



- FR** Débroussaileuse / coupe-bordure thermique
- ES** Desbrozadora/Recortadora de hierba de gasolina
- PT** Cortasebes/apara-relva a gasolina
- IT** Decespugliatore / tagliaerba a benzina
- EL** Βενζινοκίνητο θερμικοπτικό/χορτοκοπτικό μηχανήμα
- PL** Wycinarka do krzewów / Podkaszarka spalinowa
- UA** Бензиновий кушоріє / тример
- RO** Coasă pentru tufişuri / iarbă cu benzină
- EN** Petrol Brush Cutter and Grass Trimmer



EAN: 3276007330403, 3276007330410, 3276007330427

FR Mentions Légales
& Consignes de Sécurité

EL Νομικό σημείωμα
και οδηγίες ασφαλείας

EN Legal & Safety instructions

ES Instrucciones Legales
y de Seguridad

PL Uwagi Prawne
i Instrukcja Bezpieczeństwa

PT Avisos Legais
e Instruções de Segurança

UA Керівництво з Техніки
Безпеки і Правовим нормам

IT Istruzioni Legali e di Sicurezza

RO Manual privind siguranța
și aspectele juridice

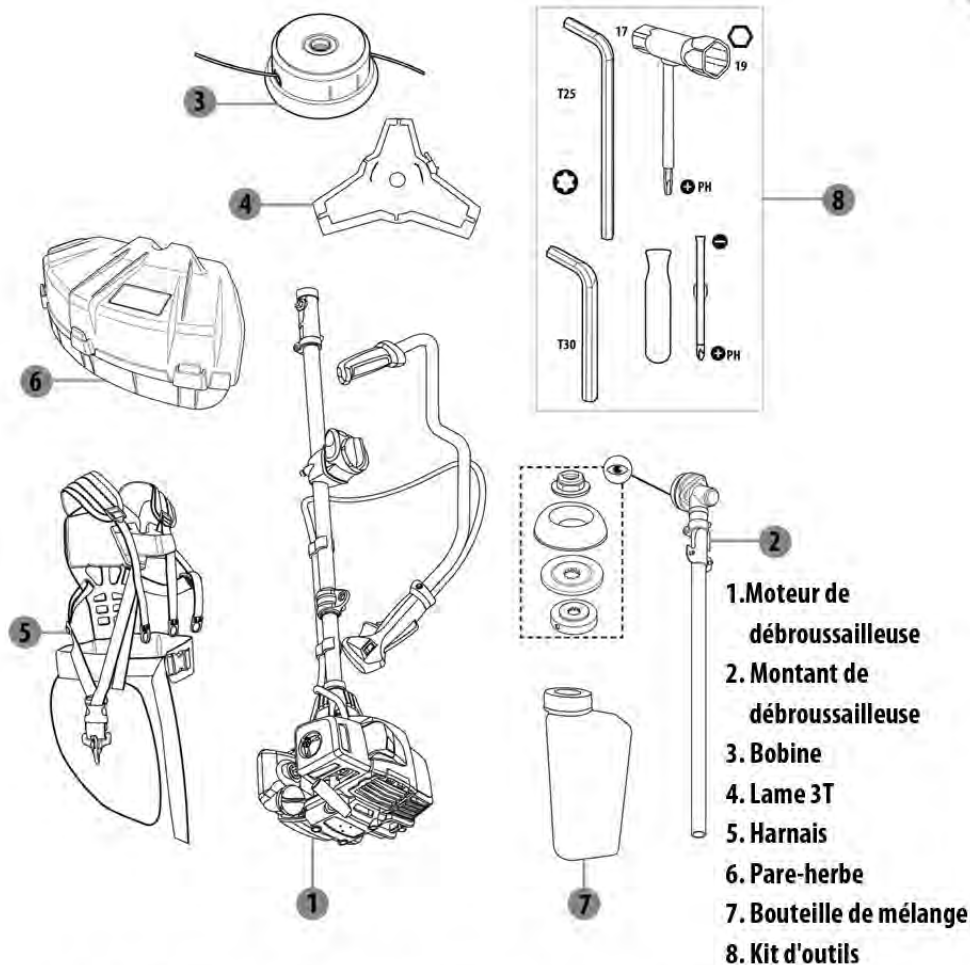

- N'utilisez aucun outil tranchant (cutter, couteau, ...) lors du déballage, vous pourriez endommager le produit.
- Faites attention à la lame tranchante du pare-herbe.
- A entreposer à l'écart de fours, cuisinières, chauffe-eaux ou de tout autre appareil doté d'une flamme pilote ou d'une autre source d'inflammation susceptible d'enflammer les vapeurs de carburant.
- Risque d'incendie en cas de végétation sèche dans le milieu environnant.
- Le moteur doit toujours être coupé lorsque la machine est laissée sur le sol.
- Si le moteur ne s'arrête pas comme prévu, veuillez immédiatement débrancher le connecteur de la bougie d'allumage.

SYMBOLES



Conforme aux normes européennes : Ce symbole signifie que cet appareil est conforme à toutes les directives européennes applicables et qu'un test de conformité avec ces directives a été effectué.



Symbole de conformité ukrainien



Point vert : Recyclage de l'emballage



Lisez attentivement la notice d'utilisation avant d'utiliser l'outil. Conservez cette notice d'utilisation dans un endroit pratique pour consultation ultérieure.



AVERTISSEMENT ! Une débroussailleuse ou un coupe-bordure peut être dangereux s'il est utilisé incorrectement ou négligemment et peut provoquer des blessures graves ou mortelles pour l'utilisateur et les autres personnes. Il est extrêmement important que vous lisiez et compreniez le contenu de cette notice d'utilisation.



Des protections appropriées de la tête, des yeux et des oreilles doivent toujours être portées.



Prendre garde aux objets projetés.



Prendre garde au rebond de la lame.



Utiliser une protection appropriée pour les mains-bras et les jambes-pieds. Toujours porter des gants de sécurité anti-vibrations et des chaussures montantes anti-dérapantes pendant l'utilisation de l'outil.



Ne pas utiliser de lame de scie.



La distance entre l'outil et les autres personnes doit être de 15 m au minimum.



Vitesse maximale de l'arbre de sortie, min⁻¹.

≤ 8250 r/min



Niveau de puissance acoustique garantie pour cet équipement : 113 dB(A).



Positionner le commutateur marche/arrêt dans la position arrêt « STOP », le moteur s'éteint immédiatement.



Retirer la bougie d'allumage avant d'effectuer tous travaux de maintenance.

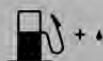

Indique le réservoir de carburant, le carburant est un mélange d'essence et d'huile moteur.



Vis de capot du filtre à air « Verrouiller » (symbole gauche) et « Déverrouiller » (symbole droit).

Les symboles suivants sont utilisés dans cette notice d'utilisation :



Type et source de danger : Ne pas respecter ce symbole de danger peut provoquer des blessures physiques ou la mort.



Type et source de danger : Ce symbole de danger met en garde contre la détérioration de l'appareil, de l'environnement ou d'autres biens.



Remarque : Ce symbole indique des informations pouvant vous aider à mieux comprendre les processus impliqués.

TABLE DES MATIÈRES

1. Usages prévus et non prévus
2. Consignes de sécurité
3. Description
4. Spécifications techniques
5. Dépannage
6. Mise au rebut et recyclage
7. Garantie
8. Vue éclatée et liste des pièces
9. Déclaration CE

1.USAGES PRÉVUS ET NON PRÉVUS

- La débroussailleuse utilise une lame rotative en métal ; elle est conçue pour couper les mauvaises herbes, les broussailles, les arbrisseaux et les végétaux similaires.
- Le coupe-bordure utilise un ou plusieurs fils flexibles, cordes ou accessoire de coupe flexible non métallique similaire, par exemple des couteaux pivotants ; il est conçu pour couper les petites mauvaises herbes, l'herbe et les végétaux tendres similaires.
- Ne les utilisez pas à d'autres finalités, n'essayez pas d'utiliser une lame de scie, n'essayez jamais de couper du bois, car l'usage impropre peut provoquer des blessures corporelles et des dommages matériels, y compris la détérioration de l'outil.
- Utilisez les équipements de protection individuelle (EPI) appropriés pendant l'utilisation de l'outil.
- AVERTISSEMENT ! Des réglementations nationales (environnement, santé et sécurité au travail) peuvent exister et restreindre l'utilisation de l'outil.
- Ce produit n'est pas destiné aux gauchers.

2.CONSIGNES DE SÉCURITÉ



DANGER ! Les gaz d'échappement contiennent du monoxyde de carbone qui est extrêmement dangereux !
Respirer ce gaz toxique peut provoquer la mort.

Sécurité de l'aire de travail

- Utilisez l'outil exclusivement dans les endroits bien aérés. Ne démarrez jamais et ne faites jamais fonctionner le moteur dans une pièce ou un bâtiment fermé.
- N'utilisez jamais l'outil quand il y a beaucoup de vent, par mauvais temps, quand la visibilité est mauvaise, ou quand les températures sont très élevées ou très basses.
- N'autorisez aucune autre personne près de l'outil lors du démarrage du moteur ou de l'utilisation de l'outil. Pour réduire le risque de blessures corporelles, veillez à ce que les autres personnes et les animaux restent hors de l'aire de travail. Les enfants, les animaux et les autres personnes doivent être éloignés de 15 m (50 pieds) au minimum quand vous démarrez ou utilisez l'outil. Inspectez l'aire de travail : pour réduire le risque de blessures, retirez les pierres, les morceaux de métal et les autres objets durs pouvant être projetés à 15 m ou plus par l'accessoire de coupe ou pouvant endommager l'accessoire de coupe.
- Si la végétation coupée ou le sol environnant est recouvert d'une substance chimique (par exemple un herbicide ou un pesticide actif), lisez et respectez les instructions et les mises en garde fournies avec cette substance.
- Éliminez toutes les sources d'étincelles et de flammes (par exemple fumer, les flammes nues ou les travaux pouvant provoquer des étincelles) des zones où le mélange de carburant est préparé, transvasé ou stocké.

Sécurité des personnes

- Avant d'utiliser vos outils, lisez cette notice attentivement pour comprendre comment l'utiliser correctement.
- N'utilisez jamais un outil quand vous êtes fatigué, malade, contrarié, sous l'influence de l'alcool ou d'autres substances pouvant vous engourdir.
- Il est considéré qu'un trouble, appelé le syndrome de Raynaud (doigts blancs),

2. CONSIGNES DE SÉCURITÉ

affectant les doigts de certaines personnes peut être provoqué par l'exposition aux vibrations et au froid, et entraîner la décoloration et l'engourdissement des doigts. Les précautions suivantes sont fortement recommandées :

1. Portez des gants anti-vibrations et maintenez votre corps au chaud, notamment votre tête, votre cou, vos pieds, vos chevilles, vos mains et vos poignets.
2. Vérifiez que l'accessoire de coupe est correctement fixé et aligné.
3. Tenez fermement l'outil en permanence, mais sans serrer les poignées avec une pression excessive et constante.
4. Activez votre circulation sanguine en effectuant des exercices vigoureux des bras lors de pauses fréquentes pendant le travail et également en ne fumant pas.
5. Limitez la durée d'utilisation quotidienne.

Toutes les précautions susmentionnées ne peuvent pas vous prémunir totalement de la maladie de Raynaud (doigts blancs) et du syndrome du canal carpien. C'est pourquoi les utilisateurs réguliers et fréquents doivent surveiller attentivement l'état de leurs mains et de leurs doigts. En cas d'apparition de l'un des symptômes susmentionnés, consultez immédiatement un médecin.

- Les travaux bruyants doivent faire l'objet d'une autorisation et être limités à certaines périodes. Portez un casque de sécurité homologué pour réduire le risque de blessure à la tête. Le bruit peut léser vos capacités auditives. Portez des barrières auditives (bouchons d'oreille ou casque anti-bruit) pour protéger vos capacités auditives. Soyez toujours extrêmement vigilant et prudent pendant le port de protections auditives, car elles réduisent votre capacité à entendre les alertes (cris, alarmes, etc.). Utilisez votre outil comme spécifié ci-après afin de minimiser ses émissions sonores et autres :
 - Limitez la durée d'utilisation quotidienne.
 - Ne faites pas fonctionner le moteur inutilement et accélérez le régime moteur exclusivement pour couper.
 - N'utilisez pas l'outil avec un silencieux endommagé ou des pièces desserrées. Inspectez régulièrement l'outil en le secouant, en cas de bruit anormal

provenant de l'outil, contactez le centre de réparation local pour le faire réviser et/ou réparer.

- Des équipements de protection individuelle (EPI) suffisants doivent être utilisés pendant l'utilisation conformément aux instructions d'utilisation. Les vêtements doivent être résistants et proches du corps tout en permettant une totale liberté de mouvement. Pour réduire le risque de blessures par coupure, portez des salopettes, pantalons longs ou jambières comportant des renforts en matériau anti-coupure. Ne portez pas de veste ample, d'écharpe/foulard, de cravate, de bijoux, de pantalons à pattes d'éléphant ou à revers, de cheveux longs non confinés, ou toute autre chose pouvant se prendre dans les branches ou les broussailles. Attachez vos cheveux pour qu'ils soient au-dessus des épaules. Portez des chaussures montantes solides et antidérapantes. Il est recommandé de porter des chaussures montantes de sécurité avec bouts renforcés d'acier. Portez toujours des gants de travail pour travaux lourds (par exemple en cuir ou en matériau résistant à l'usure) pendant l'utilisation. Pour réduire le risque de blessures oculaires, n'utilisez jamais votre outil sans porter de masque ou de lunettes de protection correctement ajustées et comportant des protections supérieures et latérales appropriées. Portez un casque de sécurité homologué pour réduire le risque de blessure à la tête.
- Dès que le moteur est allumé, cet outil produit des gaz d'échappement toxiques contenant des substances chimiques (par exemple des hydrocarbures imbrûlés, y compris du benzène) et du monoxyde de carbone, qui sont connus pour provoquer des problèmes respiratoires et avoir des effets cancérigènes, tératogènes et nuisibles aux fonctions reproductrices.
- L'utilisation de cet outil peut être dangereuse. Si la lame ou le fil rotatif entre en contact avec votre corps, il vous coupera. Quand il entre en contact avec un objet étranger dur (par exemple une pierre ou un morceau de métal), il peut le projeter directement ou par ricochet dans la direction de l'opérateur ou d'autres personnes.
- Le rebond de lame est un mouvement soudain et incontrôlé vers l'arrière et/ou

2. CONSIGNES DE SÉCURITÉ

la droite pouvant se produire quand la section 12 h à 3 h (comme un cadran de montre) de la lame en rotation entre en contact avec un objet rigide et dur, par exemple un arbre, une pierre, un buisson ou un mur. La rotation antihoraire rapide de la lame peut être stoppée ou ralentie et l'accessoire de coupe peut être projeté vers la droite et l'arrière. Ce rebond de lame peut provoquer la perte de contrôle de l'outil qui peut entraîner des blessures graves ou mortelles chez l'opérateur et les autres personnes présentes. Pour réduire le risque de blessures, il faut faire extrêmement attention lors de la coupe dans les zones ombragées avec une lame rigide.

- N'utilisez jamais de harnais dont la boucle à ouverture rapide est défectueuse. Utilisez le mécanisme d'ouverture rapide si le moteur prend feu ou en cas de situation d'urgence nécessitant que vous vous libériez de l'outil ou du harnais.

Assemblage et mise en marche

- Pour l'assemblage initial du guidon, du capot de protection et de l'accessoire de coupe, consultez le manuel d'assemblage (pages 5~10). La lame métallique comporte des bords tranchants. Portez des gants protecteurs lors de l'assemblage et du démontage de la lame.
- Utilisez exclusivement les accessoires de coupe avec les capots de protection que nous recommandons ! N'utilisez jamais d'autres accessoires de coupe, par exemple des chaînes pivotantes multi-maillons métalliques ou des lames fléaux, qui ne sont pas recommandés, et qui exposeront probablement l'utilisateur à des dangers mécaniques s'ils sont utilisés.
- N'utilisez jamais un outil avec un équipement de sécurité défectueux. L'équipement de sécurité de l'outil doit être inspecté et entretenu avant chaque utilisation :
 - Le bouton de verrouillage de la commande du régime est conçu pour empêcher l'activation accidentelle de la commande du régime. Quand vous appuyez sur le bouton de verrouillage (c'est-à-dire quand vous saisissez la poignée), il déverrouille la commande du régime. Quand vous relâchez la

poignée, la commande du régime et le bouton de verrouillage du régime retournent tous les deux dans leur position d'origine. Ce dispositif signifie que la commande du régime est automatiquement verrouillée dans le régime de ralenti.

- Appuyez sur la partie « STOP » du commutateur marche/arrêt du moteur pour éteindre le moteur. Vérifiez que le moteur s'éteint quand vous déplacez le commutateur marche/arrêt du moteur dans la position arrêt.
- Ce capot de protection est conçu pour empêcher les objets mal fixés d'être projetés vers l'opérateur. Le capot de protection protège également l'opérateur du contact accidentel avec l'accessoire de coupe. Vérifiez que le capot de protection n'est pas endommagé ni fendu. Remplacez le capot de protection s'il a subi un impact ou s'il est fendu. Utilisez toujours le capot de protection recommandé pour l'accessoire de coupe que vous utilisez. Consultez le chapitre concernant les Spécifications techniques. N'utilisez jamais un accessoire de coupe sans un capot de protection approuvé. Si un capot de protection incorrect ou défectueux est assemblé, cela peut provoquer de graves blessures corporelles.
- Le mécanisme d'ouverture rapide est facilement accessible et installé près de la boucle de suspension. C'est un système de sécurité conçu pour l'éventualité où le moteur prendrait feu ou toute autre situation nécessitant que vous vous libériez de l'outil.
- Le silencieux est conçu pour maintenir le niveau sonore au minimum et pour diriger les gaz d'échappement à l'écart de l'utilisateur. N'utilisez jamais un outil dont le silencieux est défectueux. Vérifiez régulièrement que le silencieux est solidement fixé sur l'outil.
- Un écrou de fixation sert à assembler la lame en métal. Lors de l'installation, serrez l'écrou dans le sens opposé au sens de rotation de l'accessoire de coupe. Pour retirer l'écrou, desserrez-le dans le sens de rotation de l'accessoire de coupe. (ATTENTION ! L'écrou dispose d'un filetage à gauche.) Serrez l'écrou avec la clé à bougie et un couple approprié (25~30 Nm).

2. CONSIGNES DE SÉCURITÉ

- Inspectez toujours l'outil avant chaque utilisation et s'il est tombé ou a subi un impact pour identifier d'éventuels dommages significatifs et des défauts dus à des pièces usées, desserrées ou changées. N'utilisez jamais l'outil s'il est endommagé, incorrectement réglé, incomplet ou mal assemblé.
- Lors de l'assemblage de l'accessoire de coupe, il faut impérativement que la partie saillante de la bride support/plaque de serrage supérieure soit correctement insérée dans le trou central de l'accessoire de coupe. Si l'accessoire de coupe n'est pas correctement assemblé, cela peut provoquer les blessures corporelles graves et/ou mortelles.
- L'extension du capot de protection doit toujours être assemblée sur le capot de protection de l'accessoire de coupe lors de l'utilisation du coupe-bordure. L'extension du capot de protection doit toujours être démontée du capot de protection de l'accessoire de coupe lors de l'utilisation de la lame métallique.
- Inspectez le système d'alimentation en carburant pour détecter des fuites éventuelles avant d'allumer l'outil, notamment les pièces visibles, par exemple le bouchon de l'orifice de remplissage, les raccords de durite, la poire d'amorçage. Ne démarrez pas le moteur s'il y a des fuites ou des détériorations - Risque d'incendie !
- Avant chaque démarrage, inspectez l'outil pour détecter d'éventuelles pièces desserrées (écrous, vis, etc.), têtes fendues ou présentant d'autres détériorations, lames fissurées, tordues, voilées ou présentant d'autres détériorations. Remplacez les lames et têtes endommagées avant d'utiliser l'outil. Veillez à ce que les lames restent toujours affûtées. Maintenez les poignées propres et sèches en permanence. Il faut impérativement les maintenir exemptes d'humidité, de résine, d'huile, de mélange de carburant, de graisse et de résine pour que vous puissiez maintenir une préhension ferme et un contrôle approprié de votre outil.
- Inspectez le capuchon de bougie d'allumage pour vérifier qu'il est solidement assemblé sur la bougie. S'il est mal fixé, cela peut provoquer des arcs électriques pouvant enflammer les vapeurs de carburant et provoquer un incendie.

- Démarrez le moteur après avoir éloigné l'outil d'au moins 3 m (10 pieds) de l'endroit où vous avez rempli son réservoir de carburant, et exclusivement en extérieur. Placez l'outil sur un sol ferme ou une autre surface rigide dans un espace ouvert. Conservez toujours un bon équilibre et des appuis des pieds solides.
- Pour réduire le risque de blessures dues au contact avec la lame ou le fil de coupe, assurez-vous impérativement que l'accessoire de coupe est éloigné de vous et de tous les autres objets et obstacles, y compris le sol, car lors du démarrage du moteur au régime de démarrage, la vitesse du moteur est suffisamment rapide pour que l'embrayage s'engage et entraîne le mouvement de l'accessoire coupe.
- Quand vous tirez la poignée de lanceur, n'enroulez pas la corde de lanceur autour de votre main. Ne laissez pas la poignée retourner seule rapidement sur l'outil, mais guidez-la pour qu'elle se rembobine correctement. Ne pas respecter cette procédure peut blesser votre main et vos doigts et provoquer la détérioration du mécanisme d'allumage.
- Cet outil est pourvu d'un embrayage. Vérifiez régulièrement que l'accessoire de coupe s'arrête quand le moteur fonctionne au régime de ralenti. Si l'accessoire de coupe tourne au régime de ralenti, contactez le distributeur local pour faire réviser et réparer l'outil.
- Cet outil est pourvu d'un commutateur marche/arrêt, appuyer sur sa partie arrêt « STOP » permet d'éteindre le moteur. Après avoir été actionné, le commutateur d'arrêt retourne automatiquement dans la position marche « ON » pour le démarrage suivant.



Remarque : Éteignez toujours le moteur avant toute opération sur l'accessoire de coupe.

2. CONSIGNES DE SÉCURITÉ

Manipulation du carburant

- Le moteur doit être lubrifié avec une huile spécialement formulée pour les moteurs 2 temps à essence refroidis par air. Si ce type d'huile n'est pas disponible, utilisez une huile de qualité additionnée d'antioxydant dont l'étiquetage indique expressément qu'elle convient pour les moteurs 2 temps refroidis par air.

RATIO DE MÉLANGE RECOMMANDÉ : ESSENCE 40 : HUILE 1

- Soyez très prudent lors de la manipulation du carburant. Évitez le contact direct avec la peau et évitez d'inhaler les vapeurs d'essence.
- Utilisez une essence sans plomb ordinaire ayant un indice d'octane d'au moins 89 ((R+M)/2).
- Mélangez uniquement la quantité de carburant requise pour quelques jours de travail, ne le stockez pas plus de 30 jours. Stockez-le exclusivement dans des bidons homologués pour contenir du carburant. Lors du mélange :
 1. Mesurez les quantités d'essence et d'huile à mélanger.
 2. Versez une partie de l'essence dans un bidon propre et homologué pour contenir du carburant. Versez toute l'huile dans le bidon de carburant. Versez l'essence restante dans le bidon d'huile et agitez bien, puis versez dans le bidon de carburant.
 3. Agitez le bidon de carburant pendant au moins une minute. Étiquetez clairement le bidon de carburant pour éviter de le confondre avec un bidon d'essence ou d'autres substances.



Le carburant est extrêmement inflammable. Ne fumez pas et n'approchez aucune flamme ou étincelle près du carburant. Nettoyez le bouchon du réservoir de carburant et la zone l'entourant. Vérifiez qu'il n'y a pas de fuite de carburant lors du remplissage du réservoir et pendant l'utilisation. Si vous détectez une fuite de carburant, ne démarrez pas et ne faites pas fonctionner le moteur tant que la fuite n'a pas été réparée et que toutes les coulures de carburant n'ont pas été complètement nettoyées et éliminées. Veillez à ne pas souiller vos vêtements avec du carburant. Si cela se produit, changez immédiatement de vêtements.

CARBURANT SANS HUILE (ESSENCE PURE) – L'utilisation de ce type de carburant endommagera gravement et très rapidement les pièces internes du moteur. HUILE POUR MOTEUR 4 TEMPS ou MOTEUR 2 TEMPS REFROIDI PAR EAU – L'utilisation de ces types d'huile peut provoquer l'encrassement de la bougie, le bouchage de l'orifice d'échappement ou le gommage des segments de piston.

Utilisation et entretien de l'outil

- Réglez le harnais de portage et le guidon à votre taille avant de commencer à travailler. L'outil doit être correctement équilibré tel que spécifié dans votre notice d'utilisation pour permettre un contrôle approprié et réduire la fatigue pendant l'utilisation. Pour mieux vous préparer à des situations d'urgence, entraînez-vous à détacher l'outil du harnais aussi rapidement que possible.
- Tenez toujours fermement l'outil avec les deux mains sur les poignées pendant l'utilisation. Positionnez l'outil sur la droite de votre corps. Enroulez vos doigts et vos pouces autour des poignées. Maintenez l'accessoire de coupe plus bas que votre taille. Prenez des périodes de repos suffisantes et changez régulièrement de position de travail pendant l'utilisation.

2. CONSIGNES DE SÉCURITÉ

- Pour réduire le risque de blessures dues à la perte de contrôle, ne travaillez jamais sur une échelle ni sur aucun autre support non sûr. Ne positionnez jamais l'accessoire de coupe plus haut que votre taille.
- N'essayez pas de travailler des endroits difficiles à atteindre. Conservez un bon équilibre et des appuis des pieds fermes. Utilisez le harnais fourni pendant l'utilisation. Faites particulièrement attention dans les endroits glissants (neige, sol humide) et sur les terrains difficiles ou dans lesquels la végétation est touffue. Observez pour détecter les obstacles cachés, par exemple des souches d'arbre, des racines ou des trous, afin d'éviter de trébucher. Pour avoir de meilleurs appuis des pieds, enlevez les végétaux coupés et les broussailles. Faites extrêmement attention quand vous travaillez sur des pentes ou sur des sols irréguliers.
- En cas d'urgence, éteignez le moteur immédiatement - appuyez le commutateur marche/arrêt vers « STOP ». Ne reposez jamais l'outil quand le moteur est allumé.
- Le coupe-bordure/débroussailleuse est normalement utilisé au niveau du sol avec l'accessoire de coupe parallèle au sol. Utiliser le coupe-bordure/débroussailleuse plus haut que le niveau du sol ou avec l'accessoire de coupe perpendiculaire au sol peut accroître le risque de blessures, car l'accessoire de coupe est davantage exposé et l'outil peut être plus difficile à contrôler.
- Pendant la coupe, contrôlez régulièrement à intervalles courts le serrage et l'état de l'accessoire de coupe avec le moteur et l'accessoire de coupe éteints et immobiles.
- Lors de l'utilisation de lames rigides, ne coupez pas près des barrières, des bâtiments, des troncs d'arbre, des pierres et de tous les autres objets pouvant provoquer le rebond de l'outil ou la détérioration de la lame.
- Si la tête de coupe ou la lame de coupe de l'outil est encrassée ou coincée, éteignez toujours le moteur et vérifiez que l'accessoire de coupe s'est immobilisé avant de la nettoyer. Les herbes et autres matières doivent être enlevées de la lame et du pourtour de la tête de coupe à intervalles réguliers.

- La boîte de vitesse devient très chaud pendant l'utilisation. Pour réduire le risque de brûlures, ne touchez pas la boîte de vitesse quand il est chaud.
- Le silencieux et les autres pièces du moteur (par exemple les ailettes du cylindre, la bougie d'allumage) deviennent très chauds pendant l'utilisation et restent chauds un certain temps après l'arrêt du moteur. Pour réduire le risque de brûlures, ne touchez pas le silencieux et les autres pièces quand elles sont chaudes. Maintenez propre la zone autour du silencieux. Enlevez le lubrifiant en excès et tous les débris, par exemple les aiguilles de pin, les branches et les feuilles. Laissez le moteur refroidir posé sur du béton, du métal, un sol nu ou du bois dur (éloigné de toutes les substances combustibles, par exemple les sciures, l'herbe ou les broussailles sèches).
- Prenez garde aux objets projetés. Portez toujours une protection oculaire homologuée. Ne vous penchez jamais au-dessus du capot de protection de l'accessoire de coupe. Les pierres, détritiques, etc., peuvent être projetés dans les yeux et provoquer la cécité ou des blessures graves.
- Ralentissez toujours le moteur jusqu'au régime de ralenti après chaque phase de travail. Des durées prolongées au régime moteur maximal sans charge peuvent gravement endommager le moteur.
- Les lames métalliques ne doivent pas être utilisées sur les brindilles en bois. Une lame métallique sert pour tous les types d'herbe haute ou épaisse. L'herbe est coupée par un mouvement latéral de balancier, dans lequel le déplacement de droite à gauche correspond au passage de coupe et le déplacement de gauche à droite au passage de retour. Laissez le côté gauche de la lame (section entre 8 h et 12 h (comme le cadran d'une montre)) effectuer la coupe.
- Si la lame est inclinée vers la gauche lors de la coupe de l'herbe, l'herbe se déposera en ligne, ce qui facilitera sa récupération, par exemple avec un râteau.
- Positionnez la tête de coupe du coupe-bordure inclinée juste au-dessus du sol. C'est l'extrémité du fil qui fait le travail. Laissez le fil travailler à son rythme. N'appuyez jamais le fil dans la surface à couper.
- La technique de coupe permet de couper toute la végétation indésirable. Maintenez la tête de coupe juste au-dessus du sol et penchez-la. Laissez l'extrémité

2. CONSIGNES DE SÉCURITÉ

du fil heurter le sol autour des arbres, poteaux, statues et autres objets similaires. ATTENTION ! Cette technique augmente l'usure du fil.

- L'effet ventilateur du fil en rotation peut être utilisé pour enlever les herbes coupées rapidement et facilement. Maintenez le fil parallèle au-dessus de la zone à balayer et déplacez l'outil d'un côté à l'autre. Pour la coupe et le balayage, vous devez utiliser le régime maximal afin d'obtenir les meilleurs résultats.

Entretien

PIÈCE	ACTION PROCÉDURE	AVANT / APRÈS CHAQUE UTILISATION	TOUTES LES 10 H
FILTRE À AIR	VÉRIFICATION	X	
	NETTOYAGE		X
	REPLACEMENT	LORSQUE CELA EST NÉCESSAIRE / CONSULTEZ LE GUIDE DE DÉPANNAGE	
BOUGIE D'ALLUMAGE	VÉRIFICATION		X
	NETTOYAGE		X
	REPLACEMENT	LORSQUE CELA EST NÉCESSAIRE / CONSULTEZ LE GUIDE DE DÉPANNAGE	
FILTRE À CARBURANT	VÉRIFICATION	X	
	NETTOYAGE		X
	REPLACEMENT	LORSQUE CELA EST NÉCESSAIRE / CONSULTEZ LE GUIDE DE DÉPANNAGE	
LAME	VÉRIFICATION	X	
	NETTOYAGE	X	
	REPLACEMENT	LORSQUE CELA EST NÉCESSAIRE / CONSULTEZ LE GUIDE DE DÉPANNAGE	
	AFFÛTAGE		X

BOBINE	VÉRIFICATION	X	
	NETTOYAGE	X	
	REBOBINAGE	LORSQUE CELA EST NÉCESSAIRE	
	REMPLACEMENT	LORSQUE CELA EST NÉCESSAIRE / CONSULTEZ LE GUIDE DE DÉPANNAGE	
	LUBRIFICATION		X
BOÎTIER D'ENGRENAGE	VÉRIFICATION	X	
	NETTOYAGE	X	
CORDON DU DÉMARREUR	VÉRIFICATION	X	
	REMPLACEMENT	LORSQUE CELA EST NÉCESSAIRE / CONSULTEZ LE GUIDE DE DÉPANNAGE	

- Éteignez toujours le moteur et vérifiez toujours que l'accessoire de coupe est arrêté avant d'effectuer une opération d'entretien, de réparation ou de nettoyage sur l'outil. Respectez les instructions d'entretien périodique, les procédures de pré-utilisation et les routines d'entretien quotidiennes.
- Utilisez exclusivement les pièces recommandées par le fabricant. Ne retirez jamais et ne modifiez jamais aucun des composants de sécurité. Un entretien inapproprié, l'utilisation de pièces non approuvées ou la modification des composants de sécurité peut provoquer des blessures corporelles graves et gravement endommager l'outil.
- N'essayez pas d'effectuer une opération d'entretien ou de réparation non décrite dans votre notice d'utilisation. Ne réparez jamais les accessoires de coupe endommagés en les soudant, en les redressant ou en modifiant leur forme. Cela pourrait provoquer le détachement de pièces de l'accessoire de coupe et entraîner des blessures graves ou mortelles.
- Veillez à ce que les lames soient toujours affûtées. Avant chaque utilisation, serrez tous les écrous, boulons et vis, sauf les vis de réglage du carburateur.
- Portez des gants lors de la manipulation et de l'entretien des lames.

2. CONSIGNES DE SÉCURITÉ

- Le carburateur est fourni par l'usine avec un réglage standard. Le carburateur a été réglé pour optimiser les performances et la consommation de carburant dans toutes les phases de fonctionnement. Le carburateur ne doit être réglé que par du personnel agréé.
- Les filtres à air encrassés dégraderont les performances du moteur, augmenteront la consommation de carburant, provoqueront l'usure excessive des pièces et rendront le démarrage de l'outil plus difficile. Nettoyez le filtre toutes les 25 heures ou plus souvent si les conditions sont exceptionnellement poussiéreuses. Enlevez le couvercle du filtre à air et retirez le filtre. Lavez-le à l'eau chaude savonneuse. Vérifiez que le filtre est sec avant de le réinstaller. Un filtre à air endommagé doit toujours être changé.
- Si le moteur n'est plus alimenté en carburant, vérifiez que la soupape de ventilation et le filtre à carburant ne sont pas encrassés.
- L'engrenage conique est rempli en usine de la quantité appropriée de graisse. Toutefois, avant d'utiliser l'outil, vous devez vérifier que l'engrenage conique est rempli aux trois quarts de graisse. La graisse dans l'engrenage conique ne nécessite normalement pas d'être remplacée, sauf en cas de réparations.
- L'état de la bougie d'allumage est impacté par :
 - Réglage incorrect du carburateur.
 - Mélange de carburant incorrect (trop d'huile ou type d'huile incorrect).
 - Filtre à air sale.

Si la puissance du moteur est faible, s'il a du mal à démarrer ou s'il tient mal le ralenti, inspectez d'abord la bougie d'allumage. Installez une bougie neuve après 100 heures de fonctionnement environ ou plus tôt si les électrodes sont très corrodées. Nettoyez la bougie si elle est sale. Contrôlez l'écartement des électrodes et réglez-le si nécessaire. L'écartement recommandé est de 0,6~0,7 mm. Utilisez toujours une bougie d'allumage du type recommandé ! Utiliser une bougie d'allumage incorrecte peut endommager le piston et le cylindre.

- Inspectez l'outil quotidiennement après utilisation et s'il est tombé ou a subi un impact pour identifier d'éventuels défauts.

Transport et stockage

	HIVERNAGE	PRODUIT CHAUD	PRODUIT FROID
EMPLACEMENT	Nettoyez le fond / l'intérieur / jamais en-dessous de 0°C / couvrez le produit	Attention, l'huile de chaîne peut continuer de s'écouler / aérez la pièce / jamais en-dessous de 0°C	Nettoyez le fond / l'intérieur / jamais en-dessous de 0°C
RÉSERVOIR D'HUILE	Vidangez-le	Laissez le produit refroidir	Dépressurisez le réservoir (ouvrez et fermez le capuchon)
RÉSERVOIR DE CARBURANT	Vidangez-le	Laissez le produit refroidir	Dépressurisez le réservoir (ouvrez et fermez le capuchon)
BOBINE	Retirez-le / nettoyez-le / protégez	Retirez-le / vérifiez le fil restant / Protégez	Retirez-le / vérifiez le fil restant / Protégez
LAME	Retirez-le / nettoyez-le / protégez avec le manchon	Retirez-le / nettoyez-le / protégez avec le manchon	Retirez-le / nettoyez-le / protégez avec le manchon
FILTRE À AIR	Nettoyez-le	Vérifiez-le	Vérifiez-le

2. CONSIGNES DE SÉCURITÉ

- Fixez l'outil pendant son transport pour prévenir la perte de carburant, des dommages et des blessures.
- Pour réduire le risque de blessures dues à la perte de contrôle et au contact avec la lame ou le fil de coupe, ne portez jamais et ne transportez jamais votre outil avec son accessoire de coupe en mouvement. Il ne doit être porté qu'en position horizontale. Tenez le tube d'axe en sorte que l'outil soit horizontalement équilibré. Maintenez le silencieux chaud éloigné de votre corps et l'accessoire de coupe derrière vous.
- Rangez et transportez l'outil et le carburant en sorte qu'il n'y ait aucun risque de fuite ou que les vapeurs entrent en contact avec des étincelles ou des flammes nues.
- Pour prévenir le démarrage involontaire du moteur, le capuchon de bougie d'allumage doit toujours être retiré pendant le stockage de longue durée.
- Utilisez un protège-lame pour les lames métalliques pendant le transport et le stockage.
- Avant de ranger les outils :
 1. Videz le réservoir de carburant et faites fonctionner le moteur jusqu'à ce qu'il ait consommé tout le carburant résiduel.
 2. Nettoyez intégralement l'outil et effectuez les procédures d'entretien.
 3. Rangez l'outil dans un endroit sec et hors de portée des enfants.

Le transport de la machine peut exiger que vous remplissiez certaines exigences spécifiques à votre pays. Veillez à les respecter en contactant les autorités de votre pays, afin de les suivre scrupuleusement. Assurez-vous que la température pendant le transport ne sera jamais hors de la plage de température indiquée dans le chapitre des instructions d'entreposage.

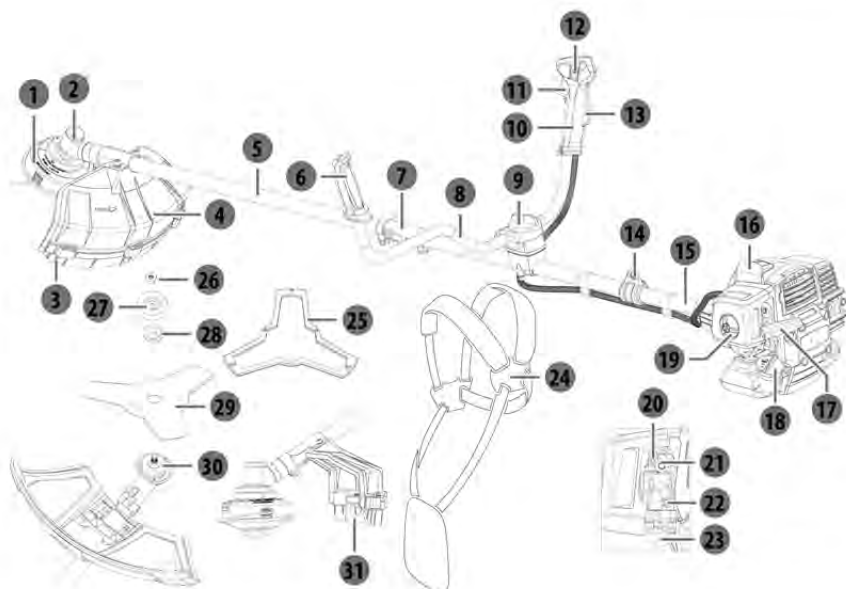

- | | | | |
|----|---|----|-----------------------------------|
| 1 | Tête de coupe | 17 | Poignée de lanceur |
| 2 | La boîte de vitesse | 18 | Bouchon du réservoir de carburant |
| 3 | Extension du capot de protection | 19 | Bouton de fixation |
| 4 | Capot de protection de l'accessoire de coupe | 20 | Vis de ralenti |
| 5 | Tube d'axe d'entraînement avant | 21 | Bouton d'aide au démarrage |
| 6 | Poignée gauche | 22 | Vis de mélange air/carburant |
| 7 | Connecteur | 23 | Poire d'amorçage |
| 8 | Barre de guidon | 24 | Harnais |
| 9 | Vis de fixation | 25 | Protège-lame |
| 10 | Poignée droite | 26 | Écrou de fixation |
| 11 | Gâchette du régime | 27 | Capuchon de protection inférieur |
| 12 | Commutateur marche/arrêt | 28 | Plaque de serrage inférieure |
| 13 | Bouton de verrouillage de la gâchette du régime | 29 | Lame |
| 14 | Boucle de suspension | 30 | Plaque de serrage supérieure |
| 15 | Tube d'axe d'entraînement arrière | 31 | Coupe-fil |
| 16 | Capot de bougie d'allumage | | |

4. SPÉCIFICATIONS TECHNIQUES

Modèle	PBC2-33B-AB.22	PBC2-43B-AB.22	PBC2-52B-AB.22	
Cylindrée du moteur	32,6 cm ³	42,7 cm ³	51,7 cm ³	
Puissance maximale du moteur conformément à la norme ISO 8893	1,0 kW	1,25 kW	1,5 kW	
Poids (sans carburant, accessoire de coupe, ni harnais)	6,99 kg	7,65 kg	7,7 kg	
Type de carburant	Essence 95 sans plomb (Europe-US) Essence 92 sans plomb (Russie)			
Bougie d'allumage	CHAMPION RCJ7Y			
Vitesse de rotation maximale de la broche	Débroussailleuse : 8250 min ⁻¹ ; Coupe-bordure : 7125 min ⁻¹			
Plage du régime de ralenti du moteur	3100 ± 400 min ⁻¹			
Volume du réservoir de carburant	750 cm ³	850 cm ³		
Niveau de pression acoustique à la position de l'opérateur (conformément à la norme ISO 22868)	94,5 dB(A)			
Incertitude K	3 dB(A)			
Niveau de puissance acoustique (conformément à la norme 2000/14/EC)	Débroussailleuse : 108,84 dB(A); Coupe-bordure : 107,20dB(A);	Débroussailleuse : 110,75 dB(A); Coupe-bordure : 109,80dB(A);	Débroussailleuse : 111,31 dB(A); Coupe-bordure : 110,77dB(A);	
Incertitude K	Débroussailleuse : 0,82dB(A); Coupe-bordure : 0,70dB(A)	Débroussailleuse : 0,32dB(A); Coupe-bordure : 0,58dB(A)	Débroussailleuse : 0,74dB(A); Coupe-bordure : 0,53dB(A)	
Niveau de puissance acoustique garanti	113 dB(A)			
Vibrations (conformément à la norme ISO 22867)	Poignée gauche	4,48 m/s ²	4,80 m/s ²	4,91 m/s ²
	Poignée droite	4,33 m/s ²	4,57 m/s ²	4,66 m/s ²
Incertitude K	1,5 m/s ²			

Accessoire de coupe recommandé	Capot de protection recommandé	Type	Largeur de coupe (mm)	Épaisseur de la lame / diamètre du fil de coupe (mm)	Diamètre du trou central de la lame (mm)
Lame	Sans l'extension du capot de protection	3 dents, pièce unique, métal	255	1,6	25,4
Tête de coupe	Avec l'extension du capot de protection	Fil de coupe flexible non métallique	430	2,4	N/A



Avertissement: Utilisez votre coupe-bordure/débroussailleuse équipé du capot de protection et de l'accessoire de coupe recommandés. Le non-respect de cette exigence entraînera un risque de blessure grave ou de mort de l'opérateur et d'autres personnes.

DANGER ! Risque de blessure due à un démarrage accidentel.

Avertissement ! Avant toute opération de dépannage, éteignez le moteur. Les dysfonctionnements supposés sont souvent dus à des causes que les utilisateurs peuvent régler eux-mêmes, vous devez donc inspecter le produit à l'aide de ce chapitre. Dans la plupart des cas, le problème peut être résolu rapidement.

Perte de la lame	La lame n'est pas assez vissée	Vérifiez la fixation de la lame	CLIENT
	Le moteur a un problème de conception	Vérifiez si le mécanisme tourne dans le sens correct	SERVICE APRÈS-VENTE
Le moteur ne s'arrête pas	L'interrupteur d'arrêt est défectueux	Testez-le et remplacez-le par un neuf	SERVICE APRÈS-VENTE
	Le système de freinage est défectueux	Testez-le et remplacez-le par un neuf	SERVICE APRÈS-VENTE
	Le système de déclenchement est défectueux	Testez-le et remplacez-le par un neuf	SERVICE APRÈS-VENTE
Le moteur ne démarre pas	Le réservoir de carburant est vide	Remplissez le réservoir avec un mélange de carburant et d'huile	CLIENT
	Le réservoir de carburant est vide	Remplissez le réservoir avec du nouveau carburant	CLIENT

Le moteur ne démarre pas	Le filtre à carburant n'est pas bien placé (sur le fond)	Vérifiez sa position et remplacez-le correctement	CLIENT
	L'interrupteur est en position d'arrêt	Mettez l'interrupteur en position de marche	CLIENT
	La poire d'amorçage n'a pas été suffisamment pressée	Appuyez sur la poire d'amorçage jusqu'à ce que le carburant soit visible à l'intérieur (4 à 7 fois)	CLIENT
	La bougie d'allumage est sale	Retirez et nettoyez l'électrode avec une brosse de bougie d'allumage (brosse à poils ferreux)	CLIENT
	Le ressort de la bougie d'allumage ne correspond pas au connecteur	Retirez-la et remplacez la bougie d'allumage par une neuve	CLIENT
	La bougie d'allumage est défectueuse	Vérifiez si le ressort est encore sur le capuchon. Sinon remplacez-le par un neuf	CLIENT

Le moteur ne démarre pas	Le moteur est noyé	Fermez le démarreur, retirez la bougie d'allumage, nettoyez-la, retournez la machine et tirez sur le cordon 5 à 10 fois pour vider le cylindre de carburant	CLIENT
	Le tuyau de carburant est percé	Retirez-le et remplacez-le par un neuf	SERVICE APRÈS-VENTE
	Le carburateur n'est pas bien ajusté	Recommencez la procédure de réglage du carburateur depuis le début	SERVICE APRÈS-VENTE
	Le carburateur est défectueux	Testez-le et remplacez-le par un neuf	SERVICE APRÈS-VENTE
Vibrations	Écrous / vis desserrés	Vissez les écrous / vis	CLIENT
Chaîne entraînée au démarrage du moteur	Une étape de la procédure d'allumage a été oubliée	Placez une gâchette	CLIENT
	La gâchette est bloquée sur la position de marche	Retirez le couvercle de la gâchette et remplacez-le par un neuf	SERVICE APRÈS-VENTE
Bruit excessif	Écrous / vis desserrés	Vissez les écrous / vis	CLIENT
	La lame n'est pas suffisamment réglée	Vissez les écrous / vis	CLIENT

5. DÉPANNAGE

Surconsommation	Le carburateur n'est pas bien ajusté /	Recommencez la procédure de réglage du carburateur depuis le début	SERVICE APRÈS-VENTE
Fumée non désirée	Le mélange (carburant / huile) n'est pas correct	Videz le réservoir et recommencez (en suivant les instructions)	CLIENT
Fuite d'huile	Fuite de lubrifiant liée à un montage défectueux (tuyau percé / mauvais raccord)	Localisez la fuite et remplacez la pièce par une neuve	SERVICE APRÈS-VENTE
Fuite de carburant	Fuite de carburant liée à un montage défectueux (tuyau percé / mauvais raccord)	Localisez la fuite et remplacez la pièce par une neuve	SERVICE APRÈS-VENTE
Mauvaise qualité de coupe	Il n'y a plus de fil dans la bobine	Changez le fil de coupe	CLIENT
	Le système TAP N GO de la bobine est défectueux	Remplacez-le par un neuf	CLIENT
	Le système automatique de la bobine est défectueux	Remplacez-le par un neuf	CLIENT
	La lame est endommagée.	Affûtez-la ou remplacez-la par une neuve	CLIENT

Le moteur manque de puissance	Le filtre à air est encrassé	Nettoyez-le ou remplacez-le par un neuf	CLIENT
	La bougie d'allumage est sale	Retirez et nettoyez l'électrode avec une brosse de bougie d'allumage (brosse à poils ferreux)	CLIENT
	Le filtre à carburant est bloqué	Remplacez-le par un neuf	SERVICE APRÈS-VENTE
	La vis de vitesse du carburateur n'est pas bien ajustée	Recommencez la procédure de réglage du carburateur depuis le début	SERVICE APRÈS-VENTE
Le moteur n'atteint pas le régime de ralenti	Filtre à carburant bloqué	Remplacez-le par un neuf	SERVICE APRÈS-VENTE
	La vis de vitesse du ralenti du carburateur n'est pas bien ajustée	Recommencez la procédure de réglage du carburateur depuis le début	SERVICE APRÈS-VENTE
Le moteur fonctionne mais le dispositif de coupe ne fonctionne pas	Le dispositif de coupe peut être trop vissé	Vérifiez si vous pouvez le retirer facilement, essayez à nouveau de démarrer sans charge et vérifiez si cela fonctionne	CLIENT
	Durant l'assemblage, l'embrayage a pu être placé incorrectement	Vérifiez l'assemblage complet. Et essayez de nouveau.	CLIENT

6. MISE AU REBUT ET RECYCLAGE



Ne versez jamais les restes de mélange de carburant 2 temps dans les égouts, dans une canalisation d'évacuation ou dans la terre. Au contraire, mettez-les au rebut d'une manière appropriée et respectueuse de l'environnement, par exemple dans une décharge ou un point de collecte spécifique.

Si votre outil n'est plus fonctionnel ou si vous n'en avez plus besoin, ne le jetez pas avec vos ordures ménagères, mais mettez-le au rebut d'une manière respectueuse de l'environnement. Videz intégralement les réservoirs de carburant et déposez les restes de carburant dans une décharge ou un point de collecte spécifique. Mettez également au rebut l'outil lui-même dans un point de collecte/recyclage approprié. Cela permet le tri et le recyclage des pièces en métal et en plastique. Des informations concernant la mise au rebut des matériaux et des appareils sont disponibles auprès de votre mairie.

7.1 NOTRE GARANTIE

Les produits STERWINS sont conçus selon les normes de qualité les plus élevées pour les produits destinés au marché grand public. Cette garantie de vente couvre une période de 3 ans à compter de la date d'achat du produit. Cette garantie couvre tous les défauts de matériaux et de fabrication : pièces et éléments manquants, et dommages survenant sous des circonstances d'utilisation normales. La réparation et le remplacement des pièces n'entraînent pas une prolongation de la période de garantie initiale. Vous devez être en mesure de fournir une preuve d'achat de ce produit et la date d'achat. La couverture de la garantie est limitée à la valeur du produit.

7.2 EXCLUSIONS DE GARANTIE

Cette garantie ne couvre pas les problèmes ni les incidents résultant d'une mauvaise utilisation du produit.

Les éléments suivants ne sont pas couverts par la garantie :

- L'outil n'a pas été utilisé correctement ; ou
- Les dommages survenant lors du transport ou de l'installation de ce produit ; ou
- Les réparations et / ou le changement de pièces effectués par un tiers ; ou
- Les dommages causés par des facteurs externes ou des objets étrangers tels que du sable ou des pierres ; ou
- Les dommages résultant du non-respect des consignes de sécurité et d'utilisation ; ou
- L'outil a été démonté ou ouvert ; ou
- L'outil a été utilisé dans un environnement humide (rosée, pluie, immergé dans l'eau ...); ou
- L'outil a été utilisé à des fins professionnelles ; ou
- L'outil a été exposé à une température hors de la plage spécifiée au chapitre « stockage »

Le produit doit être utilisé dans des conditions normales d'utilisation et à des fins non professionnelles. Par conséquent, sont exclus de cette garantie les produits utilisés par les entreprises de jardinage, les autorités locales, ainsi que les entreprises proposant des locations payantes ou le prêt gratuit de matériel.

En cas de problème ou de défaut, vous devez d'abord toujours consulter votre revendeur Sterwins. Dans la plupart des cas, le revendeur Sterwins sera en mesure de résoudre le problème ou de corriger le défaut. Conservez votre facture ou votre reçu : ces documents vous seront demandés lors du traitement des réclamations.

8.VUE ÉCLATÉE AVEC LISTE DES PIÈCES (UNITÉ MOTEUR) POUR PBC2-33B-AB.22

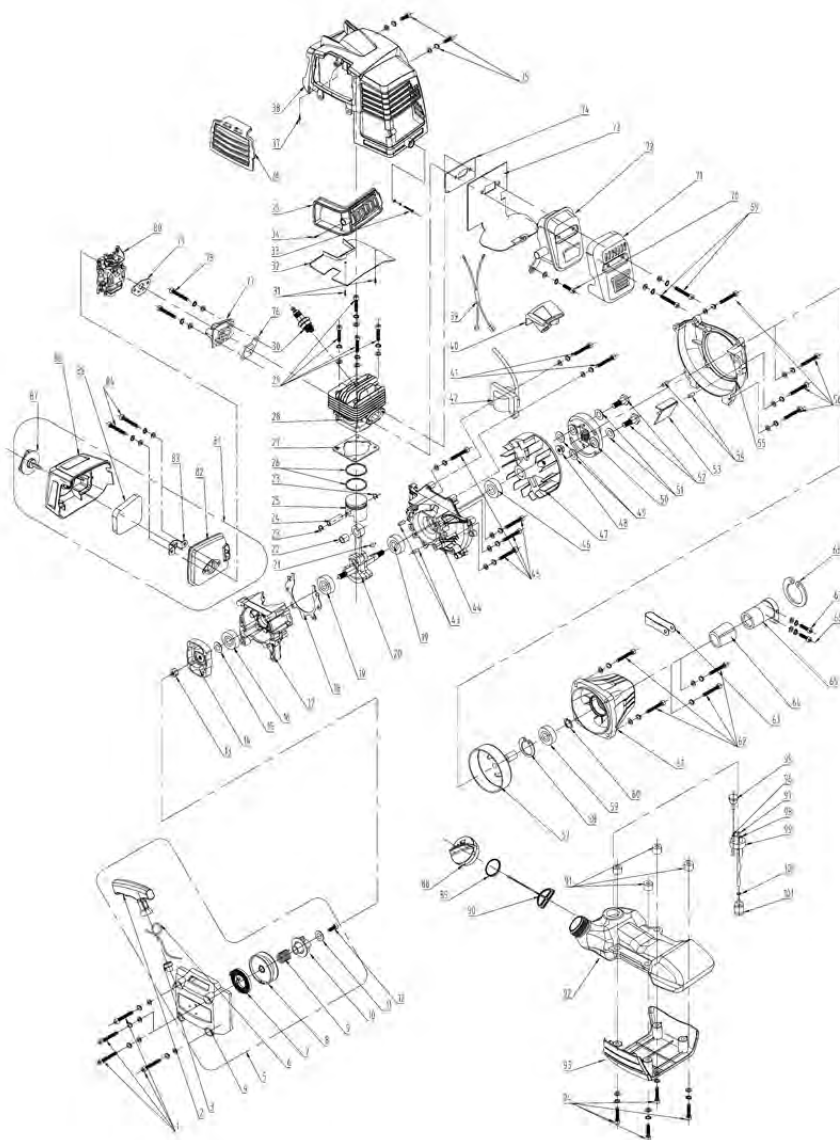

8.VUE ÉCLATÉE AVEC LISTE DES PIÈCES (UNITÉ MOTEUR) POUR PBC2-33B-AB.22

FR

N° de pièce	Description	N° de pièce	Description	N° de pièce	Description
1	Vis M5x25	46	Joint à huile 15x30x7	90	Dispositif de retenue
2	Poignée de lanceur	47	Magnéto	91	Garniture d'isolation thermique
3	Éillet	48	Écrou M8	92	Réservoir de carburant
4	Capot de lanceur	49	Rondelle plate 8x16x1,5	93	Boîtier du réservoir de carburant
5	Ensemble lanceur	50	Ensemble embrayage	94	Vis M5x30
6	Corde de lanceur	51	Rondelle 10	95	Soupape de purge
7	Ressort hélicoïdal	52	Boulon d'embrayage	96	Tube de purge
8	Poulie de lanceur	53	Guide de flux d'air	97	Durite de carburant
9	Ressort de torsion	54	Goupille 5x10	98	Tube de retour de carburant
10	Cliquet	55	Capot de magnéto	99	Base de durite de carburant
11	Rondelle plate 5x16x1	56	Vis M5x25	100	Circlip de durite de carburant
12	Vis auto-taraudeuse ST4,8x19	57	Tambour d'embrayage	101	Filter à carburant
13	Écrou M8	58	Circlip pour trou 35		
14	Enrouleur de lanceur	59	Roulement 6202		
15	Rondelle plate 8	60	Circlip d'arbre 15		
16	Joint à huile 12x22x7	61	Boîtier de tambour d'embrayage		
17	Carter de vilebrequin droit	62	Vis M6x20		
18	Joint de carter de vilebrequin	63	Pince de câble de régime		
19	Roulement 6202	64	Ensemble capot d'embrayage		
20	Ensemble carter de vilebrequin	65	Amortisseur		
21	Clavette demi-lune 3x3,5x10	66	Vis M6x25		
22	Roulement 10x13x16	67	Vis M5x12		
23	Circlip d'axe de piston	68	Circlip pour trou 45		
24	Âxe de piston	69	Vis M6x55		
25	Piston	70	Vis M5x12		
26	Segment de piston	71	Capot de silencieux		
27	Joint de cylindre	72	Silencieux		
28	Cylindre	73	Plaque d'isolation thermique de silencieux		
29	Vis M5x20	74	Joint de silencieux		
30	Bougie d'allumage	75	Vis M5x12		
31	Vis auto-taraudeuse ST4,2x10	76	Joint de tubulure d'admission		
32	Guide de flux d'air	77	Tubulure d'admission		
33	Vis M4x12	78	Vis M5x25		
34	Vis auto-taraudeuse ST4,2x10	79	Joint de carburateur		
35	Grille de silencieux	80	Carburateur		
36	Grille de cylindre	81	Ensemble filtre à air		
37	Vis auto-taraudeuse ST4,2x10	82	Base de filtre à air		
38	Capot de cylindre	83	Buffer à huile		
39	Câble	84	Filter à air		
40	Capot de bougie d'allumage	85	Vis M5x50		
41	Vis M5x25	86	Capot de filtre à air		
42	Démarrreur	87	Bouton de fixation		
43	Goupille 5x10	88	Bouchon du réservoir de carburant		
44	Carter de vilebrequin gauche	89	Joint d'étanchéité		
45	Vis M5x30				

8. VUE ÉCLATÉE AVEC LISTE DES PIÈCES (UNITÉ MOTEUR) POUR PBC-2-43B-AB.22/PBC-52B-AB.22

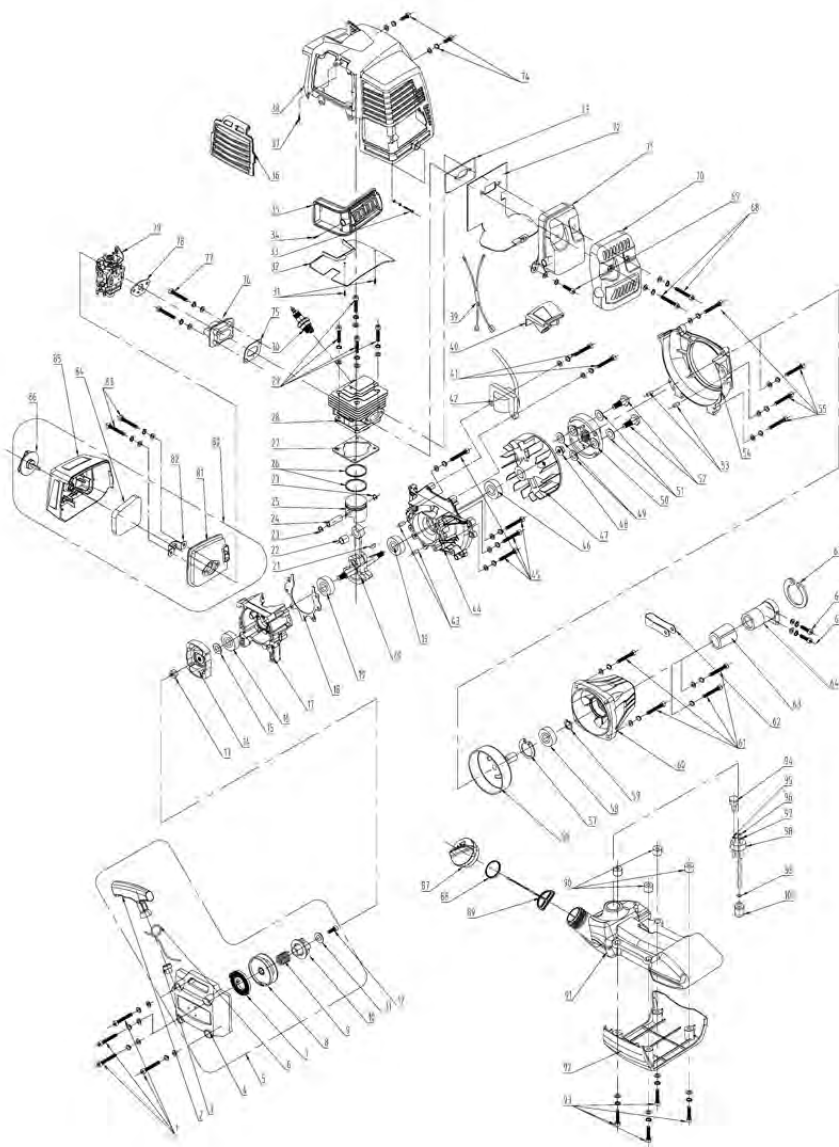

8.VUE ÉCLATÉE AVEC LISTE DES PIÈCES (UNITÉ MOTEUR) POUR PBC2-43B-AB.22/PBC-52B-AB.22

FR

N° de pièce	Description	N° de pièce	Description	N° de pièce	Description
1	Vis M5x25	46	Joint à huile 15x30x7	90	Garniture d'isolation thermique
2	Poignée de lanceur	47	Magnéto	91	Réservoir de carburant
3	Éillet	48	Écrou M8	92	Boîtier du réservoir de carburant
4	Capot de lanceur	49	Rondelle plate 8x16x1,5	93	Vis M5x30
5	Ensemble lanceur	50	Ensemble embrayage	94	Soupape de purge
6	Corde de lanceur	51	Rondelle 10	95	Tube de purge
7	Ressort hélicoïdal	52	Boulon d'embrayage	96	Durite de carburant
8	Poulie de lanceur	53	Goupille 5x10	97	Tube de retour de carburant
9	Ressort de torsion	54	Capot de magnéto	98	Base de durite de carburant
10	Cliquet	55	Vis M5x25	99	Circlip de durite de carburant
11	Rondelle plate 5x16x1	56	Tambour d'embrayage	100	Filtre à carburant
12	Vis auto-taraudeuse ST4,8x19	57	Circlip pour trou 35		
13	Écrou M8	58	Roulement 6202		
14	Enrouleur de lanceur	59	Circlip d'arbre 15		
15	Rondelle plate 8	60	Boîtier de tambour d'embrayage		
16	Joint à huile 12x22x7	61	Vis M6x20		
17	Carter de vilebrequin droit	62	Pince de câble de régime		
18	Joint de carter de vilebrequin	63	Ensemble capot d'embrayage		
19	Roulement 6202	64	Amortisseur		
20	Ensemble carter de vilebrequin	65	Vis M6x25		
21	Clavette demi-lune 3x3,5x10	66	Vis M5x12		
22	Roulement 10x13x16	67	Circlip pour trou 45		
23	Circlip d'axe de piston	68	Vis M6x55		
24	Axe de piston	69	Vis M5x12		
25	Piston	70	Capot de silencieux		
26	Segment de piston	71	Silencieux		
27	Joint de cylindre	72	Plaque d'isolation thermique de silencieux		
28	Cylindre				
29	Vis M5x20	73	Joint de silencieux		
30	Bougie d'allumage	74	Vis M5x12		
31	Vis auto-taraudeuse ST4,2x10	75	Joint de tubulure d'admission		
32	Guide de flux d'air	76	Tubulure d'admission		
33	Vis M4x12	77	Vis M5x25		
34	Vis auto-taraudeuse ST4,2x10	78	Joint de carburateur		
35	Grille de silencieux	79	Carburateur		
36	Grille de cylindre	80	Ensemble filtre à air		
37	Vis auto-taraudeuse ST4,2x10	81	Base de filtre à air		
38	Capot de cylindre	82	Buffer à huile		
39	Câble	83	Filtre à air		
40	Capot de bougie d'allumage	84	Vis M5x50		
41	Vis M5x25	85	Capot de filtre à air		
42	Démarrreur	86	Bouton de fixation		
43	Goupille 5x10	87	Bouchon du réservoir de carburant		
44	Carter de vilebrequin gauche	88	Joint d'étanchéité		
45	Vis M5x30	89	Dispositif de retenue		

8. VUE ÉCLATÉE AVEC LISTE DES PIÈCES (UNITÉ D'ENTRAÎNEMENT) POUR TOUS LES MODÈLES

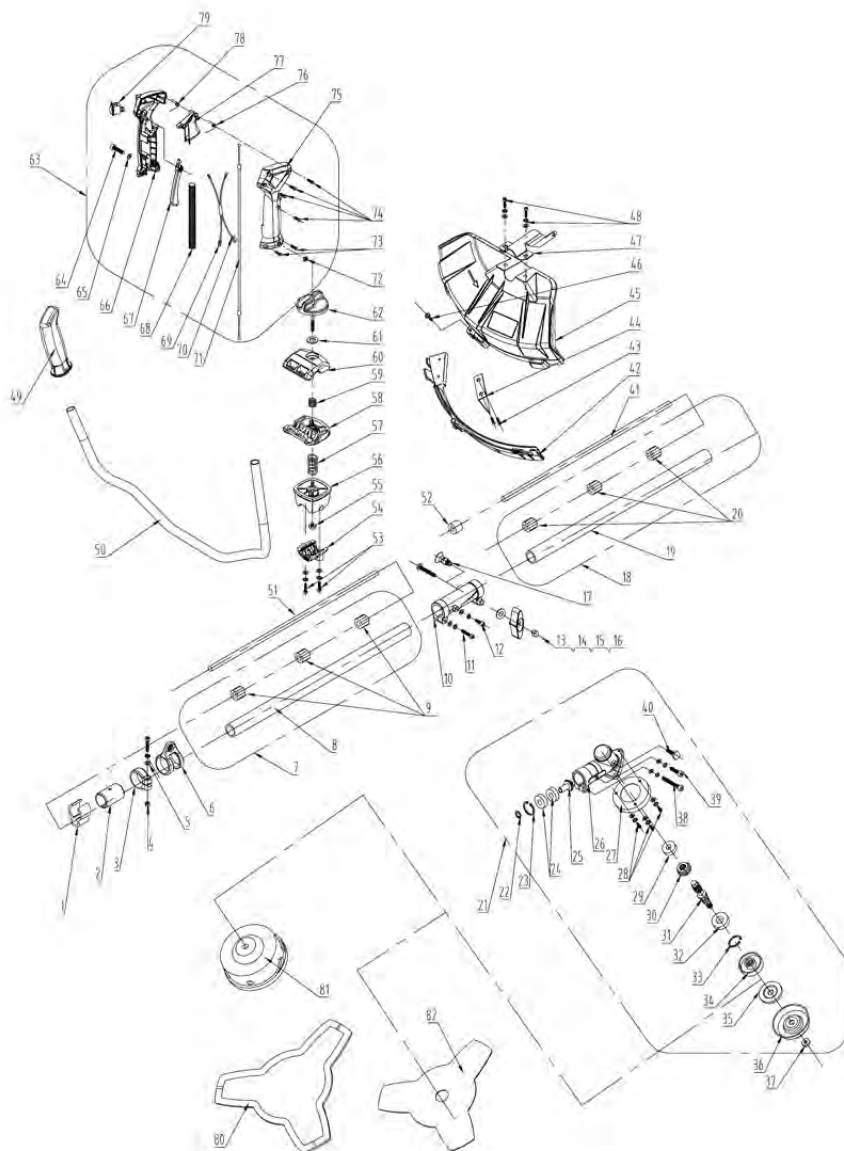

8.VUE ÉCLATÉE AVEC LISTE DES PIÈCES (UNITÉ D'ENTRAÎNEMENT) POUR TOUS LES MODÈLES

FR

N° de pièce	Description	N° de pièce	Description
1	Jonc de freinage	46	Vis de fixation
2	Manchon 26	47	Support de capot de protection
3	Collier de serrage	48	Vis M6x20
4	Écrou M5	49	Poignée gauche
5	Vis M5x22	50	Barre de guidon
6	Boucle de suspension	51	Axe d'entraînement
7	Ensemble tube d'axe d'entraînement arrière	52	Garniture
8	Tube d'axe d'entraînement arrière	53	Vis M6x30
9	Bague support	54	Support inférieur
10	Connecteur	55	Écrou M6
11	Vis M5x25	56	Support supérieur
12	Vis M5x12	57	Ressort de support
13	Vis M6x50	58	Étrier inférieur
14	Rondelle plate 6	59	Ressort de fixation
15	Poignée de fixation	60	Étrier supérieur
16	Écrou M6	61	Rondelle plate 6
17	Goupille de fixation	62	Vis de fixation
18	Ensemble tube d'axe d'entraînement avant	63	Ensemble poignée droite
19	Tube d'axe d'entraînement avant	64	Vis M5x30
20	Bague support	65	Rondelle plate 5
21	Ensemble boîtier d'engrenage	66	Capot gauche de poignée droite
22	Circlip d'arbre 10	67	Bouton de verrouillage de la gâchette du régime
23	Circlip pour trou 26	68	Tube à câble
24	Roulement 6000	69	Câble
25	Engrenage d'entraînement	70	Câble de terre
26	Boîtier d'engrenage	71	Câble de régime
27	Couvercle de protection supérieur	72	Écrou M5
28	Vis M5x8	73	Vis auto-taraudeuse ST3,5x9,5
29	Roulement 6000	74	Vis auto-taraudeuse ST4,2x10
30	Engrenage d'entraînement	75	Capot droit de poignée droite
31	Arbre d'entraînement	76	Ressort de gâchette du régime
32	Roulement 6002	77	Gâchette du régime
33	Circlip pour trou 26	78	Ressort de torsion
34	Plaque de serrage supérieure	79	Interrupteur
35	Plaque de serrage inférieure	80	Protège-lame
36	Capuchon de protection inférieur	81	Tête de coupe
37	Écrou M10x1,25-L	82	Lame
38	Vis M6x12		
39	Vis M6x12		
40	Vis M6x25		
41	Axe d'entraînement		
42	Extension du capot de protection		
43	Vis auto-taraudeuse ST4,8x13		
44	Coupe-fil		
45	Capot de protection de l'accessoire de coupe		