

Notice de montage et conseil d'utilisation



SOMMAIRE

PAGE 3 -Contenu du pack

PAGE 4 -Mise en place et positionnement de la cuvette

PAGE 5 à 12 -Montage du réservoir

PAGE 13 -Montage de l'abattant

PAGE 14 -Conseil d'utilisation

PAGE 14 -Garantie

Contenu du pack

PARTIE CERAMIQUE: 1 CUVETTE
 1 RESERVOIR
 1 COUVERCLE LAVE MAINS



ABATTANT



CHARNIERES

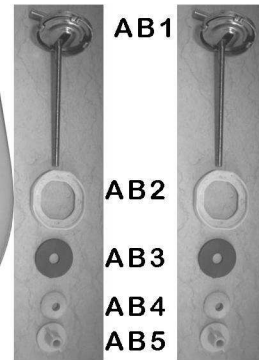

FIXATIONS RESERVOIR

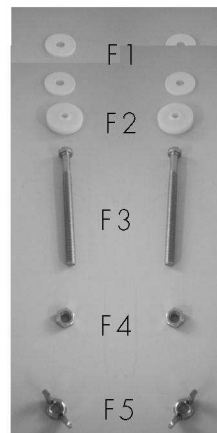

JOINT CUVETTE



ACCESSOIRES:

- A- ROBINET LAVE MAINS
- B- FLEXIBLE ALIM ROBINET
- C- T ALIMENTATION POUR RACCORD ROBINET FLOTTEUR
- D- SOUPE MECANISME DÉJÀ MONTE ET REGLE DANS LE RESERVOIR
- E- ROBINET FLOTTEUR
- F- BONDE LAVE MAINS

KIT FIXATIONS AU SOL

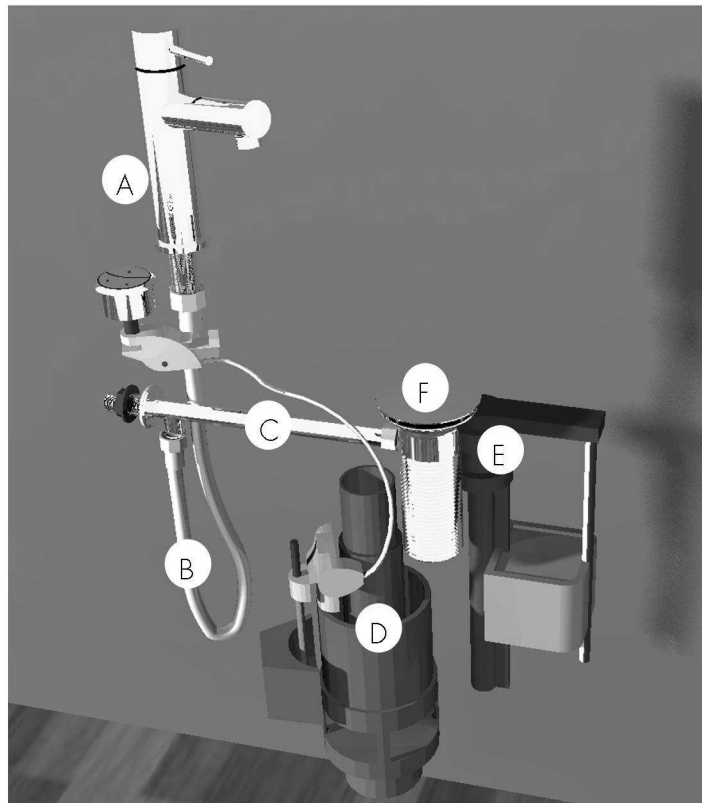
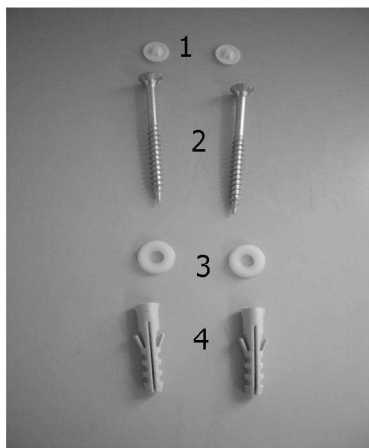

Montage et positionnement de la cuvette

**1-Positionnez la cuvette et emboitez
Là dans le joint de la pipe(existante)**

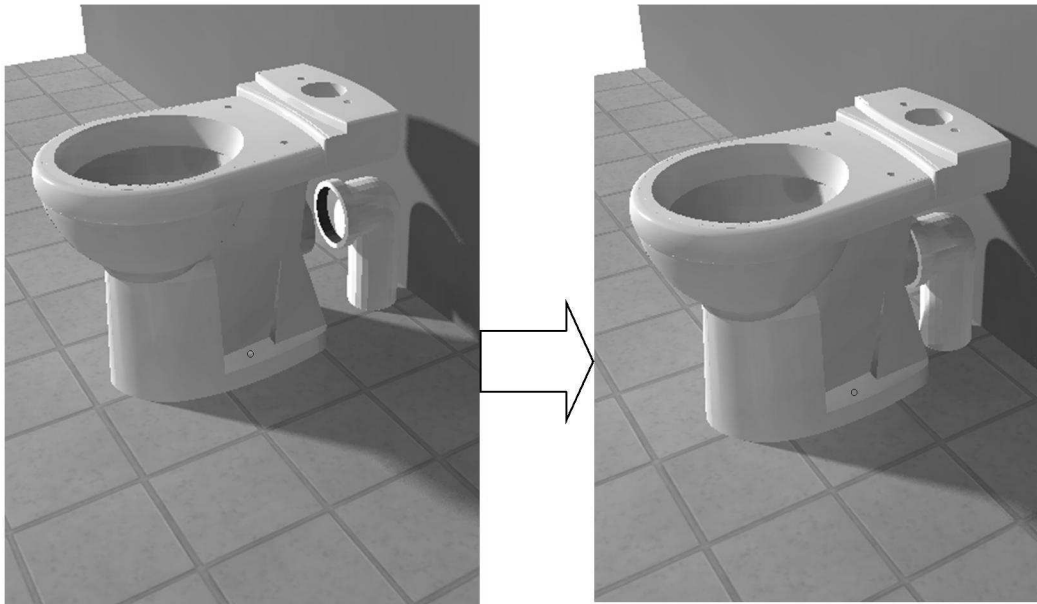

2-Repérez à l'aide d'un crayon les trous à percer dans le sol, retirez la cuvette puis procédez au perçage Ø8mm

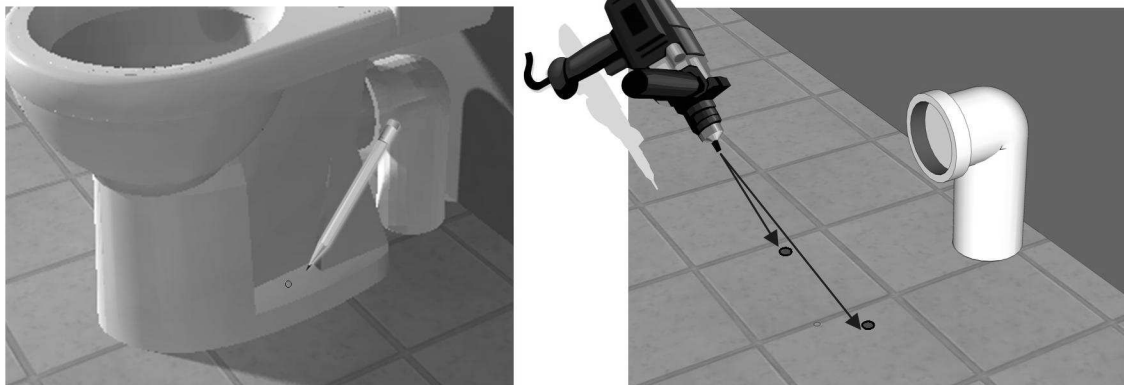

3-Prendre le kit fixations au sol, Insérez les chevilles(4) plastique dans le sol, repositionnez la cuvette, introduisez les vis(2) sans oublier de les glisser dans le joint isolant(3) et serrez avec une pression raisonnable.

Mettez les petits caches (1) au final

Montage du réservoir

VERIFIEZ QUE LA SOUPAPE MECANISME SOIT MONTEE
AVEC UNE ORIENTAION DE 30°

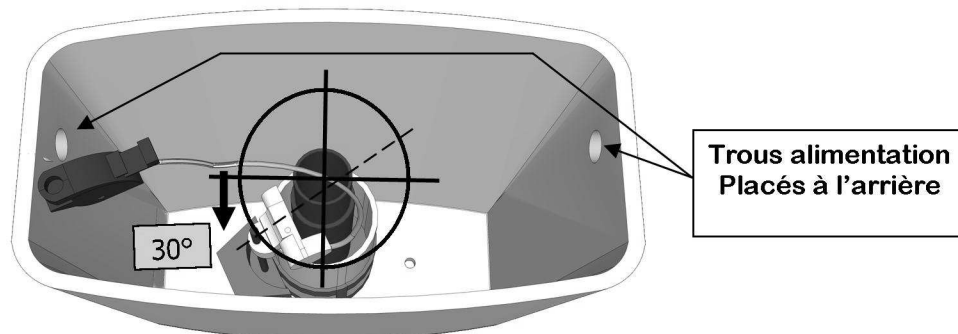

FIXATIONS RESERVOIR

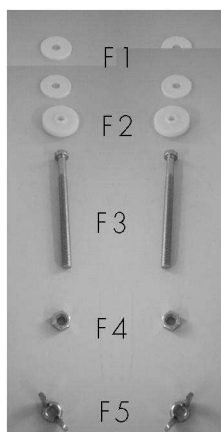

4-PRENDRE LA VIS F3 ET METTRE
LA RONDELLE F1 ET LE JOINT F2



5-METTRE LES 2 ENSEMBLES VIS A L'INTERIEUR DU RESERVOIR
DANS LES 2 TROUS ET REPLACER LA DEUXIEME RONDELLE F1 ET
ECROU F4 SOUS LE RESERVOIR ET SERREZ AVEC UNE CLE DE 10

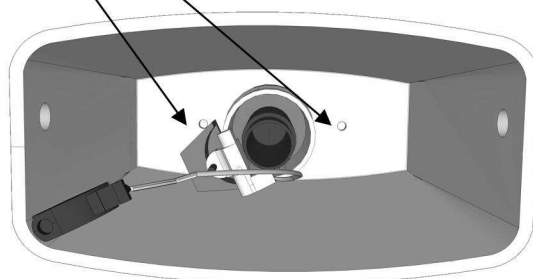

Montage du réservoir

JOINT CUVETTE



6-POSITIONNER ET CENTRER LE
JOINT SUR LA CUVETTE

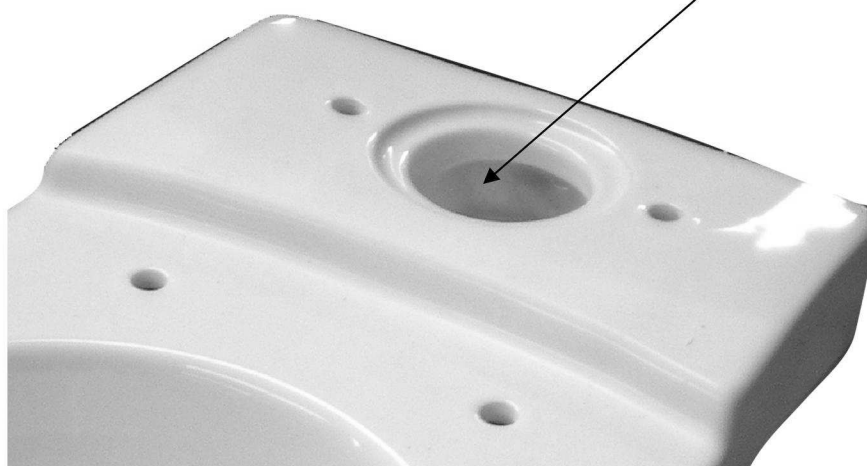

7-POSEZ LE RESERVOIR SUR LA
CUVETTE
ET PRENEZ LA RONDELLE CRANTE
ET L'ECROU AILETTE ET SERREZ

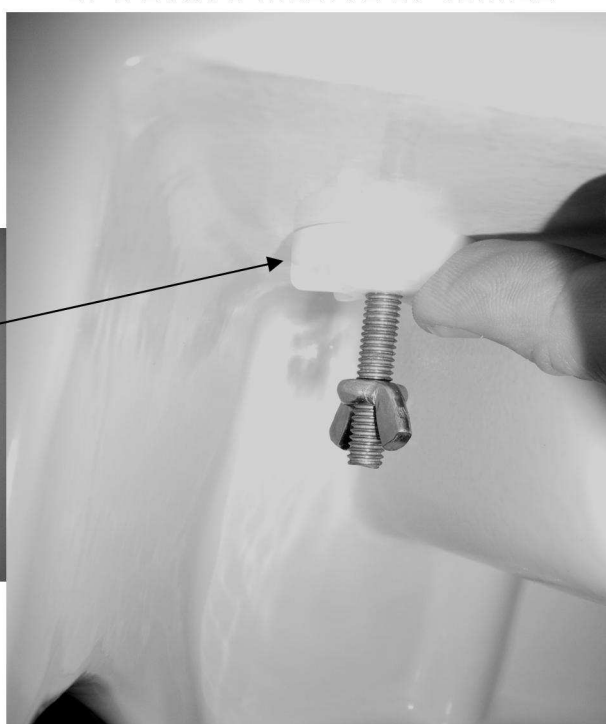
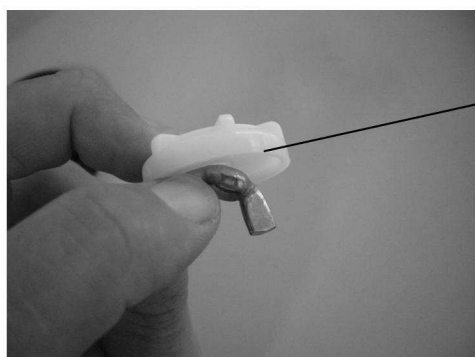

Montage des équipements réservoir:

8-MONTEZ LE FLEXIBLE (B) SUR LE T(C)

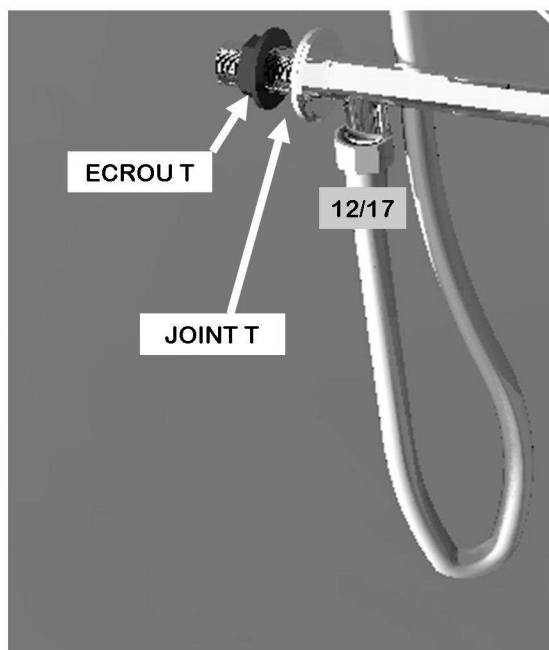

9-METTRE LE T© DANS LE TROU DU RESERVOIR
AVEC LE **JOINT** (A L'INTERIEUR) ET L'**ECROU**
PLASTIQUE (A L'EXTERIEUR) ET SERREZ

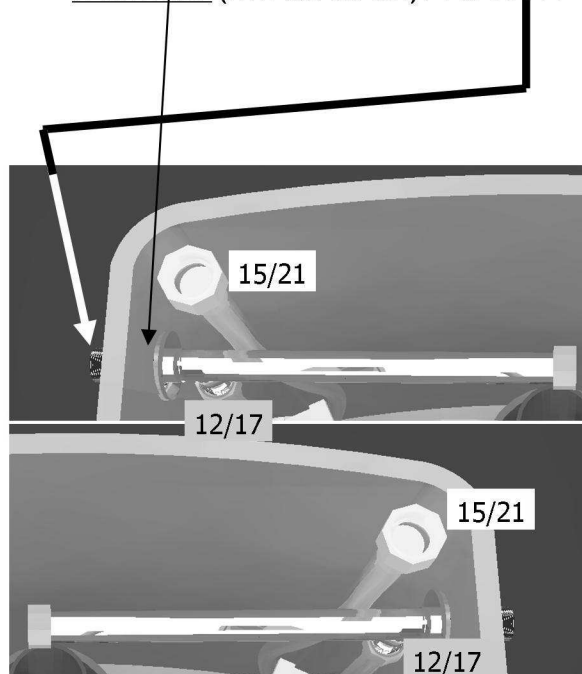

10-MONTEZ LE **ROBINET FLOTTEUR** (LE POSITIONNER BIEN VERTICALEMENT)
AVEC LE JOINT CAUTCHOUC 15/21 SUR
LE RACCORD FEMELLE 15/21 DU T©
ATTENTION SE RAPPORTEZ AU REGLAGE PAGE 9 et 10 SELON ALIMENTATION DROITE OU
GAUCHE

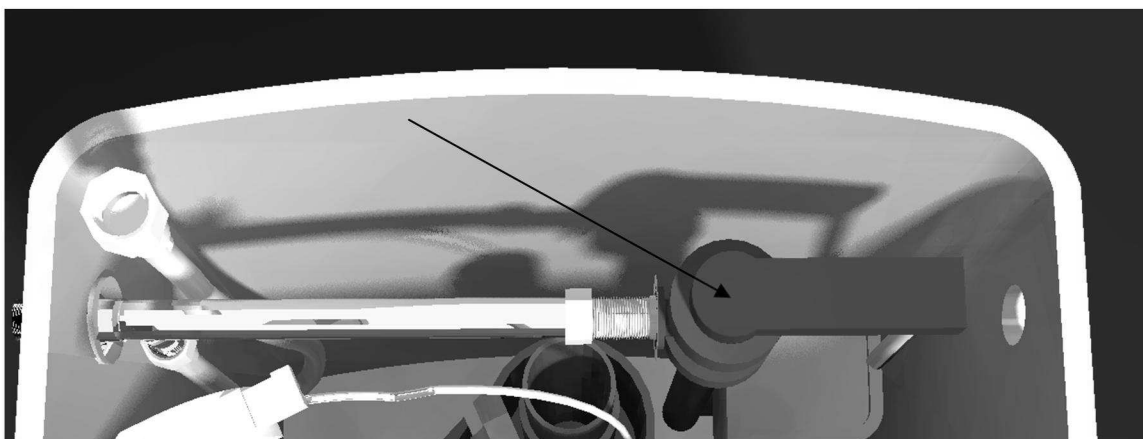

Montage du réservoir

11- vérifiez la position de la partie haute du ROBINET FLOTTEUR.
La bonne position est celle avec quelques millimètres sous le niveau haut du réservoir.

Si le robinet dépasse du niveau (même que de quelques millimètres), vous pouvez manuellement cintrer le raccord T, il faut maintenir la partie gauche (main gauche contre réservoir) et exercer une pression raisonnable sur l'extrémité droit du raccord vers le bas (ne pas prendre la partie plastique du robinet flotteur). Une fois baissée de quelques millimètres en dessous du niveau haut du réservoir, cela est suffisant.

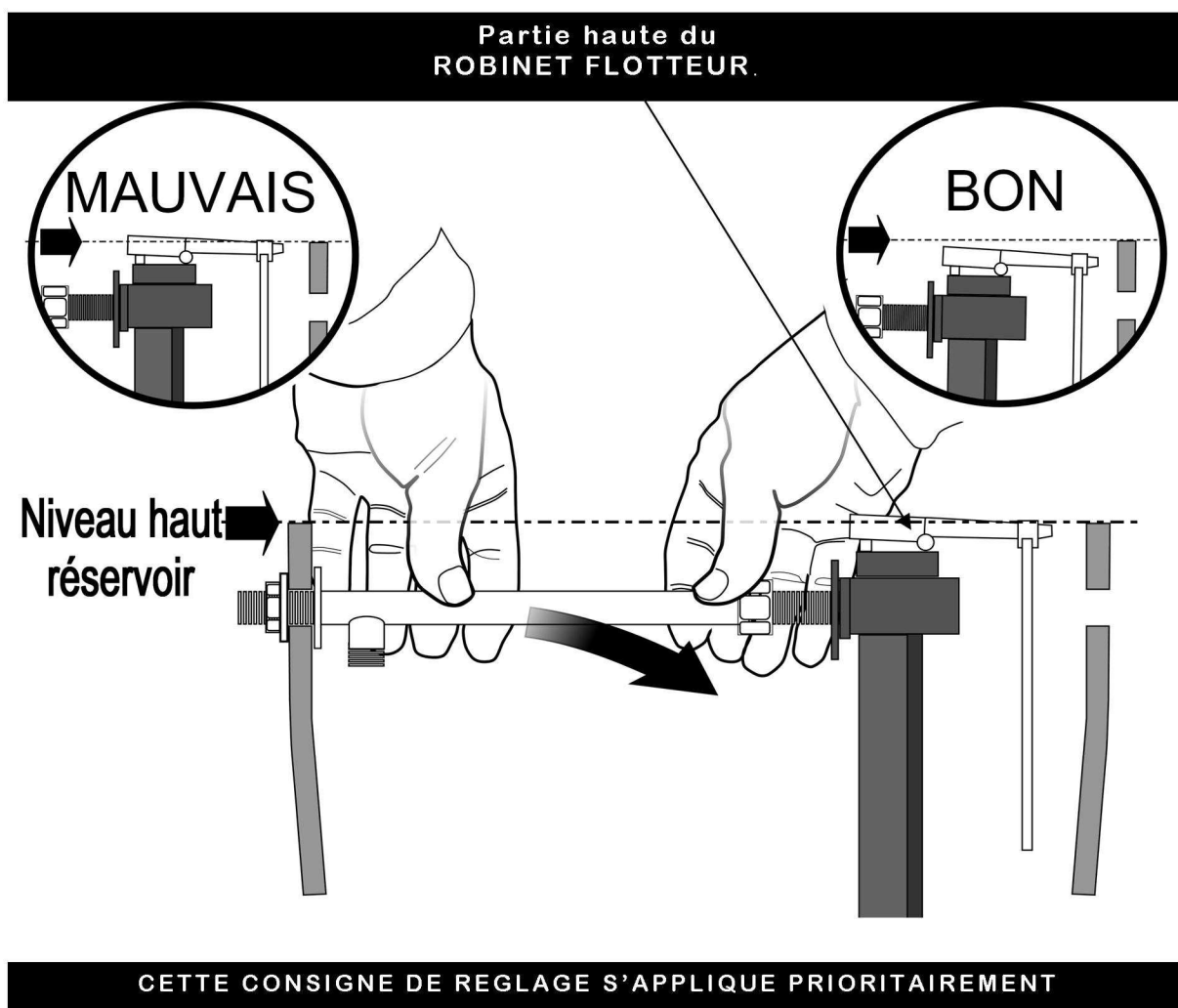

Montage des équipements réservoir:

12-ORIENTATION SOUPE(1) ET ROBINET FLOTTEUR(2) A VERIFIER AVANT RACCORDEMENT:

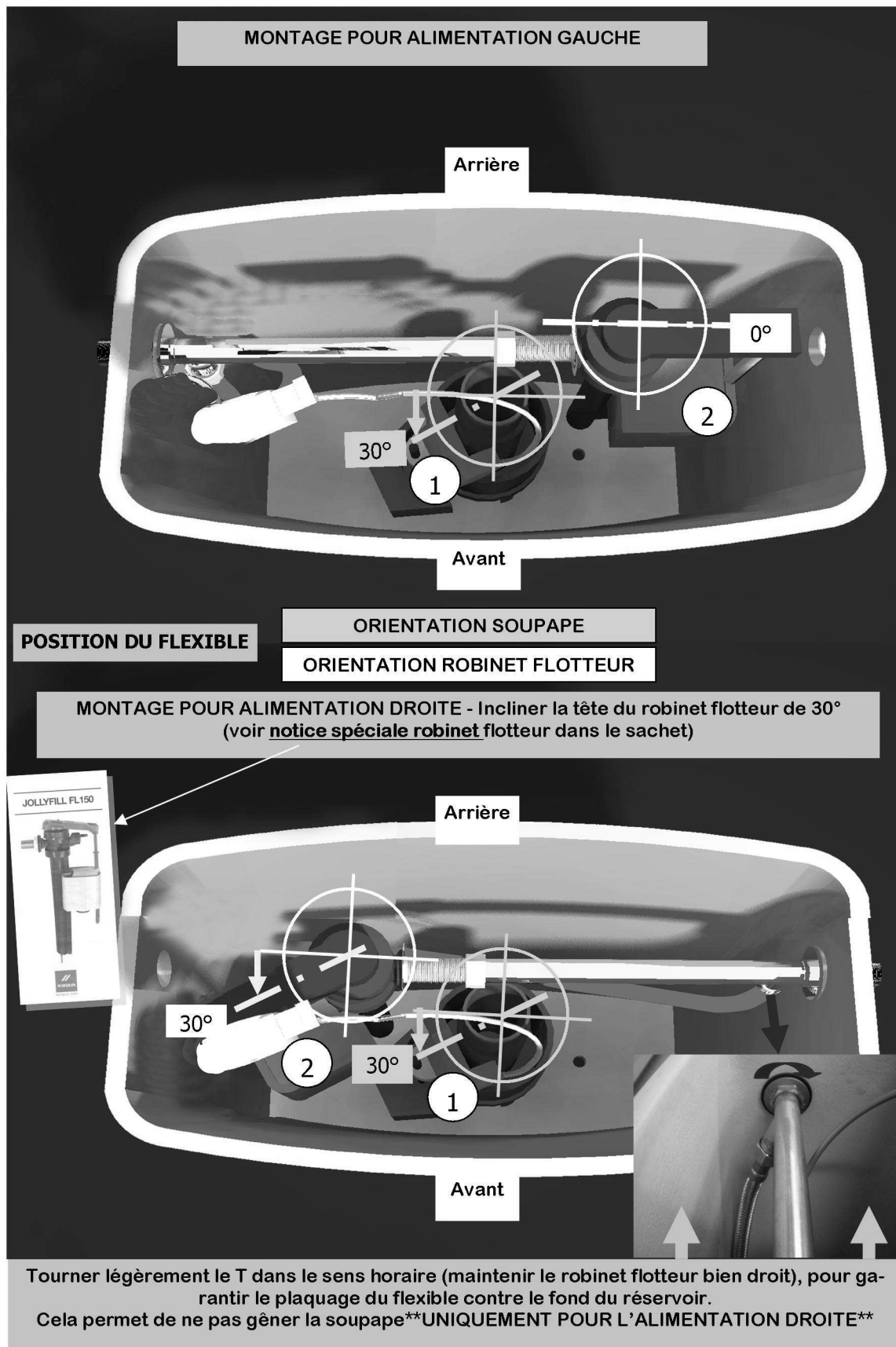

Montage des équipements réservoir:

13-MONTAGE DES ACCESSOIRES SUR LE LAVE MAINS

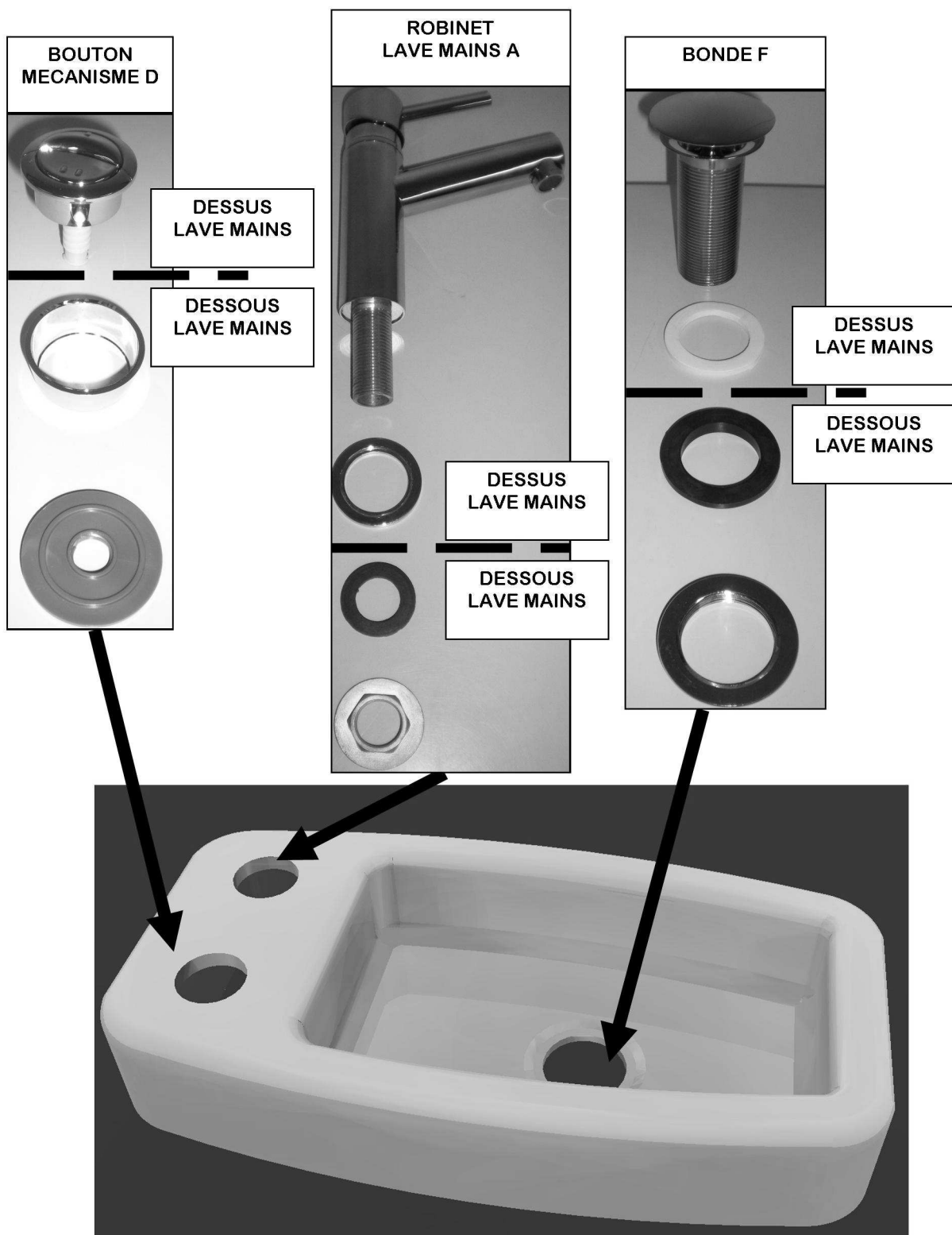

**ATTENTION LA POSITION DU LAVE MAINS N'EST PAS REVERSIBLE
LA POSITION DE LA ROBINETTERIE TOUJOURS A GAUCHE.**

Montage des équipements réservoir:

14-RACCORDEMENT DU ROBINET



PLACEZ TOUJOURS LE FLEXIBLE
DERRIERE LE T(C)

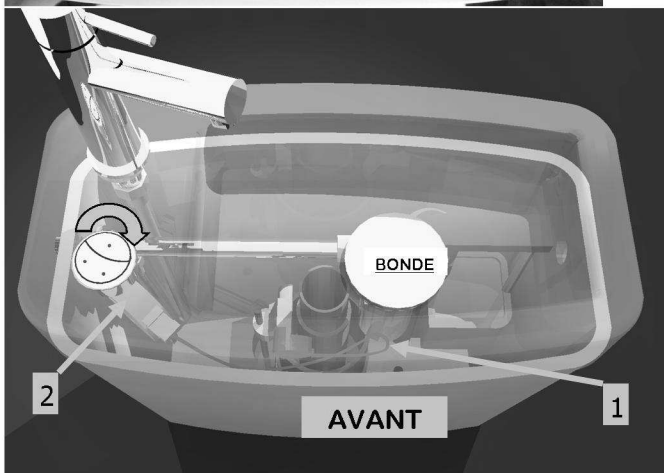
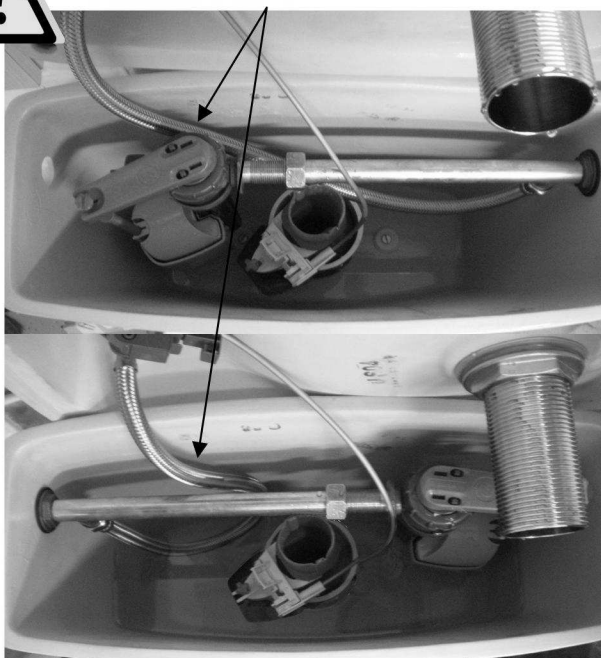

CLIPSAGE DU BOUTON



15-Reposer délicatement le lave mains vers l'arrière puis CLIPSER AVANT DE RE-POSER LE LAVE MAINS, vérifiez la bonne position du câble mécanisme(1) devant la bonde et le positionnement du bloc bouton (2) vers l'avant et du bloc clipsable(2) orienté vers l'avant.

Montage des équipements réservoir:

16-POSITIONNEMENT DU LAVE MAINS SUR FOND DE RESERVOIR

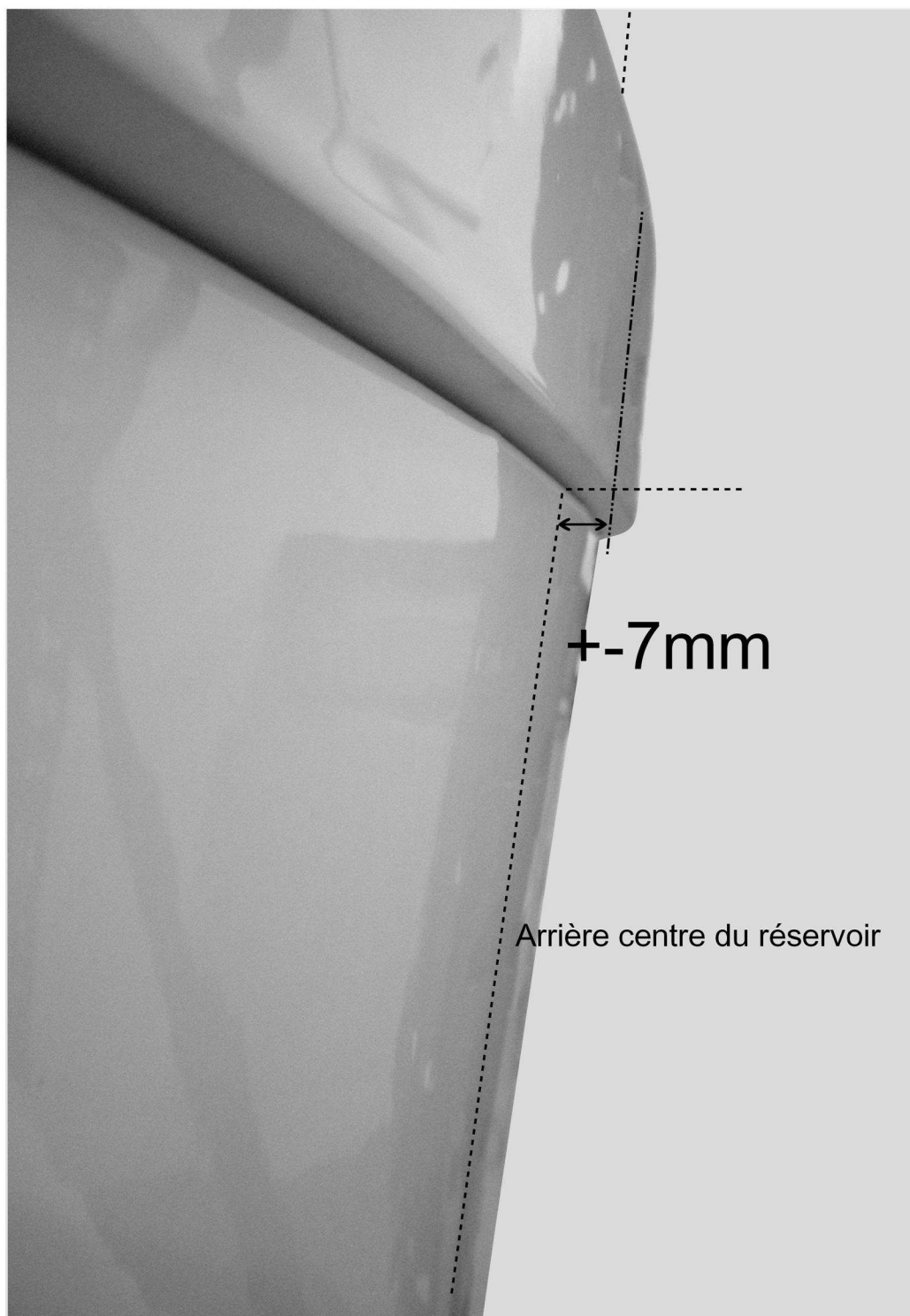

Montage de l'abattant:

17- METTRE LES JOINT AB2 DANS LES CHARNIERES AB1

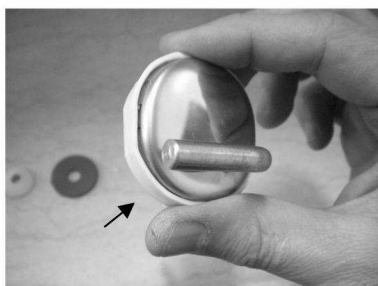
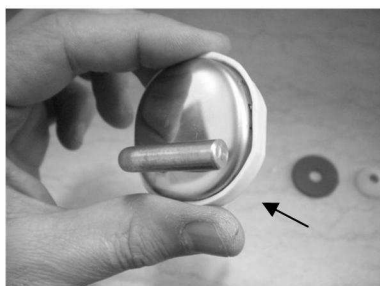

18- POSITIONNER L'ABATTANT A L'ENVERS ET GLISSER LES CHARNIERES DANS LES TROUS DE CHARNIERES ABATTANT EN RESPECTANT L'ORIENTATION DU SENS DE CHARNIERES



19- POSITIONNER LES RONDELLES AB3 SUR LES TROUS DE CUVETTE G ET D



23- REGLER LES TIGES FILETEES AUX EXTERIEURS CENTRES

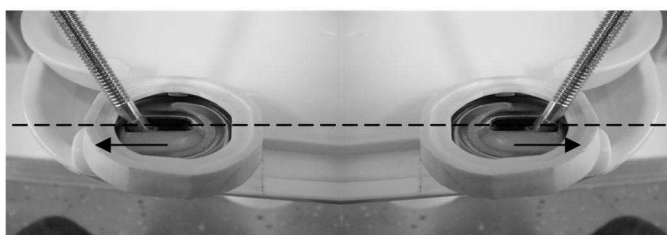

24-REGLER LE POSITIONNEMENT FINAL DE L'ABATTANT



21- RENTRER LE TOUT AB1 DANS AB3 DANS LES TROUS CUVETTE



22-METTRE LA RONDELLE AB4 ET L'ECROU AILETTE AB5 ET SERRER JUSQU'AU CONTACT DE LA CERAMIQUE TOUTE EN TIRANT SUR LA TIGE FILETEE VERS LE BAS POUR IMOBILISER CELLE-CI. SERREZ JUSTE POUR PLAQUER L'ABATTANT



25-RELEVER L'ABATTANT ET AVEC LES POU- CES MAINTENEZ ET ECARTEZ AU MAXIMUM LES CHARNIERES POUR ATTENUER LE JEU. VOUS POUVEZ ALORS SERRER DEFINITIVEMENT LES AILETTES AB5

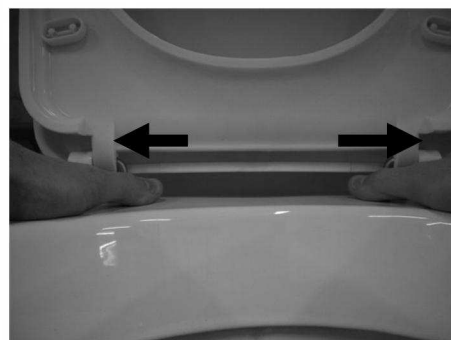

Conseil d'utilisation

Ne pas appliquer des produits anticalcaire dans le lave mains ni Javel (chlore), cela aurait pour effet de détériorer rapidement les joints contenus dans la partie mécanisme au rinçage de celui-ci et au mélange avec l'eau de la cuve.

Nous vous conseillons l'utilisation de simple savon végétal pour le lavage des mains.

GARANTIES

- La céramique est garantie 2 ans
- L'abattant est garantie 2 ans
- Le mécanisme est garantie 2 ans (sauf pièces d'usure »joint de clapet , membrane du robinet »)

Ces garanties ne peuvent être appliquées dans le cas d'une intervention ne respectant pas les recommandations de cette notice.