



Notice de Montage

GLORIETTE

Réf : GL 3630 AL

GLORIETTE

Réf : GL 3630 AL

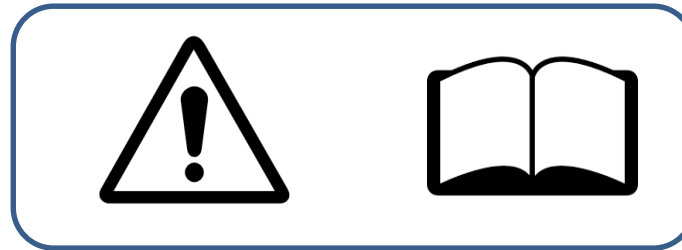

**NOTICE A LIRE ATTENTIVEMENT ET A CONSERVER
EN CAS DE PRÊT OU DE VENTE DE L'ABRI VOUS DEVEZ COMMUNIQUER CETTE NOTICE A L'ACQUEREUR**

ATTENTION

- *Il est formellement interdit de monter sur le toit de la gloriette*
- *En cas de chute de neige importante, supérieure à 10 cm, vous devez obligatoirement déneiger la gloriette afin d'éviter une surcharge importante et le risque de celle-ci. La société FORESTA sera déchargée de toute responsabilité en cas de litige lié à une surcharge due à la neige.*

IMPORTANT

La gloriette ne peut être installée dans les zones dont l'altitude est supérieure à 500 m.

IMPORTANT



ATTENTION :

- Cette gloriette est fabriquée avec des matériaux qualitatifs. Les gloriettes HABRITA proposent de l'espace de rangement et représentent une protection contre les dommages causés par le soleil, la pluie légère, la sève, les excréments d'animaux ou d'oiseaux et un peu de neige. Veiller à ancrer correctement la structure de la gloriette HABRITA. Consulter le guide pour connaître les détails sur son ancrage. Il incombe à l'utilisateur d'assurer un ancrage adéquat et de garder le toit correctement posé et exempt de neige et de débris. Veiller à lire et à s'assurer de bien comprendre les détails de l'installation, les avertissements et les mises en garde avant d'entreprendre l'installation des abris HABRITA.

SECURITE :

- Certaines pièces peuvent être coupantes. Il faut être prudent lors de la manipulation des éléments.
- Toujours porter des gants, des lunettes de protection et des vêtements à manches longues lors de l'assemblage ou pendant toute opération de maintenance sur votre produit.
- Ne pas tenter de construire le produit dans des conditions venteuses ou humides. Pour éviter les blessures, ne pas laisser les enfants jouer autour ou à proximité de la zone d'assemblage du produit.
- Ne pas grimper ou ne pas se tenir debout sur le toit du produit.

DANGER :

- Avant d'entreprendre l'installation, vérifier les autorisations nécessaires et les réglementations auprès de votre mairie concernant les abris temporaires.
- Choisir correctement l'emplacement où placer votre gloriette.
- Placer le produit à l'abri des vents dominants.
- Choisir votre emplacement avant de commencer le montage. Vous assurer que la surface de montage est nivelée et qu'il n'y a pas d'objets pointus afin d'éviter tous risques de rayures ou de dommages sur le produit.
- VOUS TENIR ELOIGNE DES FILS ELECTRIQUES.
- Eviter les lignes électriques, les branches d'arbres et les autres types de structures. Avant de creuser, vérifier la présence de tuyaux ou de fils enfouis. Ne pas installer la gloriette HABRITA à proximité d'un toit ou de toute autre structure pouvant laisser tomber de la neige, de la glace ou des débris. Ne Suspendre AUCUN objet au toit.
- Attention, en cas de non respect des recommandations de montage, la garantie ne pourra pas être appliquée.

IMPORTANT

ATTENTION :

- Ne pas fumer et n'utiliser aucun dispositif produisant des flammes (barbecue, foyer, friteuse, bougie, lanterne) à proximité de la gloriette. Ne pas ranger des liquides inflammables (essences, kérosène, pétrole lampant, etc..) à proximité de la gloriette. Ne pas exposer le dessus de la gloriette au feu ou à toute source de d'incendie.

ANCRAGE ET INSTALLATION DE L'ARMATURE :

- IL INCOMBE A L'UTILISATEUR D'ASSURER L'ANCRAGE ADEQUAT DE L'ARMATURE.
- Le fabricant n'assume aucune responsabilité pour les dommages causés à la gloriette ou à son contenu par les catastrophes naturelles ou évènements particuliers. Toute gloriette n'étant pas ancrée solidement risque de se déplacer et de causer des dommages, qui ne seront pas imputables au fabricant.
- Vérifier périodiquement les ancrages pour assurer la stabilité de la gloriette.
- Le fabricant ne peut être tenu pour responsable si le produit occasionne des dégâts chez son propriétaire ou à l'extérieur de la propriété de celui-ci.

- Dès l'achat de votre gloriette, penser à faire la déclaration d'achat auprès de votre assurance afin d'être couvert en cas de tempête ou autres conditions météorologiques aboutissant à une détérioration de la gloriette et d'être couvert lors d'une intempérie majeure déclarée « catastrophe naturelle » .
- Nous garantissons la fourniture des pièces détachées durant 2 ans à compter de l'achat du produit.

INFORMATIONS COMPLEMENTAIRES

LA GARANTIE NE CONCERNE PAS :

- Les griffes, empreintes, éclats, coups ou brûlures – les défauts ou détériorations provoqués par un usage différent de celui pour lequel le produit a été conçu, par une mauvaise utilisation ou par le non-respect de la notice de montage, guide de pose ou des conseils d'utilisation et d'entretien ;
- Les détériorations ou défauts provoqués lors de la livraison, de l'installation ou du montage, par le distributeur, l'installateur ou le consommateur ;
- Les défauts d'aspect visibles lors de la livraison du produit ;
- Les modifications d'aspect du produit consécutives à l'usage, en particulier pour les éléments soumis à l'usure ;
- Les produits qui ont été entreposés dans des conditions inadaptées.

Délais de la garantie :

- La garantie prend effet le jour d'achat par le consommateur. Garantie des pièces détachées pendant 2 ans.
- La garantie couvre les pièces reconnues défectueuses par FORESTA, comme les vices de fabrication matières-premières.





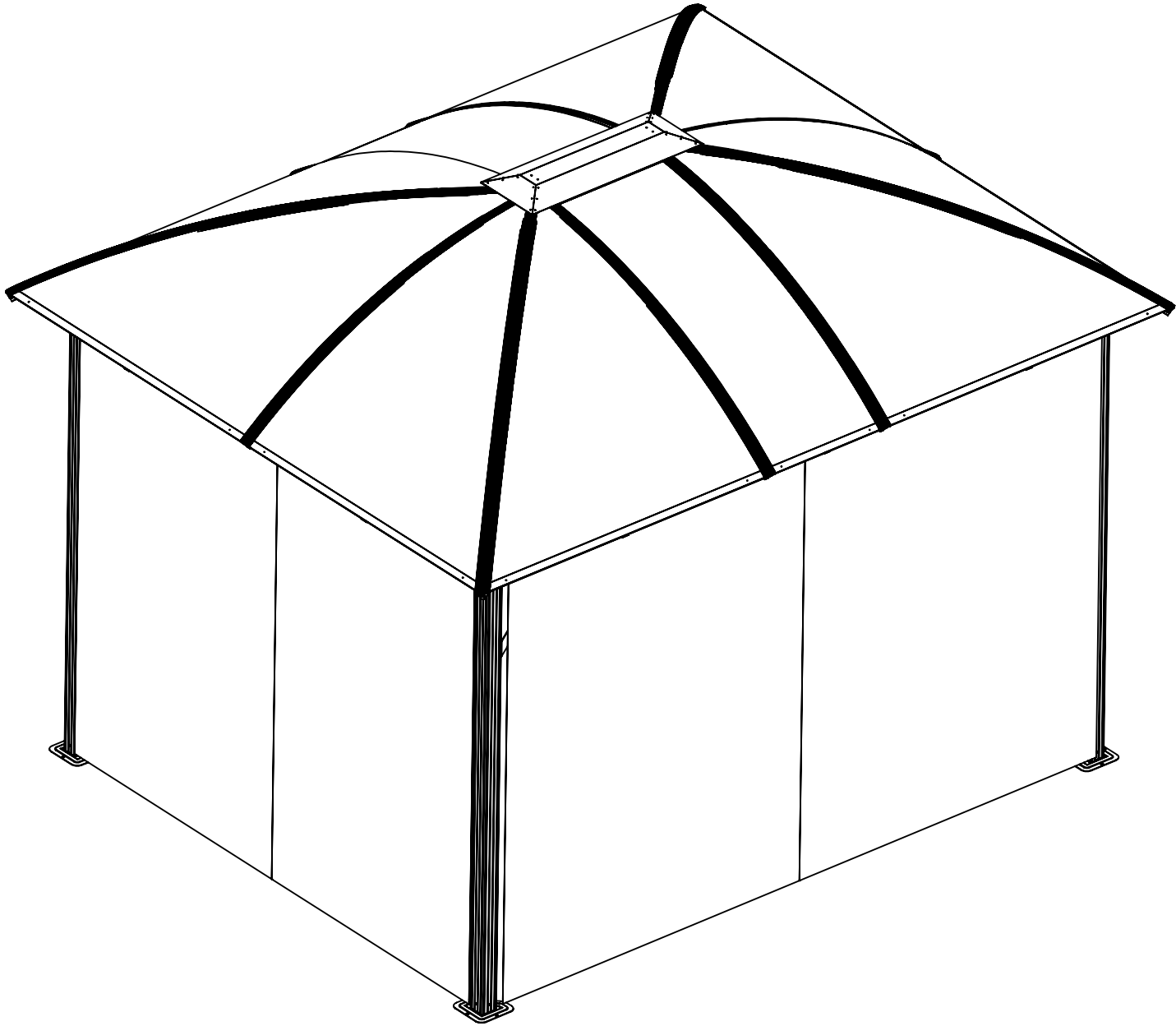















Demande de garantie :

- Toute demande de garantie doit être formulée au revendeur uniquement ;
- Accompagner votre demande d'une description écrite et claire de l'avarie constatée, ainsi que de photos claires, précises et détaillées.



Emplacement des pièces dans les cartons

LISTE A

NO.	Description	Qté	NO.	Description	Qté
1	 2200mm	4	11	 2184mm	4
2		4	12	 1600mm	6
3	 2700mm	2	13	 2184mm	4
4	 1622mm	2	14	 1600mm	6
5	 1622mm	2	15		2
6	 360mm	2	16		4
7		10	17		4
8		6	18		1
9		4	19		2
10		1	20		36

CTN#1















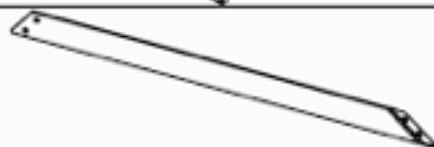

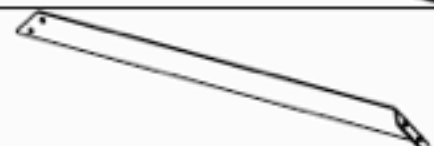
CTN#2

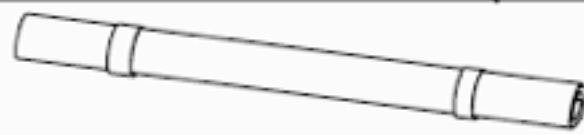
CTN#3









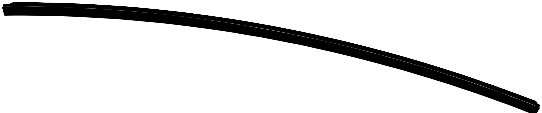
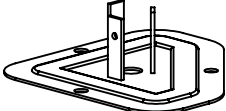

CTN#1

Emplacement des pièces dans les cartons

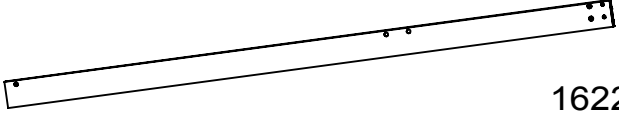

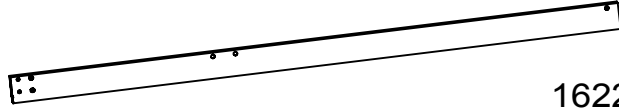
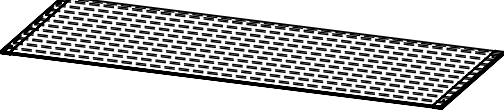
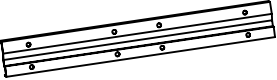
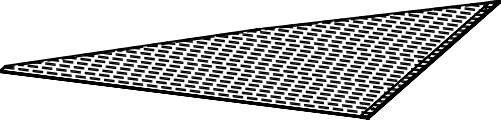

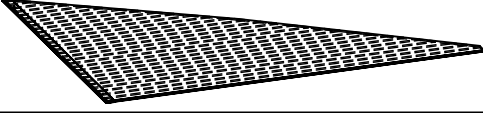
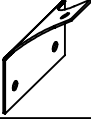
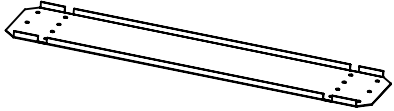
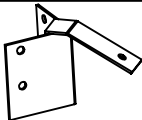
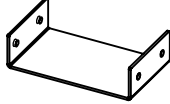
LISTE B

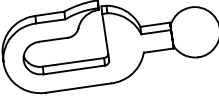
NO.	Description	Qté	NO.	Description	Qté
21		6	31	 1/4"x45mm	16
22		4	32		10
23		4	33		4
24	 578mm	2	34		4
25	 835mm	4	35		2
26	 835mm	4	36		2
27	 1/4"x15mm	150	37		4
28	 M5x38mm	40	38		12
29	 1/4"x12mm	16			
30	 M4x9mm	10			

PARTS LIST A

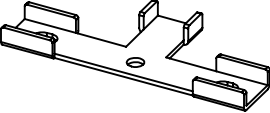
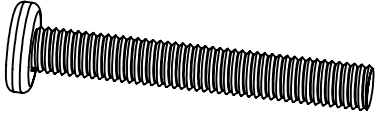
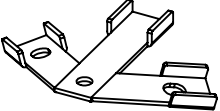
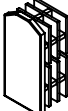
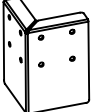
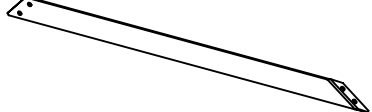
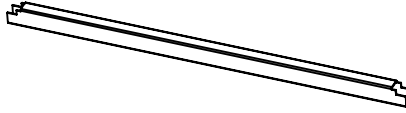
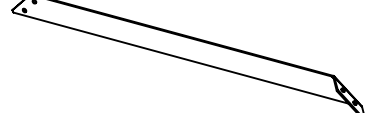
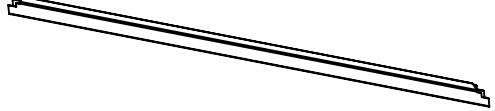
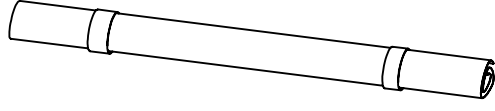
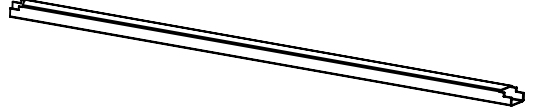
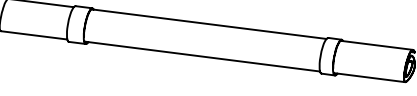
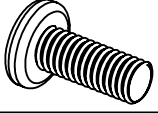
NO.	PIECES	QTE	NO.	PIECES	QTE
1	 2200mm	4	11	 2184mm	4
2		4	12	 1600mm	6
3	 2700mm	2	13	 2184mm	4
4	 1622mm	2	14	 1600mm	6
5	 1622mm	2	15		2
6	 360mm	2	16		4
7		10	17		4
8		6	18		1
9		4	19		2
10		1	20		36

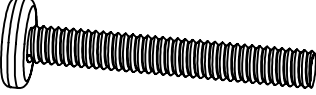
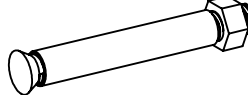
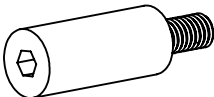
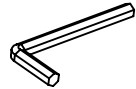
PARTS LIST B

NO.	PIECES	QTE	NO.	PIECES	QTE
21		6	31	 1/4"x45mm	16
22		4	32		10
23		4	33		4
24	 578mm	2	34		4
25	 835mm	4	35		2
26	 835mm	4	36		2
27	 1/4"x15mm	150	37		4
28	 M5x38mm	40	38		12
29	 1/4"x12mm	16	39		1
30	 M4x9mm	10			

1

27		1/4"x15mm	12
----	--	-----------	----

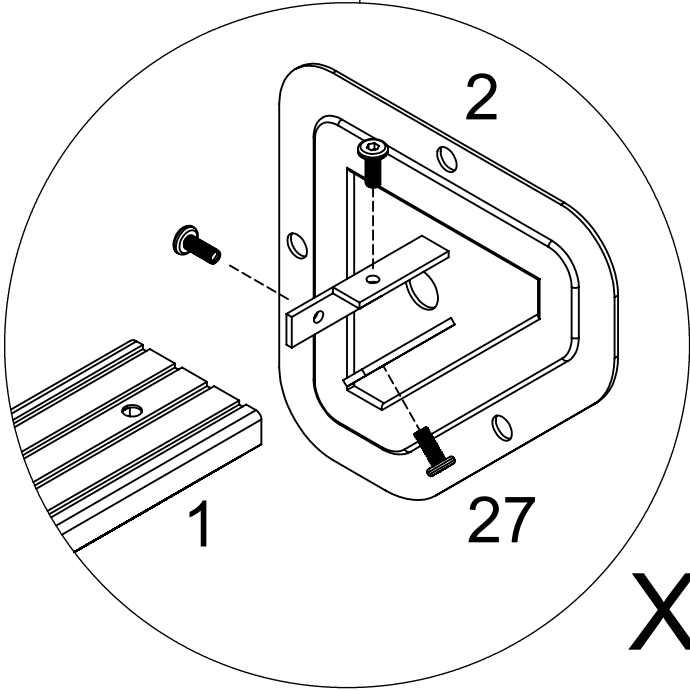
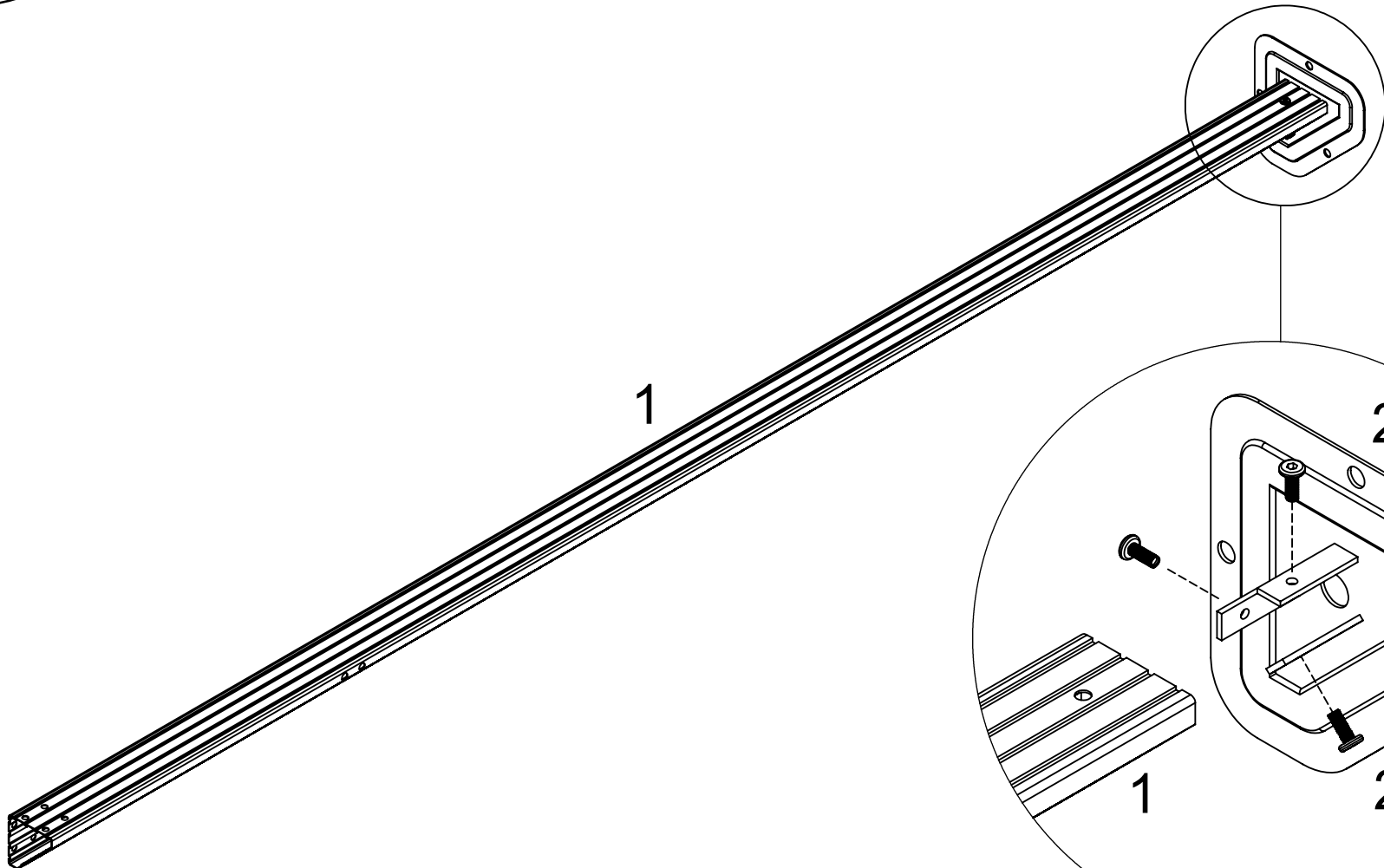

X4

2

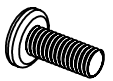
27		1/4"x15mm	36
----	--	-----------	----

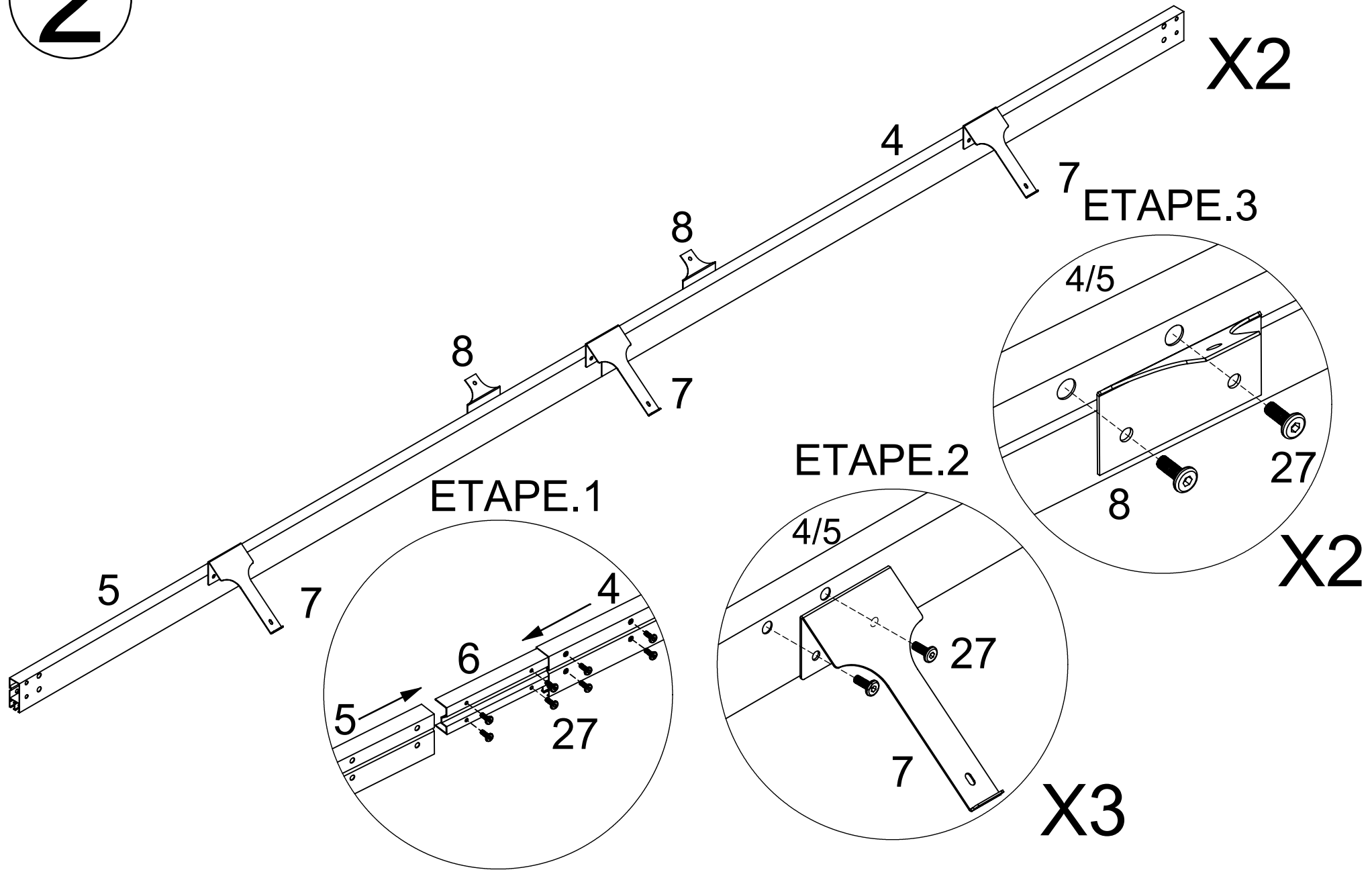

3

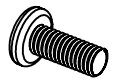
27		1/4"x15mm	12
----	--	-----------	----

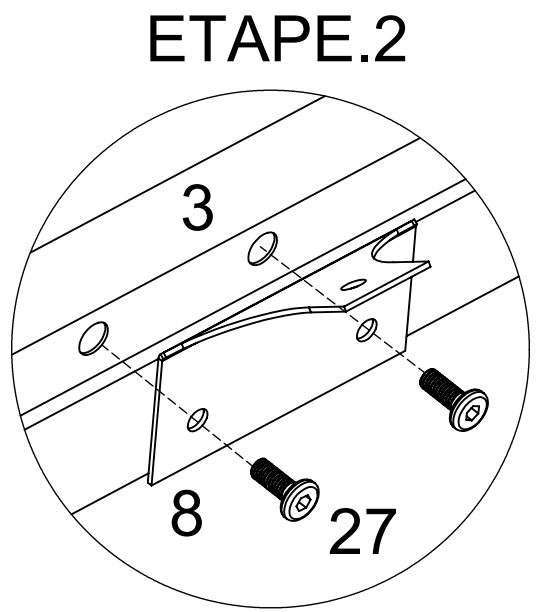
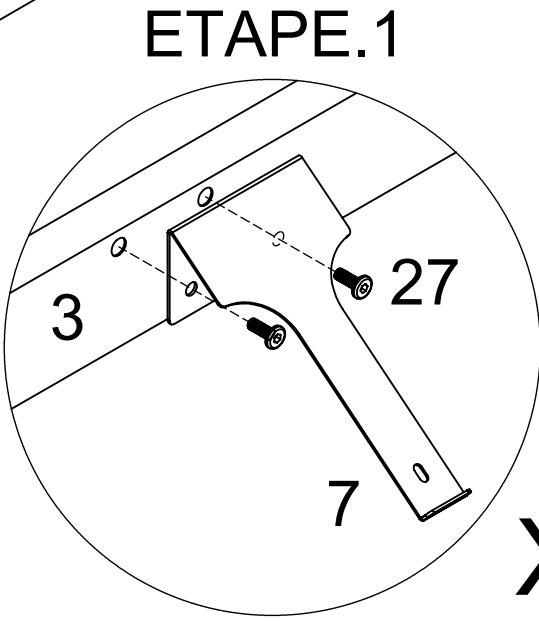
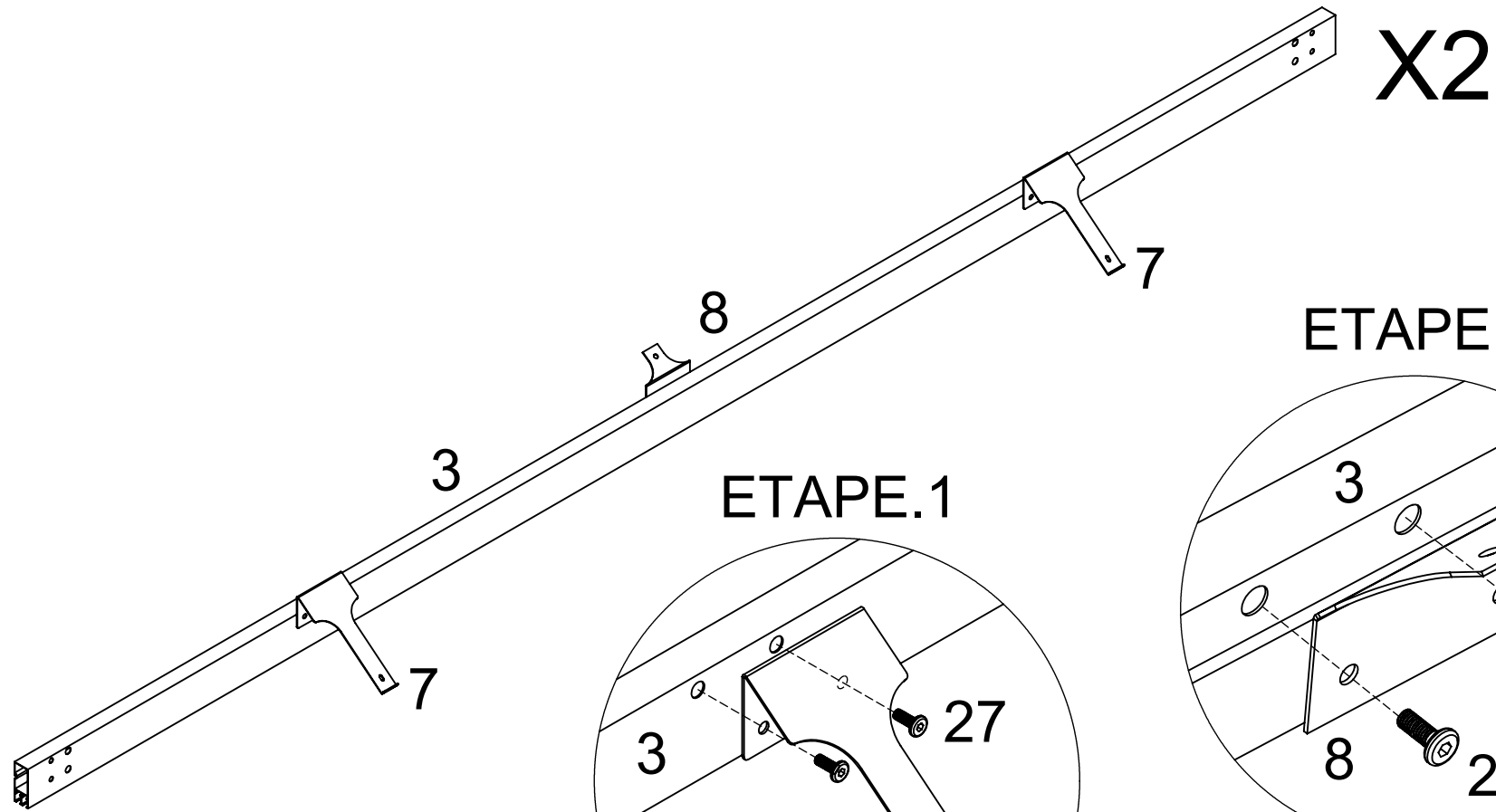

4

29	 1/4"x12mm	8
----	--	---

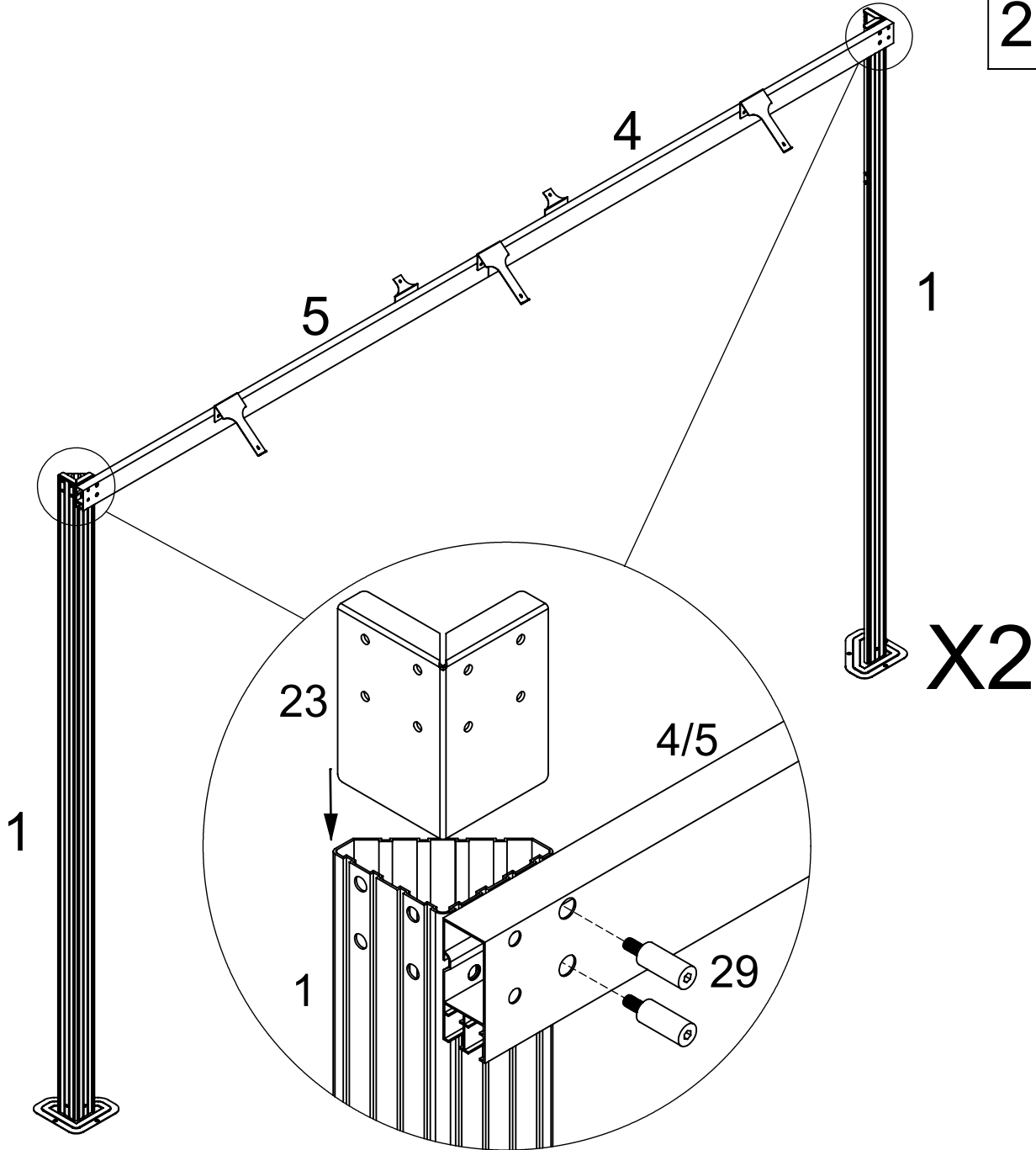

5

29	 1/4"x12mm	8
----	---	---

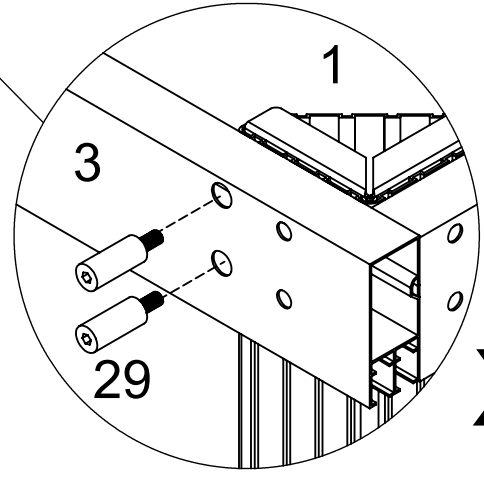
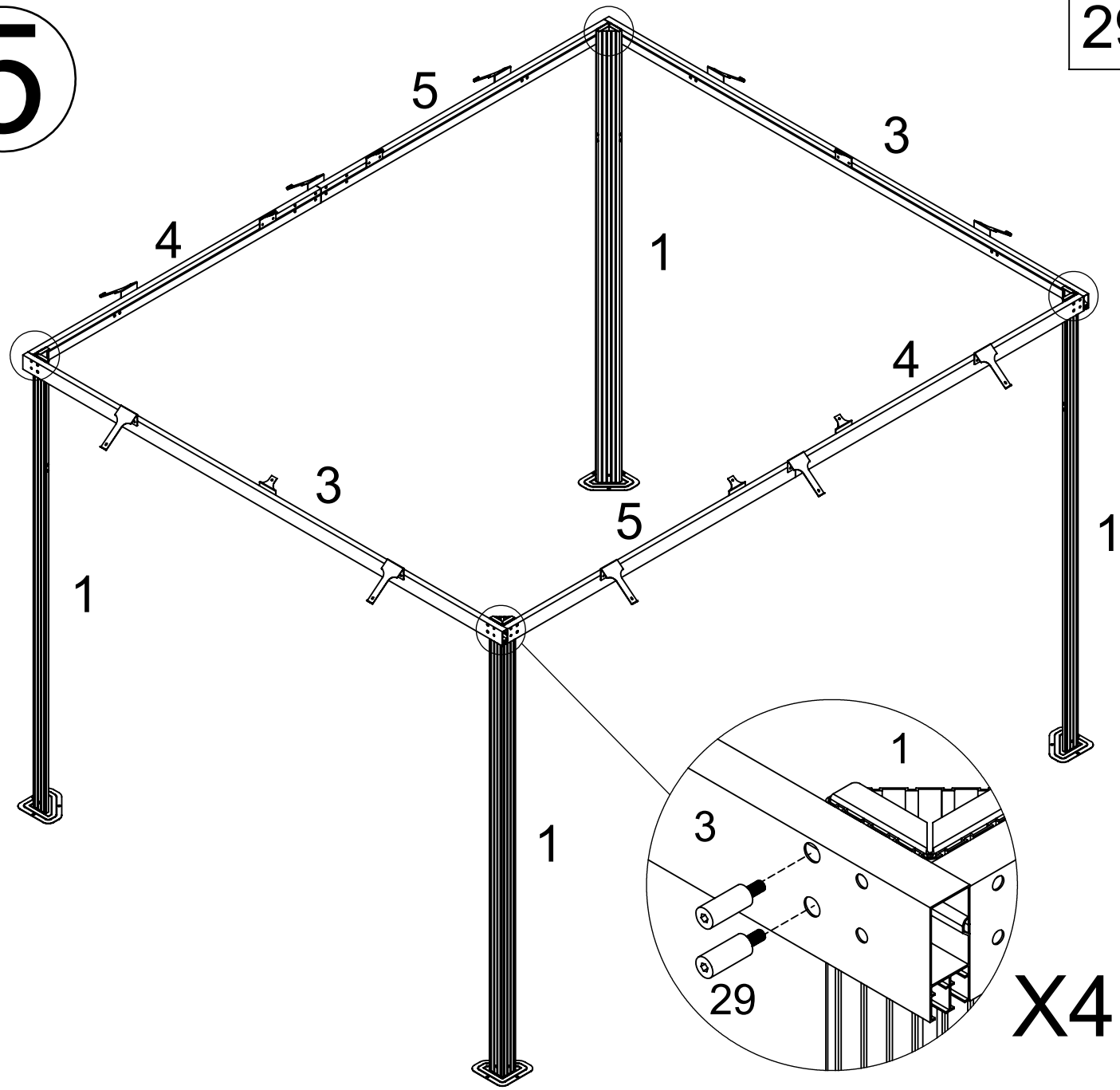

X4

6

31	 1/4"x45mm	16
----	--	----

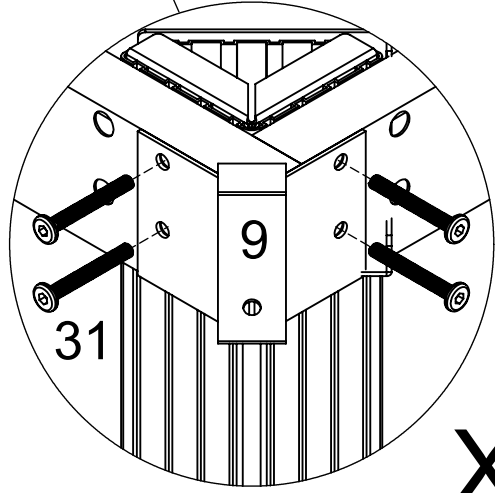
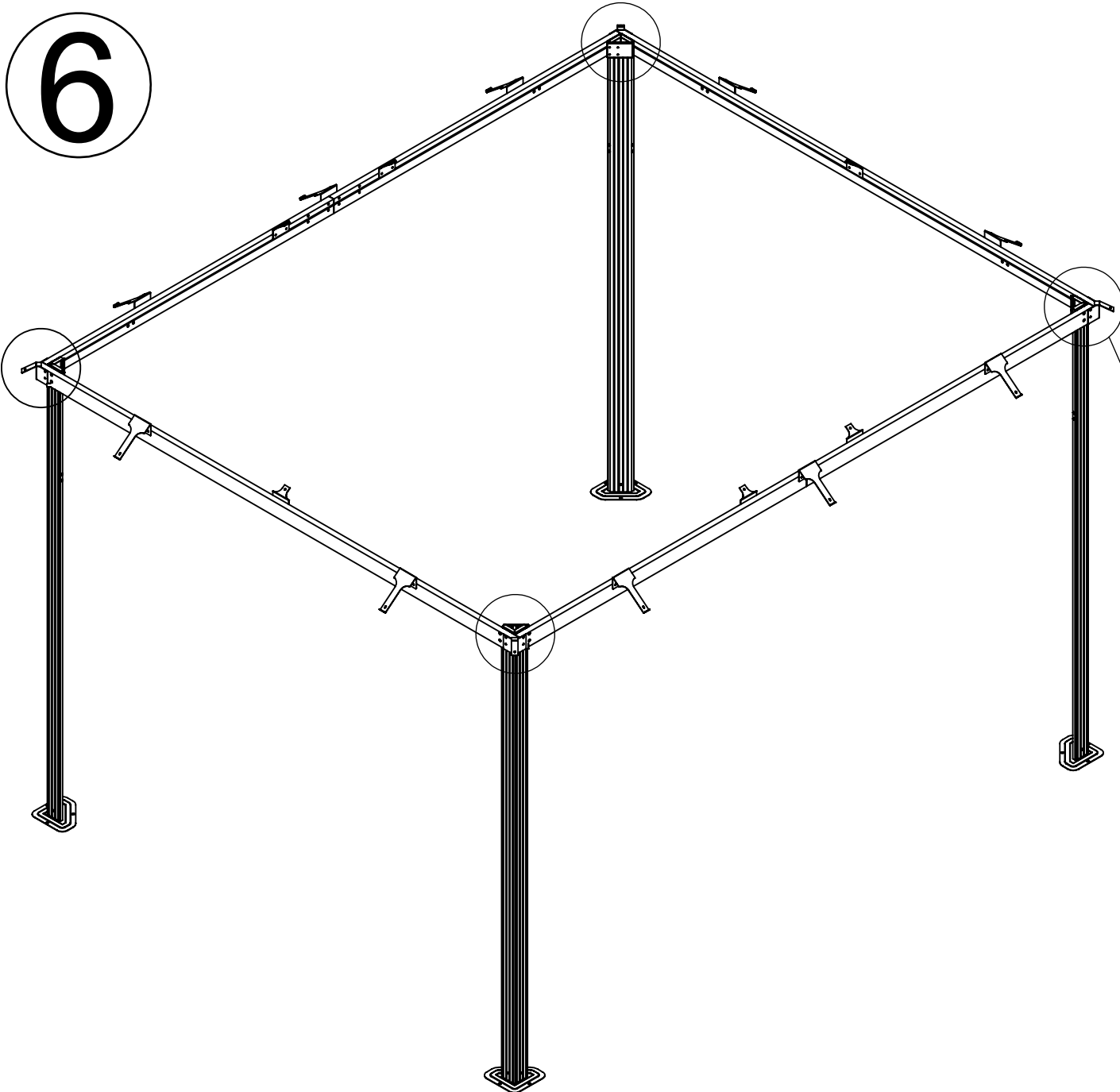

X4

7

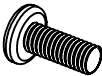
27		1/4"x15mm	32
----	--	-----------	----

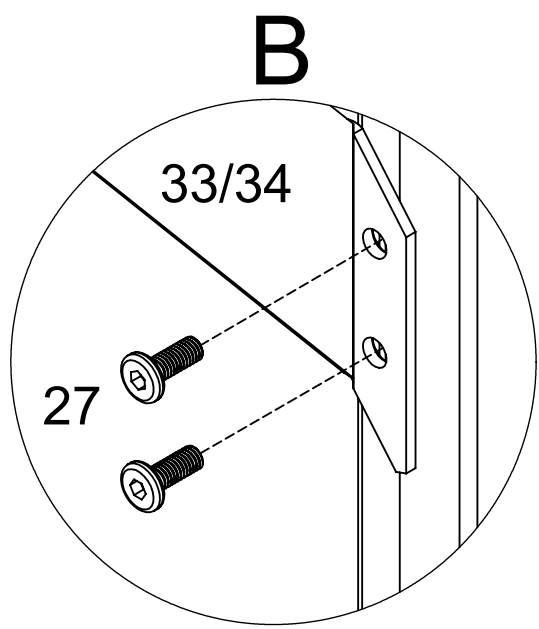
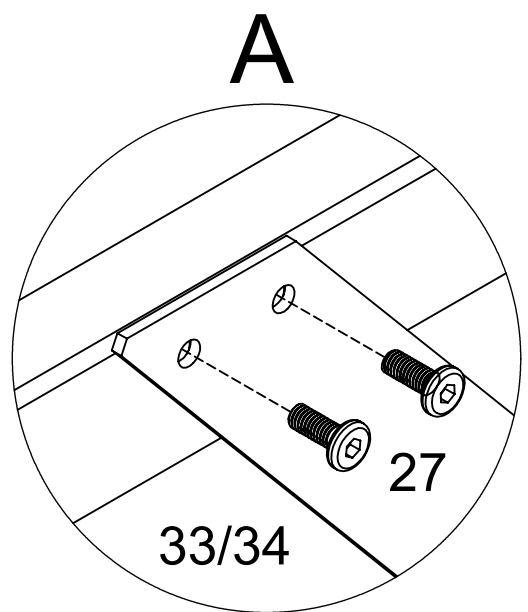
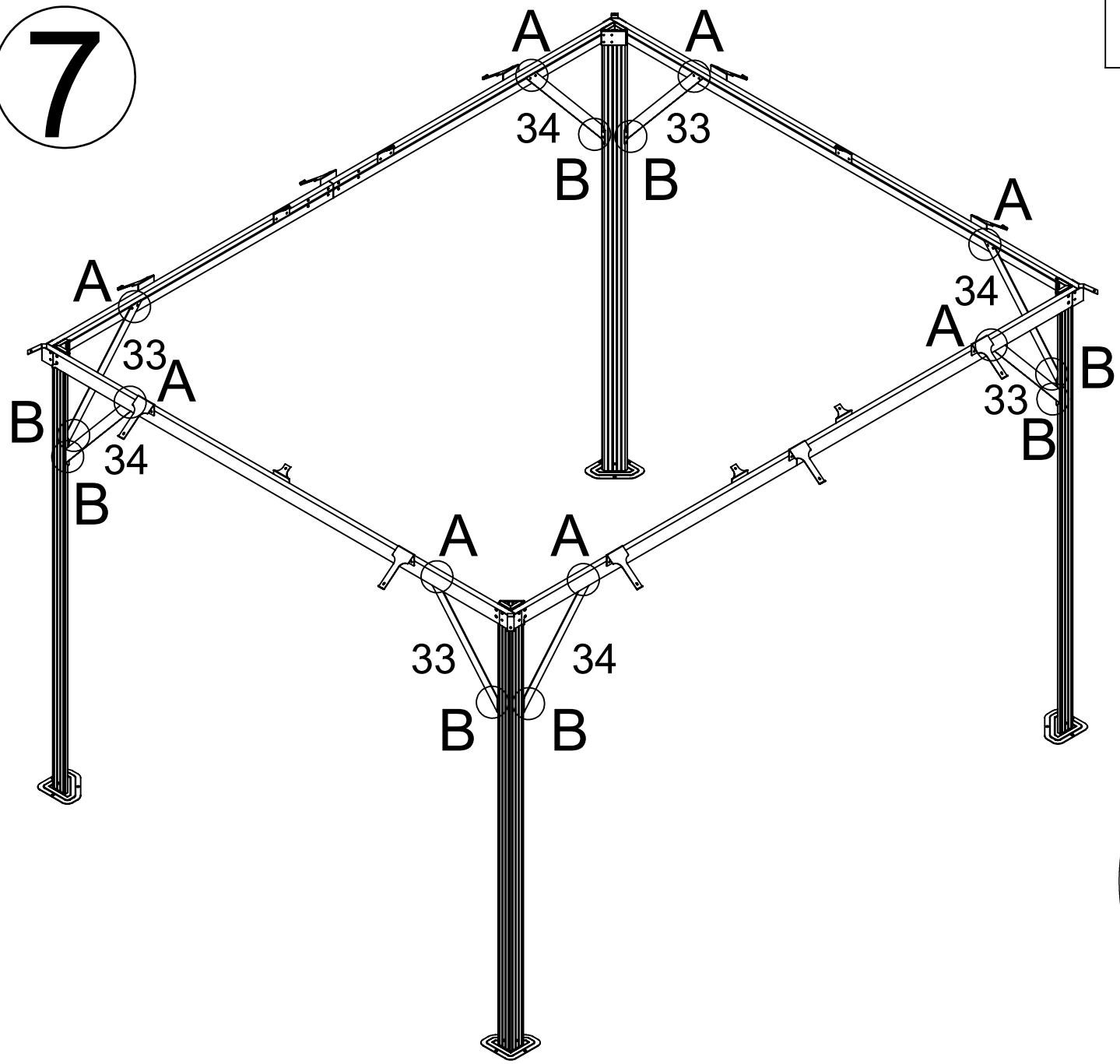

8

27		1/4"x15mm	8
----	--	-----------	---

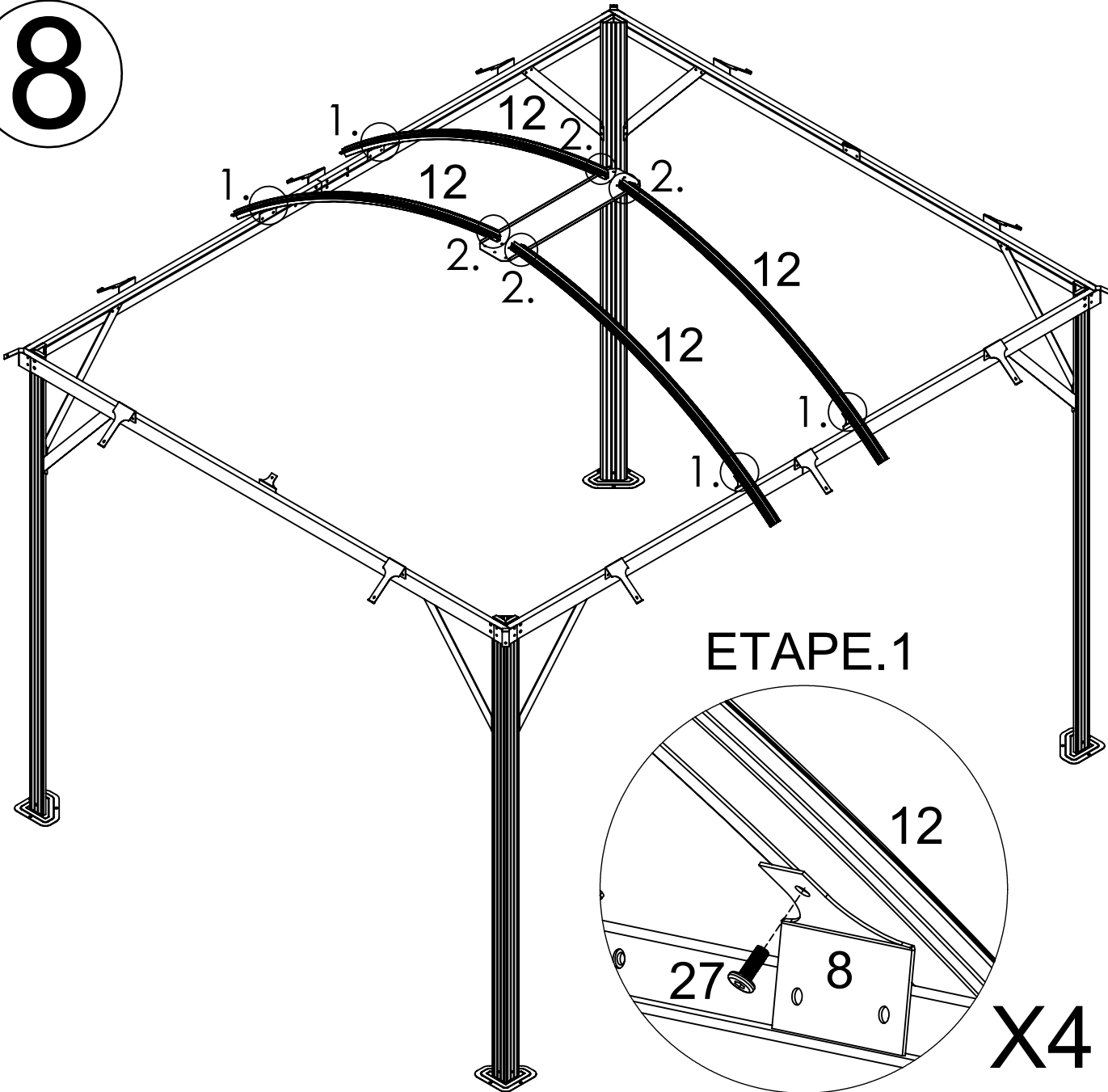

ETAPE.1

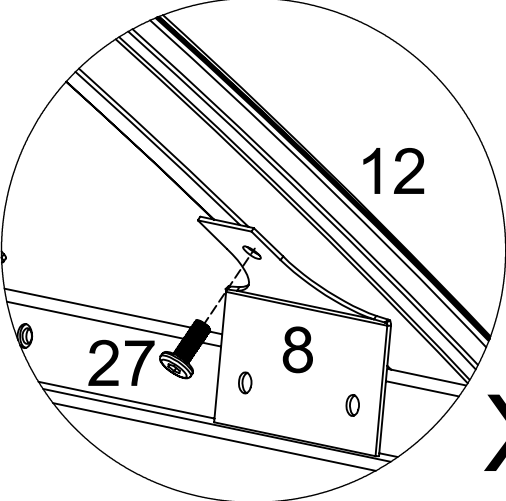

X4

ETAPE.2

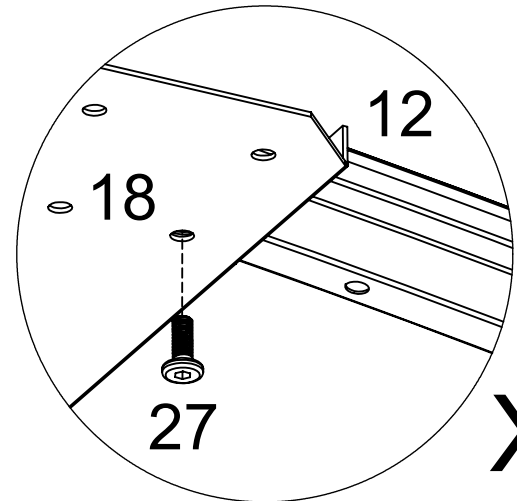

X4

9

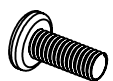
27		1/4"x15mm	12
----	--	-----------	----

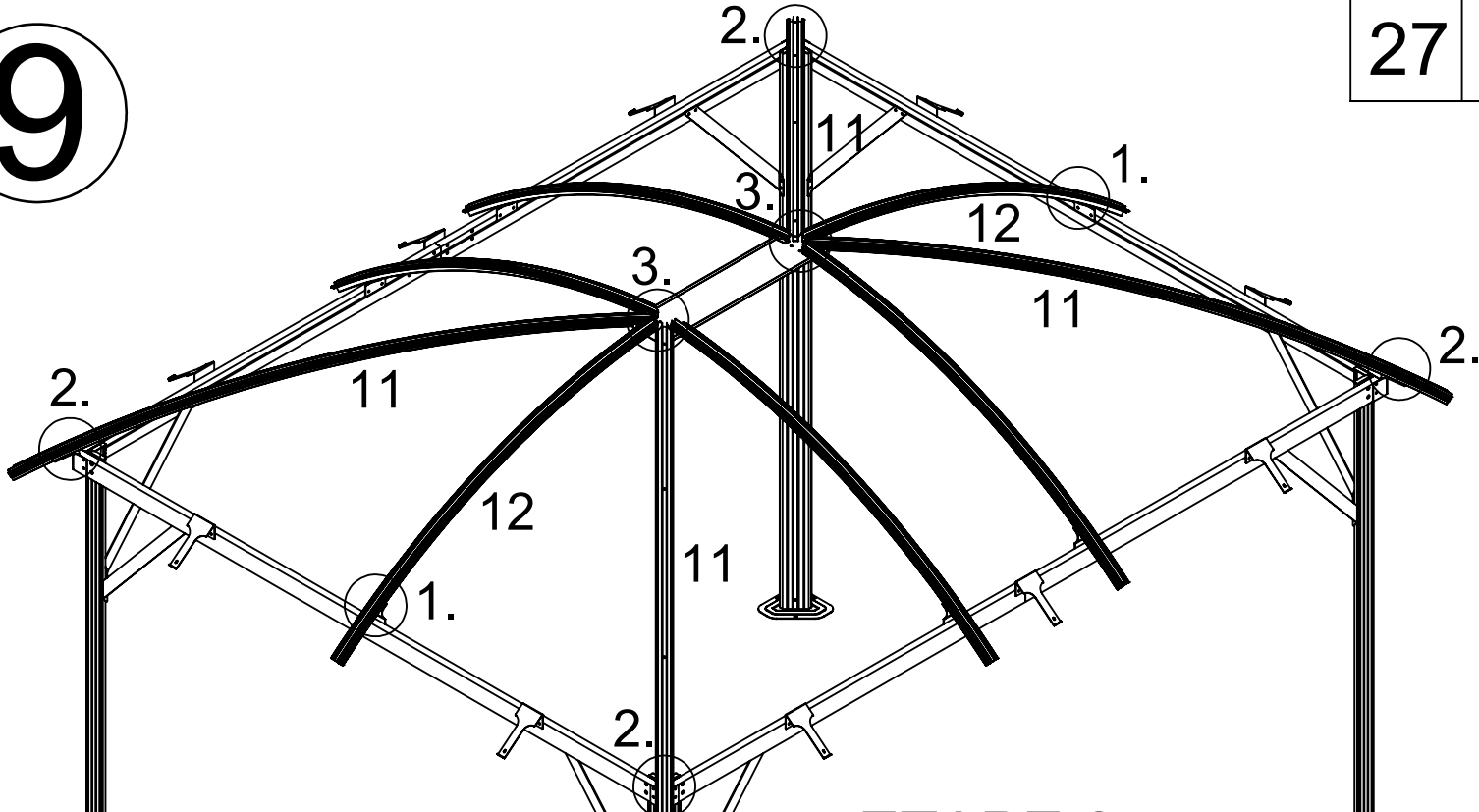

ETAPE.1

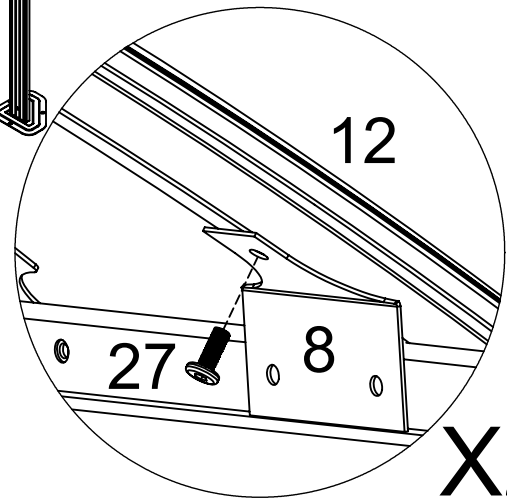

ETAPE.2

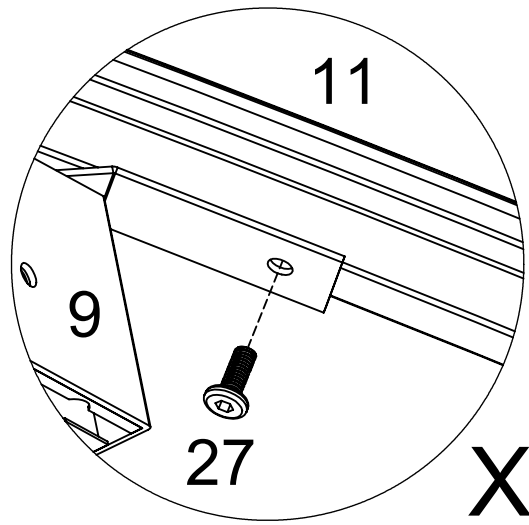

ETAPE.3

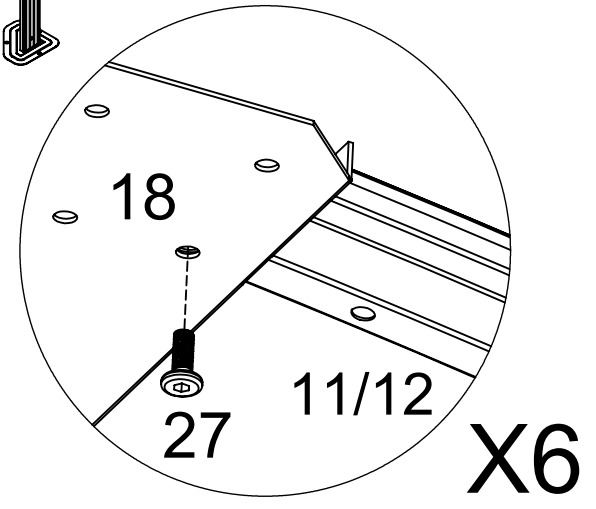

10

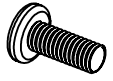
27		1/4"x15mm	8
----	--	-----------	---

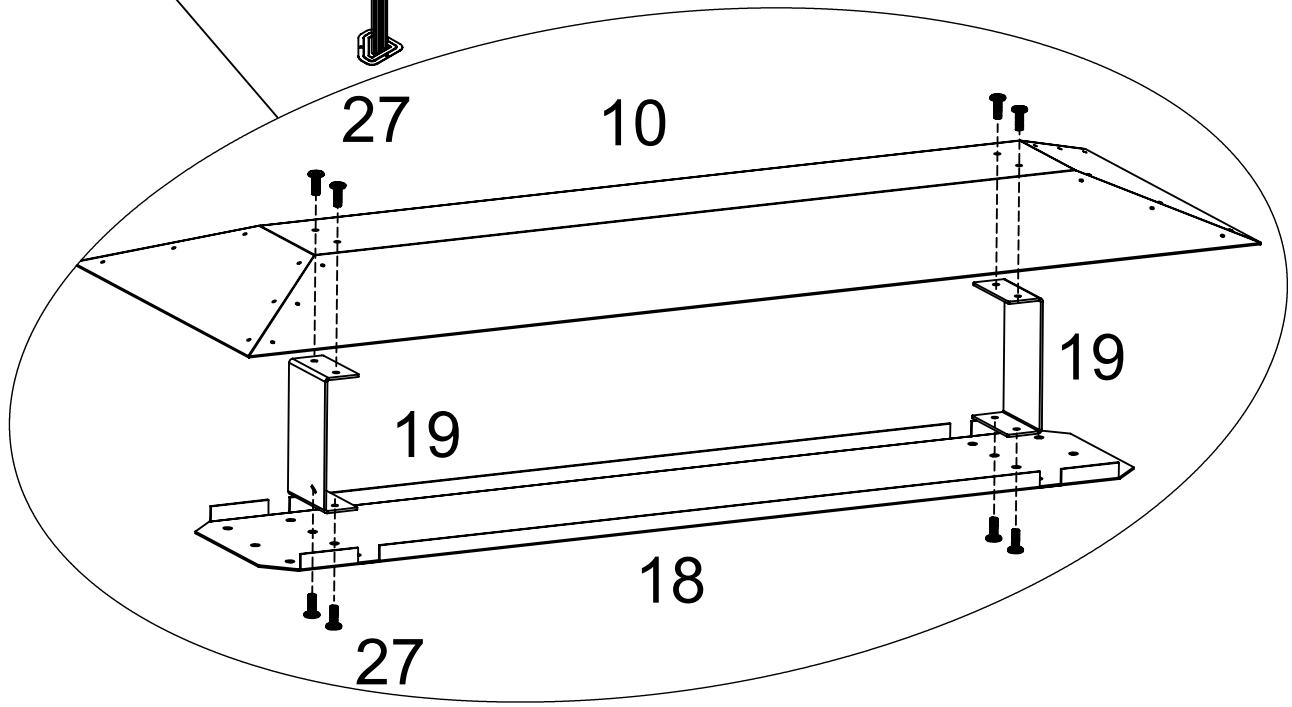
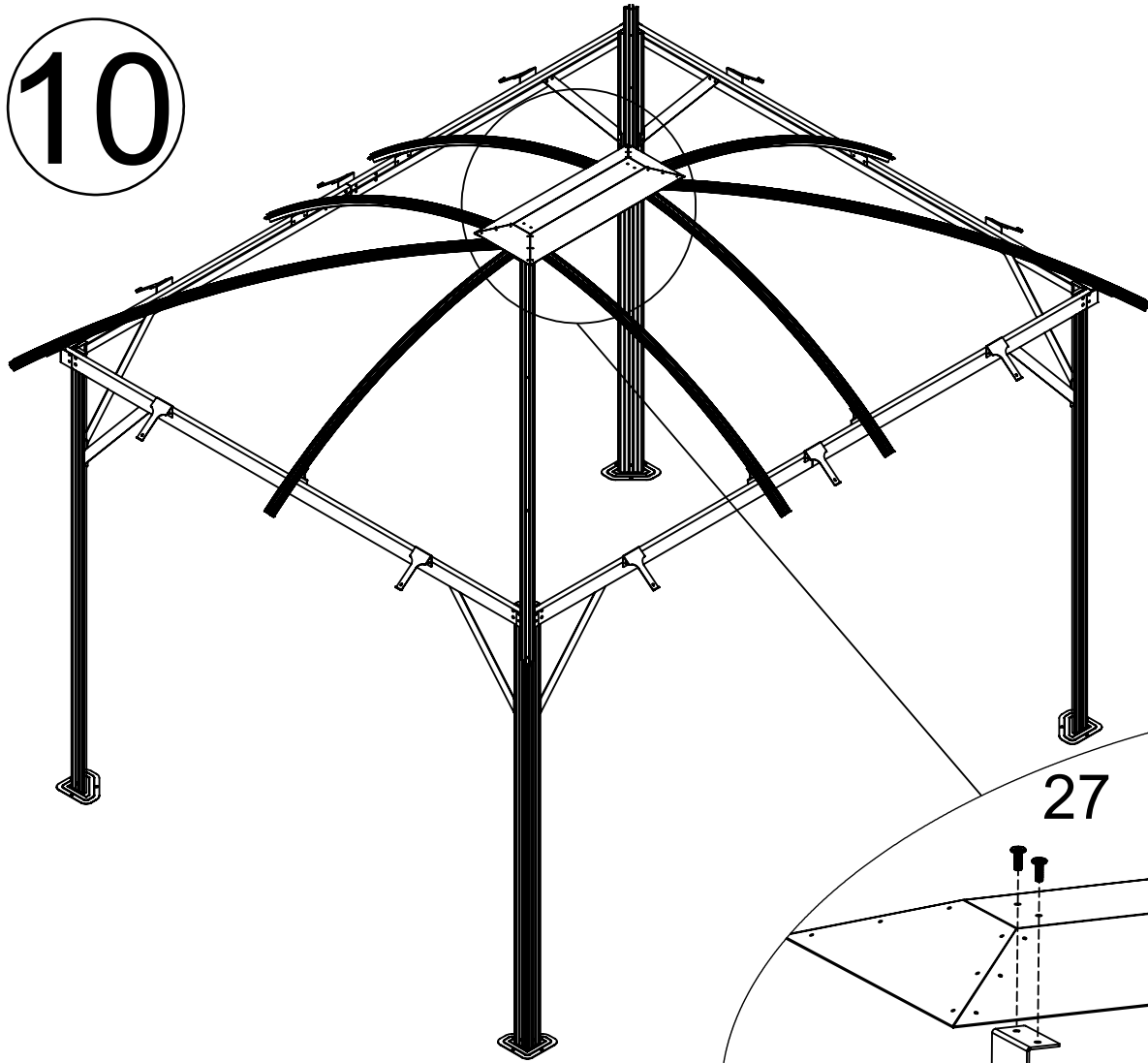

27

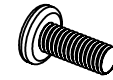

1/4"x15mm

30

11

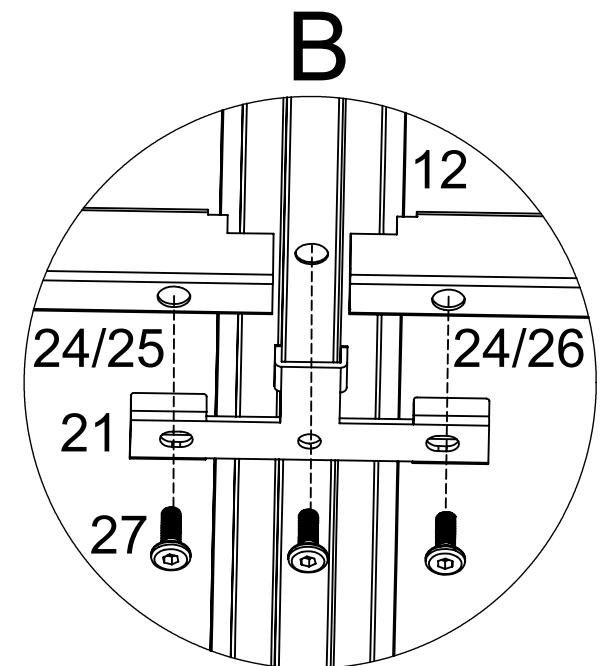
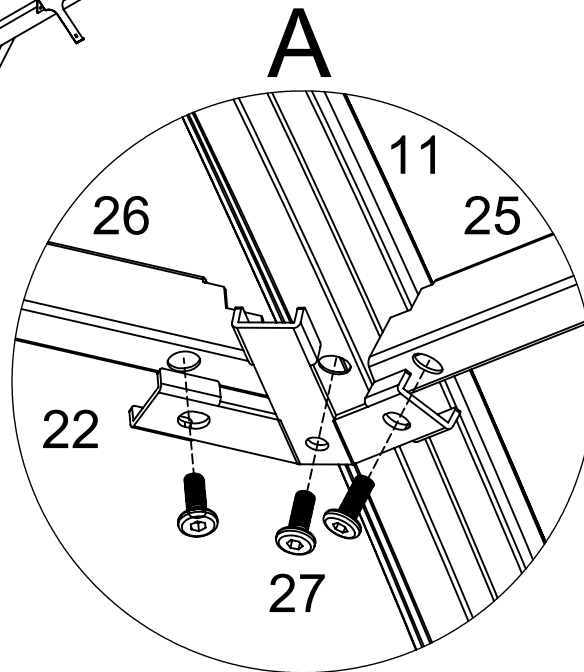
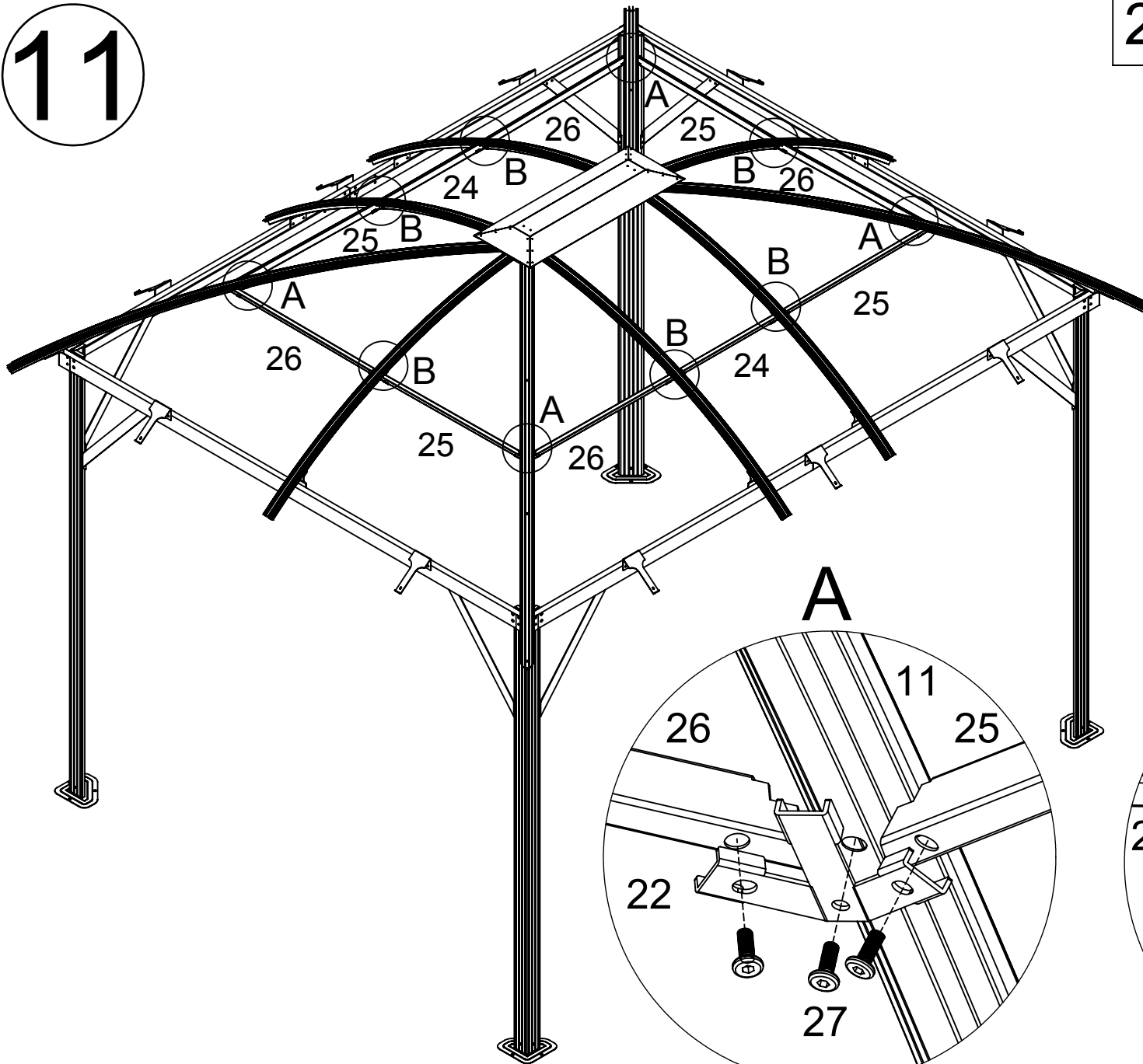

12

ETAPE.1

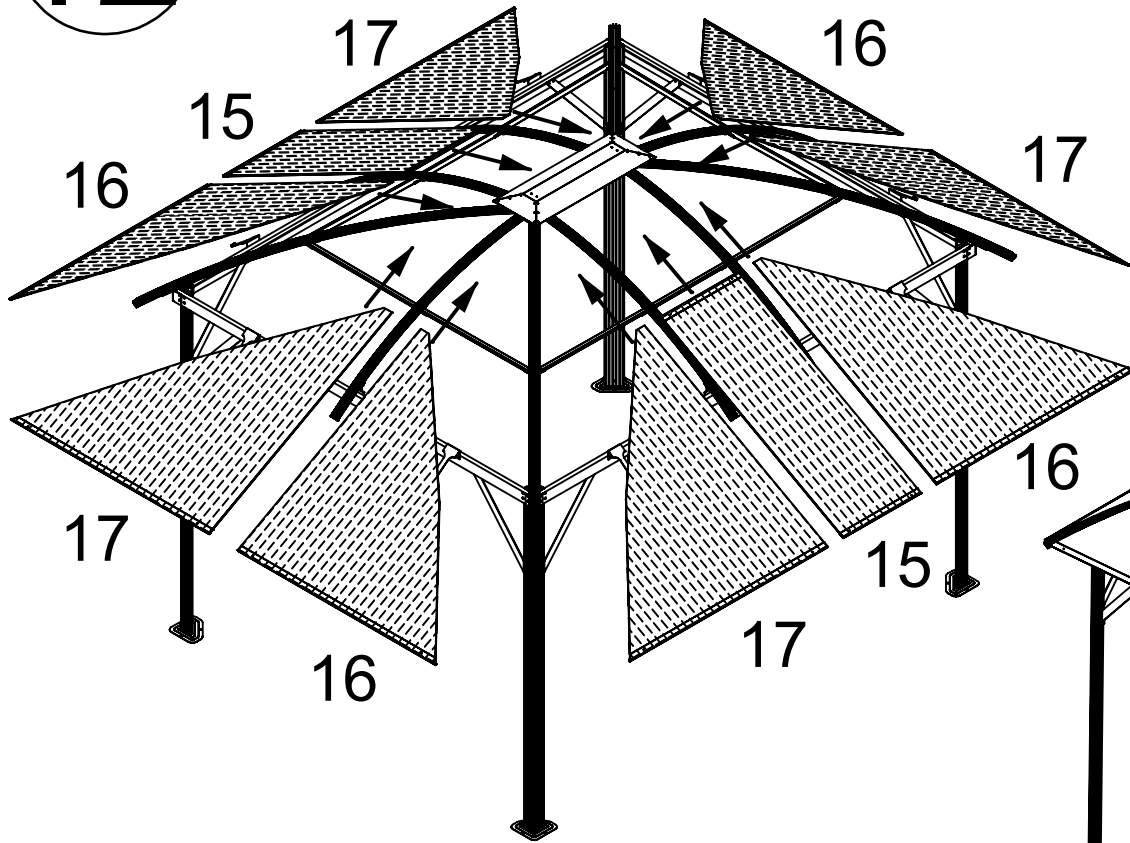

30	 M4x9mm	10
----	---	----

ETAPE.2

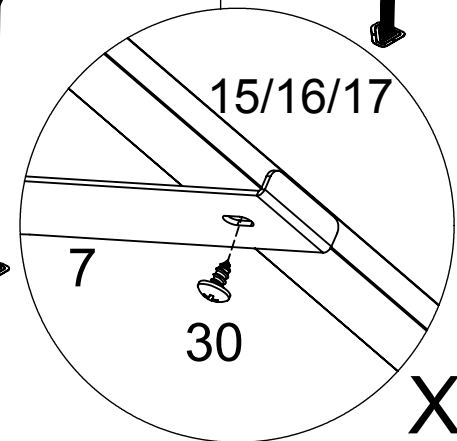
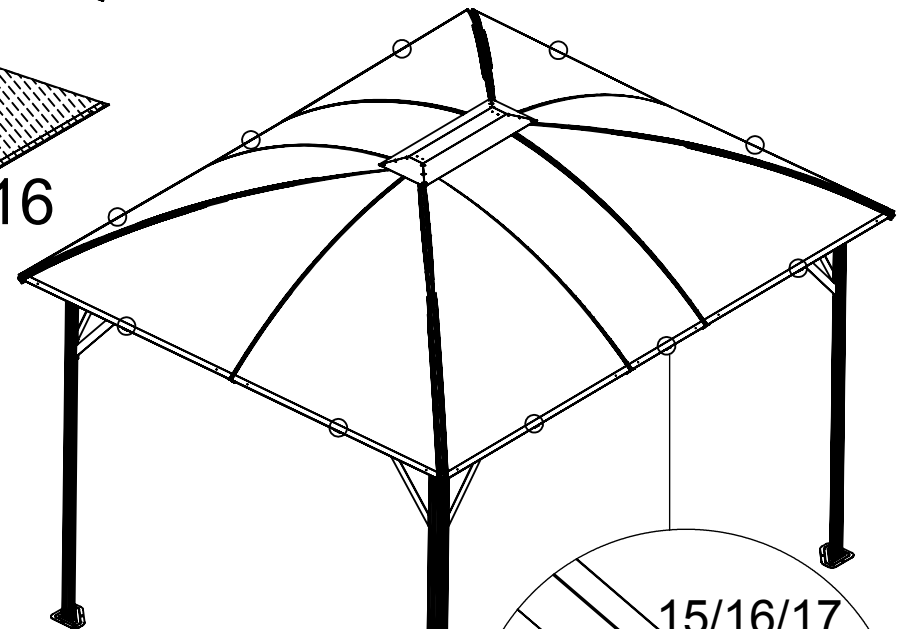

X10

13

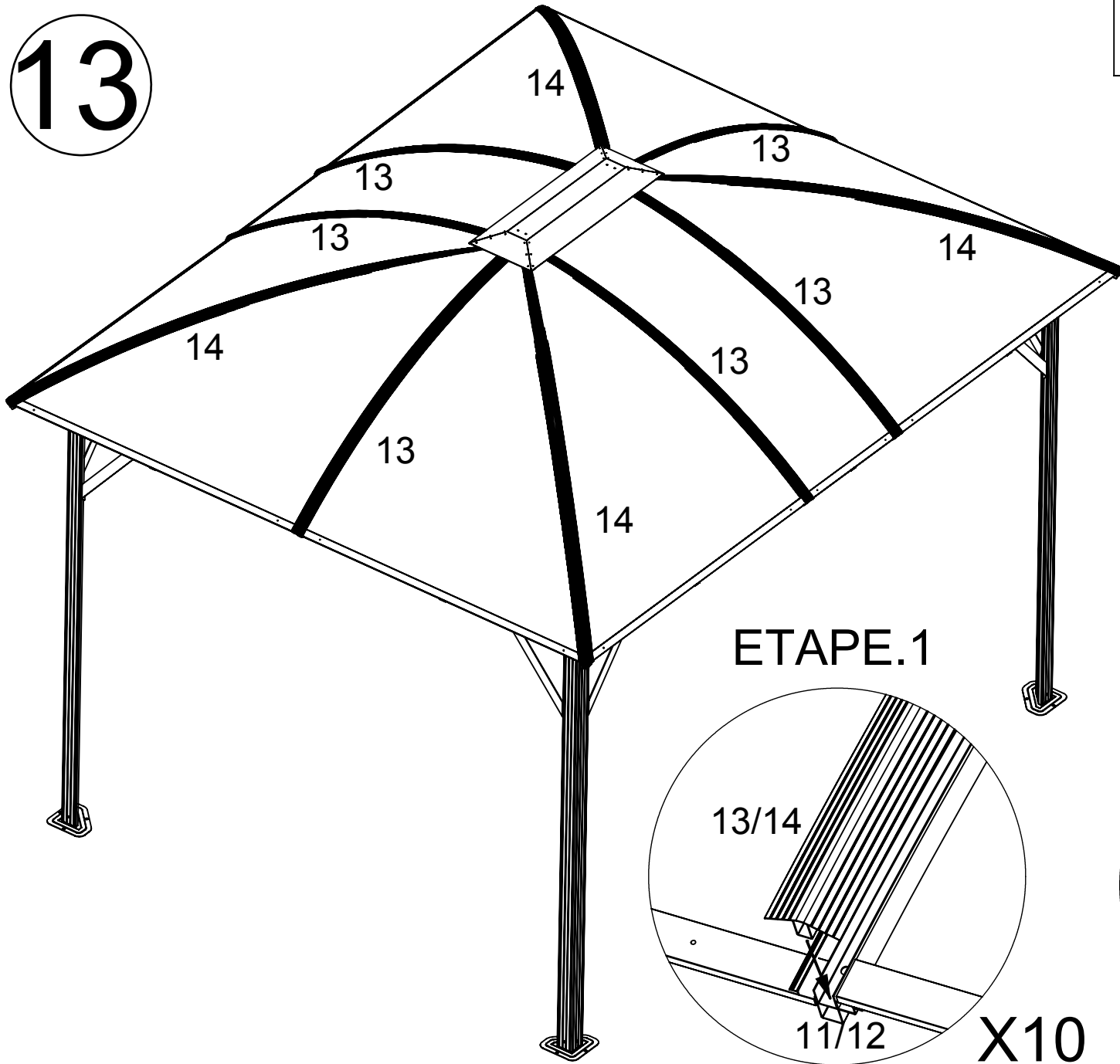

28	 M5x38mm	40
----	---	----

ETAPE.2

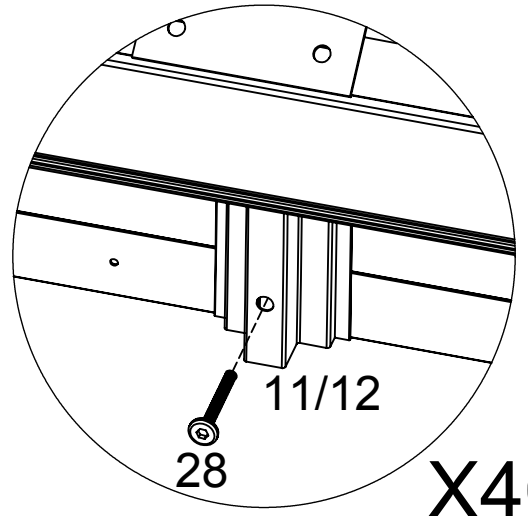

X40

ETAPE.1

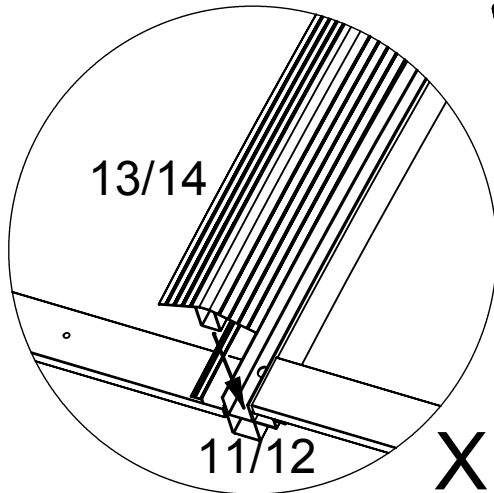

X10

ETAPE.3

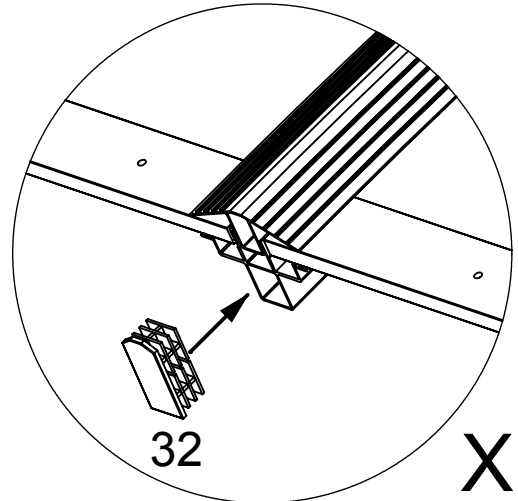

X10

14

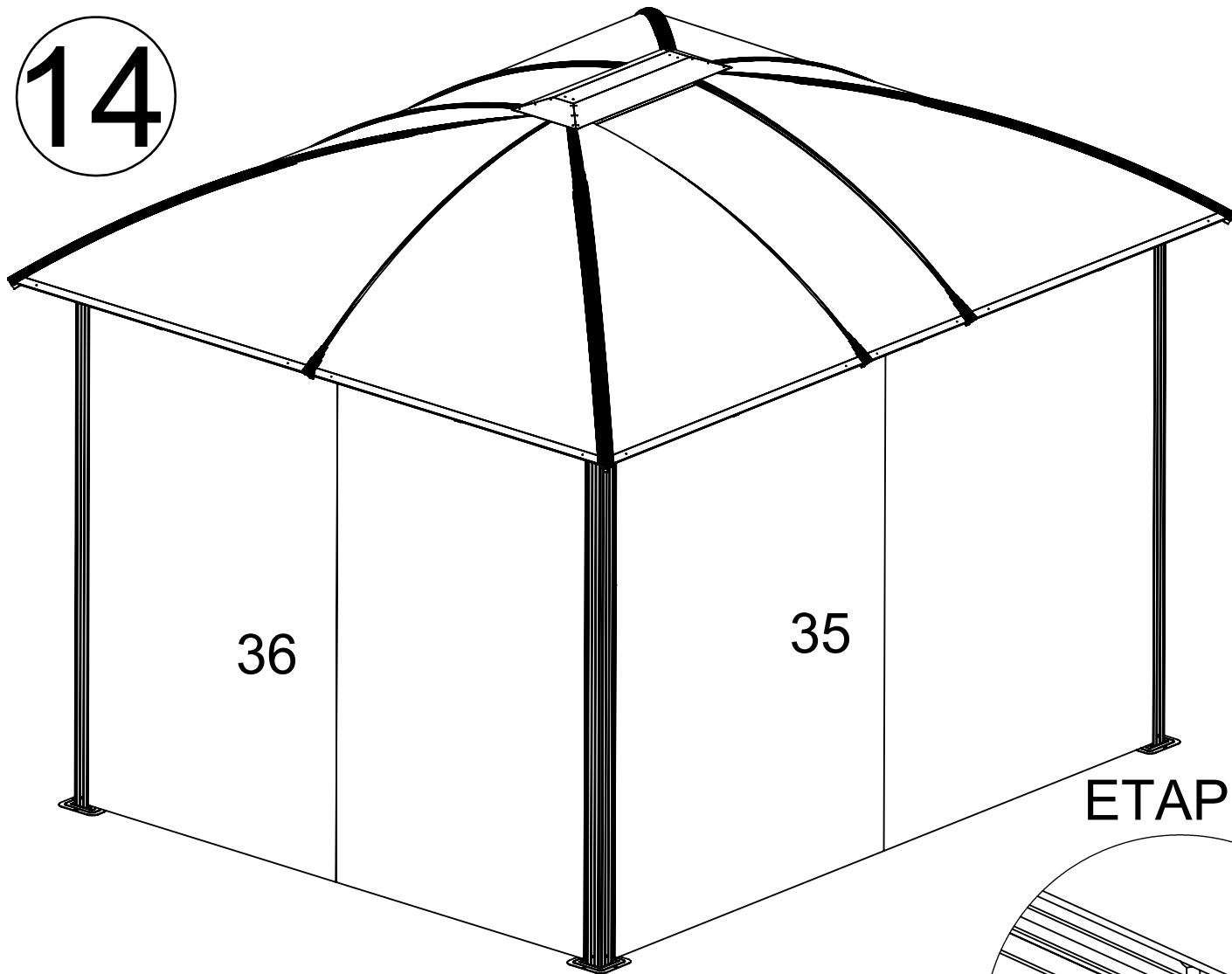

ETAPE.1

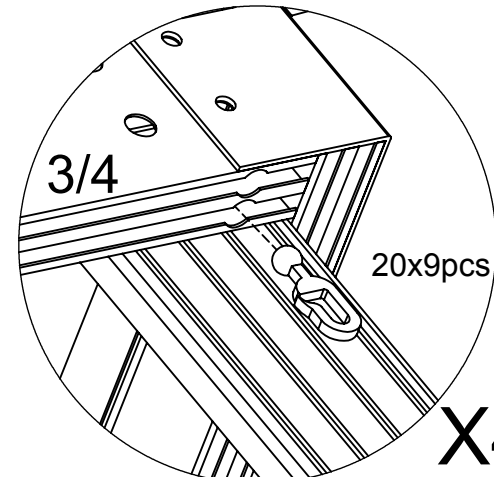

X4

ETAPE.2

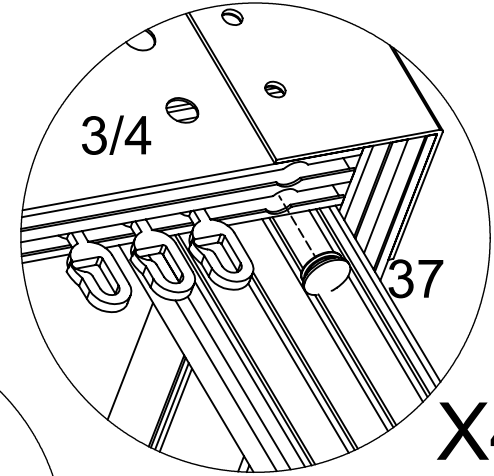

X4

ETAPE.3

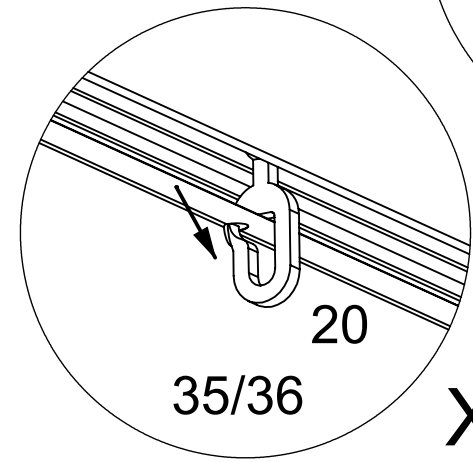

X36

1.

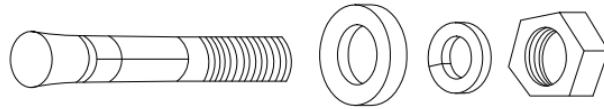

2.

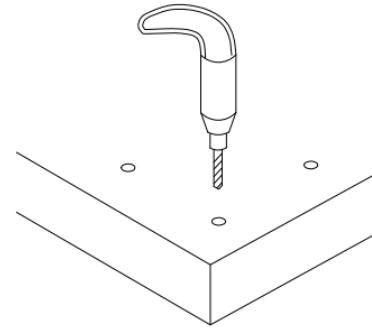

3.

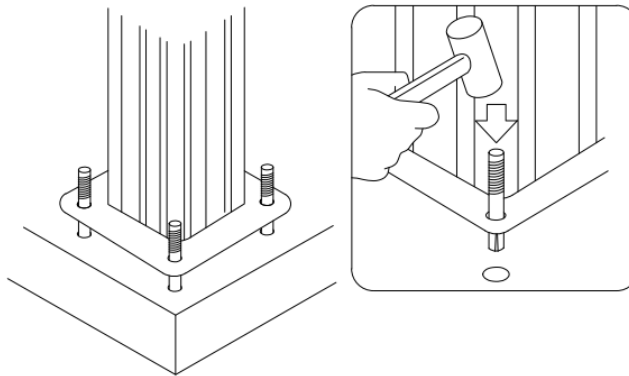

4.

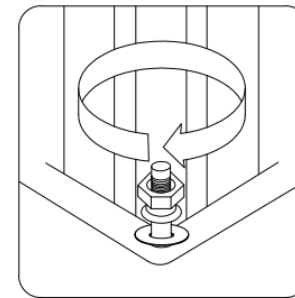

IL INCOMBE A L'UTILISATEUR D'ASSURER L' ANCRAGE ADEQUAT DE L' ARMATURE.

Le fabricant n'assume aucune responsabilité pour les dommages causés à la pergola ou à son contenu par les catastrophes naturelles ou évènements particuliers. Toute pergola n'étant pas ancrée solidement risque de s'envoler et de causer des dommages, qui ne seront pas imputables au fabricant.

Vérifier périodiquement les ancrages pour assurer la stabilité de votre pergola.

Le fabricant ne peut être tenu pour responsable d'une pergola qui s'envole.

IMPORTANT

Le fabricant décline toute responsabilité dans les dégâts éventuels causés par le non-respect des instructions d'installation du présent document, décline toutes responsabilités en cas de modification arbitraire des pièces d'origine.

CONSIGNES D'ENTRETIEN

- Nettoyer à l'eau claire ou avec des produits au PH neutre,
- Déblayer les feuilles qui peuvent obstruer le toit.

