



O'FRESH
BRUMISATEUR DE TERRASSE

www.ofresh.fr

Manuel d'installation et d'utilisation du ventilateur
brumisateur d'intérieur 125cm O'FRESH



Schéma d'installation



- (1) Diffuseur de brume
- (2) Grille du ventilateur avant
- (3) Anneau entourant la grille
- (4) Ecrou de blocage de l'hélice
- (5) Hélice
- (6) Ecrou de blocage
- (7) Grille du ventilateur arrière
- (8) Moteur du ventilateur
- (9) Ecrou
- (10) Corps du ventilateur brumisateur
- (11) Base
- (12) Roulettes
- (13) Ecrou de la base
- (14) Sortie de la brumisation
- (15) Tuyau de raccordement de la brumisation
- (16) Sortie des anions (sur modèle en disposant)
- (17) Emplacement pour plaquette anti moustique (sur modèle en disposant)

Etape de montage :

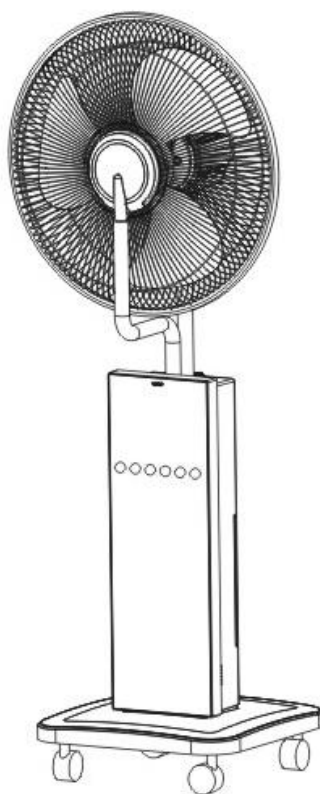
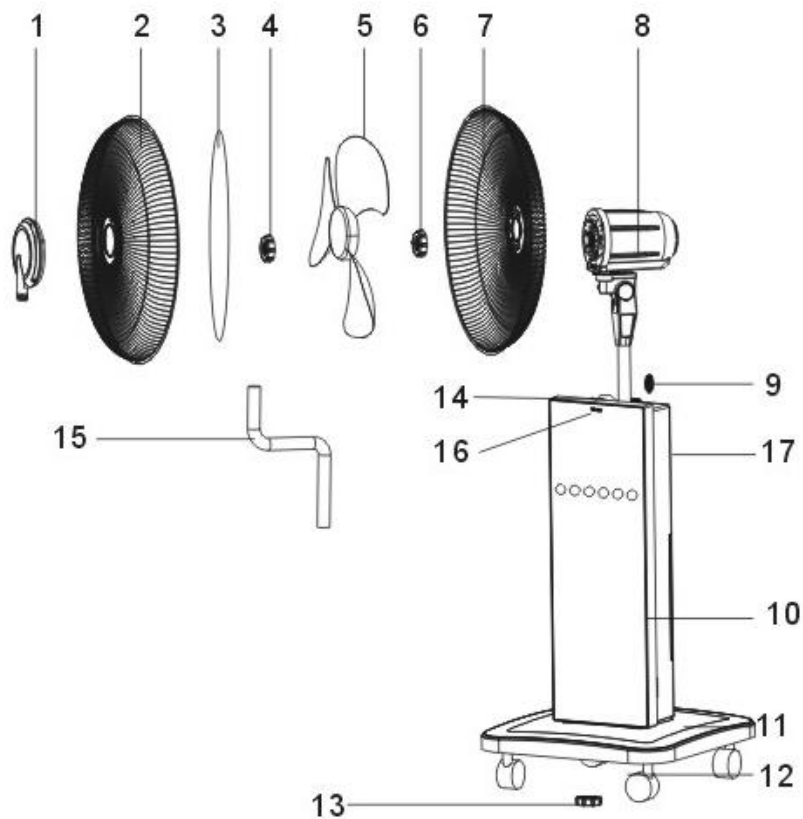
- 1- Insérer les roulettes dans la base
- 2- Installer le moteur sur le corps du ventilateur brumisateuse puis mettre l'écrou 9 pour fixer le moteur
- 3- Installer le corps 10 sur la base 11 en vissant l'écrou 13 sous la base
- 4- Installer la grille arrière 7 sur le moteur 8 et visser l'écrou de blocage 6
- 5- Installer l'hélice 5 sur le moteur et visser l'écrou 4 (dans le sens inverse des aiguilles d'une montre) pour maintenir l'hélice
- 6- Installer l'anneau 3 autour de la grille arrière puis mettre la partie avant de la grille puis enfin serrer la visse pour finaliser l'assemblage des grilleavant et arrière.
- 7- Installer le tuyau de raccordement 15 sur la sortie de brumisation 14 et au diffuseur de brume 1. Installer le diffuseur de brume 1 sur la grille avant 2

Principe de fonctionnement :

Humidification : La diffusion de fine particule d'eau dans l'air va humidifier l'air, absorber les calories présentes dans l'air (principe d'évaporation flash) et de ce fait réduire la température ressentie dans la pièce.

Affichage du manque d'eau : Quand l'appareil n'a plus assez d'eau 3 signaux sonores se font entendre et la led s'illumine sur le devant du ventilateur brumisateuse. Cela coupe la fonction brumisation. A ce moment il faut remettre de l'eau dans le réservoir.

Panneau de contrôle :

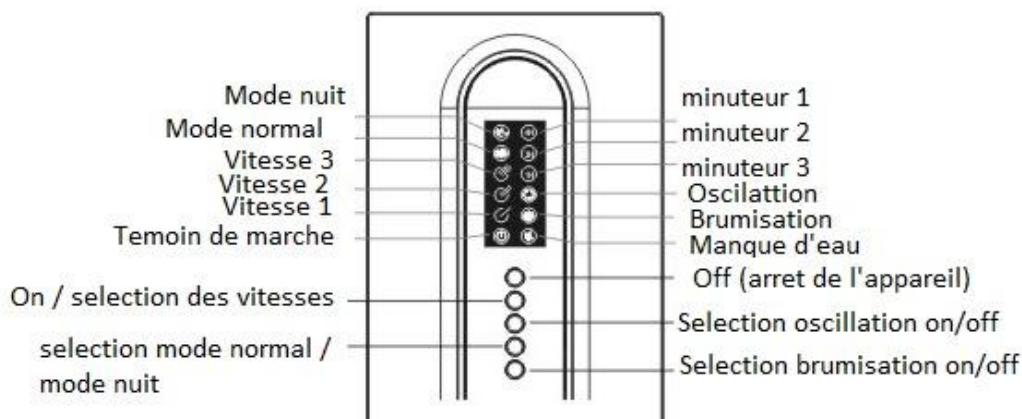

Le mode nuit assure une ventilation plus douce et moins régulière

Le mode normal assure une ventilation régulière et normale

Quand le voyant du manque d'eau s'allume, remplir le réservoir

Remplir le réservoir (eau du robinet uniquement) :

- 1- Ouvrir la porte arrière du corps du ventilateur brumisateur
- 2- Soulever le réservoir d'eau et le retirer
- 3- Retourner le réservoir, dévisser la visse et le remplir d'eau du robinet
- 4- Revisser la visse et remettre le réservoir dans le corps du ventilateur brumisateur
- 5- Fermer la porte

Precautions d'utilisation

Ne pas manipuler la prise avec les doigts mouillés.

Pour le nettoyage du ventilateur brumisateur, débranchez la prise puis essuyer le à l'aide d'un chiffon microfibre sec. Ne pas utiliser d'abrasif ou d'agent détergent.

Ne pas laisser à porté d'un enfant ou d'une personne ayant des capacités mentale

réduite.

Si l'appareil présente une détérioration de quelque ordre que ce soit, ne l'utilisez pas et contacter le service technique O'FRESH.

Données technique:

| | |
|---------------------------|---------|
| Model number | Ref 109 |
| Rated voltage | 220V~ |
| Rated frequency | 50Hz |
| Fan power | 50W |
| Wetting power | 35W |
| Total power | 85W |
| The maximum amount of fog | 200ml/h |
| Fan diameter | 400mm |
| Water tank volume | 1500ML |

GARANTIE ET PROCEDURE DE SERVICE APRES VENTE:

Tous nos systèmes de brumisation sont garantis 1 an pièces et main d'œuvre. Si, au cours de cette période, votre produit commence à mal fonctionner, merci suivre la procédure ci-dessous:

- Avant toute chose, appelez le service SAV au 0951 634 467 pour déterminer la cause du problème et la solution à y apporter
 - Après l'approbation du technicien, emballez votre système de brumisation dans son emballage d'origine.
 - Joignez le ticket d'achat original en entourant la date (aucune photocopie ne sera acceptée)
 - Envoyer le tout à: EFYDIS, 4 allée de l'olivier 07300 Saint Jean de Muzols
 - Nous réparerons ou remplacerons votre système de brumisation et vous le retournerons à nos frais, à l'adresse indiquée par vos soins (adresse en France).
- Si vous avez des questions ou des commentaires, n'hésitez pas à nous contacter à contact@efydis.fr ou au 0951 634 467 ou visitez notre site www.ofresh.fr