

AirVisio 200

Interphone vidéo sans fil

Wireless door entry system
 Videocitofono senza fili
 Video portero sin cable
 Funk Video-Türsprechanlage
 Draadloze videofoon

PVS0009

AirVisio 200



 200 m
 en champ libre

 Installation
 facile sans fil

110°
 Grand angle
 de vue

 REC
 Enregistrement
 Photos/vidéos

 3 mélodies

 Gâche
 ou portail

 Alarme anti-
 arrachement

SOMMAIRE

A- Précautions d'utilisation	3
B- Descriptif	3
C- Câblage / Installation	4
D- Utilisation	9
E- Réglages	10
F- Caractéristiques techniques.....	16
G- Assistance technique.....	17
H- Garantie.....	17
I- Avertissements	17

A- PRÉCAUTIONS D'UTILISATION

Ce manuel fait partie intégrante de votre produit. Ces instructions sont pour votre sécurité. Lisez-les attentivement avant utilisation et conservez-les pour une consultation ultérieure. Choisir un emplacement approprié. S'assurer qu'aucun élément ne gêne à l'insertion des chevilles et des vis dans le mur. Ne pas brancher votre alimentation tant que votre installation n'est pas terminée et contrôlée. La mise en œuvre, les connexions électriques et les réglages doivent être effectués dans les règles de l'art par une personne qualifiée et spécialisée. Le bloc d'alimentation doit être installé dans un lieu sec. Vérifier que ce produit est utilisé uniquement pour l'usage auquel il est destiné.

B- DESCRIPTIF

B1- Contenu du kit / Dimensions

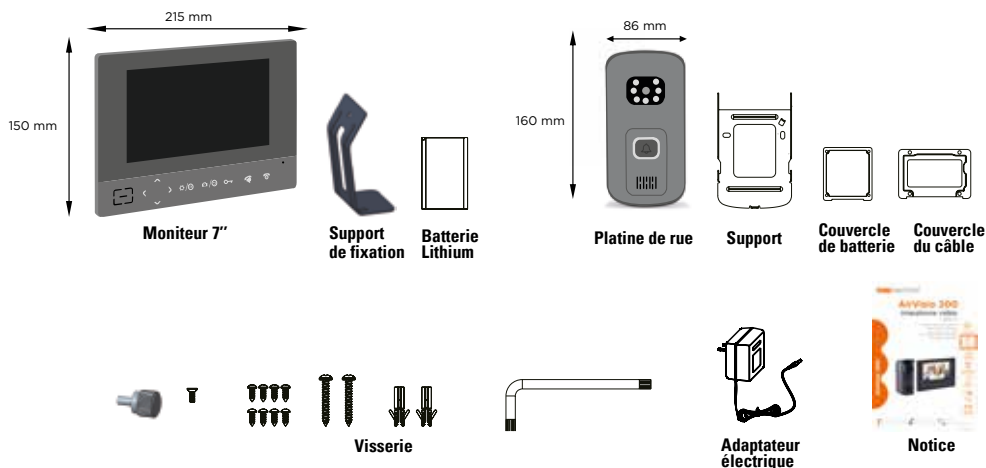

B2- Présentation du produit

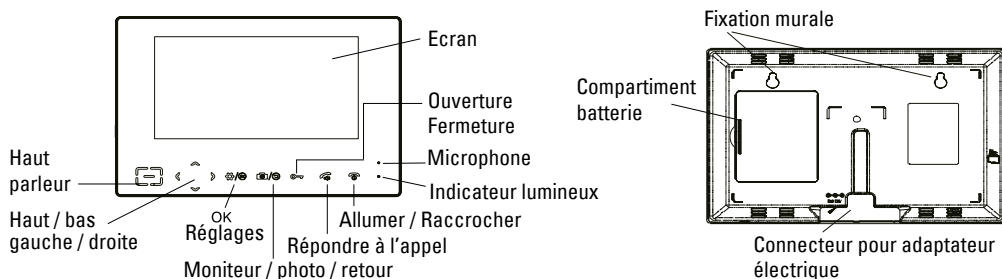

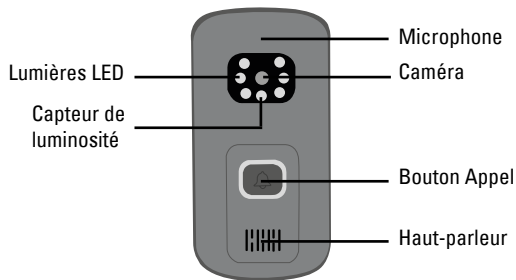

C- CÂBLAGE / INSTALLATION

C1- Installation moniteur

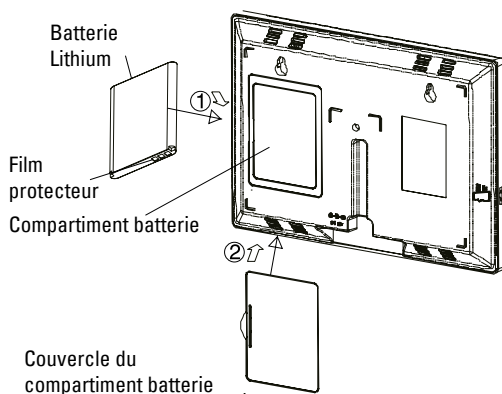

Avant la première utilisation, retirez le film protecteur pour activer la batterie.

Si la batterie ne récupère pas totalement sa capacité de stockage après rechargement, il sera nécessaire de la changer. Quand vous remplacez la batterie, assurez-vous de la bonne qualité de la batterie lithium rechargeable. Ne jamais utiliser de batterie alcaline.

Chargement du moniteur

Avant la première utilisation, le moniteur intérieur doit être rechargé pendant 5 heures.

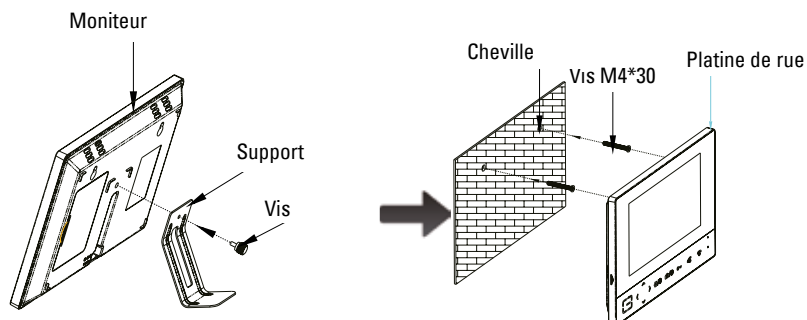

C2- Installation platine de rue

OPTION 1 : alimentation par piles

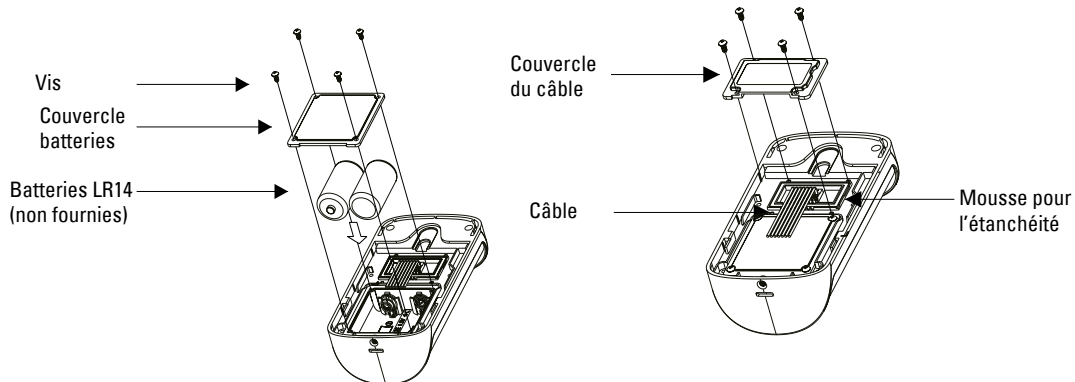

OPTION 2 ET 3 : alimentation électrique

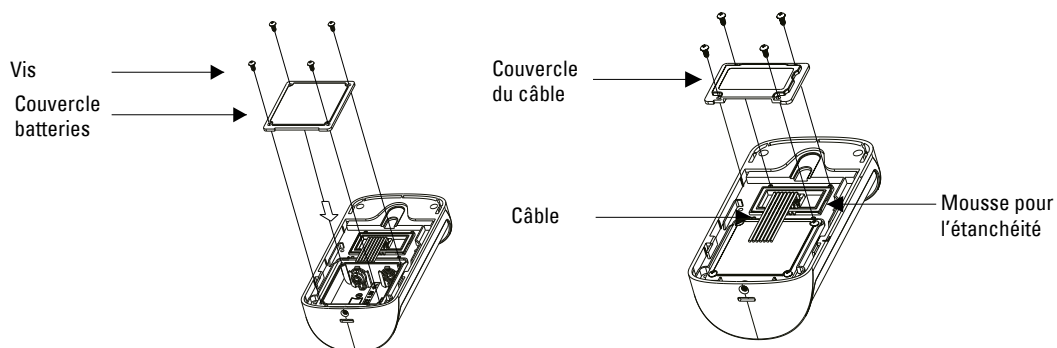

Transformateur d'alimentation 12V DC (non fourni)

C3- Schéma de câblage

Avant de procéder au câblage, veuillez dénuder vos câbles sur 5 mm.
A l'aide d'un tournevis, enfoncez la touche orange du bornier.
Introduisez le fil dénudé dans le trou et relâchez la touche orange.
Vérifiez que le câble soit bien en place.

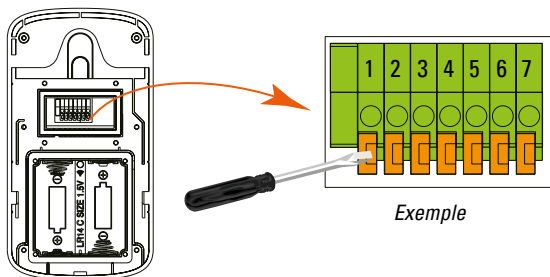

OPTION 1 : alimentation par piles - ouverture portail uniquement

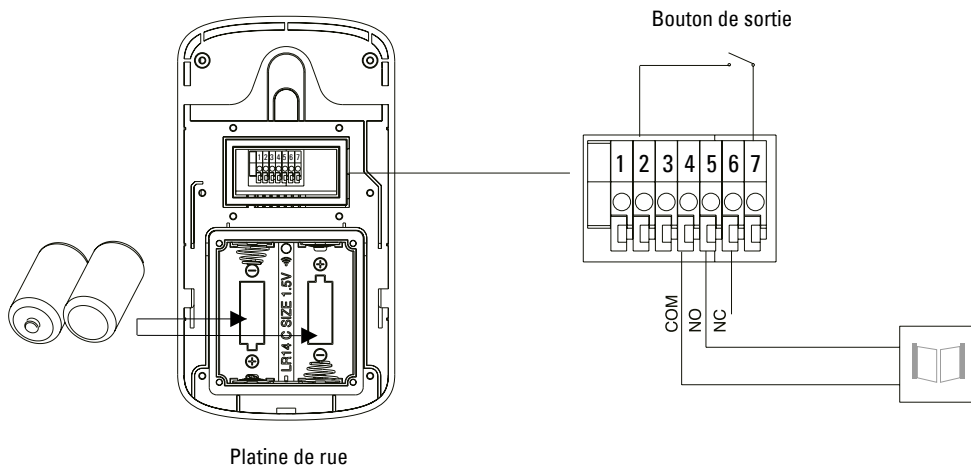

OPTION 2 : alimentation électrique - ouverture serrure

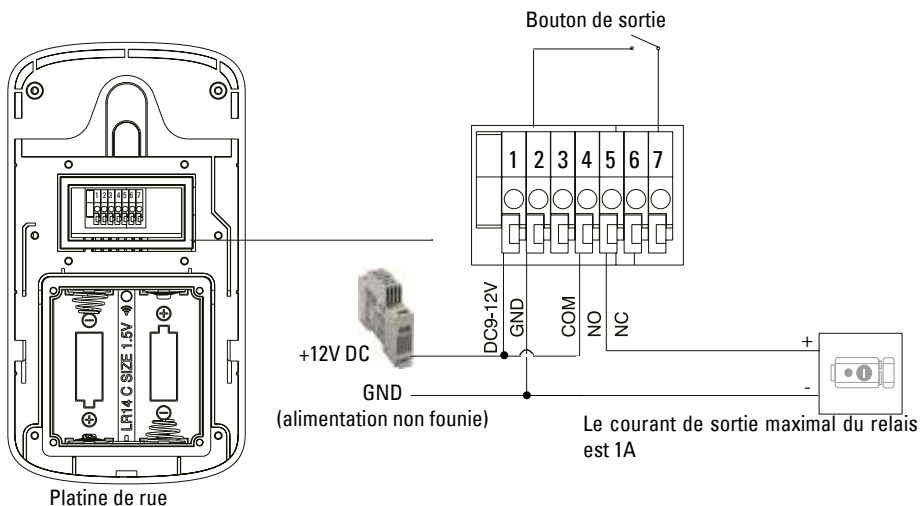

OPTION 3 : alimentation électrique - ouverture portail

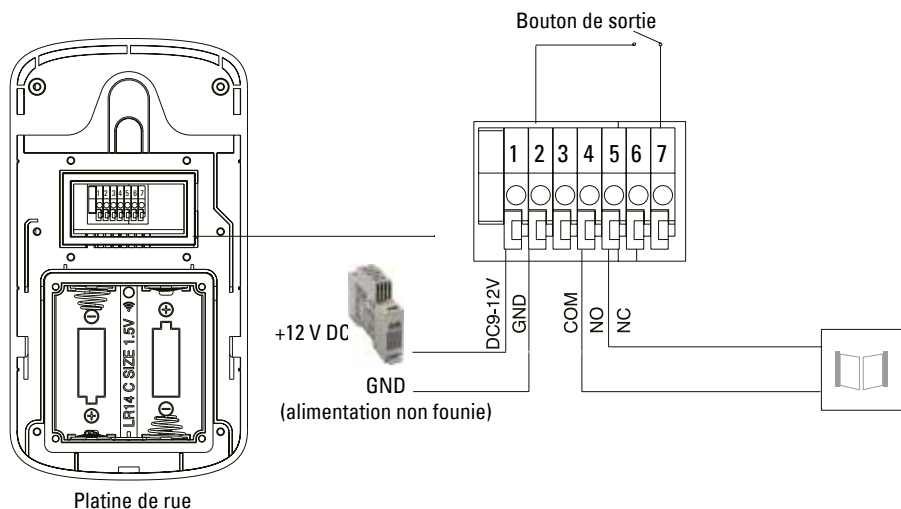

Veuillez utiliser une section de câble inférieure ou égale à 0.5 mm².

La platine de rue peut être alimentée par les batteries OU par alimentation électrique (non fournie).

Ne pas utiliser les batteries et l'alimentation électrique en même temps. Si vous souhaitez utiliser la fonction vidéosurveillance, veuillez utiliser une alimentation électrique au lieu des piles.

Bouton de sortie (option) : il permet d'activer la gâche ou le portail

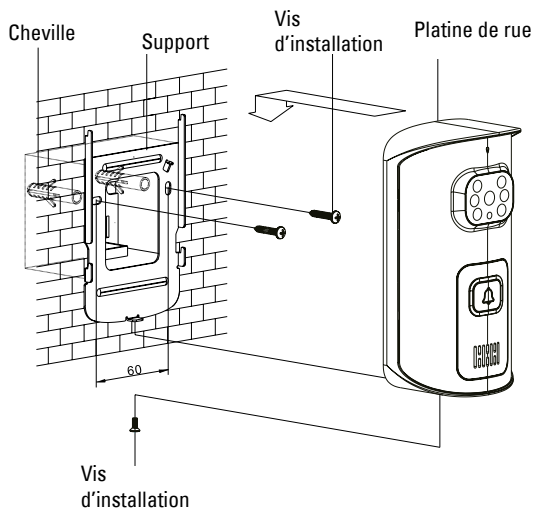
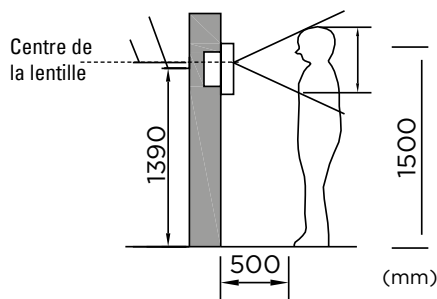

Afin d'assurer une bonne communication entre la platine de rue et le moniteur, respectez les points suivants :

1. Installer la platine de rue à l'abri de la pluie. Eviter que la lentille de la caméra ne soit en contact direct avec les rayons du soleil. Ne pas placer directement la platine de rue sur une porte de sécurité en métal, (le métal fera barrière au signal). La platine de rue peut être installée sur un mur à proximité.
2. Réduisez les obstacles entre la platine de rue et le moniteur intérieur. Les obstacles affaibliront le signal. Dans le cas où il y a une obstruction inévitable qui affecte la transmission, réduisez la distance entre l'émetteur et le transmetteur.

Portée en champ libre

200 m

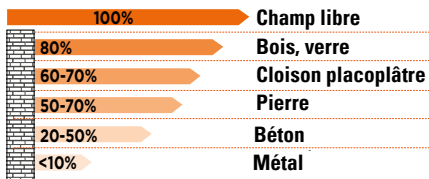

Exemple d'installation

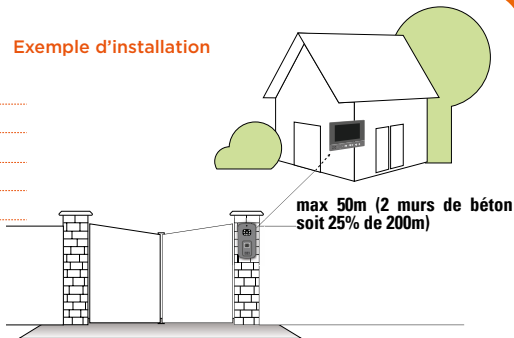

3. Ne pas mettre d'autres produits de même fréquence tel qu'un routeur, appareil bluetooth, TV, ordinateur et four micro-onde près de votre moniteur, afin d'éviter les interférences et de réduire ainsi la distance de communication. Quand la platine de rue est en communication avec le moniteur, si une personne se trouve entre les deux appareils, la communication sera moins fluide. Quand la platine de rue est en communication avec le moniteur intérieur, le moniteur ne doit pas être placé en position basse ou dans un coin.

Placez le moniteur en hauteur en évitant les obstructions tels que les murs, les micro-ondes et le Wi-Fi.

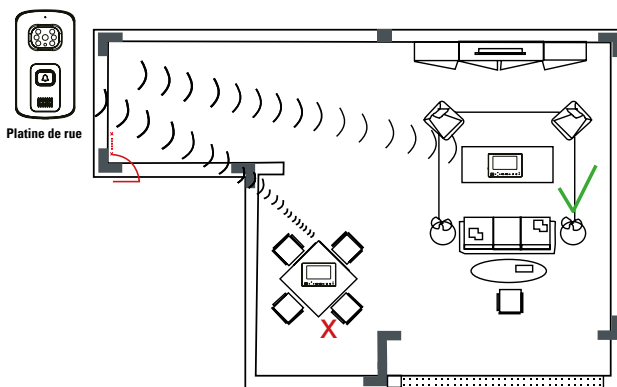

C4- Testez votre produit

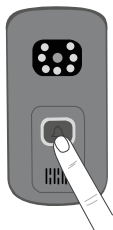



Appuyez sur votre platine de rue, si votre moniteur sonne, votre appareil est en service !



Si votre appareil ne sonne pas, vérifiez l'appairage car le moniteur et la platine ne sont pas correctement appairés.

D- UTILISATION

D1- Alarme

Si quelqu'un arrache la platine de rue de son support, une alarme retentira sur la platine de rue et le moniteur. Dans ce cas précis, le bouton d'appel de la platine de rue ne fonctionnera plus. Appuyer sur  ou  sur le moniteur pour éteindre l'alarme.

L'alarme peut sonner pendant 5 minutes maximum.

D2- Appel depuis la platine de rue

1



 Répondre à l'appel

ou



 Rejeter un appel

2

DÉVERROUILLAGE



 Répondre à l'appel



 Ouverture du portail

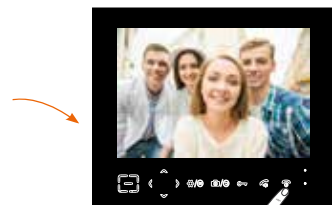

 Mettre fin à l'appel

APPEL MANQUÉ

3

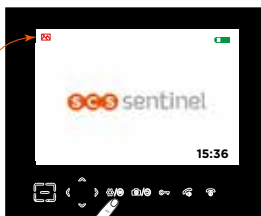



Le symbole «appel manqué» apparaît en haut à gauche de l'écran

*La conversation peut durer jusqu'à 45 secondes.
Après 45 secondes, l'appel se terminera automatiquement.*



Appuyez sur la touche Réglages pour voir les photos dans le menu «photo». Le symbole «appel manqué» s'effacera.

D3- Photos - fonction monitoring

1. Si vous appuyez sur  pendant la conversation, la caméra prendra une photo du visiteur. (enregistrement jusqu'à 100 photos.)
2. Vous avez accès de chez vous à la vue extérieure de votre maison en appuyant sur l'icône  (fonction monitoring - vidéosurveillance). Uniquement si la platine de rue est alimentée par transformateur 12V DC.

D4- Rétroéclairage du bouton d'appel

1. Si la platine de rue est alimentée en 12V DC, le rétroéclairage est actif.
2. Si la platine de rue est alimentée sur batteries, le rétroéclairage est inactif.
3. Dans les modes «enregistrement», «appel», «alarme», «surveillance» et «intercommunication», le rétroéclairage est actif.

E- RÉGLAGES

Mise en tension

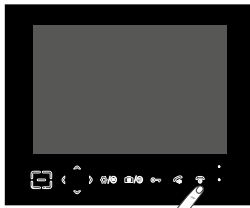

 Appuyer et maintenir la touche pour allumer le moniteur.



Quand la batterie est insuffisante, le symbole  apparaît sur l'écran et une alerte sonore vous avertit. Le moniteur s'éteint automatiquement. Vous devez recharger les batteries.

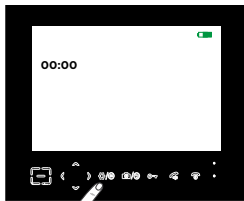

 Appuyer sur cette touche pour entrer dans les différents réglages.

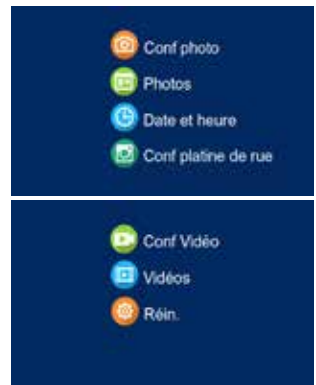

Volume



Appuyer sur les flèches pour choisir le menu «Volume». Puis appuyer sur 

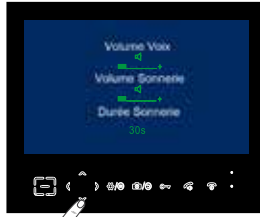

Appuyer sur les flèches pour choisir le volume de la voix, de la mélodie & de la durée de la sonnerie.

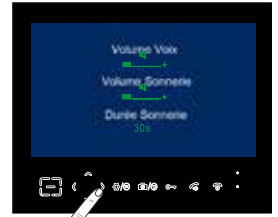



Appuyer à gauche ou à droite pour ajuster le volume de la voix, le volume et la durée de la sonnerie (1-60 secondes). Puis appuyer sur 

Mode silencieux

Si la durée de la sonnerie est de 0 seconde, le moniteur est en mode silencieux. Appuyer sur  pour confirmer les réglages et retourner au menu précédent.

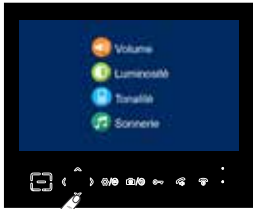
Luminosité



Appuyer sur les flèches pour choisir le menu «Luminosité». Puis appuyer sur 



Appuyer à gauche ou à droite pour ajuster la luminosité. Puis appuyer sur 

Appuyez sur  pour confirmer les réglages et retourner au menu précédent.

Tonalité des touches

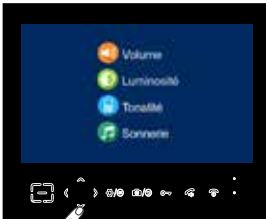

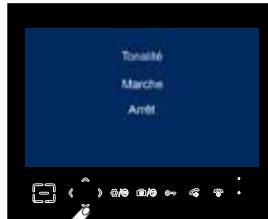

Appuyer sur les flèches pour choisir le menu «Tonalité». Puis appuyer sur 



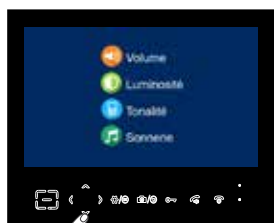

Appuyer sur les flèches et choisir marche ou arrêt pour activer ou non cette fonction. Puis appuyer sur 

Sonnerie

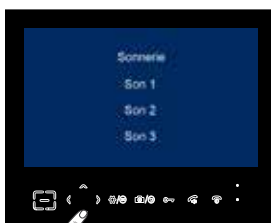

Appuyer sur les flèches pour choisir le menu «Sonnerie».
Puis appuyer sur 



3 choix possibles. Appuyer sur les flèches pour sélectionner la sonnerie.
Puis appuyer sur 

Appuyez sur  pour confirmer les réglages et retourner au menu précédent.

Configuration photos

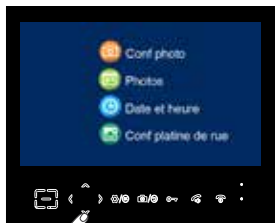

Appuyer sur les flèches pour choisir le menu «Config. Photos».
Puis appuyer sur 

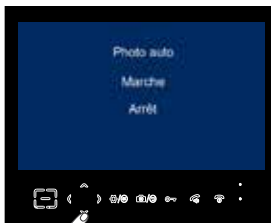

Appuyer sur les flèches et choisir marche ou arrêt pour activer ou non cette fonction.
Puis appuyer sur 

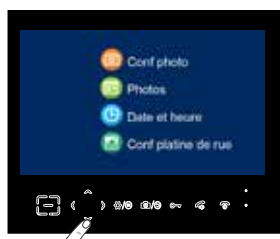

Si la fonction «photo auto» est activée, le moniteur enregistre automatiquement une photo du visiteur quand celui-ci appuiera sur le bouton d'appel.
Appuyez sur  pour confirmer les réglages et retourner au menu précédent.

Photos (suppression des photos enregistrées)

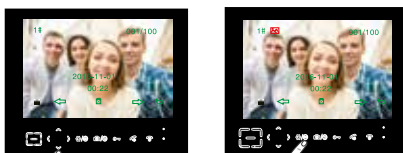

Appuyer sur les flèches pour choisir le menu «Photos».
Puis appuyer sur 



Appuyer à gauche ou à droite pour choisir la photo.
Appuyer sur  pour supprimer une photo.
Appuyer sur  pour supprimer toutes les photos.
Appuyer sur  pour retourner au menu précédent.

Date & Heure

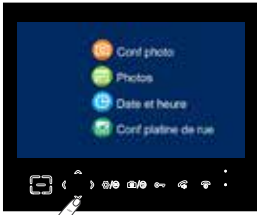

Appuyer sur les flèches pour choisir le menu «Date et Heure».
Puis appuyer sur



Appuyer sur les flèches pour ajuster la date et l'heure.
Puis appuyer sur

La date et l'heure doivent être réglées préalablement pour que l'heure indiquée sur le moniteur soit correcte.

Si vous remplacez la batterie, la date et l'heure doivent être re-réglée. L'ordre est le suivant : Heure-minute-jour-mois-année.

Configuration de la platine de rue

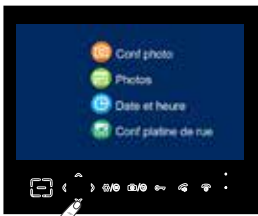

Appuyer sur les flèches pour choisir le menu «Conf. platine de rue».
Puis appuyer sur

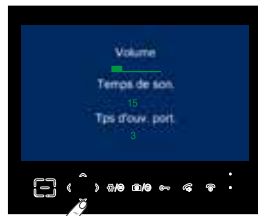

Appuyer sur les flèches pour choisir le volume, la durée de la sonnerie & le temps d'ouverture du portail.
Puis appuyer sur

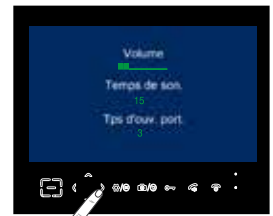

Appuyer à gauche ou à droite pour ajuster le volume, la durée de la sonnerie (1-15 secondes) & le temps d'ouverture (1-9 secondes).
Puis appuyer sur

Si la durée de la sonnerie est de 0 seconde, la platine de rue ne sonne pas lorsque le visiteur appuie sur le bouton d'appel.

Choix langues

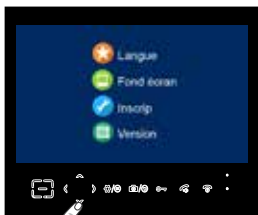



Appuyer sur les flèches pour choisir le menu «Langue».
Puis appuyer sur

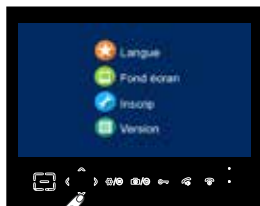

Appuyer sur les flèches pour choisir la langue.
Puis appuyer sur

Fond d'écran





Appuyer sur les flèches pour choisir le menu «Fond d'écran».
Puis appuyer sur 



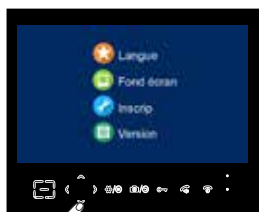

Appuyer sur les flèches pour choisir le fond d'écran.
Puis appuyer sur 

Version

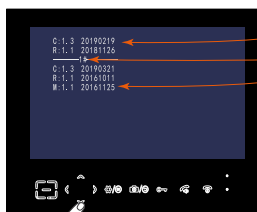

Appuyer sur les flèches pour choisir le menu «Version».
Puis appuyer sur 





Appuyer sur les flèches pour vérifier la version.
Puis appuyer sur 

Moniteur
Version N°
Platine de
rue
Version N°

«1» fait référence à la 1ere version de la platine de rue enregistrée sur le moniteur

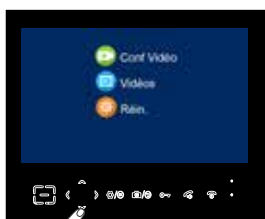
Configuration de la vidéo



Appuyer sur les flèches pour choisir le menu «Conf. Vidéo».
Puis appuyer sur 

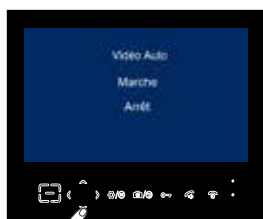



Appuyer sur les flèches pour choisir Marche ou Arrêt pour activer ou non cette fonction.
Puis appuyer sur 

Si la fonction «video auto» est activée, le moniteur enregistre automatiquement une vidéo du visiteur quand celui-ci appuie sur le bouton d'appel.

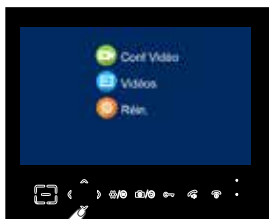

Appuyez sur  pour confirmer les réglages et retourner au menu précédent.

Vidéo



Appuyer sur les flèches pour choisir le menu «Vidéo».
Puis appuyer sur 



Appuyer à gauche ou à droite pour choisir la vidéo.
Appuyer sur  pour supprimer une vidéo.
Appuyer sur  pour supprimer toutes les vidéos.
Appuyer sur  pour retourner au menu précédent.

Réinitialisation

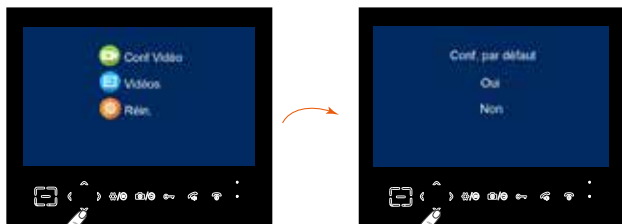

Appuyer sur les flèches pour choisir le menu «Réinitialisation». Puis appuyer sur

Appuyer sur les flèches et choisir OUI pour confirmer ou NON pour annuler. Puis appuyer sur

Si vous réinitialisez le moniteur, les paramètres usine se remettront par défaut. La réinitialisation supprime l'appairage de la platine de rue au moniteur. Procéder à l'appairage suite à une réinitialisation.

Appairage



L'appairage n'est pas nécessaire lors de la première installation. Celui-ci est déjà appairé sortie d'usine.

1

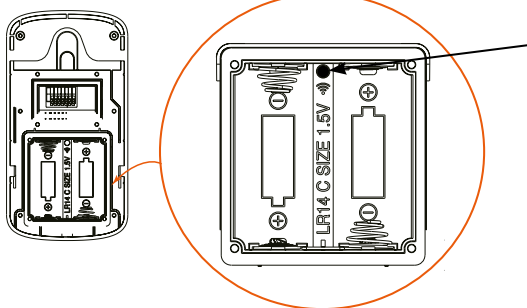

Appuyer sur le bouton au dos de la platine de rue avec une pointe pendant 5 secondes jusqu'à l'émission d'un bip. Le bouton d'appel va clignoter en bleu pendant 1 minute.

2 À faire pendant que le bouton d'appel clignote en bleu :

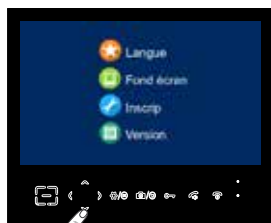

Appuyer sur les flèches pour choisir le menu «Inscription». Puis appuyer sur



Appuyer sur

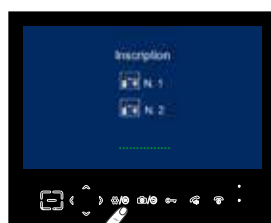

Des petits points verts doivent apparaître sur l'écran.

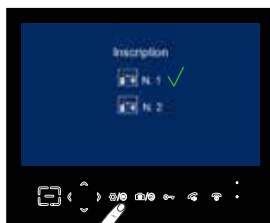

Appairage réussi

F- CARACTÉRISTIQUES TECHNIQUES

Moniteur

Alimentation	12V DC 0.5A
Batterie	3.7V 2500mAh
Ecran	7" LCD
Capacité mémoire (photos)	8 Mb
Capacité mémoire externe (photos ou vidéos)	32 Gb (max) avec carte SD (carte type TF)

DAS tronc : 1,366 W/kg

Le débit d'absorption spécifique (DAS) quantifie l'exposition de l'utilisateur aux ondes électromagnétiques de l'équipement concerné. Le DAS maximal autorisé est de 2W/kg pour la tête et le tronc et de 4W/kg pour les membres.

Platine de rue

Matériau	ABS
Angle de vue	110°
Vision nocturne	6 LED
Température de fonctionnement	-20°C - +55°C
Indice de protection	IP65
Fréquence de fonctionnement	2415 MHz - 2475 MHz
Puissance maximale d'émission	<20 dBm

Adaptateur électrique

Alimentation	Entrée 100-240V AC 50/60Hz 0.2A Sortie 12V DC 0.5A
--------------	---

G- ASSISTANCE TECHNIQUE

En cas de besoin, vous pouvez prendre contact avec notre assistance technique au numéro ci-dessous. Notre équipe de techniciens, basée en France, assure un conseil avisé et personnalisé.



Hotline

0 892 350 490

Service 0,35 € / min
+ prix appel

Horaire hotline, voir sur le site Internet : scs-sentinel.com

Nous vous demandons au préalable de relever la référence de votre matériel sur la notice ou l'emballage de votre produit. Nous vous conseillons également de brancher votre matériel « en fils volants » sur une table après avoir démonté les éléments.

H- GARANTIE



Garantie 2 ans

Il est impératif de garder une preuve d'achat durant toute la période de garantie.

Conservez soigneusement le code-barre ainsi que votre justificatif d'achat, il vous sera demandé pour faire jouer la garantie.

I- AVERTISSEMENTS

- Garder une distance minimale (10 cm) autour de l'appareil pour une aération suffisante.
- Ne pas gêner l'aération par l'obstruction des ouvertures d'aération par des objets tels que journaux, nappes, rideaux, etc.
- Ne pas approcher l'appareil de flammes nues, telles que des bougies allumées.
- Le fonctionnement normal du produit peut être perturbé par une forte interférence électromagnétique.
- Cet équipement est destiné à un usage privé uniquement.
- L'appareil ne doit pas être exposé à des égouttements d'eau ou des éclaboussures. Aucun objet rempli de liquide tel que des vases ne doit être placé sur l'appareil.
- La prise du réseau d'alimentation doit demeurer aisément accessible. Elle est utilisée comme dispositif de déconnexion.
- Le moniteur et l'adaptateur doivent être utilisés en intérieur.
- Effectuer tous les branchements entre les éléments avant d'alimenter le kit.
- Ne brancher votre appareil qu'avec l'adaptateur fourni.
- Les éléments étant composés d'électronique, ils sont à manipuler avec précaution.
- Ne pas boucher le microphone de la platine de rue et du moniteur.
- Lors de l'installation de votre produit, ne pas laisser les emballages à la portée des enfants ou des animaux. Ils représentent une source potentielle de danger.
- Ce produit n'est pas un jouet. Il n'a pas été conçu pour être utilisé par des enfants.

 Avant tout entretien, débrancher vos appareils. Ne pas nettoyer le produit avec des solvants, des substances abrasives ou corrosives. Utiliser un simple chiffon doux pour nettoyer l'écran du moniteur. Ne rien vaporiser sur le produit.

 Assurez-vous de la bonne maintenance de votre produit et vérifiez fréquemment l'installation pour déceler tout signe d'usure. N'utilisez pas l'appareil si une réparation ou un réglage est nécessaire. Faites appel à du personnel qualifié.

 Ne jetez pas les appareils et les batteries hors d'usage avec les ordures ménagères. Les substances dangereuses qu'ils sont susceptibles de contenir peuvent nuire à la santé et à l'environnement. Utilisez les moyens de collectes sélectives mis à votre disposition par votre commune ou votre distributeur.