



Notice de pose

Modèle Coffre Intégral Aix



SOMMAIRE

1) Précautions et instructions de sécurité	3
2) Pose du store	5
a) Pose sur support béton, agglo, brique	6
b) Pose sur support bois	16
3) Branchement électrique.....	22
4) Réglages divers	23
5) Mise en place des joues de finition	24
6) Entretien	25
7) Installation de la manoeuvre de secours	26
8) Option capteur vent	30
a) Installation du capteur vent	31
b) Synchronisation du capteur vent	36
9) Glossaire	39
10) Garanties et certifications	40

Précautions et instructions de sécurité pour l'installation et l'utilisation



ATTENTION ! LISEZ LES INSTRUCTIONS AVANT D'UTILISER CE PRODUIT.

ATTENTION !

AVANT D'OUVRIER LE STORE, ASSUREZ-VOUS QUE TOUTES LES FIXATIONS DES ELEMENTS DE SECURITE SONT CORRECTEMENT INSTALLEES. FERMEZ TOUJOURS LE STORE PAR TEMPS VENTEUX, EN CAS DE FORTE PLUIE OU LORSQUE VOUS NE L'UTILISEZ PAS. LE NON-RESPECT DE CES INSTRUCTIONS PEUT ENTRAINER DES BLESSURES CORPORELLES ET DES DOMMAGES MATERIELS. LES BRAS MOBILES DU STORE SONT SOUS TENSION ET TOUTE SURTENSION PEUT ENTRAINER DES BLESSURES CORPORELLES ET DES DOMMAGES. N'ESSEYER PAS DE DEMONTER OU DE REPARER LE STORE VOUS-MEME SI VOS COMPETENCES TECHNIQUES NE VOUS LE PERMETTENT PAS.

- N'installez jamais le store dans des endroits élevés ou venteux. Il pourrait tomber et causer des blessures corporelles.
- Avant de commencer à déballer et installer le store, assurez-vous que vous avez les outils appropriés, suffisamment de personnel avec vous (2 personnes sont recommandées), un endroit et une surface propre et sèche pour le montage.
- N'utilisez pas le store dans des endroits soumis à des vibrations ou à des chocs.
- Le montage peut être effectué par une main d'oeuvre non qualifiée, sous la condition que les instructions soient scrupuleusement observées. Si des problèmes surviennent lors de l'assemblage, veuillez avoir recours à un personnel qualifié.
- Utilisez correctement tous les écrous et vis au cours de l'installation. S'ils ne sont pas fermement fixés, cela est très dangereux.
- Faites attention à vos doigts pendant le montage.
- N'utilisez pas le store dans des endroits exposés à des hautes températures, tels que des murs situés à proximité d'un barbecue ou autre source de chaleur.
- N'accrochez rien au cadre ou sur les bras d'articulation car le store pourrait tomber, être endommagé ou causer des dommages et blessures.

- N'utilisez jamais le store en cas de vent ou de forte pluie.
- N'utilisez jamais le store à d'autres fins que celles prévues.
- L'utilisation du store par temps de gel peut l'endommager.
- Fermez le store par temps venteux ou très pluvieux.
- Il n'est pas permis d'effectuer de quelconques modifications sur le store.
- N'utilisez pas de grill ou de barbecue sous le store et n'allumez pas de feu à sa proximité.
- N'ouvrez pas le store lorsque des travaux comme le nettoyage des fenêtres, etc, sont effectués près de celui-ci.
- Vérifiez le store tous les 3 mois pour être sûr que toutes les fixations sont bien en place et que les éléments ne sont pas endommagés.
- N'utilisez pas le store si des réparations sont nécessaires. Contactez notre SAV qui vous indiquera la procédure à suivre.

Attention

- Le remplacement et l'insertion des piles doivent être effectués exclusivement par des adultes.
- Retirez les piles usagées de l'appareil.
- N'exposez pas les piles au feu sous peine d'entraîner des fuites ou des explosions.
- Ne court-circuitez pas les piles.
- Ne mélangez pas des piles neuves et usagées.
- N'utilisez pas de piles rechargeables dans cet appareil.
- Utilisez uniquement les types de piles recommandées.
- Tenez cet appareil hors de portée des enfants.
- Mettez les piles au rebut exclusivement dans un centre de recyclage.

Spécifications

Toile : Acrylique 100%
 Indice de résistance au vent (EN-13561) :
 Dimension 3x2m Classe 1
 Dimensions 4x3,5m et 5x3,5m Classe 2
 Résistance à la fatigue : plus de 15000 cycles pour tous ses composants.
 Modèle du moteur : Dooya
 Tension nominale : 220V-50Hz
 Intensité nominale : 0.86A
 Puissance nominale : 198W
 Vitesse de rotation : 12tr/m
 Classe de protection : IP44
 Cycle maximal d'opération continue : 4

Pose du store

2h de pose à prévoir pour 2 personnes



Matériel à prévoir (configuration A - béton, agglo, brique...)

- Perforateur avec mèche à béton de diamètre $\varnothing 12\text{mm}$ et $\varnothing 16\text{mm}$
- Niveau laser ou niveau à bulle
- Cordeau
- Pompe à scellement
- Cartouche de scellement chimique
- Tiges filetées $\varnothing 10\text{mm}$ (inox préconisé), 8 écrous de 10, 8 rondelles de 10/20, 8 tamis de 16/130mm minimum
- Disqueuse
- Matériel électrique (boîte de dérivation, bornier de jonction, multimètre...)

A-1. Prise de mesure

Lors du déballage du store, à l'aide du mètre mesurer la valeur **d** (hors-tout crochets)

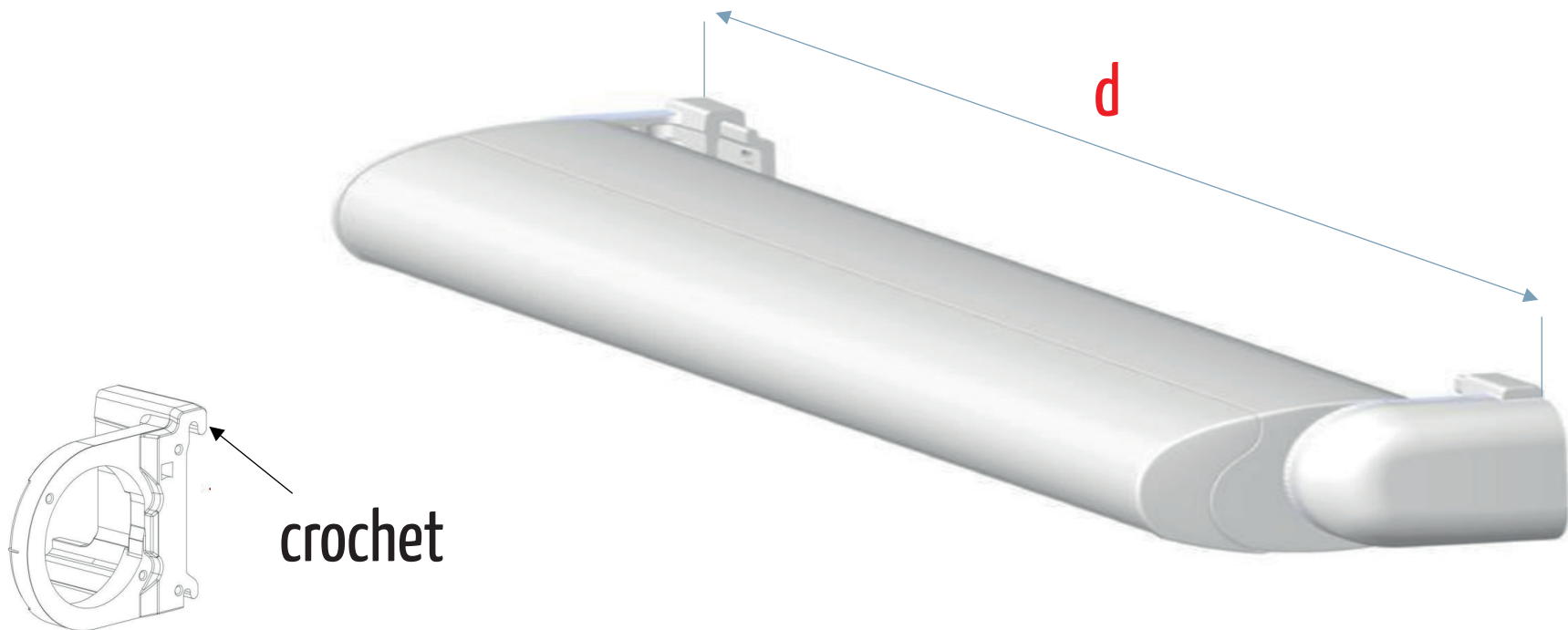

A-2.Mise en place des supports muraux

Tracer la valeur **d** sur le mur qui correspond au hors-tout des supports muraux, en ayant au préalable déterminé l'emplacement du store.

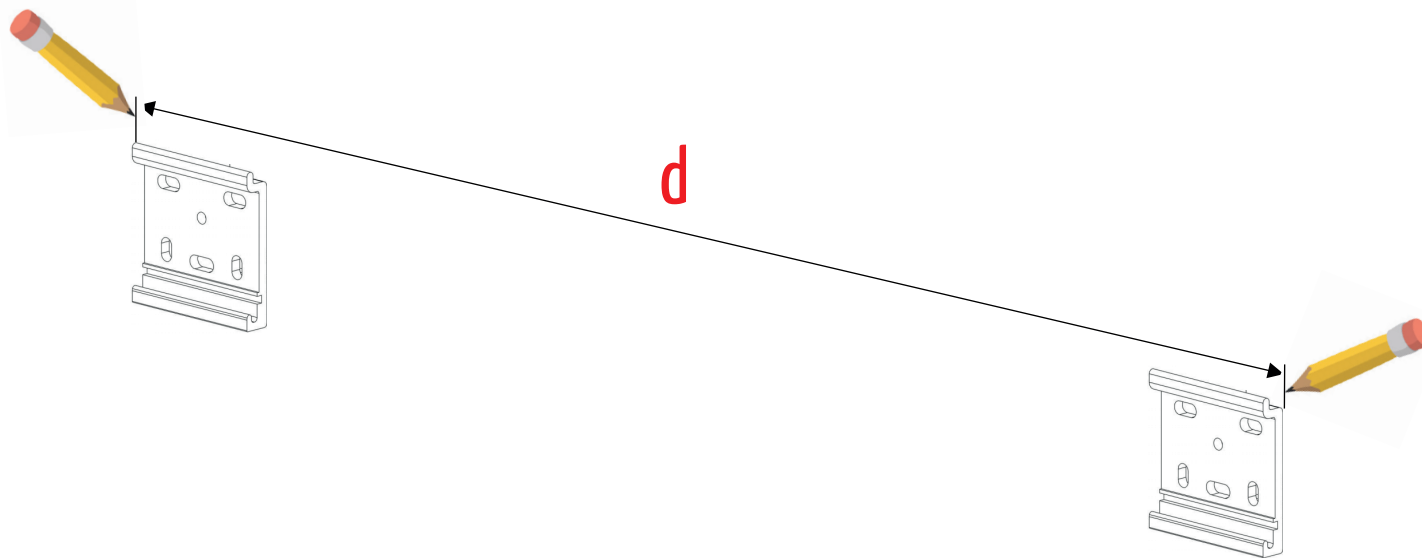

A-3. Traçage des supports muraux

Tracer sur le mur le bas des supports, en utilisant un niveau à bulle ou un niveau laser.

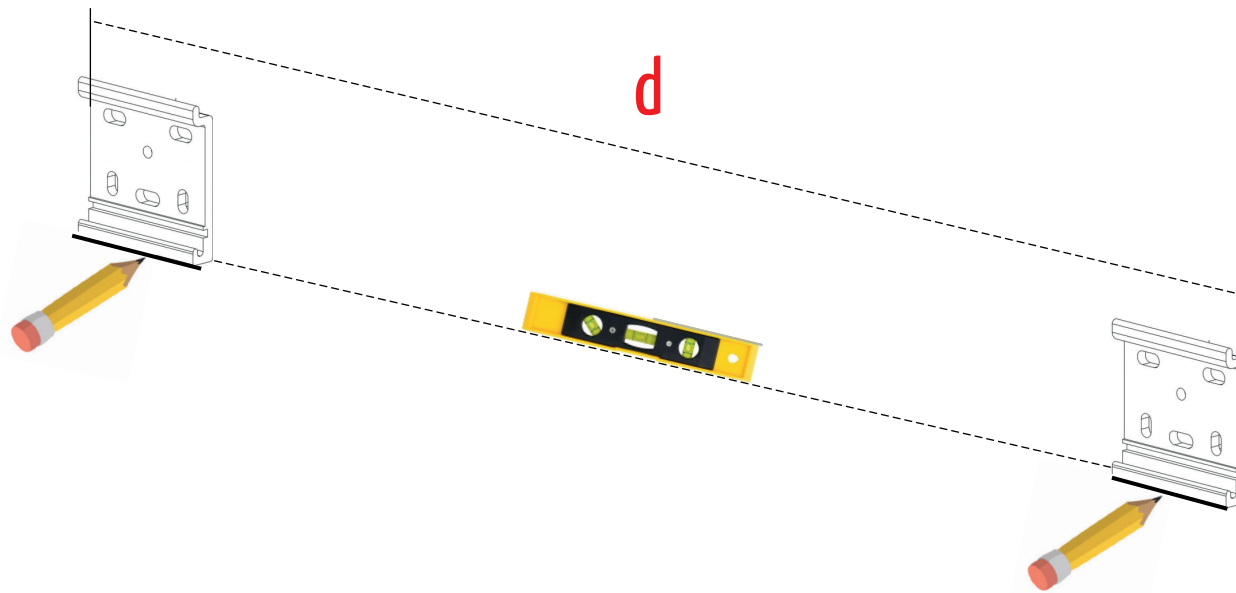

A-4. Traçage des trous des supports muraux

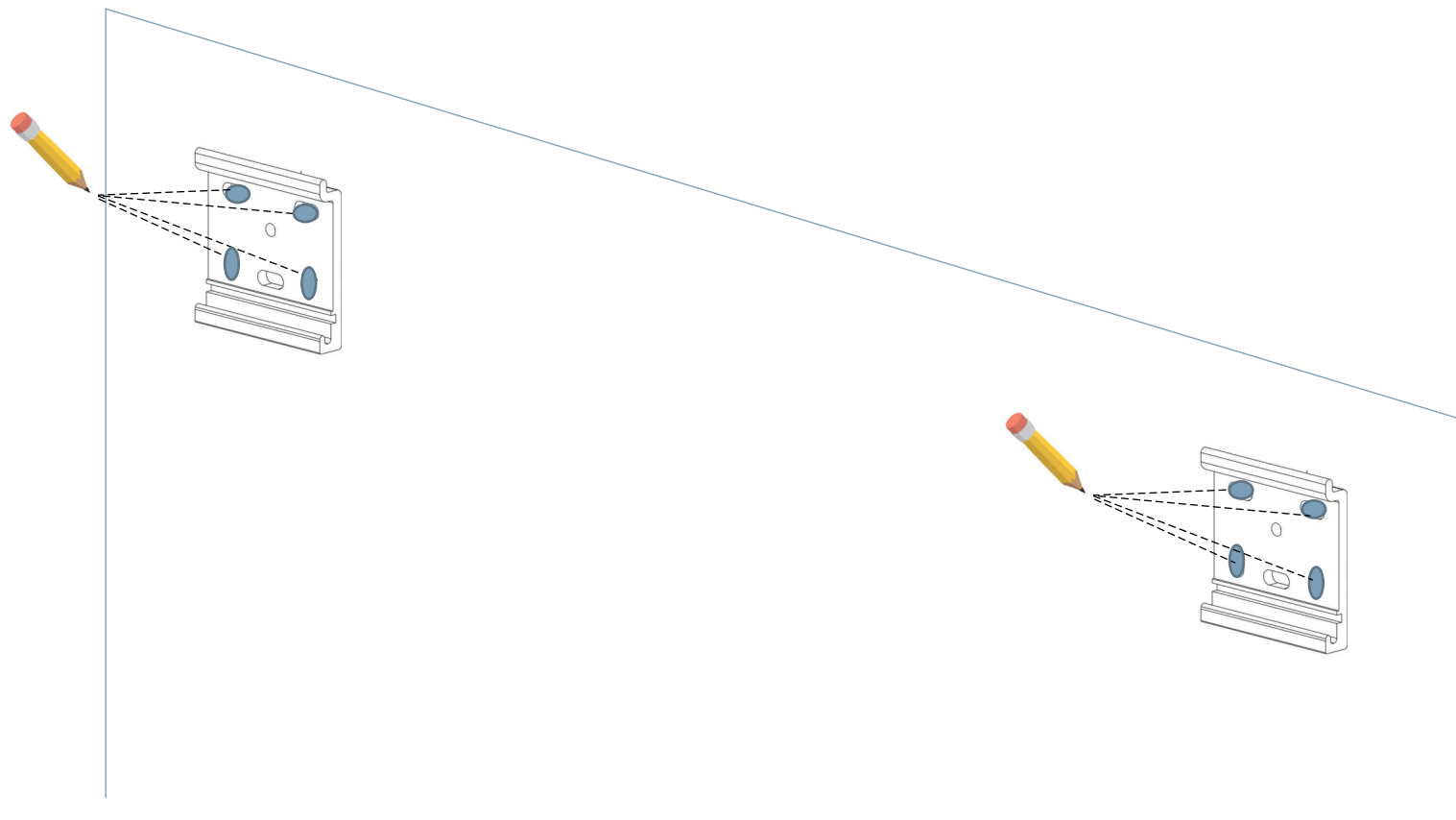

A-5. Perçage des trous des fixations

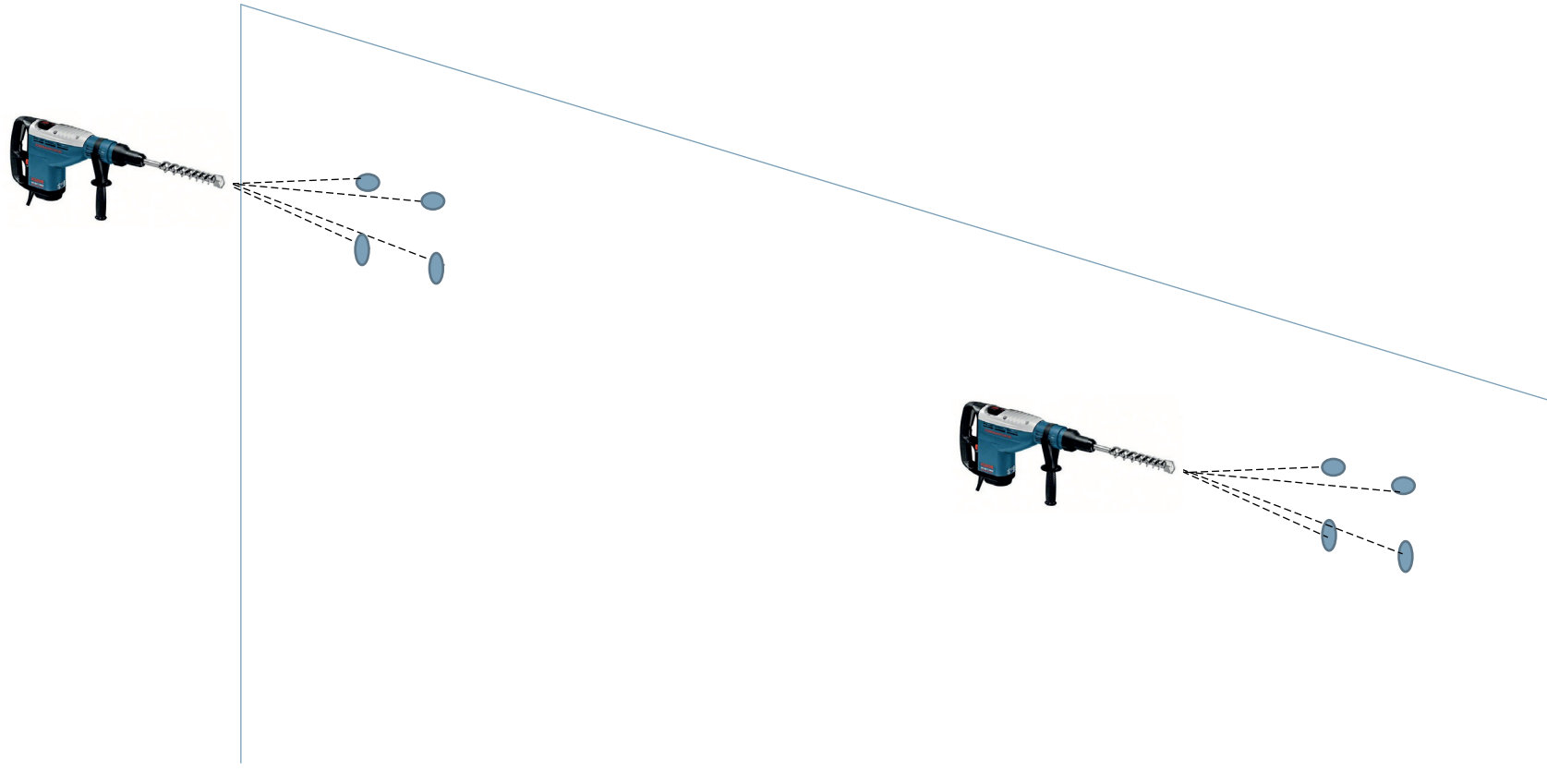

Voir explications page suivante

A-5. Perçage des trous des fixations

A l'aide de la perceuse, percer chacun des trous de fixation en commençant toujours avec la mèche $\varnothing 12$ mm. En effet, la mèche de $\varnothing 12$ va vous permettre de connaître la nature du mur.

Dans le cas d'un perçage dans du béton, le trou effectué en $\varnothing 12$ suffira. Il est préconisé de percer à une profondeur minimum de 90 mm dans le béton.

En revanche lors du perçage, si vous constatez que le mur est creux, percez deux alvéoles de l'aggloméré en commençant par l'extérieur.

Si vous êtes sûr de la brique rouge (Mono mur) : percer le mur sans percussion sur une profondeur de 130 mm minimum. Une fois les perçages terminés (matériaux creux uniquement) agrandir les trous à l'aide de la mèche $\varnothing 16$ pour insérer les tamis.

Dépoussiérer l'ensemble des trous à l'aide d'une soufflette. Cette étape va permettre au scellement chimique de mieux adhérer au mur lors du scellement. Insérer les tamis dans les trous de $\varnothing 16$ (mur creux uniquement).

A-6. Préparation des tiges filetées

Des tiges filetées en inox sont conseillées afin d'éviter une oxydation et des coulures de rouille sur la façade dans le temps.

Couper les tiges filetées en suivant les dimensions préconisées ci-après à l'aide de la disqueuse.

NOTE: nous avons au préalable mesuré la dimension des tiges pour vous faciliter le travail. Dans des conditions normales (sans isolation extérieure) les dimensions sont :

Matériaux plein (béton) : **120mm**

Matériaux creux (Agglo, Monomur) : **160mm**



NOTE: pour une isolation extérieure, il faudra rajouter l'épaisseur de votre isolant aux valeurs présentes ci-dessus.

A-7.Scellement des tiges filetées

Matériaux plein

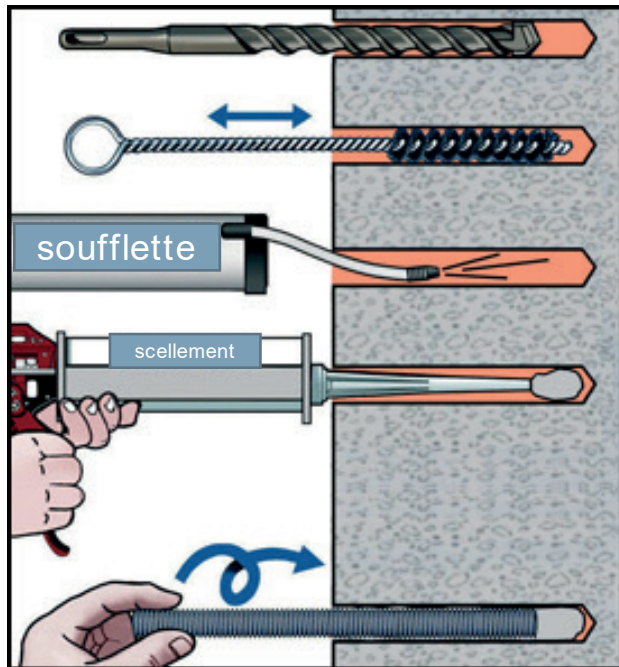

Matériaux creux

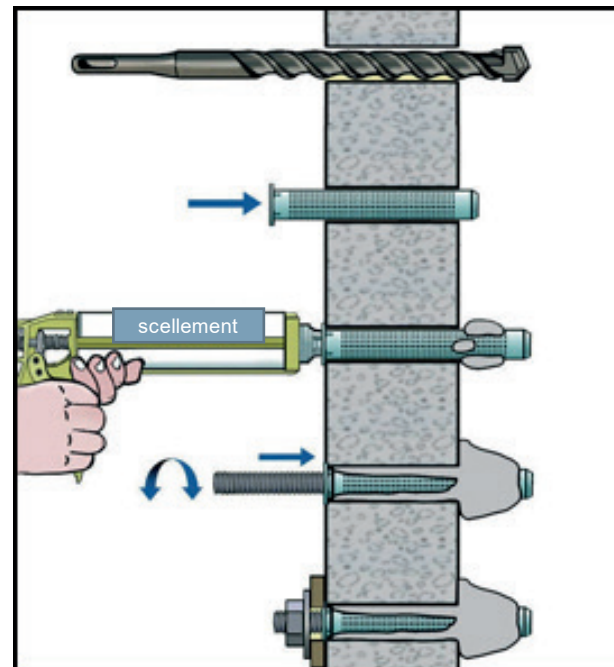

 A noter :

Il faudra percer 2 alvéoles pour effectuer le scellement sur les matériaux creux. Le schéma ci-joint ne montre qu'une seule alvéole.

A-8.Mise en place des supports de fixation

Mettre les supports de fixation en place et les serrer à l'aide des rondelles et des écrous achetés au préalable.

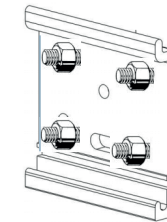
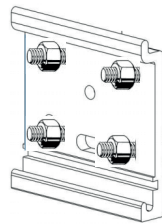

Il est important qu'à la fin du serrage, la tige filetée ne dépasse pas de l'écrou. Si tel est le cas, couper le surplus à l'aide d'une disqueuse.

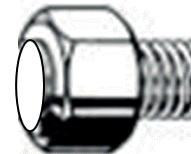
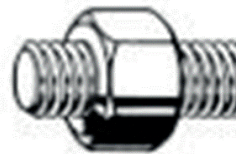

Matériel à prévoir (configuration B - pose sur bois)

- Perceuse
- Mèche à bois de $\varnothing 7$
- Niveau laser ou niveau à bulle
- Cordeau
- 8 tirefonds (10x80 préconisés pour un store)
- 8 rondelles de 10/20
- Matériel électrique (boîte de dérivation, bornier de jonction, multimètre...)

B-1. Perçage sur support bois

Pour une fixation dans le bois, pré-percer celui-ci au diamètre du corps du tirefond, soit $\varnothing 7$ pour un tirefond de 10x80. Cette dimension de tirefond est préconisée pour la pose de store dans du bois.

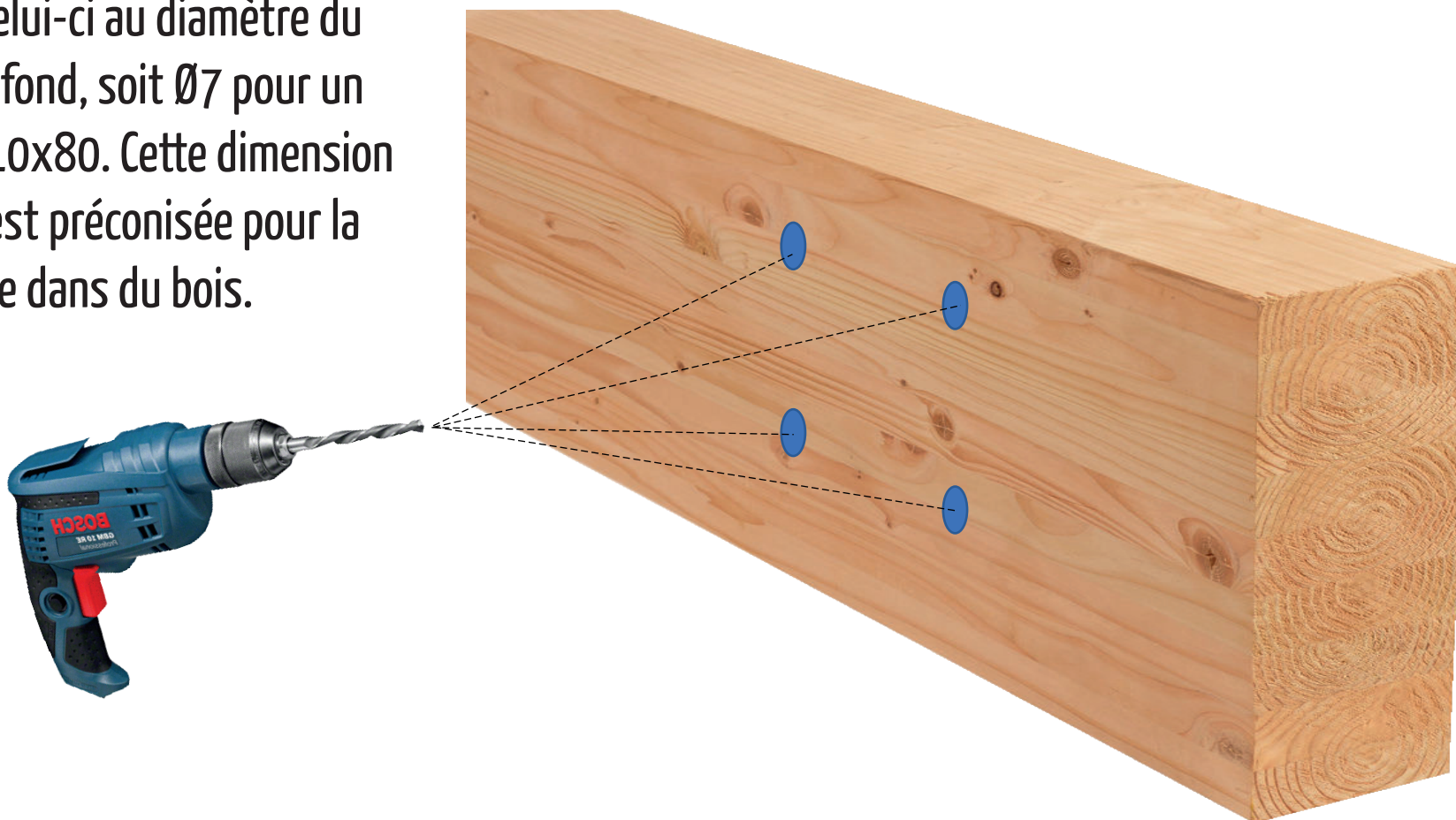

L'épaisseur minimale d'une poutre pour la pose d'un store équipé de tirefond est de 10 cm



B-2.Vissage du support

Visser chacun des tirefonds dans le bois pré-percé et les équiper d'une rondelle de 10x20.

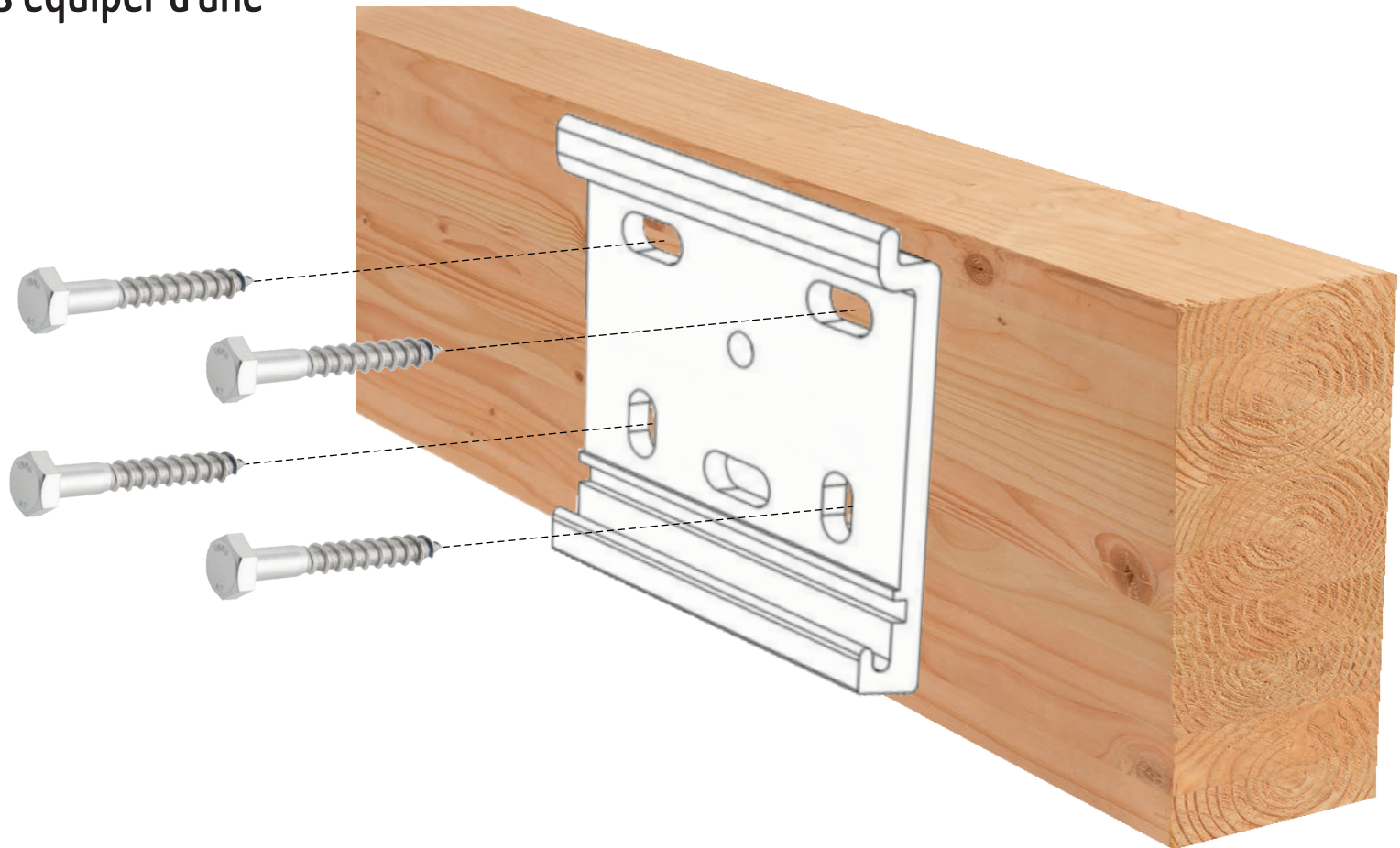

B-3.Vérifier le niveau des supports :

Une fois les platines positionnées, vérifier une dernière fois l'écartement exact des 2 platines ainsi que leur niveau et verrouiller leur réglage.

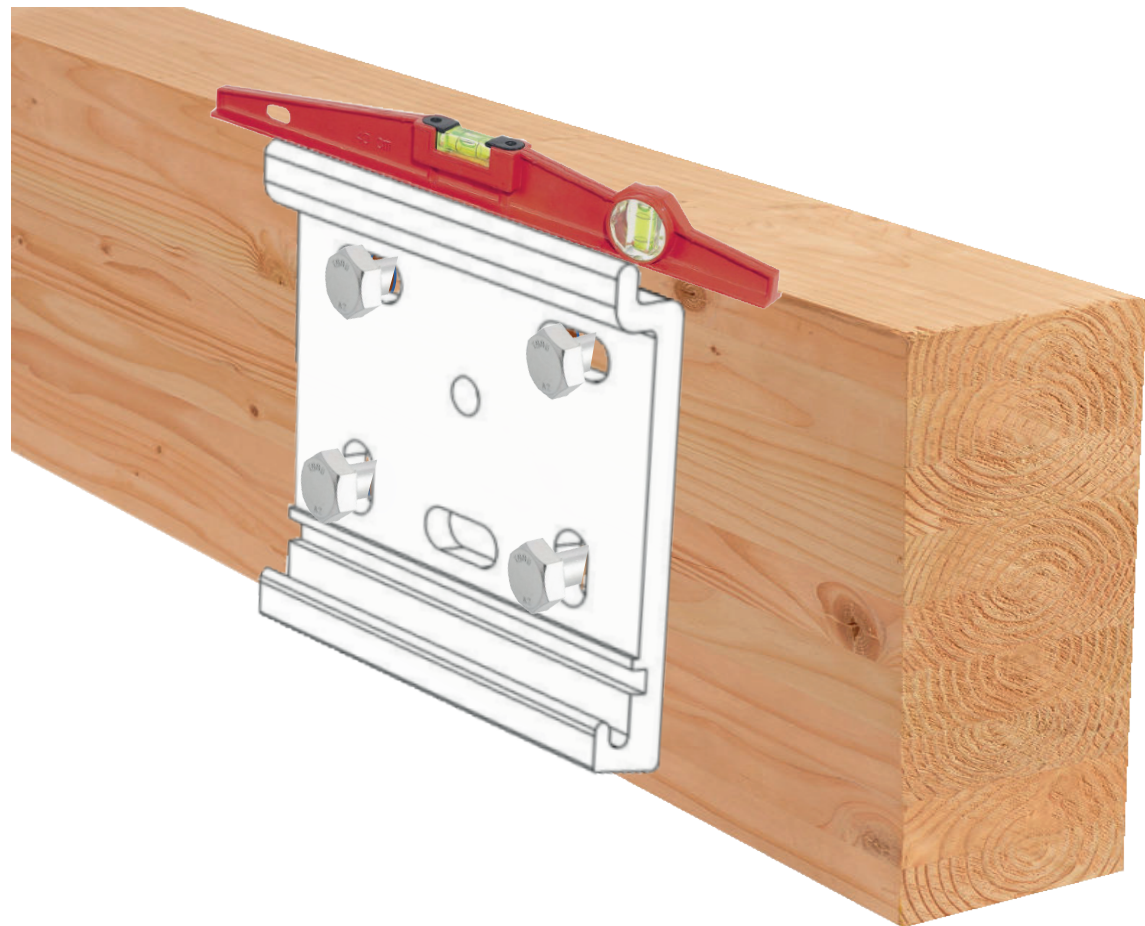

Mise en place du store sur les supports de fixation

Accrocher le store à la façade de votre maison. Prendre le store et le crocheter sur les supports de fixation.

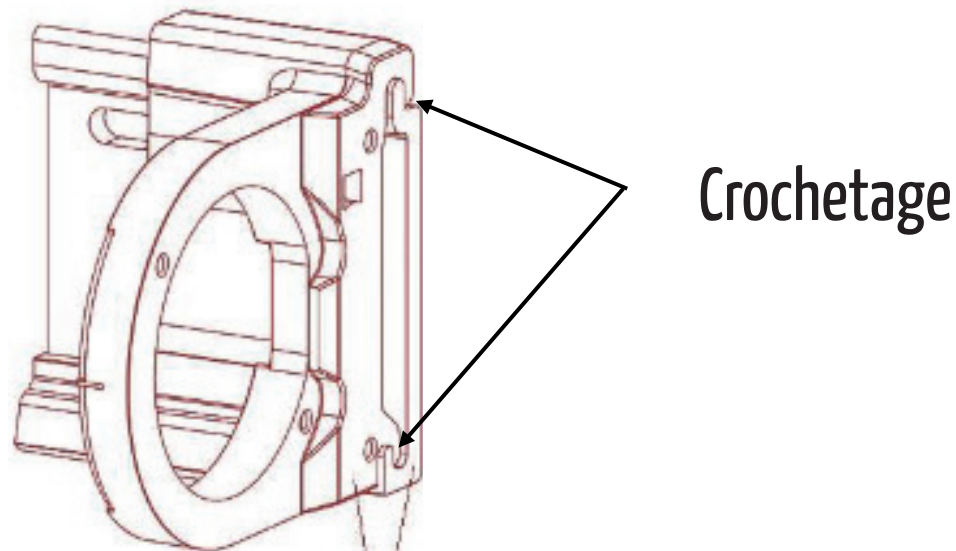

A noter qu'il est important que les supports de fixation soient affleurants des crochets du store et ne sortent pas du hors tout (valeur d de départ) car cela entraînerait des difficultés pour la mise en place des joues de propreté.

Mise en place des sécurités anti-soulèvement

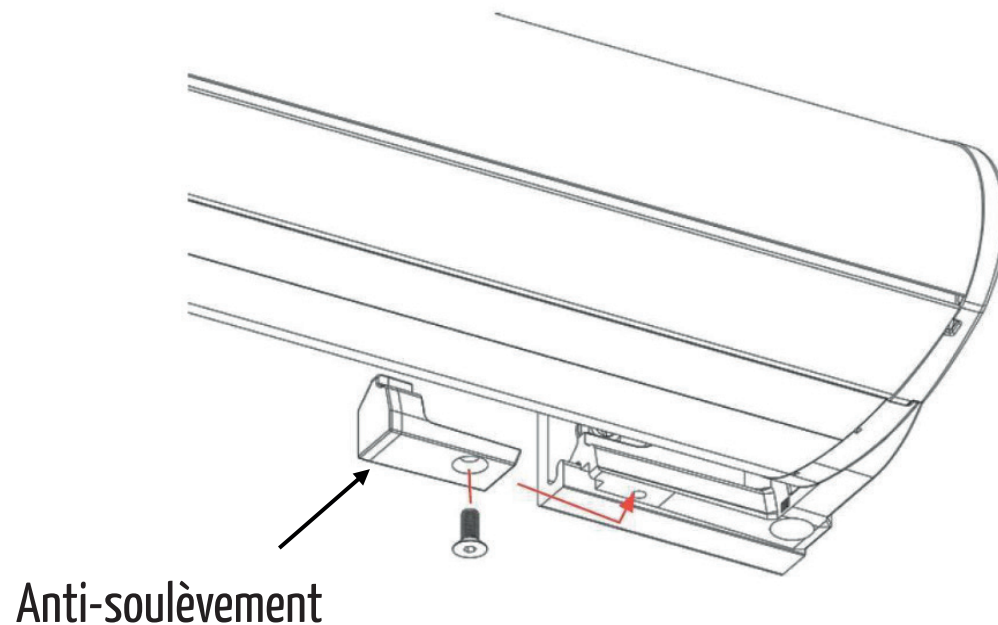

Il est impératif de mettre en place les pièces anti-soulèvement avant d'ouvrir le store afin d'éviter que ce dernier ne se décroche de la façade lors de l'ouverture.

Mise sous tension

Brancher le moteur du store sur une alimentation 230v permanente ; si vous sélectionnez une alimentation sur un ancien point lumineux (lumière) veuillez shunter l'interrupteur (neutraliser l'interrupteur) pour que l'alimentation devienne permanente.

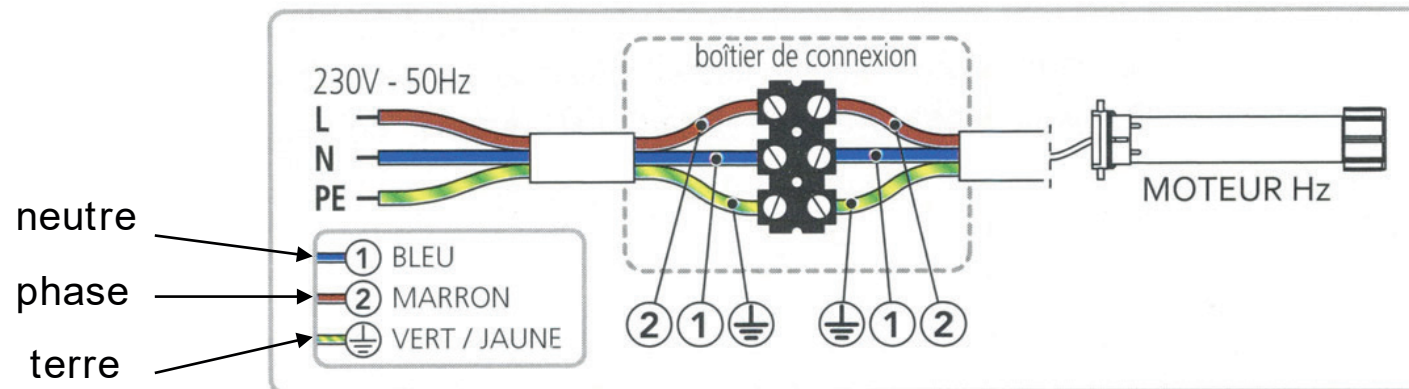

Effectuer toujours le branchement hors tension.



Réglage divers / Que faire si ?

Tous les réglages sont disponibles sur notre boutique en ligne
<https://www.ici-store.com/fr/conseils-installation-et-reglages>

Problèmes	Causes	Solutions
Mon store se descelle du mur.	Visserie non adaptée à la composition du mur.	> Vérifier la bonne mise en place des supports (suivre les indications de la notice). > En cas de fixation avec scellement chimique, se rapporter à la notice du fabricant.
Mon store n'est pas de niveau.		> Vérifier le bon niveau des supports de fixation. Refaire la mise à niveau. > Vérifier le niveau de la barre de charge. Rectifier le réglage d'inclinaison des bras.
Lors de la première utilisation du store, la barre de charge ne se ferme pas sur toute la longueur.	Vibrations lors du transport créant une légère modification des fins de course mécaniques.	> Régler la fin de course haute du moteur (pour la fermeture). > Régler la fin de course basse du moteur (pour l'ouverture).
La barre de charge ne se ferme pas sur toute la longueur.	Allongement de la toile après plusieurs utilisations. Mauvais réglage de la barre de charge ou des coudes des bras.	> Régler les fins de course du moteur. > Régler l'inclinaison de la barre de charge. > Régler les coudes des bras.
La barre de charge ne se ferme pas d'un seul côté du store.	Allongement naturel de la toile.	> Procéder au calage de la toile à l'aide d'une cale de compensation.
La manoeuvre électrique ne fonctionne plus.	Le moteur se met en protection thermique après 2 descentes et 1 montée successives.	> Attendre la fin de la protection (20 minutes).
La manoeuvre électrique ne fonctionne plus.	Problème de connexion.	> Vérifier le branchement du moteur. > Vérifier la pile de la télécommande.
Mon éclairage LED ne s'allume plus.	Problème de connexion ou de programmation.	> Vérifier la connexion des LED. > Reprogrammer les LED.

Mise en place des joues de finition

Votre store est équipé d'un moteur DOOYA, les joues de finitions sont en PVC.

Pour leur mise en place, elles sont équipées de 2 ergots en plastique, ces derniers vous permettront de fixer les joues en toute simplicité. Clipser les joues de finition aux extrémités du store grâce aux ergots.

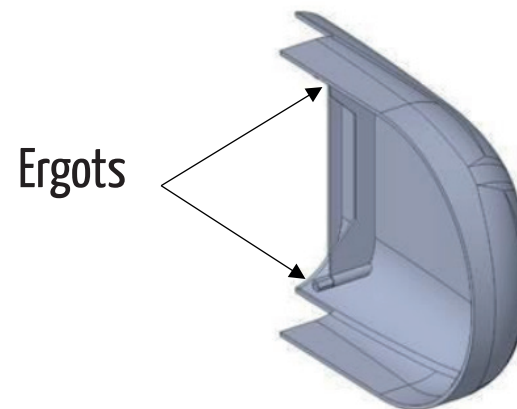
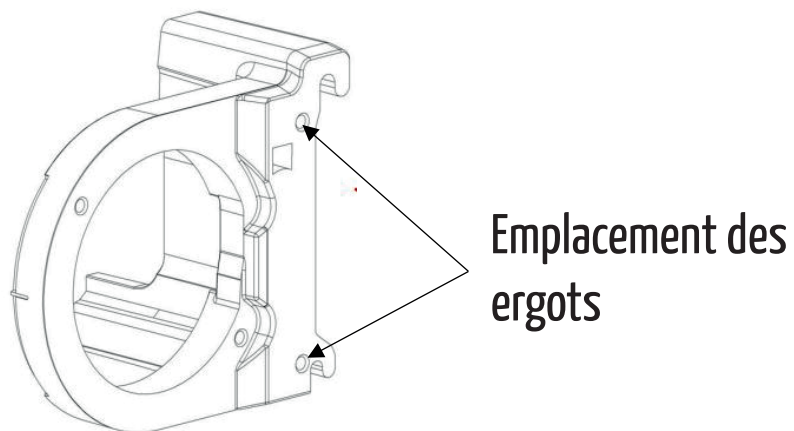

Entretien

- Assurez-vous que le store est solidement et fermement installé.
- Nettoyez la surface du store à l'aide d'un chiffon légèrement humide.
- Nettoyez la télécommande et les supports muraux à l'aide d'un chiffon légèrement humide.
- Lorsque le store est sale ou lorsque vous pensez ne plus l'utiliser pendant une longue période, dépoussiérez la toile à l'aide d'un chiffon doux et sec ou d'une soufflette.
- Lors d'une longue période d'hivernage, il est conseillé de réaliser un cycle d'ouverture/fermeture une fois par mois pour veiller au bon fonctionnement du mécanisme global.
- L'armature de votre store doit être positionnée de telle manière que la toile soit parfaitement tendue et ne subisse aucun frottement.
- Par temps de grand vent, il ne faut pas laisser le store déployé. Veuillez respecter la classification de résistance au vent du store.
- Par temps de pluie (**légère averse**), le store peut être déployé, mais il faut éviter de le réenrouler humide pour une longue période. Si pour différentes raisons, vous devez le réenrouler humide, redéployez votre store dès que vous en aurez la possibilité pour faire sécher la toile.

Ce conseil vous est donné bien que la toile soit imputrescible par nature, car il y a toujours un risque, à terme, de condensation et de dépôts sur la toile de particules ou pollutions atmosphériques qui, elles, sont putrescibles.

- En cas de forte pluie, le store doit être refermé pour éviter la formation d'une poche d'eau qui abîmerait l'armature prématurément.
- En cas de coupure électrique, une manoeuvre de secours vous permettra de manoeuvrer votre store manuellement (voir page suivante).

Les toiles de DICKSON CONSTANT ont subi un traitement spécial qui leur permet de retarder la formation et l'accumulation de salissures.

Pour ne pas altérer ce traitement, le nettoyage éventuel de votre toile doit être fait en tenant compte des recommandations suivantes :

- **ENTRETIEN COURANT** : Dépoussiérage le plus complet possible du store sec pour éliminer toutes les particules de surface par aspiration, insufflation d'air, battage ou brossage.
- **ELIMINATION DES TACHES** : Pour des taches de doigts ou de graisse, utiliser de l'eau savonneuse. Pour des taches aqueuses, éponger au maximum et frotter avec un chiffon humide. N'utilisez pas de produits de nettoyage abrasifs tels que des produits chimiques, détergents, du benzène ou de l'acool.



Manoeuvre de secours

Installation et démontage

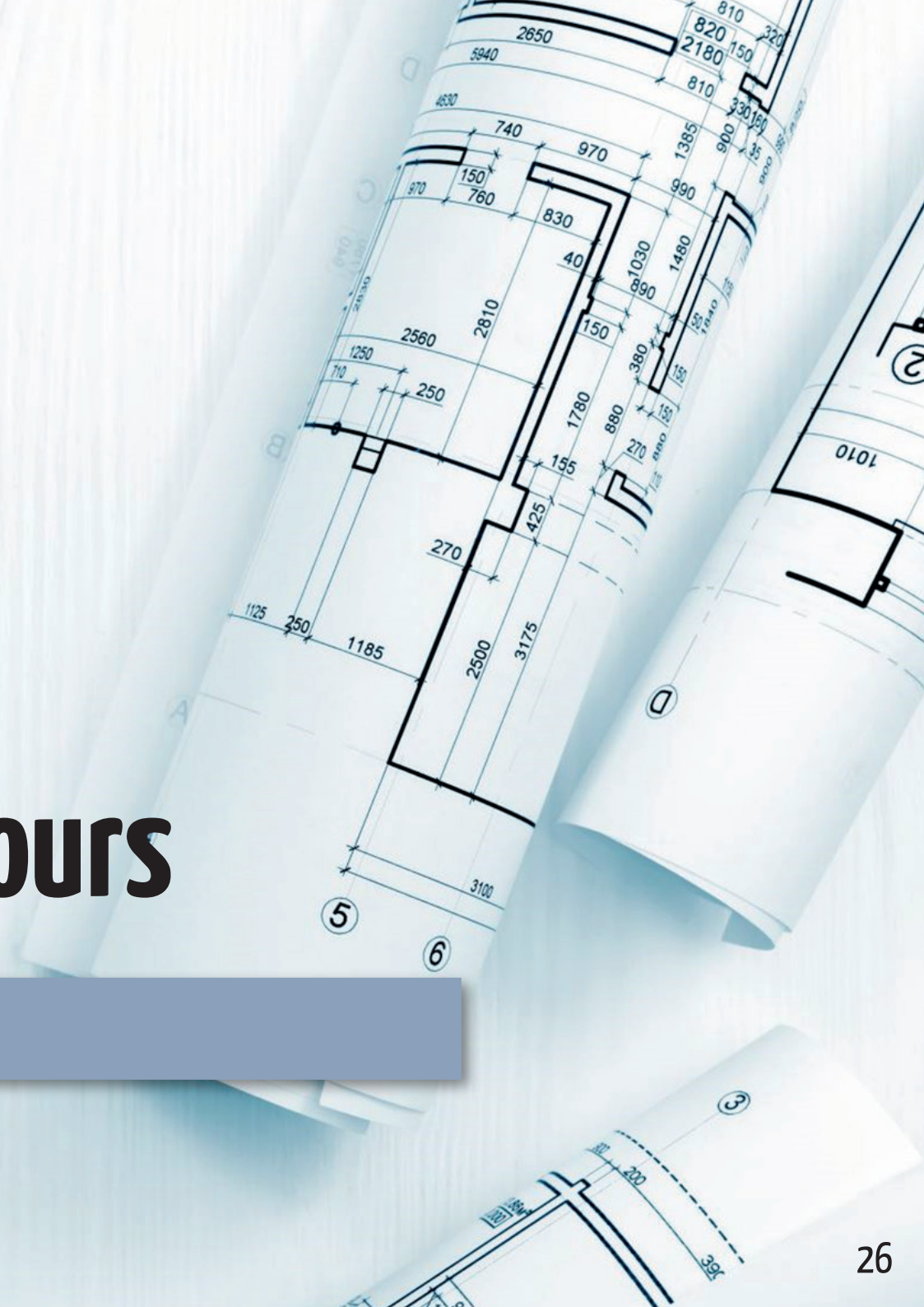

Composition de la manœuvre de secours

(En cas de coupure de courant)



Explication du système anti chute :

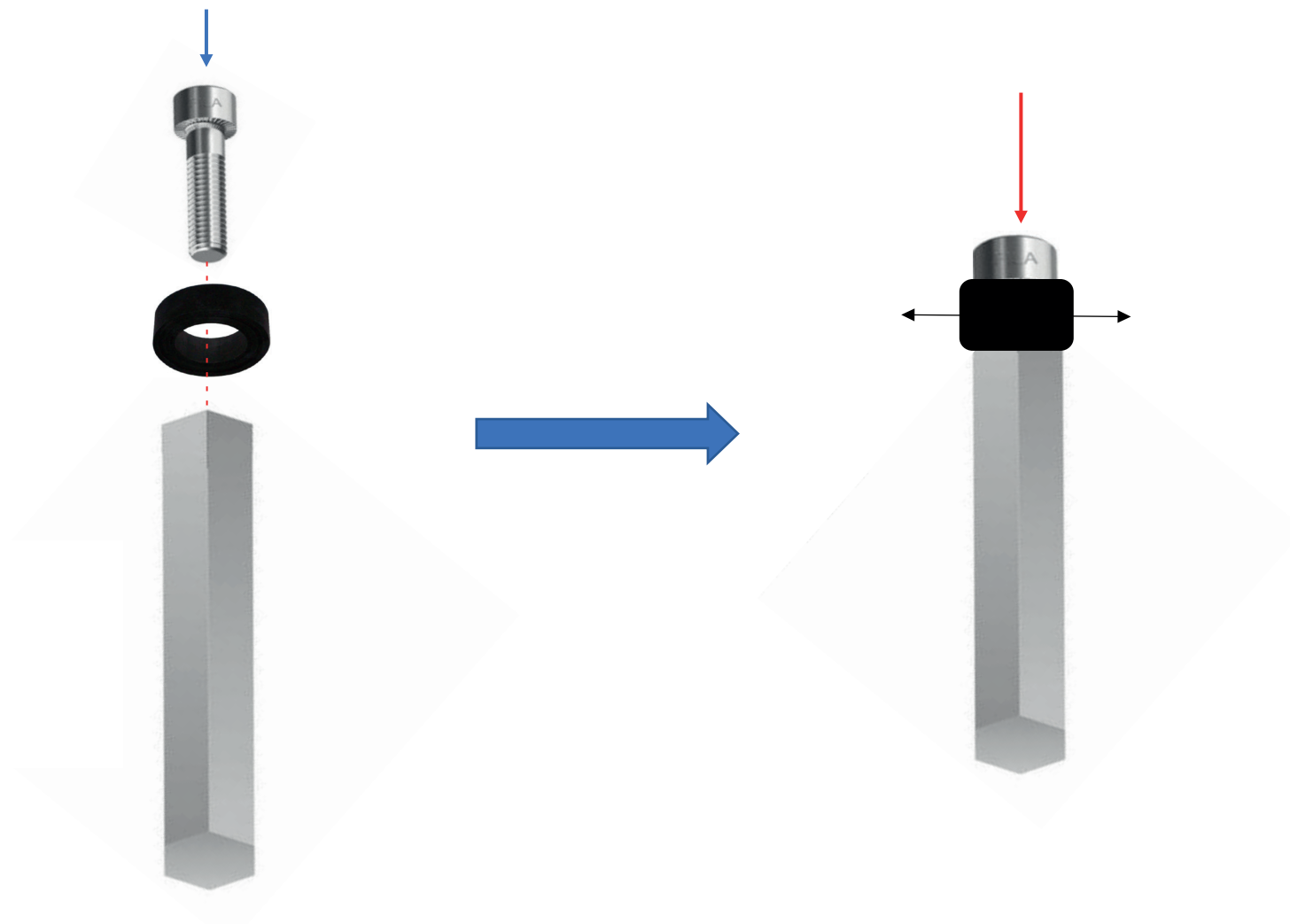

En serrant la vis de compression, le diamètre de l'anneau caoutchouc augmente lors de l'insertion de la manœuvre de secours dans le moteur, ce qui permet d'empêcher sa chute lors de l'utilisation. Une fois la fermeture du store effectuée, tirer sur la manœuvre de secours pour la libérer de son logement.

Explication du système anti chute :

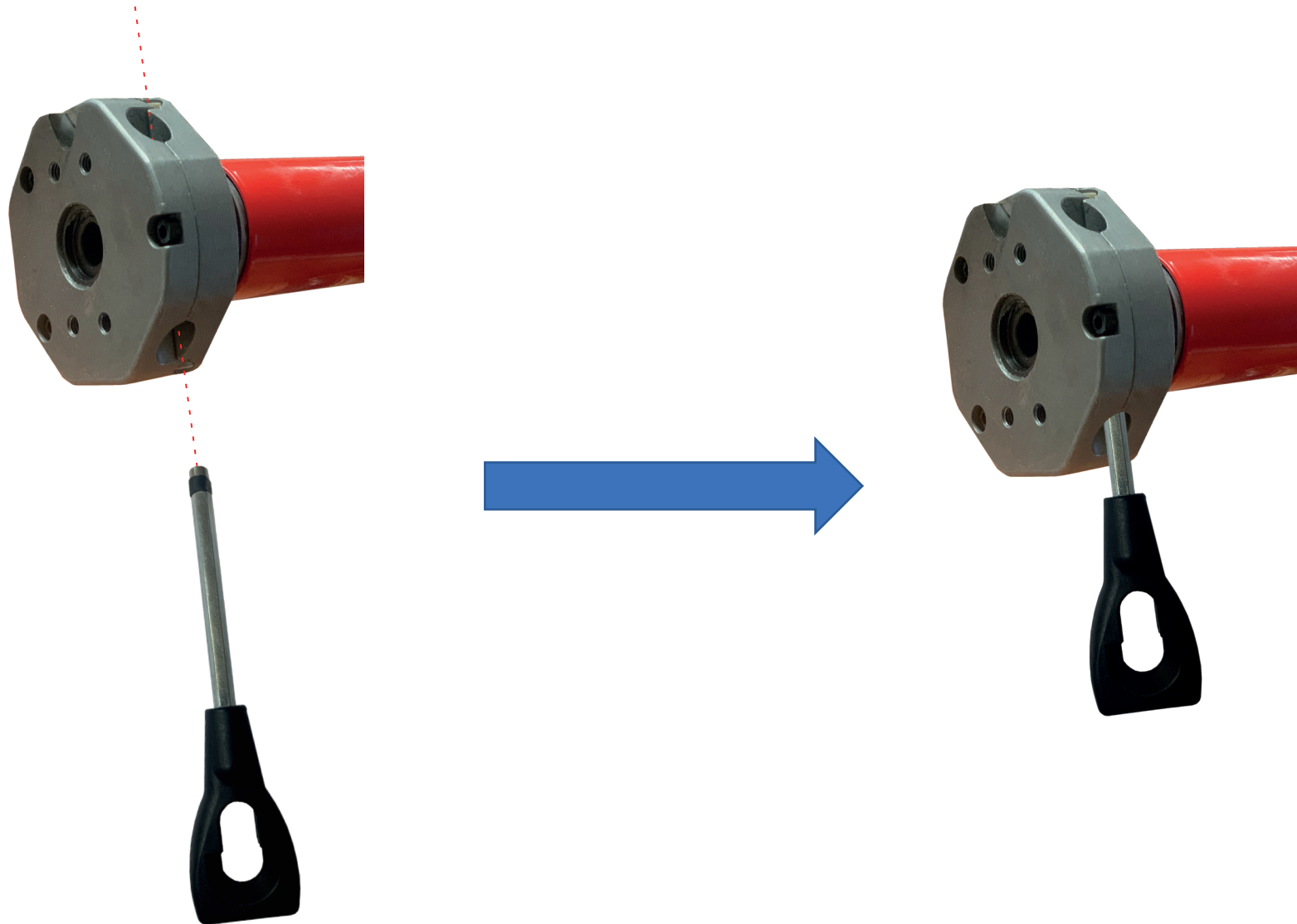



Capteur 3D Dooya (option)

Montage et synchronisation

Contenu du capteur

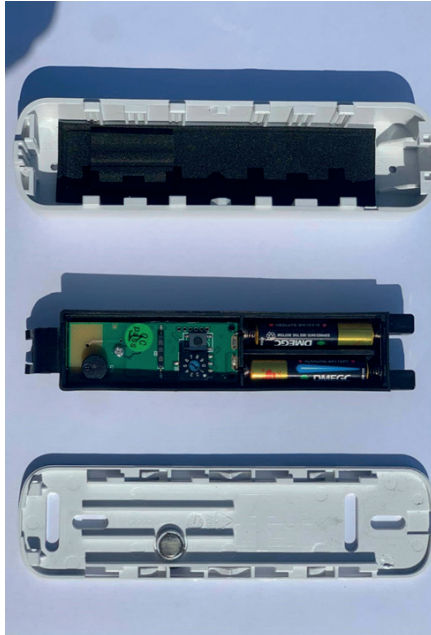

- 1 Platine de fixation
- 1 Cache de Protection
- 1 Capteur (circuit imprimé)
- 2 piles types AAA
- 2 clavettes de fixation et 2 vis

Emplacements du potentiomètre et du bouton du capteur

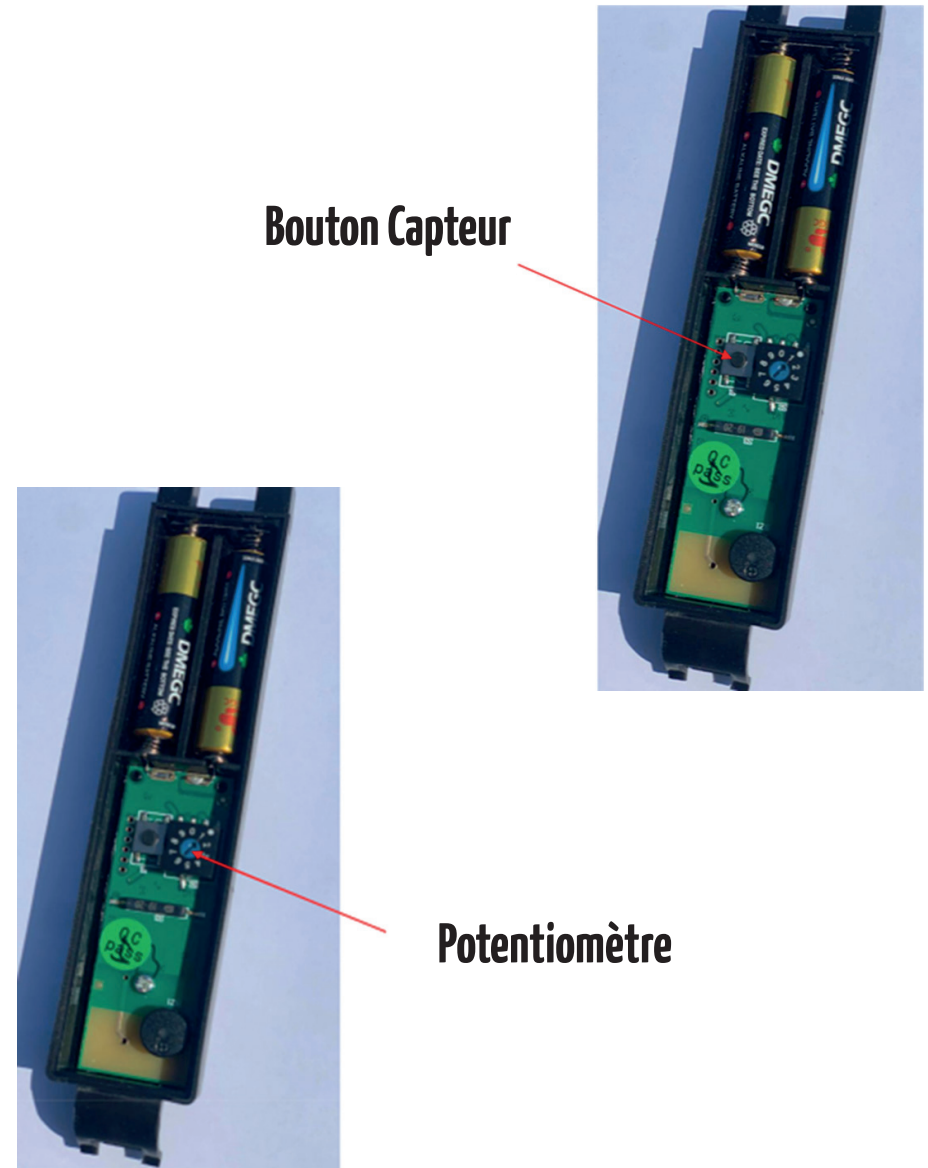

Bouton Capteur

Potentiomètre

Emplacement de pose du capteur

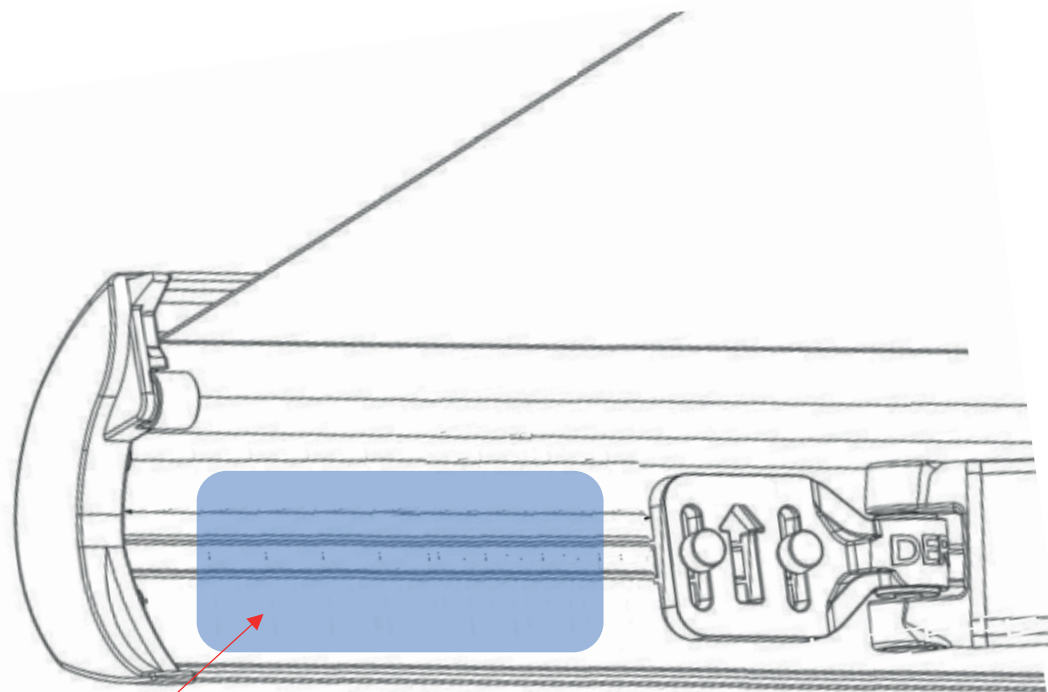

ZONE d'installation du capteur

Retirer la joue de barre de charge

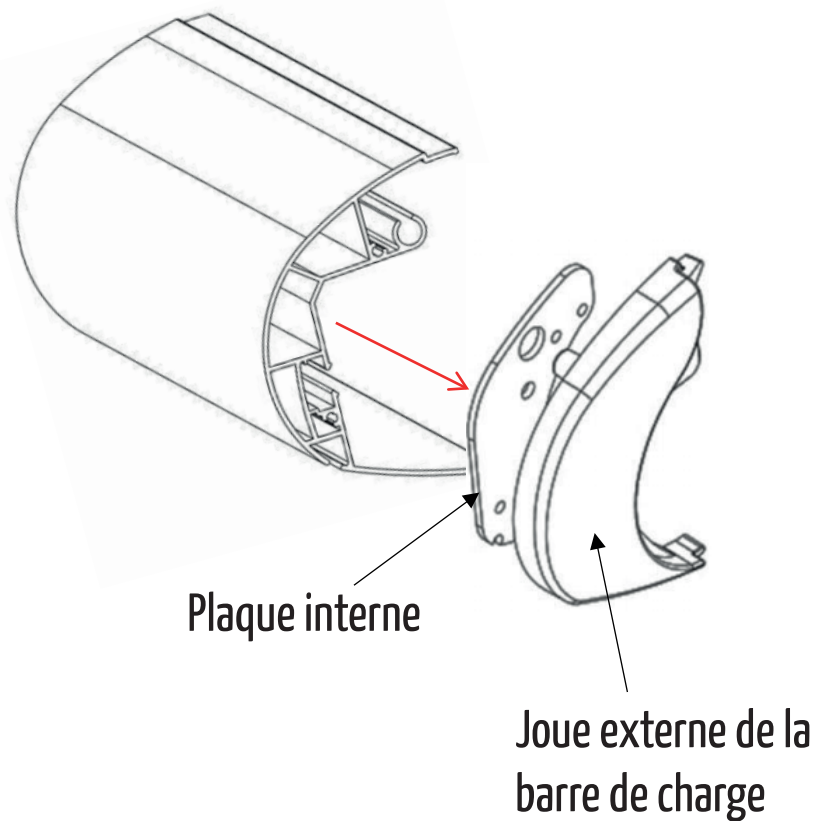

1) À l'aide d'une clef BTR (Allen) de 5, dévisser les 2 vis de la joue externe de la barre de charge.

2) Puis, à l'aide d'un tournevis cruciforme, dévisser la plaque interne de la joue de la barre de charge.

Insertion des clavettes de fixation

Insérer les 2 clavettes de fixation dans la zone bleue. Puis remonter la plaque interne et la joue externe de la barre de charge.

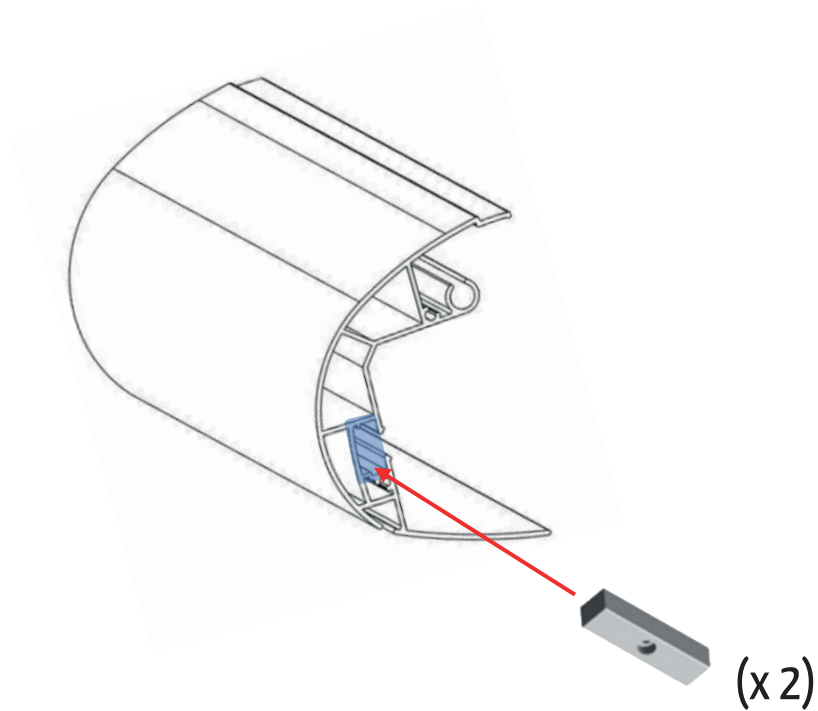

Mise en place du support capteur

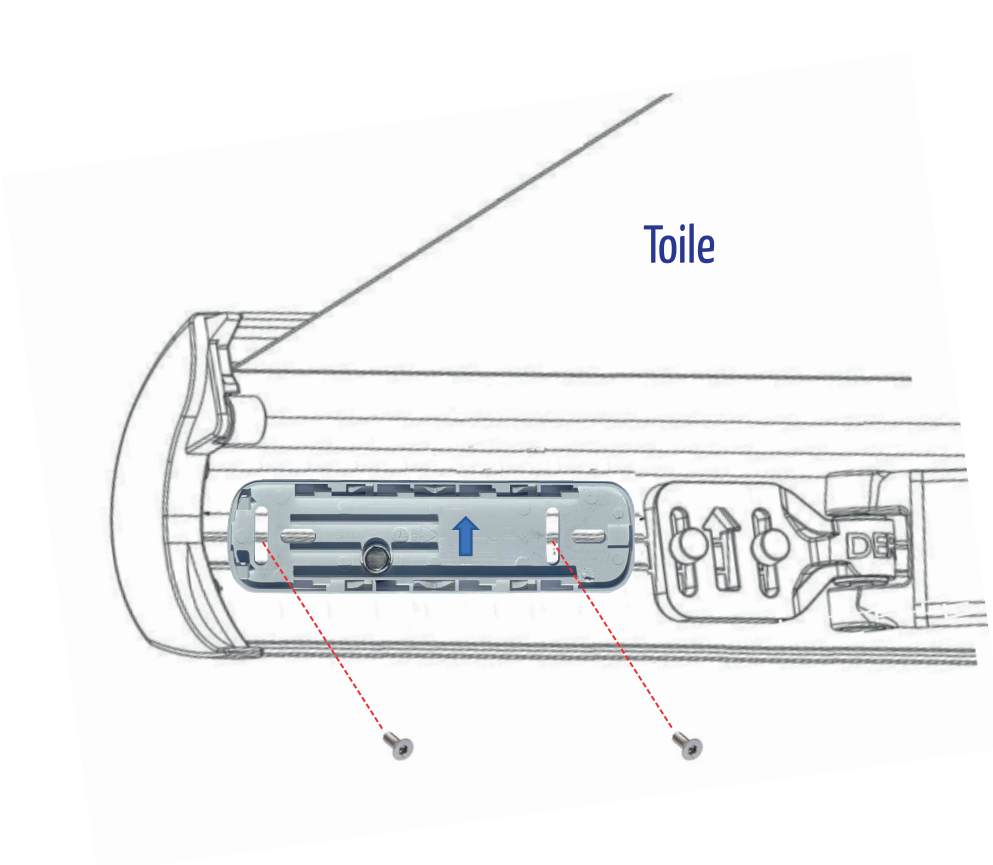

- 1) Déclipser le support du capteur
- 2) Placer le support du capteur sur la barre de charge en le fixant à l'aide des deux vis fournies sur les clavettes précédemment insérées.



Vérifier que la flèche « up » (en bleu sur le schéma) présente sur le support du capteur soit dans le sens de la toile.



Programmation du capteur 3D Dooya

Ajouter le capteur :

- 1) Débrancher le store (2 à 5 secondes)
- 2) Brancher le store (mouvement du store)
- 3) Placer le potentiomètre à 0 du capteur
- 4) Appuyer 1 fois sur P2 de la télécommande (mouvement du store)
- 5) Appuyer une 2ème fois sur P2 de la télécommande (pas de mouvement du store)
- 6) Appuyer 1 fois sur le bouton du capteur (mouvement du store)



Le capteur est ajouté



Vérification d'apérage

- 1) Placer le Potentiomètre à 5 du capteur
- 2) Appuyer 1 fois sur le bouton Capteur (le store remonte)

 Le capteur est synchronisé 

Mise en place du capteur

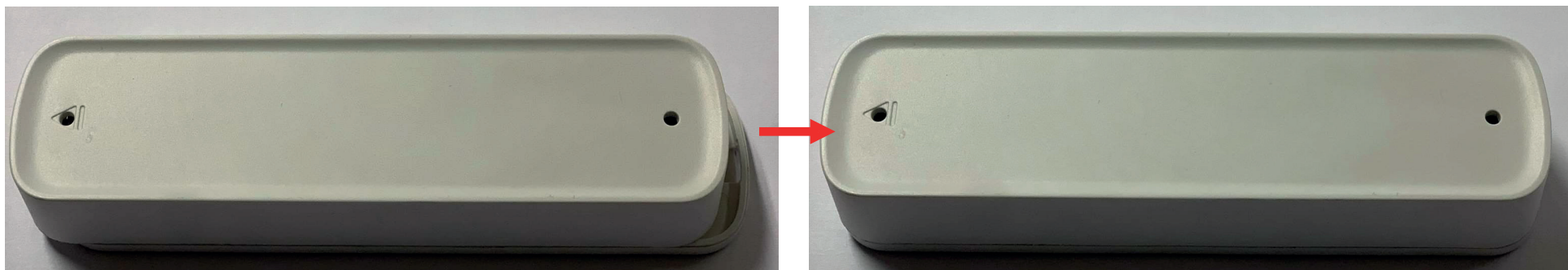
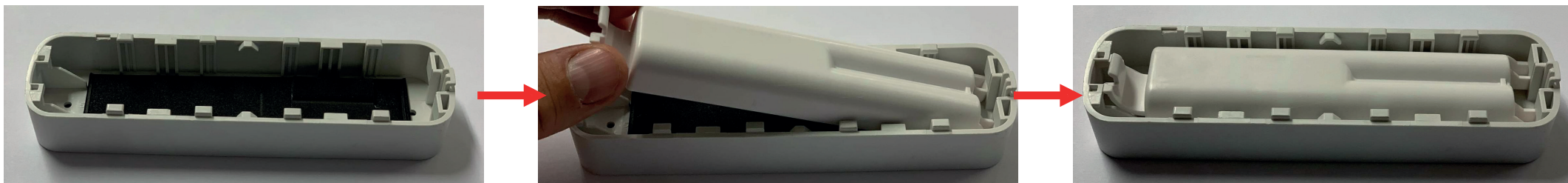

Crocheter le capteur sur le support fixé précédemment dans la barre de charge

Glossaire

Tamis



Tige filetée



Tirefond



Rondelle



Ecrou



Mèche



Cartouche de scellement



Disqueuse



Perforateur



Niveau à bulle



Garanties - Certifications



MADE IN	GARANTIE	GARANTIE
	5	TEINT MASSE
FRANCE	ANS	COULEURS



	Store Direct Usine 428 ch. des Broutières Bâtiment n°7 84130 Le Pontet	EN 13561:2004+A1:2008 Store extérieur pour protection solaire
	21	AIX Dimensions concernées : 5 x 3,5 m Classe 1 4 x 3,5 m Classe 1 3 x 2 m Classe 2

Homologation marquage CE selon la norme EN - 13561. Ce produit est conforme aux obligations fondamentales en matière de sécurité, d'hygiène et de protection de l'environnement dans le cadre de la législation de l'UE.



La peinture appliquée sur toutes les pièces laquées est conforme aux directives techniques établies par le label qualité QUALICOAT.

Les alliages utilisés pour fabriquer des pièces en aluminium et d'extrusion de l'aluminium sont conformes aux normes EN 573-3 et UNE-EN 755-2. Les alliages utilisés pour fabriquer le reste des pièces moulées en aluminium sont conformes à la norme EN 1706. L'alliage (Zamak 5) utilisé pour la fabrication des pièces en zamak est conforme à la norme EN 1774 : 1997.



**Garantie armature : 5 ans (pièces) - Garantie moteur : 5 ans (pièces)
Garantie toile : 5 ans (coloris, imputrescibilité) - Coutures garanties 5 ans**



Store Direct Usine - Ici Store
04 13 15 16 90
sav.lm@ici-store.com
Du lundi au vendredi
8h30-12h / 13h30-17h