

SKIVA

INSTRUKCJA MONTAŻU I OBSŁUGI

BETONIARKA WOLNOSPADOWA

Modele: ST-120/ST-140/ST-180/ST-200

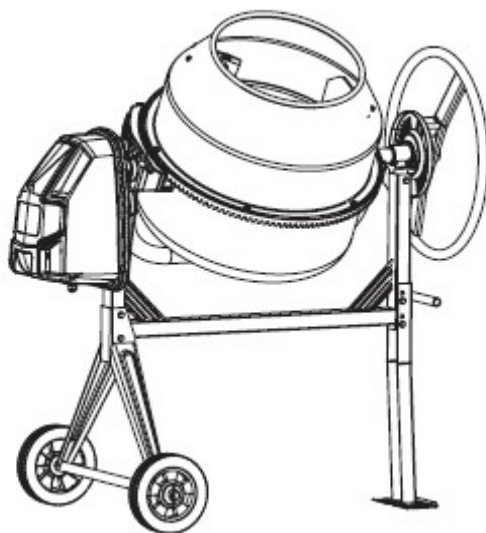

PAMIĘTAJ ZAWSZE URUCHOMIĆ BETONIARKĘ PRZED ZASYPEM!

Instrukcja stanowi integralną część wyposażenia betoniarki.

Dokładne zapoznanie się z instrukcją oraz przestrzeganie zaleceń w niej zawartych pozwoli na bezpieczną pracę z urządzeniem, oraz przedłuży okres eksploatacji betoniarki.

SPIS TREŚCI

1. ZAWARTOŚĆ OPAKOWANIA	3
2. UWAGI WSTĘPNE	3
3. PRZEZNACZENIE	4
4. BEZPIECZEŃSTWO UŻYTKOWANIA	4
5. ZNAKI BEZPIECZEŃSTWA	5
6. RYZYKO RESZTKOWE – opis	6
7. RYZYKO RESZTKOWE –eliminowanie	6
8. DANE TECHNICZNE	7
9. OPIS TECHNICZNY	8
10. PARAMETRY AKUSTYCZNE	8
11. TRANSPORT I PRZECHOWYWANIE	8
12. MONTAŻ	9
13. INSTRUKCJA OBSŁUGI	12
14. KONSERWACJA I NAPRAWY	13
15. NAPĘD	14
16. PODSTAWOWE USTERKI I ICH USUWANIE	15
17. DEMONTAŻ I KASACJA	15
18. RYSUNEK TECHNICZNY Z WYKAZEM CZĘŚCI ZAMIENNYCH	16
19. KARTA GWARANYJNA	18
20. DEKLARACJA ZGODNOŚCI	20

*Ferretti sp. z o.o. ul.
Henry Ford 1 nr 4,
09-100 Plonsk*

www.skiva.pl

1. Zawartość opakowania:

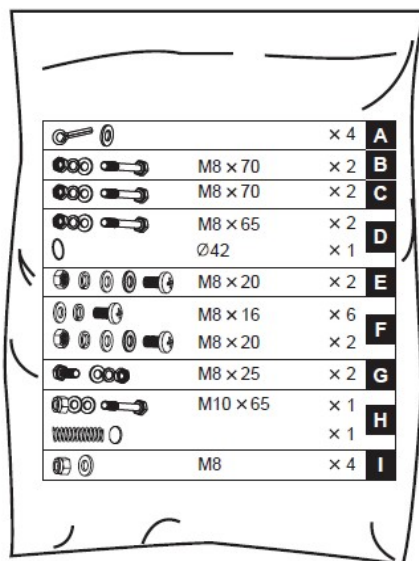
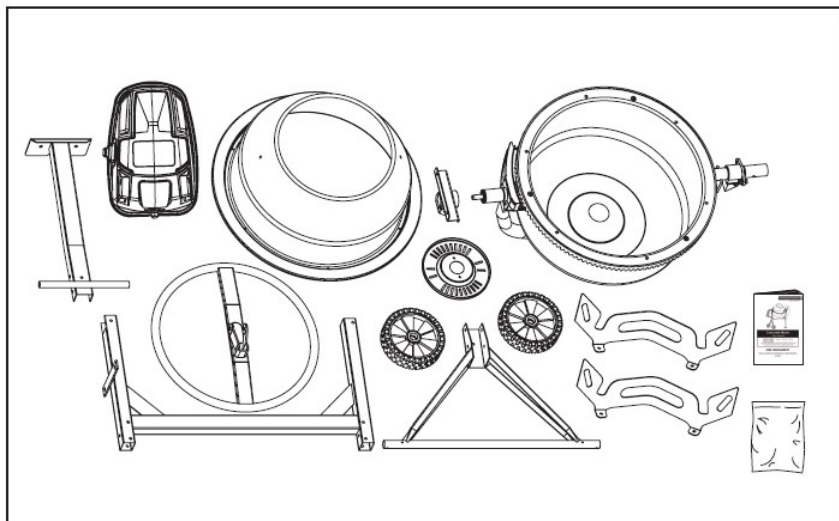

2. Uwagi wstępne

- Danie identyfikacyjne betoniarki umieszczone są na tabliczce znamionowej znajdującej się na osłonie napędu.
- Przed rozpoczęciem czynności obsługowych prosimy o zapoznanie się z treścią instrukcji obsługi i zastosować się wskazówek w niej umieszczonych
- Betoniarka przystosowana jest do zasilania napięciem znamionowym 230V~50Hz z zastosowaniem ochrony przeciwporażeniowej.

- d. Betoniarka jest produktem elektrycznym, dlatego konieczne jest zapoznanie się z zaleceniami producenta i opisem zagrożeń, które mogą wystąpić przy nieprzestrzeganiu zasad bezpieczeństwa podczas pracy i obsługi betoniarki.
- e. Użytkownik zobowiązany jest do wykonania instalacji elektrycznej zasilającej i spełniającej wymagania przepisów.
- f. Miejsce pracy urządzenia powinno być utrzymane w czystości. Bałagan może spowodować zranienia.
- g. Użytkownik zobowiązany jest do właściwego doboru miejsca użytkowania betoniarki. W czasie użytkowania betoniarka musi stać na stabilnym, równym i twardym podłożu. Dopuszczalna krzywiżna podłoża to 2 stopnie.
- h. Po zakupie betoniarki należy sprawdzić kompletność części składowych w opakowaniu według niniejszej instrukcji.
- i. W przypadku wystąpienia wątpliwości związanych z montażem lub użytkowaniem urządzenia należy zwrócić się do producenta lub sprzedawcy.
- j. Producent zastrzega, że w przypadku zmian konstrukcyjnych, zasadnicze cechy urządzenia zostaną zachowane. Zmiany nie spowodują pogorszenia parametrów technicznych betoniarki.
- k. Użytek urządzeń elektrycznych może być mocno uzależniony od zmienności napięcia w lokalnej sieci elektrycznej. Nie należy stosować przewodów zbyt długich oraz o małym przekroju poprzecznym, min 2,5 mm². Stosowanie innych przewodów może prowadzić do spadku napięcia.
- l. Zalecana temperatura przygotowania zapraw murarskich to od +5 do +40 stopni C.

3. PRZEZNACZENIE

Betoniarki wolnospadowe SKIVA o napędzie elektrycznym przeznaczone są do produkcji mieszanek betonowych o konsystencji ciekłej, półciekłej i plastycznej oraz zapraw cementowych i cementowo-wapiennych najczęściej stosowanych na budowach niewielkich obiektów mieszkalnych, usługowych etc. Może być używana do mieszania materiałów sypkich.

Użytkowanie do innych celów będzie rozumiane jako użytkowanie niezgodne z przeznaczeniem.

4. BEZPIECZEŃSTWO UŻYTKOWANIA

- a. **Zabrania się używania betoniarki przy zdjętych osłonach zabezpieczających napęd.**
- b. Obserwuj stan miejsca pracy. Nie używaj urządzenia w wilgotnych i mokrych miejscach. Nie wystawiaj na deszcz. Zachowaj miejsce pracy dobrze oświetlone.
- c. Nie używaj urządzeń elektrycznych w pobliżu substancji wybuchowych.
- d. Urządzenie należy trzymać z dala od dzieci. Nie należy pozwalać dzieciom obsługiwać urządzenia.
- e. Gdy urządzenie jest nie używane powinno być przechowywane w suchym miejscu, aby zapobiegać rdzy.
- f. Nie należy przeciążać urządzenia. Praca będzie bardziej efektywna i bezpieczna, jeśli betoniarka będzie pracowała w trybie do jakiego jest przeznaczona. Nie należy używać nieodpowiednich dodatków, gdy pojemność przekracza dozwoloną pojemność urządzenia.
- g. Należy używać odpowiednich narzędzi do pracy. Nie należy próbować użyć urządzenia do celów, do których nie jest przystosowane.
- h. Ubranie robocze. Nie należy nosić luźnych ubrań i biżuterii, która może być wciągnięta przez ruchome części urządzenia. Odporne elektrycznie ubrania i antypoślizgowe obuwie jest zalecane przy pracy. Należy okrywać długie włosy podczas pracy.
- i. Należy używać ochrony na oczy i uszy. Zaleca się nosić ochronne gogle. Używaj maski ochronnej na twarz w przypadku pracy przy dużym zapyleniu.
- j. Nie należy zbliżać się do urządzenia, które jest w ruchu.
- k. Podczas pracy bębna nie wolno zbliżać rąk do wieńca – grozi to niebezpieczeństwem okaleczenia.
- l. Należy konserwować urządzenie. Zachowuj urządzenie w czystości dla lepszego działania. Należy postępować zgodnie z instrukcją w przypadku wymiany części urządzenia. Należy przeprowadzać przeglądy urządzenia, a w przypadku uszkodzenia naprawa powinna być przeprowadzona przez

autoryzowany punkt. Uchwyty powinny być utrzymywane w czystości i niepokryte olejem lub smarem.

- m. Należy odłączyć zasilanie w przypadku, gdy urządzenie jest nieużywane, jest myte lub jest konserwowane.
- n. Usuń narzędzia takie jak klucze z urządzenia przed włączeniem silnika.
- o. Zapobiegaj niechcianemu włączeniu. Zawsze sprawdzaj czy wyłącznik jest na pozycji OFF, gdy urządzenie jest wyłączone lub akurat podłączane do sieci.
- p. Bądź czujny. Nie używaj urządzenia gdy jesteś zmęczony.
- q. Sprawdzaj uszkodzone części. Przed użyciem urządzenia każda część, która mogła się uszkodzić powinna być sprawdzona. Każda część, która jest uszkodzona lub luźna powinna być naprawiona lub wymieniona przez wykwalifikowanego mechanika. Nie należy używać urządzenia jeśli jakaś część jest uszkodzona.
- r. Chroń się przed porażeniem prądem. Należy unikać kontaktu z częściami elektrycznymi.
- s. Wymiana części powinna być przeprowadzona przez fachowca. Części zamienne powinny być wykorzystywane tylko takie, które są przystosowane do tego urządzenia.
- t. Utrzymuj wolne miejsce wokół urządzenia. Utrzymuj wszystkie osoby (oprócz operatora) z dala od urządzenia w odległości minimum 2 m.
- u. Nie przesuwaj urządzenia podczas pracy. To grozi porażeniem lub wypadkiem.
- v. Nie używaj urządzenia pod wpływem alkoholu lub narkotyków. Jeżeli zażywasz jakieś lekarstwa zapoznaj się ulotką czy są jakieś przeciwwskazania do obsługi urządzeń.

5. ZNAKI BEZPIECZEŃSTWA

Umieszczone zostały na osłonie napędu. Należy ich bezwzględnie przestrzegać.



1. *Używaj obuwia antypoślizgowego*
2. *Używaj rękawic ochronnych*
3. *Wskazane używanie okularów ochronnych*
4. *Przeczytaj instrukcję obsługi*

Dodatkowe symbole zakazujące niewłaściwego użytkowania



1. *Możliwość wkręcenia palców lub dłoni*
2. *Nie dotykać w trakcie pracy*
3. *Nie przesuwaj w trakcie pracy*
4. *Nie używać do celów do których nie jest przystosowana*

5. *Odtąć zasilane gdy nieużywane*
6. *Nie stawiać na spadku*
7. *Nie stawiać na spadku*
8. *Nie używać w przypadku uszkodzenia*
9. *Nie używać w przypadku uszkodzenia przewodu zasilającego*
10. *Nie umieszczaj ręk pomiędzy bębniem a ramieniem nośnym*

Dodatkowo symbole wskazujące sposób prawidłowego użytkowania



1, 2



3

1. *Wyciągnąć wtyczkę z gniazda przed rozpoczęciem czynności obsługowych lub napraw*
2. *Chronić przed zalaniem*
3. *Zachować bezpieczną odległość od pracującego urządzenia*

4. RYZYKO RESZTKOWE - opis

Betoniarki SKIVA wykonane są zgodnie z najlepszą wiedzą techniczną i wymaganiami bezpieczeństwa aktualnymi w czasie jej wyprodukowania. Pomimo, że producent bierze odpowiedzialność za konstrukcję i oznakowanie betoniarki, w celu eliminacji zagrożeń podczas jej pracy oraz obsługi i konserwacji, to jednak pewne elementy ryzyka są nie do uniknięcia.

Ryzyko resztkowe wynika z błędnego lub niestosownego zachowania się obsługującego betoniarkę, oraz z sytuacji, których nie da się przewidzieć. Największe ryzyko wystąpienia niebezpieczeństwa niosą ze sobą poniższe czynności:

- Dokonywanie samowolnych przeróbek betoniarki oraz instalacji elektrycznej
- Wyciąganie wtyczki zasilania z gniazda zasilającego przed wyłączeniem urządzenia wyłącznikiem głównym
- Przemieszczanie betoniarki w trakcie jej pracy
- Przemieszczanie betoniarki podłączonej do sieci zasilania
- Używanie betoniarki do celów innych niż opisane w instrukcji Obsługi
- Używanie betoniarki po zdjęciu osłony napędu
- Używanie do napraw nieoryginalnych części zamiennych
- Regulowanie napięcia paska klinowego w trakcie pracy betoniarki
- Włączanie betoniarki do sieci zasilającej w przypadku uszkodzenia przyłącza lub gniazda
- Wkładanie rąk do betoniarki przed jej całkowitym zatrzymaniem
- Przeciążanie produktu
- Dokonywanie oględzin stanu technicznego, konserwacji i napraw w trakcie pracy urządzenia
- Niekontrolowany ruch urządzenia

5. RYZYKO RESZTKOWE – eliminowanie

Stosując się poniższych zasad możemy zminimalizować ryzyko zagrożenia resztkowego przy używaniu betoniarek SKIVA. Ryzyko resztkowe występuje w wyniku niezastosowania się do poniższych zaleceń

- Uważne czytanie instrukcji obsługi
- Używanie do napraw tylko oryginalnych części zamiennych
- Zabezpieczenie betoniarki przed dostępem dla dzieci
- Zakaz wkładania kończyn w miejsca niosące ryzyko wypadku

- Odłączenie betoniarki od prądu przed konserwacją, naprawami i ocenianiem stanu technicznego
- Używanie i przemieszczanie betoniarki na stabilnym, twardym i równym podłożu
- Zabrania się wprowadzania zmian konstrukcyjnych w urządzeniu
- Naprawy części elektrycznych może wykonać tylko elektryk z odpowiednimi uprawnieniami
- Obsługa urządzenia przez osoby o odpowiednich kwalifikacjach, które zapoznały się z instrukcją obsługi

6. DANE TECHNICZNE

Model ST-120

Klasa pojemności	120L (dm ³)
Pojemność zarobowa	100L (dm ³)
Zapotrzebowanie mocy	550 W
Napięcie znamionowe	230V/50Hz
Wymiary w opakowaniu	78*58*42 cm
Waga netto	43,50 kg

Model ST-140

Klasa pojemności	140L (dm ³)
Pojemność zarobowa	120L (dm ³)
Zapotrzebowanie mocy	550 W
Napięcie znamionowe	230V/50Hz
Wymiary w opakowaniu	80*60*44 cm
Waga netto	47 kg

Model ST-180

Klasa pojemności	180L (dm ³)
Pojemność zarobowa	155L (dm ³)
Zapotrzebowanie mocy	850 W
Napięcie znamionowe	230V/50Hz
Wymiary w opakowaniu	84*72*44 cm
Waga netto	56 kg

Model ST-200

Klasa pojemności	200L (dm ³)
Pojemność zarobowa	165L (dm ³)
Zapotrzebowanie mocy	1000W
Napięcie znamionowe	230V/50Hz
Wymiary w opakowaniu	86*74*46 cm
Waga netto	59 kg

7. OPIS TECHNICZNY

Betoniarki SKIVA wyróżniają się prostą, solidną i bardzo bezpieczną konstrukcją. Poniżej przedstawiamy spis podstawowych elementów zestawu:

- Rama z przymocowanymi kołami i uchwytem do swobodnego przemieszczania urządzenia,
- Żeliwny bęben z mieszadłami, a jego oś zamocowana i łożyskowana jest w tulei ramy,
- Napęd bębna składa się z 1-fazowego silnika elektrycznego, przekładni pasowej, żeliwnej przekładni zębatej,
- Na zespół instalacji elektrycznej składają się: silnik elektryczny, wyłącznik, obudowa, wtyczka, przewody,
- Mechanizm wychylania bębna to koło przechyłu z regulacją w wielu płaszczyznach.

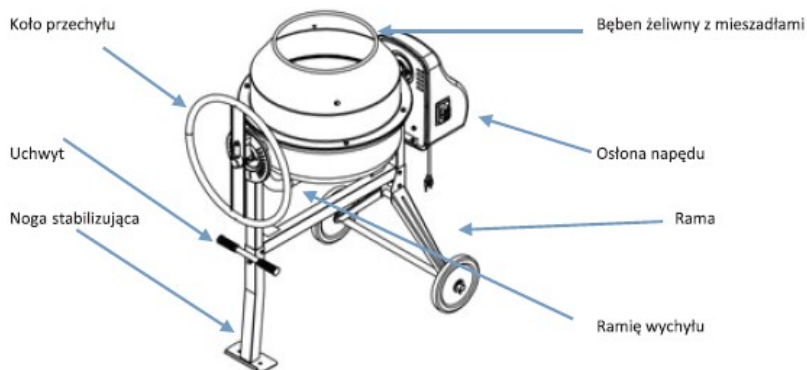

8. PARAMETRY CIŚNIENIA AKUSTYCZNEGO

Producent deklaruje poniższe poziomy hałasu działającego na ludzi obsługujących betoniarkę dla modeli zmierzony przez Laboratorium TUV :

Zmierzony poziom hałasu:

ST-120/140 – L_{pA} 75dB

ST-180/200 - L_{pA} 75dB

Gwarantowany poziom hałasu:

ST-120/140 – L_{WA} 90dB

ST-180/200 – L_{WA} 90dB

9. TRANSPORT I PRZECHOWYWANIE

Betoniarki Skiva można transportować na małe odległości dowolnym środkiem transportu, gdy jest niezmontowany, w kartonie. Koniecznie należy zwrócić uwagę by pudła produktem nie rzucać podczas załadunku i rozładunku, nie przewracać.

Produkt zmontowany należy ładować na środek transportu ręcznie w zespole 2-3 osobowym, na palecie lub bez. Należy zabezpieczyć ją przed przesuwaniem się np. poprzez przybicie nogi do podłogi i zamocowanie kół jezdnych.

Betoniarkę należy przechowywać w warunkach chroniących ją przed uszkodzeniami korozją.

10. MONTAŻ

Środki ostrożności:

Uwaga: W trakcie używania narzędzi, podstawowe środki ostrożności powinny zmniejszyć ryzyko zranienia ciała i uszkodzenia urządzenia.

Uwaga: cyfry w prawym rogu rysunku odpowiadają cyfrom na plastikowych opakowaniach zawierających elementy montażowe.

Montaż stojaka na kółkach

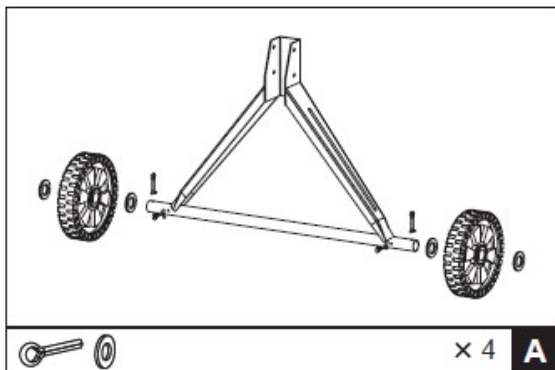

1. Ustaw statyw w pozycji pionowej (patrz rysunek)
2. Załóż podkładki płaskie na stojak (9), załóż kółka (8) i załóż z zewnątrz podkładki płaskie.
3. Włóż podkładki w otwory stojaka (9) i odegnij zawlecзки tak, aby nie mogły wysunąć się z otworów.

Montaż ramy:

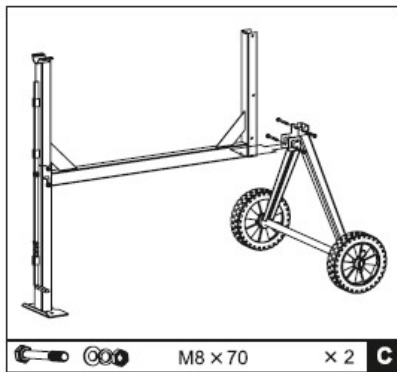
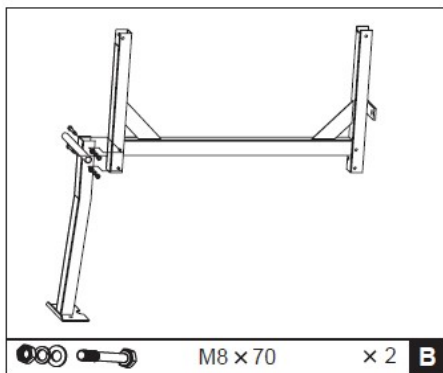

1. Zamocuj przednią podpórkę do belki poprzecznej (patrz rysunek).
2. Umieść w otworach dwie śruby M8x70 wraz z podkładkami i dokręć nakrętki.
3. Wkręć śrubę M8x70 wraz z podkładką w nakrętkę w ramie.

4. Dokręć porządnie za pomocą klucza.
5. Odwróć ramę i zamocuj stojak na kółkach (patrz rysunek).
6. Dokręć śruby.
7. Sprawdź, czy wszystkie śruby są dokręcone.

Montaż dolnego bębna:

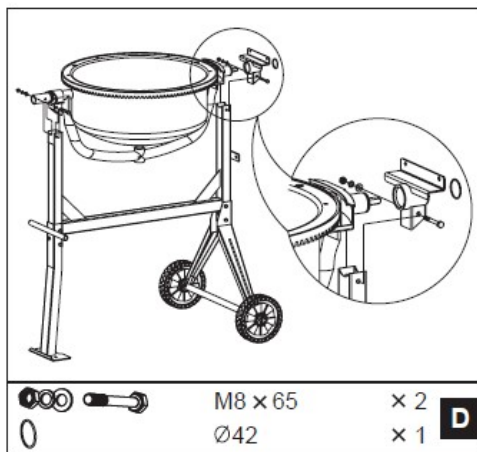

1. Do tej operacji potrzebne są dwie osoby.
Zamontuj ostrożnie dolny bęben z ramieniem wychyłu na ramie (patrz rysunek).
2. Ustaw otwory po obu stronach na wprost łożysk i włóż śruby wraz z podkładkami i nakrętkami. Dokręć porządnie za pomocą klucza.

Koło przechyłu:

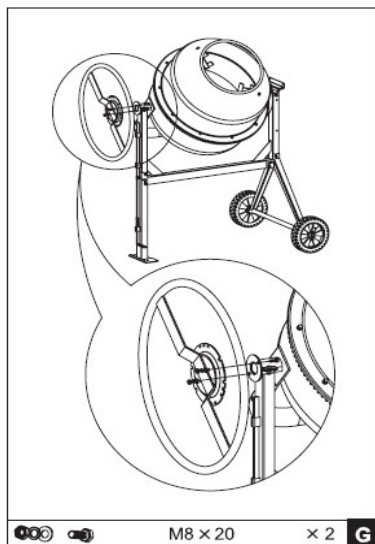

1. Wsuń tarczę blokującą na oś o dużej średnicy (patrz rysunek). Zamocuj przy pomocy 2 śrub M8x2.

Łopatki mieszadła:

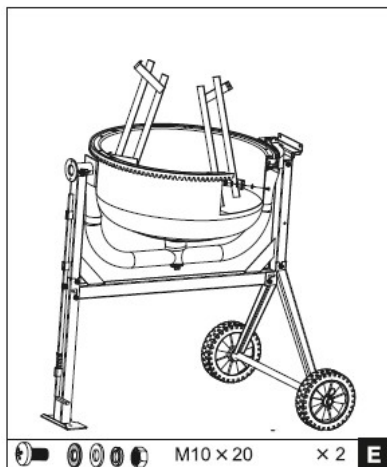

1. Zamontuj łopatki w bębnie (patrz rysunek).
2. W dolnej części bębna znajdują się dwa otwory. Użyj śrub M10x20mm. Włóż śruby od zewnętrznej strony bębna i załóż nakrętki od wewnątrz.

Uwaga: pomiędzy łopatkami a bębnem umieść dwie gumowe podkładki jako uszczelki.

UWAGA: na bębnie są strzałki, co oznacza, że obie części bębna muszą się na siebie odpowiednio nachodzić – zgodnie ze strzałkami. W innym przypadku mieszadła nie będą pasować.

Górny bęben:

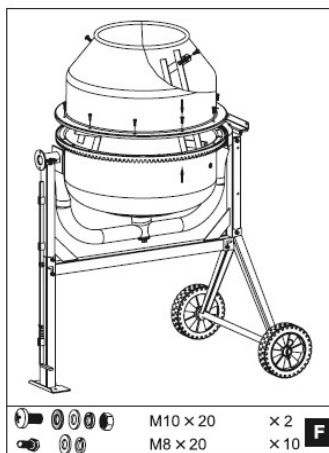

1. Umieść gumową uszczelkę w szczelinie w dolnym bębnie. Dopasuj otwory w szczelinie do otworów montażowych.
2. Umieść górny bęben na obręczy bębna dolnego. Dopasuj otwory do siebie i upewnij się, że strzałki się stykają.
3. Załóż osiem śrub z podkładkami. Załóż na każdą śrubę podkładkę oraz nakrętkę i dokręć. Śruby M8x20.
4. Zamocuj łopatki mieszadła w górnym bębnie przy pomocy śrub M10x20mm wkładając je przez otwory od zewnątrz.
5. Podkładki skórzane powinny znajdować się pomiędzy łopatkami mieszadła a bębniem górnym. Dokręć łopatki mieszadła od strony zewnętrznej nakrętkami.
6. Sprawdź, czy wszystkie łopatki są prawidłowo zamocowane.

Montaż napędu:

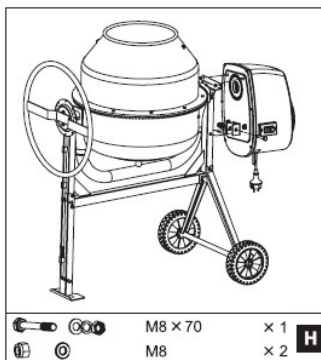

11. INSTRUKCJA OBSŁUGI

Do obsługi betoniarek mogą być dopuszczone osoby dorosłe, które zapoznają się wcześniej z niniejszą instrukcją obsługi i będą przestrzegać zawartych w niej zaleceń i wskazówek, w szczególności zasad bezpieczeństwa, ale także BHP, obsługi i konserwacji urządzenia. Betoniarka powinna być używana czysta i sprawna, nie wolno jej używać w momencie widocznych uszkodzeń czy ze zdjętą obudową napędu. Koniecznie jest okresowa kontrola stanu urządzenia i ewentualne naprawy zużytych elementów.

URUCHOMIENIE

- 1) Ustaw betoniarkę na utwardzonej, stabilnej powierzchni. **Betoniarka musi być pusta.**
- 2) Podłącz wtyczkę zasilania do gniazdka elektrycznego o napięciu znamionowym 230V~50Hz.
- 3) Przełącz włącznik na pozycję ON.
- 4) Prosimy pamiętać, że urządzenie posiada zabezpieczenie przed przegrzaniem, które wyłącza silnik w momencie przeciążenia betoniarki.
- 5) Wsyp materiał do bębna betoniarki – pamiętaj aby nie przeciążać urządzenia, bo to spowoduje jego uszkodzenie.

UWAGA: Nie przesuwać betoniarki, gdy bęben jest załadowany lub gdy jest w trakcie pracy.

- 6) Ustaw bęben w pozycji do pracy, następnie zablokuj ramię.
- 7) Nigdy nie oddalaj się od betoniarki w trakcie pracy.
- 8) Ustaw bęben w pozycji, która ułatwi wysypanie materiału z bębna.
- 9) Gdy zakończysz pracę przełącz włącznik na pozycję OFF i odłącz wtyczkę. Nigdy nie odłączaj przewodu z gniazda bez wcześniejszego przełączenia włącznika w pozycję OFF.

- 10) Do podłączenia betoniarki należy zastosować przedłużacz wykonany z przewodu OWY lub OPL 2x1,5mm² o długości do 10mb lub 2x2,5mm² o większej długości zakończony odpowiednim gniazdem wtykowym

Praca betoniarki ma charakter okresowy tzn. kolejność pracy jest następująca: napełnienie, mieszanie, opróżnianie. Zасыpywanie bębna zgodnie z przewidzianą recepturą odbywa się ręcznie (wiadrem, łopatą).

Przechylanie bębna:

Sprężyna blokuje pokrętkę w żądanym położeniu bębna podczas przechowywania, pracy lub opróżniania. Zęby na pokrętle zaczepiają się na zębatce i blokują bęben w wybranym położeniu. Przyciągnij do siebie pokrętkę i przekręć je, aby zmienić pochylenie bębna.

Położenie bębna przy napełnianiu i mieszaniu materiału.

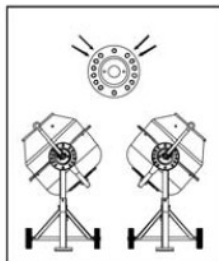

Rostwór wapnia

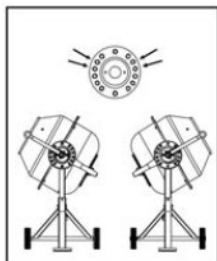

Beton

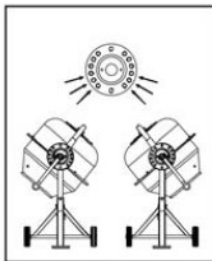

Opróżnianie

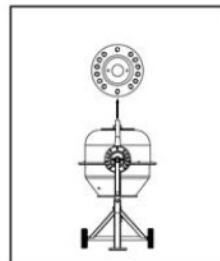

Przechowywanie

Napełnianie:

Podłącz kabel do urządzenia i wóź wtyczkę do gniazdka. Urządzenie powinno być opróżnione w chwili rozpoczęcia napełniania. W trakcie napełniania bęben musi się obracać. Nie wrzucaj materiału do bębna, może zostać wyrzucony. Napełniaj bęben przy krawędzi. Przycisk uruchamiania musi być pozycji OFF.

Uwaga: Silnik jest wyposażony w zabezpieczenie przed przegrzaniem, które automatycznie wyłącza silnik przy ewentualnym zwiększaniu temperatury do poziomów krytycznych. Silnik uruchamia się automatycznie, kiedy temperatura spadnie.

Mieszanie:

1. Wsyp niezbędną ilość żwiru do bębna.
2. Wsyp cement
3. Wsyp niezbędną ilość piasku
4. Wlej wodę do bębna.

Opróżnianie:

Nie wyłączaj betoniarki, jeżeli jest pełna. Opróżniania można przeprowadzić wyłącznie wtedy, kiedy bęben się obraca.

12. KONSERWACJA I NAPRAWY

Betoniarka wymaga odpowiedniej konserwacji, która ma na celu zapewnienie jej sprawności przez jak najdłuższy okres. Składają się na nią poniższe czynności:

1. Czyszczenie betoniarki po zakończonej pracy – szczególnie żeliwnego bębna i koła zębatego,
2. Zaprawianie (malowanie) odprysków farby w przypadku jej odprysnięcia,
3. Kontrola połączeń najważniejszych elementów betoniarki, w tym połączeń śrubowych,
4. Niezwłoczne usuwanie usterek,
5. Okresowe wymienianie łożysk i części współpracujących:

- a. Łożysko podparcia bębna poz. 50 – zalecana wymiana co 3500h pracy
 - b. Łożysko ramy poz. 54 – zalecana wymiana co 3500h pracy
 - c. Przekładnia zębata poz. 18 – nie wymaga smarowania. Konieczne jest każdorazowe wyczyszczenie przekładni z piasku i zanieczyszczeń. Przed tym upewnij się, że wtyczka zasilania jest odłączona.
6. Zniszczone lub usunięte etykiety ostrzegawcze i tabliczki znamionowe należy uzupełnić nabywając je u producenta
 7. Aby wymienić wieniec żeliwny lub koło zębate należy zdemontować dolną nakrętkę pod pałąkiem i wyjąć bęben z tulei pałąka. Następnie wymienić wieniec.
Zdemontować koło zębate, sprawdzić stan łożysk tocznych i ewentualnie wymienić. Następnie z powrotem włożyć bęben w tuleje pałąka i skrócić.
 8. Systematycznie sprawdzaj dokręcenie wszystkich śrub i nakrętek.
 9. Naciągać lub w razie konieczności wymieniać pasek klinowy napędu silnika. To jest element zużywalny. Najlepiej co 3500h pracy.

Po zakończeniu sezonu remontowego należy przeprowadzić odpowiednie czynności konserwacyjne w celu zabezpieczenia betoniarki na okres przerwy w użytkowaniu. Należy ją starannie oczyścić, usunąć ewentualne usterki, wymienić uszkodzone elementy.

Uwaga!

Naprawy konserwacyjne wykonujemy tylko po wyjęciu wtyczki z gniazda zasilania!

Nie wolno używać betoniarki po zdjęciu osłony ochronnej silnika!

13. NAPĘD

Betoniarka jest urządzeniem elektrycznym. Co oznacza, że wszelkie czynności związane z ingerowaniem w układ elektryczny powinny być wykonywane przez elektryka z uprawnieniami. Przed zdjęciem osłony KONIECZNE jest wyjęcie wtyczki z gniazda zasilania. Bez uzasadnionej przyczyny nie wolno zdejmować obudowy napędu. Zastosowany silnik jest silnikiem 1-fazowym przystosowanym do pracy pod napięciem 230V~50Hz. Dopuszczalne wahania napięcia w sieci to $\pm 6\%$. Instalacja elektryczna powinna być zabezpieczona bezpiecznikiem zwarciovym 10A.

Klasa izolacji to klasa II. Klasa jest zachowana, gdy przy naprawach użyte będą części oryginalne i odstępstwa izolacyjne nie będą zmieniane. Klasa szczelności wodnej to IP44D.

Schemat elektryczny

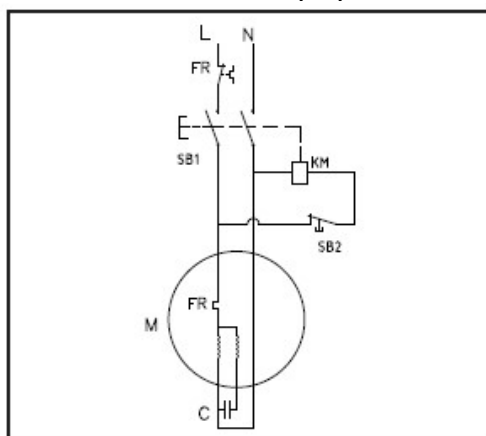

14. PODSTAWOWE USTERKI I ICH USUWANIE

- ✓ *Betoniarka nie pracuje – sprawdzić ustawienie przycisku ON/OFF lub czy w gniazdku jest prąd.*
- ✓ *Silnik pracuje ale bęben się nie obraca – sprawdzić pasek napędu, należy sprawdzić jego napięcie i ewentualnie wymienić na nowy.*
- ✓ *Betoniarka zatrzymuje się pod obciążeniem – jak wyżej. Sprawdź pasek napędu!*
- ✓ *Zbyt głośna praca betoniarki – wyregulować luzy przekładni.*
- ✓ *Jest prąd ale silnik nie pracuje – zasięgnąć porady elektryka lub serwisu.*

W razie pytań i wątpliwości prosimy o kontakt z serwisem producenta pod adresem: serwis@skiva.pl

15. DEMONTAŻ I KASACJA

Okres przydatności betoniarki do użytkowania jest uzależniony od intensywności użytkowania. W przypadku odpowiedniej konserwacji i przestrzegania zasad użytkowania niniejszej instrukcji betoniarka powinna służyć przez 3-7 lat.

Zużytych części betoniarki, nie wolno wyrzucać do kosza. Należy je odpowiednio segregować.

Nie wolno wyrzucać sprzętu elektrycznego i elektronicznego razem z odpadkami komunalnymi. Prosimy o skontaktowanie się lokalnymi władzami odnośnie zagospodarowania zużytych urządzeń elektrycznych. Pozbywanie się zużytych urządzeń elektrycznych w nieodpowiedni sposób może spowodować przedostawanie się niebezpiecznych materiałów zastosowanych do ich produkcji do ujęć wody pitnej i w negatywny sposób. Betoniarka jest urządzeniem elektrycznym, co oznacza, że podlega Dyrektywie Europejskiej 2012/19/UE opisującej sposoby postępowania ze zużytym sprzętem elektrycznym i elektronicznym i została oznaczona znakiem



16. RYSUNEK TECHNICZNY Z WYKAZEM CZĘŚCI ZAMIENNYCH

Numer	Nazwa części	Ilość	Numer	Nazwa części	Ilość
1	Bęben	1	40	Kabel zasilający	1
2	Śruba M8x20	10	41	Zabezpieczenie przed wyrwaniem	1
3	Gumowa uszczelka	1	42	Przepusto gumowy	1
4	Śruba M8x12	5	43	Przepust śrubowy	1
5	Wieniec żelwny (napędowy)	1	44	Przepust nakrętki	1
6	Dolny bęben	1	45	Uszczelka	1
7	Górne mocowanie - klamra	1	46	Przełącznik	1
8	Śruba M8x20	4	47	Obudowa silnika	1
9	Kierownica - koło obrotowe	1	48	Silnik	1
10	Rama wsporcza	1	49	Rolka koła pasowego	1
11	Górny pręt blokady	1	50	Pas	1
12	Sprężyna	1	51	Łożysko 61906	2
13	Śruba M6x30	1	52	Podkładka 47	1
14	Podkładka wodoodporna 8	22	53	Blachowkręty ST4.2x16	6
15	Wsparcie podstawy	1	54	Pierścień zabezpieczający 30	1
16	Kolek ø5x40	1	55	Płyta końcowa	1
17	Dolny pręt blokady	1	56	Śruba M8x25	3
18	Podkładka wodoodporna 8	20	57	Płyta końcowa	1
19	Nakrętka M8	10	58	Uszczelka	1
20	Nakrętka M6	1	59	Śruba M10x20	4
21	Rama wsporcza	1	60	Podkładka wodoodporna 10	4
22	Śruba M8x70	5	61	Podkładka 10	4
23	Wspornik osi	1	62	Mieszadło	2
24	Koło	2	63	Nakrętka M10	4
25	Kolek ø5x40	2	64	Podkładka wodoodporna D10	4
26	Pierścień zabezpieczający ø15	1	65	Oslona koła zębatego krótka	1
27	Pierścień zabezpieczający ø42	1	66	Wspornik ułożyskowania przechyłu bębna	1
28	Pierścień zabezpieczający ø42	1	67	Oslona koła zębatego długa	1
29	Oring	1	68	Śruba M8x65	1
30	Nakrętka M8	4	69	Wkręt ST4.2x19	4
31	Łożysko 6202	2	70	Podkładka	2
32	Wał napędowy	1	71	Śruba M8x30	2
33	Podkładka wodoodporna 14	1	72	Wkręt ST3.5x16	2
34	Zębatka	1	73	Uszczelnienie olejowe	1
35	Sworzeń blokujący ø6x45	1	74	Walek półosiowy bębna	1
36	Łożysko 6202	2	75	Podkładka	1
37	Pierścień zabezpieczający ø30	1	76	Podkładka wodoodporna 12	1
38	Pierścień zabezpieczający ø62	3	77	Śruba M12x35	1
39	Gasket	1	78	Oslona silnika w wybranym kolorze	1

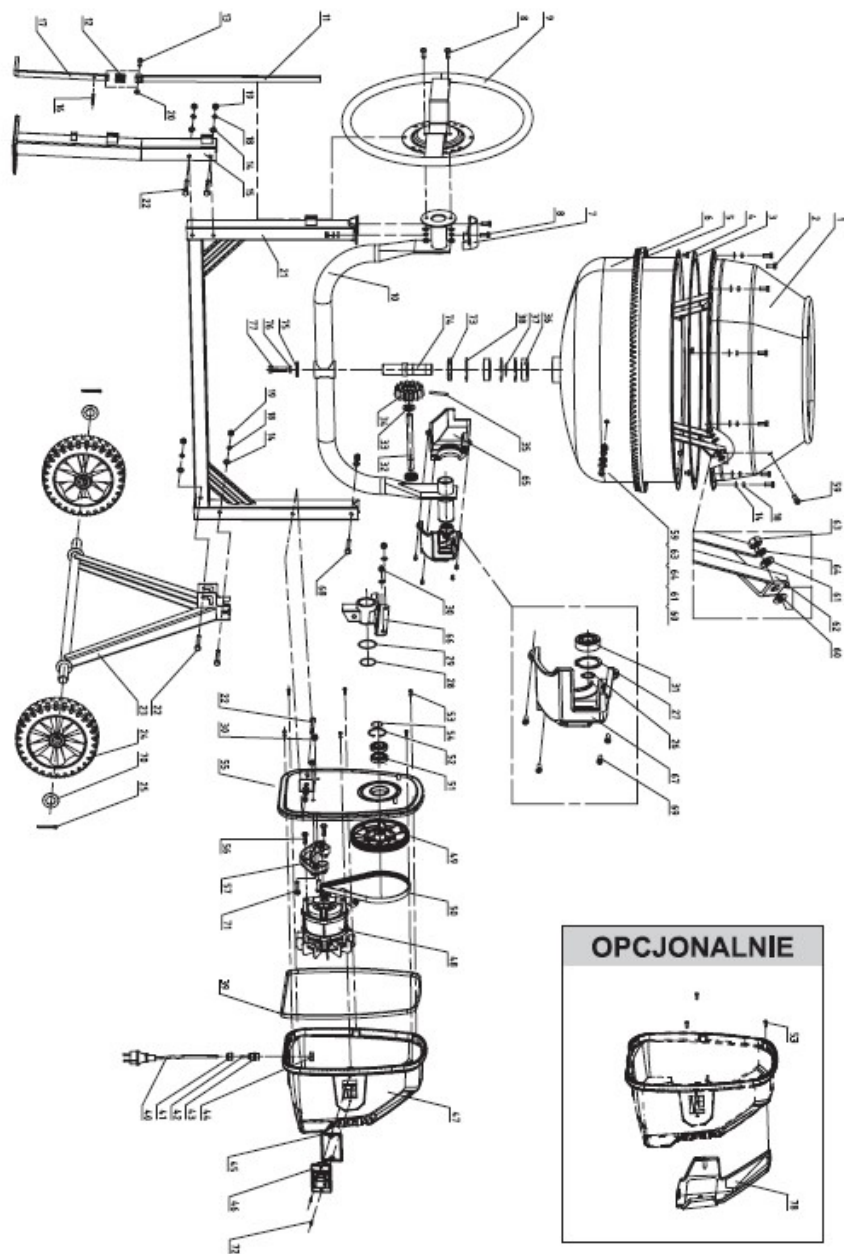

Karta gwarancyjna z warunkami gwarancji

Gwarancja dotyczy wad fabrycznych produktu i wad materiału, z którego wykonany jest produkt (tzw. wad powstałych z przyczyn tkwiących w produkcie).

Skuteczne zgłoszenie reklamacyjne może zostać złożone jedynie przez Kupującego, który przedstawi wraz ze zgłoszeniem reklamacyjnym szczegółowo opisane: usterkę, rodzaj Towaru, moment jego zakupu oraz moment wykrycia wady, a także podpisaną kartę gwarancyjną wraz z dowodem zakupu towaru.

Kupujący zgłaszający reklamację zobowiązany jest umożliwić serwisantowi firmy Skiva zbadanie towaru, oględziny reklamowanego towaru, także w miejscu jego montażu lub przechowywania, wykonania ekspertyzy technicznej towaru oraz w razie potrzeby pobrania niezbędnej ilości próbek w celu stwierdzenia zasadności reklamacji.

Okres gwarancji rozpoczyna się z chwilą dokonania zakupu i wynosi 12 miesięcy.

Gwarancja dotyczy urządzeń zakupionych w Polsce i jest ważna na terytorium Rzeczypospolitej Polskiej.

Niniejszą gwarancją objęte są usterki urządzenia spowodowane wadliwymi częściami i/lub defektami produkcyjnymi. Gwarancja będzie respektowana po przedstawieniu karty gwarancyjnej oraz kopii lub oryginału dowodu zakupu (paragon, faktura, rachunek)

Kompletność i jakość towaru należy sprawdzić bezpośrednio w dniu zakupu. W przypadku nie spełnienia tego warunku reklamacje z tytułu braków mogą zostać nieuznane.

Ujawnione w okresie gwarancji wadliwe części będą bezpłatnie wymienione przez Autoryzowaną Stację Serwisową w terminie 14 dni roboczych od daty pisemnego zgłoszenia awarii i dostarczenia urządzenia do serwisu.

W przypadku gdy naprawa wymaga sprowadzenia odpowiednich części z fabryki okres naprawy może się przedłużyć o czas potrzebny na sprowadzenie części.

Gwarant zapewnia sprawne działanie urządzenia pod warunkiem instalacji i użytkowania zgodnie z instrukcją Obsługi

Naprawa Gwarancyjna nie obejmuje czynności przewidzianych w instrukcji, do których wykonania zobowiązany jest użytkownik.

Gwarant może odmówić dokonania nieodpłatnej dostawy części gwarancyjnych w przypadku stwierdzenia niezgodności danych w dokumentach z danymi na sprzęcie, naruszenia plomb, naniesienia poprawek lub skreśleń przez osoby nieupoważnione.

Reklamacje z tytułu gwarancji nie będą uwzględniane w przypadku:

- * uszkodzeń mechanicznych np. uderzenia, obicia, zarysowania, potłuczenia;
- *nieprzestrzegania zasad montażu, obsługi, eksploatacji i konserwacji zawartych w instrukcjach;
- * uszkodzeń wynikłych z zanieczyszczenia lub w efekcie uszkodzeń mechanicznych uszkodzeń powstałych z powodu przepięć lub spadku napięcia w sieci elektroenergetyczne
- * dostania się do wnętrza płynów lub ciał obcych
- * dokonywania przeróbek lub napraw przez osoby nieupoważnione przez Skiva oraz montaż i obsługę urządzenia niezgodnie z instrukcją obsługi

Gwarancja nie wyłącza, nie ogranicza ani nie zawiesza uprawnień wynikających z niezgodności towaru z umową (Ustawa z dnia 27 lipca 2002 o szczególnych warunkach sprzedaży konsumenckiej oraz zmianie kodeksu cywilnego - Dz.U.Nr141.poz 1176)

W sprawach nie uregulowanych niniejszymi Warunkami Gwarancji zastosowanie mają odpowiednie przepisy Kodeksu Cywilnego oraz Ustawy o szczególnych warunkach sprzedaży konsumenckiej oraz o zmianie Kodeksu cywilnego.

Gwarant - magazyn Centralny:

*Ferretti sp. z o.o. ul.
Henry Ford 1 nr 4,
09-100 Plonsk*
mail: serwis@skiva.pl

Druk gwarancyjny

MODEL URZĄDZENIA:
NUMER FAKTURY:
DATA SPRZEDAŻY:

DEKLARACJA ZGODNOŚCI WE



Producent

*Ferretti sp. z o.o. ul.
Henry Ford 1 nr 4,
09-100 Płonsk*

Nazwa wyrobu:

Betoniarka wolnospadowa elektryczna model: ST-120, ST-140, ST-180, ST-200.

Przeznaczenie: **do produkcji mieszanek betonowych, zapraw cementowo-wapiennych oraz mieszania materiałów sypkich na such lub mokro.**

Deklaruje z pełną odpowiedzialnością, że wyrób spełnia poniższe wymagania dyrektyw:

Dyrektywa 2006/42/WE – **Maszyny i elementy bezpieczeństwa. Rozporządzenie Ministra Gospodarki z 21.10.2008**
Dyrektywa 2000/14/WE ze zmianą 2005/888/WE – **Emisja hałasu. Rozporządzenie Ministra Gospodarki z 21.12.2005**

Dyrektywa 2014/30/UE – **Kompatybilność elektromagnetyczna (EMC)**

Dyrektywa 2014/35/UE – **Niskie napięcia(LVD)**

ROHS 2 Nr 2011/65/WE – **Materiałowa**

Norm:

PN-EN 12151:2007, PN-EN 60204-1:2006/A1:2009, PN-EN 60335-1/2012

PN-EN 55014-1/2012, PN-EN ISO 13857/2010, PN-EN ISO 12100/2012,

AfPS GS 2014:01 PAK

Procedura zgodności: zgodnie z Dyrektywa 2000/14/WE załącznik nr 6

Producent deklaruje poniższe poziomy hałas działającego na ludzi obsługujących betoniarkę dla modeli zmierzony przez Laboratorium TUV :

Zmierzony poziom hałasu:

ST-120/140 – L_{PA} 75dB,

ST-180/200 – L_{PA} 75dB

Gwarantowany poziom hałasu:

ST-120/140 – L_{WA} 90dB

ST-180/200 – L_{WA} 90dB

Dokumentacja w posiadaniu: *Ferretti sp. z o.o.*

WŁAŚCICIEL
Michał Matuszewski

Warszawa, dn. 25.10.2019

Model

Rok produkcji / Numer fabryczny