

NOTICE TECHNIQUE

RAMBARDE TEMPO

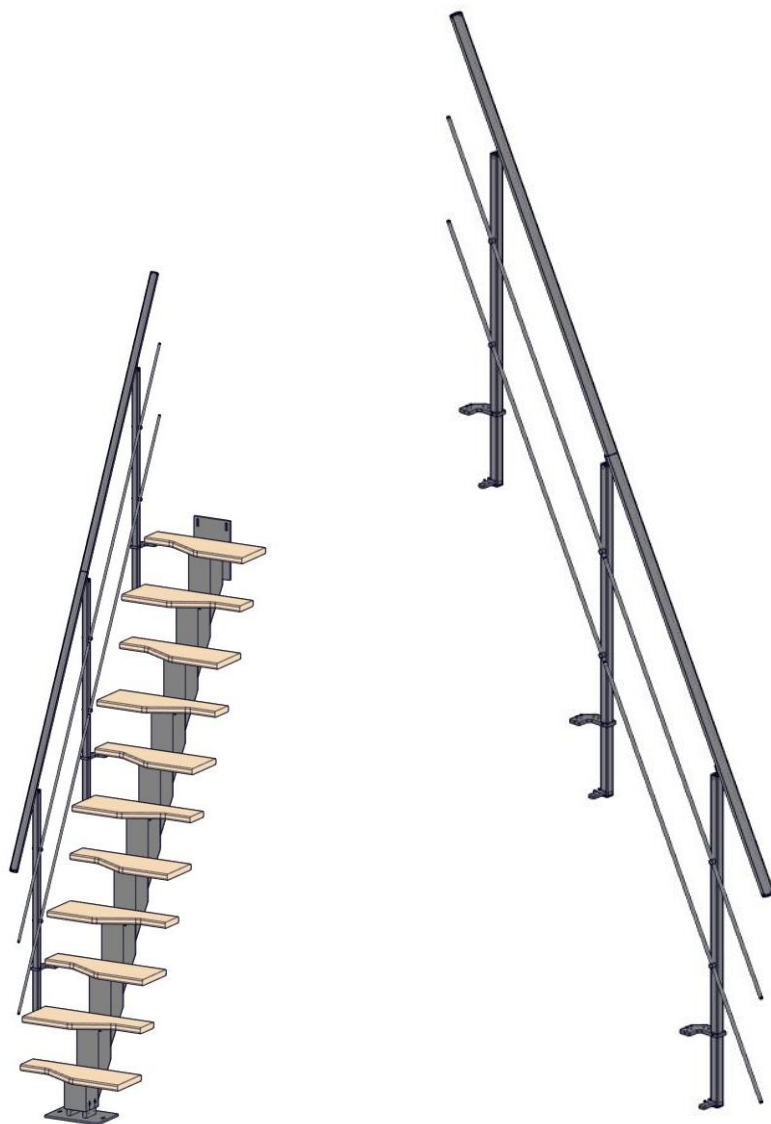

Outils nécessaires :

- Jeu de clés Allen
- 1 perceuse
- Scie à métaux
-

Montage : 1 personne

Une rambarde doit être installée sur les côtés qui ne sont pas sécurisés par un mur.
Une rambarde est incluse avec l'escalier. (Rambarde vendue seule si besoin d'une rambarde complémentaire)

Pour une continuité sur mezzanine, pensez au kit garde-corps 2m de la gamme BALSTEEL et ses accessoires.

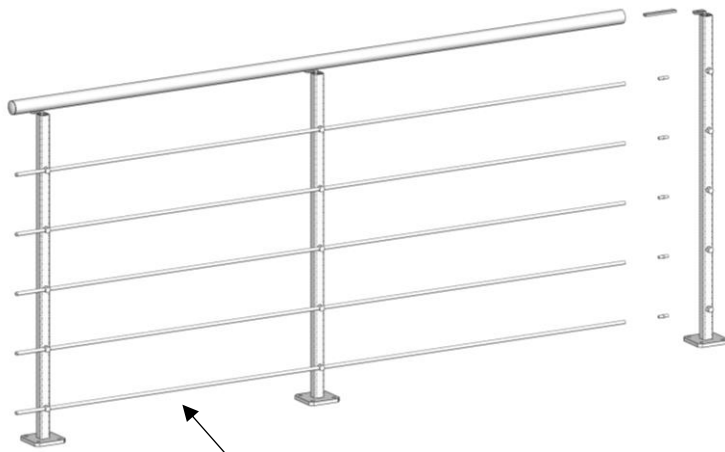

659601 POTEAU BALSTEEL A PLAT NOIR SABLE

659714 KIT GC 2M BALSTEEL A PLAT NOIR SABLE

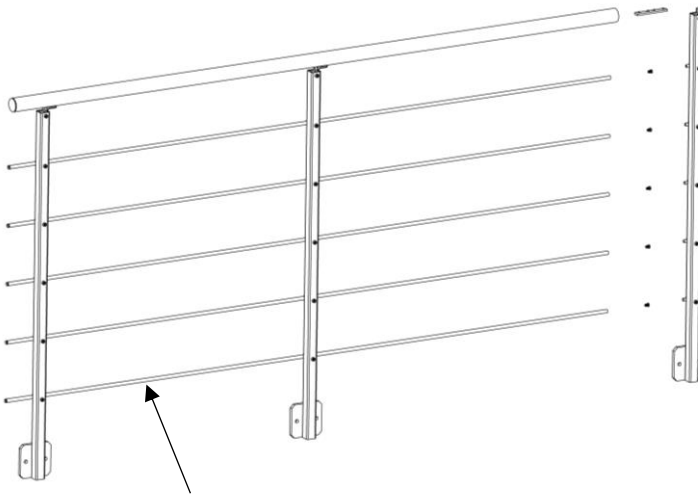

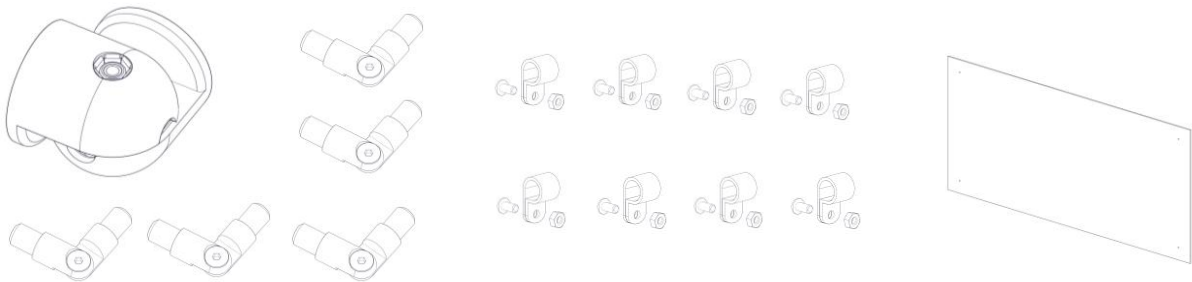

659611 POTEAU LATERAL NOIR SABLE

659715 KIT GC 2M BALSTEEL LATERAL NOIR SABLE



659654	KIT ANGLE GC BALSTEEL NOIR SABLE - 1 articulation main courante + 5 articulations tubes
659670	8 FIXATIONS POUR PLAQUE DE PROTECTION
659660	PLAQUE DE PROTECTION PMMA 3MM

Avant de procéder aux différentes phases de montage, contrôler que tous les composants soient présents en se référant à la liste et vérifier qu'aucun élément ne soit endommagé.

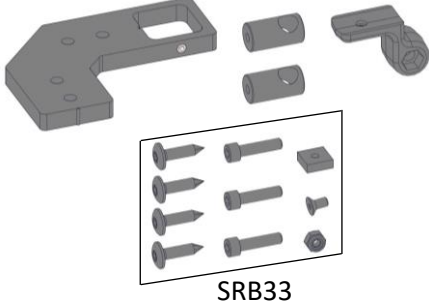
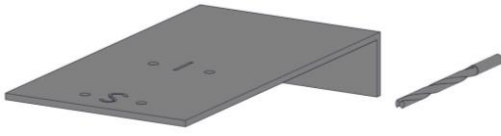
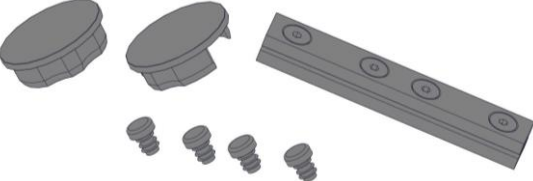
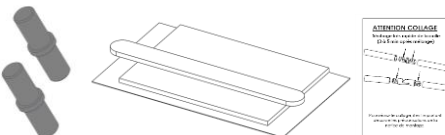
Repère	Désignation	Quantité	Représentation
1	Main courante Ø40	2	
2	Tube Ø10	4	
3	Poteau rambarde 30x30	3	
SRTEMPO01	Sachet poteau rambarde 1 tête de poteau + 2 brides + 1 support supérieur + 1 vis HC M6x6 + SRB33 (4 vis bois TCB M6x25 + 3 vis CHC M6x25 + 1 écrou carré M5 + 1 vis FHC M5x16 + 1 écrou M6)	3	
SRTEMPO02	Sachet outils rambarde 1 gabarit de perçage + 1 foret Ø3 + 1 embout T30	1	
SRB31	Sachet bouchons + liaison 1 liaison droite MC + 2 bouchons MC + 4 bouchons tube Ø10	1	
SRB32	Liaison tube 2 liaisons tube + colle + notice colle	1	

1/ Percer les trous de fixation des supports de poteaux sur les marches :

⚠ : les positions des perçages sont différentes suivant la position de la rambarde, à droite ou à gauche de l'escalier. Repérer également les 3 couples de marches à percer.

Se référer page 11 pour les autres nombres de marche.

Rambarde à gauche en montant :

Rambarde à droite en montant :

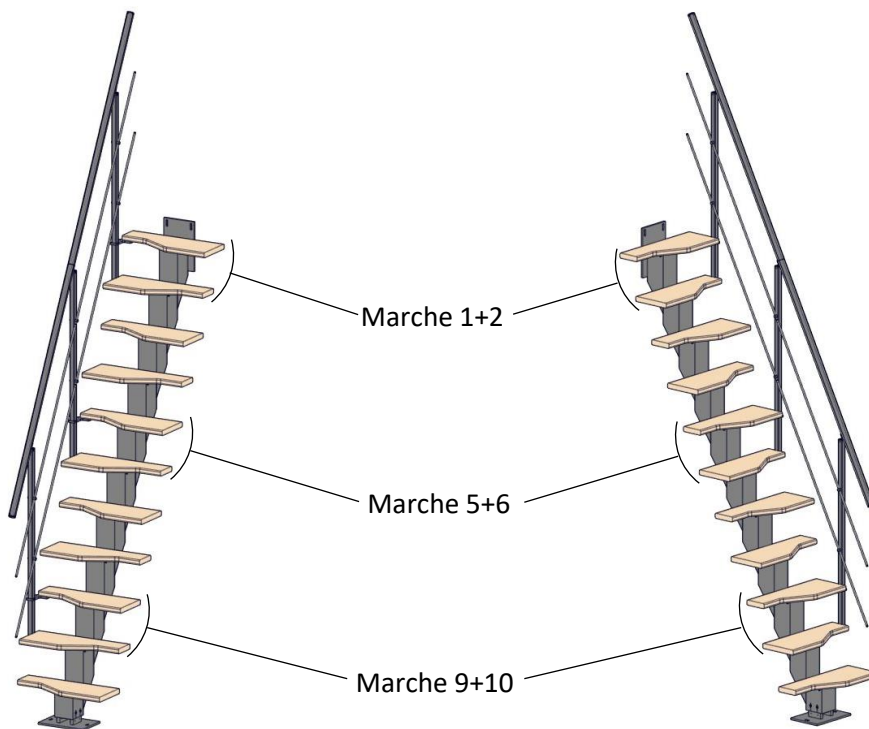

- Les marches sont vues du **dessous**, (face avec 4 les trous pour la fixation sur l'escalier).

Présenter le gabarit de perçage comme indiqué et pré percer les fixations des marches à l'aide du foret $\varnothing 3$ sans passer à travers la marche ! (Profondeur 15mm MAXI). **⚠ Percer en dessous des marches**

Rambarde à droite

Rambarde à gauche

Dessous

Marche supérieure

Dessous

Marche inférieure

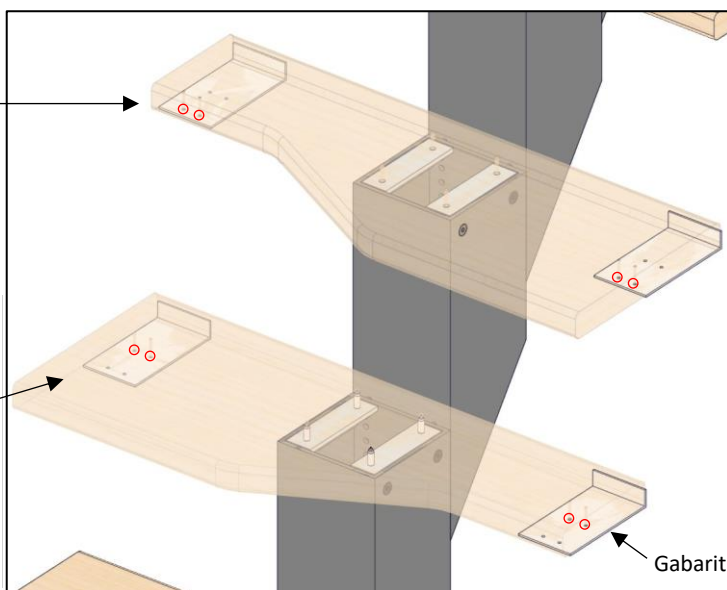

2/ Préparer les poteaux :

2-1 Mettre en place la fixation supérieure poteau

 : Enlever la vis HC pour ne pas rayer le poteau (1)

 : ATTENTION au sens de la platine suivant si la rambarde et à droite ou à gauche de l'escalier.

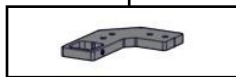
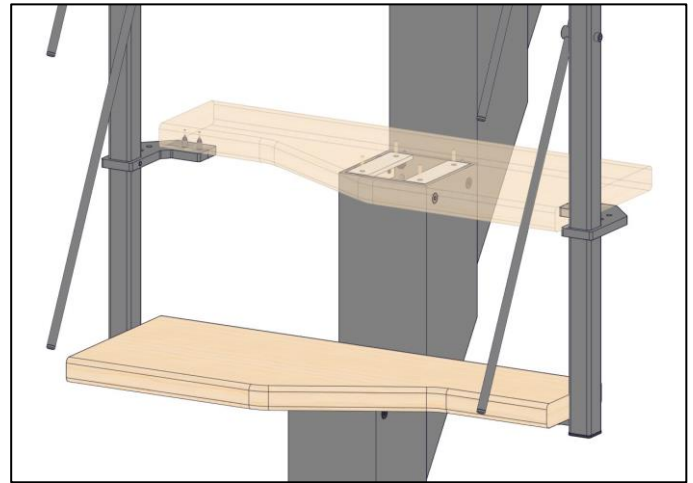
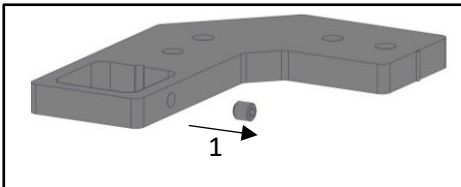

**Poteau rambarde
à gauche**

2

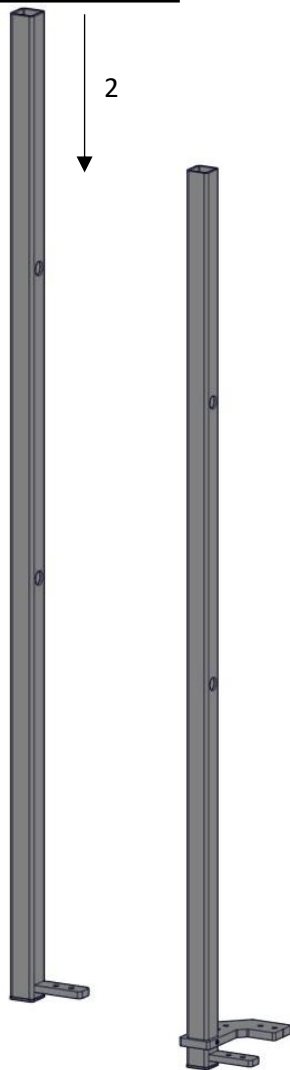

**Poteau rambarde
à droite**

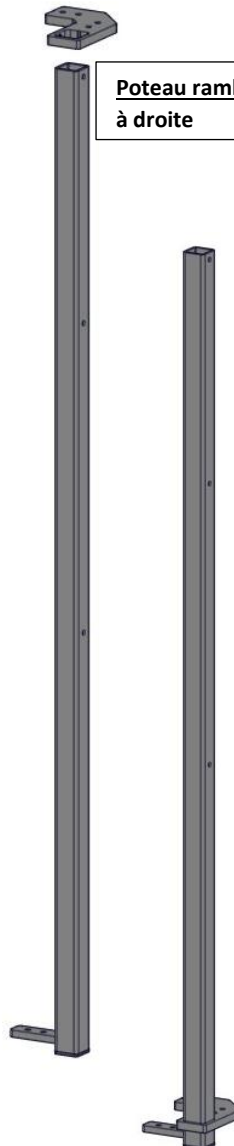

Composant nécessaire :

SRTEMPO01

Outils nécessaires :

Clé Allen de 2

2-2 Mettre en place les brides et la tête de poteau

Poteau rambarde
à gauche

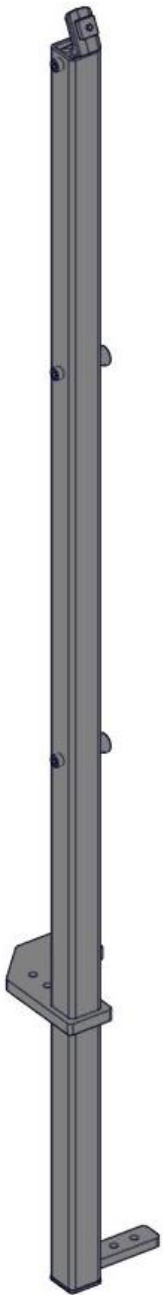

Poteau rambarde
à droite

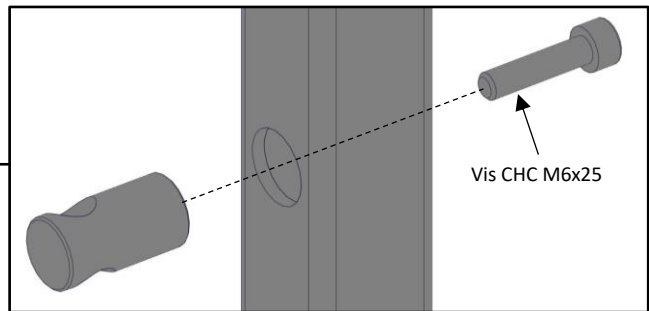
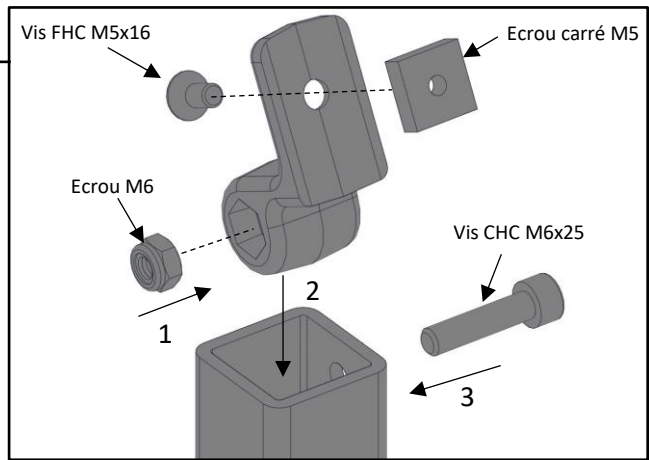
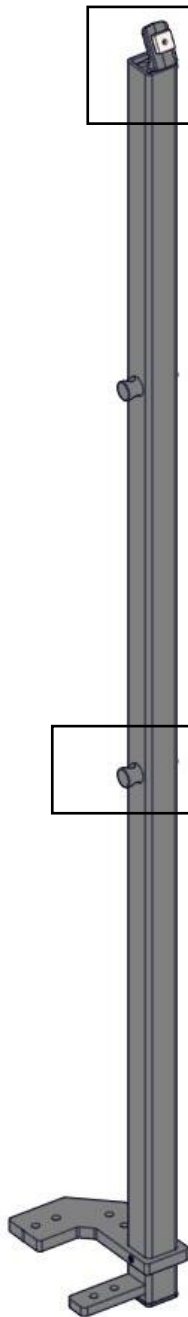

Visserie nécessaire :

SRTEMPO01

Outils nécessaires :

Clé Allen de 3 et 5

3/ Fixer les poteaux sur les marches :

3-1 Fixer le poteau sur la marche inférieure

Visserie nécessaire :

SRB33

Outils nécessaires :

Clés Torx T30

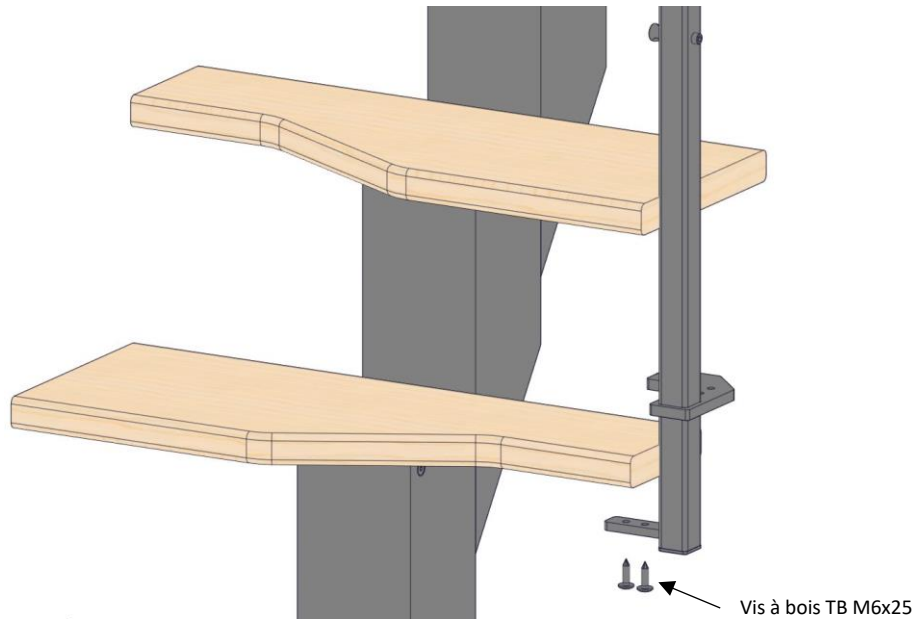

3-2 Fixer le support supérieur sur la marche

Visserie nécessaire :

SRB33

Outils nécessaires :

Clés Torx T30

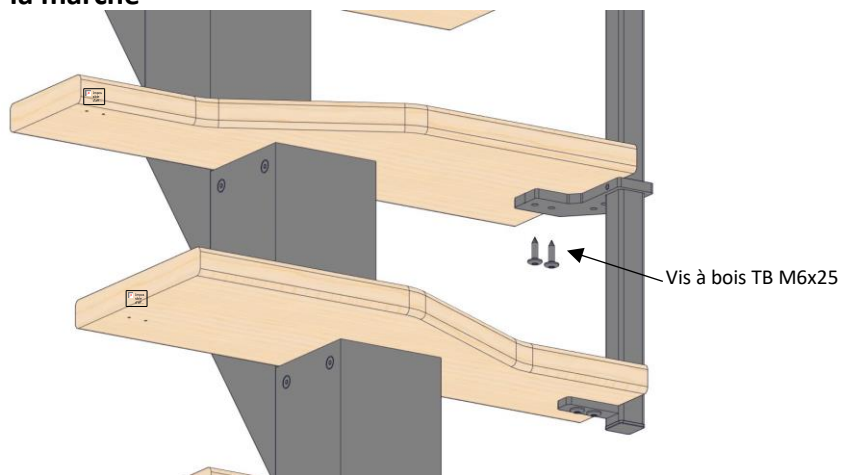

3-3 Brider le support supérieur du poteau.

Outils nécessaires :

Clé Allen de 2

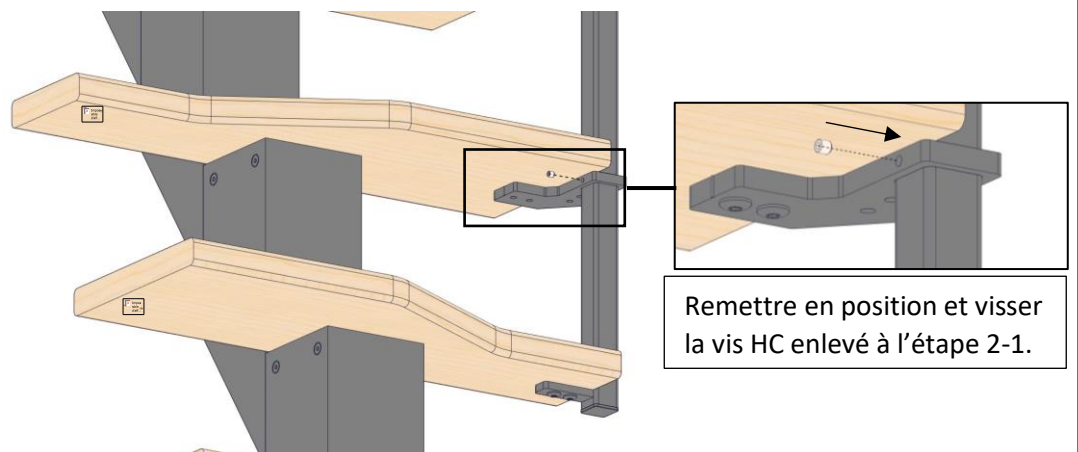

4/ Mettre en place la main-courante Ø40 :

-Présenter les main-courantes avant de les recouper.

Astuce : Utiliser du ruban de masquage pour protéger avant la coupe

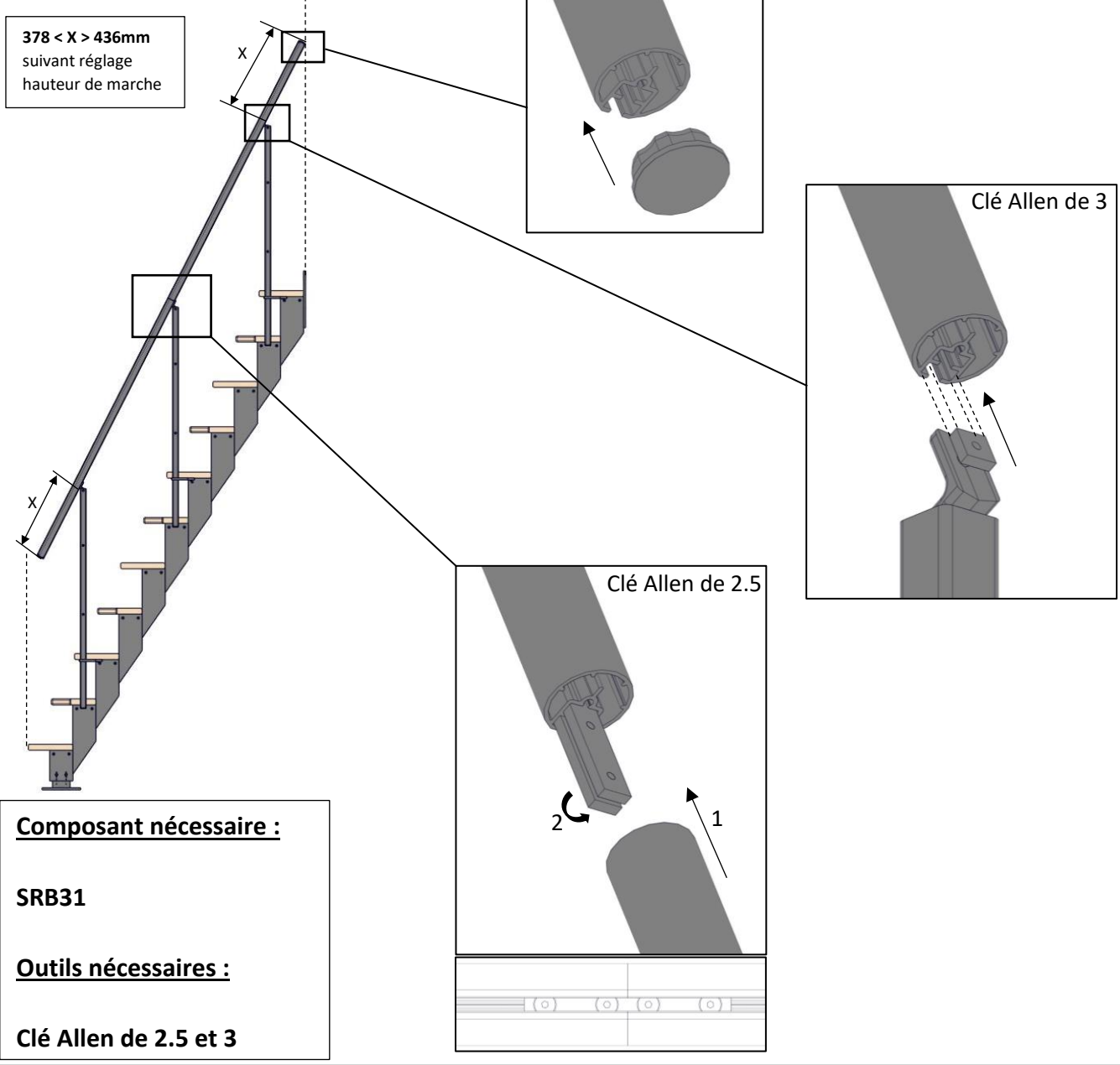

Composant nécessaire :

SRB31

Outils nécessaires :

Clé Allen de 2.5 et 3

5/ Mettre en place les tubes Ø10 :

-Présenter les tubes avant de les recouper.

Astuce : Utiliser du ruban de masquage pour protéger avant la coupe

-Passer le tube Ø10 dans la bride et serrer la vis.

-Mettre en place les bouchons de tubes

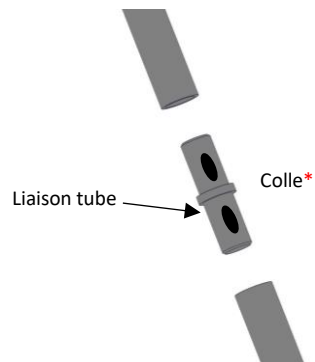

*Mélanger puis appliquer la colle bi-composant grâce à la spatule prévue.

! Séchage très rapide, la colle durcit en 3 à 5 min.
Séchage définitif en 24h.

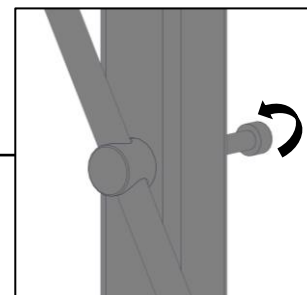
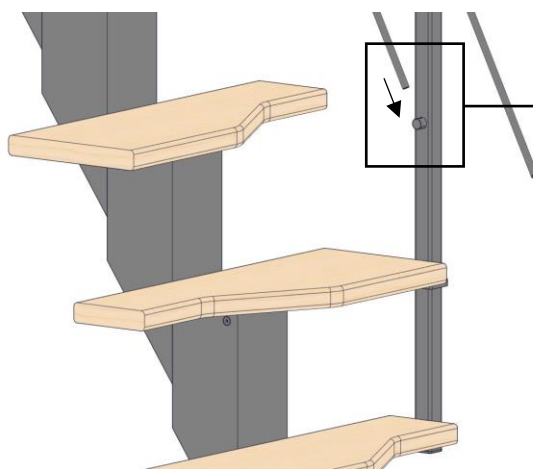
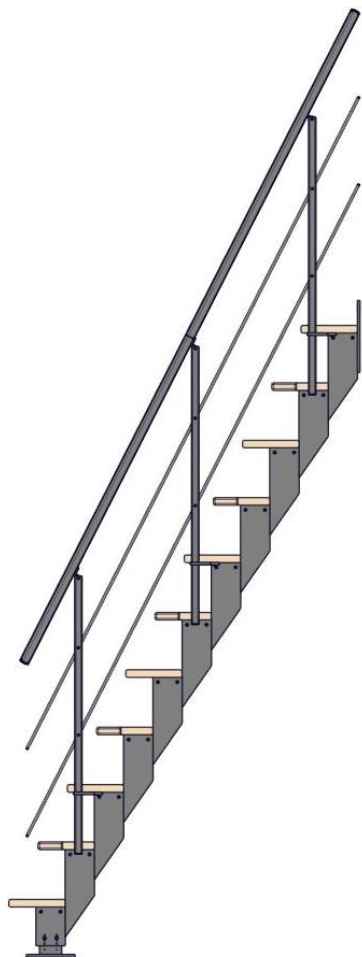

Composant nécessaire :

SRB31

Outils nécessaires :

Clé Allen de 5

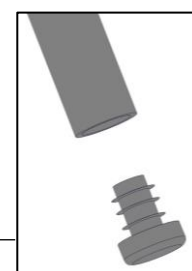
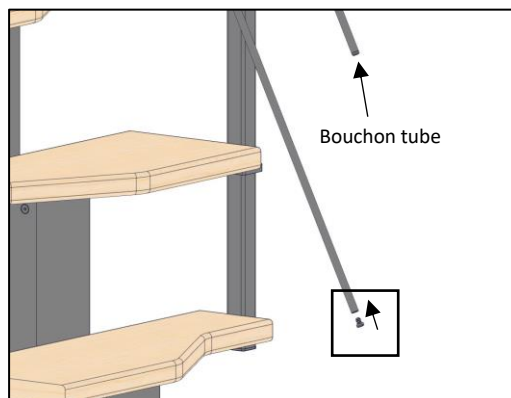

Implantation des poteaux suivant configuration :

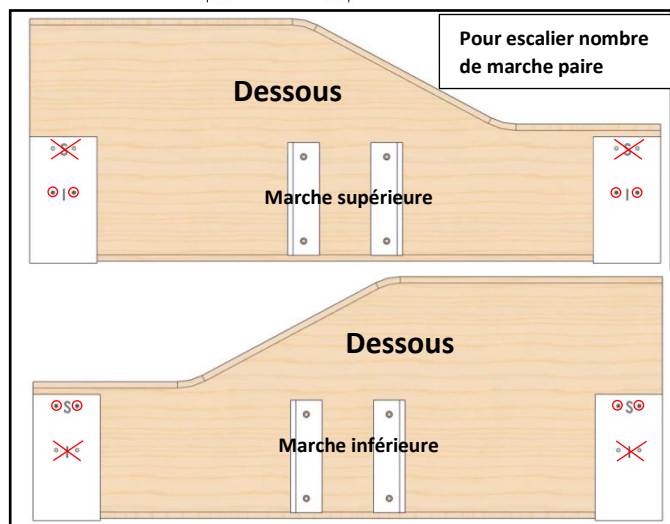
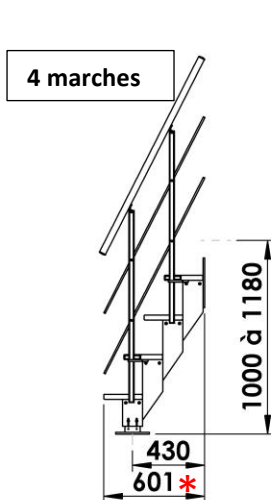
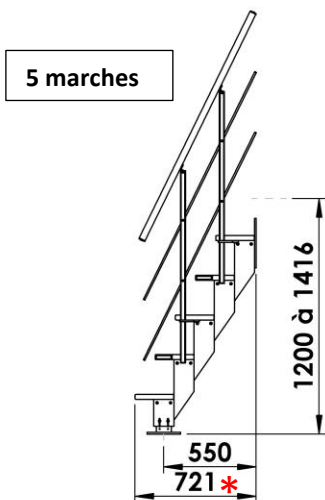
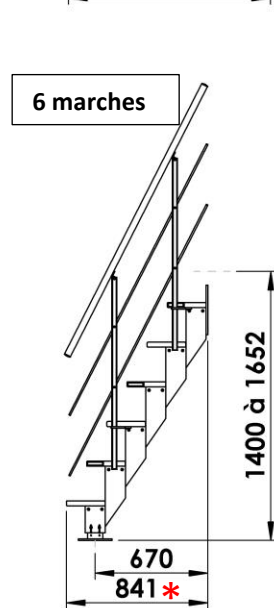
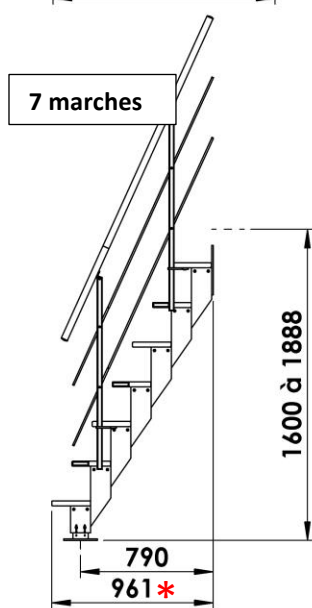
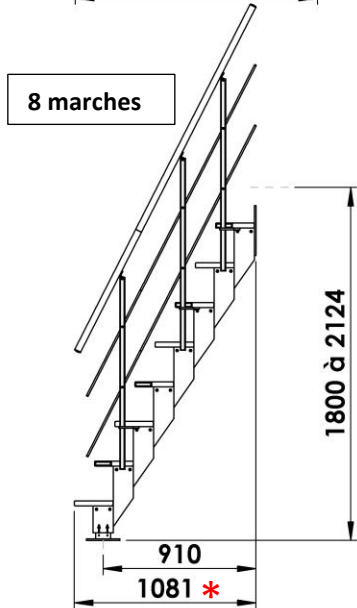
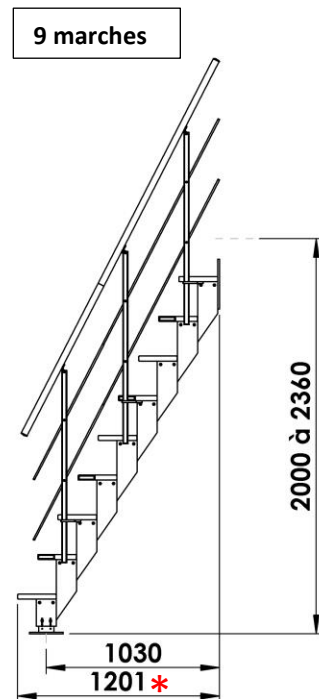
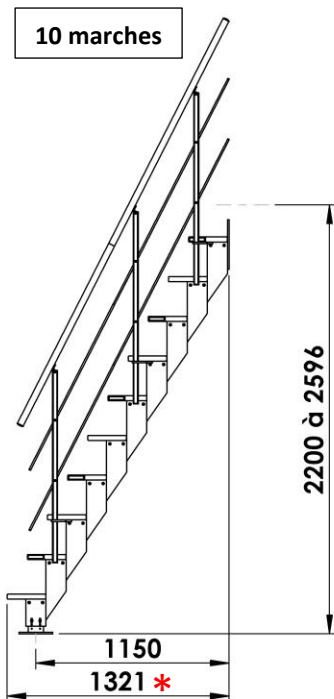
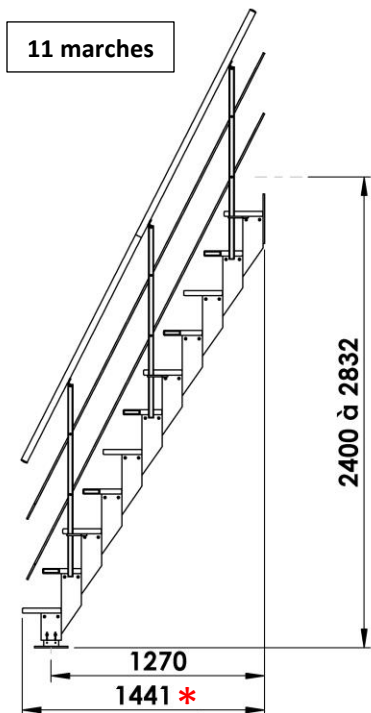

* Reculement hors tout = longueur trémie

Entretien des surfaces thermolaquées

L'entretien courant des surfaces thermolaquées consiste en un simple lavage à l'eau additionnée d'un détergent doux (pH compris entre 5 et 8) suivi d'un rinçage soigné à l'eau claire puis un essuyage avec un chiffon doux, non abrasif et absorbant.

Le nettoyage devra être effectué en respectant des préconisations élémentaires :

Le support de nettoyage ne doit pas être agressif pour le thermolaquage, ne doit pas abraser, rayer, décolorer ou colorer la couche de peinture.

Les supports conseillés sont une éponge douce, un chiffon doux en matière non-abrasive (ouate, coton, non-tissé, non-pelucheux), de couleur blanche exclusivement.

Les supports tels que éponges abrasives, paille de fer et chiffons de couleur sont exclus.

Tout nettoyage avec un produit doit être suivi d'un rinçage à l'eau claire ainsi qu'un séchage soigneux.

Il faut prendre garde à ce qu'il n'y ait pas de zone de rétention et veiller à ce que les orifices de drainage soient débouchés.

De manière générale, il est recommandé de faire un essai systématique sur une zone cachée avant toute opération de nettoyage pour valider la compatibilité des produits utilisés avec le thermolaquage.

Les produits recommandés pour le nettoyage des surfaces laquées sont :

- Les nettoyeurs domestiques ou industriels à pH neutre
- Les produits à vitres et les produits à vaisselle à pH neutre

Les autres produits sont fortement déconseillés pour le nettoyage des surfaces laquées, entres autres :

- Les acides : acétique, acide chlorhydrique, acide nitrique, acide sulfurique
- Les bases : lessive de soude, eau de javel, ammoniac
- Les oxydants : eau oxygénée
- Les solvants organiques :
 - o Acétone et dérivés (dissolvant),
 - o Alcool (ménager, alcool à brûler, alcool médical), isopropanol
 - o Essences et autres distillats du pétrole : White Spirit, gasoil, essence
 - o Nettoyant mastic et dégoudronnant (acétate de méthyléthyle)
 - o Produits anti graffiti : les solvants tels que les dérivés du propylène glycol ou de l'essence de térébenthine et leurs mélanges
 - o Nettoyant d'atelier pour l'aluminium ou le PVC : tensio-actifs et alcool
- Poudres et crèmes à récurer :
 - o Polish pour rénovation automobile
 - o Polish rénovation thermolaquage