

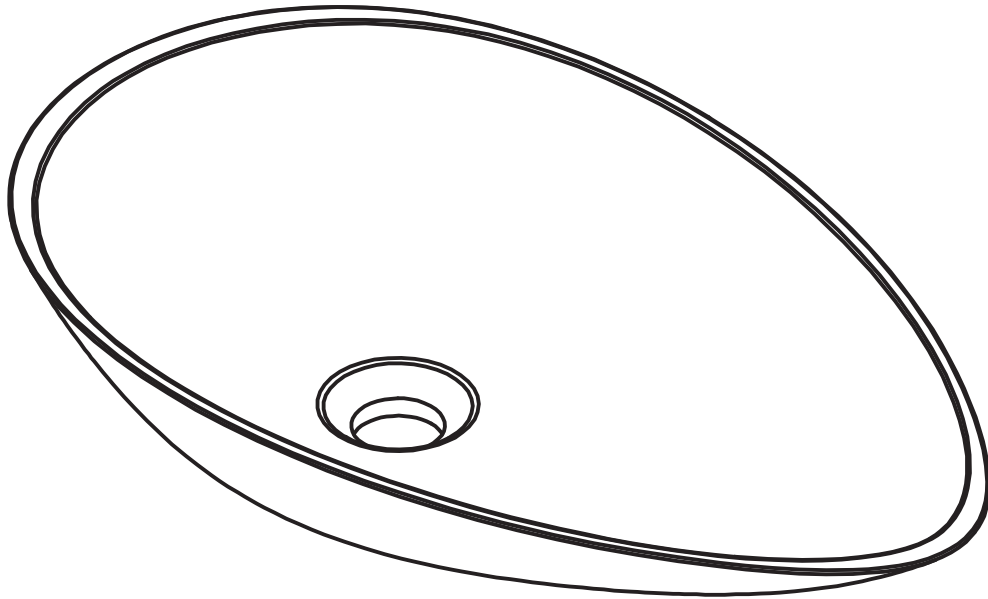

SHILA



FR Notice de Montage -
Utilisation - Entretien

ES Instrucciones de Montaje,
Utilización y Mantenimiento

PT Instruções de Montagem,
Utilização e Manutenção

IT Istruzioni per il Montaggio,
l'Uso e la Manutenzione

EL Εγχειρίδιο συναρμολόγησης,
χρήσης και συντήρησης

PL Instrukcja Montażu,
Użytkowania i Konserwacji

RU Руководство По Сборке
и Эксплуатации

KZ Жинау, пайдалану және
техникалық қызмет
көрсету нұсқаулығы

UA Керівництво По Збірці
і Експлуатації

RO Manual asamblare,
utilizare și întreținere

BR Instruções de Montagem,
Utilização e Manutenção

EN Assembly - Use -
Maintenance Manual



- FR** Nous vous remercions d'avoir acheté ce produit. Nous vous conseillons de lire attentivement la notice d'installation, d'utilisation et d'entretien. Nous avons conçu ce produit pour vous apporter entière satisfaction.
Si vous avez besoin d'aide l'équipe de votre magasin est à votre disposition pour vous accompagner.
- ES** Le agradecemos haber comprado este producto. Le recomendamos leer atentamente el manual de instalación, uso y mantenimiento. Este producto ha sido diseñado para proporcionarle plena satisfacción.
Si necesita alguna ayuda, el personal de la tienda estará a su disposición para guiarle.
- PT** Agradecemos a sua preferência por este produto. Aconselhamo-lo a ler o manual de instalação, utilização e manutenção com atenção. Criámos este produto para sua completa satisfação.
Se precisar de ajuda, a equipa da sua loja está à sua disposição para o acompanhar.
- IT** Grazie per aver acquistato questo prodotto. Vi raccomandiamo di leggere attentamente il manuale di installazione, utilizzo e manutenzione. Questo prodotto è stato progettato per offrirvi la massima per ricevere assistenza, il personale del punto vendita è a vostra disposizione.
- EL** Ευχαριστούμε για την αγορά σας αυτού του προϊόντος . Σας συμβουλεύουμε να διαβάσετε προσεκτικά τις οδηγίες εγκατάστασης, χρήσης και συντήρησης. Σχεδιάσαμε αυτό το προϊόν για να σας προσφέρει πλήρη ικανοποίηση.
Αν χρειάζεστε βοήθεια, η ομάδα του καταστήματος από το οποίο αγοράσατε το προϊόν είναι στη διάθεσή σας
- PL** Dziękujemy za zakup produktu . Zalecamy, aby uważnie przeczytać instrukcję instalacji, użytkowania i konserwacji. Ten produkt marki zaprojektowaliśmy, aby spełnić wszystkie Państwa oczekiwania.
W razie potrzeby pracownicy sklepu służą Państwu pomocą i są do Państwa dyspozycji.
- RU** Благодарим Вас за приобретение изделия . Рекомендуем внимательно прочитать инструкции по установке, эксплуатации и техническому обслуживанию. Изделие разработано, чтобы доставить Вам удовольствие.
Если Вам потребуется помощь, консультанты Вашего магазина находятся в Вашем распоряжении.
- KZ** өнімін сатып алғаныңыз үшін алғыс білдіреміз. Орнату, қолдану және қызмет к өрсету ж өніндегі нұсқаулықтарды мұқият оқып шығуға кеңес береміз. Біз бұл өнімін сізді толықтай қанағаттаныру үшін жасап шығардық.
Егер сізге көмек қажет болса сіздің бөлшектеп сататын дүкеніңіздегі топ сізге жәрдем береді.
- UA** Дякуємо вам за покупку цього виробу. Ми радимо вам уважно прочитати інструкції з установлення, експлуатації та технічного обслуговування. Ми розробили цей виріб для того, щоб він приносив вам задоволення.
Якщо вам потрібна допомога, співробітники вашого магазину готові допомогти вам
- RO** Vă mulțumim pentru achiziționarea acestui produs . Vă sfătuim să citiți cu atenție instrucțiunile de instalare, de utilizare și de întreținere. Am conceput acest produs pentru a vă furniza satisfacție totală.
Dacă aveți nevoie de ajutor, echipa magazinului de cumpărare este la dispoziția dumneavoastră pentru a vă asista.
- BR** Obrigado por ter adquirido um produto . Nós aconselhamos a ler atentamente o manual de instalação, uso e manutenção. Concebemos um produto para proporcionar total satisfação.
Caso precise de ajuda, a equipe da sua loja estará à disposição para te acompanhar.
- EN** Thank you for purchasing this product. We recommend that you read the installation, user and maintenance instructions carefully. We have designed this product to ensure your complete satisfaction.
If you require assistance, the team at your retailer is on hand to help you.



FR: Mentions Légales & Consignes de Sécurité / ES: Instrucciones Legales y de Seguridad / PT: Avisos Legais e instruções de Segurança / IT: Istruzioni Legali e di Sicurezza / EL: Νομικό σημείωμα και οδηγίες ασφαλείας / PL: Uwagi Prawne i Instrukcja Bezpieczeństwa / RU: Руководство по технике безопасности и правовым нормам / KZ: Қауіпсіздік және құқықтық басшылық / UA: Керівництво З Техніки / RO: Manual privind siguranța / BR: Avisos Legais e instruções de Segurança / EN: Legal & Safety Instructions



FR: Préparation / ES: Preparación / PT: Preparação / IT: Preparazione / EL: Προετοιμασία / PL: Przygotowanie / RU: Подготовка / KZ: Дайындау / UA: Підготування / RO: Pregătire / BR: Preparação / EN: Preparation



FR: Montage / ES: Montaje / PT: Montagem / IT: Montaggio / EL: Συναρμολόγηση / PL: Montaż / RU: Сборка / KZ: Монтаждау / UA: Збірка / RO: Montaj / BR: Montagem / EN: Assembly



FR: Utilisation / ES: Utilización / PT: Utilização / IT: Uso / EL: Χρήση / PL: Użytkowanie / RU: Использование / KZ: Пайдалану / UA: Використання / RO: Utilizare / BR: Utilização / EN: Use



FR: Entretien / ES: Mantenimiento / PT: Manutenção / IT: Manutenzione / EL: Συντήρηση / PL: Konserwacja / RU: Уход / KZ: Және техникалық қызмет көрсету / UA: Догляд / RO: Întreținere / BR: Manutenção / EN: Maintenance



ATTENTION:

AFIN DE BÉNÉFICIER LE PLUS LONGTEMPS POSSIBLE DE LA SURFACE DU PRODUIT ET D'ÉVITER LES TACHES DIFFICILES À ENLEVER (P.EX. COLORANT POUR LES CHEVEUX, ROUGE À LÈVRES ET AUTRES PRODUITS COLORANTS), IL CONVIENT DE NETTOYER LA SURFACE IMMÉDIATEMENT APRÈS SALISSURE, LAVÉ LE LAVABO À L'EAU À 70 °C, LA BAIGNOIRE ET LE BAC À DOUCHE À L'EAU À UNE TEMPÉRATURE INFÉRIEURE À 75 °C. NE PAS UTILISER LES PRODUITS NETTOYANTS AVEC LES COLORANTS NATURELS OU SYNTHÉTIQUES DESTINÉS AUX SALLES DE BAINS. AVANT D'UTILISER UN PRODUIT NETTOYANT, TESTER SON EFFET SUR UNE PETITE SURFACE. UN ENTRETIEN INCONVENABLE DU PRODUIT PEUT L'ENDOMMAGER OU ANNULER LA GARANTIE.

RECOMMANDATIONS RELATIVES AUX SURFACES BRILLANTES

1. Pour un nettoyage régulier des surfaces brillantes, il est recommandé d'utiliser les produits nettoyants non – abrasifs, les liquides vaisselles doux ou les produits destinés au lavage des surfaces brillantes. 2. Après chaque utilisation, rincer la surface intérieure à l'eau et nettoyer avec un chiffon en coton. 3. Afin de prolonger l'aspect esthétique de la surface du produit, nous recommandons de la cirer une fois par mois avec de la cire naturelle (p.ex. la cire d'abeille). 4. Supprimer les souillures difficiles à enlever (taches de graisse, d'huile, de peintures ou d'encre ou bien la moisissure) à l'eau tiède avec des détergents doux ou à l'eau tiède avec du savon. 5. Ne pas nettoyer les surfaces avec les produits nettoyants abrasifs. Si un produit nettoyant semble être râpeux au toucher, ne pas l'utiliser pour nettoyer les surfaces brillantes. 6. Effacer les rayures légères avec de la pâte à polir. 7. Il est possible de supprimer les rayures de la surface en utilisant un papier de verre mouillé à grains fins. Utiliser d'abord un papier de verre à grain de 1500 – si besoin, changer en grain de 3000. Ensuite, polir la surface avec de la pâte à polir à grains fins (destinée aux surfaces peintes). 8. Enlever le calcaire avec du vinaigre dilué dans l'eau.

RECOMMANDATIONS RELATIVES AUX SURFACES MATTES

1. Pour un nettoyage régulier des surfaces mates, il est recommandé d'utiliser les produits nettoyants non – abrasifs ou les liquides vaisselles doux. 2. Après chaque utilisation, rincer la surface intérieure à l'eau et nettoyer avec un chiffon en coton. 3. Supprimer les taches difficiles à enlever (de graisse, d'huile, de peintures, d'encre ou la moisissure) avec du lait nettoyant doux. Le nettoyage de la surface peut demander un effort important. **ATTENTION : UTILISER LES PRODUITS NETTOYANTS ABRASIFS AVEC UNE GRANDE PRÉCAUTION.** 4. Afin de prolonger l'apparence esthétique de la surface du produit, nous recommandons de la frotter, une fois par mois, avec de l'huile pour la peau. 5. Supprimer les souillures dures à enlever à l'eau tiède avec des détergents doux ou à l'eau avec du savon. 6. Enlever les rayures de la surface avec une éponge rugueuse et frotter avec de l'huile. Enlever le calcaire avec du vinaigre dilué dans l'eau.

SURFACES RAYÉES OU ENDOMMAGÉES

Afin de remettre en état une surface rayée ou endommagée, suivre les indications contenues au point 7 de l'instruction ou bien utiliser le KIT DE RÉPARATION destiné à nos produits.

NOTA:

PARA MANTENER LA BELLEZA DE LA SUPERFICIE DEL PRODUCTO Y EVITAR MANCHAS DIFÍCILES (POR EJEMPLO, MANCHAS DE TINTE PARA EL CABELLO, BARRA DE LABIOS O DE OTROS PRODUCTOS COLORANTES), RECOMENDAMOS LIMPIAR LA SUCIEDAD INMEDIATAMENTE. LA TEMPERATURA DEL AGUA PARA LAVAR EL LAVABO NO DEBE SUPERAR LOS 70°C, Y PARA LAVAR LA BAÑERA Y EL PLATO NO DEBE SUPERAR LOS 75°C. NO USAR PRODUCTOS PARA LA LIMPIEZA Y EL CUIDADO DEL BAÑO QUE CONTENGAN COLORANTES NATURALES O ARTIFICIALES. ANTES DE USAR UN DETERGENTE, PRUEBE SU ACCIÓN EN UN ÁREA OCULTA DEL PRODUCTO. EL CUIDADO INAPROPIADO DEL PRODUCTO PUEDE DAÑARLO Y ANULAR LA GARANTÍA.

RECOMENDACIONES PARA SUPERFICIES BRILLANTES

1. Para una limpieza regular se recomiendan productos de limpieza universales sin propiedades abrasivas, detergentes lavavajillas delicados o productos destinados a lavar superficies brillantes. 2. Después de cada uso, enjuagar la superficie interior con agua y secar con un paño de algodón. 3. Se recomienda encerar el producto una vez al mes con cera natural (por ejemplo con cera de abeja) para mantener su aspecto estético. 4. Limpiar manchas persistentes (manchas de grasa, aceite, pinturas, tinta y moho) con agua tibia y detergentes suaves o agua con jabón. 5. No limpiar la superficie con agentes de limpieza abrasivos. Si el detergente se siente ligeramente arenoso al frotarlo entre los dedos, no debe usarse para limpiar superficies brillantes. 6. Los pequeños arañazos pueden quitarse con pasta de pulido. 7. Los arañazos pueden quitarse de la superficie con papel de lija de grano fino y húmedo. Primero, usar lija de grano 1500; si es necesario, usar hoja de lija de grano 3000. Luego, pulir la superficie con pasta para pulir de grano fino (destinada para superficies pintadas). 8. La cal se elimina con vinagre diluido en agua.

RECOMENDACIONES PARA SUPERFICIES MATE

1. Para una limpieza regular se recomiendan productos de limpieza universales sin propiedades abrasivas o detergentes lavavajillas delicados. 2. Después de cada uso, enjuagar la superficie interior con agua y secar con un paño de algodón. 3. Limpiar manchas persistentes (manchas de grasa, aceite, pinturas, tinta y moho) con una suave crema de limpieza. Eliminar totalmente las manchas puede requerir un poco de esfuerzo. **NOTA: USAR DETERGENTES ABRASIVOS CON MUCHA PRECAUCIÓN.** 4. Se recomienda aplicar aceite para el cuidado de la piel en la superficie del producto una vez al mes para mantener su aspecto estético. 5. Limpiar la suciedad persistente con agua tibia y detergentes suaves o agua con jabón. 6. Eliminar arañazos de la superficie con una esponja áspera y luego aplicar aceite para el cuidado de la piel. La cal se elimina con vinagre diluido en agua.

SUPERFICIES DAÑADAS O CON ARAÑAZOS

Para reparar las superficies dañadas o rayadas, seguir las recomendaciones del punto 7 o usar el KIT DE REPARACIÓN de nuestros productos.

NOTA:

PARA PODER DESFRUTAR DA SUPERFÍCIE BONITA DO PRODUTO DURANTE MUITO TEMPO E EVITAR MANCHAS MAIS DIFÍCIS (P.EX. DA TINTA PARA CABELO, BATOM E OUTROS PRODUTOS DE COLORAÇÃO), LIMPE A SUPERFÍCIE IMEDIATAMENTE DEPOIS DE MANCHAR. A TEMPERATURA DE ÁGUA PARA LIMPAR O LAVATÓRIO NÃO DEVE EXCEDER OS 70°C, E PARA LIMPAR A BANHEIRA E O CHUVEIRO, OS 75°C. NÃO UTILIZAR PRODUTOS DE LIMPEZA E CUIDADO PARA ELEMENTOS SANITÁRIOS QUE CONTENHAM CORANTES NATURAIS OU ARTIFICIAIS. ANTES DE UTILIZAR O PRODUTO DE LIMPEZA, VERIFICAR A SUA AÇÃO EM UMA SUPERFÍCIE INVISÍVEL DO PRODUTO. CUIDADOS INAPROPRIADOS PODEM LEVAR A DANOS E ANULAM A GARANTIA.

RECOMENDAÇÕES PARA PRODUTOS COM ACABAMENTO BRILHANTE

1. Para a limpeza regular, é recomendável utilizar produtos de limpeza universais sem efeitos abrasivos, detergentes suaves ou produtos para a limpeza de superfícies brilhantes. 2. Depois de cada utilização, enxaguar a superfície com água e secar com pano de algodão. 3. É recomendável aplicar cera natural (p.ex. de abelha) na superfície do produto uma vez por mês, o que contribuirá para estender o aspecto estético do produto. 4. As manchas mais difíceis (de graxa, óleo, tinta ou rímel, bem como de bolor) devem ser eliminadas com água quente e detergentes suaves ou água e sabão. 5. Não limpar as superfícies com produtos de limpeza abrasivos. Se o produto parecer rugoso ao ser esfregado entre os dedos, não deve ser utilizado para limpar superfícies com brilho. 6. Os pequenos arranhões podem ser eliminados com pasta de polir. 7. Os arranhões na superfície podem ser eliminados com papel abrasivo fino molhado. Primeiro, utilizar papel de granulação de 1500, se necessário, alterar para 3000. Em seguida, polir a superfície com pasta fina (para substratos pintados). 8. Eliminar calcário com vinagre diluído em água.

RECOMENDAÇÕES PARA PRODUTOS COM ACABAMENTO MATE

1. Para a limpeza regular, é recomendável utilizar produtos de limpeza universais sem efeitos abrasivos ou detergentes suaves. 2. Depois de cada utilização, enxaguar a superfície com água e secar com pano de algodão. 3. As manchas mais difíceis (de graxa, óleo, tinta ou rímel, bem como de bolor) podem ser eliminadas com creme de limpeza suave. A limpeza exata da superfície pode exigir um pouco de esforço. **NOTA: TER MUITO CUIDADO UTILIZANDO PRODUTOS DE LIMPEZA ABRASIVOS.** 4. É recomendável aplicar óleo de corpo na superfície uma vez por mês, estendendo assim o aspecto estético dela. 5. As manchas difíceis devem ser eliminadas com água quente com detergentes suaves ou água e sabão. 6. Os arranhões na superfície podem ser eliminados com esponja rugosa aplicando depois o óleo. O calcário é eliminado com vinagre diluído em água.

ATTENZIONE:

PER GODERE PIÙ A LUNGO DELLA BELLEZZA DELLE SUPERFICIE DEL PRODOTTO E PER EVITARE LE MACCHIE INSISTENTI (AD ES. TINTE PER CAPPELLI, ROSSETTI E ALTRI PRODOTTI AD AZIONE COLORANTE), OCCORRE PULIRE LA SUPERFICIE IMMEDIATAMENTE DOPO AVERLA SPORCATA. LAVARE IL LAVANDINO CON ACQUA AD UNA TEMPERATURA NON SUPERIORE A 70°C E LA VASCA E IL PIATTO DOCCIA CON ACQUA AD UNA TEMPERATURA NON SUPERIORE A 75°C. NON USARE DETERGENTI PER LA PULIZIA E LA CURA DEL BAGNO CHE CONTENGONO COLORANTI NATURALI O ARTIFICIALI. PRIMA DELL'USO DI UN, CONTROLLARE LA SUA AZIONE SU UNA PARTE NASCOSTA DEL PRODOTTO. UNA CURA INAPPROPRIATA DEL PRODOTTO PUÒ DANNEGGIARLO E FAR DECADERE LA GARANZIA.

RACCOMANDAZIONI PER SUPERFICIE LUCIDE

1. Per una pulizia quotidiana si raccomanda l'utilizzo di agenti pulenti senza azione abrasiva, detersivi delicati per piatti o prodotti dedicati alla pulizia delle superfici lucide.
2. Dopo ogni uso, sciogliere la superficie interna con acqua ed asciugarla con un panno di cotone.
3. Si raccomanda di incerare la superficie del prodotto una volta al mese con cera naturale (ad esempio d'api) per prolungare il suo aspetto estetico.
4. Le incrostazioni difficili (macchie di grasso, olio, vernici, inchiostro o muffa) devono essere eliminate con acqua calda e detersivi delicati, o con acqua e sapone.
5. Non pulire le superfici con detersivi abrasivi. Se il detersivo sembra ruvido al tatto, non usarlo per pulire le superfici lucide.
6. I piccoli graffi possono essere eliminati con una pasta per lucidature.
7. I graffi sulla superficie possono essere eliminati con carta abrasiva a grana fine. Usare anzitutto una carta a grana 1500 - se necessario cambiare la grana a 3000. A seguire, lucidare la superficie con una pasta per lucidature a grana fine (per fondi verniciati).
8. Il calcare va eliminato con aceto diluito in acqua.

RACCOMANDAZIONI PER LE SUPERFICIE OPACHE

1. Per la pulizia quotidiana si raccomanda l'utilizzo di detersivi universali non abrasivi o detersivi delicati per piatti.
2. Dopo ogni uso, sciogliere la superficie interna con acqua ed asciugarla con un panno di cotone.
3. Le macchie difficili (di grasso, olio, vernici, inchiostro o muffa) possono essere eliminate con un detersivo delicato. La pulizia accurata della superficie può richiedere uno strofinamento più energico.
4. **ATTENZIONE: USARE GLI AGENTI ABRASIVI CON MOLTA CAUTELA.** Si raccomanda di applicare sulla superficie del prodotto dell'olio cosmetico per la pelle una volta al mese per prolungare il suo aspetto estetico.
5. Le incrostazioni difficili devono essere eliminate con acqua calda e detersivi delicati, o con acqua e sapone.
6. I graffi sulla superficie possono essere eliminati con una spugna ruvida, applicando successivamente dell'olio.

Il calcare va eliminato con aceto diluito in acqua.

SUPERFICIE GRAFFIATE O DANNEGGIATE

Per riparare la superficie graffiata o danneggiata, seguire le raccomandazioni al punto 7 delle istruzioni o usare il KIT SPECIFICO PER LA RIPARAZIONE dei nostri prodotti.

ΠΡΟΣΟΧΗ:

ΓΙΑ ΝΑ ΑΠΟΛΑΜΒΑΝΕΤΕ ΤΗΝ ΟΜΟΡΦΙΑ ΤΗΣ ΕΠΙΦΑΝΕΙΑΣ ΤΟΥ ΠΡΟΪΟΝΤΟΣ ΟΣΟ ΤΟ ΔΥΝΑΤΟΝ ΠΕΡΙΣΣΟΤΕΡΟ ΚΑΙ ΝΑ ΑΠΟΦΥΓΕΤΕ ΤΟΥΣ ΕΠΙΜΟΝΟΥΣ ΛΕΚΕΔΕΣ (Π.Χ. ΑΠΟ ΒΑΦΕΣ ΜΑΛΛΙΩΝ, ΚΡΑΓΙΟΝ ΚΑΙ ΑΛΛΑ ΠΡΟΪΟΝΤΑ ΠΟΥ ΒΑΦΟΥΝ) ΕΙΝΑΙ ΑΠΑΡΑΙΤΗΤΟ Η ΛΕΡΩΜΕΝΗ ΕΠΙΦΑΝΕΙΑ ΝΑ ΚΑΘΑΡΙΖΕΤΑΙ ΑΜΕΣΩΣ ΜΕΤΑ ΤΟ ΛΕΚΙΑΣΜΑ ΤΗΣ. Η ΘΕΡΜΟΚΡΑΣΙΑ ΤΟΥ ΝΕΡΟΥ ΔΕΝ ΠΡΕΠΕΙ ΝΑ ΥΠΕΡΒΑΙΝΕΙ ΤΟΥΣ 70°C ΣΤΗΝ ΠΕΡΙΠΤΩΣΗ ΚΑΘΑΡΙΣΜΟΥ ΤΟΥ ΝΙΠΤΗΡΑ, ΚΑΙ ΤΟΥΣ 75°C ΕΑΝ ΠΡΟΚΕΙΤΑΙ ΓΙΑ ΜΠΑΝΙΕΡΑ Ή ΝΤΟΥΖΙΕΡΑ. ΜΗΝ ΧΡΗΣΙΜΟΠΟΙΕΤΕ ΠΡΟΪΟΝΤΑ ΠΟΥ ΠΕΡΙΕΧΟΥΝ ΦΥΣΙΚΕΣ Ή ΤΕΧΝΗΤΕΣ ΒΑΦΕΣ ΓΙΑ ΚΑΘΑΡΙΣΜΟ ΚΑΙ ΦΡΟΝΤΙΔΑ ΕΞΟΠΛΙΣΜΟΥ ΜΠΑΝΙΟΥ. ΠΡΙΝ ΤΗ ΧΡΗΣΗ ΤΟΥ ΚΑΘΑΡΙΣΤΙΚΟΥ, ΕΛΕΓΞΤΕ ΤΗ ΔΡΑΣΗ ΤΟΥ ΣΕ ΚΑΠΟΙΟ ΜΗ ΕΜΦΑΝΕΣ ΣΗΜΕΙΟ ΤΗΣ ΕΠΙΦΑΝΕΙΑΣ ΤΟΥ ΠΡΟΪΟΝΤΟΣ. Η ΑΚΑΤΑΛΛΗΛΗ ΦΡΟΝΤΙΔΑ ΕΝΔΕΧΕΤΑΙ ΝΑ ΠΡΟΚΑΛΕΣΕΙ ΒΛΑΒΗ ΚΑΙ ΑΚΥΡΩΣΗ ΤΗΣ ΕΓΓΥΗΣΗΣ.

ΣΥΣΤΑΣΕΙΣ ΓΙΑ ΠΡΟΪΟΝΤΑ ΜΕ ΓΥΑΛΙΣΤΕΡΟ ΦΙΝΙΡΙΣΜΑ

1. Για τακτικό καθαρισμό συνιστούμε προϊόντα καθαρισμού γενικής χρήσεως, χωρίς λειαντική δράση, ήπια υγρά πιάτων ή ειδικά προϊόντα για πλύσιμο επιφανειών με γυαλιστερό φινιρίσμα.
2. Μετά από κάθε χρήση ξεπλύνετε την επιφάνεια με νερό και καθαρίστε με ένα βαμβακερό πανί.
3. Συνιστούμε το κέρωμα της επιφάνειας του προϊόντος μία φορά το μήνα με φυσικό κερί (π.χ. κερί μέλισσας), χάρη στο οποίο η αισθητική εμφάνιση του προϊόντος θα παραμείνει άψογη για μεγαλύτερο διάστημα.
4. Η επίμονη βρωμιά (λεκέδες από λίπος, λάδι, χρώμα ή μελάνι, καθώς και από τη μούχλα) πρέπει να απομακρύνεται χρησιμοποιώντας ένα διάλυμα ζεστού νερού και ήπιων απορρυπαντικών ή σαπουνάδα.
5. Μην καθαρίζετε την επιφάνεια με λειαντικά μέσα καθαρισμού. Εάν έχετε την αίσθηση ότι το προϊόν καθαρισμού είναι τραχύ όταν το τρίβετε μεταξύ των δακτύλων σας, μην το χρησιμοποιήσετε για καθαρισμό γυαλιστερών επιφανειών.
6. Οι μικρές γρατζουνιές μπορούν να αφαιρεθούν με μια πάστα γυαλισματος.
7. Οι γρατζουνιές στην επιφάνεια μπορούν να αφαιρεθούν με υγρό, λεπτόκοκκο λειαντικό χαρτί. Αρχικά, χρησιμοποιήστε γυαλόχαρτο με κόκκο 1500 κι αν είναι απαραίτητο, αλλάξτε το σε γυαλόχαρτο με κόκκο 3000. Στη συνέχεια, γυαλίστε την επιφάνεια με λεπτόκοκκη πάστα γυαλισματος (ειδική για βαμμένες επιφάνειες).
8. Τα άλατα πρέπει να αφαιρούνται με ξύδι αραιωμένο με νερό.

ΣΥΣΤΑΣΕΙΣ ΓΙΑ ΠΡΟΪΟΝΤΑ ΜΕ MAT ΦΙΝΙΡΙΣΜΑ

1. Για τακτικό καθαρισμό συνιστούμε προϊόντα καθαρισμού γενικής χρήσεως, χωρίς λειαντική δράση ή ήπια υγρά πιάτων.
2. Μετά από κάθε χρήση, ξεπλύνετε την επιφάνεια με νερό και καθαρίστε με ένα βαμβακερό πανί.
3. Οι επίμονοι λεκέδες (από λίπος, λάδι, χρώμα ή μελάνι, καθώς και από τη μούχλα) μπορούν να απομακρυνθούν με ένα ήπιο γαλάκτωμα. Για έναν τέλειο καθαρισμό της επιφάνειας, ίσως χρειαστεί λίγη παραπάνω προσπάθεια.
4. **ΠΡΟΣΟΧΗ: ΤΑ ΚΑΘΑΡΙΣΤΙΚΑ ΜΕ ΛΕΙΑΝΤΙΚΗ ΔΡΑΣΗ ΠΡΕΠΕΙ ΝΑ ΧΡΗΣΙΜΟΠΟΙΟΥΝΤΑΙ ΜΕ ΣΥΝΕΣΗ ΚΑΙ ΜΕΤΡΟ.**
5. Συνιστούμε, μία φορά το μήνα, να περαστεί η επιφάνεια του προϊόντος με ένα λάδι σώματος, χάρη στο οποίο η αισθητική εμφάνιση του προϊόντος θα παραμείνει άψογη για μεγαλύτερο διάστημα.
6. Η επίμονη βρωμιά πρέπει να απομακρύνεται χρησιμοποιώντας ένα διάλυμα ζεστού νερού και ήπιων απορρυπαντικών ή σαπουνάδα.
7. Οι γρατζουνιές στην επιφάνεια μπορούν να αφαιρεθούν με ένα τραχύ σφουγγάρι και στη συνέχεια, η επιφάνεια του προϊόντος να περαστεί με ένα λάδι σώματος. Τα άλατα πρέπει να αφαιρούνται με ξύδι αραιωμένο με νερό.

UWAGA:

ABY JAK NAJDŁUŻEJ CIESZYĆ SIĘ PIĘKNĄ POWIERZCHNIĄ PRODUKTU I UNIKNĄĆ UPORCZYWYCH PLAM (NP. Z FARB DO WŁOSÓW, SZMINKI I INNYCH PRODUKTÓW O DZIAŁANIU BARWIĄCYM), NALEŻY WYCZYŚCIĆ POWIERZCHNIĘ NATYCHMIAST PO ZABRUDZENIU. TEMPERATURA WODY DO MYCIA UMYWALKI NIE POWINNA PRZEKRACZAĆ 70°C, A DO MYCIA WANNY I BRODZIKA 75°C. NIE UŻYWAĆ ŚRODKÓW DO MYCIA I PIELĘGNACJI WYPOSAŻENIA ŁAZIENEK ZAWIERAJĄCYCH BARWNIKI NATURALNE LUB SZTUCZNE. PRZED UŻYCIEM ŚRODKA CZYSZCZĄCEGO NALEŻY SPRAWDZIĆ JEGO DZIAŁANIE NA NIEWIDOCZNEJ POWIERZCHNI PRODUKTU. NIEPRAWIDŁOWA PIELĘGNACJA GROZI USZKODZENIEM I UNIEWAŻNIENIEM GWARANCJI.

ZALECENIA DLA PRODUKTÓW Z BŁYSZCZĄCYM WYKOŃCZENIEM

1. Do regularnego czyszczenia zalecamy uniwersalne środki czystości pozbawione działania ściernego, łagodne płyny do mycia naczyń lub produkty przeznaczone do mycia powierzchni z połyskiem.
2. Po każdym użyciu należy spłukać powierzchnię wodą i wyczyścić bawełnianą ścierką.
3. Zalecamy woskowanie powierzchni produktu raz w miesiącu za pomocą wosku naturalnego (np. pszczołowego), co przedłuży jej estetyczny wygląd.
4. Uporczywe zabrudzenia (plamy z tłuszczu, oleju, farb lub tuszu, a także pleśń) należy usuwać ciepłą wodą z łagodnymi detergentami lub wodą z mydłem.
5. Nie czyszczyć powierzchni ściernymi środkami czystości. Jeżeli środek czystości wydaje się szorstki, gdy jest rozcierany między palcami, nie należy używać go do czyszczenia powierzchni z połyskiem.
6. Niewielkie rysy można usunąć pastą polerską.
7. Rysy na powierzchni można usunąć mokrym, drobnoziarnistym papierem ściernym. Najpierw użyć papieru o ziarnie 1500 – w razie potrzeby zmienić ziarno na 3000. Następnie wypolerować powierzchnię drobnoziarnistą pastą polerską (przeznaczoną do podłoży malowanych).
8. Kamień usuwać octem rozcieńczonym wodą.

ZALECENIA DLA PRODUKTÓW Z MATOWYM WYKOŃCZENIEM

1. Do regularnego czyszczenia zalecamy uniwersalne środki czystości pozbawione działania ściernego lub łagodne płyny do mycia naczyń.
2. Po każdym użyciu należy spłukać powierzchnię wodą i wyczyścić bawełnianą ścierką.
3. Plamy uporczywe (z tłuszczu, oleju, farb, tuszu lub pleśni) można usuwać łagodnym mleczkiem. Doczyszczenie powierzchni może wymagać nieco wysiłku.
4. **UWAGA: ŚRODKÓW CZYSTOŚCI O DZIAŁANIU ŚCIERNYM UŻYWAĆ Z DUŻĄ OSTROŻNOŚCIĄ.**
5. Uporczywe zabrudzenia należy usuwać ciepłą wodą z łagodnymi detergentami lub wodą z mydłem.
6. Rysy na powierzchni można usunąć szorstką gąbką, a następnie przetrzeć oliwką. Kamień usuwa się octem rozcieńczonym wodą.

ZARYSOWANA LUB USZKODZONA POWIERZCHNIA

Aby naprawić zarysowaną lub uszkodzoną powierzchnię należy postępować zgodnie ze wskazówkami w pkt 7 instrukcji lub użyć zestawu Repair Kit, dedykowanego do naprawy naszych produktów.

ПРИМЕЧАНИЕ:

ЧТОБЫ КАК МОЖНО ДОЛЬШЕ НАСЛАЖДАТЬСЯ КРАСОТОЙ ПОВЕРХНОСТИ ИЗДЕЛИЯ И ИЗБЕЖАТЬ СТОЙКИХ ПЯТЕН (НАПРИМЕР, ОТ КРАСКИ ДЛЯ ВОЛОС, ПОМАДЫ И ДРУГИХ ПРОДУКТОВ, ИМЕЮЩИХ ОКРАШИВАЮЩЕЕ ДЕЙСТВИЕ) НЕОБХОДИМО ОЧИСТИТЬ ПОВЕРХНОСТЬ СРАЗУ ЖЕ ПОСЛЕ ЗАГРЯЗНЕНИЯ. РАКОВИНУ СЛЕДУЕТ МЫТЬ ВОДОЙ С ТЕМПЕРАТУРОЙ ДО 70°C, А ВАННУ И ПОДДОН – ВОДОЙ С ТЕМПЕРАТУРОЙ ДО 75°C. НЕ ИСПОЛЬЗУЙТЕ СРЕДСТВА ДЛЯ МЫТЬЯ И УХОДА ЗА ВАННЫМИ КОМНАТАМИ, СОДЕРЖАЩИЕ НАТУРАЛЬНЫЕ ИЛИ ИСКУССТВЕННЫЕ КРАСИТЕЛИ. ПЕРЕД ИСПОЛЬЗОВАНИЕМ ЧИСТЯЩЕГО СРЕДСТВА ПРОВЕРЬТЕ ЕГО ДЕЙСТВИЕ НА НЕЗАМЕТНОЙ ПОВЕРХНОСТИ ИЗДЕЛИЯ. НЕПРАВИЛЬНЫЙ УХОД ЗА ИЗДЕЛИЕМ МОЖЕТ ПРИВЕСТИ К ЕГО ПОВРЕЖДЕНИЮ И АНУЛИРОВАНИЮ ГАРАНТИИ.

РЕКОМЕНДАЦИИ ДЛЯ ГЛАНЦЕВЫХ ПОВЕРХНОСТЕЙ

1. Для регулярной очистки рекомендуется использовать универсальные чистящие средства без абразивного действия, мягкие жидкости для мытья посуды или продукты, предназначенные для очистки глянцевых поверхностей. 2. После каждого использования промойте внутреннюю поверхность водой и протрите хлопчатобумажной салфеткой. 3. Рекомендуем полировать поверхность изделия один раз в месяц натуральным воском (наприм. пчелиным). Это позволит дольше сохранить ее эстетичный внешний вид. 4. Стойкие загрязнения (пятна от жира, масла, краски или туши, а также плесень) удалите теплой водой с мягкими моющими средствами или водой с мылом. 5. Не очищайте поверхность абразивными чистящими средствами. Если чистящее средство кажется шероховатым при растирании пальцами, не используйте его для очистки глянцевой поверхности. 6. Небольшие царапины можно удалить с помощью полировочной пасты. 7. Царапины можно удалить с поверхности микрофиброй мелкой наждачной бумагой. Сначала используйте бумагу с размером зерна 1500, а в случае необходимости воспользуйтесь бумагой с зерном 3000. Затем отполируйте поверхность мелкозернистой полировочной пастой (предназначенной для окрашенных оснований). 8. Известковый налет удаляется уксусом, разбавленным водой.

РЕКОМЕНДАЦИИ ДЛЯ МАТОВЫХ ПОВЕРХНОСТЕЙ

1. Для регулярной очистки рекомендуется использовать универсальные чистящие средства без абразивного действия или мягкие жидкости для мытья посуды. 2. После каждого использования промойте внутреннюю поверхность водой и протрите хлопчатобумажной салфеткой. 3. Стойкие загрязнения (пятна от жира, масла, краски, туши или плесень) можно удалять мягким чистящим молочком. Надлежащая очистка поверхности может потребовать некоторых усилий. **ПРИМЕЧАНИЕ: ЧИСТЯЩИЕ СРЕДСТВА С АБРАЗИВНЫМ ДЕЙСТВИЕМ СЛЕДУЕТ ИСПОЛЬЗОВАТЬ С ОСТОРОЖНОСТЬЮ.** 4. Рекомендуется один раз в месяц натирать поверхность изделия маслом для кожи. Это позволит дольше сохранить эстетичный внешний вид изделия. 5. Сильные загрязнения удаляйте теплой водой с мягкими моющими средствами или водой с мылом. 6. Царапины на поверхности можно удалить жесткой губкой, а затем протереть маслом для кожи. Известковый налет удаляется уксусом, разбавленным с водой.

ПОЦАРАПАННЫЕ ИЛИ ПОВРЕЖДЕННЫЕ ПОВЕРХНОСТИ

Чтобы отремонтировать поцарапанную или поврежденную поверхность, следуйте указаниям пункта 7 инструкции, или используйте специализированный НАБОР ДЛЯ РЕМОНТА наших изделий.

НАЗАР АУДАРЫҢЫЗ:

ӨНІМ БЕТІНІҢ ӘДЕМІЛІГІН МҮМКІНДІГІНШЕ ҰЗАҒЫРАҚ ПАЙДАЛАНУ ҮШІН ЖӘНЕ КЕТПЕЙТІН ДАҚТАРДЫ БОЛДЫРМАУ ҮШІН (МЫСАЛЫ, БОЯУ ӘСЕРІ БАР ШАШ БОЯУЫ, ДАЛАП НЕМЕСЕ БАСҚА ӨНІМДЕР). БЫЛҒАНҒАН БЕТТІ ТЕЗ АРАДА ТАЗАЛАҢЫЗ. ШУҢҒЫЛШАНЫ ЖУУ ҮШІН СУ ТЕМПЕРАТУРАСЫ 70°C-ТАН, АЛ АЛ ВАННА ЖӘНЕ СЕБЕЗГІНІ ЖУУ ҮШІН СУ ТЕМПЕРАТУРАСЫ 75°C-ТАН АСПАУЫ ТИІС. ЖҮЫНАТЫН БӨЛМЕРІ ТАЗАЛАУ ЖӘНЕ КҮТІМ КӨРСЕТУ ҮШІН ҚҰРАМЫНДА ТАБИҒИ НЕМЕСЕ ЖАСАНДЫ БОЯУЫШТАРЫ БАР ЖҮҒЫШ ЗАТТАРДЫ ПАЙДАЛАНБАҢЫЗ. ТАЗАРТҚЫШ ҚҰРАЛДЫ ПАЙДАЛАНУ АЛДЫНДА ӨНІМНІҢ КӨРІНБЕЙТІН БЕТІНЕ ОНЫҢ ҚАЛАЙ ӘСЕР ЕТЕТІНІН ТЕКСЕРІҢІЗ. ДҰРЫС КҮТІМ КӨРСЕТПЕУ СІЗДІҢ ҚҰРАЛЫҢЫЗГА ЗИЯН КЕЛТІРУ МҮМКІН ЖӘНЕ КЕПІЛДІКТІ ЖАРАМСЫЗ ЕТЕДІ.

ЖЫЛТЫР БЕТТІ ӨНІМДЕРДІ ТАЗАЛАУҒА АРНАЛҒАН ҰСЫНЫСТТАР

1. Жүйелі тазалау жұмыстары үшін ыдыс жууға арналған қажат әрекеті жоқ жұмсақ сұйық әмбебап тазалау өнімдерін немесе жылтыратылған беттерді тазалауға арналған өнімдерді пайдалануды ұсынамыз. 2. Әр пайдаланғаннан кейін, өнім бетін сумен шайыңыз және мақта шүберекпен тазалаңыз. 3. Өнім бетіне айына бір рет табиғи балауызды (мысалы, бал балауызы) жағуды ұсынамыз, ол өнімнің эстетикалық көрінісін ұзартады. 4. Қатты кірді (қатты май, сұйық май, бояу немесе сия және көң) жылы сумен және жұмсақ жуғыш заттармен немесе сабынды сумен кетіру керек. 5. Өнім бетін қажат тазалағыш заттармен тазаламаңыз. Тазалағыш зат саусақтардың арасында сүртілген кезде бұдыр болып қалса, оны жылтыратылған беттерді тазалау үшін қолданбаңыз. 6. Шағын сызаттарды жылтыратқыш пастамен кетіруге болады. 7. Өнім бетіндегі сызаттарды дымқыл, майда түйіршікті қажат қағаздармен кетіруге болады. Алдымен, 1500 дәнді қағазын қолданыңыз - қажат болғанда дәнді 3000-ға ауыстырыңыз. Содан кейін бетті (боялған беттерге арналған) майда дәнді жылтыратқыш пастамен сүртіңіз. 8. Қабыршақты сумен араластырылған сірке суымен жойыңыз.

КҮНГІРТ БЕТТІ ӨНІМДЕРДІ ТАЗАЛАУҒА АРНАЛҒАН ҰСЫНЫСТТАР

1. Жүйелі тазалау жұмыстары үшін қажат әрекеті жоқ әмбебап тазалау өнімдерін немесе ыдыс жууға арналған жұмсақ сұйықтықтарды пайдалануды ұсынамыз. 2. Әр пайдаланғаннан кейін, өнім бетін сумен шайыңыз және мақта шүберекпен тазалаңыз. 3. Қиын дақтарды (қатты май, сұйық май, сия немесе көң) жұмсақ тазалау сүтімен кетіруге болады. Өнім бетін тазалау үшін кішкене күш кетуі мүмкін. **НАЗАР АУДАРЫҢЫЗ: ТАЗА ҚАЖАҚ ЖҮҒЫШ ЗАТТАРДЫ АБАЙЛАП ҚОЛДАНЫҢЫЗ.** 4. Өнімнің бетін айына бір рет денеге арналған маймен сүртуді ұсынамыз, ол өнім бетінің эстетикалық көрінісін ұзартады. 5. Қатты кірді жылы сумен және жұмсақ жуғыш заттармен немесе сабынды сумен кетіру керек. 6. Өнім бетіндегі сызаттарды қатты губкамен кетіріп, содан кейін зейтүнмен сүртуге болады. Қабыршақты сумен араластырылған сірке суымен кетіреді.

УВАГА:

ЩОБ ЯКОМОГА ДОВШЕ НАСОЛОДЖУВАТИСЯ КРАСОЮ ПОВЕРХНІ ПРОДУКТУ ТА УНИКНУТИ СТІЙКИХ ПЛЯМ (НАПРИКЛАД, ВІД ФАРБИ ДЛЯ ВОЛОССЯ, ПОМАДИ ТА ІНШИХ ПРОДУКТІВ З ФАРБУВАЛЬНИМ ЕФЕКТОМ), НЕОБХІДНО ОЧИСТИТИ ПОВЕРХНЮ ВІДРАЗУ ПІСЛЯ ЗАБРУДНЕННЯ. ТЕМПЕРАТУРА ВОДИ ДЛЯ МИТТЯ УМИВАЛЬНИКА НЕ ПОВИННА ПЕРЕВИЩУВАТИ 70°C, А ДЛЯ МИТТЯ ВАННИ ТА ДУШОВОГО ПІДДОНА 75°C. НЕ ВИКОРИСТОВУВАТИ ЗАСОБИ ДЛЯ МИТТЯ ТА ДОГЛЯДУ ЗА ОСНАЩЕННЯМ ВАННОЇ КІМНАТИ, ЩО МІСТЯТЬ НАТУРАЛЬНІ АБО ШТУЧНІ БАРВНИКИ. ПЕРЕД ВИКОРИСТАННЯМ ЗАСОБУ ДЛЯ ЧИЩЕННЯ НЕОБХІДНО ПЕРЕВІРИТИ ЙОГО ДІЮ НА НЕВИДИМІЙ ПОВЕРХНІ ПРОДУКТУ. НЕПРАВИЛЬНИЙ ДОГЛЯД МОЖЕ ПРИЗВЕСТИ ДО ПОШКОДЖЕННЯ ТА ВТРАТИ ГАРАНТІЇ.

РЕКОМЕНДАЦІЇ ДЛЯ ВИРОБІВ З ГЛАНЦЕМ

1. Для регулярного очищення рекомендуємо універсальні миючі засоби без абразивної дії, м'які рідини для миття посуду або продукти, що призначені для миття блискучих поверхонь. 2. Після кожного використання необхідно промити поверхню водою та очистити бавовняною ганчіркою. 3. Рекомендуємо наносити віск на поверхню виробу один раз на місяць, використовуючи натуральний віск (наприклад, бджолиний), що довше збереже його естетичний вигляд. 4. Стійкі забруднення (плями від жиру, олії, фарби або туші, а також плісняву) необхідно видаляти теплою водою з м'якими миючими засобами або мильною водою. 5. Не очищайте поверхню абразивними миючими засобами. Якщо миючий засіб здається агресивним, коли він розтирається між пальцями, не використовуйте його для очищення блискучої поверхні. 6. Незначні подряпини можна видалити полірувальною пастою. 7. Подряпини на поверхні можна видалити мокрим, дрібнозернистим наждачним папером. Спочатку використати папір зернистості 1500 – в разі необхідності замінити на папір зернистості 3000. Після чого відполірувати поверхню дрібнозернистою полірувальною пастою (призначеною для фарбованих поверхонь). 8. Вапняний наліт видаляти оцтом, розбавленим водою.

РЕКОМЕНДАЦІЇ ДЛЯ ПРОДУКТІВ З МАТОВИМ ПОКРИТТЯМ

1. Для регулярного очищення рекомендуємо універсальні миючі засоби без абразивної дії або м'які рідини для миття посуду. 2. Після кожного використання необхідно промити поверхню водою та очистити бавовняною ганчіркою. 3. Стійкі плями (від жиру, олії, фарби, туші або плісняву) можна видаляти м'яким молочком. Повне очищення поверхні може вимагати деяких зусиль. **УВАГА: АБРАЗИВНІ МІЮЧІ ЗАСОБИ ВИКОРИСТОВУВАТИ З ОБОРОЖЛИВІСТЮ.** 4. Рекомендуємо натерти один раз на місяць поверхню продукту олією для тіла, що довше збереже естетичний вигляд поверхні. 5. Стійкі забруднення необхідно видаляти теплою водою з м'якими миючими засобами або мильною водою. 6. Подряпини на поверхні можна видалити шорсткою губкою, після чого протерти олією. Вапняний наліт видаляти оцтом, розбавленим водою.

ATENȚIE:

PENTRU A VĂ BUCURA DE FRUMUSEȚEA SUPRAFEȚEI PRODUSULUI O PERIOADĂ ÎNDELUNGATĂ ȘI PENTRU A EVITA PETELE PERSISTENTE {DE EX. VOPSEAU DE PĂR, RUJURILE ȘI ALTE PRODUSE CU EFECT DE COLORARE}, CURĂȚAȚI SUPRAFAȚA IMEDIAT DUPĂ MURDĂRIRE. TEMPERATURA APEI DIN LAVOAR NU TREBUIE SĂ DEPĂȘEASCĂ 70°C, IAR PENTRU SPĂLAREA CĂZII ȘI CĂDIȚEI DE DUȘ 75°C. NU UTILIZAȚI AGENȚII PENTRU CURĂȚAREA ȘI ÎNGRIJIREA ECHIPAMENTULUI DE BAIE CARE CONȚIN COLORANȚI NATURALI SAU ARTIFICIALI. ÎNAINTE DE A UTILIZA AGENTUL DE CURĂȚARE, VERIFICAȚI ACȚIUNEA ACESTUIA PE O SUPRAFAȚĂ INVIZIBILĂ A PRODUSULUI. ÎNGRIJIREA ÎNCORECTĂ POATE PROVOCA DETERIORĂRI ȘI ANULA GARANȚIA.

RECOMANDĂRI PENTRU PRODUSELE CU FINISAJ LUCIOS

1. Pentru curățarea obișnuită, vă recomandăm produse de curățare universale fără acțiune abrazivă, lichide ușoare de spălat vase sau produse destinate curățării suprafețelor lucioase. 2. După fiecare utilizare, clătiți suprafața cu apă și curățați-o cu o cârpă de bumbac. 3. Vă recomandăm o dată pe lună să acoperiți suprafața produsului cu ceară naturală (de ex. ceară de albine), care va prelungi aspectul său estetic. 4. Petele persistente (petele de grăsime, ulei, vopsea, cerneală sau mușcagii) trebuie îndepărtate cu apă caldă și detergenți ușori sau apă cu săpun. 5. Nu curățați suprafața cu agenți de curățare abrazivi. Dacă produsul de curățare este aspru atunci când este frecat între degete, nu-l utilizați pentru a curăța suprafețele lucioase. 6. Zgărieturile mici pot fi îndepărtate cu o pastă de lustruire. 7. Zgărieturile de pe suprafață pot fi îndepărtate cu hârtie abrazivă umedă, cu granulație fină. Mai întâi, utilizați o hârtie abrazivă cu o granulație de 1500 - dacă este necesar, schimbați cu o hârtie de 3000. Apoi, lustruiți suprafața cu o pastă de polizare cu granulație fină (destinată substraturilor vopsite). 8. Îndepărtați depunerile de calcar cu oțet diluat cu apă.

RECOMANDĂRI PENTRU PRODUSELE CU FINISAJ MAT

1. Pentru o curățare regulată, recomandăm produse de curățare universale fără acțiune abrazivă sau lichide delicate de spălat vase. 2. După fiecare utilizare, clătiți suprafața cu apă și curățați-o cu o cârpă de bumbac. 3. Petele persistente (de grăsime, ulei, vopsea sau mușcagii) trebuie îndepărtate cu o loțiune de spălare delicată. Curățarea deplină a suprafeței poate necesita efort. **ATENȚIE: AGENȚII DE CURĂȚARE CU ACȚIUNE ABRAZIVĂ TREBUIE UTILIZAȚI CU O PRUDENTĂ MAXIMĂ.** 4. Vă recomandăm să curățați suprafața produsului cu ulei de corp o dată pe lună, ceea ce va prelungi aspectul estetic al suprafeței. 5. Murdăria persistentă trebuie îndepărtată cu apă și detergenți delicatși sau cu apă și săpun. 6. Zgărieturile de pe suprafață pot fi îndepărtate cu un burete aspru, iar apoi unse cu ulei de corp. Depunerile de calcar se îndepărtează cu oțet diluat cu apă.

ATENÇÃO:

PARA DESFRUTAR DA BELEZA DA SUPERFÍCIE DO PRODUTO PELO MAIOR TEMPO POSSÍVEL E EVITAR MANCHAS DIFÍCEIS DE REMOVER (POR EXEMPLO, DE TINTAS DE CABELO, BATONS E OUTROS PRODUTOS COM EFEITO DE COLORAÇÃO), DEVE-SE LIMPAR A SUPERFÍCIE IMEDIATAMENTE APÓS SUJÁ-LA. A TEMPERATURA DA ÁGUA PARA SE LAVAR O PRODUTO NÃO DEVE EXCEDER 75°C. NÃO UTILIZE PRODUTOS DE LIMPEZA PARA BANHEIROS QUE CONTENHAM CORANTES NATURAIS OU ARTIFICIAIS. ANTES DE USAR O PRODUTO DE LIMPEZA, VERIFIQUE SUA AÇÃO EM UMA SUPERFÍCIE TRANSPARENTE CUIDADOS INCORRETOS COM O PRODUTO PODEM DANIFICÁ-LO E ANULAR SUA GARANTIA.

RECOMENDAÇÕES PARA SUPERFÍCIES BRILHANTES

1. Para a limpeza regular, recomendamos produtos de limpeza universais sem ação corrosiva, líquidos de lavagem de louça suaves ou produtos para limpeza de superfícies brilhantes. 2. Após cada utilização, lave a superfície interna com água e seque-a com um pano de algodão. 3. Recomendamos encerer a superfície uma vez por mês, o que prolongará sua boa aparência. 4. Manchas difíceis de remover (de gordura, óleo, tinta, rímel e mofo) devem ser removidas com água morna e detergentes suaves ou água com sabão. 5. Não limpe a superfície com agentes de limpeza corrosivos. Se o produto de limpeza parecer ser áspero quando esfregado entre os dedos, não o utilize para limpar as superfícies brilhantes. 6. Pequenos riscos podem ser removidos com uma cera de polimento. 7. Pode-se remover os riscos da superfície com uma lixa úmida de granulação fina. Primeiro, use a lixa de granulação 1500 - se necessário, mude a granulação para 3000. Em seguida, faça o polimento da superfície com uma cera de polimento de granulação fina (destinada a superfícies pintadas). 8. Calcificações são removidas com vinagre diluído em água.

RECOMENDAÇÕES PARA SUPERFÍCIES FOSCAS

1. Para a limpeza regular, recomendamos produtos de limpeza universais sem ação corrosiva ou detergentes suaves. 2. Após cada utilização, lave a superfície interna com água e seque-a com um pano de algodão. 3. Manchas difíceis (de gordura, óleo, tinta, rímel e mofo) podem ser removidas com um produto de limpeza suave. Limpar a superfície pode exigir um certo esforço. **ATENÇÃO: UTILIZE COM MUITO CUIDADO PRODUTOS DE LIMPEZA DE AÇÃO CORROSIVA.** 4. Recomendamos espalhar óleo sobre a superfície do produto uma vez por mês, o que prolongará a boa aparência do produto. 5. Sujeiras persistentes devem ser removidas com água morna e detergentes suaves ou água com sabão. 6. Os riscos na superfície podem ser removidos com uma esponja áspera e depois limpos com óleo para a pele. Calcificações são removidas com vinagre diluído em água.

A garantia só será válida se o produto tiver sido instalado de acordo com este manual.

NOTE:

TO MAINTAIN THE BEAUTY OF THE PRODUCT SURFACE AND AVOID UNWANTED STAINS (HAIR DYE, INK, LIPSTICK AND OTHER COLOURING MATTER) WE STRONGLY RECOMMEND THE IMMEDIATE REMOVAL OF DIRT. THE TEMPERATURE OF THE WATER SHOULD NEVER EXCEED 70°C FOR A WASHBASIN AND 75°C FOR A BATH OR AND SHOWER TRAY. AVOID ANY BATH CLEANING PRODUCTS THAT CONTAIN NATURAL OR ARTIFICIAL DYES, TEST PRODUCT ON AN INCONSPICUOUS AREA BEFORE USING. IMPROPER USE MAY DAMAGE PRODUCTS AND INVALIDATE THE WARRANTY.

RECOMMENDATION FOR GLOSS FINISHES

1. For regular cleaning use of universal cleaning agents with nonabrasive properties, or any mild dish soap and water or product specifically made for gloss surfaces. 2. After each use the inner surface must be rinsed with water and cleaned with a cotton cloth. 3. In order to maintain the product aesthetics we recommend using natural polishing wax, for example, based on beeswax, once per month. 4. Stronger dirt (grease, mildew, oil, paint or ink stains) must be treated with warm water and gentle cleaning agents or a soap solution with water. 5. Never use any abrasive cleaners. If any product feels gritty when rubbed between your fingers then it is not safe to use on your gloss product. 6. Small scratches can be removed by using a polishing paste. 7. Scratches on the surface may be treated with abrasive paper soaked in water. First try a 1500 grit paper, then if needed try a 3000 grit paper. Afterwards, the surface may be polished with a fine grained polishing paste (for painted surface). 8. Limescale may be treated with a solution of water and vinegar.

RECOMMENDATION FOR MATT FINISH

1. For regular cleaning use a universal cleaning agent with nonabrasive properties, or any mild dish soap and water. 2. After each use the inner surface must be rinsed with water and cleaned with a cotton cloth. 3. For more stubborn stains (grease, mildew, oil, paint or ink stains), use a mild abrasive cleaner. It may take a little more scrubbing to actually remove marks. **NOTE: PLEASE BE CAREFUL WITH ALL PRODUCTS CONTAINING ABRASIVES.** 4. In order to maintain the aesthetics of a product it is recommended to use skin care oil once per month. 5. Stronger dirt must be treated with warm water, with gentle cleaning agents or a soap solution with water. 6. Scratches on the surface may be treated with a rough sponge and then maintained with oil. Limescale may be treated with a solution of water and vinegar.

SCRATCHED OR DAMAGED SURFACES

To repair scratched or damaged surfaces please see point 7 or use our dedicated REPAIR KIT.

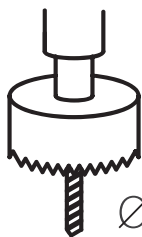
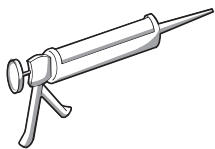
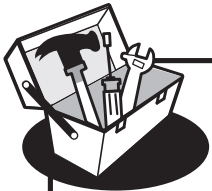
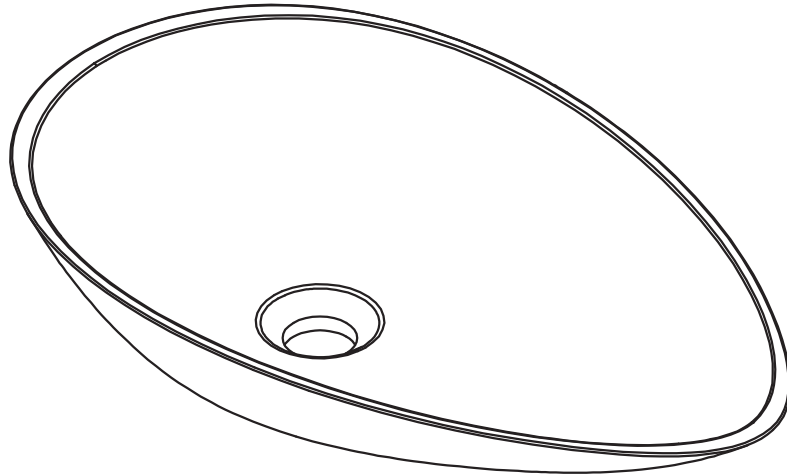

Ø90mm



optional

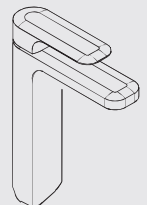
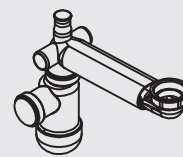



1A/B

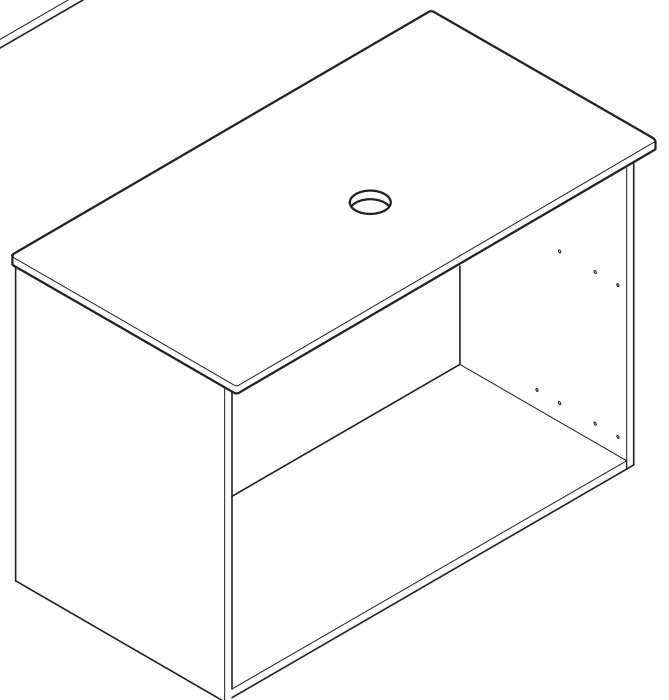
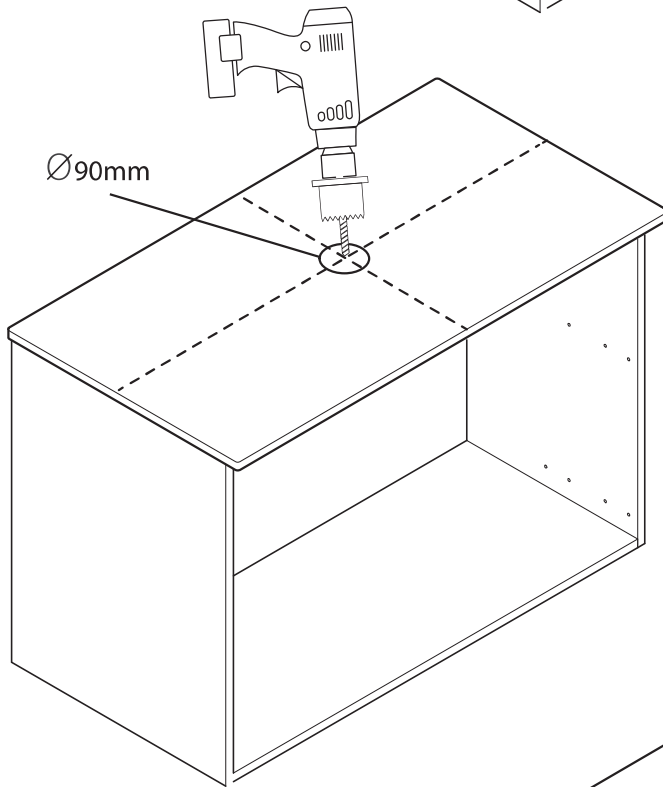
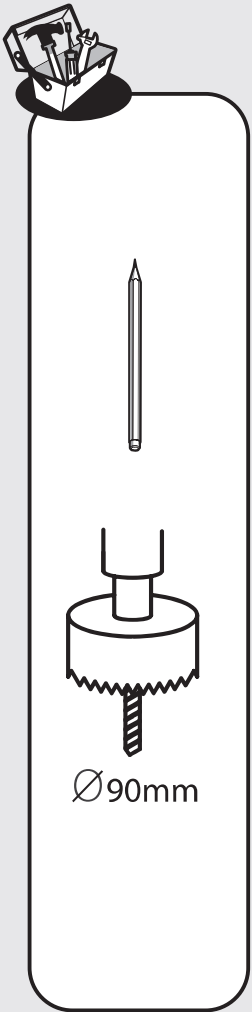
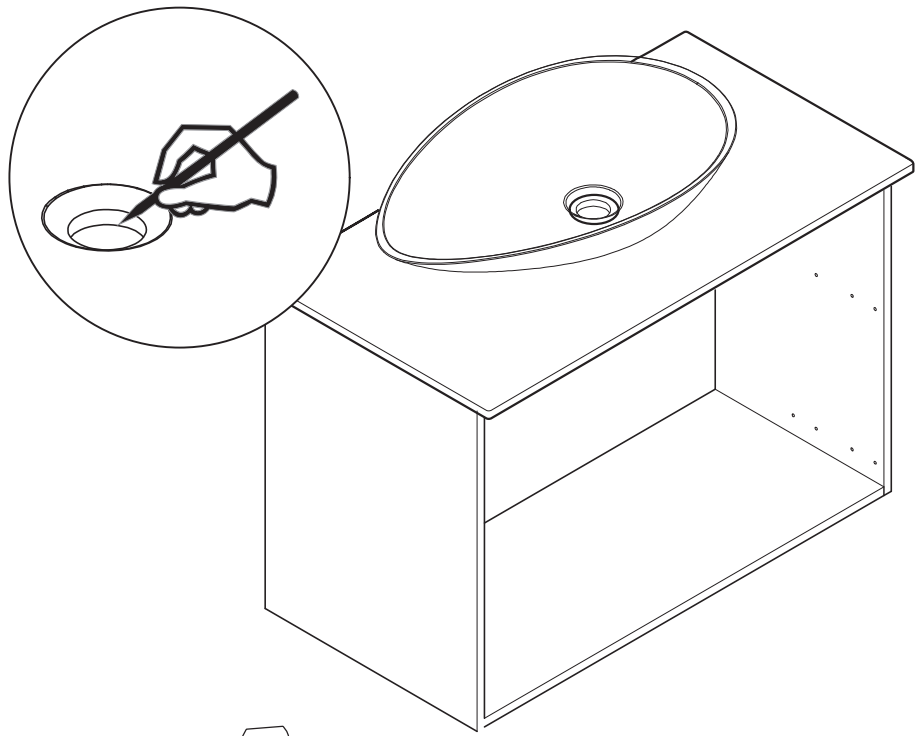



2A

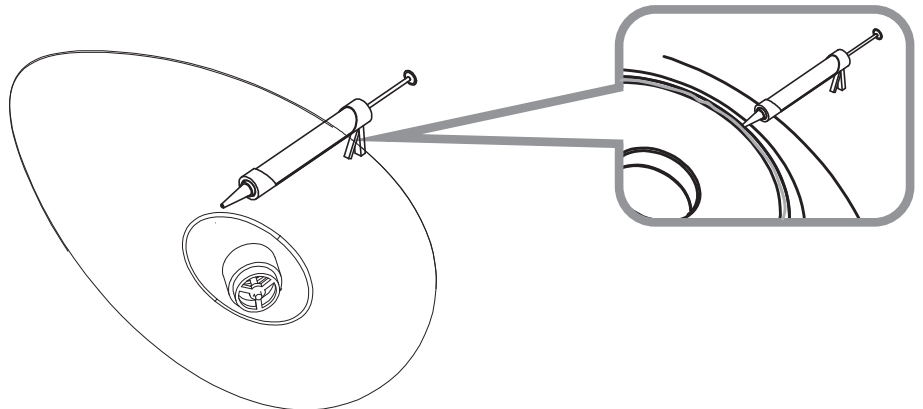
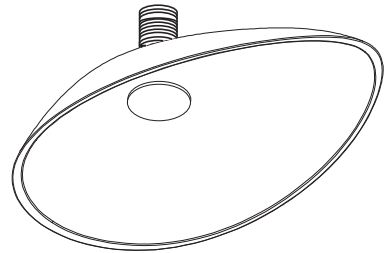
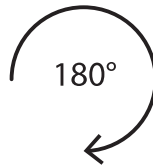
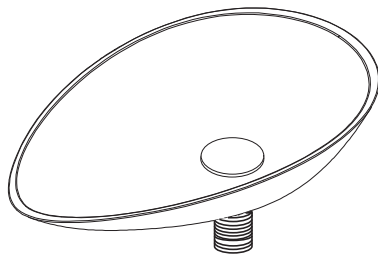
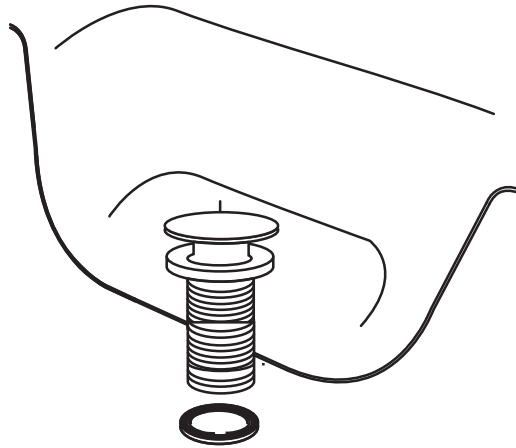
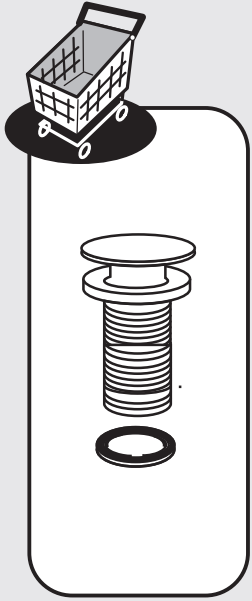



2B*

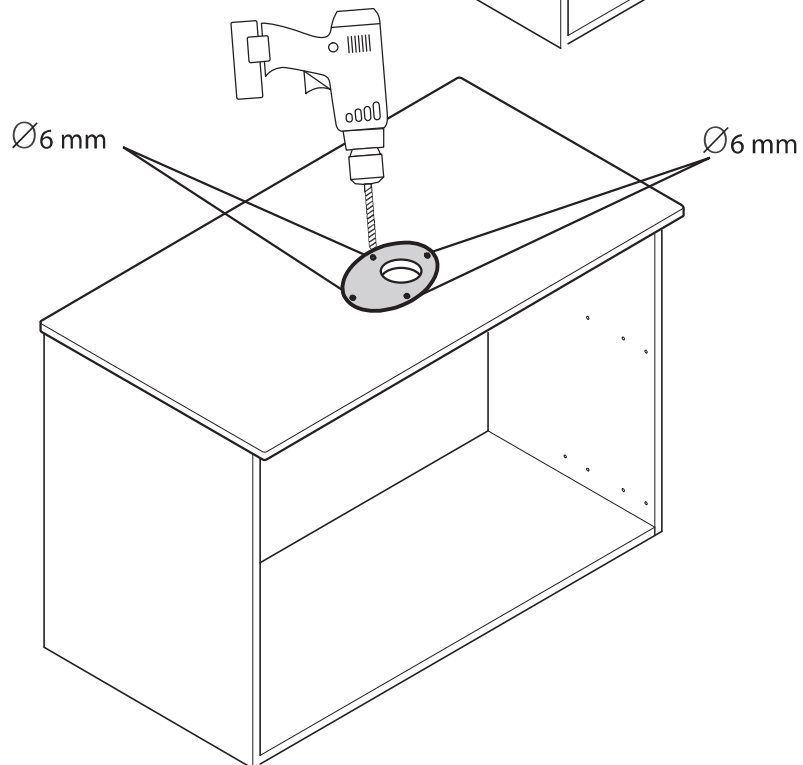
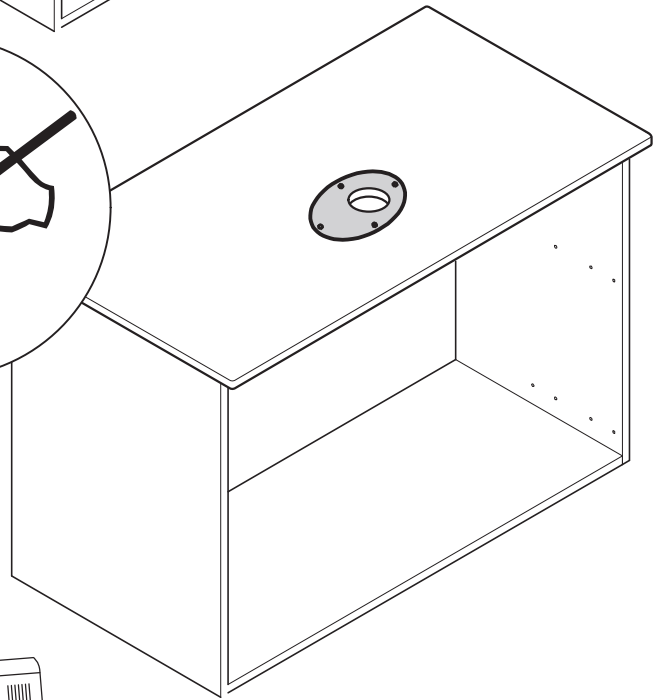
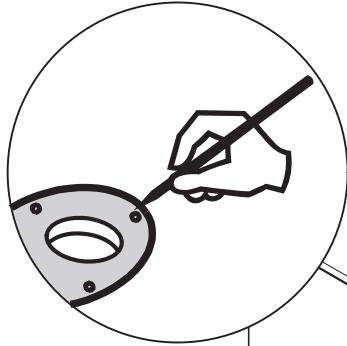
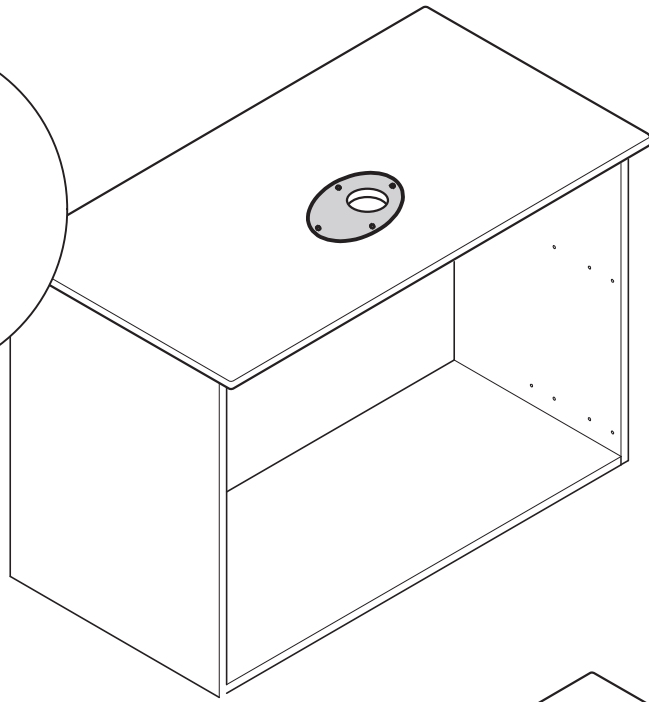
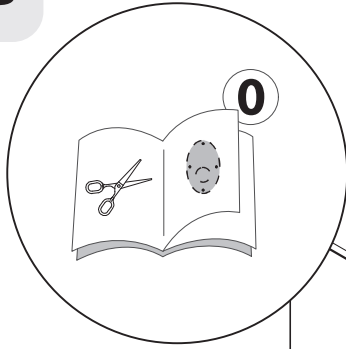

Ø6mm

optionnel
opcional
opcional
opzionale
προαιρετικός
opcjonalny
необязательный
қосымша
за бажанням
opțional
opcional

* optional



3B*

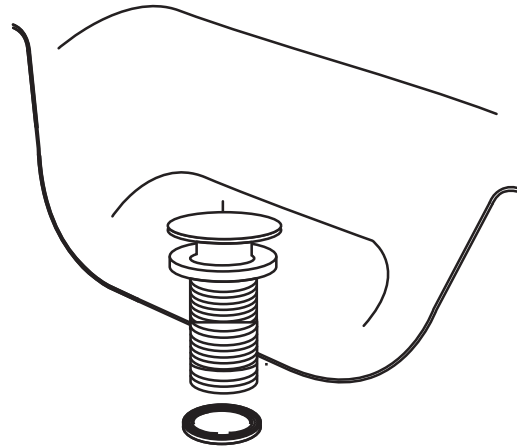
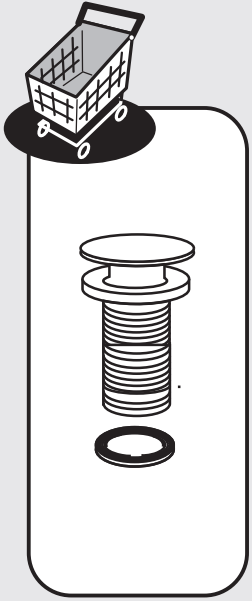

4B*

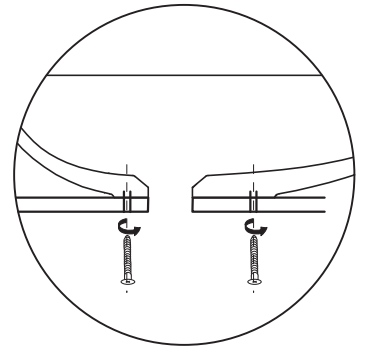
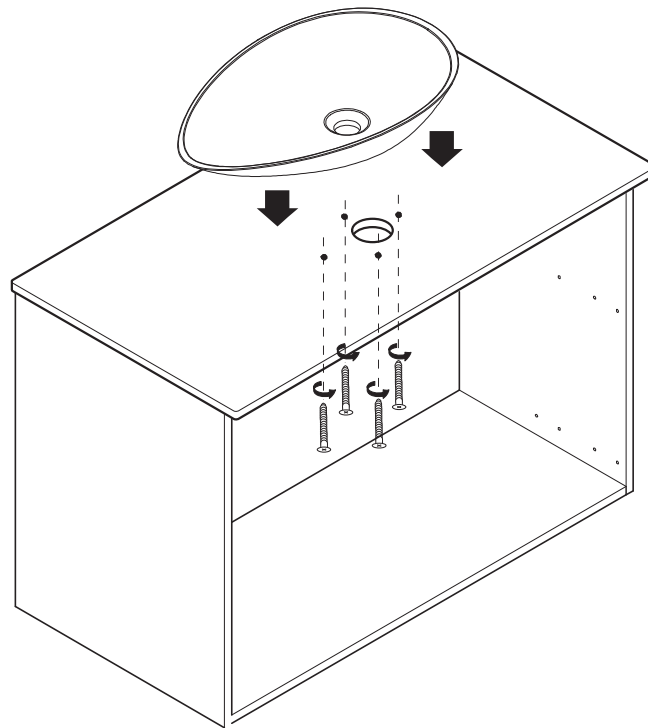
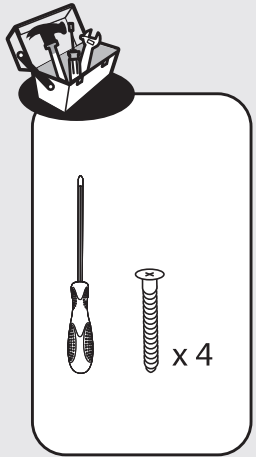

* optional

0

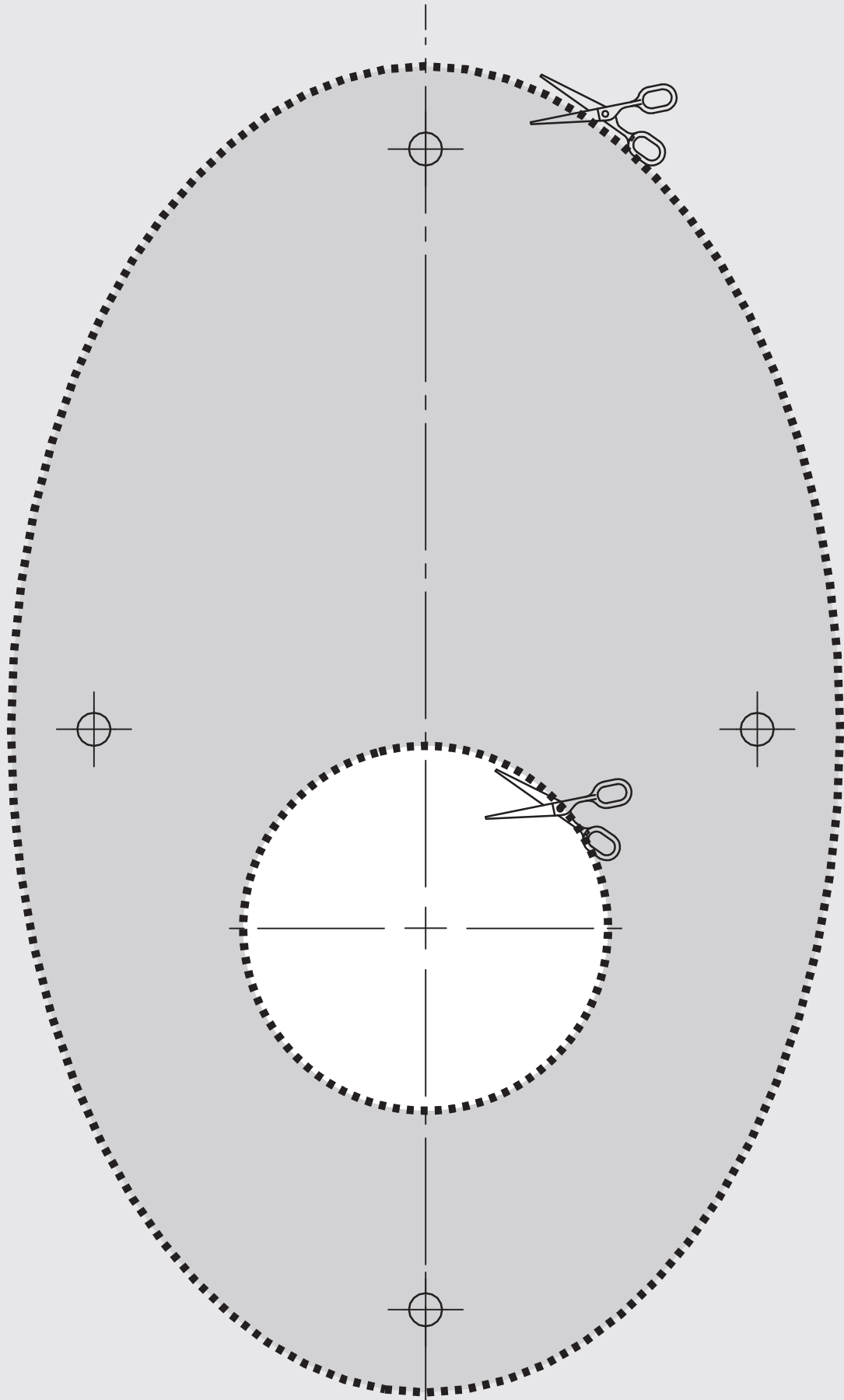



3A/5B

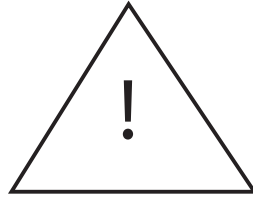

*

FR / silicone neutre

ES / silicona neutra

PT / silicone neutro

IT / silicone neutro

PL silikonu neutralnego

EL ουδέτερη σιλικόνη

RU / Нейтральный силикон

KZ / Бейтарап силикон

UA / Нейтральний силікон

RO / Silicon neutru

BR / Silicone neutro

EN / neutral silicone

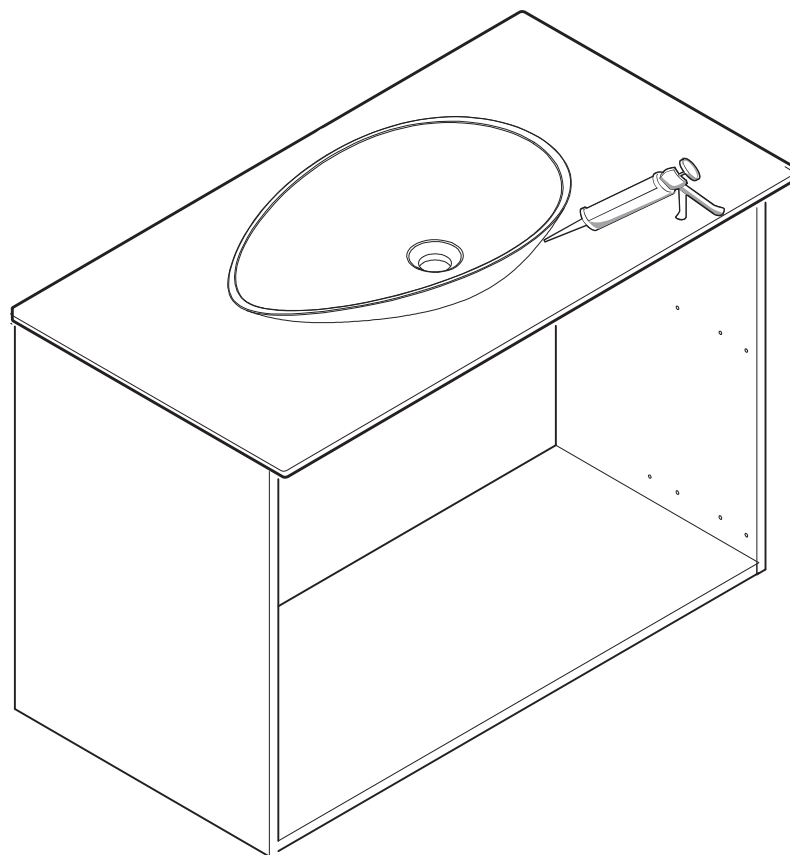



i

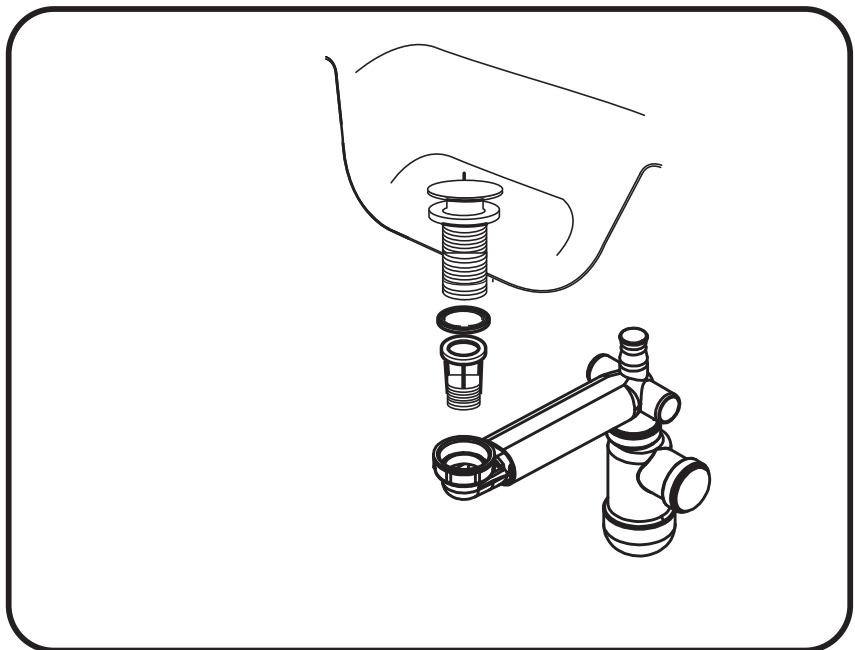
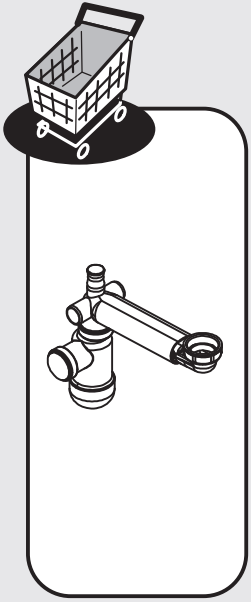
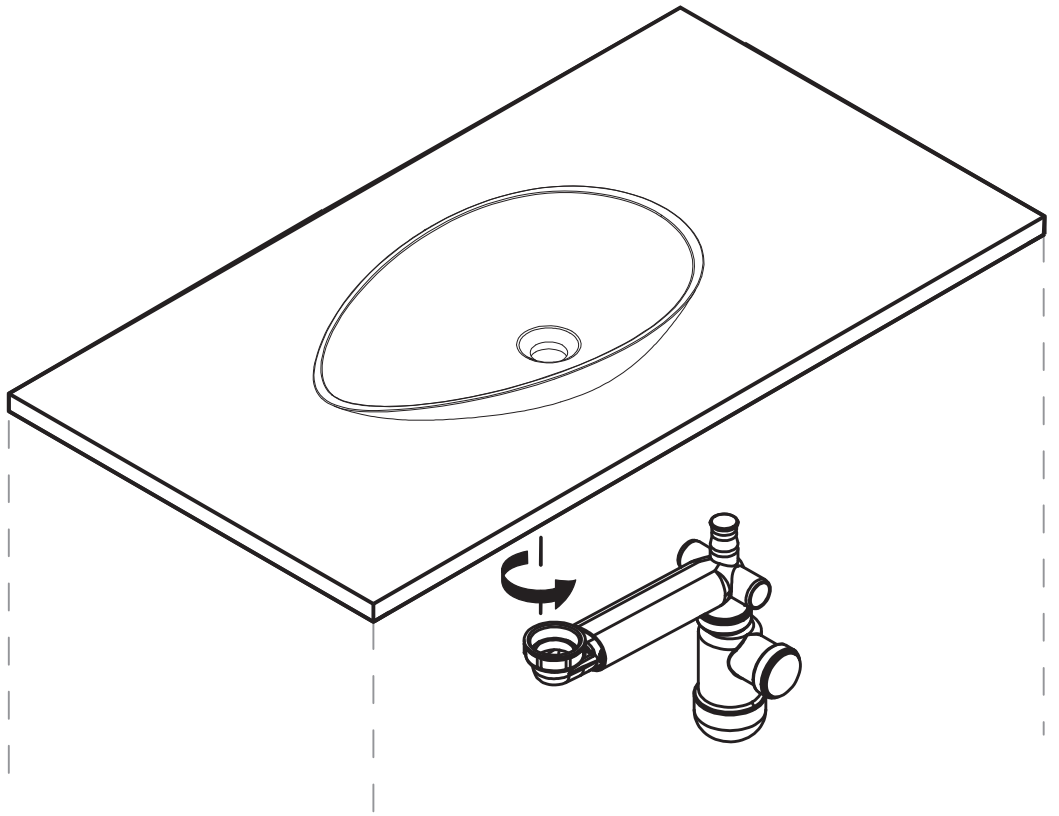



i



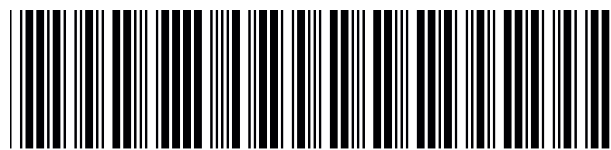

107328000101

* Garantie 5 ans / 5 años de garantía / Garantia de 5 anos / Garanzia 5 Anni / Εγγύηση 5 ετών /
Gwarancja 5-letnia / Гарантия 5 года / Кепілдік 5 жыл / Гарантія 5 років / Garanție 5 ani /
Garantia de 5 anos / 5 years guarantee



Made in POLAND

ADEO Services - 135 Rue Sadi Carnot - CS 00001
59790 RONCHIN - France

ТОВ «Леруа Мерлен Україна»,
вул. Полярна 17а, м. Київ 04201, Україна

РФ Импортёр\Продавец\Лицо уполномоченное
принимать претензии по качеству товара:
ООО «ЛЕРУА МЕРЛЕН ВОСТОК», 141031,
Московская область, Мытищинский район,
г. Мытищи, Осташковское шоссе, д.1, РОССИЯ

Importado e distribuído por LEROY MERLIN
CIA BRASILEIRA DE BRICOLAGEM
Rua Domingas Galleteri Blotta, 315 - Interlagos - CEP
04455-360 São Paulo - SP - Brazil CNPJ: 01.438.784/0001-05
CALM (Central de Atendimento Leroy Merlin) -4020.5376 (capitais)
e 0800.0205376 (demais regiões)

Imported by Adeo South Africa (PTY) LTD T/A Leroy Merlin
Leroy Merlin Greenstone Store - Corner Blackrock Street
and Stoneridge Drive, Greenstone Park Ext 2,
Edenvale, 1610 - Johannesburg, Gauteng, South Africa



Импорттаушы\Сатушы\Тауардың сапасы бойынша
наразылықтарды қабылдауға өкілетті тұлға :
«Леруа Мерлен Қазақстан» ЖШС Қазақстан
Республикасы, 050000, Алматы қ., Қонаев
көшесі, 77, «ParkView» БО, 6қ., 07 оф.