

NOTICE TECHNIQUE

ESCALIER TEMPO

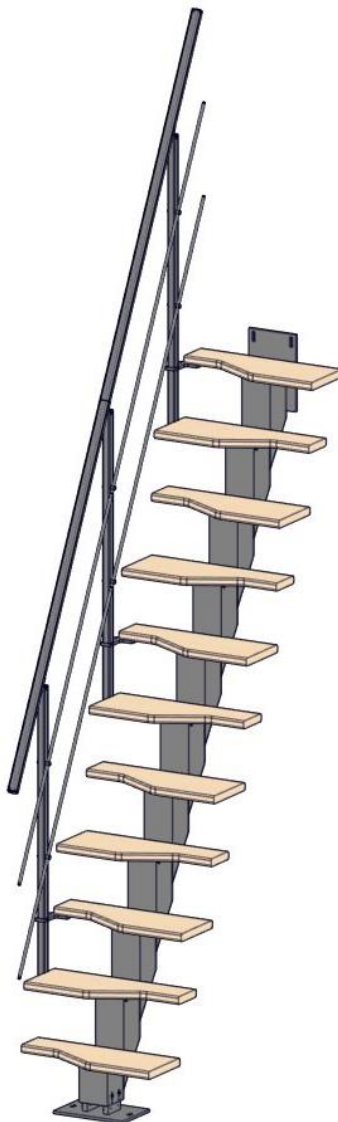

Outils nécessaires :

- Clé plate de 10 ou cliquet + douille de 10
- Clé Allen de 4
- 1 perceuse et forets selon les fixations au sol et au mur

Montage : 2 personnes

Attention, les éléments de fixation au sol et au mur ne sont pas fournis, ils doivent être choisis en fonction de la nature de votre sol et de votre mur.

(Prendre des précautions particulières en cas de sol chauffant)

Le bois est une matière naturelle. C'est pourquoi les différences de couleurs et de structure ne doivent pas être considérées comme des défauts, mais comme des caractéristiques du produit naturel du bois. Elles ne justifient en aucun cas une réclamation.



Votre escalier est garanti 2 ans

Il est garanti en cas de :

- Défaut de fabrication et vices cachés

Pour bénéficier de la garantie votre escalier doit :

- Etre stocké dans un endroit aux conditions normales d'un intérieur d'habitat
- Etre installé dans un endroit sain, sec, ventilé et sur sol sec et fini
- Etre posé selon la notice
- Etre verni ou vitrifié avant la pose avec un produit adapté (marche en bois brut notamment) et entretenu régulièrement
- Etre utilisé normalement et sans avoir subi de modifications autre que celles prévues dans la notice.

Facteurs d'exclusion de la garantie :

- Le non-respect des conditions citées ci-dessus
- Les défauts apparents non signalés avant la mise en œuvre du produit
- Les détériorations consécutives au montage ou à une mauvaise utilisation
- Les désordres consécutifs à un événement extérieur

Mise en œuvre de la garantie :





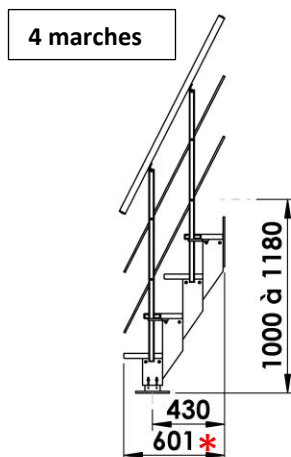
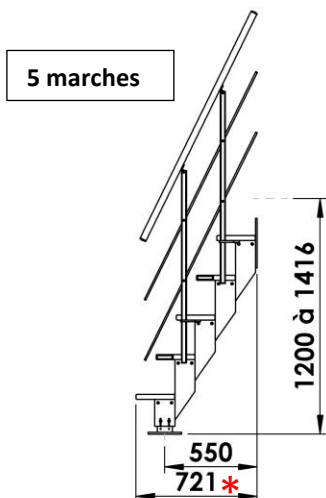
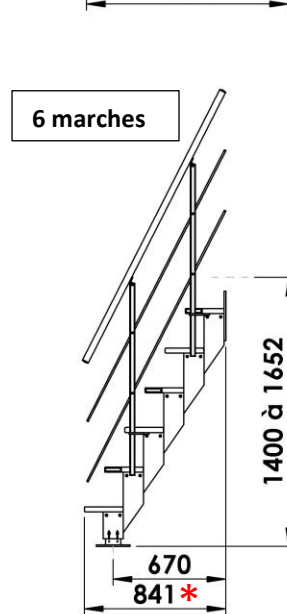
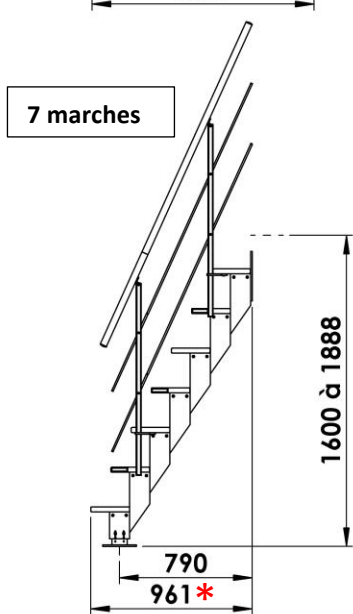
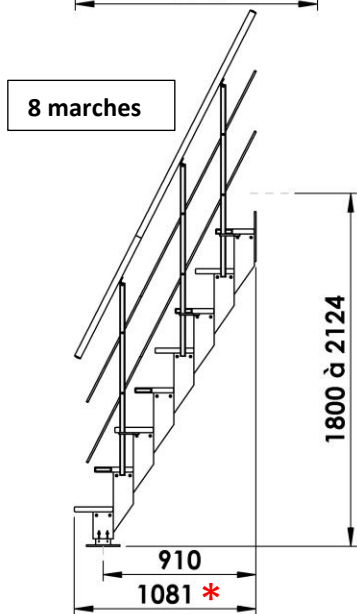
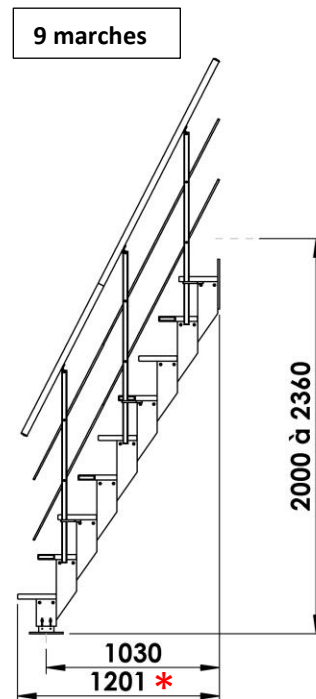
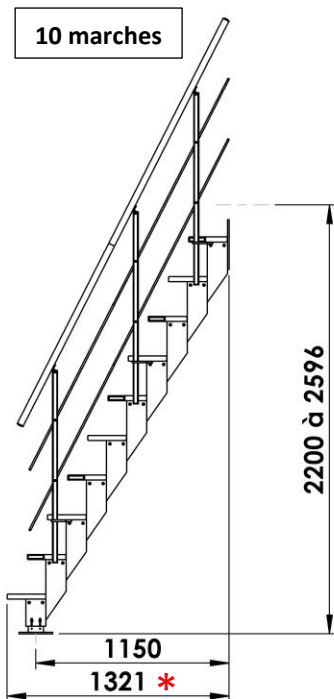
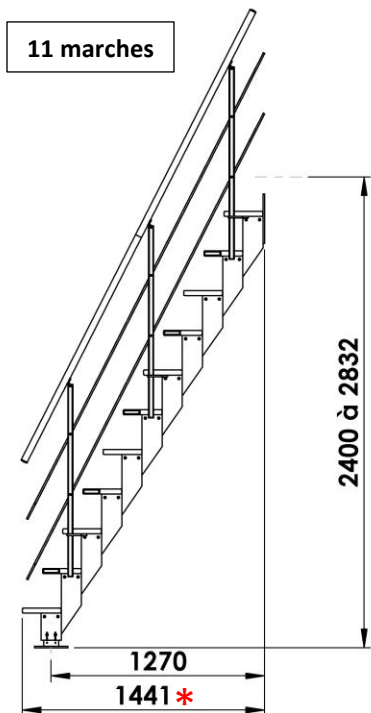



- La garantie est limitée au remplacement des pièces défectueuses, à l'exclusion de la réparation de tout autre préjudice
- Voir avec votre point de vente d'achat de votre produit avec:
 - Les éléments d'achats (facture, numéro commande d'origine)
 - Le descriptif du problème
 - Des photos facilitant la compréhension
- Vérifier une fois par an le serrage des vis de votre escalier

Configurations possibles :

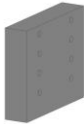

* Reculement hors tout = longueur trémie

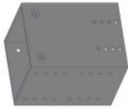
Avant de procéder aux différentes phases de montage, contrôler que tous les composants soient présents en se référant à la liste et vérifier qu'aucun élément ne soit endommagé.

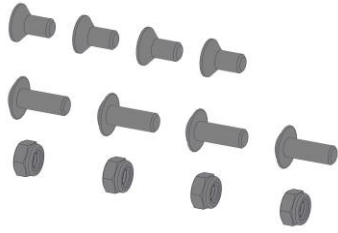
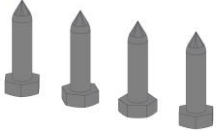
Repère	Désignation	Quantité	Représentation
1	Marche sens droit	6	
2	Marche sens gauche	5	
3	Platine haute	1	
4	Platine basse	1	
5	Plaque de réglage	2	
6	Cornière fixation marche	22	
7	Poutre	10	
8	Poutre basse	1	
SESCTEMPO01	Fixation basse 4 vis FHC M6x20 + 4 vis BHC M6x30	1	
SESCTEMPO02	Fixation poutre et support marche 4 vis BHC M6x16 + 4 écrous frein M6 + 4 vis FHC M6x12	11	
SESCVA4	Fixation marche sur support 4 tirefonds TH M6x25	11	

Implantation

Grâce à la modularité de l'escalier, il est possible d'équiper des hauteurs de 2400 à 2832mm avec les 11 marches fournies dans le kit. Cela permet d'obtenir une hauteur de marche allant de 200 à 236mm.

Nota : Afin de pouvoir aménager des hauteurs inférieures à 2400mm, il est possible de réduire le nombre de marches et ainsi obtenir la hauteur souhaitée (Voir abaque Page 6 et 10).

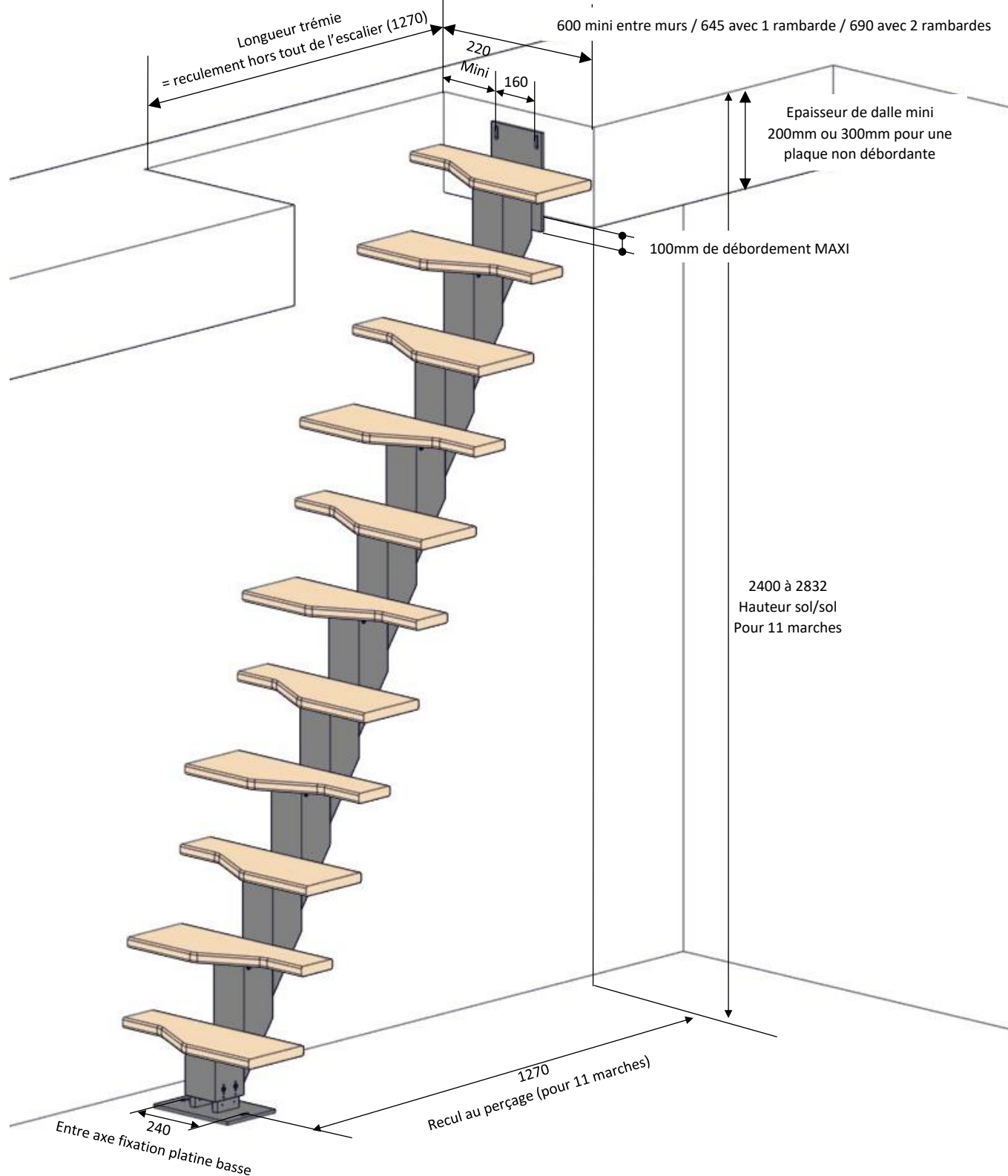

Réglage des hauteurs de marche



Rendez-vous sur ESCAPI.FR, rubrique « régler mon TEMPO »

Hauteur sol/sol										Nombres de marches	Recul au perçage
1000	1020	1040	1060	1080	1100	1120	1140	1160	1180	4 marches	430
1200	1224	1248	1272	1296	1320	1344	1368	1392	1416	5 marches	550
1400	1428	1456	1484	1512	1540	1568	1596	1624	1652	6 marches	670
1600	1632	1664	1696	1728	1760	1792	1824	1856	1888	7 marches	790
1800	1836	1872	1908	1944	1980	2016	2052	2088	2124	8 marches	910
2000	2040	2080	2120	2160	2200	2240	2280	2320	2360	9 marches	1030
2200	2244	2288	2332	2376	2420	2464	2508	2552	2596	10 marches	1150
2400	2448	2496	2544	2592	2640	2688	2736	2784	2832	11 marches	1270
200	204	208	212	216	220	224	228	232	236	Hauteur de marche X	
C/4	B/3	A/2	D/4	C/3	B/2	A/1	D/3	C/2	B/1	Position poutre	

Prendre la mesure sol/sol de la pièce à équiper.

Exemple : Diviser la hauteur mesurée par le nombre de marche +1 pour déterminer la hauteur de marche. (Dans le cas d'une hauteur sol/sol avec 2 choix possibles, prendre le nombre de marche le plus élevé pour un meilleur confort de l'escalier).

Pour une hauteur de sol à sol de 2700mm ; Nbre de marche =11 ; la hauteur de marche = $2700/(11+1)=225\text{mm}$

Dans le tableau de hauteur de marche ci-dessus, prendre la hauteur inférieure de marche la plus approchante, **224mm**, soit la position A/1 pour la fixation des 10 poutres (Rep7).

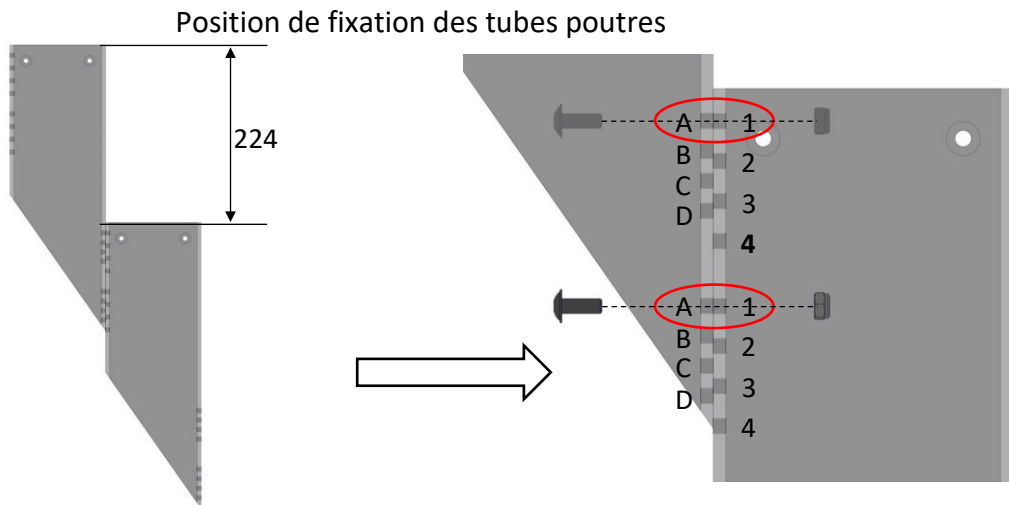

La cote restante ($2700-(11 \times 224)$ soit **236mm**) sera reportée sur la première marche qui possède une plage de réglage de 48mm (hauteur réglable de 200 à 248mm au pas de 4mm). La hauteur de 236 correspond au réglage B/1 dans le tableau ci-dessous :

Hauteur sol/sol	200	204	208	212	216	220	224	228	232	236	244	248
Position poutre basse sur fixation basse	C/4	B/3	A/2	D/4	C/3	B/2	A/1	D/3	C/2	B/1	D/2	C/1

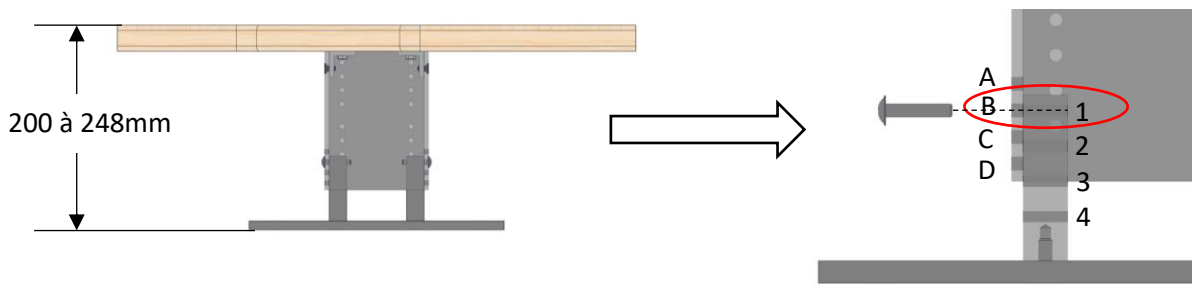

Montage

Nota : Fixer tous les éléments de l'escalier au sol (sauf les marches)

1/ Fixer les poutres :

Pour la cote X, voir le tableau de hauteur de marche (page 6)

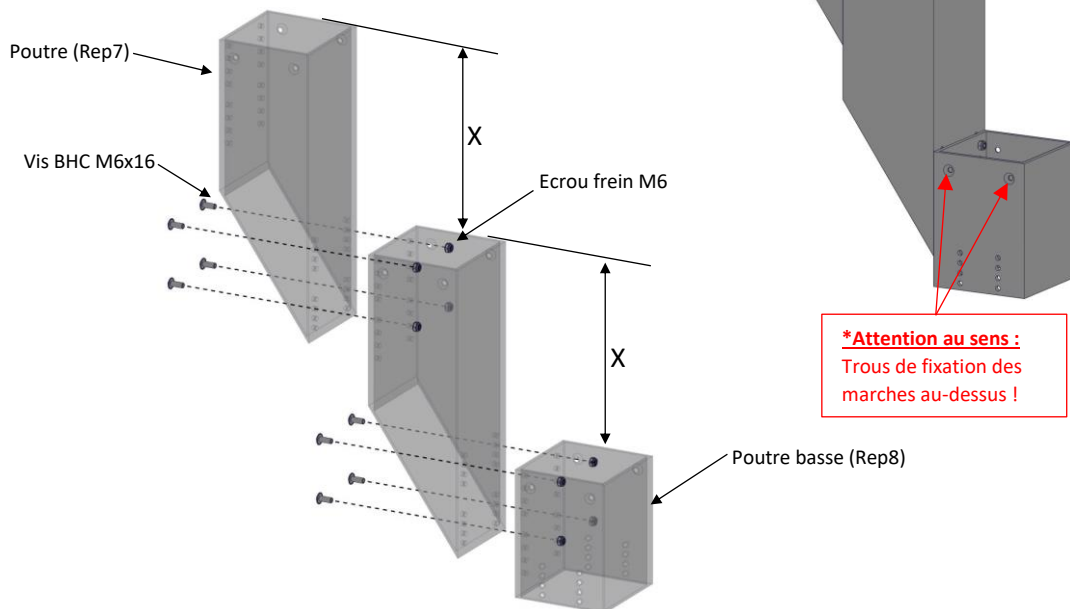

Visserie nécessaire :
SESCTEMPO02

Outils nécessaires :
Clé Allen de 4

2/ Fixer la platine basse avec les plaques de réglage :

Visserie nécessaire :
SESCTEMPO01

Outils nécessaires :
Clé Allen de 4

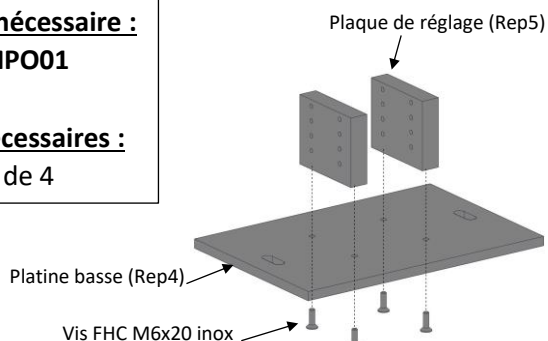

Ne pas serrer avant l'étape 3

3/ Fixer l'ensemble fixation basse avec la poutre basse :

Visserie nécessaire :
SESCTEMPO01

Outils nécessaires :
Clé Allen de 4

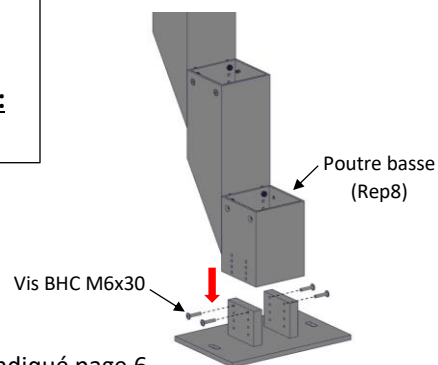

Rappel : voir réglage indiqué page 6

4/ Fixer la platine haute sur la dernière poutre :

Nota : La platine haute peut être positionnée à plusieurs endroits sur la poutre afin de choisir la position de fixation sur le plancher la plus appropriée en fonction de sa nature.

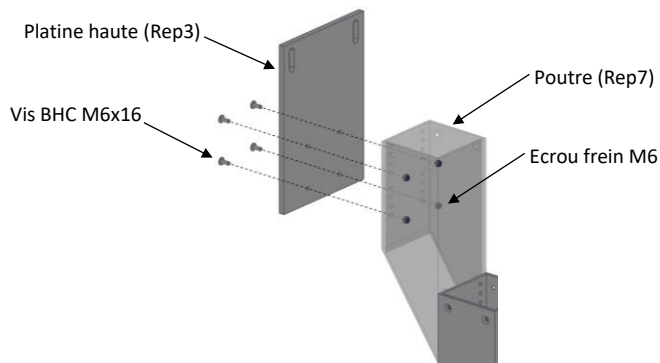

Visserie nécessaire :
SESCTEMPO02

Outils nécessaires :
Clé Allen de 4
Clé plate de 10

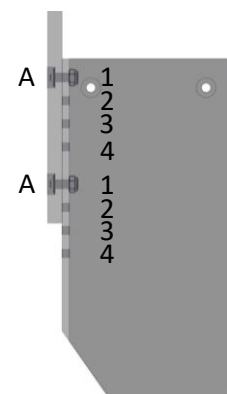

5/ Fixer l'escalier au mur et au sol : (Attention 2 personnes minimum nécessaires)

- Redresser l'escalier et le positionner à l'emplacement prévu.
- Tracer, percer et fixer l'escalier.
- Utiliser les fixations appropriées à la nature de votre sol, **Ø12 maxi**
-  **Vérifier les côtes mini entre mur et structure, et les niveaux !**

 : prendre des précautions particulières en cas de sol chauffant.

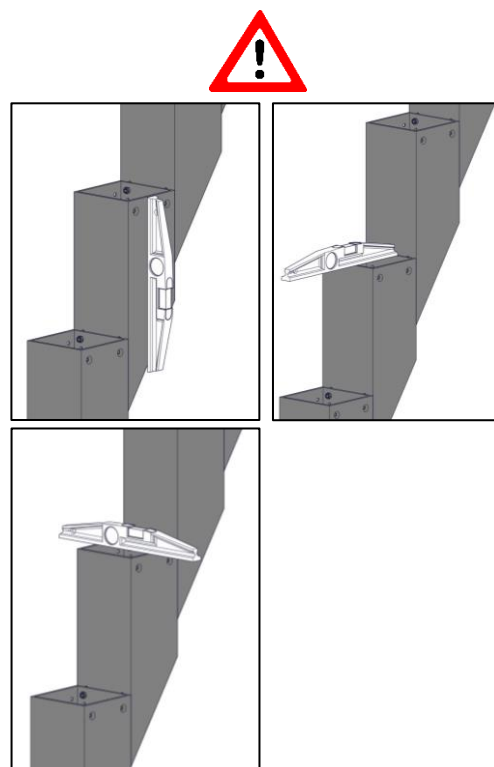
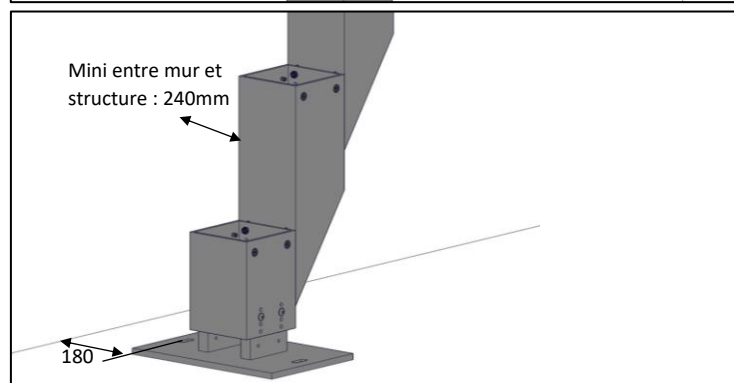
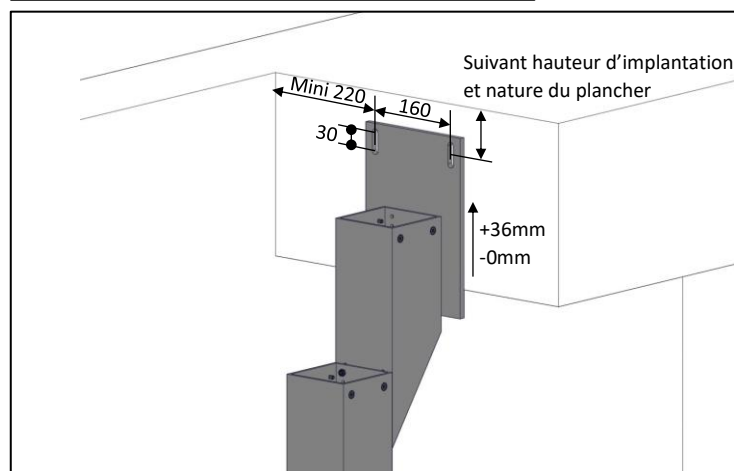
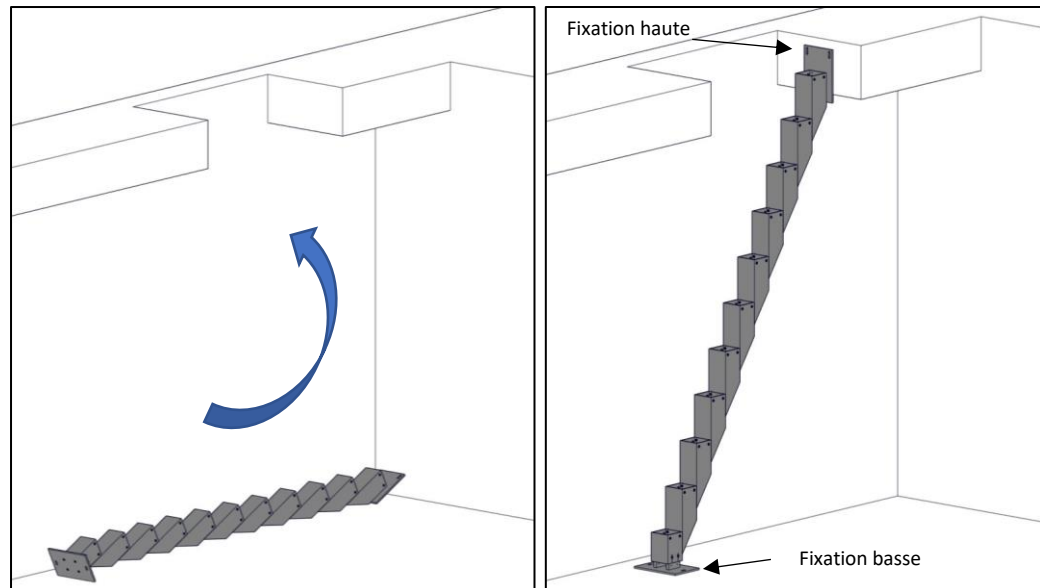

6/ Fixer les cornières sur les marches (des avants trous sont prévus sur les marches) :

⚠ : Dans le cas de montage d'une ou deux rambarde, prévoir des trous sur les marches avant leur montage (Voir notice de montage de la rambarde)

Visserie nécessaire :
SESCVA4

Outils nécessaires :
 Clé plate de 10
 ou cliquet + douille de

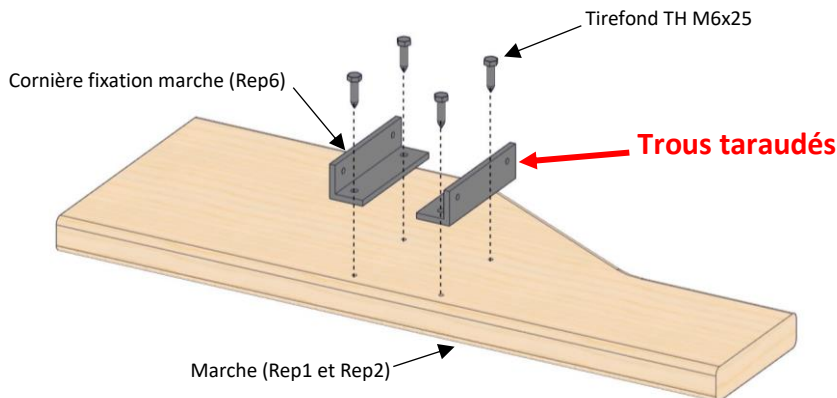

Nota : il est nécessaire de contrôler périodiquement 1 fois/an le serrage des tirefonds ; garantissant ainsi une bonne stabilité des marches dans le temps.

7/ Fixer les marches sur les poutres

⚠ Pour 11 marches, commencer par le montage d'une marche de sens droit, que ce soit en partie basse ou en partie haute

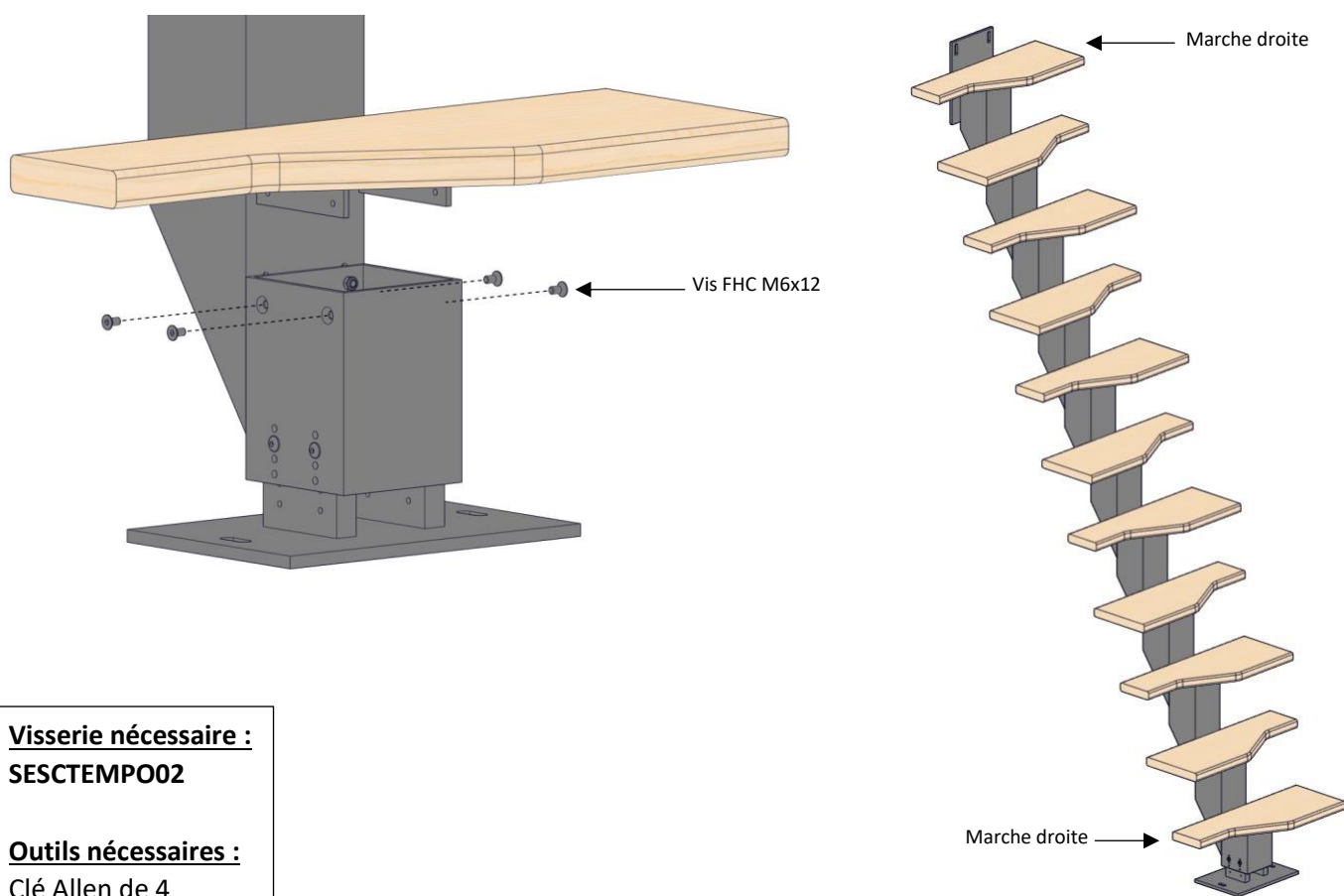

Visserie nécessaire :
SESCTEMPO2

Outils nécessaires :
 Clé Allen de 4

Entretien de l'aluminium thermolaqué

L'entretien courant de l'aluminium thermolaqué consiste en un simple lavage à l'eau additionnée d'un détergent doux (pH compris entre 5 et 8) suivi d'un rinçage soigné à l'eau claire puis un essuyage avec un chiffon doux, non abrasif et absorbant.

Le nettoyage devra être effectué en respectant des préconisations élémentaires :

Le support de nettoyage ne doit pas être agressif pour le thermolaquage, ne doit pas abraser, rayer, décolorer ou colorer la couche de peinture.

Les supports conseillés sont une éponge douce, un chiffon doux en matière non-abrasive (ouate, coton, non-tissé, non-pelucheux), de couleur blanche exclusivement.

Les supports tels que éponges abrasives, paille de fer et chiffons de couleur sont exclus.

Tout nettoyage avec un produit doit être suivi d'un rinçage à l'eau claire ainsi qu'un séchage soigneux.

Il faut prendre garde à ce qu'il n'y ait pas de zone de rétention et veiller à ce que les orifices de drainage soient débouchés.

De manière générale, il est recommandé de faire un essai systématique sur une zone cachée avant toute opération de nettoyage pour valider la compatibilité des produits utilisés avec le thermolaquage.

Les produits recommandés pour le nettoyage des surfaces laquées sont :

- Les nettoyeurs domestiques ou industriels à pH neutre
- Les produits à vitres et les produits à vaisselle à pH neutre

Les autres produits sont fortement déconseillés pour le nettoyage des surfaces laquées, entres autres :

- Les acides : acétique, acide chlorhydrique, acide nitrique, acide sulfurique
- Les bases : lessive de soude, eau de javel, ammoniac
- Les oxydants : eau oxygénée
- Les solvants organiques :
 - o Acétone et dérivés (dissolvant),
 - o Alcool (ménager, alcool à brûler, alcool médical), isopropanol
 - o Essences et autres distillats du pétrole : White Spirit, gasoil, essence
 - o Nettoyant mastic et dégoudronnant (acétate de méthyléthyle)
 - o Produits anti graffiti : les solvants tels que les dérivés du propylène glycol ou de l'essence de térébenthine et leurs mélanges
 - o Nettoyant d'atelier pour l'aluminium ou le PVC : tensio-actifs et alcool
- Poudres et crèmes à récurer :
 - o Polish pour rénovation automobile
 - o Polish rénovation thermolaquage

