

# ISTRUZIONI DI MONTAGGIO PORTA SCORREVOLE INTERNO MURO

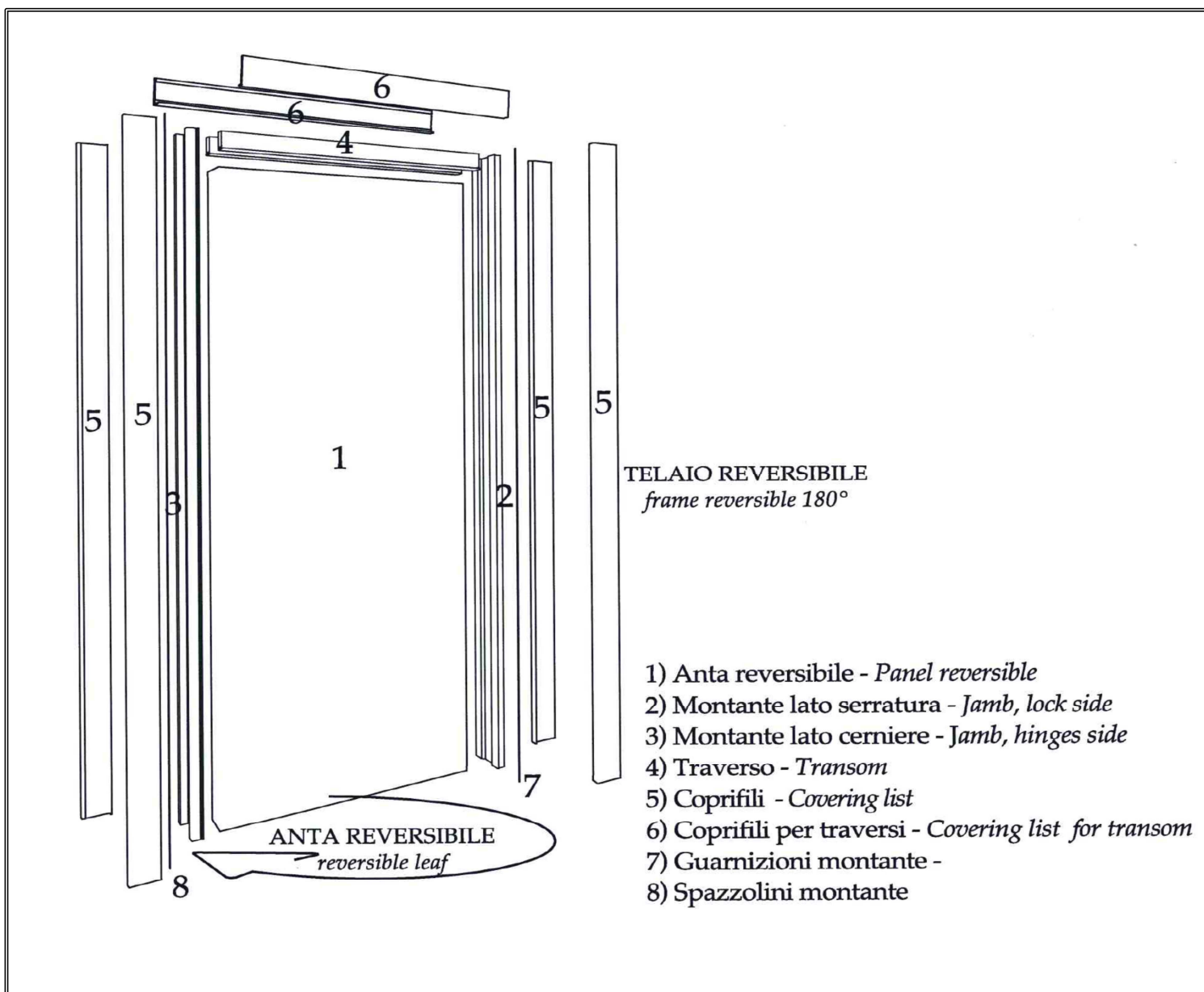

Ci troviamo di fronte al controtelaio per porta scorrevole a scomparsa:

Si presenta con una copertura in lamierino nel lato di inserimento della porta, per toglierlo verificare la tipologia di fissaggio utilizzata dal produttore, con viti – con rivetti (farli saltare) – ad incastro. Eliminare eventuali distanziali in polistirolo applicati all'interno del vano con silicone (lo strumento adatto è una scopa con manico in legno e spazzola stretta, con cui colpire il polistirolo e agganciarlo per estrarlo) quindi spolverare all'interno dei cassonetti con un aspirapolvere munito di prolunga.

ALL'INTERNO DEL VANO TROVERETE UNA SCATOLA CON:

N° 02 carrelli per guida superiore

N° 02 bulloni con testa da 13

N° 02 staffe piegate da installare sul pannello della porta

N° 01 guida a forma di pinna per scorrimento inferiore

N° 01 gancio di arreso carrello (presente a seconda dei modelli di cassonetto)

N° 02 tappi di arresto nero (presente a seconda dei modelli di cassonetto)

N° 01 MANUALE DI ISTRUZIONE E GUIDA INSTALLAZIONE GENERICA PORTA

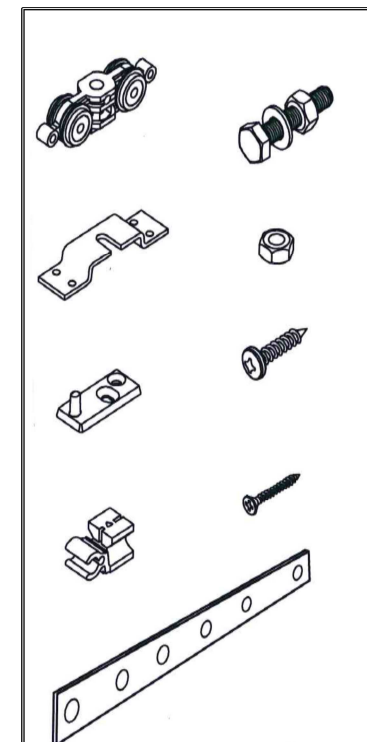

**APRIRE E LEGGERE ATTENTAMENTE IL MANUALE DI ISTRUZIONI**

**SVILUPPATI QUASI SEMPRE DALLE CASE PRODUTTRICI IN MODO CHIARO E LOGICO.**

Verificare che la pinna inferiore scorra nella fresata della porta interna, fluida con una lasco di un paio di millimetri, fissatela direttamente sul pavimento, avendo cura di centrarla sul foro del cassonetto. (1)

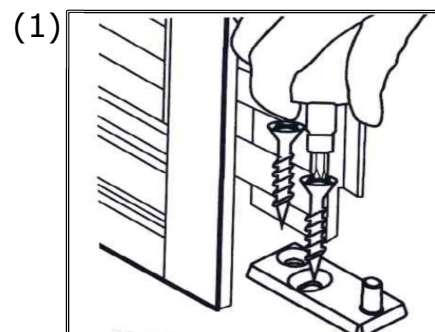

Preparare i carrelli, verificare il lato rivolto verso il basso ed eventuali predisposizioni per agganci ai ferma porta della guida superiore (2), se presentano con un vano vuoto inserire il dado da 13 e quindi avvitare il bullone, inserire nella guida (binario) la coppia dei carrelli di scorrimento in dotazione del kit (3), fissate le staffe di sospensione sul bordo superiore delle ante (4) in base alle quote del MANUALE DI ISTRUZIONE DEL CONTROTELAIO e agganciatele ai rispettivi carrelli.

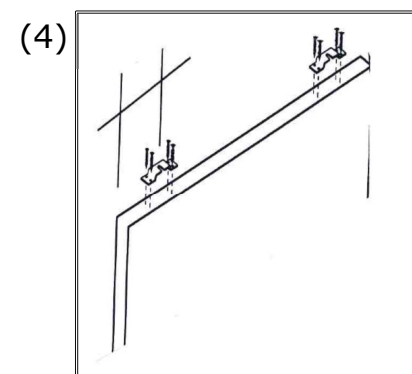
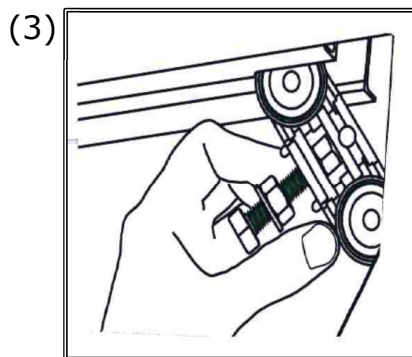
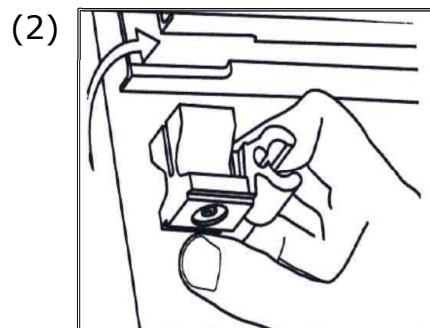

Fate scorrere la porta all'interno del vano. Verificare quindi quanto sporge dal controtelaio, circa 4 cm e che la misura sia uguale in tutta l'altezza, controllate che la porta sia più alta della base della pinna di scorrimento di circa 5mm (la porta sarà alta da terra circa 6/9 mm).

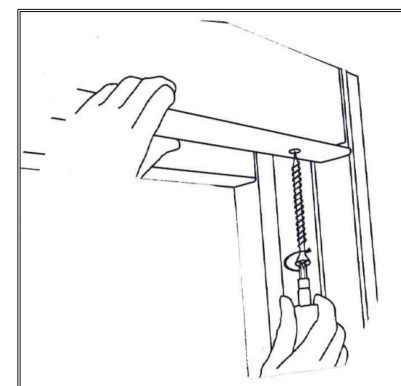
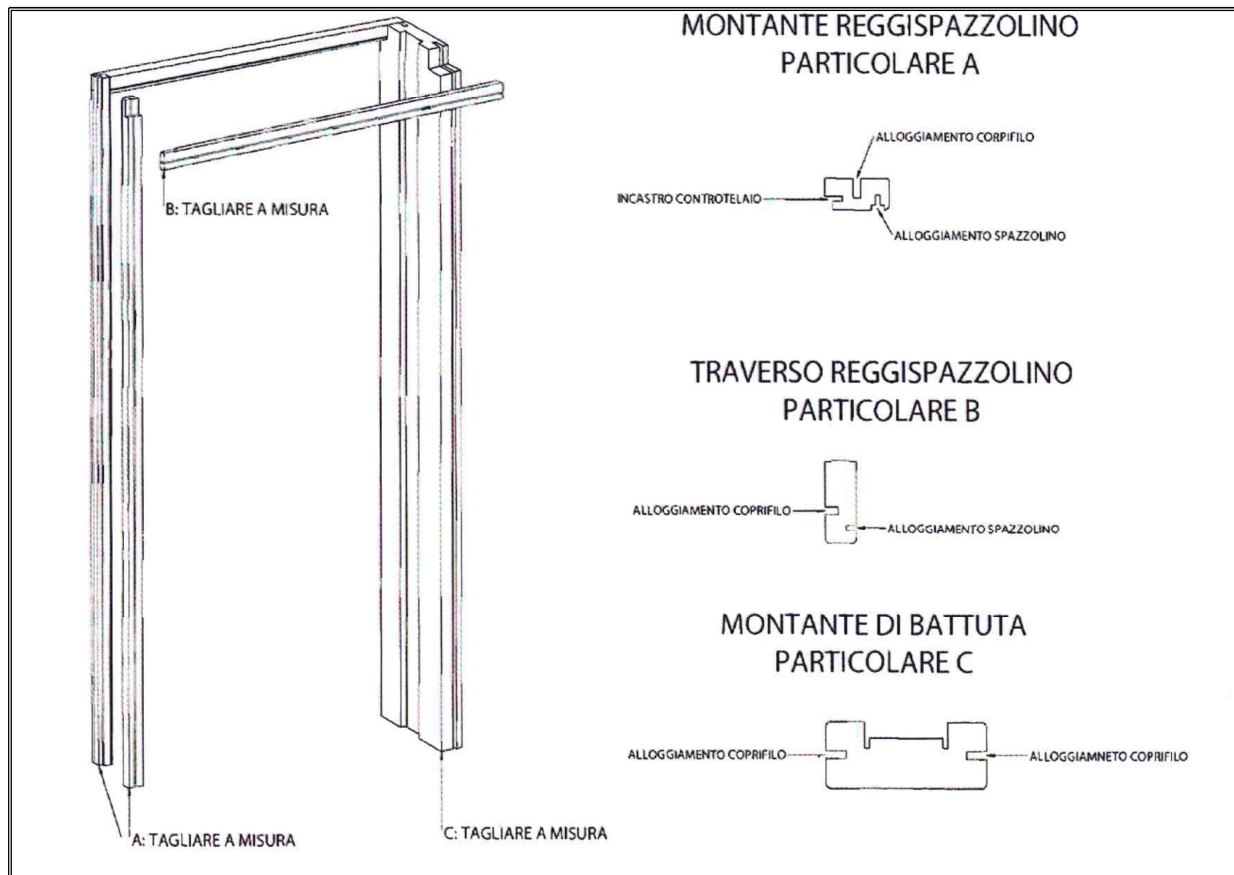

(E)

A questo punto bisogna preparare la cassa in legno battuta "C", i porta spazzolini "A" da inserire negli appositi incastri ed i traversi superiori "B". (E)

Verificare la tipologia costruttiva della battuta "C", o tutta dritta oppure con due spazi su uno dei lati (vedi immagine). Prendere la misura dell'altezza totale del vano del cassonetto e tagliate la battuta, dalla parte dritta, di una misura inferiore di 5mm, applicate le squadrette come da foto, facendo attenzione a centrare la cassa ed inserite le guarnizioni in dotazione.

Incastrare la cassa, con le squadrette che fanno da molla, nella battuta del controtelaio prendete l'anta e portatela a ridosso della stessa. Verificare l'allineamento della cassa alla porta (la porta è dritta con la cassa in chiusura e quindi in posizione finita) e spostatela verso la porta con dei cunei fino ad ottenere un incontro fra anta e cassa parallelo.

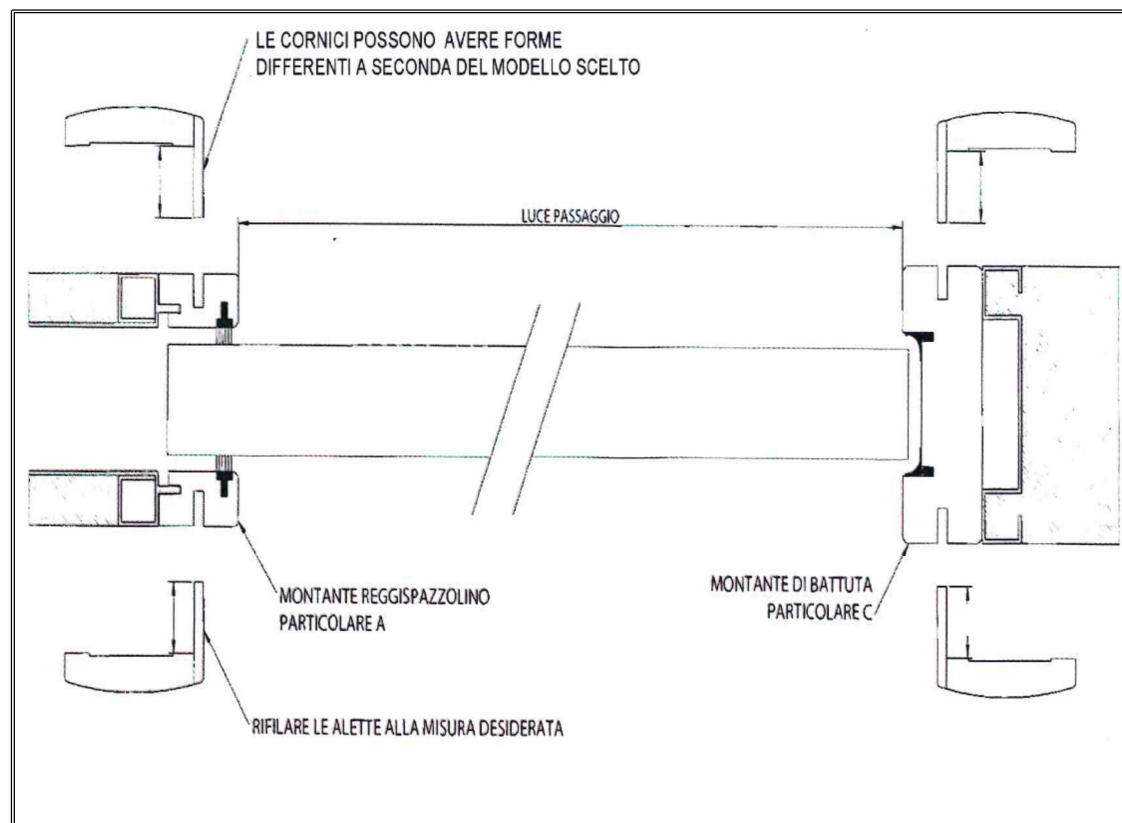

Ora rimane la parte finale, allineare la porta al vano di battuta – deve entrare fra le guarnizioni con spazi uguali interno ed esterno. Per ottenere questo dobbiamo lavorare sulle staffe superiori applicate alla porta muovendo la porta verso l'interno od esterno della parete, considerare che la porta scorre sulla pinna che è un punto fisso.

Quindi avviciniamo la porta alla battuta e lavoriamo sulla parte ANTERIORE superiore della porta, muovendo la zona spostiamo tutta l'anta verso l'interno o l'esterno della parete per permetterci di centrare la porta al vano della battuta, adesso la porta entra nel vano ma gli spazi non sono uguali lungo l'altezza, quindi cerchiamo di posizionare al meglio la divisione degli spazi nella zona alta della porta linea.