

EAN CODE :

3276007298758, 3276007298833, 3276007298857, 3276007298765, 3276007298772, 3276007298871, 3276007298789, 3276007298895, 3276007298796, 3276007298918, 3276007298970, 3276007298932, 3276007298994, 3276007298802, 3276007298956, 3276007299014, 3276007298819, 3276007299076, 3276007298864, 3276007299038, 3276007299083, 3276007298826, 3276007299052, 3276007298888, 3276007299090, 3276007299106, 3276007298963, 3276007298840, 3276007298901, 3276007299113, 3276007298987, 3276007298925, 3276007299120, 3276007299007, 3276007298949, 3276007299137, 3276007299021, 3276007299144, 3276007299045, 3276007299069

- | | | | |
|--|---|---|--|
| FR Notice de Montage - Utilisation - Entretien | ES Instrucciones de Montaje, Utilización y Mantenimiento | PT Instruções de Montagem, Utilização e Manutenção | IT Istruzioni per il Montaggio, l'Uso e la Manutenzione |
| EL Εγχειρίδιο συναρμολόγησης, χρήσης και συντήρησης | PL Instrukcja Montażu, Użytkowania i Konserwacji | RU Руководство По Сборке и Эксплуатации | KZ Жинау, пайдалану және техникалық қызмет көрсету нұсқаулығы |
| UA Керівництво По Збірці і Експлуатації | RO Manual asamblare, utilizare și întreținere | BR Instruções de Montagem, Utilização e Manutenção | EN Assembly - Use - Maintenance Manual |



- FR** Nous vous remercions d'avoir acheté ce produit. Nous vous conseillons de lire attentivement la notice d'installation, d'utilisation et d'entretien. Nous avons conçu ce produit pour vous apporter entière satisfaction.
Si vous avez besoin d'aide l'équipe de votre magasin est à votre disposition pour vous accompagner.
- ES** Le agradecemos haber comprado este producto. Le recomendamos leer atentamente el manual de instalación, uso y mantenimiento. Este producto ha sido diseñado para proporcionarle plena satisfacción.
Si necesita alguna ayuda, el personal de la tienda estará a su disposición para guiarle.
- PT** Agradecemos a sua preferência por este produto. Aconselhamo-lo a ler o manual de instalação, utilização e manutenção com atenção. Criámos este produto para sua completa satisfação.
Se precisar de ajuda, a equipa da sua loja está à sua disposição para o acompanhar.
- IT** Grazie per aver acquistato questo prodotto. Vi raccomandiamo di leggere attentamente il manuale di installazione, utilizzo e manutenzione. Questo prodotto è stato progettato per offrirvi la massima soddisfazione.
Per ricevere assistenza, il personale del punto vendita è a vostra disposizione.
- EL** Ευχαριστούμε για την αγορά σας αυτού του προϊόντος . Σας συμβουλεύουμε να διαβάσετε προσεκτικά τις οδηγίες εγκατάστασης, χρήσης και συντήρησης. Σχεδιάσαμε αυτό το προϊόν για να σας προσφέρει πλήρη ικανοποίηση.
Αν χρειάζεστε βοήθεια, η ομάδα του καταστήματος από το οποίο αγοράσατε το προϊόν είναι στη διάθεσή σας
- PL** Dziękujemy za zakup produktu firmy. Zalecamy, aby uważnie przeczytać instrukcję instalacji, użytkowania i konserwacji. Ten produkt marki zaprojektowaliśmy, aby spełnić wszystkie Państwa oczekiwania.
W razie potrzeby pracownicy sklepu służą Państwu pomocą i są do Państwa dyspozycji.
- RU** Благодарим Вас за приобретение изделия . Рекомендуем внимательно прочитать инструкции по установке, эксплуатации и техническому обслуживанию. Изделие разработано, чтобы доставить Вам удовольствие.
Если Вам потребуется помощь, консультанты Вашего магазина находятся в Вашем распоряжении.
- KZ** Өнімін сатып алғаныңыз үшін ағыс білдіреміз. Орнату, қолдану және қызмет көрсету жөніндегі нұсқаулы қтарды мұқият оқып шығуға кеңес береміз. Біз бұл өнімін сізді толықтай қанағаттандыру үшін жасап шығардық.
Егер сізге көмек қажет болса сіздің бөлшектен сататын дүкеніңіздегі топ сізге жәрдем береді.
- UA** Дякуємо вам за покупку цього виробу. Ми радимо вам уважно прочитати інструкції з установлення, експлуатації та технічного обслуговування. Ми розробили цей виріб для того, щоб він приносив вам задоволення.
Якщо вам потрібна допомога, співробітники вашого магазину готові допомогти вам
- RO** Vă mulțumim pentru achiziționarea acestui produs . Vă sfătuim să citiți cu atenție instrucțiunile de instalare, de utilizare și de întreținere. Am conceput acest produs pentru a vă furniza satisfacție totală.
Dacă aveți nevoie de ajutor, echipa magazinului de cumpărare este la dispoziția dumneavoastră pentru a vă asista.
- BR** Obrigado por ter adquirido um produto . Nós aconselhamos a ler atentamente o manual de instalação, uso e manutenção. Concebemos um produto para proporcionar total satisfação.
Caso precise de ajuda, a equipe da sua loja estará à disposição para te acompanhar.
- EN** Thank you for purchasing this product. We recommend that you read the installation, user and maintenance instructions carefully. We have designed this product to ensure your complete satisfaction.
If you require assistance, the team at your retailer is on hand to help you.



FR: Préparation / ES: Preparación / PT: Preparação / IT: Preparazione / EL: Προετοιμασία /
PL: Przygotowanie / RU: Подготовка / KZ: Дайындау / UA: Підготування / RO: Pregătire /
BR: Preparação / EN: Preparation



6 → 8



FR: Montage / ES: Montaje / PT: Montagem / IT: Montaggio / EL: Συναρμολόγηση /
PL: Montaż / RU: Сборка / KZ: Монтаждау / UA: Збірка / RO: Montaj / BR: Montagem /
EN: Assembly



9 → 16



FR: Entretien / ES: Mantenimiento / PT: Manutenção / IT: Manutenzione /
EL: Συντήρηση / PL: Konserwacja / RU: Уход / KZ: Және техникалық қызмет көрсету
UA: Догляд / RO: Întreținere / BR: Manutençã / EN: Maintenance



17



FR: Mentions Légales & Consignes de Sécurité / ES: Instrucciones Legales y de Seguridad /
PT: Avisos Legais e instruções de Segurança / IT: Istruzioni Legali e di Sicurezza /
EL: Νομικό σημείωμα και οδηγίες ασφαλείας / PL: Uwagi Prawne i Instrukcja Bezpieczeństwa /
RU: Руководство по технике безопасности и правовым нормам /
KZ: Қауіпсіздік және құқықтық басшылық / UA: Керівництво з Техніки /
RO: Manual privind siguranța / BR: Avisos Legais e instruções de Segurança /
EN: Legal & Safety Instructions



4 → 5



18 → 34

FR

AVERTISSEMENT :

Pour éviter tout risque de basculement, ce meuble doit être solidement fixé au mur à l'aide du dispositif de fixation fourni. Vérifier la pertinence et la solidité du mur afin de s'assurer que le mur puisse supporter la charge du meuble et résister aux forces générées au niveau des fixations. Un montage mal effectué peut provoquer la chute du meuble et des blessures graves sur les personnes. En cas de doute concernant l'installation, demandez conseil à un vendeur spécialisé ou contactez un professionnel. Si vous n'êtes pas sûr de la résistance des murs de votre salle de bain, il est impératif d'ajouter des pieds vendus séparément.

* Utiliser des vis, rondelles et chevilles adaptées au type de matériau de votre mur. Celles-ci ne sont pas incluses. Pour obtenir des conseils sur les vis et ferrures adaptées à votre mur, adressez-vous à un vendeur spécialisé.

ES

ADVERTENCIA:

Para evitar cualquier riesgo de que se vuelque, el mueble debe anclarse firmemente a la pared, mediante el dispositivo de sujeción que se adjunta. Compruebe la adecuación y la solidez de la pared para asegurarse de que puede soportar el peso del mueble y resistir las fuerzas que se produzcan en las fijaciones. Un montaje inadecuado puede causar la caída del mueble y que se produzcan daños corporales. En caso de duda en relación a la instalación, pregunte a un vendedor especializado o recurra a un profesional. Si no está seguro de la resistencia de las paredes de su cuarto de baño, será necesario utilizar las patas que se venden por separado.

* Utilice tornillos, arandelas y tacos adecuados para el material de la pared. El producto no incluye la tornillería ni los tacos de sujeción. Para saber cuáles son los elementos de fijación más adecuados para su pared, pregunte a un vendedor especializado.

PT

AVISO:

Para evitar qualquer risco de basculamento, este móvel deve ser fixo à parede de forma segura, utilizando o dispositivo de fixação fornecido. Verifique a adequabilidade e solidez da parede para se certificar de que pode suportar a carga do móvel e resistir às forças aplicadas ao nível das fixações. Uma montagem mal feita pode originar a queda do móvel e provocar danos pessoais graves. Em caso de dúvida em relação à instalação, peça aconselhamento a um vendedor especializado ou contacte um profissional. Se não está seguro sobre a resistência das paredes da sua casa de banho, é obrigatório instalar os pés vendidos separadamente.

* Utilize parafusos, anilhas e buchas adaptadas ao tipo de material da sua parede. Estes elementos de fixação não estão incluídos. Para obter aconselhamento sobre os parafusos e ferragens adaptados à sua parede, consulte um vendedor especializado.

IT

ATTENZIONE:

Per evitare un eventuale rischio di ribaltamento, il mobile deve essere saldamente fissato alla parete, mediante il dispositivo di fissaggio fornito. Verificare l'adeguatezza e la solidità della parete per essere sicuri che la stessa possa sopportare il carico del mobile e resistere alle forze generate a livello di fissaggi. Un montaggio non effettuato correttamente può provocare la caduta del mobile e lesioni gravi alle persone. In caso di dubbio circa l'installazione, rivolgetevi a un venditore specializzato o contattate un professionista. Se non siete sicuri della resistenza delle pareti del vostro bagno, è necessario applicare i piedini venduti separatamente.

* Utilizzare viti, rondelle e pernotti (non inclusi) adeguati al tipo di materiale della vostra parete. Per informazioni su viti e ferramenta adatti alla vostra parete, rivolgetevi a un venditore specializzato.

EL

ΠΡΟΕΙΔΟΠΟΙΗΣΗ:

Για την αποφυγή οποιουδήποτε κινδύνου ανατροπής, το έπιπλο πρέπει να στερεώνεται σταθερά στον τοίχο, χρησιμοποιώντας τα παρεχόμενα στηρίγματα. Βεβαιωθείτε για την καταλληλότητα και σταθερότητα του τοίχου, προκειμένου να διασφαλίσετε ότι μπορεί να υποστηρίξει το φορτίο του επίπλου και να αντέξει στις δυνάμεις που δημιουργούνται στα σημεία των στηριγμάτων. Η κακή τοποθέτηση μπορεί να οδηγήσει σε πτώση του επίπλου και σοβαρούς τραυματισμούς ατόμων. Σε περίπτωση αμφιβολίας σχετικά με την εγκατάσταση, ζητήστε συμβουλές από έναν εξειδικευμένο πωλητή ή καλέστε έναν επαγγελματία. Αν δεν είστε βέβαιοι για την ανθεκτικότητα της τοιχοποιίας στο μπάνιο σας, επιβάλλεται να προσθέσετε ποδαρικά τα οποία πωλούνται ξεχωριστά.

* Χρησιμοποιήστε κατάλληλες βίδες, ροδέλες και ούπα ανάλογα με το υλικό της τοιχοποιίας σας. Τα υλικά αυτά δεν περιλαμβάνονται. Για συμβουλές σχετικά με τις βίδες και τα μεταλλικά στηρίγματα που ενδείκνυνται για τον τοίχο σας, απευθυνθείτε σε έναν εξειδικευμένο πωλητή.

PL

OSTRZEŻENIE:

aby uniknąć ryzyka przewrócenia, mebel musi zostać solidnie przymocowany do ściany, za pomocą mocowania dołączonego do zestawu. Sprawdź, czy ściana jest odpowiednia i solidna, aby mieć pewność, że jest w stanie utrzymać obciążenie mebla i siły na poziomie mocowań. Nieprawidłowo wykonany montaż może spowodować upadek mebla prowadzący do poważnych obrażeń ciała. W razie wątpliwości dotyczących montażu, należy zasięgnąć porady u kompetentnego sprzedawcy lub skontaktować się z fachowcem. Jeśli nie jesteś pewien solidności ścian w łazience, należy obowiązkowo dodać nóżki sprzedawane osobno.

* Użyj śrub, podkładek i kołków odpowiednich do rodzaju ściany. Elementy te nie są dołączone do zestawu. Aby zasięgnąć porady na temat odpowiednich śrub i okuć należy skontaktować się z kompetentnym sprzedawcą.

RU

ПРЕДУПРЕЖДЕНИЕ :

Во избежание риска опрокидывания следует надежно прикрепить мебель к стене. с помощью крепежного устройства, входящего в комплект поставки. Проверьте пригодность и прочность стены, чтобы убедиться в том, что стена сможет выдержать вес мебели и нагрузку в месте крепления. Плохо выполненный монтаж может привести к падению мебели и серьезным травмам людей. В случае возникновения сомнений касательно установки обратитесь за помощью к продавцу специализированного магазина или свяжитесь со специалистом. Если вы не уверены в прочности стен своей ванной комнаты, следует обязательно прикрепить ножки, продающиеся отдельно.

* Используйте винты, дюбели и саморезы, применимые для Вашего типа стены. Они не входят в комплект фурнитуры. Чтобы получить рекомендации по подходящему Вам типу крепежа, обратитесь к продавцу специализированного магазина.

KZ

ЕСКЕРТУ.

Аударылу қаупін болдырмау үшін, бұл жиһазды қабырғаға. Қабырғаның жиһаз/нысан жүктемесін көтере алатынын, күші мен жарамдылығы сәйкес екендігін және салынатын күшті көтеретінін тексеріңіз. Дұрыс орнатпау жиһаз/нысан құлауына әкеліп, салдарынан адамдарды ауыр жарақаттауы мүмкін. Орнатуға қатысты күмәніңіз болса, арнайы сату бөлімі көмекшісінен көмек сұраңыз немесе маманға қоңырау шалыңыз. Егер қабырғалар беріктігіне сенімді болмасаңыз, бөлек сатылатын аяқтар қосқан дұрыс.

* Қабырға материалына сәйкес бұрандалар, шайбалар және тығындар пайдаланыңыз. Олар жинаққа қосылмаған. Қабырғаға сәйкес бұрандалар мен фитингтер туралы ақпаратты арнайы сату бөлімі көмекшісінен сұраңыз.

BR

AVISO:

Para evitar todo risco de tombamento, esse gabinete deve ser fixado na parede de forma segura, usando o dispositivo de fixação fornecido. Verifique a adequabilidade e a resistência da parede para se certificar que possa suportar a carga do gabinete e resistir às forças aplicadas a nível das fixações. Uma montagem incorreta pode originar a queda do gabinete e provocar danos pessoais graves. Em caso de dúvida quanto à instalação, consulte um vendedor especializado ou contate um profissional. Se não está seguro da resistência das paredes, é imperativo adicionar os pés vendidos separadamente.

* Use parafusos, arruelas e cavilhas adaptadas ao tipo de material da sua parede. Esses acessórios de fixação não estão incluídos. Para obter conselhos sobre os parafusos e acessórios adequados para sua parede, entre em contato com um revendedor especializado.

RO

AVERTIZARE:

Pentru a evita orice risc de basculare, această mobilă trebuie fixată bine de perete. cu ajutorul dispozitivului de fixare furnizat. Verificați rezistența și soliditatea peretelui, pentru a vă asigura că acesta poate suporta greutatea mobilei și poate rezista forțelor generate la nivelul dispozitivelor de fixare. Montarea efectuată greșit poate determina căderea mobilei și vătămarea gravă a persoanelor. În caz de dubii privind instalarea, cereți sfatul unui comerciant specializat sau contactați un profesionist. Dacă nu sunteți sigur în ceea ce privește rezistența pereților camerei de baie, trebuie neapărat să adăugați picioarele vândute separat.

* Utilizați șuruburi, șaibe și știfturi adaptate tipului de material a peretelui. Acestea nu sunt incluse. Pentru a obține recomandări privind șuruburile și felurile adaptate peretelui dvs., adresați-vă unui comerciant specializat.

UA

ПОПЕРЕДЖЕННЯ:

Для уникнення ризику звалювання необхідно надійно прикріпити меблі до стіни. за допомогою кріпильного пристрою, що постачається в комплекті. Перевірте міцність і функціональну придатність стіни та переконайтеся в тому, що вона зможе витримати вагу меблів і навантаження в місцях кріплення. Невідповідно виконаний монтаж може привести до падіння меблів і серйозного травмування людей. Якщо у вас виникли сумніви щодо установки, зверніться до продавця спеціалізованого магазину або зв'яжіться зі спеціалістом. Якщо ви не впевнені щодо міцності стіни у вашій ванній кімнаті, обов'язково встановіть ніжки, що продаються окремо.

* Використовуйте відповідні до типу стіни гвинти, шайби та штифти. Вони не постачаються в комплекті. Для отримання рекомендацій стосовно відповідних для типу стіни гвинтів і арматури зверніться до спеціалізованого магазину.

EN

WARNING:

To avoid any risk of toppling, this furniture item must be securely attached to the wall, using the securing device supplied. Check the suitability and the strength of the wall to ensure that the wall can bear the load of the furniture and withstand the forces put on the securing elements. Improper installation can result in the furniture falling and cause serious injuries to people. In case of a doubt regarding the installation, ask for advice from a specialised sales assistant or contact a professional. If you are not sure of the resistance of the walls of your bathroom, you must add feet sold separately.

* Use screws, washers and plugs suited to the type of material of your wall. These are not included. To obtain advice on the screws and fittings suited to your wall, ask a specialised sales assistant.

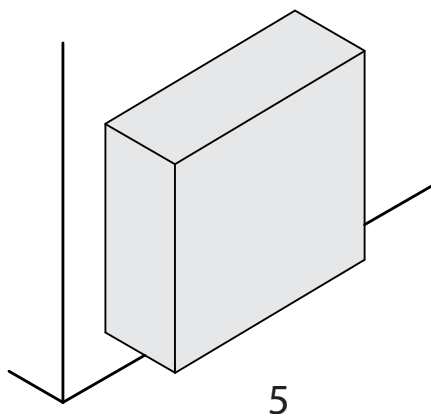

5

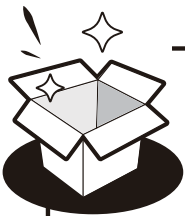

22 S 60 2P

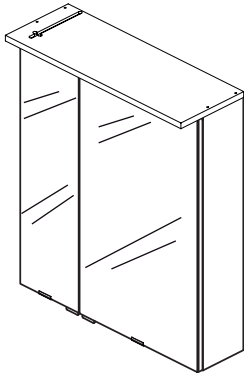

22 S 80 3P

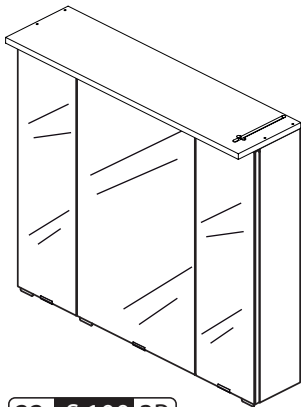

22 S 100 3P

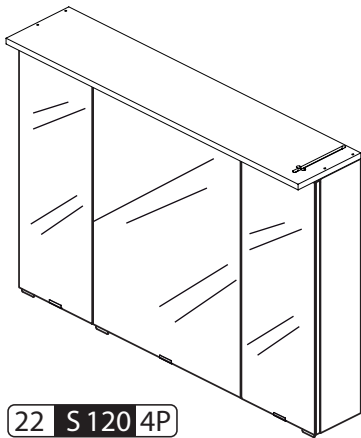

22 S 120 4P

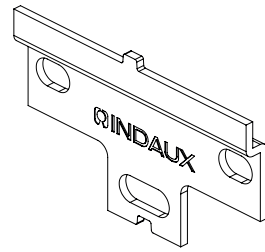
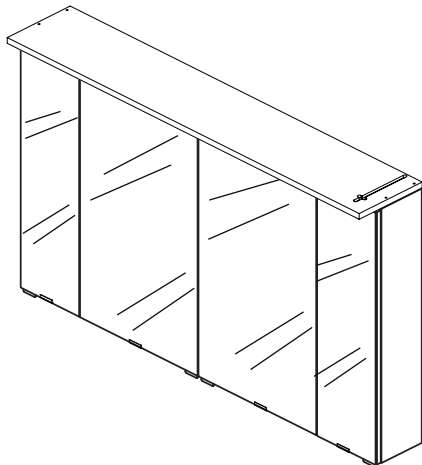

A X2

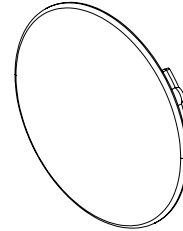

B X4

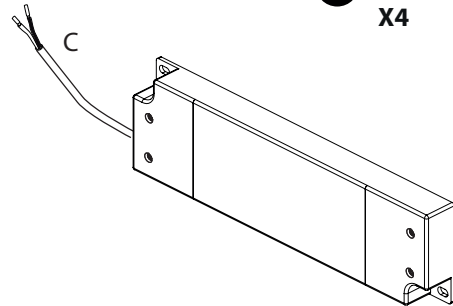

C X1

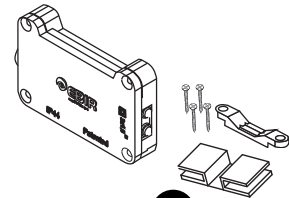

D X1

22 S 60 2P X2

22 S 80 3P X3

22 S 100 3P X3

22 S 120 4P X4

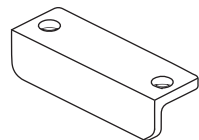

E



22 S 60 2P

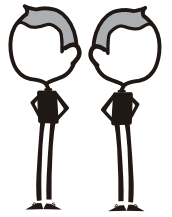
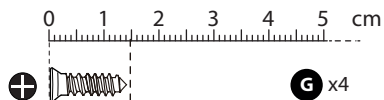
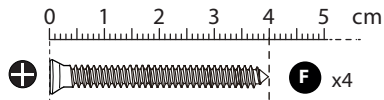
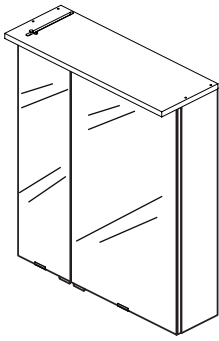

22 S 80 3P

22 S 100 3P

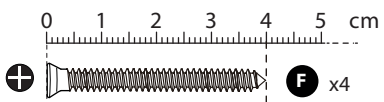
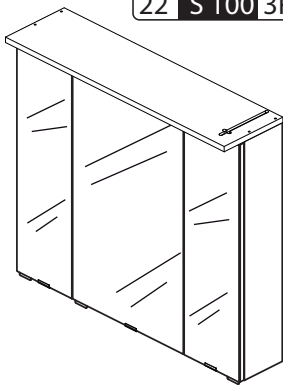

22 S 120 4P

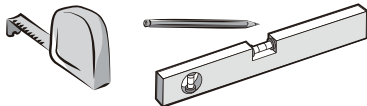
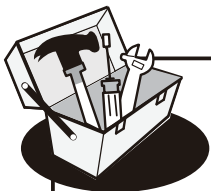
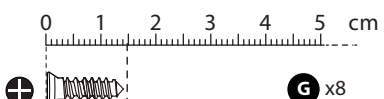
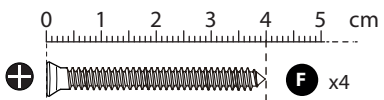
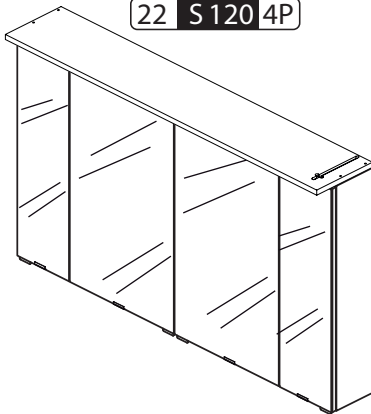

Ø8mm

Ø5mm

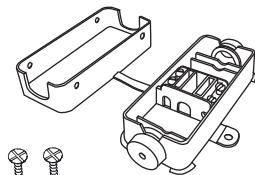

- FR Les sources lumineuses de ce luminaire ne sont pas remplaçables; lorsque les sources lumineuses atteignent leur fin de vie, le mobilier lumineux doit être remplacé"
- ES Las fuentes luminosas de esta luminaria no pueden ser sustituidas. Cuando estas fuentes luminosas alcanzan su vida útil, el mobiliario luminoso debe ser sustituido.
- PT As fontes luminosas desta luminária não são substituíveis; quando as fontes luminosas chegam ao fim do ciclo de vida, o sistema de iluminação deve ser substituído.
- IT Le luci di questa lampada non sono sostituibili: quando le luci arrivano a fine ciclo, tutto il dispositivo luminoso deve essere sostituito.
- EL Οι φωτεινές πηγές σε αυτό το φωτιστικό δεν μπορούν να αντικατασταθούν. Όταν οι φωτεινές πηγές φτάσουν στο τέλος της διάρκειας ζωής τους, το φωτιζόμενο έπιπλο πρέπει να αντικατασταθεί.
- PL Źródła światła w tej oprawie nie są wymienne; kiedy ich żywotność dobiegnie końca, należy wymienić cały element oświetleniowy.
- RU Источники света, используемые в осветительном приборе, замене не подлежат. По истечении срока службы источников света необходимо заменить светящуюся мебель.
- KZ Жарықтандыру құралындағы жарық көзі ауыстырылмайды. Жарық көзінің қызмет ету уақыты аяқталғанда жарық беретін жиһазды ауыстыру қажет.
- UA Джерела світла, що використовуються в даному освітлювальному приладі не підлягають обміну. Після закінчення терміну служби джерел світла, світлові меблі необхідно замінити.
- RO Sursele de lumină ale acestui corp de iluminat nu pot fi înlocuite; atunci când sursele de lumină ajung la sfârșitul duratei lor de viață, corpul de iluminat pentru mobilier trebuie înlocuit.”
- BR As fontes luminosas dessa luminária não são substituíveis; quando as fontes luminosas chegam ao fim de seu ciclo de vida, todo o sistema de iluminação deve ser substituído.
- EN The light sources in this lighting appliance cannot be replaced; when the light sources reach the end of their life cycle, the entire light furniture must be replaced.



1

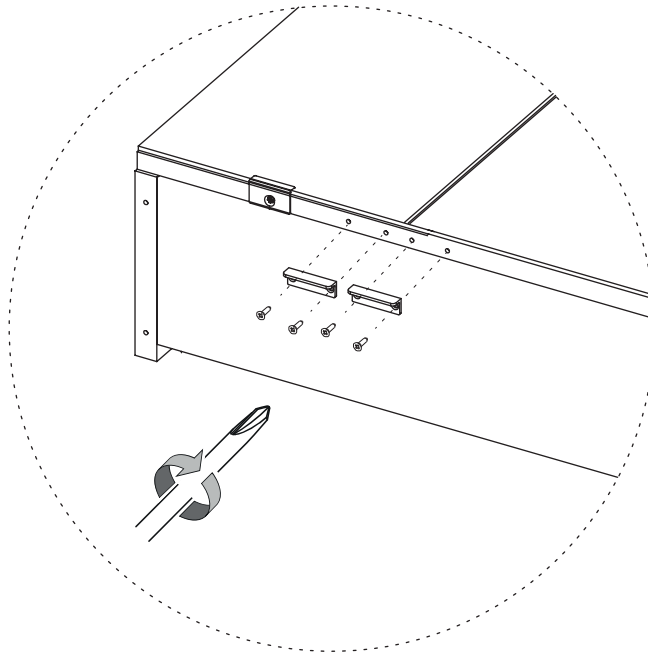
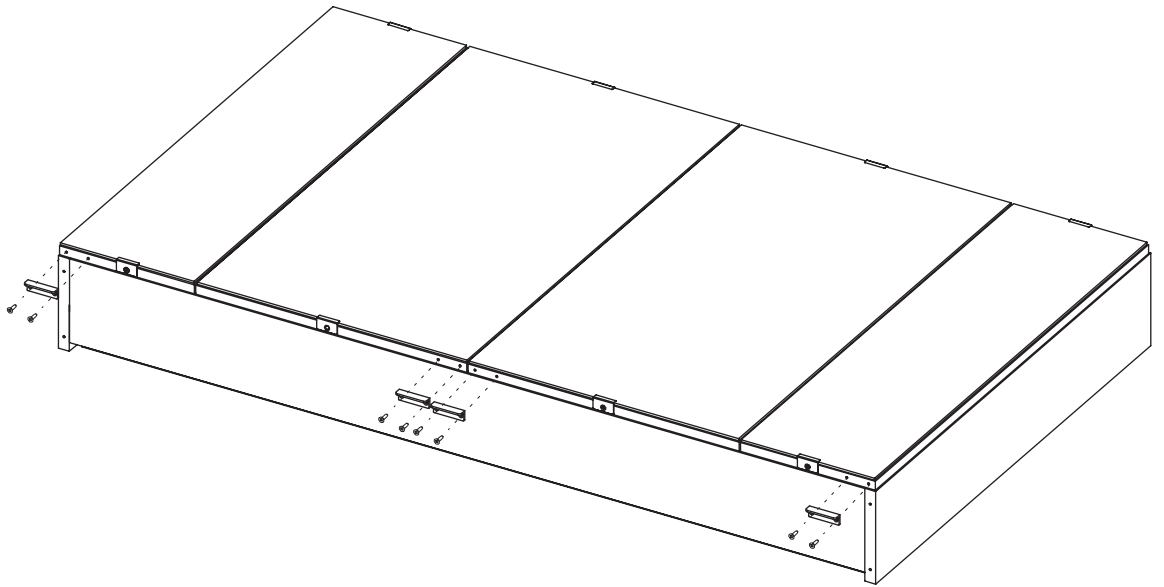
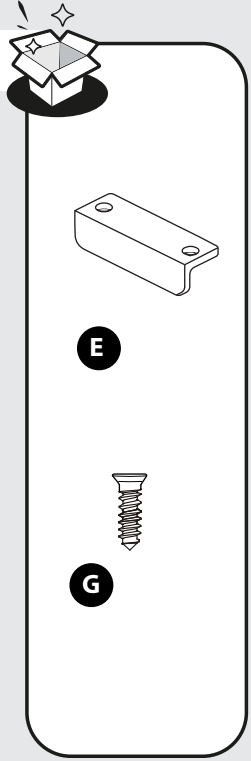
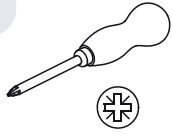



2

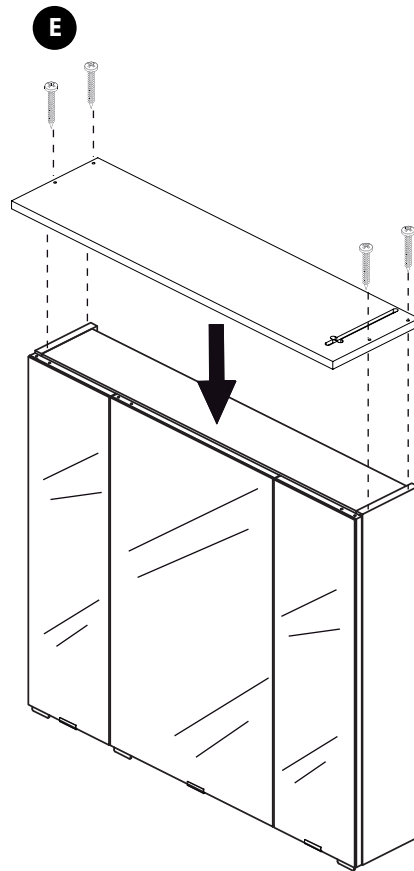
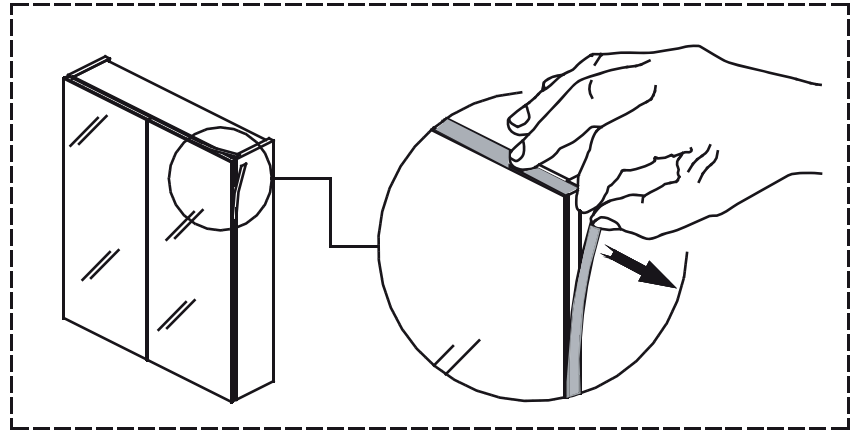
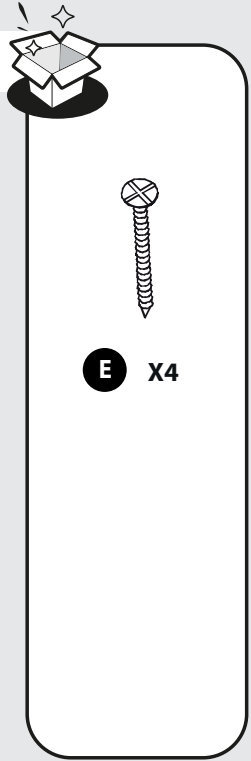
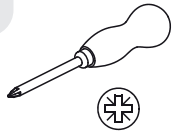



3

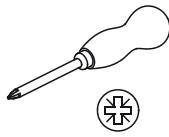

FR: rouge
 ES: Rojo
 PT: vermelho
 IT: rosso
 EL: το κόκκινο
 PL: czerwony
 RO: roșu
 EN: Red

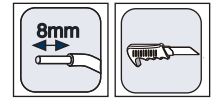
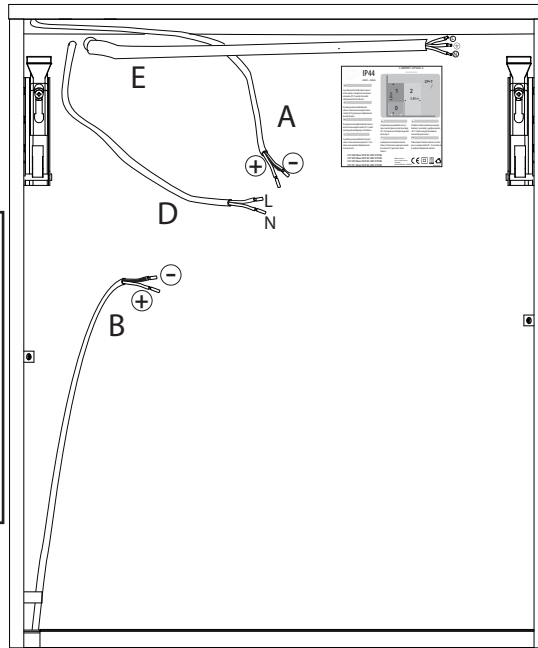

C X1

D X1

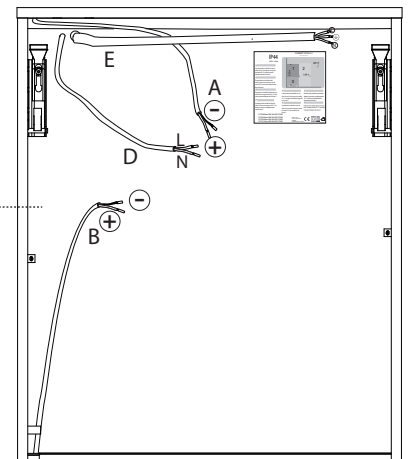
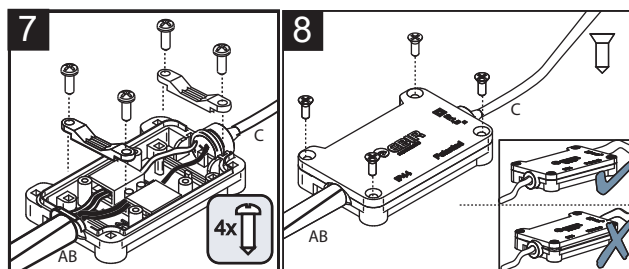
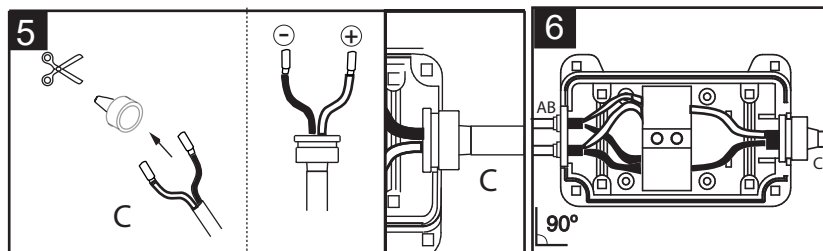
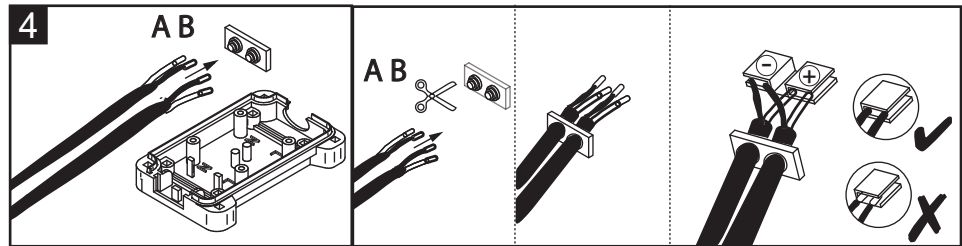
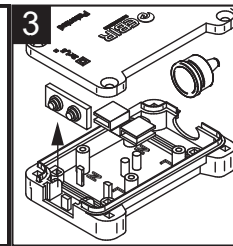
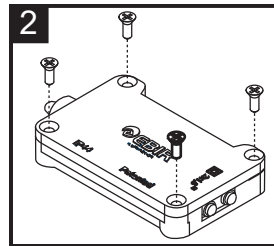

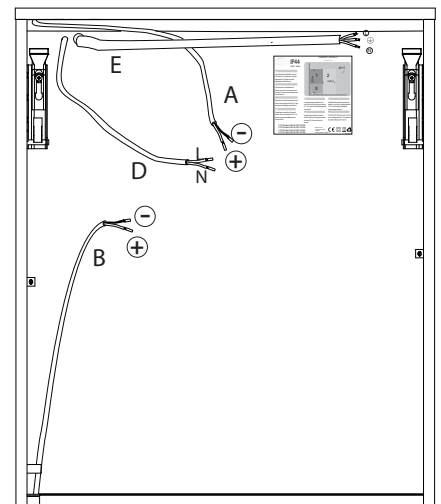
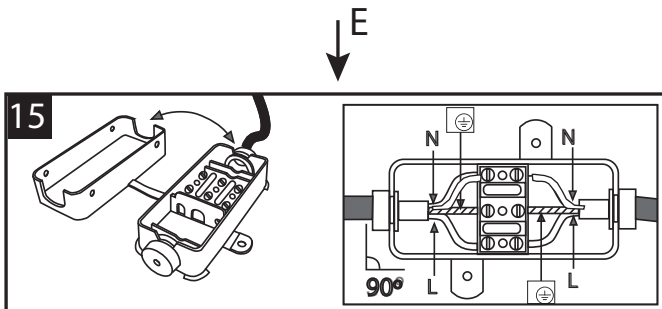
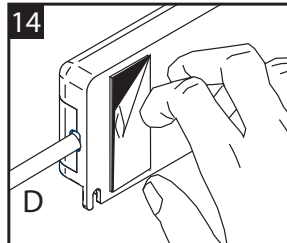
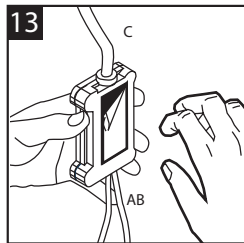
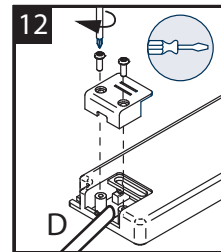
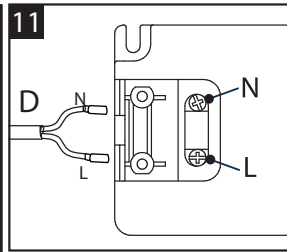
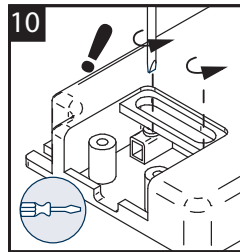
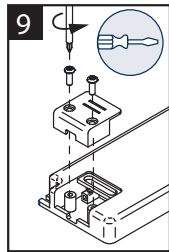
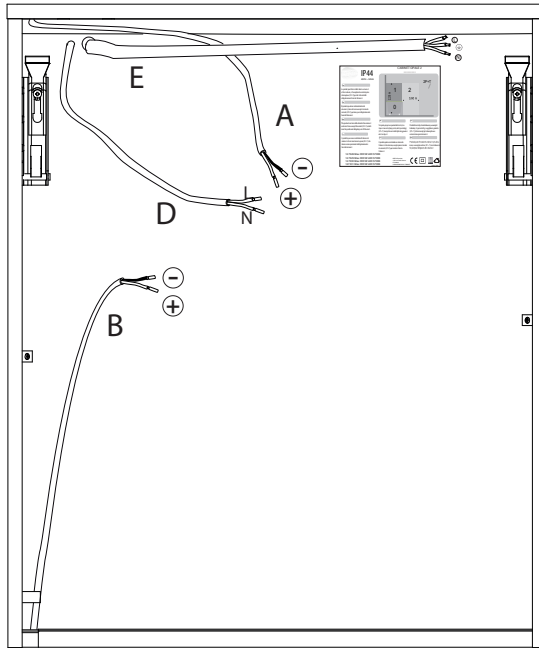
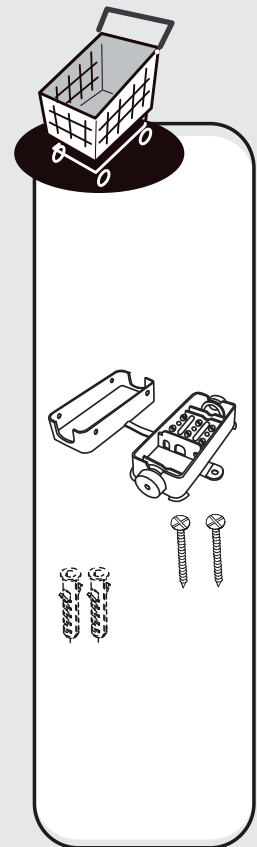
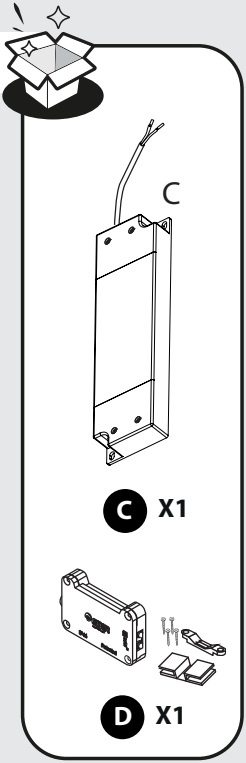



5

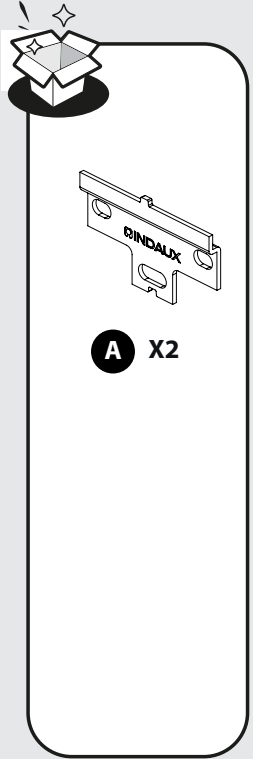
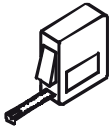
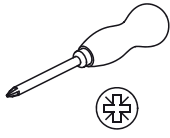

A X2

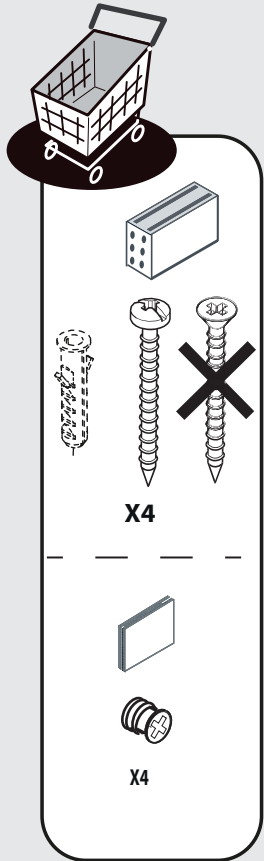

X4

X4

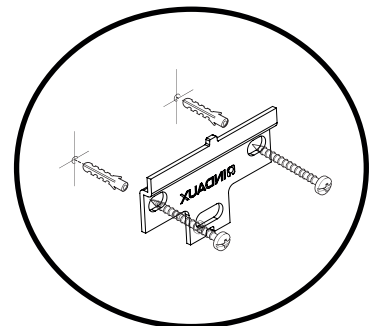
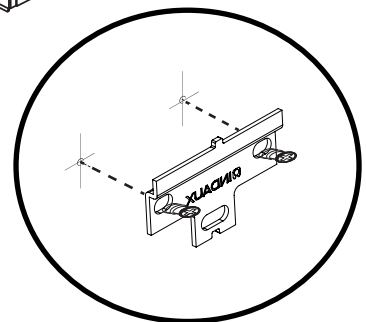
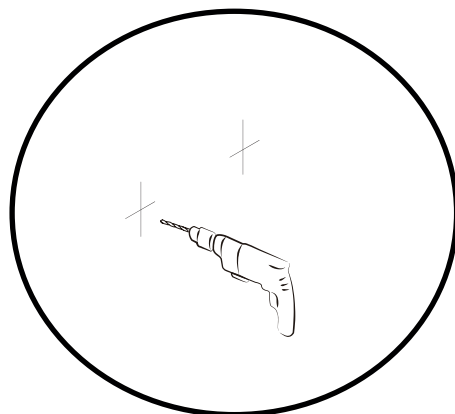
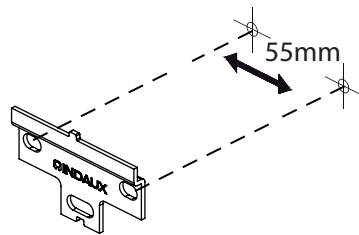
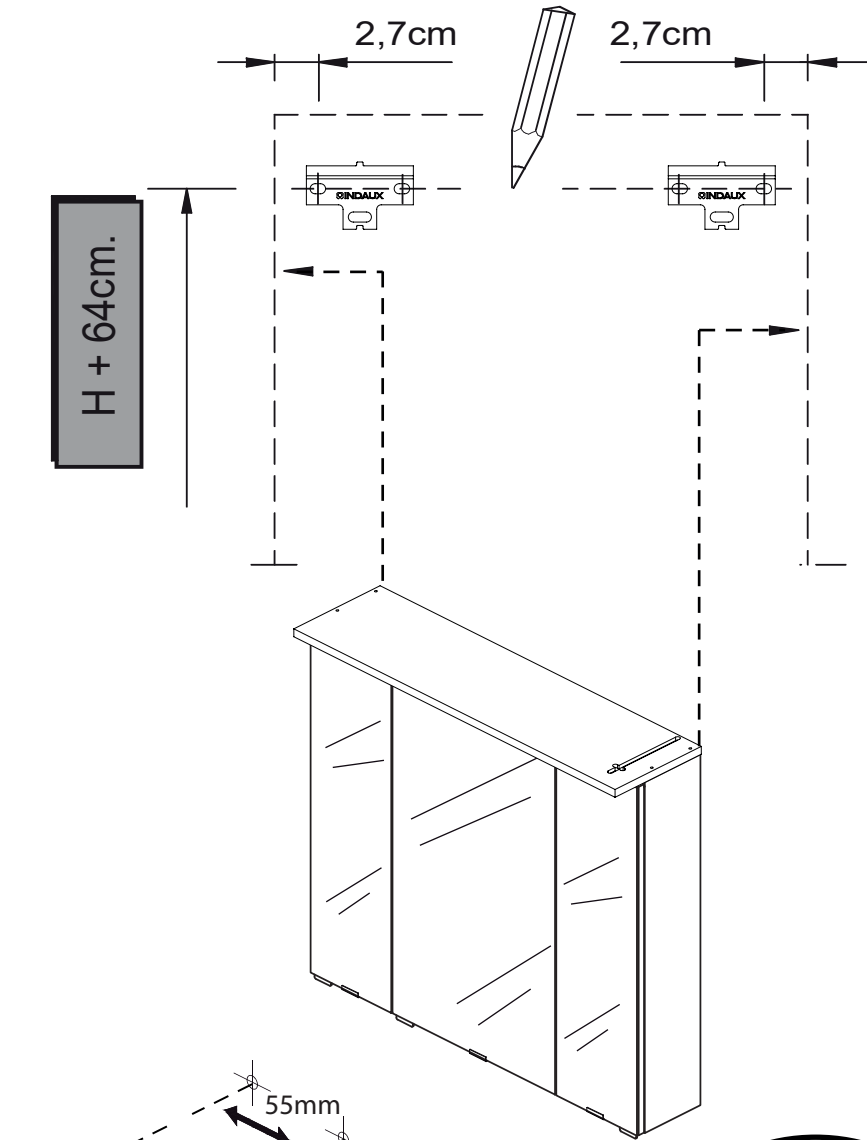



6

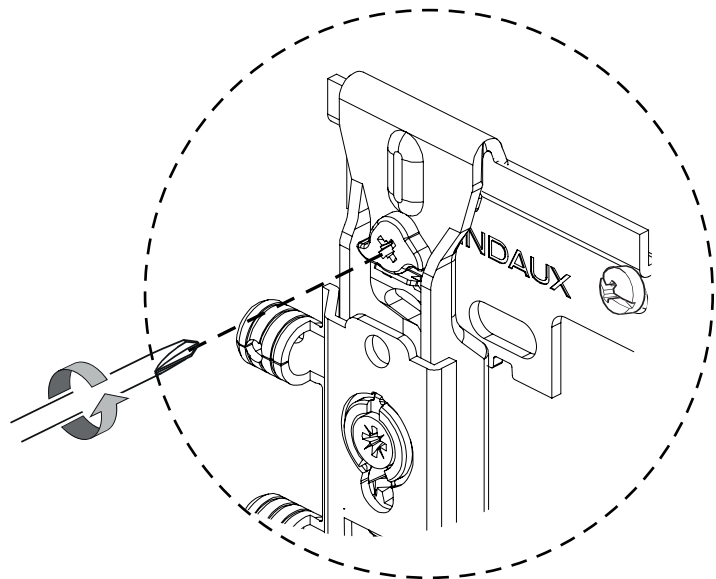
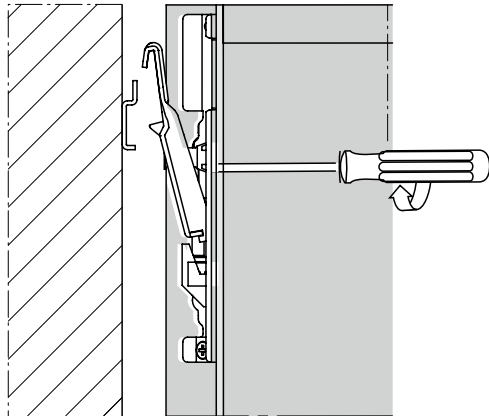
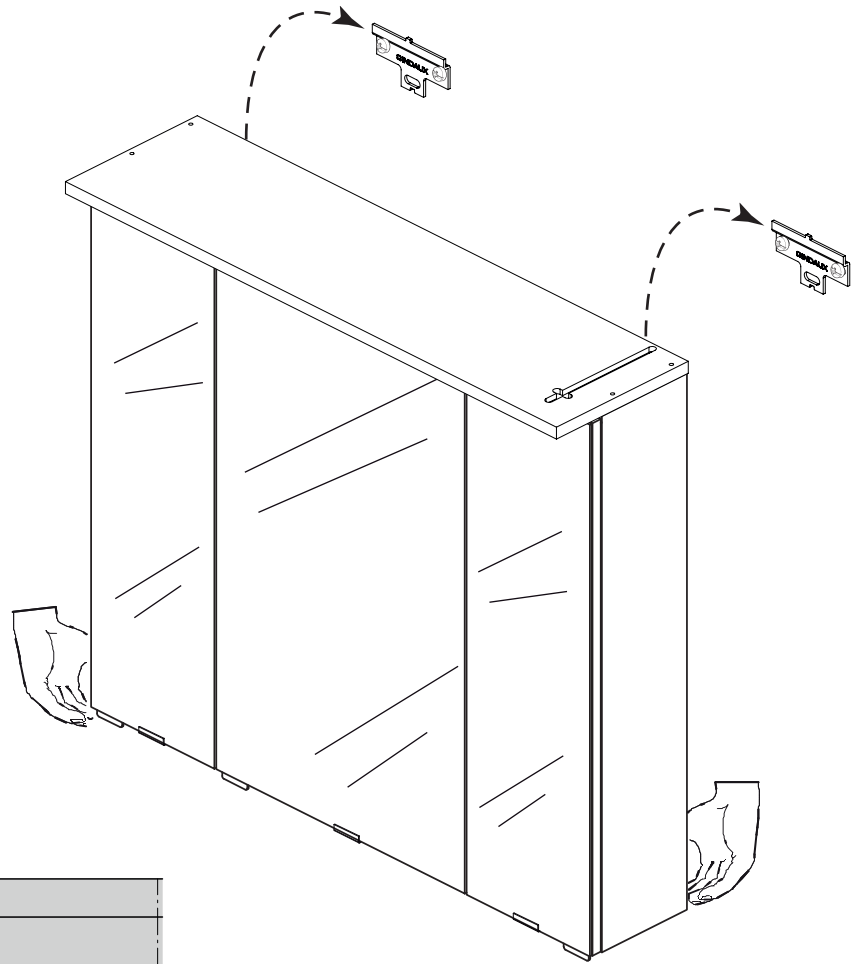



7

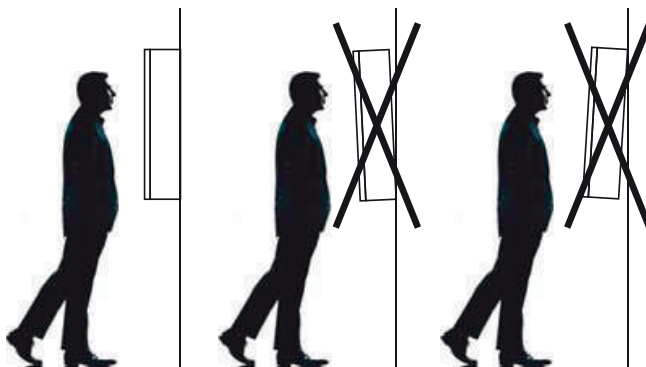
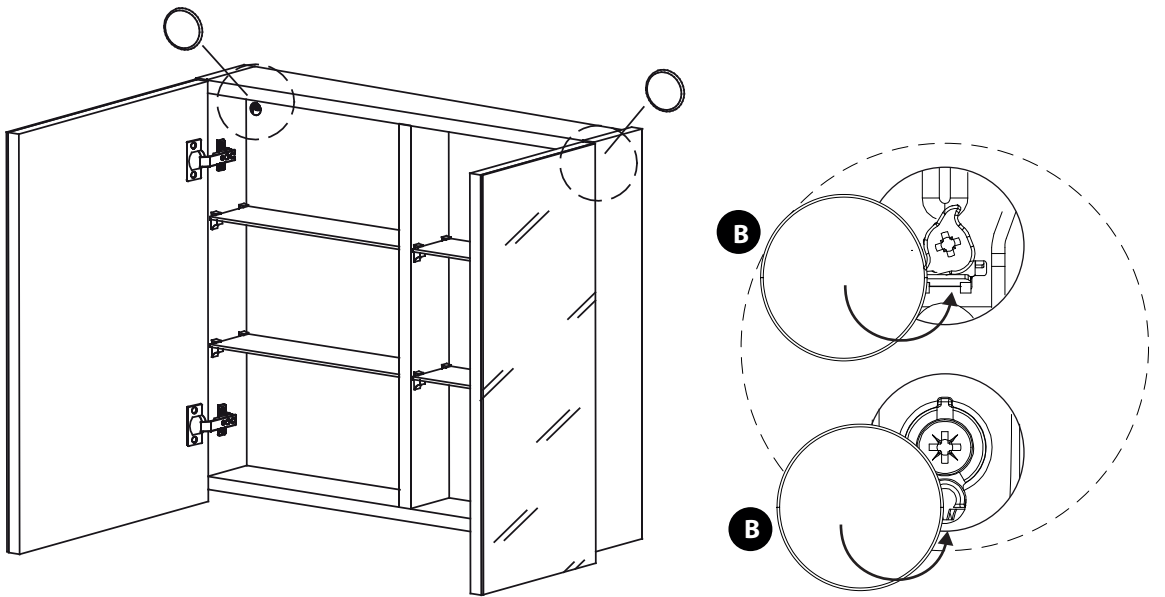
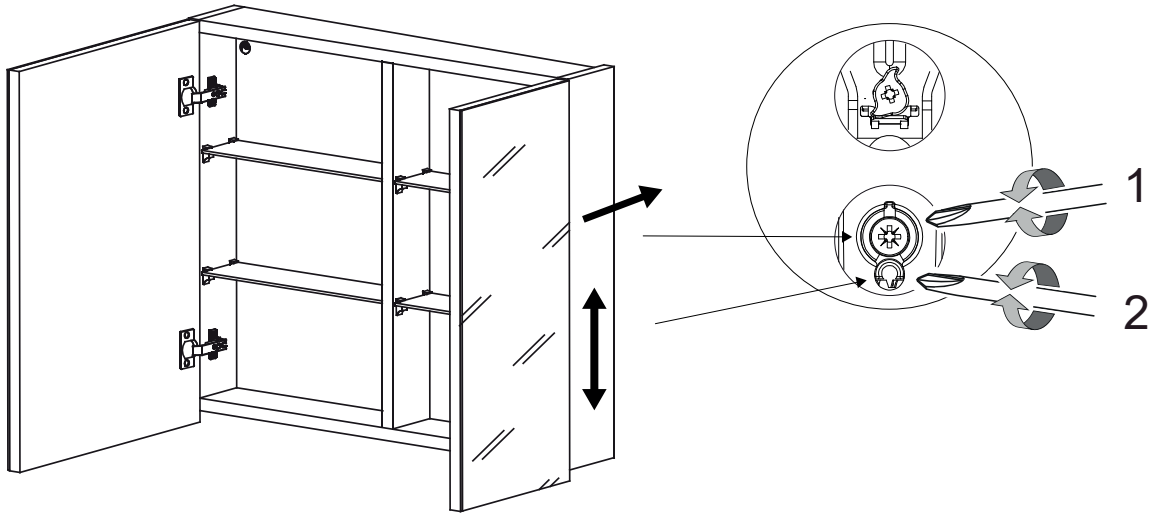
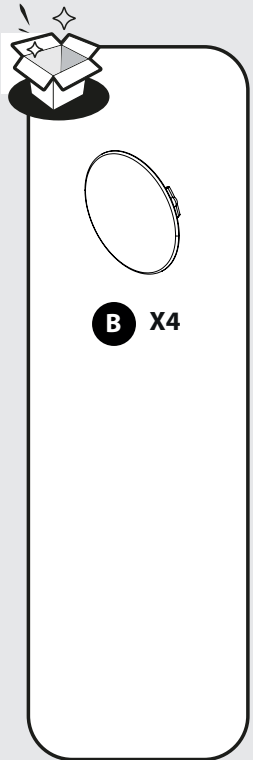

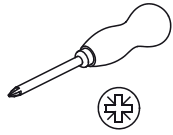

06.1

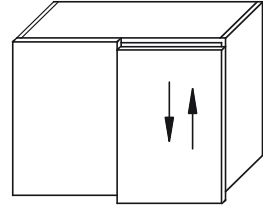
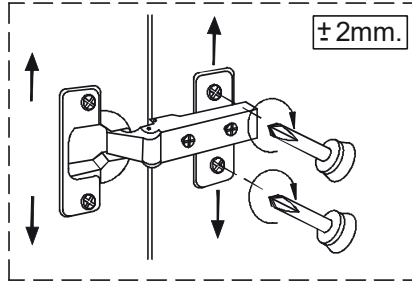

06.2

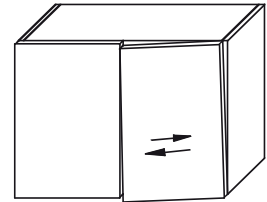
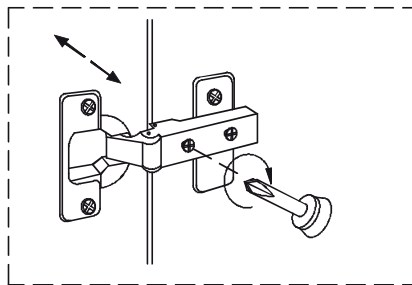

06.3

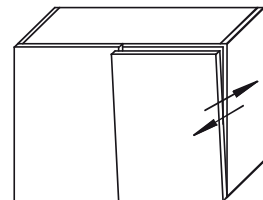
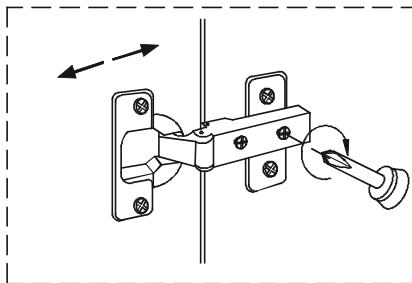

06.4

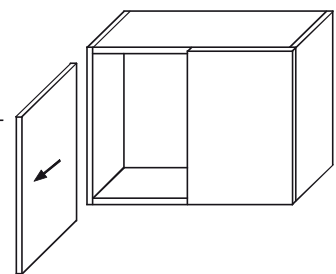
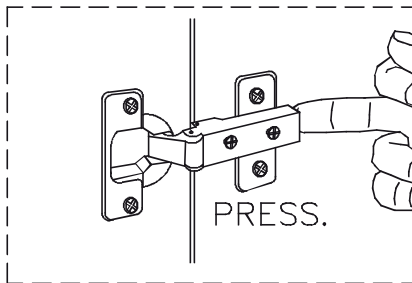

06.5

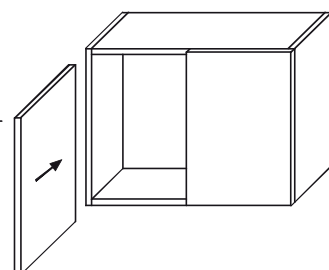
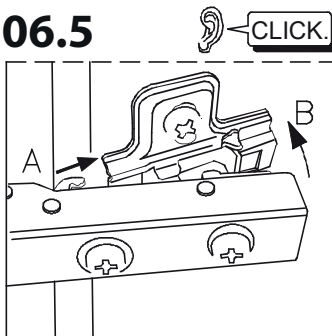

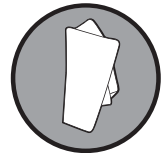
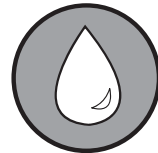
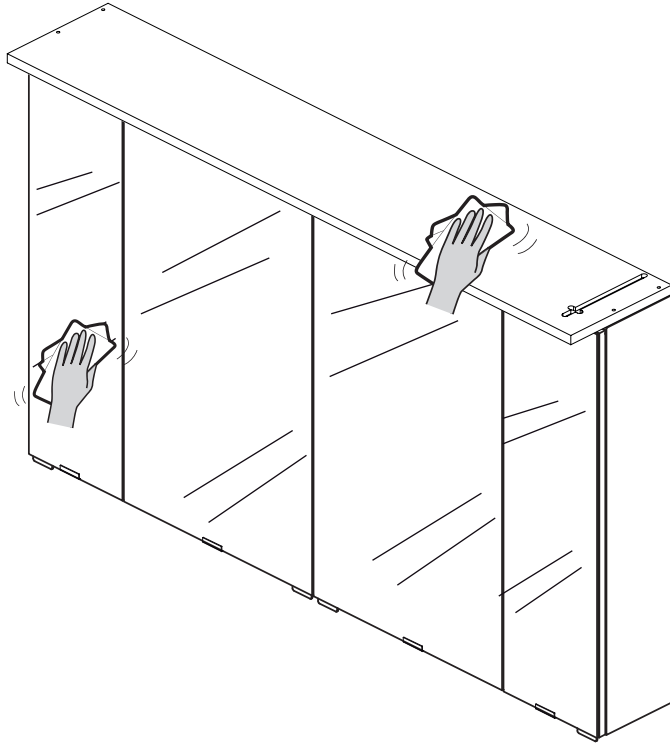

SYMBOLS D'AVERTISSEMENT



Lisez attentivement les instructions.



Classe II. Double isolation pour le luminaire.



LED 220-240 V
IRC 80 - 5700 °K

IP44



Indice de protection:
Protégé contre les corps solides supérieurs à 1 mm.
Protégé contre les projections d'eau de toutes directions.

Conformément aux Exigences Réglementaires Européennes.

Luminaires non conçus pour être installés directement sur des surfaces normalement inflammables.



Distance minimale entre le miroir et tout objet éclairé (0,5 mètre).

2 / hors volume

Installation dans les volumes 2 et hors volume.

INSTALLATION

⚠ ATTENTION:

L'installation électrique ne doit être réalisée que par des professionnels selon les normes NFC15-100 et UTE C 15-801.



ATTENTION: Ce meuble doit être installé uniquement dans les volumes 2 & hors volume, conformément aux normes NFC15-100 et UTE C15-801. Si l'agencement de votre salle de bain est différent du schéma ci-dessus, contactez un expert pour l'installation. Le produit doit être alimenté par un circuit protégé par un dispositif à courant différentiel-résiduel (DDR) inférieur ou égal à 30 mA. Cet appareil doit être raccordé à l'alimentation par l'intermédiaire d'une boîte de raccordement Classe 2, IP44 conformément à la norme NFC 15-100 et UTE C 15-801, et dont les bornes ont une section nominale égale à 2,5 mm². Une fois installé en position d'utilisation, les câbles de raccordement ne doivent être ni visibles, ni accessibles, ni contraindre.

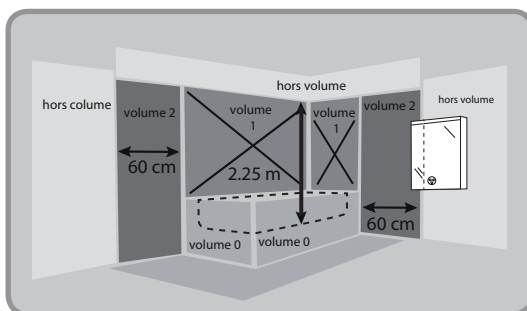

cf: NFC15-100



Le socle de prise de courant doit être situé hors volume

CONSIGNES GÉNÉRALES DE SÉCURITÉ

Lisez attentivement ce manuel d'utilisation avant d'utiliser l'appareil, et conservez-le pour pouvoir le consulter ultérieurement et si besoin le communiquer à un tiers.



AVERTISSEMENT: Lorsque vous utilisez des appareils électriques, respectez les précautions de sécurité de base afin de réduire le risque d'incendie, de chocs électriques et de blessures corporelles.

1. Consignes générales

Personne, et surtout aucun enfant, ne doit se trouver près du poste de travail. Vérifiez si les spécifications électriques de ce luminaire sont compatibles à votre installation.



AVERTISSEMENT:

- L'alimentation électrique doit être coupée avant de procéder au montage, à l'entretien, ou au nettoyage. Enlevez le fusible ou désenclenchez-le, et assurez-vous qu'il ne peut pas se réenclencher.
- Avant de percer un trou, vérifiez que vous ne risquez pas de percer un câblage ou un tuyau existant non visible.
- La distance minimale entre le miroir et les objets éclairés doit être de 0,5 mètres.

2. Consignes générales électriques

Le luminaire doit être installé par un électricien qualifié conformément aux normes de câblage en vigueur dans le pays d'installation.

PROTECTION DE L'ENVIRONNEMENT



ATTENTION!

Ce produit porte un symbole relatif à la mise au rebut des déchets de produits électriques et électroniques. Cela signifie que ce produit ne doit pas être jeté avec les ordures ménagères, mais doit être remis à un système de récupération conforme à la directive européenne 2012/19/UE. Il signifie que ce produit doit être recyclé ou démonté afin de réduire son impact sur l'environnement. Les équipements électriques contiennent des substances dangereuses qui peuvent représenter un risque pour l'environnement et la santé humaine.

SPÉCIFICATIONS TECHNIQUES

Tension nominale	220-240 V~
Fréquence nominale	50 Hz
Puissance nominale	9W MAX
	1,3W MAX
	16,5W MAX
	19,6W MAX
Lampe	LED 5700°K - CRI 80
Classe de protection	Classe II
Indice de protection	IP 44

Degré de protection (corps étrangers) - 1^{er} chiffre

Le premier chiffre du numéro IP indique le degré de protection contre la pénétration de corps étrangers solides à l'intérieur de pièces électriques.

Degré de protection (humidité) - 2^e chiffre

Le deuxième chiffre correspond au degré de protection des parties sous tension contre la pénétration de diverses formes d'humidité (par exemple condensation, vaporisation, etc.)

Indice IP 1 ^{er} chiffre		Indice IP 2 ^e chiffre	
4	Protégé contre les corps solides supérieurs à 1 mm	4	Protégé contre les projections d'eau de toutes directions

Ce produit contient une source lumineuse de classe d'efficacité énergétique F

ENTRETIEN / NETTOYAGE

- Faites réparer cet appareil par une personne qualifiée.
- Toute réparation doit être effectuée uniquement par une personne qualifiée, à l'aide de pièces détachées d'origine. Des réparations inadaptées peuvent présenter des risques importants.
- Si le câble extérieur souple ou le cordon est endommagé, il doit être remplacé exclusivement par le fabricant, son service de maintenance ou toute personne de qualification équivalente, cela afin d'éviter tout risque.
- Les lampes ne peuvent pas être remplacées.



AVERTISSEMENT: L'utilisation d'accessoires autres que ceux spécifiés dans ce manuel peut présenter des risques de blessures corporelles.

DIVERS (SERVICE APRÈS-VENTE, RÉPARATIONS, GARANTIE, ETC.)

Faites réparer cet appareil par une personne qualifiée.

Ce produit électrique est conforme aux normes de sécurité en vigueur. Les réparations ne doivent être réalisées que par des techniciens qualifiés utilisant des pièces de rechange d'origine. Tout manquement à cette consigne peut s'avérer particulièrement dangereux pour les usagers.

Le cas échéant, contactez le service après-vente du magasin où vous avez acheté ce produit.

Les informations concernant la boîte de connexion externe :

- Raccordez le réseau électrique au bornier en respectant le code couleur de raccordement suivant :
 - Raccordez le fil Marron (Phase) à la borne correspondante marquée L sur le bornier.
 - Raccordez le fil Bleu (Neutre) à la borne correspondante marquée N sur le bornier.
 - Raccordez le fil Vert/Jaune (Terre) à la borne correspondante marquée sur le bornier.

- Fixez le miroir au mur.

- Réenclenchez le réseau électrique et allumez le luminaire. Votre luminaire est maintenant prêt à fonctionner.

SÍMBOLOS DE ADVERTENCIA



Leer atentamente las instrucciones.



Clase II. Doble aislamiento para el equipo de iluminación.



LED 220-240 V
IRC >80 - 5700 °K

IP44

Grado de protección:
Protección frente a cuerpos sólidos mayores de 1 mm. Protección frente a salpicaduras de agua procedentes de cualquier dirección.



De conformidad Europea.



Focos no diseñados para instalarse directamente en superficies normalmente inflamables.

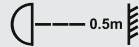

Distancia mínima entre el espejo y los objetos iluminados: 0,5 metros.

v2 / fuera de volumen
Instalación en volúmenes 2 y fuera de volumen.

INSTALACIÓN

⚠ ATENCIÓN:

La instalación eléctrica debe realizarla un profesional basándose en la normativa local.

⚠ ATENCIÓN:

Este mueble debe instalarse exclusivamente en el volumen 2 o fuera del volumen, de acuerdo a la normativa NFC15-100 y UTE C15-801. Si la disposición de su cuarto de baño es distinta a la del esquema de arriba, recurra a un profesional para que realice la instalación. La alimentación eléctrica del espejo debe estar protegida con un dispositivo diferencial (DDR) de sensibilidad igual o inferior a 30 mA. Debe conectarse al suministro eléctrico mediante un cajetín de Clase 2, IP44, de acuerdo a la normativa NFC 15-100 y UTE 15-801, cuyos terminales tienen una sección nominal igual a 2,5 mm². Una vez instalado y listo para su uso, los cables no deben quedar visibles ni accesibles; tampoco han de estar apretados.

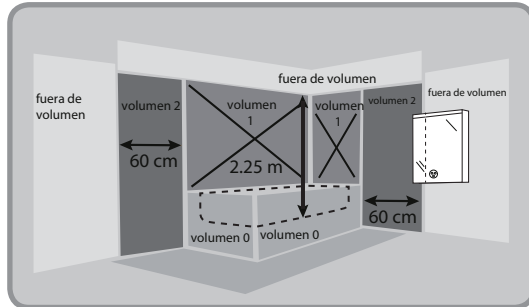

cf: NFC15-100

⚠

Asegúrese de que la toma de corriente esté fuera del volumen 2.

CONSIGNAS GENERALES DE SEGURIDAD

Leer atentamente estas instrucciones antes de usar el aparato y consérvelas para poder consultarlas con un tercero si fuera necesario.



ADVERTENCIA : Cuando se usan aparatos eléctricos, seguir los consejos de seguridad básicos a fin de reducir el riesgo de incendio, de choques eléctricos y de lesiones físicas.

1. Consignas generales

Nadie, en especial ningún niño, debe encontrarse cerca del lugar de la instalación. Comprobar si las especificaciones eléctricas de esta luminaria son compatibles con la instalación.



ADVERTENCIA:

- Antes de realizar tareas de montaje, mantenimiento o limpieza, debe cortarse el suministro eléctrico. Retirar el fusible o desconectarlo, asegurándose de que no pueda volver a conectarse.
- Antes de taladrar un agujero, comprobar que no se pueda perforar un cableado o un tubo existente no visible.
- La distancia mínima entre el espejo y los objetos iluminados debe ser de 0,5 metros.

FR

ES

PT

IT

EL

PL

RO

EN

2. Consignas de seguridad eléctrica

La luminaria debe ser instalada por un electricista cualificado conforme a las normas de cableado vigentes en el país de instalación.

PROTECCION DEL MEDIO AMBIENTE



¡CUIDADO!

Este producto lleva un símbolo que alude a la retirada de equipos eléctricos y electrónicos al final de su vida útil. Esto significa que el producto no se debe desechar con la basura doméstica, sino entregarse en un punto limpio, de acuerdo con la directiva europea 2012/19/UE. Este producto se debe reciclar o desmontar para reducir su impacto medioambiental. Los equipos eléctricos contienen sustancias peligrosas que pueden suponer un riesgo para el medio ambiente y para la salud de las personas.

ESPECIFICACIONES TÉCNICAS

Tension nominale	220-240 V~
Fréquencie nominale	50 Hz
Puissance nominale	OPALÉ P75: 60 EP 9W MAX OPALÉ P75: 80 EP 13W MAX OPALÉ P75: 100 EP 16.5W MAX OPALÉ P75: 120 EP 19.6W MAX
Lampe	LED 5700°K - CRI 80
Classe de protection	Classe II
Indice de protection	IP 44

Grado de protección (cuerpos extraños) – 1ª cifra

La primera cifra del número IP indica el grado de protección contra la penetración de cuerpos extraños sólidos dentro de piezas eléctricas o del cárter del aparato.

Grado de protección (humedad) – 2ª cifra

La segunda cifra corresponde al grado de protección de las partes bajo tensión contra la penetración de diversas formas de humedad (por ejemplo condensación, vaporización, inmersión, etc.).

Índice IP 1era cifra		Índice 2a cifra	
4	Protección frente a cuerpos sólidos mayores de 1mm.	4	Protección frente a salpicaduras de agua procedentes de cualquier dirección.

Este producto contiene una fuente de luz de clase de eficiencia energética F

MANTENIMIENTO / LIMPIEZA

- Este aparato debe ser reparado por una persona cualificada.
- Cualquier reparación debe ser efectuada únicamente por una persona cualificada, utilizando piezas de recambio originales. Las reparaciones deficientes pueden presentar riesgos importantes.
- A fin de evitar cualquier riesgo, en caso de que el cable externo de alimentación está deteriorado debe sustituirlo únicamente el fabricante, su servicio técnico o un profesional cualificado.
- Las bombillas no pueden ser reemplazadas.



AVERTENCIA: El uso de accesorios diferentes a los mencionados en este manual puede presentar riesgos de lesiones físicas.

VARIOS (SERVICIO DE POSTVENTA, REPARACIONES, GARANTIA, ETC.)

Este aparato debe ser reparado por una persona cualificada.

Este producto eléctrico cumple las normas de seguridad vigentes. Las reparaciones serán efectuadas sólo por técnicos cualificados que usen piezas de recambio originales. Cualquier incumplimiento de dicha consigna puede suponer un peligro para los usuarios.

Si fuera necesario, ponerse en contacto con el servicio de postventa de la tienda donde se ha comprado el producto.

Datos referentes a la caja de conexión externa:

- Conectar la red eléctrica a la regleta de bornes respetando el código color de conexión siguiente:
 - Conectar el cable Marrón (Fase) al borne correspondiente marcado L en la regleta de bornes.
 - Conectar el cable Azul (Neutro) al borne correspondiente marcado N en la regleta de bornes.
 - Conectar el cable Verde/Amarillo (Tierra) de la red al borne Tierra marcado E o



- Anclar el espejo a la pared.
- Volver a conectar el suministro eléctrico y encender la luminaria. Ya está lista para funcionar.

SÍMBOLOS DE AVISO



Leia atentamente as instruções.



Duplo isolamento. Duplo isolamento para a luminária.



LED 220-240 V IRC 80 - 5700 °K

IP44

Índice de proteção: Protegida contra corpos sólidos com dimensões superiores a 1 mm. Protegida contra projeções de água de todas as direções.



Conformidade Europeia.



Focos não previstos para serem instalados diretamente em superfícies normalmente inflâmáveis.

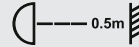

Distância mínima entre o espelho e qualquer objeto iluminado (0,5 metros).

**V2 / fora do volume
instalação no volume 2
e no volume**

INSTALAÇÃO

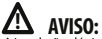

AVISO:

A instalação elétrica apenas deve ser feita por um electricista profissional e em conformidade com os regulamentos locais.



AVISO:

Este móvel apenas deve ser instalado nas volumes 2 e fora do volume, em conformidade com as normas NFC15-100 e UTE C15-1. Se tiver algum problema com o diagrama acima, contacte um especialista para fazer a instalação. O produto deve ser alimentado por um circuito protegido por um diferencial (DDR) com uma corrente de fuga inferior ou igual a 30 mA.

O produto deve ser ligado à fonte de alimentação elétrica por uma caixa de junção de Classe 2, IP44 de acordo com a norma NFC 15-100 e URE C15-801 e com terminais que tenham uma secção nominal de 2,5 mm². Uma vez instalados na posição de uso, os cabos de a ligação não deve ser visível, acessível ou condicionada.

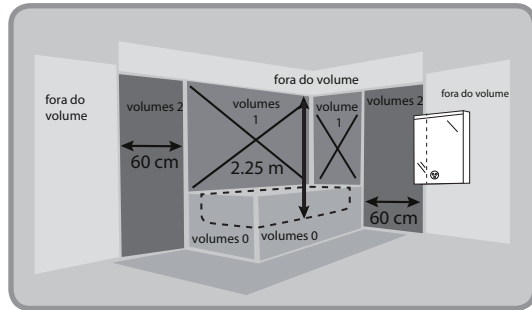

cf: NFC15-100



Certifique-se de que a tomada de energia esteja fora do volume 2.

INSTRUÇÕES GERAIS DE SEGURANÇA

Leia atentamente este manual de utilização antes de usar o aparelho e guarde-o para poder consultá-lo posteriormente e, caso seja necessário, transmiti-lo a terceiros.



AVISO : Sempre que utiliza aparelhos elétricos, respeite as precauções de segurança de base para reduzir o risco de incêndio, de choques elétricos e de lesões corporais.

1. Instruções gerais

Ninguém e sobretudo nenhuma criança, deve estar próximo do local de trabalho. Verifique se as especificidades elétricas desta luminária são compatíveis com a sua instalação.



ADVERTENCIA:

- A alimentação elétrica deve ser desligada antes de iniciar a montagem ou fazer qual quer operação de manutenção ou limpeza. Retire o fusível ou desenganche-o e certi fique-se que ele não pode voltar a engancha-se.
- Antes de perfurar um buraco, assegure-se de que não há risco de perfuração de cablagem ou de tubo, não visíveis.
- A distância mínima entre o espelho e os objetos iluminados deve ser de 0,5 metros.

2. Regulamentos de segurança elétrica

A luminária deve ser instalada por um electricista qualificado de acordo com as normas de instalação elétrica em vigor no país de instalação.

PROTECTION DE L'ENVIRONNEMENT



ATENÇÃO!

Este produto ostenta um símbolo relacionado com a eliminação de resíduos de produtos elétricos e eletrónicos. Isso significa que este produto não deve ser eliminado juntamente com os resíduos domésticos, e que deve ser entregue num centro de recolha e recuperação em conformidade com a diretiva europeia 2012/19/UE. Significa que este produto deve ser reciclado ou desmontado para reduzir o seu impacto sobre o meio ambiente. Os equipamentos elétricos contêm substâncias perigosas que podem constituir um risco para o meio ambiente e para a saúde humana.

SPÉCIFICATIONS TECHNIQUES

Tension nominale	220-240 V~
Fréquence nominale	50 Hz
Puissance nominale	OPALE P2 S 60 P2 9W MAX
	OPALE P2 S 80 P2 13W MAX
	OPALE P2 S 100 P2 16.5W MAX
	OPALE P2 S 120 P2 19.6W MAX
Lampe	LED 5700°K - CRI 80
Classe de protection	Classe II
Indice de protection	IP 44

Grau de proteção (corpos estranhos) – 1º algarismo

O primeiro algarismo do número IP indica o grau de proteção contra a introdução de corpos estranhos sólidos no interior de peças elétricas ou do caráter do aparelho.

Grau de proteção (humidade) – 2º algarismo

O segundo algarismo corresponde ao grau de proteção das partes sob tensão contra a introdução de diversas formas de humidade (por exemplo condensação, vaporização, imersão, etc.).

Índice IP 1º número	Índice IP 2º número
4	4

Protegida contra corpos sólidos com dimensões superiores a 1 mm.

Protegida contra projeções de água de todas as direções.

este produto contém uma fonte de luz de classe de eficiência energética F

MANUTENÇÃO / LIMPEZA

- A reparação do seu aparelho deve ser feita por uma pessoa qualificada.
- Toda e qualquer reparação deverá ser efetuada unicamente por pessoas qualificadas, com o auxílio de peças sobresselentes de origem. Reparações desajustadas podem causar graves danos.
- As lâmpadas utilizadas devem corresponder sempre às características indicadas neste manual.
- Não substitua as lâmpadas com tempo chuvoso.
- Se o cabo exterior flexível ou os cabos de ligação estiverem danificados, deve ser obrigatoriamente substituído pelo fabricante, pelo seu serviço de manutenção ou outra pessoa com qualificações equivalente para evitar todos os riscos.



AVISO: A utilização de acessórios que não os especificados neste manual pode provocar lesões corporais.

DIVERSOS SERVIÇO PÓS-VENDA, REPARAÇÕES, GARANTIA, ETC.

A reparação deste aparelho deve ser feita por uma pessoa qualificada.

A reparação deste aparelho deve ser feita por uma pessoa qualificada. Este produto está em conformidade com as normas de segurança em vigor. As reparações apenas poderão ser feitas por técnicos qualificados e utilizando as peças de substituição de origem. Todo e qualquer incumprimento destas instruções pode ser particularmente perigoso para os utilizadores.

Se for caso disso, contacte o serviço pós-venda da loja onde adquiriu o produto.

As informações respeitantes à caixa de terminais externa:

- Ligue a corrente de rede elétrica ao bloco de terminais respeitando o seguinte código de cores de conexão:
 - Conectar o fio Castanho (Fase) ao terminal correspondente marcado L no bloco de terminais.
 - Conectar o fio azul (Neutro) ao terminal correspondente marcado com um N no bloco de terminais.
 - Conectar o fio Verde/Amarelo (Terra) da rede ao terminal Terra marcado com um E ou 

• Fixe o espelho à parede.

• Volte a ligar a rede elétrica e acenda a luminária. A sua luminária está agora pronta a funcionar.

SIMBOLI D'AVVERTENZA



Leggere attentamente le istruzioni.



Classe II. Doppio isolamento per la lampada.



LED 220-240 V
IRC 80 - 5700 °K

IP44

Grado di protezione:
Protetto contro i corpi solidi superiori a 1 mm. Protetto contro gli spruzzi d'acqua da tutte le direzioni.



Conforme ai Requisiti Regolamentari Europei.



Lampade non concepite per essere installate stabilmente su superfici normalmente infiammabili.

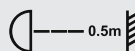

Distanza minima tra lo specchio e qualsiasi oggetto illuminato (0,5 metri).

V2 / esaurito
installazione nei volumi 2 e volume in uscita

INSTALLAZIONE

⚠ AVVERTENZA:

L'impianto elettrico deve essere realizzato esclusivamente da professionisti, in base alla normativa locale.

⚠ AVVERTENZA:

Questo mobile deve essere installato esclusivamente nelle volumi 2 e fuori volume, conformemente alla normativa NFC 15-100 e UTE 15-801. Se la disposizione del bagno è in caso di problema con il diagramma sopra riportato, contattare un esperto per l'installazione. Il podotto deve essere alimentato da un circuito protetto da un interruttore differenziale (RCD) pari o inferiore a 30 mA.

Questo il dispositivo deve essere collegato all'alimentazione elettrica mediante un scatola di giunzione Classe 2, IP44 secondo lo standard NFC 15-100 e UTE C 15-801, e i cui terminali hanno una sezione trasversale nominale pari a 2,5 mm². Una volta installati nella posizione di utilizzo, i cavi di il collegamento non deve essere visibile, accessibile o vincolato.

⚠

Assicurarsi che la presa di corrente sia fuori dal volume 2.

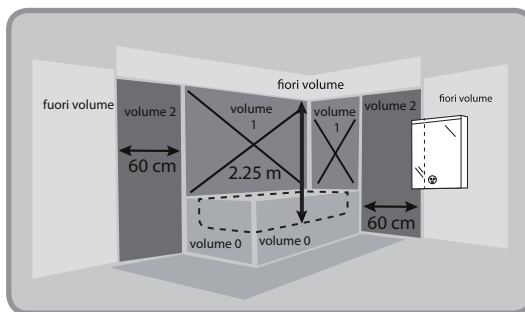

cf: NFC15-100

ISTRUZIONI GENERALI DI SICUREZZA

Leggere attentamente questo manuale per l'uso prima di usare il prodotto e conservatelo per un'ulteriore consultazione o per comunicarlo a terzi.



AVVERTENZA: Quando usate degli apparecchi elettrici, rispettate le precauzioni di sicurezza di base per evitare rischi d'incendio, di shock elettrico o di danni corporali.

1. Istruzioni generali

Nessuno, soprattutto nessun bambino, deve trovarsi nelle vicinanze dell'area di lavoro. Verificare se le caratteristiche elettriche di questa lampada siano compatibili con il vostro impianto.



AVVERTENZA:

- L'alimentazione deve essere scollegata prima di procedere all'installazione, alla manutenzione o alla pulizia. Ritirare il fusibile o staccare il salvavita, assicurarsi che non venga riattaccato.
- Prima di procedere al foraggio, verificare l'assenza di cablaggio o tubi preesistenti e non visibili per evitare danni.
- La distanza minima tra lo specchio e gli oggetti illuminati deve essere pari a 0,5 metri.

FR

ES

PT

IT

EL

PL

RO

EN

2. Istruzioni di sicurezza elettriche

La lampada deve essere installata da un elettricista qualificato secondo le norme sul cablaggio in vigore nel paese d'installazione.

PROTEZIONE DELL'AMBIENTE



ATTENZIONE!

Questo prodotto reca un simbolo relativo allo smaltimento dei rifiuti elettrici ed elettronici. Ciò significa che il prodotto non deve essere smaltito con i rifiuti domestici, ma deve essere consegnato a un sistema di raccolta conforme alla Direttiva Europea 2012/19/UE. Questo significa che questo prodotto deve essere riciclato o smantellato per ridurre al minimo l'impatto ambientale. Le apparecchiature elettriche contengono sostanze pericolose, che possono rappresentare un rischio per l'ambiente e per la salute umana.

SPECIFICHE TECNICHE

Tension nominale	220-240 V~
Fréquence nominale	50 Hz
Puissance nominale	<small>OPALÉ 22 5 20 20</small> 9W MAX <small>OPALÉ 22 5 20 20</small> 13W MAX <small>OPALÉ 22 5 20 20</small> 16.5W MAX <small>OPALÉ 22 5 20 20</small> 19.6W MAX
Lampe	LED 5700°K - CRI 80
Classe de protection	Classe II
Indice de protection	IP 44

Indice di protezione (corpi estranei) - 1° numero

Il primo numero IP indica il livello di protezione contro la penetrazione di un corpo estraneo solido all'interno dei pezzi su tensione elettrica o del carter dell'apparecchio.

Indice di protezione (umidità) - 2° numero

Il secondo numero corrisponde al grado di protezione delle parti su tensione contro la penetrazione di diverse forme di umidità (per esempio condensazione, vapore, immersione, etc.).

Indice IP 1° numero		Indice IP 2° numero	
4	Protetto contro i corpi solidi superiori a 1 mm.	4	Protetto contro gli spruzzi d'acqua da tutte le direzioni.

Questo prodotto contiene una sorgente luminosa di classe di efficienza energetica F

MANUTENZIONE / PULIZIA

- Ogni riparazione deve essere effettuata solo da una persona qualificata e che usi pezzi di ricambio originali. Delle riparazioni inadeguate possono farvi correre seri rischi.
- Le lampade utilizzate devono sempre corrispondere alle caratteristiche indicate in questo manuale.
- Non sostituire le lampade.
- Se il cavo flessibile esterno o il filo è danneggiato, deve essere sostituito esclusivamente da parte del fabbricante, del suo centro assistenza o da altro soggetto qualificato, al fine di evitare qualsiasi rischio.



AVVERTENZA: L'uso di accessori diversi da quelli specificati da questo manuale possono farvi correre rischi di danni corporali.

VARIE ASSISTENZA CLIENTI, RIPARAZIONI, GARANZIA, ETC.

Fate riparare questo prodotto da una persona qualificata.

Questo prodotto elettrico è conforme alle norme di sicurezza in vigore. Le riparazioni devono essere effettuate da tecnici qualificati che usino dei pezzi di ricambio originali. Qualsiasi mancamento a queste istruzioni, potrebbe rivelarsi particolarmente pericoloso per l'utente. In questo caso, contattare il servizio d'assistenza clienti del negozio in cui avete effettuato l'acquisto di questo prodotto.

Le informazioni che riguardano l'armadietto di raccordo esterno:

- Collegare la rete elettrica alla scatola dei raccordi rispettando il seguente codice colore:
 - Collegare il filo Marrone (Fase) al raccordo corrispondente e segnato da una L.
 - Collegare il filo Blu (Neutro) al raccordo corrispondente segnato da una N.
 - Collegare il filo Verde/Giallo (Terra) della rete al raccordo Terra segnato da E o



- Fissare lo specchio alla parete.
- Ricollegare la rete elettrica ed accendere la lampada. La vostra lampada è adesso pronta a funzionare.

ΠΡΟΕΙΔΟΠΟΙΗΤΙΚΑ ΣΥΜΒΟΛΑ



Διαβάστε προσεκτικά τις οδηγίες.



Κατηγορία II. Διπλή μόνωση, για το φωτιστικό.



LED 220-240 V
IRC 80 - 5700 °K

IP44



Δείκτης προστασίας: Προστασία από στερεά σωματίδια μεγαλύτερα από 1 mm. Προστασία από την εκτόξευση νερού από οποιαδήποτε κατεύθυνση.

Συμμόρφωση του προϊόντος με τις κανονιστικές ευρωπαϊκές απαιτήσεις.



Αυτό το προϊόν δεν είναι σχεδιασμένο για απευθείας εγκατάσταση επάνω σε εύφλεκτες επιφάνειες.

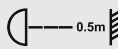

Ελάχιστη απόσταση ανάμεσα στον καθρέπτη και οποιοδήποτε φωτιζόμενο αντικείμενο (0,5 μέτρο).

**V2 / εκτός έντασης
εγκατάσταση σε τόμους 2
και εξωτερική ένταση**

ΕΓΚΑΤΑΣΤΑΣΗ



ΠΡΟΣΟΧΗ:

Η ηλεκτρική εγκατάσταση πρέπει να γίνεται μόνο από επαγγελματίες σύμφωνα με τους τοπικούς κανονισμούς.



ΠΡΟΣΟΧΗ:

Αυτό το ντουλάπι πρέπει να εγκατασταθεί μόνο στον τόμο 2 ή σε εξωτερική ζώνη, σύμφωνα με τα αστέρια NFC15-100 και ute c15-801. Εάν η διάταξη του μπίνοου σας είναι διαφορετική από το παραπάνω διάγραμμα, επικοινωνήστε με έναν ειδικό για την εγκατάσταση. Το προϊόν πρέπει να τροφοδοτείται από ένα κύκλωμα που προστατεύεται από μια οθόνη υπολειπόμενου ρεύματος (RCM) μικρότερη ή ίση με 30 mA. Αυτό πρέπει να συνδεθεί στο τροφοδοτικό μέσω ενός διακλάδωσης κλάσης 2, IP44 σύμφωνα με το πρότυπο NFC και 15-100 και UTE C15-801, και με ακροδέκτες με ονομαστικό τμήμα ίσο με 2,5 mm². Μόλις εγκατασταθεί στη θέση χρήσης του, τα καλώδια σύνδεσης δεν πρέπει να είναι ορατά, προσβάσιμα ή υπό πίεση.

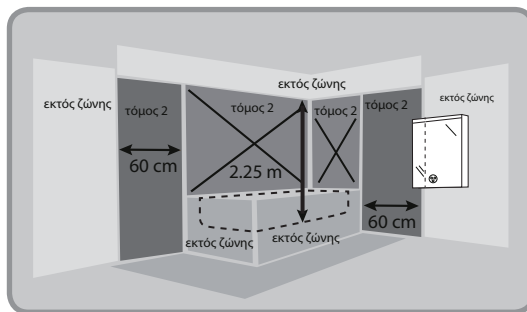

cf: NFC15-100



Βεβαιωθείτε ότι η πρίζα είναι εκτός έντασης 2.

ΓΕΝΙΚΕΣ ΟΔΗΓΙΕΣ ΑΣΦΑΛΕΙΑΣ

Διαβάστε προσεκτικά αυτό το εγχειρίδιο προτού χρησιμοποιήσετε τη συσκευή και φυλάξτε το για να μπορείτε να το συμβουλευτείτε μελλοντικά εσείς ή, αν χρειαστεί, να το μεταβιβάσετε σε κάποιον τρίτο.



ΠΡΟΕΙΔΟΠΟΙΗΣΗ: Όταν χρησιμοποιείτε ηλεκτρικές συσκευές, ακολουθήστε τις βασικές προφυλάξεις ασφάλειας για να μειώσετε τον κίνδυνο πυρκαγιάς, ηλεκτροπληξίας και τραυματισμού.

1. Γενικές Οδηγίες

Κανείς, και ειδικά τα παιδιά, δεν πρέπει να είναι κοντά στο σημείο εργασίας. Ελέγξτε αν οι ηλεκτρικές προδιαγραφές του φωτιστικού είναι συμβατές με την εγκατάστασή σας.



ΠΡΟΕΙΔΟΠΟΙΗΣΗ:

- Κλείνετε την ηλεκτρική παροχή πριν από την τοποθέτηση, τη συντήρηση ή τον καθαρισμό. Αφαιρέστε την ασφάλεια ή απενεργοποιήστε την και βεβαιωθείτε ότι δεν μπορεί να ενεργοποιηθεί πάλι.
- Προτού ανοίξετε τρύπα, βεβαιωθείτε ότι δεν πρόκειται να τρυπήσετε κάποιο μη ορατό καλώδιο ή σωλήνα.
- Η ελάχιστη απόσταση ανάμεσα στον καθρέπτη και τα φωτιζόμενα αντικείμενα πρέπει να είναι 0,5 μέτρο.

2. Οδηγίες Ηλεκτρικής Ασφάλειας

Το φωτιστικό πρέπει να τοποθετηθεί από εξειδικευμένο ηλεκτρολόγο σύμφωνα με τα πρότυπα καλωδίωσης που ισχύουν στη χώρα εγκατάστασης.

ΠΡΟΣΤΑΣΙΑ ΤΟΥ ΠΕΡΙΒΑΛΛΟΝΤΟΣ



ΠΡΟΣΟΧΗ!

Το προϊόν φέρει σύμβολο αναφορικά με την απόρριψη αποβλήτων ηλεκτρικού και ηλεκτρονικού εξοπλισμού. Αυτό σημαίνει ότι το προϊόν δεν πρέπει να απορρίπτεται με τα οικιακά απορρίμματα, αλλά να παραδίδεται σε σύστημα ανάκτησης σύμφωνα με την ευρωπαϊκή οδηγία 2012/19/ΕΕ. Σημαίνει ότι το προϊόν πρέπει να ανακυκλώνεται ή να αποσυρμολογείται, προκειμένου να μειωθεί ο αντίκτυπος στο στο περιβάλλον. Ο ηλεκτρικός εξοπλισμός περιέχει επικίνδυνες ουσίες που μπορούν να αποτελέσουν κίνδυνο για το περιβάλλον και την ανθρώπινη υγεία.

ΤΕΧΝΙΚΑ ΧΑΡΑΚΤΗΡΙΣΤΙΚΑ

Tension nominale	220-240 V~
Fréquence nominale	50 Hz
Puissance nominale	<small>OPALE P23: 60 P23 9W MAX</small> <small>OPALE P23: 60 P23 13W MAX</small> <small>OPALE P23: 100 P23 16.5W MAX</small> <small>OPALE P23: 120 P23 19.6W MAX</small>
Lampe	LED 5700°K - CRI 80
Classe de protection	Classe II
Indice de protection	IP 44

Βαθμός Προστασίας (Ξένο σώμα) - 1ο ψηφίο

Το πρώτο ψηφίο του αριθμού IP δείχνει τον βαθμό προστασίας ενάντια στην εισχώρηση στερεών ξένων σωμάτων μέσα στο περιβλήμα ή τα ηλεκτρικά μέρη της συσκευής.

Βαθμός προστασίας (υγρασία) - 2ο ψηφίο

Το δεύτερο ψηφίο είναι ο βαθμός προστασίας των μερών που έχουν τάση κατά της εισχώρησης των διαφόρων μορφών υγρασίας (π.χ. υγραποίηση, εξάτμιση, βύθιση κ.λπ.).

Δείκτης IP 1ο ψηφίο		Δείκτης IP 2ο ψηφίο	
4	Προστασία από στερεά σωμάτια μεγαλύτερα από 1 mm	4	Προστασία από την εκτόξευση νερού από οποιαδήποτε κατεύθυνση

Αυτό το προϊόν περιέχει μια φωτεινή πηγή ενεργειακής απόδοσης κλάσης F

ΣΥΝΤΗΡΗΣΗ / ΚΑΘΑΡΙΣΜΟΣ

- Εμπιστευτείτε την επισκευή της συσκευής αυτής σε ειδικευμένο άτομο.
- Κάθε επισκευή πρέπει να πραγματοποιείται μόνο από εξειδικευμένο προσωπικό, με τη χρήση γνήσιων ανταλλακτικών. Η μη ενδεδειγμένη επισκευή μπορεί να ενέχει σημαντικούς κινδύνους.
- Οι λάμπες που χρησιμοποιούνται πρέπει να αντιστοιχούν πάντα στα χαρακτηριστικά που αναφέρονται στο εγχειρίδιο.
- Μην αντικαθιστάτε τις λάμπες με βροχερό καιρό.
- Αν το καλώδιο ή το εύκαμπτο εξωτερικό περίβλημα παρουσιάζει ζημιές, θα πρέπει να αντικαθίσταται αποκλειστικά από τον κατασκευαστή, το τμήμα συντήρησής του ή κάθε άλλο άτομο με ανάλογη κατάρτιση, προκειμένου να αποφεύγεται οποιοσδήποτε κίνδυνος.



ΠΡΟΕΙΔΟΠΟΙΗΣΗ: Η χρήση αξεσουάρ διαφορετικών από εκείνα που καθορίζονται στο παρόν εγχειρίδιο μπορεί να ενέχει κινδύνους τραυματισμού.

ΣΥΝΤΗΡΗΣΗ / ΚΑΘΑΡΙΣΜΟΣ

Εμπιστευτείτε την επισκευή της συσκευής αυτής σε ειδικευμένο άτομο.

Το ηλεκτρικό προϊόν συμμορφώνεται με τους ισχύοντες κανονισμούς ασφαλείας. Επισκευές πρέπει να διεξάγονται μόνο από ειδικευμένους τεχνικούς, χρησιμοποιώντας γνήσια ανταλλακτικά. Η μη συμμόρφωση με την ανατρω οδηγία μπορεί να αποβεί ιδιαίτερα επικίνδυνη για τους χρήστες. Εάν είναι απαραίτητο, μετά την αγορά επικοινωνήστε με το κατάστημα όπου αγοράσατε το προϊόν.

Πληροφορίες σχετικά με το κουτί εξωτερικής σύνδεσης:

- Συνδέστε το ηλεκτρικό δίκτυο στο μπλοκ ακροδεκτών σύμφωνα με τον παρακάτω χρωματικό κώδικα απολήξεων:
 - Συνδέστε το Καφέ καλώδιο (Φάση) στον ακροδέκτη με την ένδειξη L στο μπλοκ.
 - Συνδέστε το Μπλε καλώδιο (Ουδέτερος) στον ακροδέκτη με την ένδειξη N στο μπλοκ.
 - Συνδέστε το Πράσινο/Κίτρινο καλώδιο (Γείωση) του δικτύου στον ακροδέκτη γείωσης με την ένδειξη  ή-E.
- Στερεώστε τον καθρέπτη στον τοίχο.
- Ανοίξτε την παραγωγή ρεύματος και ανάψτε το φως. Το φωτιστικό σας είναι έτοιμο για χρήση.

SYMBOLE OSTRZEGAWCZE



Uważnie przeczytać instrukcję.



Klasa II. Podwójna izolacja, oświetlenie.



LED 220-240 V
IRC 80 - 5700 °K

IP44

Klasa ochrony:
Odporna na ciała stałe o średnicy większej lub równej 1 mm. Odporna na polanie wodą z dowolnego kierunku.



Zgodność produktu z przepisami UE.



Oprawy oświetleniowe nie są przeznaczone do bezpośredniego montażu na powierzchniach łatwopalnych.

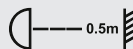

Odległość minimalna między lustrem, a oświetlanym przedmiotem (0,5 m).

**V2 / din volum
instalacja w wolumentach
2 i na wolumentach**

INSTALACJA

⚠ OSTRZEŻENIE:

Instalacja elektryczna powinna być wykonana przez specjalistę zgodnie z obowiązującymi przepisami.

⚠ OSTRZEŻENIE:

Ta szafka powinna być zainstalowana tylko w tomach 2 i poza tomem, zgodnie z normami NFC15-100 i UTE C15-801. Jeśli układ Twojej łazienki jest w razie jakichkolwiek problemów z powyższym schematem należy skontaktować się z ekspertem w celu wykonania instalacji. Produkt musi być zasilany przez obwód chroniony przez prąd różnicowo-redukcyjny (DDR) mniejszy lub równy 30 mA. To Urządzenie musi być podłączone do zasilania elektrycznego za pomocą puszka połączeniowa klasy 2, IP44 zgodnie z normą NFC 15-100 i UTE C 15-801, których zaciski mają nominalny przekrój poprzeczny równy 2,5 mm². Po zainstalowaniu w miejscu użytkowania, kable połączenie nie może być widoczne, dostępne lub ograniczone.

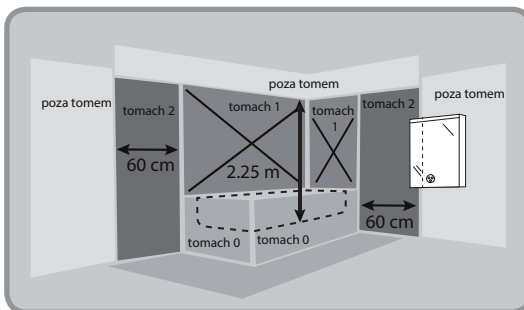

cf: NFC15-100



Upewnij się, że gniazdo zasilania nie ma głośności 2.

OGÓLNE ZALECENIA DOTYCZĄCE BEZPIECZEŃSTWA

Przeczytać poniższą instrukcję przed rozpoczęciem korzystania z urządzenia i zachować ją do wykorzystania w przyszłości, a w razie potrzeby przekazać ją osobie trzeciej.

⚠ OSTRZEŻENIE: Podczas korzystania z urządzeń elektrycznych, przestrzegać podstawowych zasad bezpieczeństwa, aby zmniejszyć ryzyko pożaru, porażenia prądem elektrycznym lub obrażeń ciała.

1. Zalecenia ogólne

Należy dopilnować, aby dzieci lub inne osoby nie znajdowały się w pobliżu stanowiska pracy. Sprawdzić, czy parametry elektryczne tej oprawy są zgodne z istniejącą instalacją.

⚠ OSTRZEŻENIE:

- Przed przystąpieniem do wykonywania jakichkolwiek prac dotyczących montażu, konserwacji lub czyszczenia należy odłączyć zasilanie elektryczne. Wyjąć bezpiecznik lub odłączyć go i upewnić się, że nie może się włączyć samoczynnie.
- Przed rozpoczęciem wiercenia, należy upewnić się, czy nie grozi niebezpieczeństwo przewiercenia przewodu lub istniejącej niewidocznej rury.
- Odległość minimalna między lustrem, a oświetlanym przedmiotem powinna wynosić 0,5 m.

FR

ES

PT

IT

EL

PL

RO

EN

2. Zalecenia dotyczące bezpieczeństwa elektrycznego

Instalacja elektryczna powinna być wykonana przez specjalistę zgodnie z obowiązującymi przepisami.

OCHRONA ŚRODOWISKA



UWAGA!

Produkt jest oznaczony symbolem dotyczącym utylizacji zużytych urządzeń elektrycznych i elektronicznych. Oznacza to, że zużyty produkt nie może być wyrzucany ze zwykłymi śmieciami domowymi, ale musi zostać przekazany do specjalnego punktu zbiórki, zgodnie z postanowieniami dyrektywy europejskiej 2012/19/UE. Oznacza to, że zużyty produkt musi zostać przeznaczony do recyklingu lub zdemontowany w celu ograniczenia niekorzystnych konsekwencji dla środowiska. Urządzenia elektryczne zawierają substancje niebezpieczne, które mogą stanowić zagrożenie dla środowiska i ludzkiego zdrowia.

SPECYFIKACJE TECHNICZNE

Tension nominale	220-240 V~								
Fréquence nominale	50 Hz								
Puissance nominale	<table border="1"> <tr> <td>OPALE 22 5.60 2P</td> <td>9W MAX</td> </tr> <tr> <td>OPALE 22 8.80 2P</td> <td>1.3W MAX</td> </tr> <tr> <td>OPALE 22 1.00 2P</td> <td>16.5W MAX</td> </tr> <tr> <td>OPALE 22 1.20 2P</td> <td>19.6W MAX</td> </tr> </table>	OPALE 22 5.60 2P	9W MAX	OPALE 22 8.80 2P	1.3W MAX	OPALE 22 1.00 2P	16.5W MAX	OPALE 22 1.20 2P	19.6W MAX
OPALE 22 5.60 2P	9W MAX								
OPALE 22 8.80 2P	1.3W MAX								
OPALE 22 1.00 2P	16.5W MAX								
OPALE 22 1.20 2P	19.6W MAX								
Lampe	LED 5700°K - CRI 80								
Classe de protection	Classe II								
Indice de protection	IP 44								

Stopień ochrony (ciało obce) - 1 wsza cyfra

Pierwsza cyfra IP wskazuje na poziom ochrony jaki zapewnia obudowa przed penetracją stałych ciał obcych do wnętrza obudowy lub części elektrycznych urządzenia.

Stopień ochrony (wilgotność) - 2 ga cyfra

Druga cyfra wskazuje na poziom ochrony części pod napięciem przed penetracją różnych form wilgoci (np. skraplaniem, rozpylaniem, zanurzeniem, itp.). (per esempio condensazione, vapore, immersione, etc.).

1 wsza cyfra kodu IP		2 ga cyfra kodu IP	
4	Odporna na ciała stałe o średnicy większej lub równej 1 mm.	4	Odporna na polanie wodą z dowolnego kierunku.

Ten produkt zawiera źródło światła o klasie efektywności energetycznej F.

KONSERWACJA / CZYSZCZENIE

- Wszystkie naprawy muszą być wykonywane wyłącznie przez wykwalifikowaną osobę przy użyciu oryginalnych części zamiennych. Niewłaściwie wykonana naprawa może zwiększyć ryzyko wypadku.
- Stosowane lampy powinny być zgodne z parametrami podanymi w niniejszym podręczniku.
- Nie wymieniaj żarówek w czasie deszczu.
- Jeżeli kabel lub elastyczny przewód zewnętrzny jest uszkodzony należy go wymienić u producenta, w autoryzowanym serwisie lub u osoby posiadającej odpowiednie kwalifikacje aby uniknąć niebezpieczeństwa.



OSTRZEŻENIE: Stosowanie akcesoriów innych niż wymienione w tej instrukcji może spowodować poważne obrażenia ciała.

RÓŻNE (SERWIS, NAPRAWA, GWARANCJE, ITP.)

Ewentualną naprawę urządzenia należy zlecić wykwalifikowanej osobie.

Produkt ten jest zgodny z obowiązującymi normami bezpieczeństwa. Wszystkie naprawy muszą być wykonywane wyłącznie przez wykwalifikowaną osobę przy użyciu oryginalnych części zamiennych. Niezastosowanie się do tego zalecenia może być szczególnie niebezpieczne dla użytkowników.

W razie potrzeby, skontaktować się z obsługą klienta sklepu, w którym zakupiono dany produkt.

Informacje dotyczące zewnętrznej skrzynki połączeniowej:

- Podłączyć zasilanie do zacisków według następującego kodu kolorów połączeń:
 - Podłączyć Brązowy przewód (Faza) do odpowiedniego gniazda z oznaczeniem L na bloku zacisków.
 - Podłączyć Niebieski przewód (Neutralny) do gniazda N na bloku zacisków.
 - Podłączyć Zielony/Złoty przewód (Masa) sieci elektrycznej do gniazda uziemienia oznaczonego E lub



- Przymocuj lustro do ściany.
- Podłączyć do sieci energetycznej i włączyć światło. Lampa jest gotowa do użytku.

SIMBOLURI DE AVERTIZARE



Citiți cu atenție instrucțiunile.



Clasa II. Izolație dublă pentru corpul de iluminat.



LED 220-240 V
IRC 80 - 5700 °K

IP44

Indice de protecție:
Protejat contra corpurilor solide mai mari de 1 mm. Protejat contra stropirilor cu apă din toate direcțiile.



În conformitate cu Cerințele de Reglementare Europene.



Corpurile de iluminat nu sunt proiectate pentru a fi instalate direct pe suprafețe inflamabile în mod normal.



Distanța minimă dintre oglindă și orice obiect iluminat (0,5 metri).

**V2/ din volum
instalare în volum 2
și volum de ieșire**

INSTALARE

⚠ ATENȚIE:

Instalația electrică trebuie să fie realizată numai de către specialiști, în conformitate cu standardele NFC15-100 și UTE C 15-801.

⚠ ATENȚIE:

Acest dulap trebuie instalat numai în volumul 2 sau într-o zonă exterioară, în conformitate cu standardele NFC15-100 și UTE C15-801. Dacă aspectul băii dvs. este diferit de diagrama de mai sus, contactați un expert pentru instalare. Produsul trebuie alimentat de un circuit protejat de un monitor de curent rezidual (RCM) mai mic sau egal cu 30 mA. Aceasta trebuie conectată la sursa de alimentare printr-o cutie de joncțiune clasa 2, IP44, în conformitate cu standardele NFC și 15-100 și UTE C15-801, și cu borne cu o secțiune nominală egală cu 2,5 mm². Odată instalate în poziția sa de utilizare, cablurile de conectare nu trebuie să fie vizibile, accesibile sau sub tensiune.

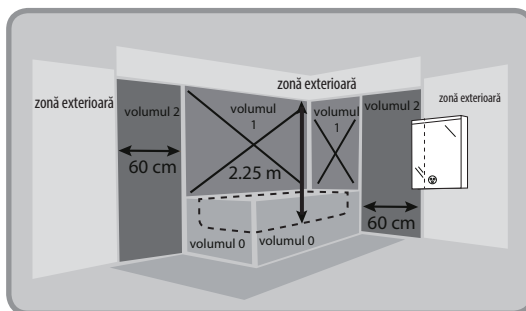

cf. NFC15-100



Asigurați-vă că priza de alimentare este în afara volumului 2.

INSTRUCȚIUNI GENERALE DE SIGURANȚĂ

Citiți cu atenție acest manual de utilizare înainte de a utiliza aparatul și păstrați-l pentru a-l putea consulta ulterior și dacă este necesar pentru a-l transmite unei terțe părți.



AVERTIZARE: Atunci când utilizați aparate electrice, respectați precauțiile de securitate de bază pentru a reduce riscul de incendiu, de șocuri electrice și de vătămări corporale.

1. Instrucțiuni generale

Nimeni, și mai ales niciun copil, nu trebuie să se afle aproape de zona de lucru. Verificați dacă specificațiile electrice ale acestui corp de iluminat sunt compatibile cu instalația dvs.



AVERTIZARE:

- Alimentarea electrică trebuie să fie oprită înainte de instalare, întreținere sau curățare. Scoateți sau dezactivați siguranța, și asigurați-vă că aceasta nu se poate repune în funcțiune.
- Înainte să faceți o gaură, verificați să nu riscați să găuriți un cablu sau o conductă existentă nevizibilă.
- Distanța minimă dintre oglindă și obiectele iluminate trebuie să fie de 0,5 metri.

FR

ES

PT

IT

EL

PL

RO

EN

FR

ES

PT

IT

EL

PL

RO

EN

2. Instrucțiuni electrice generale

Corpul de iluminat trebuie să fie instalat de către un electrician calificat, în conformitate cu standardele de cablare în vigoare în țara de instalare.

PROTECȚIA MEDIULUI



TENȚIE!

Acest produs poartă un simbol cu privire la eliminarea deșeurilor de produse electrice și electronice.

Acest lucru înseamnă că acest produs nu trebuie aruncat împreună cu gunoiul menajer, ci trebuie să fie predat unui sistem de colectare în conformitate cu directiva europeană 2012/19/ UE. Aceasta înseamnă că acest produs trebuie reciclat sau dezasamblat pentru a minimiza impactul său asupra mediului. Echipamentele electrice conțin substanțe periculoase care pot reprezenta un risc pentru mediu și sănătatea umană.

SPECIFICAȚII TEHNICE

Tension nominală	220-240 V~
Fréquence nominală	50 Hz
Puissance nominală	<small>CIPALE E85-200 IP</small> 9W MAX <small>CIPALE E85-200 IP</small> 13W MAX <small>CIPALE E85-200 IP</small> 16.5W MAX <small>CIPALE E85-200 IP</small> 19.6W MAX
Lampe	LED 5700°K - CRI 80
Classe de protection	Classe II
Indice de protection	IP 44

Grad de protecție (corpuri străine) - prima cifră

Prima cifră a numărului IP indică gradul de protecție împotriva pătrunderii corpurilor străine solide în interiorul pieselor electrice.

Grad de protecție (umiditate) - a doua cifră

A doua cifră corespunde gradului de protecție al pieselor sub tensiune împotriva pătrunderii diferitelor forme de umiditate (de exemplu, condensarea, vaporizarea, etc.)

Indicele IP prima cifră		Indice a doua cifră	
4	Protejat contra corpurilor solide mai mari de 1 mm.	4	Protejat contra stropirilor cu apă din toate direcțiile.

Acest produs conține o sursă de lumină de clasă de eficiență energetică F

ÎNȚREȚINERE / CURĂȚARE

- Acest aparat trebuie reparat de către o persoană calificată.
- Orice reparație trebuie efectuată numai de către o persoană calificată, folosind piese de schimb originale. Reparațiile inadecvate pot prezenta riscuri semnificative.
- În cazul în care cablul extern flexibil sau firul este deteriorat, acesta trebuie înlocuit numai de către producător, de serviciul său de întreținere sau de orice persoană cu calificare echivalentă, pentru a evita orice risc.
- Lămpile nu pot fi înlocuite.



AVERTIZARE: Utilizarea altor accesorii decât cele specificate în acest manual poate prezenta riscuri de vătămare corporală.

DIVERSE (SERVICII POST-VÂNZARE, REPARATII, GARANȚIE ETC.)

Acest aparat trebuie reparat de către o persoană calificată.

Acest produs electric este în conformitate cu standardele de securitate în vigoare. Reparațiile trebuie efectuate numai de către tehnicieni calificați folosind piese de schimb originale. Nerespectarea acestei instrucțiuni poate fi deosebit de periculoasă pentru utilizatori.

Dacă este necesar, contactați serviciul post-vânzare al magazinului de unde ați cumpărat acest produs.

Informații cu privire la cutia de conexiune externă:

- Conectați rețeaua electrică la blocul de borne respectând următorul cod al culorilor de conexiune:
 - Conectați firul Maro (Fază) la borna corespunzătoare marcată cu L pe blocul de borne.
 - Conectați firul Albastru (Neutru) la borna corespunzătoare marcată cu N pe blocul de borne.
 - Conectați firul Verde / Galben (Pământ) la borna corespunzătoare marcată cu  pe blocul de borne.

• Fixați oglinda de perete.

• Repuneți în funcțiune rețeaua electrică și aprindeți corpul de iluminat. Corpul de iluminat este acum funcțional.

WARNING SYMBOLS



Read the instructions carefully.



Class II. Double insulation, for the luminaire.



LED 220-240 V
IRC 80 - 5700 °K

IP44

Protection rating:
Protected against solid objects greater than 1 mm.
Protected against splashing water from all directions.



Compliance with European Regulatory Requirements.



Lights not designed to be installed directly on normally flammable surfaces.

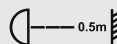

Minimum distance between the mirror and any illuminated object (0.5 metre).

**V2 / out of volume
installation in volumes 2
and out volume**

INSTALLATION



WARNING:

The electrical installation must only be carried out by professionals in accordance with local regulations.



WARNING:

This cabinet must be installed in volume 2 only or in an outside zone, in accordance with standards NFC15-100 and UTE C15-801. If the layout of your bathroom is different from the diagram above, contact an expert for the installation. The product must be powered by a circuit that is protected by a residual current monitor (RCM) less than or equal to 30 mA. This must be connected to the power supply via a Class 2, IP44 junction box in accordance with NFC standard and 15-100 and UTE C15-801, and with terminals with a nominal section equal to 2.5 mm². Once installed in its position of use, the connecting cables must not be visible, accessible or under stress.

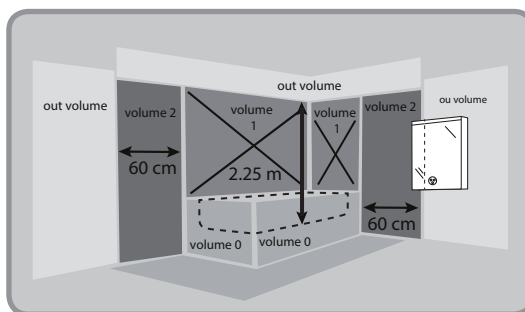

cf: NFC15-100



Make sure the power outlet is out of volume 2.

GENERAL SAFETY INSTRUCTIONS

Read this user manual carefully before using the appliance, and keep it for future reference and pass it on to a third party if necessary.



WARNING: When using electrical appliances, comply with basic safety precautions in order to reduce the risk of fire, electric shocks and personal injury.

1. General Instructions

No-one, and in particular no child, must be in the vicinity of the workplace. Check that the electrical specifications of this luminaire are compatible with your installation.



WARNING:

- The power supply must be switched off before installation, maintenance or cleaning. Remove the fuse or de-activate it, and make sure that it cannot be re-activated.
- Before drilling a hole, make sure that there is no risk of drilling through an existing non-visible cable or pipe.
- Minimum distance between the mirror and illuminated objects must be 0.5 metre.

FR

ES

PT

IT

EL

PL

RO

EN

2. Electrical safety instructions

The luminaire must be installed by a qualified electrician in accordance with the wiring standards in force in the country where the installation takes place.

ENVIRONMENT



WARNING!

This product bears a symbol relating to the disposal of waste of electrical and electronic products. This means that this product must not be disposed of with household waste, but must be deposited in a recovery system in accordance with EU Directive 2012/19/EU. It means that this product must be recycled or dismantled in order to reduce its impact on the environment. The electrical equipment contains hazardous substances which may pose a risk to the environment and human health.

TECHNICAL SPECIFICATIONS

Tension nominale	220-240 V~
Fréquence nominale	50 Hz
Puissance nominale	<small>IP RATE IP S 120 IP</small> 9W MAX <small>IP RATE IP S 100 IP</small> 13W MAX <small>IP RATE IP S 100 IP</small> 16.5W MAX <small>IP RATE IP S 120 IP</small> 19.6W MAX
Lampe	LED 5700°K - CRI 80
Classe de protection	Classe II
Indice de protection	IP 44

Level of protection (foreign objects) - 1st digit

The first digit of the IP number indicates the level of protection against the ingress of foreign solid objects inside the electrical parts or the casing of the appliance.

Level of protection (liquids) - 2nd digit

The second digit corresponds to the level of protection of live parts against the ingress of various forms of humidity (for example condensation, vaporisation, immersion, etc.).

IP Rating 1st digit		IP Rating 1st digit	
4	Protected against solid objects greater than 1 mm	4	Protected against splashing water from all directions.

This product contains a light source of energy efficiency class F

MAINTAINANCE / CLEANING

- Have this appliance repaired by a qualified professional.
- All repairs must be carried out solely by a qualified professional, using original spare parts. Improper repairs may present significant risks.
- The lamps used must always comply with the characteristics stated in this manual.
- Do not replace the lamps.
- If the flexible external cable or the cord of this luminaire is damaged, it must be replaced only by the manufacturer or its maintenance service or any equivalent qualified person in order to avoid any danger.



WARNING: The use of accessories other than those specified in this manual may present a risk of personal injury.

MISCELLANEOUS AFTERSALES SERVICE, REPAIRS, GUARANTEE, ETC.

Have this appliance repaired by a qualified professional.

This electrical product complies with the safety standards in force. Repairs must only be carried out by qualified technicians using original spare parts. Any failure to follow these instructions can be particularly dangerous to users.

If necessary, contact the after-sales service of the store where you purchased this product.

Information for the external connection box:

- Connect the electricity supply to the terminal block, respecting the following connection colour code:
 - Connect the Brown Wire (Live) to the corresponding terminal marked L on the terminal block.
 - Connect the blue wire (Neutral) to the corresponding terminal marked N on the terminal block.
 - Connect the Green/Yellow wire (Earth) to the Earth terminal marked E or 

• Attach the mirror to the wall.

• Turn the electricity supply back on and switch on the luminaire. Your luminaire is now ready to be used.



**FR / IMPORTANT, À CONSERVER POUR CONSULTATION
ULTÉRIEURE : À LIRE ATTENTIVEMENT**

**ES / IMPORTANTE, CONSERVAR PARA CONSULTAR
POSTERIORMENTE: LEER ATENTAMENTE**

**PT / IMPORTANTE CONSERVAR PARA FUTURAS
CONSULTAS: POR FAVOR, LEIA COM ATENÇÃO**

**IT / IMPORTANTE, DA CONSERVARE PER ULTERIORE
CONSULTAZIONE: DA LEGGERE ATTENTAMENTE**

**EL / ΣΗΜΑΝΤΙΚΟ! ΚΡΑΤΗΣΤΕ ΤΟ ΓΙΑ ΜΕΛΛΟΝΤΙΚΗ ΑΝΑΦΟΡΑ.
ΔΙΑΒΑΣΤΕ ΤΟ ΠΡΟΣΕΚΤΙΚΑ**

**PL / WAŻNE, PRZECZYTAĆ UWAŻNIE I ZACHOWAĆ NA
PRZYSZŁOŚĆ**

**RU / ВАЖНО - СОХРАНИТЬ ДЛЯ ДАЛЬНЕЙШЕГО
ИСПОЛЬЗОВАНИЯ: ЧИТАТЬ ВНИМАТЕЛЬНО**

**KZ / КЕЙІНГІ ҚОЛДАНЫС ҮШІН САҚТАУ КЕРЕК:
МҰҚИЯТ ОҚЫП ШЫҒЫҢЫЗ**

**UA/ ВАЖЛИВО - ЗБЕРЕГТИ ДЛЯ ПОДАЛЬШОГО
ВИКОРИСТАННЯ: ЧИТАТИ УВАЖНО**

**RO / IMPORTANT, A SE PASTRA PENTRU CONSULTAREA
ULTERIOARA: CITIȚI CU ATENȚIE**

**BR / IMPORTANTE, CONSERVE PARA FUTURAS CONSULTAS:
LEIA COM ATENÇÃO**

**EN / IMPORTANT, TO BE RETAINED FOR FUTURE
REFERENCE: PLEASE READ CAREFULLY**



Ce meuble se recycle,
s'il n'est plus utilisable
déposez-le en déchèterie.

Notice à trier.
Pour en savoir plus :
www.quefairedemesdechets.fr

- ES** Si ya no puede utilizarse, este mueble se puede reciclar, deposítelo en la unidad de clasificación de residuos.
- PT** Este móvel é reciclável. Quando deixar de ser utilizado, deposite-o num centro de reciclagem de resíduos.
- IT** Questo mobile può essere riciclato, portatelo in un'isola ecologica se inutilizzabile.

- EL** Το έπιπλο αυτό είναι ανακυκλώσιμο, εάν δεν μπορεί πλέον να χρησιμοποιηθεί τοποθετήστε το σε χώρο αποβλήτων.
- PL** Mebel ten poddawany jest recyklingowi, kiedy przestaje być użyteczny należy go dostarczyć do punktu zbiórki odpadów.
- RU** Эта мебель может перерабатываться, если она больше не пригодна для использования, сдайте ее в утилизационный центр.
- KZ** Бұл жиһаз қайта өңдеуге келеді. Ол әрі қолдануға болмайтын жағдайда, оны қайта өңдейтін орталыққа тапсыруыңызды өтінеміз.
- UA** Ці меблі можуть перероблятися, якщо вони більше не є придатними для використання, здайте їх в утилізаційний центр.
- RO** Acest mobilier s poate fi reciclat, dacă nu mai poate fi utilizat aruncați-l la groapă de gunoi.
- BR** Este mobiliário pode ser reciclado. Quando não for mais usado, descarte-o em um centro de reciclagem de resíduos.
- EN** This piece of furniture is recyclable. If it cannot be used anymore, please take it to the waste recycling centre.



* Garantie 10 ans / 10 años de garantía / Garantia de 10 anos / Garanzia 10 Anni / Εγγύηση 10 ετών / Gwarancja 10 letnia / Гарантия 10 лет / Кепілдік 10 жыл / Гарантія 10 років / Garanție 10 ani / 10-year guarantee

Made in SPAIN

ADEO Services - 135 Rue Sadi Carnot - CS 00001
59790 RONCHIN - France

1174749

ТОВ «Леруа Мерлен Україна»,
вул. Полярна 17а, м. Київ 04201, Україна

Importado e distribuído por LEROY MERLIN CIA BRASILEIRA DE BRICOLAGEM - CNPJ 01.438.784/0001-05
Rua Domingas Galleteri Blotta, nº315 - Jd Consórcio - São Paulo/SP - CEP 04455-360
CALM (Central de Atendimento Leroy Merlin): Capitais 4020-5376 - Demais Regiões 0800-0205376
IMAGENS ILUSTRATIVAS*

Imported by Adeo South Africa (PTY) LTD T/A Leroy Merlin,
Hosted in Leroy Merlin Fourways Store 35 Roos Street, Witkoppen Ext 97, Sandton, 2191 Johannesburg,
Gauteng, South Africa
Tel: +27 10 493 8000 Email: contact@leroymerlin.co.za

Импортер\Продавец\Организация, уполномоченная принимать претензии по качеству товара в
РФ: ООО «ЛЕРУА МЕРЛЕН ВОСТОК», 141031, Россия, Московская обл., г. Мытищи, Осташковское шоссе, д.1

Импортер\Продавец\Организация, принимающая претензии по качеству продукции в
Республике Беларусь: ООО «Леруа Мерлен Бел», 220020, Республика Беларусь, г. Минск, пр-т Победителей, д. 100, офис. 503

Импорттаушы\Сатушы \Қазақстан Республикасында өнім сапасы бойынша наразылықтарды қабылдайтын ұйым:
«Леруа Мерлен Қазақстан» ЖШС, Қазақстан Республикасы, 050000, Алматы қ., Қонаев көшесі, 77, «PARK VIEW» БО, 6-қабат, 07-кеңсе
Импортер\Продавец\Организация, принимающая претензии по качеству продукции в Республике Казахстан:
ТОО «Леруа Мерлен Казахстан», Республика Казахстан, 050000, г. Алматы, ул. Кунаева, 77, БЦ «PARK VIEW», 6 этаж, офис № 07

