



Le immagini ed i disegni hanno uno scopo puramente indicativo.  
L'azienda si riserva la facoltà di apportare cambiamenti senza alcun preavviso, finalizzati alla  
miglioria del prodotto.

Pictures and drawings have a merely indicative purpose.  
Company reserves the right to make changes without any notice, finalized to product improvement.

Las imágenes y dibujos tienen una finalidad puramente indicativa.  
La empresa se reserva el derecho para realizar cambios sin preaviso, con objeto de  
mejorar el producto.

As fotos e os desenhos têm um propósito meramente indicativo.  
A empresa reserva-se o direito de fazer alterações sem qualquer aviso, finalizadas para  
melhoria do produto.

Les images et dessins ont un but purement indicatif.  
La Société se réserve le droit d'apporter des modifications sans préavis, visant à  
améliorer le produit.

Bilder und Zeichnungen haben nur einen indikativen Zweck.  
Das Unternehmen behält sich das Recht vor, Änderungen ohne vorherige Ankündigung  
vorzunehmen, die zur Produktverbesserung abgeschlossen wurden.

Zdjęcia i rysunki mają jedynie charakter orientacyjny.  
Firma zastrzega sobie prawo do wprowadzania zmian bez powiadomienia, w celu ulepszenia produktu.

Οι εικόνες και τα σχέδια έχουν έναν απλώς ενδεικτικό σκοπό.  
Η εταιρεία διατηρεί το δικαίωμα να κάνει αλλαγές χωρίς καμία ειδοποίηση, οριστικοποιημένη για τη  
βελτίωση του προϊόντος.

Рисунки и рисунки имеют чисто ориентировочное назначение.  
Компания оставляет за собой право вносить изменения без предварительного уведомления,  
доработанные до улучшения продукта.



Seguire attentamente le indicazioni riportate in questo manuale d'installazione, un'errata installazione oltre a compromettere il normale funzionamento del box doccia, può causare gravi danni a cose o persone.



**Conservare il presente manuale per eventuali consultazioni future**



**Si raccomanda di far eseguire il montaggio e l'installazione da tecnici specializzati**

**La Marco Mammoliti S.p.A. non risponderà di danni, perdite, anomalie e malfunzionamenti che siano causati da installazione, uso, manutenzione errati o comunque difformi rispetto alle prescrizioni contenute nel presente manuale.**

### RIFERIMENTI NORMATIVI

La marcatura **CE** attesta la conformità del prodotto alle disposizioni applicabili della legislazione europea. In particolare il box doccia rispetta i requisiti della norma europea:

**EN 14428** - Pareti doccia - Requisiti funzionali e metodi di prova

### PRESCRIZIONI GENERALI E DI SICUREZZA



Controllare sempre l'integrità degli imballi, essi contengono materiali fragili, occorre maneggiarli con cura ed evitare che subiscano urti



E' prevista l'installazione solamente su superfici (pareti e pavimento) finite, già rivestite e senza battiscopa.



Il prodotto non deve essere usato da bambini e persone le cui capacità fisiche, sensoriali o mentali siano ridotte, oppure con mancanza di esperienza o di conoscenza, a meno che esse abbiano potuto beneficiare, attraverso l'intermediazione di una persona responsabile della loro sicurezza, di una sorveglianza o di istruzioni riguardanti l'uso del prodotto.

### CONDIZIONI GENERALI DI GARANZIA

La presente Garanzia Convenzionale è offerta dal fabbricante Marco Mammoliti S.p.A. e lascia impregiudicati i diritti spettanti ai consumatori sulla base delle disposizioni nazionali di attuazione e recepimento della direttiva 1999/44/CE.

La garanzia ha una durata di 2 anni. Il periodo di garanzia inizia a decorrere dalla data di acquisto del prodotto (data indicata sulla prova d'acquisto).

La garanzia è limitata al solo territorio della U.E.

**La garanzia si applica soltanto dietro presentazione della prova d'acquisto.**

L'applicazione della garanzia non ha l'effetto di prolungarne la durata.

La garanzia copre tutti i difetti attribuibili al prodotto rilevati durante il normale utilizzo.

La garanzia è limitata al ripristino o alla sostituzione della parte difettosa con un pezzo identico oppure alla sostituzione del prodotto.

Le spese di trasporto, di rimozione e/o di ricollocazione del prodotto saranno riconosciute esclusivamente nel caso in cui sia accertata la effettiva sussistenza dei difetti coperti dalla presente garanzia convenzionale.

**La garanzia decade se non sono rispettate le indicazioni raccomandate nel presente manuale.**

**Sono esclusi dalla garanzia difetti/anomalie/malfunzionamenti in seguito a:**

- danni dovuti al trasporto
- installazione non effettuata correttamente e/o nel caso non siano state rispettate le modalità di montaggio specificate sulle istruzioni allegate
- utilizzo di accessori diversi da quelli contenuti nella confezione
- Sigillatura/Siliconatura non effettuata correttamente o se utilizzati prodotti scadenti
- inceppamento o bloccaggio dovuti a incrostazioni, calcare, sabbia, limatura o impurità presenti nell'acqua
- perdite dovute a guarnizioni danneggiate durante l'installazione, non lubrificate o usurate
- graffi, ammaccature o rotture causati da manipolazione errata o urti accidentali
- impiego di prodotti corrosivi o abrasivi per la pulizia
- prodotti deteriorati in seguito al gelo
- mancanza di manutenzione o manutenzione non adeguata o non conforme alle raccomandazioni allegate "pulizia e manutenzione"
- riparazioni eseguite da personale non autorizzato/specializzato

### PULIZIA E MANUTENZIONE

Asciugare i vetri con un tergi-vetro o un panno morbido appena terminata la doccia, dopo ogni utilizzo.

Per la pulizia utilizzare detersivi neutri non aggressivi e non abrasivi, risciacquare con abbondante acqua ed asciugare nel giro di breve tempo con un tergi-vetro o un panno morbido.

**NB: NON utilizzare mai panni o spugne abrasivi, detersivi in polvere, a base di alcool o ammoniaca, acidi, acetone, solventi.**

### RECLAMI / RESI

**Non si accettano reclami in assenza di prova d'acquisto.**

Ogni reclamo sarà trattato e gestito secondo le procedure interne del nostro Ufficio Assistenza Clienti.

Le modalità di eventuali riparazioni, accrediti o sostituzioni saranno concordate successivamente ed in base agli esiti delle verifiche effettuate dai nostri Centri Assistenza e dal nostro Laboratorio Qualità.

ASSISTENZA CLIENTI: Via Piemonte, 1 - 28010 Fontaneto d'Agogna (NO) Tel. 0322 099201 - e-mail: [assistenza@marcomammoliti.com](mailto:assistenza@marcomammoliti.com)  
SEDE LEGALE: Corso Lancieri, 27 - 11100 Aosta (Italy) - C.F. - P.I. 00470390071



Follow the instructions given in this installation manual carefully. Incorrect installation, in addition to compromising the normal function of the shower enclosure, may cause serious harm to people or property.



**Keep this manual safe for any future reference**



**We recommend using specialist technicians for the assembly and installation operations**

**Marco Mammoliti S.p.A. will not be liable for any damage, leaks, anomalies or malfunctions caused as a result of incorrect installation, use, maintenance or, in any case, any aspect which differs from that given in the provisions contained in this manual.**

## LEGISLATIVE REFERENCES

The mark certifies  the product's compliance with applicable European legislation. Specifically, the shower enclosure complies with the European standard:

**EN 14428** - Shower enclosures - Functional requirements and test methods

## GENERAL SAFETY PROVISIONS



Always check the packaging carefully: packaging should be intact and undamaged. Packages contain fragile material and must be handled with care. Avoid knocking or banging packages.



Installation is only to be done on already finished surfaces (walls and floors), which have already been suitably coated, without skirting boards.



The product must not be used by children and people with impaired physical, sensory or mental abilities, or by anyone lacking suitable experience and knowledge, unless, through the action of a person responsible for their safety, they are monitored and instructed on the use of the product.

## GENERAL WARRANTY CONDITIONS

This Conventional Warranty is provided by the manufacturer, Marco Mammoliti S.p.A., and does not affect the consumer's rights under domestic provisions implementing and transposing Directive 1999/44/EC.

The warranty is valid for 2 years. The warranty period starts on the date on which the product is purchased (the date indicated on the proof of purchase).

The warranty is limited to the European Union.

**The warranty will only apply upon presentation of the proof of purchase.**

Applying the warranty does not extend the warranty period.

The warranty covers every defect attributable to the product during its normal use.

The warranty is limited to the repair or replacement of the part (or parts) found to be defective with an identical part (or parts) or to the replacement of the product.

Expenses for transportation, removal and/or replacement of the product will only be recognised in the event in which the actual existence of the defect (or defects) covered by this conventional warranty is (or are) definitively ascertained.

**The warranty becomes void if the provisions and instructions in this manual are not followed.**

**Excluded from the warranty are any defects, anomalies, malfunctions due to:**

- damage during transportation
- installation carried out incorrectly and/or in the event that the assembly methods given in the attached instructions are not followed
- use of accessories other than those contained in the packaging
- Sealing/Siliconing done incorrectly or if poor quality products are used
- jamming or blocking due to scaling, limescale, sand, filings or impurities present in the water
- leaks due to seals/joints damaged during installation or which are not lubricated or which are worn
- scratches, dents or breakages caused by improper handling or accidental knocks or bangs
- use of corrosive or abrasive cleaning products
- products damaged or affected by frost
- lack of maintenance or maintenance which is inadequate or which does not comply with the attached "cleaning and maintenance" recommendations

## CLEANING AND MAINTENANCE

Dry the glass with a glass wiper or soft cloth after every shower. When cleaning, use neutral, non-aggressive and non-abrasive detergents. Rinse thoroughly with plenty of water and dry quickly with a glass wiper or a soft cloth.

**NB: DO NOT use abrasive cloths or sponges, powder detergents, alcohol-based or ammonia-based detergents, acids, acetone or solvents.**

## CLAIMS / RETURNS

No claim will be accepted without the proof of purchase. Each claim will be handled and managed by our Customer Services Department in accordance with our internal procedures. Repairs, credits or replacements will be agreed subsequently and on the basis of the results of the checks carried out by our Service Centres and our Quality Laboratory.

CUSTOMER SERVICE: Via Piemonte, 1 - 28010 Fontaneto d'Agogna (NO), Italy. Tel. 0322 099201 - email: assistenza@marcomammoliti.com  
REGISTERED OFFICES: Corso Lancieri, 27 - 11100 Aosta (Italy) - Tax Code - VAT no. 00470390071



Siga atentamente las indicaciones que figuran en este manual de instalación, una instalación incorrecta además de comprometer el funcionamiento normal de la cabina de ducha, puede causar daños graves a personas o cosas.



**Conserve el presente manual por eventuales consultas futuras**



**Se recomienda hacer realizar el monitoreo y la instalación a técnicos especializados**

**Marco Mammoliti S.p.A. no responderá por los daños, pérdidas, anomalías y mal funcionamientos que sean causados por instalación, uso o mantenimiento incorrectos o disconformes respecto a las prescripciones contenidas en el presente manual.**

## REFERENCIAS NORMATIVAS

El marcado **CE** certifica la conformidad del producto a las disposiciones aplicables por la legislación europea. En particular la cabina de ducha respeta los requisitos de la norma europea:

**EN 14428** - Mamparas de ducha - Requisitos funcionales y métodos de ensayo

## PRESCRIPCIONES GENERALES DE SEGURIDAD



Controle siempre la integridad de los embalajes, estos contienen materiales frágiles, es necesario manejarlos con cuidado para evitar que sufran golpes



Está prevista la instalación solamente en superficies (paredes y pavimento) que ya deben estar terminadas, revestidas y sin zócalos.



El producto no debe ser usado por niños y personas cuyas capacidades físicas, sensoriales o mentales estén reducidas, o con falta de experiencia o conocimiento, a menos que estas hayan podido beneficiarse, a través de la intermediación de una persona responsable de su seguridad, de una vigilancia o de instrucciones en relación del uso del producto.

## CONDICIONES GENERALES DE GARANTÍA

La presente Garantía Convencional está ofrecida por el fabricante Marco Mammoliti S.p.A. y deja sin prejuicios los derechos que corresponden a los consumidores sobre la base de las disposiciones nacionales de actuación y aplicación de la directiva 1999/44/CE. La garantía tiene una duración de 2 años. El periodo de garantía comienza a contar desde la fecha de adquisición del producto (fecha indicada en la prueba de adquisición).

La garantía está limitada solo al territorio de la U.E.

**La garantía se aplica solo previa presentación de la prueba de adquisición.**

La aplicación de la garantía no tiene el efecto de prolongar la duración.

La garantía cubre todos los defectos atribuibles al producto detectados durante el uso normal.

La garantía está limitada al restablecimiento o a la sustitución de la parte defectuosa con una pieza idéntica o a la sustitución del producto. Los gastos de transporte, de remoción y/o de recolocación del producto serán reconocidos exclusivamente en el caso en que se haya comprobado la efectiva subsistencia de los defectos cubiertos por la presente garantía convencional.

**La garantía decae si no se respetan las indicaciones recomendadas en el presente manual.**

**Están excluidos de la garantía defectos/anomalías/mal funcionamientos a continuación a:**

- daños debidos al transporte
- instalación no realizada correctamente y/o en el caso en que no se hayan respetado las modalidades de monitoreo especificadas en las instrucciones anexadas
- uso de accesorios diferentes de los contenidos en el envase
- Sellado/Siliconado no realizado correctamente o si se utilizan productos caducados
- atasco o bloqueo debidos a incrustaciones, cal, arena, limadura o impurezas presentes en el agua
- pérdidas debidas a juntas dañadas durante la instalación, no lubricadas o desgastadas
- arañazos, abolladuras o roturas causadas por manipulación incorrecta o golpes accidentales
- uso de productos corrosivos o abrasivos para la limpieza
- productos deteriorados gracias al hielo
- falta de mantenimiento o mantenimiento incorrecto o no conforme a las recomendaciones anexadas "limpieza y mantenimiento"
- reparación realizada por personal no autorizado/especializado

## LIMPIEZA Y MANTENIMIENTO

Seque los vidrios con un limpia cristales o un paño suave apenas termina la ducha, después de cada uso.

Para la limpieza utilice detergentes neutros no agresivos y no abrasivos, enjuague con abundante agua y seque rápidamente con un limpia cristales o un paño suave.

**NB: NO utilice nunca paños o esponjas abrasivas, detergentes en polvo, a base de alcohol o amoníaco, ácidos, acetonas, solventes.**

## RECLAMACIONES / DEVOLUCIONES

**No se aceptan reclamos en ausencia de prueba de compra.** Cada reclamación será tratada y gestionada según los procedimientos internos de nuestra Oficina de Asistencia a Clientes. Las modalidades de eventuales reparaciones, acreditaciones o sustituciones serán concordadas posteriormente y en base a los resultados de las verificaciones realizadas por nuestros Centros de Asistencia y por nuestro Laboratorio de Calidad.

ASISTENCIA A CLIENTES: Via Piemonte, 1 - 28010 Fontaneto d'Agogna (NO) Tel. 0322 099201 - correo electrónico: [assistenza@marcomammoliti.com](mailto:assistenza@marcomammoliti.com)

SEDE LEGAL: Corso Lancieri, 27 - 11100 Aosta (Italia) - C.F. - P.I. 00470390071



Siga atentamente as instruções mencionadas neste manual de instalação. Uma instalação incorreta, além de comprometer o funcionamento normal da cabina de chuveiro, pode causar sérios danos materiais ou pessoais.



**Conserve este manual para eventuais consultas futuras**



**Recomenda-se que a montagem e a instalação sejam realizadas por técnicos especializados**

**A Marco Mammoliti S.p.A. não será responsável por danos, perdas, anomalias e avarias causados pela incorreta instalação, utilização e manutenção ou em qualquer caso diferente das prescrições contidas neste manual.**

## REQUISITOS NORMATIVOS

A marcação **CE** atesta a conformidade do produto com as disposições aplicáveis da legislação europeia. Em particular, a cabina de chuveiro respeita os requisitos da norma europeia:

**EN 14428** - Cabinas de chuveiro — Requisitos funcionais e métodos de ensaio

## REQUISITOS GERAIS E DE SEGURANÇA



Verifique sempre a integridade das embalagens, pois contêm materiais frágeis, devem ser manuseadas com cuidado e evitar que sofram choques



A instalação está prevista apenas em superfícies (paredes e pisos) que já devam estar acabadas, já revestidas e sem rodapés.



O produto não deve ser utilizado por crianças e pessoas cujas capacidades físicas, sensoriais ou mentais sejam diminutas, ou com falta de experiência ou conhecimento, a menos que tenham sido capazes de beneficiar, por intermédio de uma pessoa responsável pela sua segurança, de uma supervisão ou instruções relativas à utilização do produto.

## CONDIÇÕES GERAIS DE GARANTIA

Esta Garantia convencional é oferecida pelo fabricante Marco Mammoliti S.p.A. e sem prejuízo dos direitos respeitantes aos consumidores com base nas disposições nacionais de aplicação e transposição da Diretiva 1999/44/CE.

A garantia tem uma duração de 2 anos. O período de garantia começa a decorrer a partir da data de compra do produto (data indicada no comprovativo de compra).

A garantia é limitada apenas ao território da E.U.

**A garantia aplica-se apenas mediante apresentação do comprovativo de compra.**

A aplicação da garantia não tem o efeito prolongar a sua duração.

A garantia cobre todos os defeitos atribuíveis ao produto detetados durante a utilização normal.

A garantia limita-se à reparação ou substituição da peça defeituosa por outra idêntica ou à substituição do produto.

As despesas de transporte, remoção e / ou recolocação do produto só serão reconhecidos caso seja constatada a real existência dos defeitos cobertos por esta garantia convencional.

**A garantia será anulada se não forem respeitadas as indicações recomendadas neste manual.**

**Estão excluídos da garantia os defeitos / anomalias / avarias seguintes:**

- danos devido ao transporte
- instalação não realizada corretamente e / ou caso não tenham sido respeitados se os métodos de montagem especificados nas instruções em anexo
- uso de acessórios diferentes daqueles contidos na embalagem
- vedação / colocação de silicone não efetuada corretamente ou se foram usados produtos de baixa qualidade
- entupimento ou bloqueio devido a incrustações, calcário, areia, limalhas ou impurezas presentes na água
- fugas devido a juntas danificadas durante a instalação, não lubrificadas ou desgastadas
- riscos, amolgadelasou roturas causadospor manuseio incorreto ou choques acidentais
- emprego de produtos corrosivos ou abrasivos para limpeza
- produtos deteriorados devido ao gelo
- falta de manutenção ou manutenção inadequada ou não conforme às recomendações anexas de "limpeza e manutenção"
- reparações realizadas por pessoal não autorizado / especializado

## LIMPEZA E MANUTENÇÃO

Após cada utilização, seque os vidros com um limpa-vidros ou pano macio assim que terminar o banho.

Para a limpeza, utilize detergentes neutros não agressivos e não abrasivos, enxague com água em abundância e seque num curto espaço de tempo com um limpa-vidros ou um pano macio.

**N.B.: NUNCA utilize panos ou esponjas abrasivos, detergentes em pó, à base de álcool ou amoníaco, ácidos, acetonas, solventes.**

## RECLAMAÇÕES / DEVOLUÇÕES

**Não se aceitam reclamações na ausência de comprovativo de compra.**

Cada reclamação será tratada e gerida de acordo com os procedimentos internos do nosso Serviço de Assistência ao Cliente.

Os métodos de eventuais reparações, créditos ou substituições serão acordados posteriormente e com base nos resultados das verificações efetuadas pelos nossos Centros de Assistência e pelo nosso Laboratório de Qualidade.

**ASSISTÊNCIA A CLIENTES:** Via Piemonte, 1 - 28010 Fontaneto d'Agogna (NO) Tel. 0322 099201 - e-mail: assistenza@marcomammoliti.com

**SEDE SOCIAL:** Corso Lancieri, 27 - 11100 Aosta (Itália) - NIF Cód. IVA 00470390071

Suivre attentivement les instructions données dans ce manuel d'installation, une installation incorrecte ; en plus de compromettre le fonctionnement normal de la cabine de douche, peut causer de graves dommages aux choses ou aux personnes.

 **Conserver ce manuel pour d'éventuelles consultations futures**

 **Il est recommandé que l'assemblage et l'installation soient effectués par des techniciens spécialisés**

**La société Marco Mammoliti S.p.A. ne sera pas responsable des dommages, pertes, anomalies et dysfonctionnements causés par une installation, une utilisation, un entretien incorrects ou en tout cas différents des prescriptions contenues dans ce manuel.**

#### RÉFÉRENCES NORMATIVES

Le marquage **CE** certifie la conformité du produit aux dispositions applicables de la législation européenne. En particulier, la cabine de douche répond aux exigences de la norme européenne :

**EN 14428** - Murs de douche - Exigences fonctionnelles et méthodes d'essai

#### CONSIGNES GÉNÉRALES DE SÉCURITÉ

 Vérifiez toujours l'intégrité des emballages, ces derniers contiennent des matériaux fragiles, ils doivent être manipulés avec soin et il faut éviter qu'ils ne subissent des coups.

 L'installation n'est prévue que sur des surfaces (murs et sol) qui doivent déjà être finies, déjà revêtues et sans plinthes.

 Le produit ne doit pas être utilisé par des enfants et des personnes dont les capacités physiques, sensorielles ou mentales sont réduites, ou manquant d'expérience ou de connaissances, sauf s'ils ont pu bénéficier, par l'intermédiaire d'une personne responsable de leur sécurité, d'une supervision ou instructions concernant l'utilisation du produit.

#### CONDITIONS GÉNÉRALES DE GARANTIE

Cette garantie conventionnelle est offerte par le fabricant Marco Mammoliti S.p.A. et n'affecte pas les droits des consommateurs sur la base des dispositions nationales de mise en œuvre et transposition de la directive 1999/44/CE.

La garantie a une durée de 2 ans. La période de garantie commence à la date d'achat du produit (date indiquée sur la preuve d'achat).

La garantie est limitée au territoire de l'UE uniquement.

**La garantie ne s'applique que sur présentation d'une preuve d'achat.**

L'application de la garantie n'a pas pour effet d'en prolonger la durée.

La garantie couvre tous les défauts imputables au produit détectés lors d'une utilisation normale.

La garantie est limitée à la restauration ou au remplacement de la pièce défectueuse par une pièce identique ou au remplacement du produit.

Les frais de transport, d'enlèvement et/ou de relocalisation du produit ne seront reconnus que dans le cas où l'existence effective des défauts couverts par cette garantie conventionnelle est constatée.

**La garantie est annulée si les indications recommandées dans ce manuel ne sont pas respectées.**

**Sont exclus de la garantie les défauts/anomalies/dysfonctionnements dus à :**

- des dommages dus au transport
- une installation non effectuée correctement et/ou si les méthodes d'assemblage spécifiées dans les instructions jointes n'ont pas été respectées
- l'utilisation d'accessoires autres que ceux contenus dans l'emballage
- étanchéité/siliconage mal effectué ou si des produits de mauvaise qualité sont utilisés
- l'engorgement ou le blocage dû à des incrustations, du calcaire, du sable, de la limaille ou des impuretés présentes dans l'eau
- des fuites dues à des joints endommagés lors de l'installation, non lubrifiés ou usés
- des rayures, bosses ou cassures causées par une mauvaise manipulation ou des bosses accidentelles
- l'utilisation de produits corrosifs ou abrasifs pour le nettoyage
- des produits détériorés par le gel
- le manque d'entretien ou l'entretien insuffisant ou non conforme aux recommandations « nettoyage et entretien » ci-jointes
- des réparations effectuées par du personnel non autorisé/spécialisé

#### NETTOYAGE ET ENTRETIEN

Séchez les vitres avec une raclette ou un chiffon doux juste après avoir terminé la douche, après chaque utilisation.

Pour le nettoyage, utilisez des détergents neutres non agressifs et non abrasifs, rincez abondamment à l'eau et séchez rapidement avec un chiffon pour verre ou un chiffon doux.

**NB : NE jamais utiliser des chiffons ou des éponges abrasifs, des détergents en poudre, des détergents à base d'alcool ou d'ammoniaque, des acides, de l'acétone, des solvants.**

#### PLAINTES/RETOURS

**Les réclamations ne seront pas acceptées en l'absence de preuve d'achat.**

Toute réclamation sera traitée et gérée selon les procédures internes de notre service clientèle.

Les modalités d'éventuelles réparations, accréditations ou remplacements seront convenues ultérieurement et sur la base des résultats des contrôles effectués par nos Centres de Service et notre Laboratoire Qualité.

**SERVICE CLIENTÈLE :** Via Piemonte, 1 - 28010 Fontaneto d'Agogna (NO) Tél. 0322 099201 - e-mail : assistenza@marcomammoliti.com

**SIÈGE LÉGAL :** Corso Lancieri, 27 - 11100 Aoste (Italie) - C.F. - N° TVA 00470390071



Befolgen Sie sorgfältig die Anleitungen aus diesem Installationshandbuch, eine falsche Installation kann nicht nur die normalen Funktionen der Duschkabine beeinträchtigen, sondern auch schwere Personen- und Sachschäden zur Folge haben.



**Bewahren Sie das Handbuch für den Fall, dass Sie es zu einem späteren Zeitpunkt zur Konsultation brauchen, auf.**



**Lassen Sie die Montage und Installation von Fachtechnikern ausführen.**

**Marco Mammoliti S.p.A. haftet nicht für Schäden, Verluste, Anomalien und Funktionsstörungen durch eine falsche oder von den Vorschriften in diesem Handbuch abweichende Installation, Bedienung und Wartung.**

## BEZUGSNORMEN

Die Kennzeichnung **CE** bescheinigt die Konformität des Produkts mit den anwendbaren Vorschriften der europäischen Gesetzgebung. Im Einzelnen erfüllt die Duschkabine die Anforderungen der europäischen Norm:

**EN 14428** - Duschtrennungen - Funktionsanforderungen und Prüfverfahren

## ALLGEMEINE SICHERHEITSVORSCHRIFTEN



Kontrollieren Sie immer, dass die Verpackungen unbeschädigt sind. Sie enthalten zerbrechliches Material und müssen vorsichtig gehandhabt werden, um Stöße zu vermeiden.



Die Installation ist nur für fertige, bereits verkleidete Oberflächen (Wände und Boden) ohne Sockelleisten, vorgesehen.



Das Produkt darf nicht von Kindern und Personen mit eingeschränkten körperlichen, sensorischen oder geistigen Fähigkeiten oder ohne ausreichende Erfahrung oder Kenntnisse benutzt werden, es sei denn, sie werden von einer für ihre Sicherheit verantwortliche Person im Gebrauch begleitet, beaufsichtigt oder in den Gebrauch des Produktes eingewiesen.

## ALLGEMEINE GARANTIEBEDINGUNGEN

Diese vertragliche Garantie wird vom Hersteller Marco Mammoliti S.p.A. angeboten und schränkt nicht die Rechte, die dem Verbraucher auf Grundlage der nationalen Vorschriften zur Durchführung und Umsetzung der Richtlinie 1999/44/EG zugestanden werden, ein. Die Garantie hat eine Laufzeit von 2 Jahren. Die Garantielaufzeit beginnt zum Kaufdatum (das Datum auf dem Kaufbeleg für das Produkt). Die Garantie ist beschränkt auf das EU-Gebiet.

**Die Garantie kann nur unter Vorlage des Kaufbelegs in Anspruch genommen werden.**

Die Inanspruchnahme der Garantie verlängert nicht ihre Laufzeit.

Die Garantie deckt alle dem Produkt zuschreibbaren Mängel, die während des normalen Gebrauchs auftreten.

Die Garantie ist beschränkt auf die Instandsetzung des fehlerhaften Teils oder seinen Austausch mit einem identischen Teil oder auf den Ersatz des Produkts.

Die Kosten für den Transport, Abbau und/oder die Wiederaufstellung des Produkts werden nur übernommen, wenn das tatsächliche Bestehen der von der vertraglichen Garantie abgedeckten Mängel festgestellt wurde.

**Die Garantie verfällt, wenn die im Handbuch empfohlenen Anweisungen nicht befolgt werden.**

**Von der Garantie sind ausgeschlossen Mängel/Anomalien/Funktionsstörungen nach:**

- Transportschäden
- Nicht korrekt ausgeführter Installation und/oder wenn die in den Anleitungen im Anhang spezifizierten Montagemodalitäten nicht eingehalten worden sind
- Gebrauch anderer als die in der Konfektion enthaltenen Zubehörteile
- Fehlerhaft ausgeführter Versiegelung/Silikonabdichtung oder wenn abgelaufene Produkte zum Abdichten verwendet wurden
- Verklemmungen oder Blockierungen durch Belag, Kalk, Sand, Feilspäne oder Unreinheiten im Wasser
- Leckagen durch Beschädigung der Dichtungen während der Installation, nicht geschmierte oder verschlissene Dichtungen
- Kratzer, Flecken oder Brüche durch falsche Handhabung oder unbeabsichtigte Stöße
- Reinigung mit ätzenden oder scheuernden Produkten
- Gebrauch von Produkten, die durch Frost verdorben sind
- Versäumter Wartung oder ungeeigneter oder nicht in Übereinstimmung mit den Empfehlungen „Reinigung und Wartung“ im Anhang durchgeführter Wartung
- Reparaturen durch nicht autorisiertes/spezialisiertes Personal

## REINIGUNG UND WARTUNG

Trocknen Sie die Scheiben mit einem Scheibenabzieher oder einem weichen Lappen ab, sobald Sie die Dusche beendet haben bzw. nach jedem Gebrauch.

Verwenden Sie zum Reinigen nur neutrale, milde und nicht scheuernde Reinigungsmittel, spülen Sie sie mit reichlich Wasser ab und ziehen Sie das Wasser mit einem Scheibenabzieher ab oder trocknen Sie die Scheiben mit einem weichen Lappen ab.

**BITTE BEACHTEN: Verwenden Sie NIEMALS Scheuerlappen oder Scheuerschwämme, Pulverreiniger oder Reinigungsmittel auf Alkohol-, Ammoniak-, Säure-, Aceton- oder Säuremittelbasis.**

## REKLAMATIONEN/RÜCKGABEN

**Es werden keine Reklamationen angenommen, wenn kein Kaufbeleg vorgelegt werden kann.** Jede Reklamation wird von unserem Kundendienstbüro gemäß betriebsinternen Verfahren bearbeitet und verwaltet. Die Modalitäten für eventuelle Reparaturen, Gutschriften oder Austausch werden nach Überprüfung und auf Grundlage des Ausgangs der von unseren Kundendienstzentren und unserem Qualitätslabor durchgeführten Prüfungen vereinbart.

**KUNDENDIENST:** Via Piemonte 1 - 28010 Fontaneto d'Agogna (NO) Tel. 0322 099201 - E-Mail: assistenza@marcomammoliti.com

**FIRMENSITZ:** Corso Lancieri 27 - 11100 Aosta (Italien) St.Nr. - USt.Nr. 00470390071

## INSTRUKCJA INSTALACJI, UŻYTKOWANIA I KONSERWACJI

Postępować ściśle według wskazówek zawartych w niniejszej instrukcji instalacji. Nieprawidłowa instalacja, oprócz niekorzystnego wpływu na normalną pracę kabiny prysznicowej, może spowodować poważne szkody na mieniu lub obrażenia osób.



**Zachować niniejszą instrukcję do ewentualnych przyszłych konsultacji**



**Zaleca się, aby montaż i instalacja były wykonywane przez wyspecjalizowanych techników**

**Firma Marco Mammoliti S.p.A. nie ponosi odpowiedzialności za uszkodzenia, wycieki, anomalie i awarie spowodowane nieprawidłową instalacją, użytkowaniem, konserwacją lub w jakikolwiek inny sposób odbiegające od zaleceń zawartych w niniejszej instrukcji.**

### ODNIESIENIA PRAWNE

Oznakowanie **CE** potwierdza zgodność produktu z obowiązującymi przepisami prawa europejskiego. W szczególności kabina prysznicowa spełnia wymagania normy europejskiej:

**EN 14428** - Kabiny prysznicowe. Wymagania funkcjonalności i metody badań

### WYMAGANIA OGÓLNE I WYMAGANIA BEZPIECZEŃSTWA



Zawsze sprawdzać integralność opakowań, zawierają one delikatne materiały. Należy obchodzić się z nimi ostrożnie i zapobiegać ich przewróceniu.



Instalacja przewidziana jest wyłącznie na powierzchniach (ściany i podłogi), które muszą być już gotowe, wykończone i bez listew przypodłogowych.



Produkt nie może być używany przez dzieci i osoby o ograniczonych zdolnościach fizycznych, sensorycznych lub umysłowych lub bez doświadczenia lub wiedzy, chyba że są one nadzorowane przez osoby odpowiedzialne za ich bezpieczeństwo lub otrzymały one instrukcje dotyczące użytkowania produktu.

### OGÓLNE WARUNKI GWARANCJI

Niniejsza Konwencjonalna Gwarancja jest oferowana przez producenta Marco Mammoliti S.p.A. i nie narusza praw konsumentów na podstawie przepisów krajowych wdrażających i transponujących dyrektywę 1999/44/WE. Czas trwania gwarancji wynosi 2 lata. Okres gwarancji rozpoczyna się w dniu zakupu produktu (data wskazana na dowodzie zakupu). Gwarancja obowiązuje tylko na terytorium U.E.

**Gwarancja obowiązuje wyłącznie za okazaniem dowodu zakupu.**

Zastosowanie gwarancji nie skutkuje przedłużeniem okresu jej obowiązywania.

Gwarancja obejmuje wszystkie wady, które można przypisać produktowi, wykryte podczas normalnego użytkowania.

Gwarancja ogranicza się do naprawy lub wymiany uszkodzonej części na identyczną część lub do wymiany produktu.

Koszty transportu, usunięcia i/lub przeniesienia produktu zostaną uznane tylko w przypadku stwierdzenia faktycznego istnienia wad objętych niniejszą konwencjonalną gwarancją.

**Gwarancja traci ważność, jeśli wskazówki zalecane w niniejszej instrukcji nie są przestrzegane.**

**Gwarancją nie są objęte usterki/anomalie/awarie spowodowane:**

- uszkodzeniami w transporcie
- instalacją, która została wykonana w nieprawidłowy sposób i/lub jeśli metody montażu określone w załączonej instrukcji nie były przestrzegane
- używaniem akcesoriów innych niż zawarte w opakowaniu
- uszczelnieniem/powłoczeniem silikonem, które zostało wykonane w nieprawidłowy sposób lub w przypadku zastosowania produktów niskiej jakości
- zakleszczaniem się lub zablokowaniem z powodu osadów, kamienia, piasku, opiłków lub zanieczyszczeń obecnych w wodzie
- wyciekami z powodu uszczelek uszkodzonych podczas montażu, nienasmarowanych lub zużytych
- zarysowaniami, wgnieceniami lub pęknięciami spowodowanymi nieprawidłowym manewrowaniem lub przypadkowym uderzeniem
- zastosowaniem środków czyszczących o działaniu korozyjnym lub ściernym
- produktami uszkodzonymi w wyniku mrozu
- brakiem konserwacji lub niewłaściwą konserwacją lub konserwacją niezgodną z załączonymi zaleceniami „czyszczenie i konserwacja”
- naprawami wykonywanymi przez osoby nieupoważnione/niewyspecjalizowane

### CZYSZCZENIE I KONSERWACJA

Po każdym użyciu, zaraz po zakończeniu kąpieli, szyby należy osuszyć gumową wycieraczką lub miękką ściereczką.

Do czyszczenia używać neutralnych, nieagresywnych, nieścierających detergentów. Następnie spłukać dużą ilością wody i osuszyć w krótkim czasie gumową wycieraczką lub miękką ściereczką.

**NB.: Nigdy NIE używać szorstkich ściereczek lub gąbek, detergentów w proszku, na bazie alkoholu lub amoniaku, kwasów, acetonu, rozpuszczalników.**

### REKLAMACJE / ZWROTY

**Reklamacja nie będzie przyjęta w przypadku braku okazania dowodu zakupu.**

Każda reklamacja będzie rozpatrywana i zarządzana zgodnie z wewnętrznymi procedurami naszego Działu Obsługi Klienta.

Procedury dotyczące wszelkich napraw, akredytacji lub wymiany zostaną uzgodnione w późniejszym terminie i w oparciu o wyniki kontroli przeprowadzonych przez nasze Centra Serwisowe i Laboratorium Jakości.

**OBSŁUGA KLIENTA:** Via Piemonte, 1 - 28010 Fontaneto d'Agogna (NO) Tel. 0322 099201 - e-mail: assistenza@marcomammoliti.com  
**SIEDZIBA STATUTOWA:** Corso Lancieri, 27 - 11100 Aosta (Italy) - PESEL - NIP 00470390071



Ακολουθήστε προσεκτικά τις οδηγίες που περιέχονται στο παρόν εγχειρίδιο εγκατάστασης, διότι η εσφαλμένη εγκατάσταση μπορεί να επηρεάσει την κανονική λειτουργία της καμπίνας ντους, αλλά και να προκαλέσει σοβαρές ζημιές σε αντικείμενα ή πρόσωπα.



**Φυλάξτε το παρόν εγχειρίδιο για πιθανή μελλοντική χρήση**



**Αναθέστε τη συναρμολόγηση και την εγκατάσταση σε ειδικευμένους τεχνικούς**

**H Marco Mammoliti S.p.A. δεν φέρει ευθύνη για τυχόν ζημιές, διαρροές, ανωμαλίες και δυσλειτουργίες που οφείλονται σε εγκατάσταση, χρήση, συντήρηση που είναι εσφαλμένη ή σε κάθε περίπτωση διαφορετική από τις απαιτήσεις που περιέχονται στο παρόν εγχειρίδιο.**

#### ΚΑΝΟΝΙΣΤΙΚΕΣ ΑΝΑΦΟΡΕΣ

Η σήμανση **CE** πιστοποιεί τη συμμόρφωση του προϊόντος με τις ισχύουσες διατάξεις της ευρωπαϊκής νομοθεσίας. Συγκεκριμένα, η καμπίνα ντους πληροί τις απαιτήσεις της ευρωπαϊκής νομοθεσίας:

**EN 14428** - Καμπίνες ντους - Λειτουργικές απαιτήσεις και μέθοδοι δοκιμασίας

#### ΓΕΝΙΚΕΣ ΑΠΑΙΤΗΣΕΙΣ ΑΣΦΑΛΕΙΑΣ



Θα πρέπει να ελέγχετε πάντα την ακεραιότητα των συσκευασιών, καθώς περιέχουν εύθραυστα υλικά, και ο χειρισμός τους θα πρέπει να γίνεται με προσοχή και να αποφεύγονται τα χτυπήματα



Η εγκατάσταση πρέπει να γίνεται μόνο σε επιφάνειες (τοιχούς και δάπεδο) οι οποίες είναι ήδη ολοκληρωμένες, ήδη επενδεδυμένες και χωρίς σοβατεπί.



Το προϊόν δεν πρέπει να χρησιμοποιείται από παιδιά και άτομα με μειωμένες σωματικές, αισθητηριακές και διανοητικές ικανότητες ή με ελλιπή εμπειρία ή γνώση, εκτός κι αν επωφελούνται από τη διαμεσολάβηση κάποιου υπεύθυνου ατόμου για την ασφάλειά τους, αν επιβλέπονται ή αν έχουν λάβει οδηγίες σχετικά με τη χρήση του προϊόντος.

#### ΓΕΝΙΚΟΙ ΟΡΟΙ ΕΓΓΥΗΣΗΣ

Η παρούσα Συμβατική Εγγύηση παρέχεται από τον κατασκευαστή Marco Mammoliti S.p.A. και αφήνει ανεπηρέαστα τα δικαιώματα που αντλούν οι καταναλωτές από τις εθνικές διατάξεις εφαρμογής και μεταφοράς της Οδηγίας 1999/44/ΕΚ.

Η εγγύηση έχει διάρκεια 2 ετών. Η περίοδος της εγγύησης αρχίζει να ισχύει από την ημερομηνία αγοράς του προϊόντος (ημερομηνία που αναγράφεται πάνω στην απόδειξη αγοράς).

Η εγγύηση περιορίζεται μόνο στο έδαφος της Ε.Ε.

**Η εγγύηση εφαρμόζεται μόνο κατόπιν προσκόμισης της απόδειξης αγοράς.**

Η εφαρμογή της εγγύησης δεν συνεπάγεται παράταση της διάρκειάς της.

Η εγγύηση καλύπτει όλα τα ελαττώματα του προϊόντος που διαπιστώνονται κατά τη διάρκεια της κανονικής χρήσης.

Η εγγύηση περιορίζεται στην αποκατάσταση ή στην αντικατάστασή του ελαττωματικού μέρους με ένα πανομοιότυπο ή στην αντικατάσταση του προϊόντος.

Το κόστος μεταφοράς, αφαίρεσης ή/και επανατοποθέτησης του προϊόντος αναγνωρίζονται αποκλειστικά στην περίπτωση που έχει εξακριβωθεί η πραγματική ύπαρξη των ελαττωμάτων τα οποία καλύπτονται από την παρούσα συμβατική εγγύηση.

**Η εγγύηση ακυρώνεται εάν δεν τηρούνται οι οδηγίες που περιέχονται στο παρόν εγχειρίδιο.**

**Αποκλείονται από την εγγύηση ελαττώματα/ανωμαλίες/δυσλειτουργίες που οφείλονται σε:**

- ζημιές λόγω μεταφοράς
- εγκατάσταση που δεν έχει εκτελεστεί σωστά ή/και στην περίπτωση που δεν έχουν τηρηθεί οι τρόποι συναρμολόγησης που ορίζονται στις συνημμένες οδηγίες
- χρήση εξαρτημάτων διαφορετικών από εκείνα που περιέχονται στη συσκευασία
- σφράγιση/επίστρωση σιλικόνης που δεν έχει εκτελεστεί σωστά ή εάν τα προϊόντα που έχουν χρησιμοποιηθεί είναι κακής ποιότητας
- παρεμπόδιση ή φράξιμο λόγω εναποθέσεων, αλάτων, άμμου, σωματιδίων ή ακαθαρσιών που υπάρχουν στο νερό
- διαρροές λόγω στεγανοποιητικών στοιχείων που υπέστησαν ζημιά κατά την εγκατάσταση, που δεν φέρουν λίπανση ή που είναι φθαρμένα
- γρατζουνιές, βαθουλώματα ή θραύσεις λόγω κακού χειρισμού ή τυχαίων χτυπημάτων
- χρήση διαβρωτικών ή λειαντικών προϊόντων για τον καθαρισμό
- προϊόντα που έχουν υποστεί φθορά λόγω παγετού
- έλλειψη συντήρησης ή συντήρηση που δεν είναι κατάλληλη ή που δεν συμμορφώνεται με τις συνημμένες οδηγίες «καθαρισμού και συντήρησης»
- επισκευές που πραγματοποιήθηκαν από μη εξουσιοδοτημένο/ειδικευμένο προσωπικό

#### ΚΑΘΑΡΙΣΜΟΣ ΚΑΙ ΣΥΝΤΗΡΗΣΗ

Στεγνώστε τα τζάμια με έναν καθαριστή τζαμιών ή με ένα μαλακό πανί μόλις τελειώσετε το ντους, ύστερα από κάθε χρήση.

Για τον καθαρισμό χρησιμοποιήστε ουδέτερα μη επιθετικά και μη λειαντικά καθαριστικά, ξεβγάλετε με άφθονο νερό και στεγνώστε μέσα σε σύντομο χρονικό διάστημα με καθαριστή τζαμιών ή με μαλακό πανί.

**ΣΗΜ.: ΜΗΝ χρησιμοποιείτε ποτέ λειαντικά πανιά ή σφουγγάρια και απορρυπαντικά σε σκόνη που έχουν ως βάση το αλκοόλ ή την αμμωνία, οξέα, ασετόν, διαλύτες.**

#### ΚΑΤΑΓΓΕΛΙΕΣ / ΕΠΙΣΤΡΟΦΕΣ

**Δεν γίνονται δεκτές καταγγελίες ελλείψεως απόδειξης αγοράς.** Η επεξεργασία και η διαχείριση κάθε καταγγελίας θα γίνεται σύμφωνα με τις εσωτερικές διαδικασίες του Γραφείου Εξυπηρέτησης Πελατών της εταιρείας. Οι τρόποι εκτέλεσης των ενδεχόμενων επισκευών, πιστώσεων ή αντικαταστάσεων θα συμφωνούνται κατόπιν και βάσει των αποτελεσμάτων των ελέγχων που πραγματοποιούνται από τα Κέντρα Εξυπηρέτησης και από το Εργαστήριο Ποιότητας της εταιρείας.

ΕΞΥΠΗΡΕΤΗΣΗ ΠΕΛΑΤΩΝ: Via Piemonte, 1 - 28010 Fontaneto d'Agogna (NO) Tel. 0322 099201 - e-mail: assistenza@marcomammoliti.com  
ΚΕΝΤΡΙΚΗ ΕΔΡΑ: Corso Lancieri, 27 - 11100 Aosta (Italy) - C.F. - P.I. 00470390071

Необходимо внимательно следовать инструкциям, приведенным в данном руководстве по установке. Неправильная установка, помимо нарушения нормального функционирования душевой кабины, может привести к серьезному ущербу людям и имуществу.

 **Следует хранить данное руководство для будущего использования.**

 **Рекомендуется поручать сборку и установку квалифицированным специалистам.**

**Компания Marco Mammoliti S.p.A. не несет ответственности за ущерб, убытки, аномалии и неисправности из-за установки, эксплуатации или технического обслуживания, выполненных ненадлежащим или не соответствующим данным инструкциям способом.**

## НОРМАТИВНО-СПРАВОЧНАЯ ДОКУМЕНТАЦИЯ

Маркировка **CE** удостоверяет соответствие изделия требованиям действующего законодательства ЕС. В частности, душевая кабина соответствует требованиям европейского стандарта:

**EN 14428** - Перегородки душевые. Функциональные требования и методы испытания.

## ОБЩИЕ ТРЕБОВАНИЯ БЕЗОПАСНОСТИ

 Следует обязательно проверять целостность упаковки, содержащей хрупкие материалы, с которыми необходимо обращаться осторожно и не допускать ударов.

 Предусматривается установка только на уже отделанные и облицованные поверхности (стены и пол) без плинтусов.

 Не допускается использование изделия детьми и лицами с ограниченными физическими, сенсорными или умственными способностями, а также лицами без опыта или знаний, за исключением случаев, в которых они находятся под присмотром ответственного за их безопасность лица или получили от него инструкции по использованию изделия.

## ОБЩИЕ УСЛОВИЯ ГАРАНТИИ

Настоящая стандартная гарантия предоставляется производителем Marco Mammoliti S.p.A. без нарушения прав потребителей на основе национальных требований, имплементирующих и транспонирующих Директиву 1999/44/ЕС.

Срок действия гарантии – 2 года. Гарантийный срок начинается с даты покупки изделия (дата указана в документе, подтверждающем покупку).

Действие гарантии ограничивается только территорией ЕС.

**Гарантия применяется только при предъявлении документа, подтверждающего покупку.**

Применение гарантии не продлевает срок ее действия.

Гарантия распространяется на все дефекты, обнаруженные в изделии при его надлежащем использовании.

Гарантия ограничивается ремонтом или заменой дефектной части на идентичную или заменой изделия.

Расходы на транспортировку, удаление и/или установку изделия будут признаны только в том случае, если будет установлено действительное наличие дефектов, на которые распространяется настоящая стандартная гарантия.

**Гарантия прекращает свое действие, если не соблюдаются указания, приведенные в данном руководстве.**

**Из гарантии исключаются дефекты/аномалии/неисправности, причиной которых являются:**

- повреждения во время перевозки
- установка, выполненная неправильно и/или без соблюдения порядка монтажа, указанного в прилагаемых инструкциях
- использование комплектующих, отличных от содержащихся в упаковке
- герметизация/нанесение силикона, выполненные неправильно или с использованием некачественных материалов
- заклинивание или блокирование из-за загрязнений, известкового налета, песка, опилок или примесей, имеющихся в воде
- утечки из-за поврежденных при установке, не смазанных или изношенных прокладок
- царапины, механические повреждения поверхности или поломки из-за неправильного обращения или случайных ударов
- использование агрессивных или абразивных средств для очистки
- продукты, испортившиеся из-за воздействия мороза
- отсутствие технического обслуживания или ненадлежащее техническое обслуживание, не соответствующее прилагаемым инструкциям по «очистке и техническому обслуживанию»
- ремонт, выполненный неуполномоченным/неквалифицированным персоналом.

## ЧИСТКА И ТЕХНИЧЕСКОЕ ОБСЛУЖИВАНИЕ

Необходимо сушить стекла стеклоочистителем или мягкой тряпкой сразу после душа, после каждого использования.

Для очистки следует использовать неагрессивные и неабразивные нейтральные моющие средства, смывать их большим количеством воды и быстро сушить стеклоочистителем или мягкой тканью.

**ПРИМЕЧАНИЕ. НИ В КОЕМ СЛУЧАЕ не использовать абразивные тряпки или губки, порошкообразные моющие средства, моющие средства на основе спирта или аммиака, кислоты, ацетон, растворители.**









## ПРЕТЕНЗИИ / ВОЗВРАТ

**При отсутствии документа, подтверждающего покупку, претензии не принимаются.**

Каждая претензия будет рассматриваться и обрабатываться в соответствии с внутренними процедурами нашего отдела поддержки клиентов. Порядок ремонта, возврата денежных средств или замены будут согласовываться после и на основе результатов проверок, выполняемых нашими сервисными центрами и нашей лабораторией качества.

**СЛУЖБА ПОДДЕРЖКИ КЛИЕНТОВ:** Via Piemonte, 1 - 28010 Fontaneto d'Agogna (NO) Тел. +39 0322 099201 - электронная почта: assistenza@marcomammoliti.com

**ЮРИДИЧЕСКИЙ АДРЕС:** Corso Lancieri, 27 - 11100 Aosta (Italy) - ИНН - номер плательщика НДС 00470390071

IT		Utensili e materiali per installazione (non forniti)
EN		Tools and materials for installation (not supplied)
ES		Herramientas y materiales para la instalación (no suministrado)
PT		Ferramentas e materiais para instalação (não fornecidos)
FR		Outils et matériaux pour l'installation (non fournis)
DE		Werkzeuge und Materialien für die Installation (nicht mitgeliefert)
PL		Narzędzia i materiały do montażu (brak w zestawie)
EL		Εργαλεία και υλικά για την εγκατάσταση (δεν παρέχεται)
RU		Инструменты и материалы для монтажа (не входит в комплект)

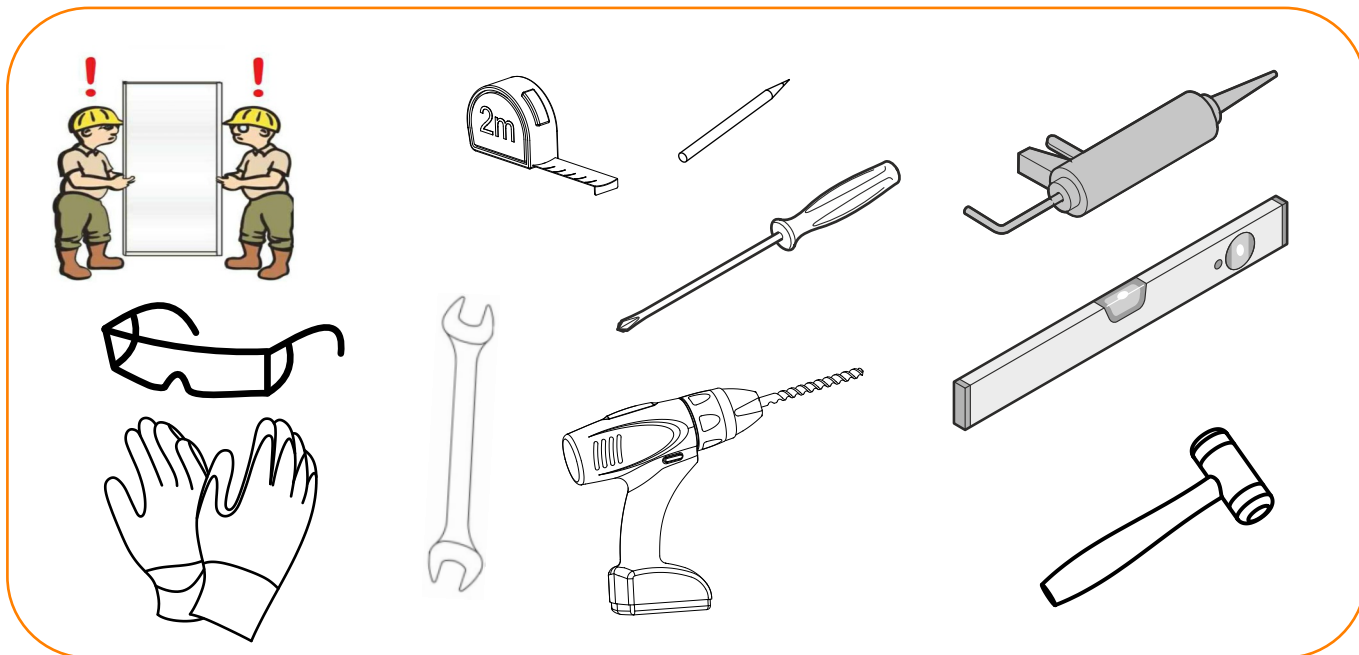

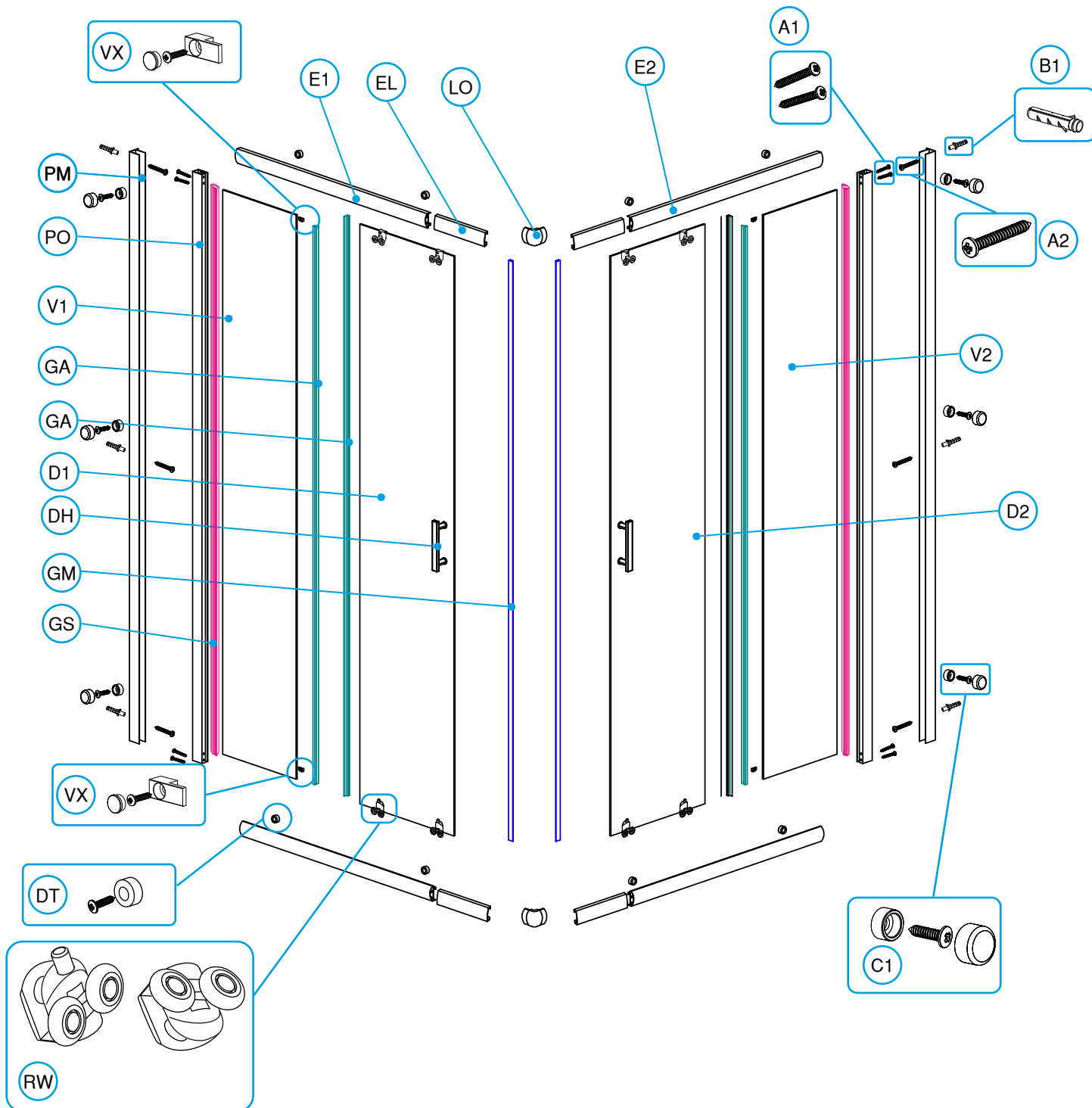

D1	PORTA X1	D2	PORTA X1	DH	MANIGLIA X2	DT	FERMAPORTE X8	E1	GUIDAX2
				L20		* Vite 4x10mm			

E2	GUIDA X2	EL	GUIDA Estensibile X4	LO	ANGOLARE X2	PM	PROFILO MURO X2	PO	PROFILO X2
		* Vite 4X6,5mm X16		* Vite 4x6,5mm					

RW	KIT RUOTE 4+4	V1	VETRO X1	V2	VETRO X1	VX	FERMAVETRO X4	KG	KIT GUARNIZIONI
								 X2 X2 X4 L2000mm	
						* Vite 4x10mm			





**KM KIT DI MONTAGGIO**

A1	Vite 3,5x30mm X8	A2	Vite 4X30mm X6	B1	Tassello Ø6 X6	C1	Tappini X6		Punta Ø 2,5
						* Vite 4x12mm			

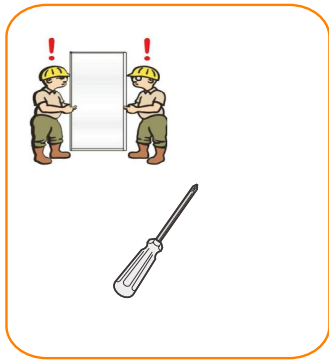
D1 E1 V1 Lato lungo Longer side

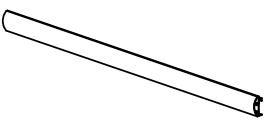
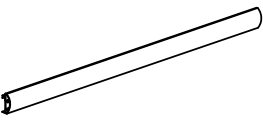
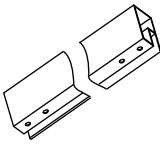
D2 E2 V2 Lato corto Short side

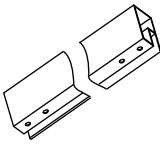

E1	GUIDA X2	E2	GUIDA X2			<td data-bbox="1236 112 1527 338">  </td> <td data-bbox="1236 112 1527 338"> <p data-bbox="965 67 1236 112">PO</p> <p data-bbox="965 67 1236 112">PROFILO X2</p>  <p data-bbox="1244 67 1527 112">A1</p> <p data-bbox="1244 67 1527 112">Vite 3,5x30mm X8</p> </td>		<p data-bbox="965 67 1236 112">PO</p> <p data-bbox="965 67 1236 112">PROFILO X2</p>  <p data-bbox="1244 67 1527 112">A1</p> <p data-bbox="1244 67 1527 112">Vite 3,5x30mm X8</p>
----	----------	----	----------	---	---	---	---	---

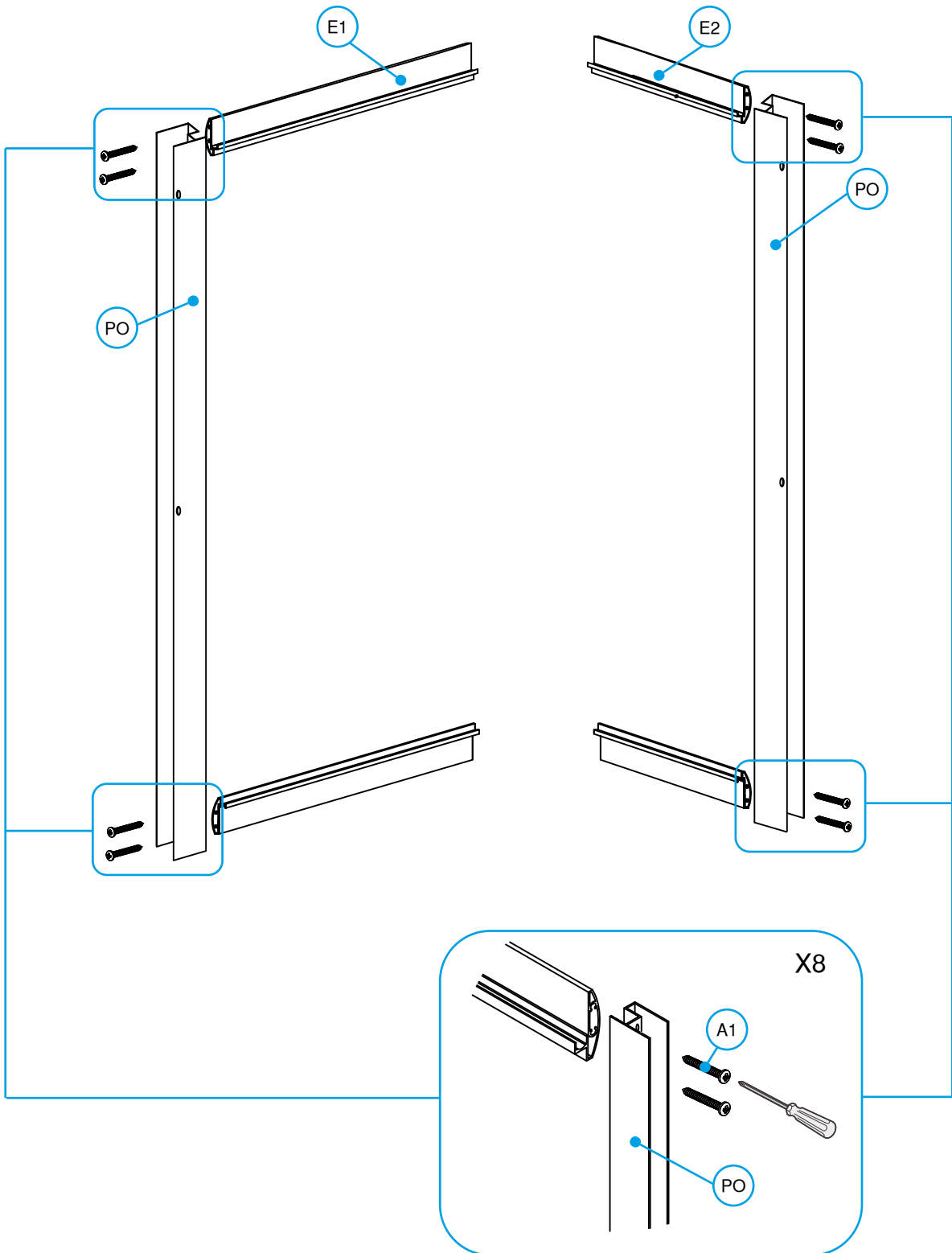

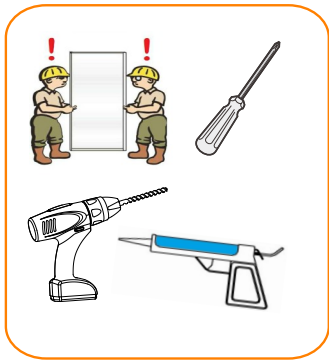

PM PROFILO MURO X2

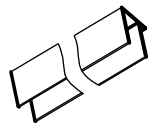

A2 Vite 4X30mm X6

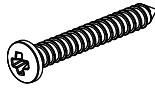

B1 Tassello Ø6 X6

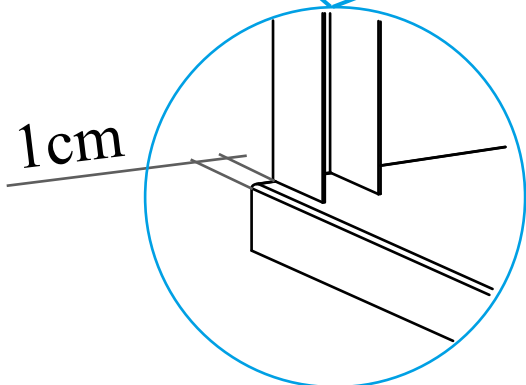
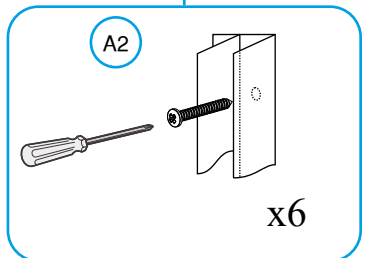
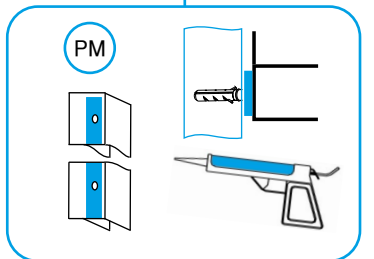
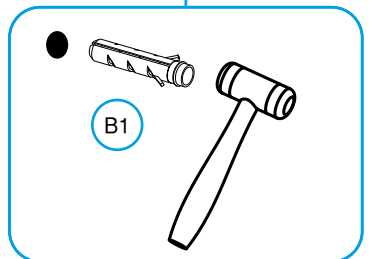
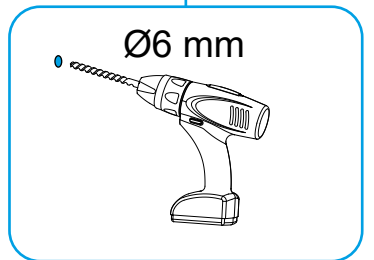
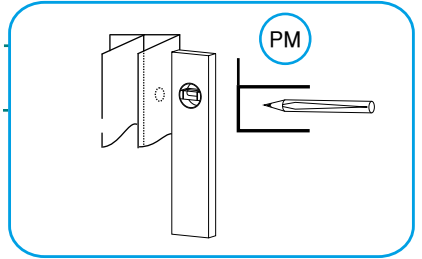
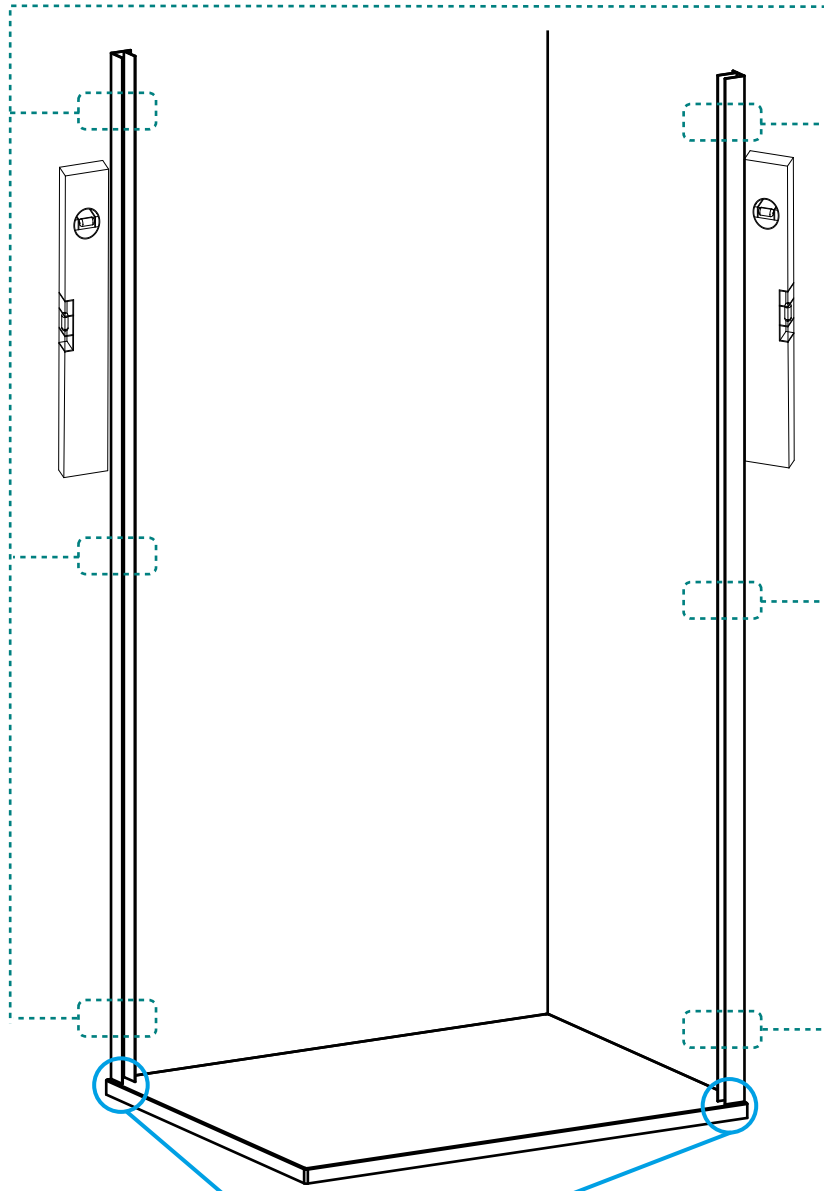
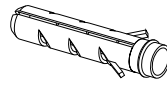

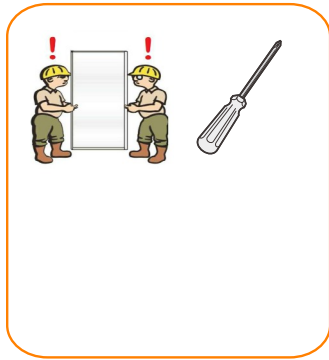

LO	ANGOLARE X2	EL	GUIDA ESTENSIBILE X4
* Vite 4x6,5mm		* Vite 4x6,5mm	

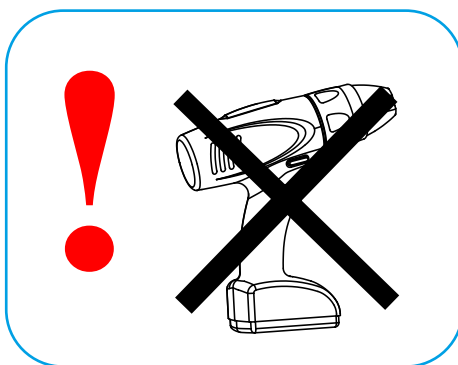
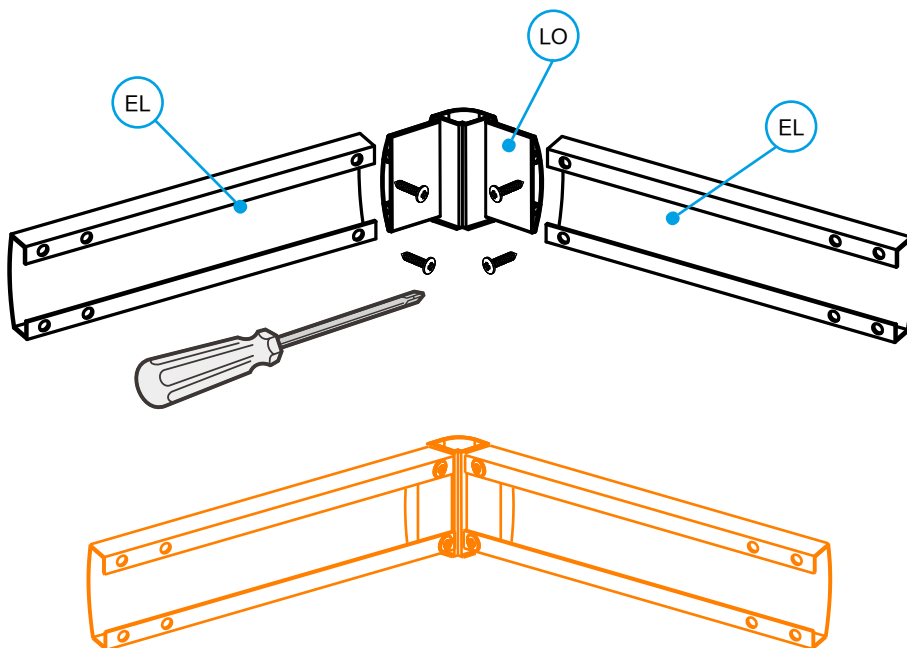

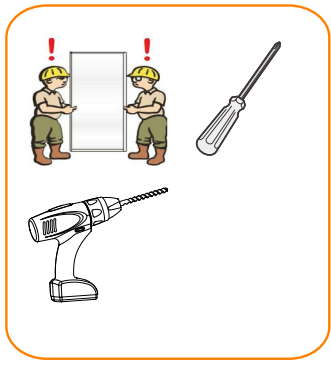

C1	Tappini X6	Punta Ø 2,5
* Vite 4x12mm		

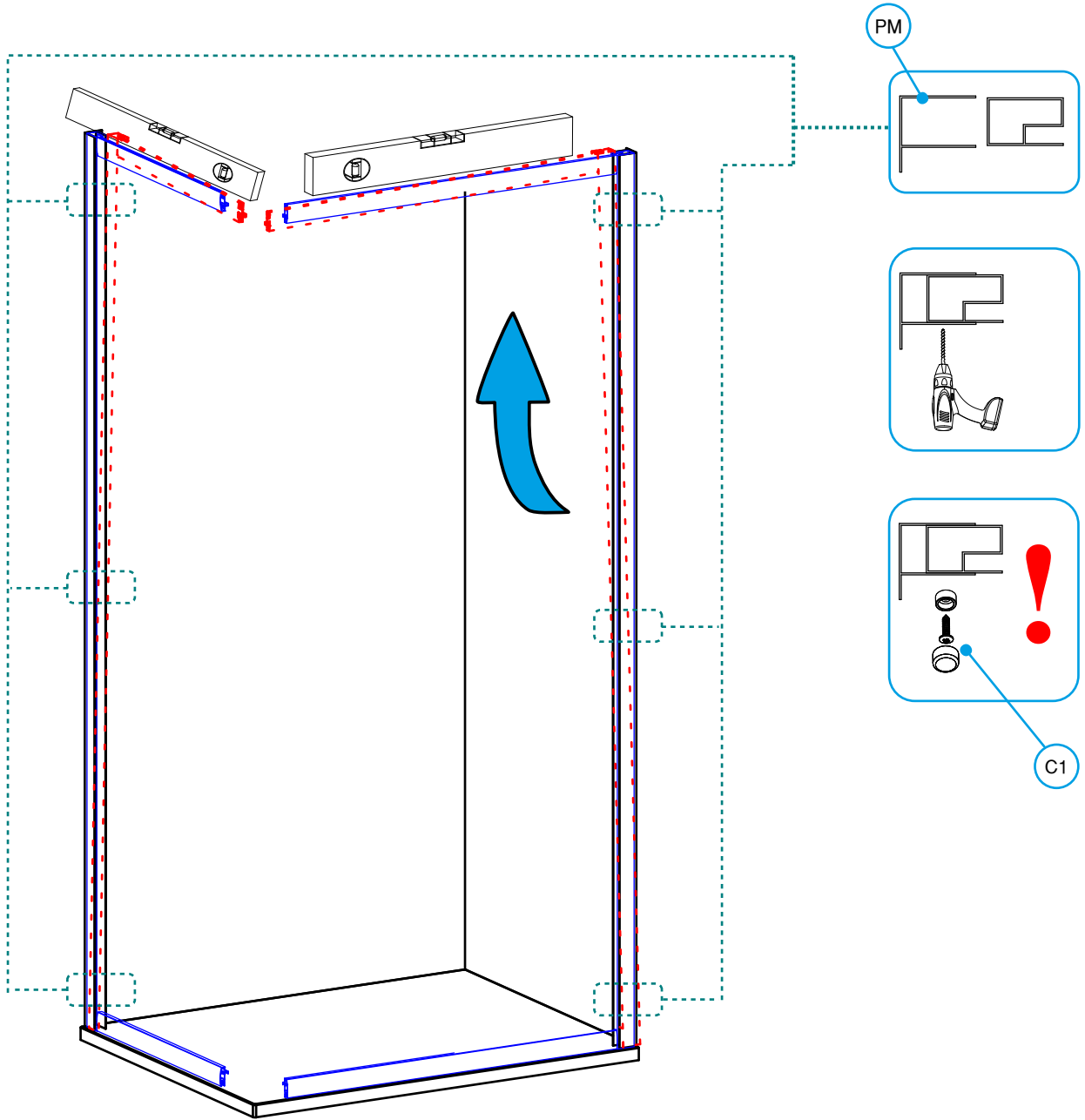



EL	GUIDA X2	Punta Ø 2,5
Vite 4X6,5mm		

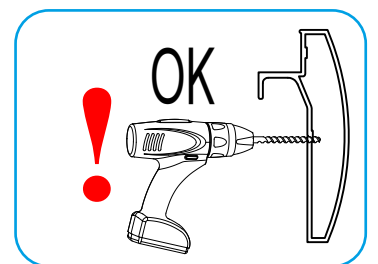
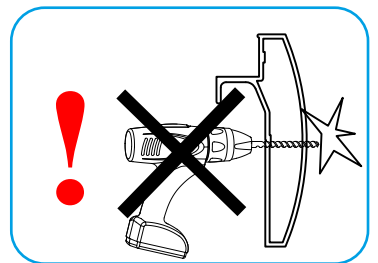
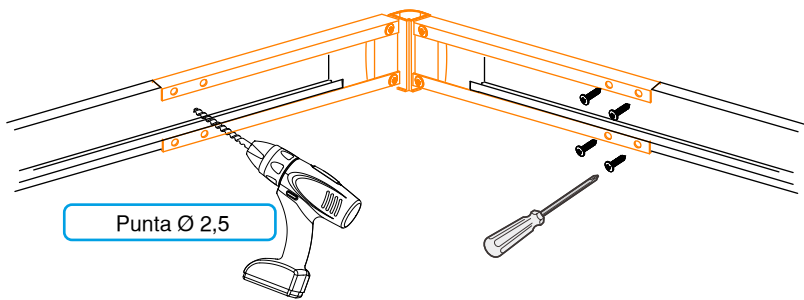
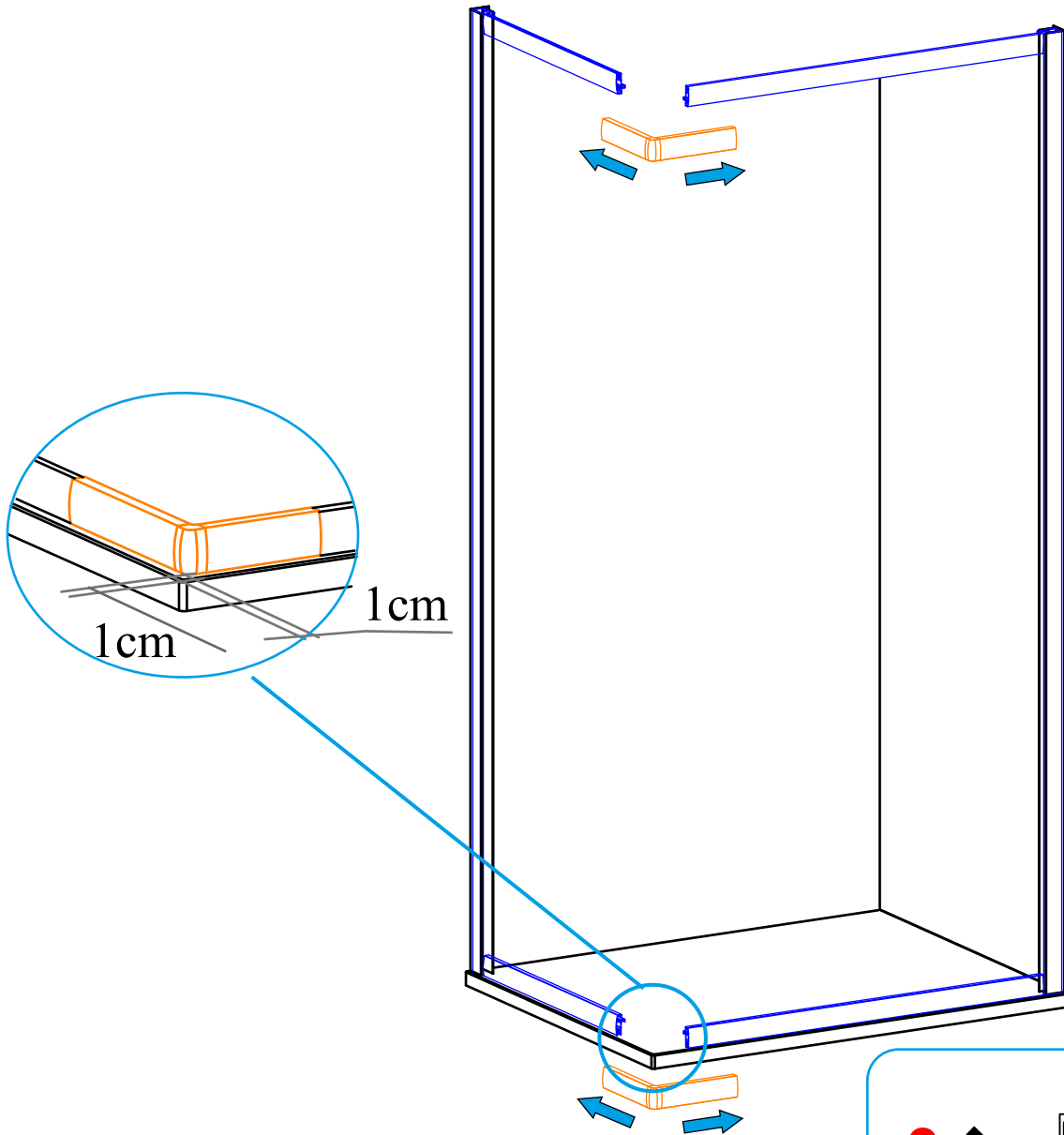

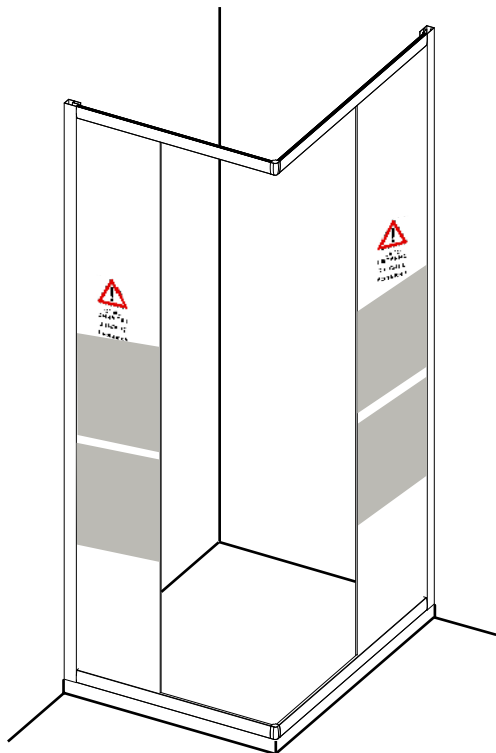
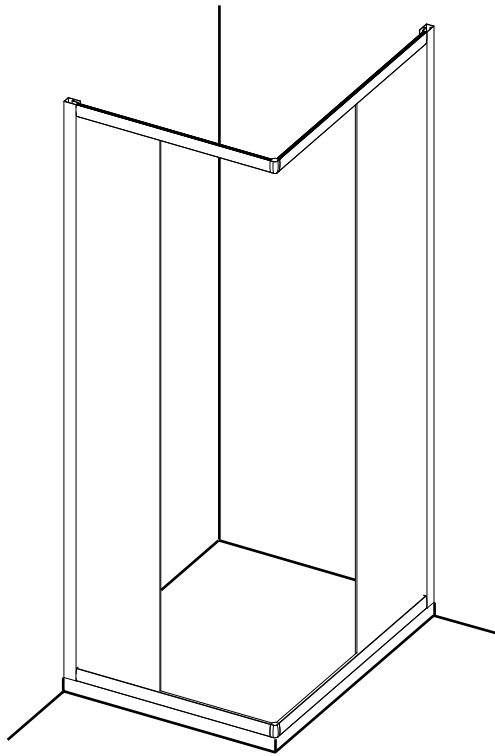
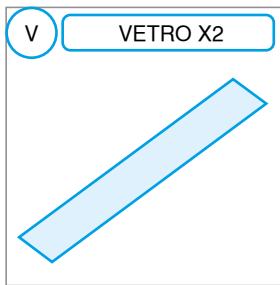
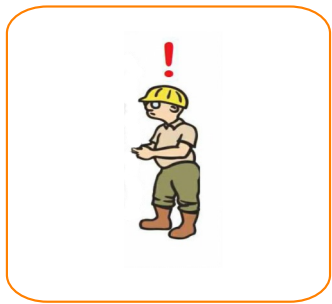



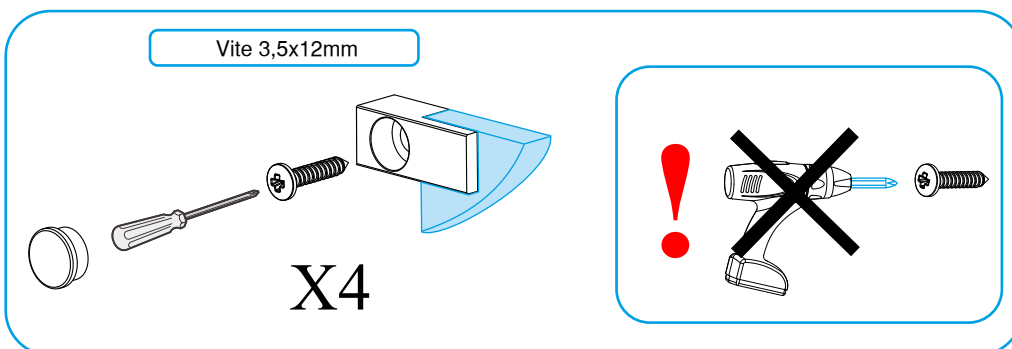
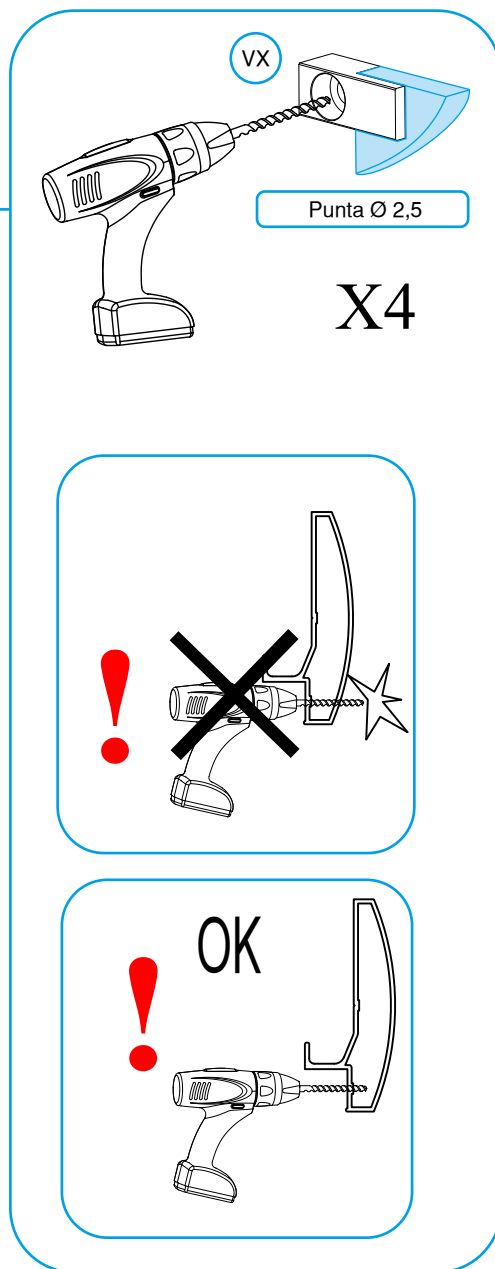
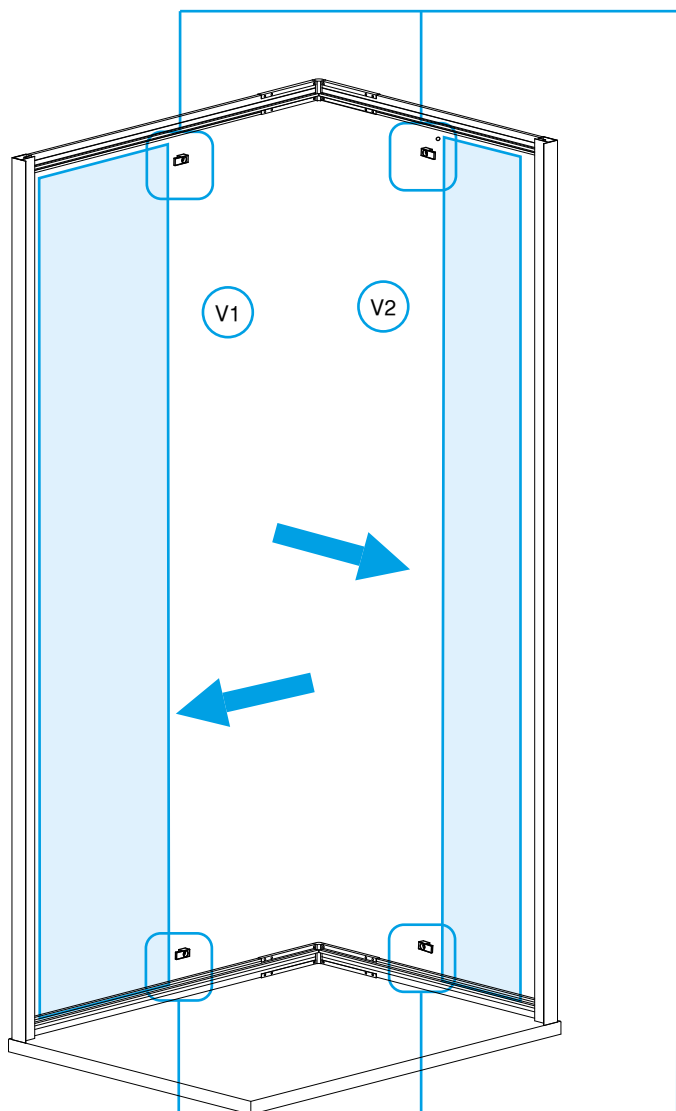

V1	VETRO X1	V2	VETRO X1	VX	FERMAVETRO X4		Punta Ø 2,5
				* Vite 4x10mm			

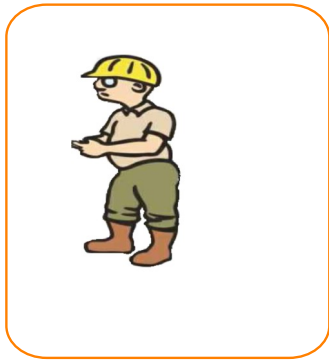

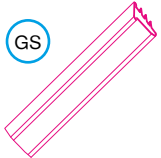

KG	KIT GUARNIZIONI	KG	KIT GUARNIZIONI
GS		GA	
GUARNIZIONE MORBIDA		GUARNIZIONE ALETTA	

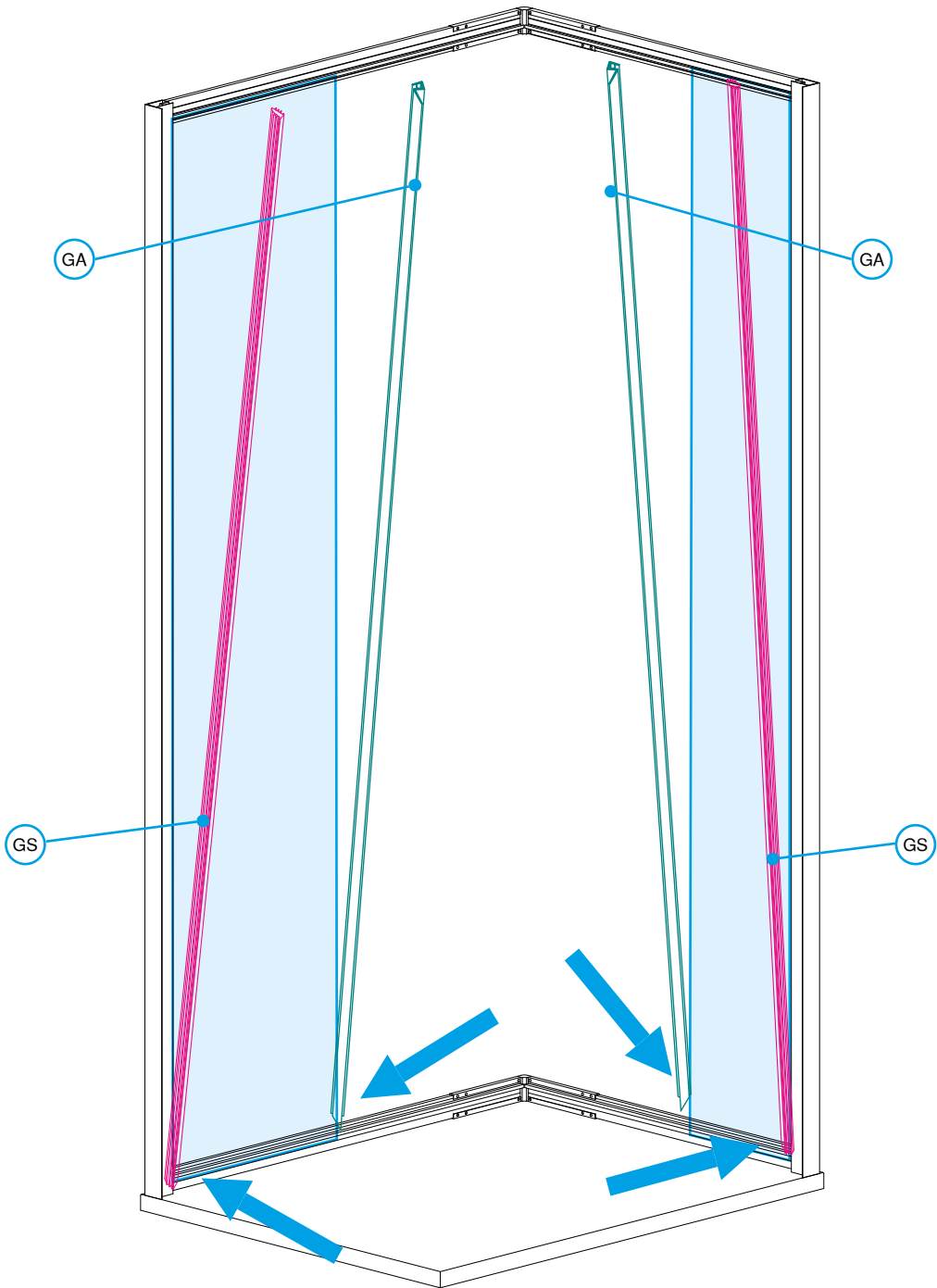

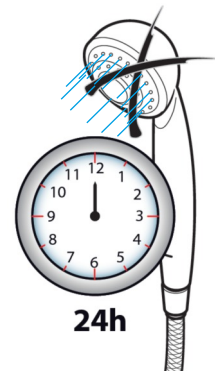
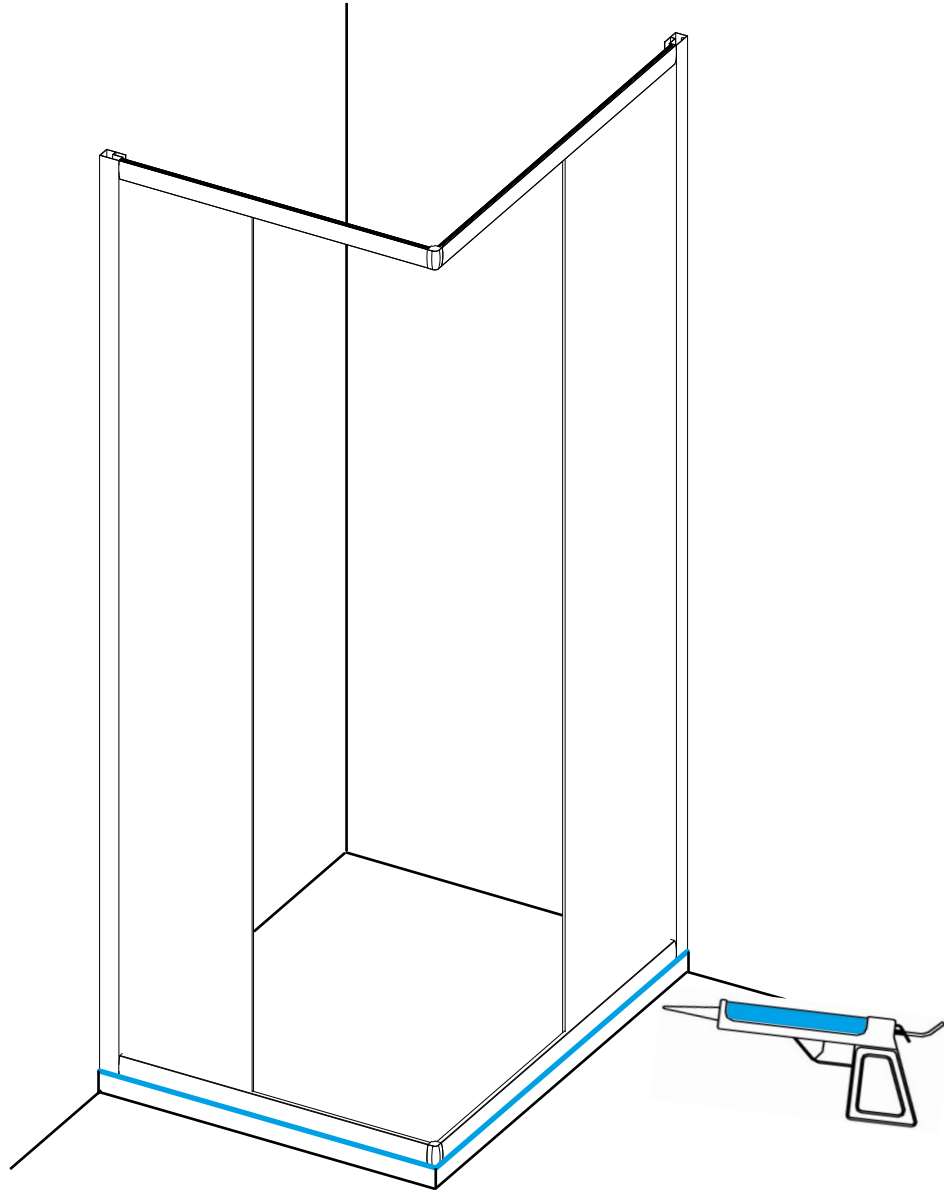
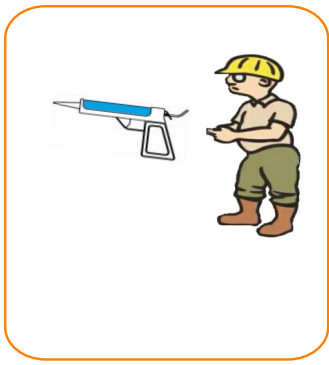

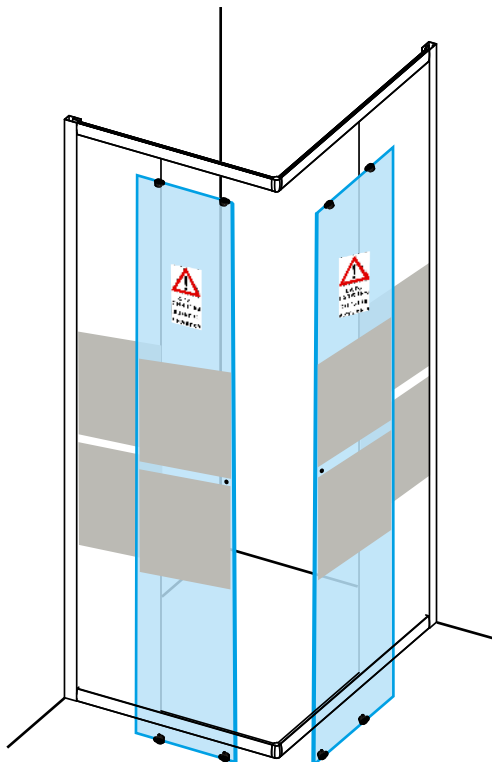
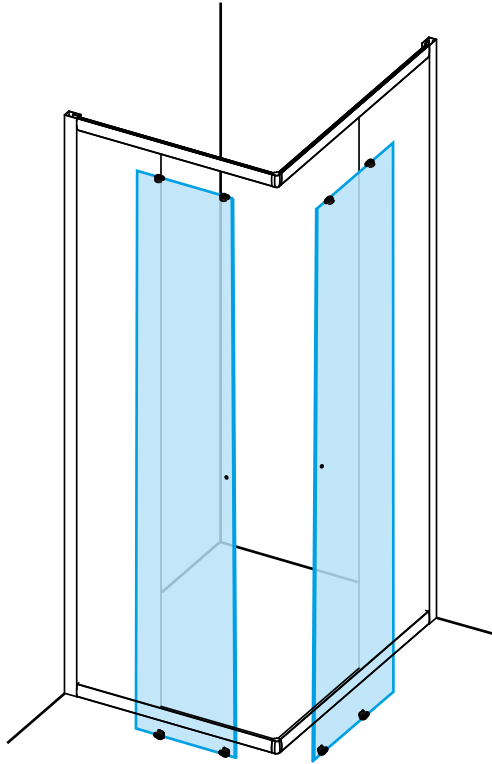
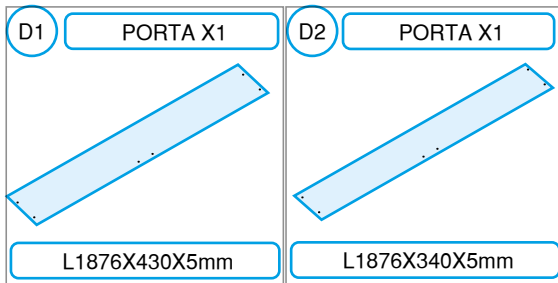

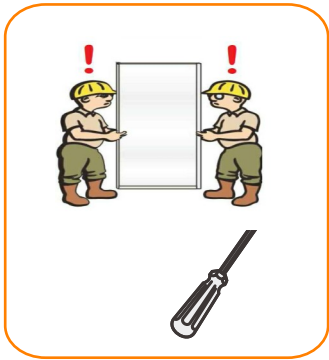

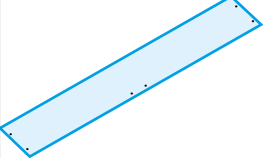
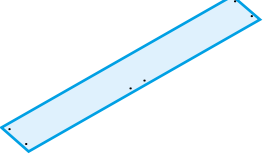
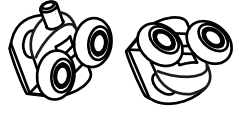
<p>D1 PORTA X1</p>  <p>L1876X430X5mm</p>	<p>D2 PORTA X1</p>  <p>L1876X340X5mm</p>	<p>RW KIT RUOTE 4+4</p> 	
---	---	--	--

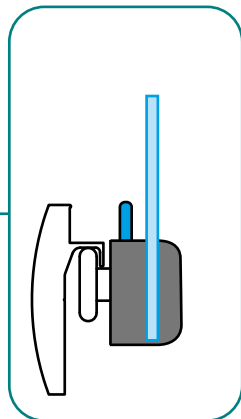
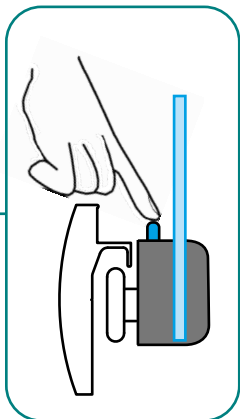
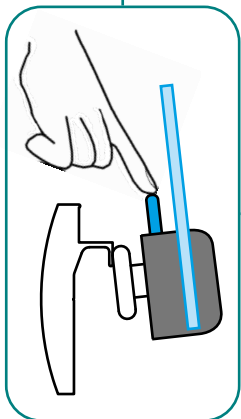
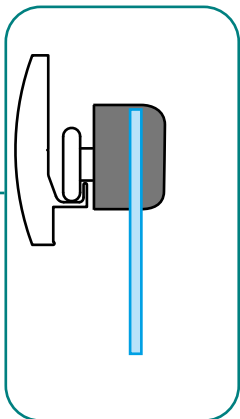
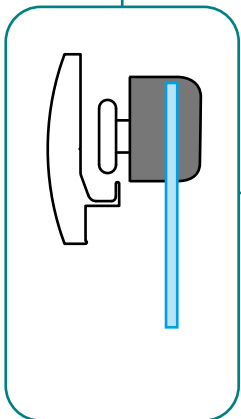
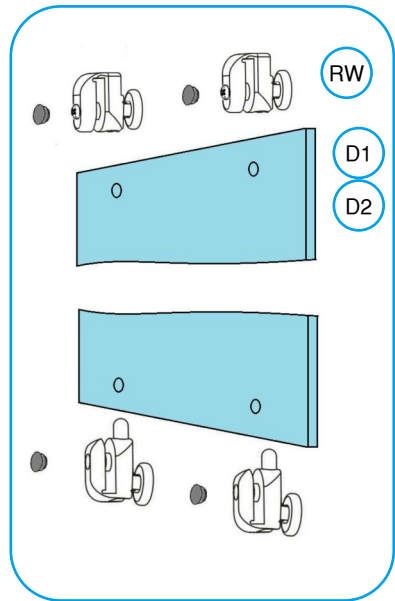
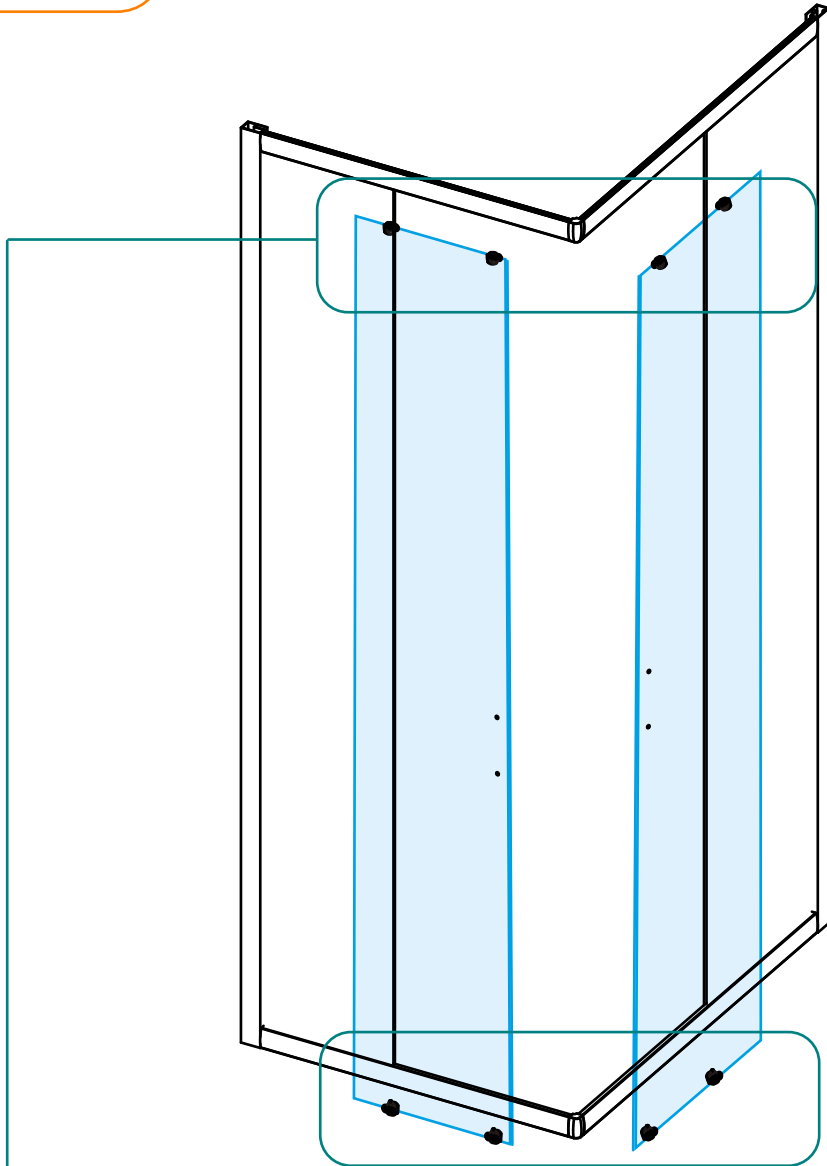

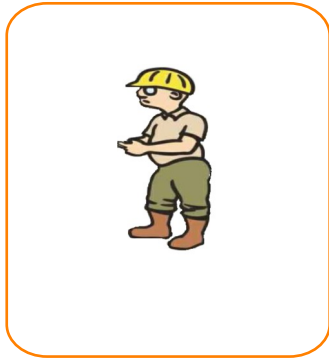

KG	KIT GUARNIZIONI	KG	KIT GUARNIZIONI	DH	MANIGLIA X1
GM		GA			
GUARNIZIONE MAGNETICA		GUARNIZIONE ALETTA		L20	

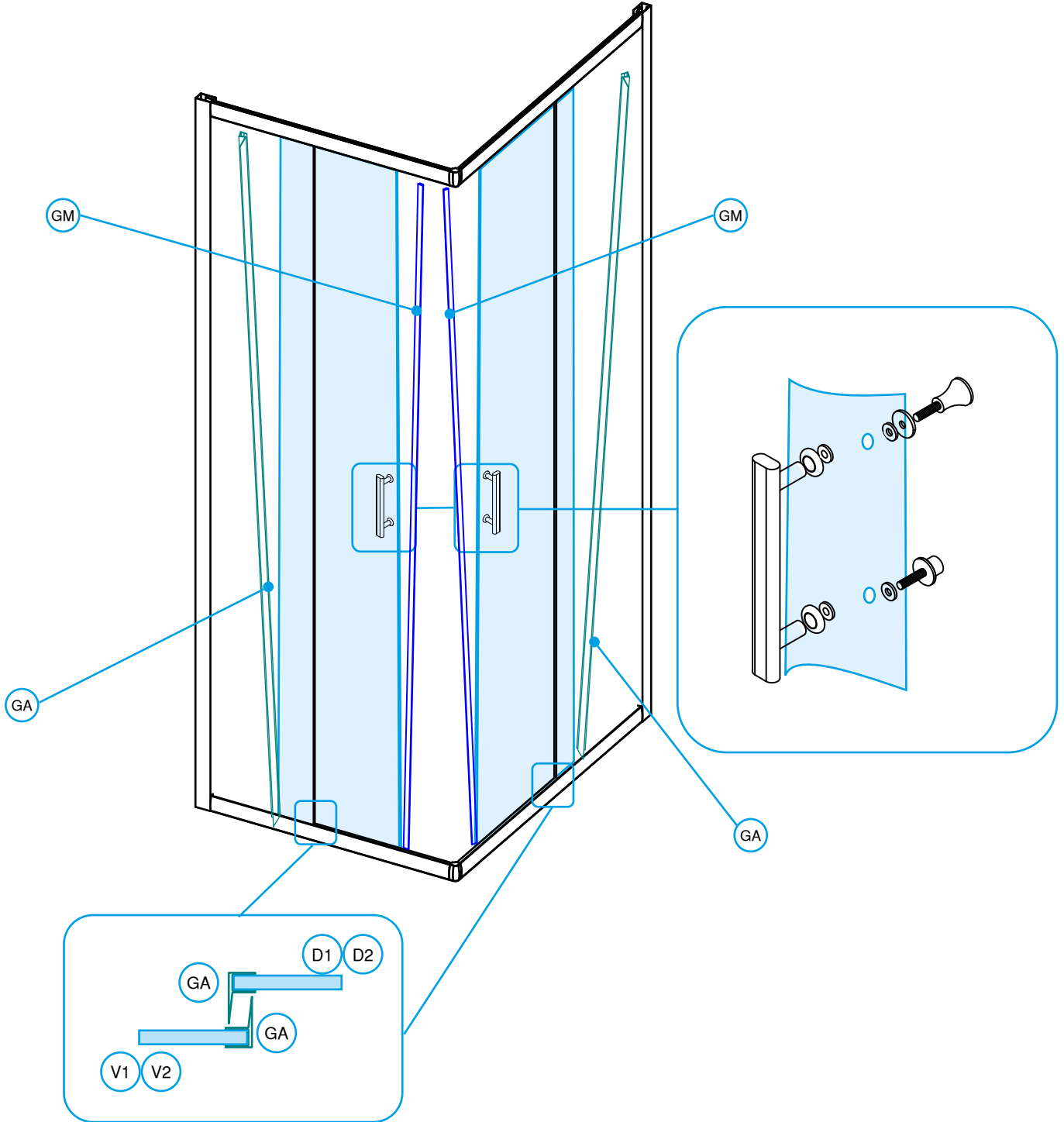

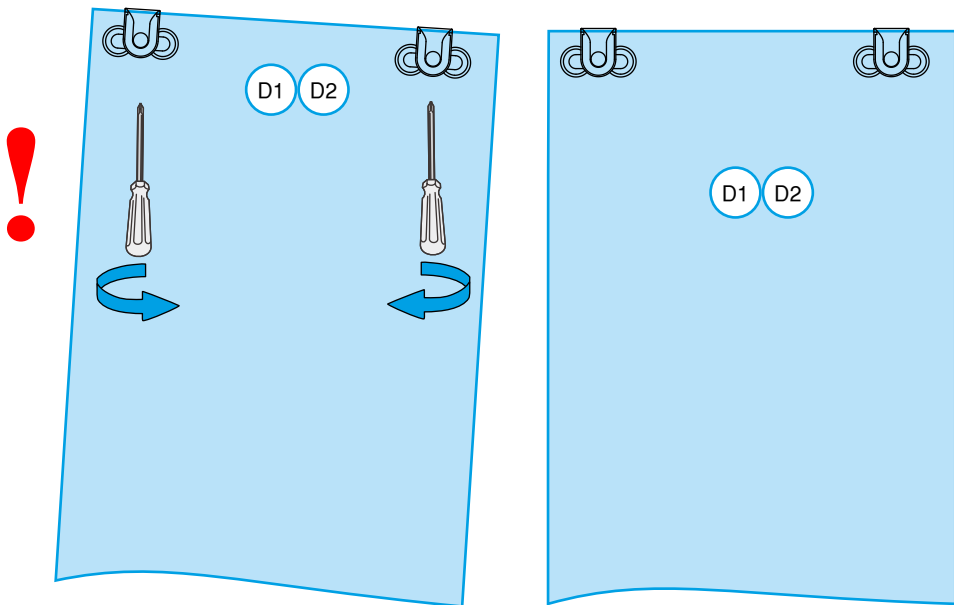
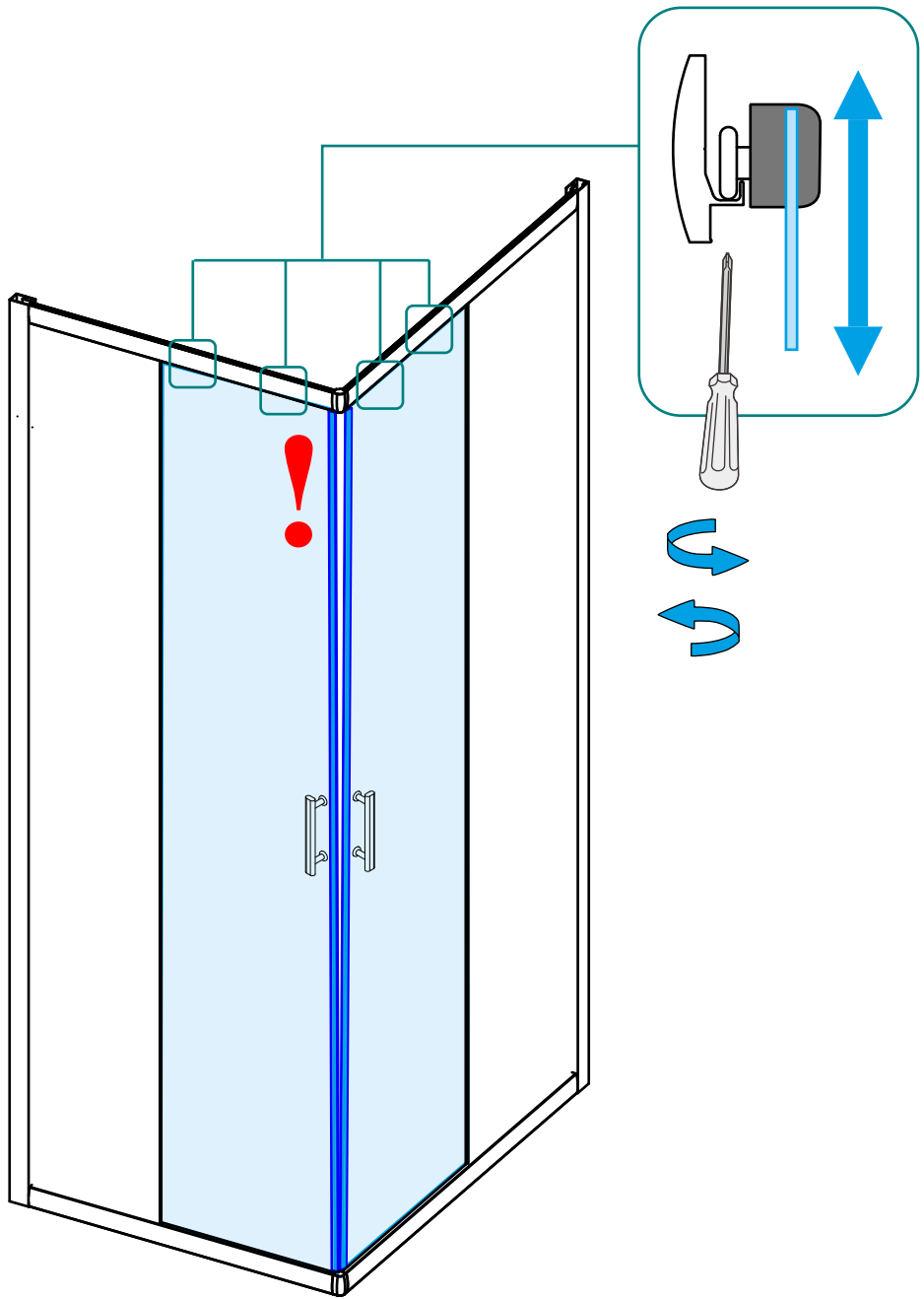
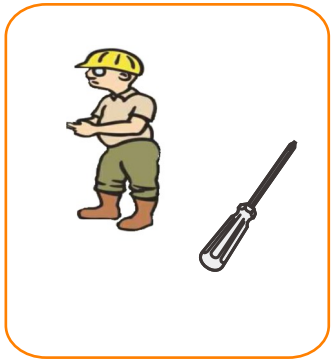

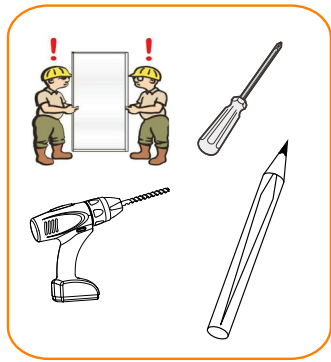

DT FERMAPORTE X8

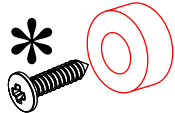

\* Vite 4x10mm

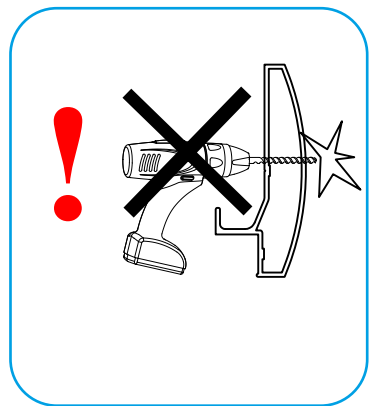
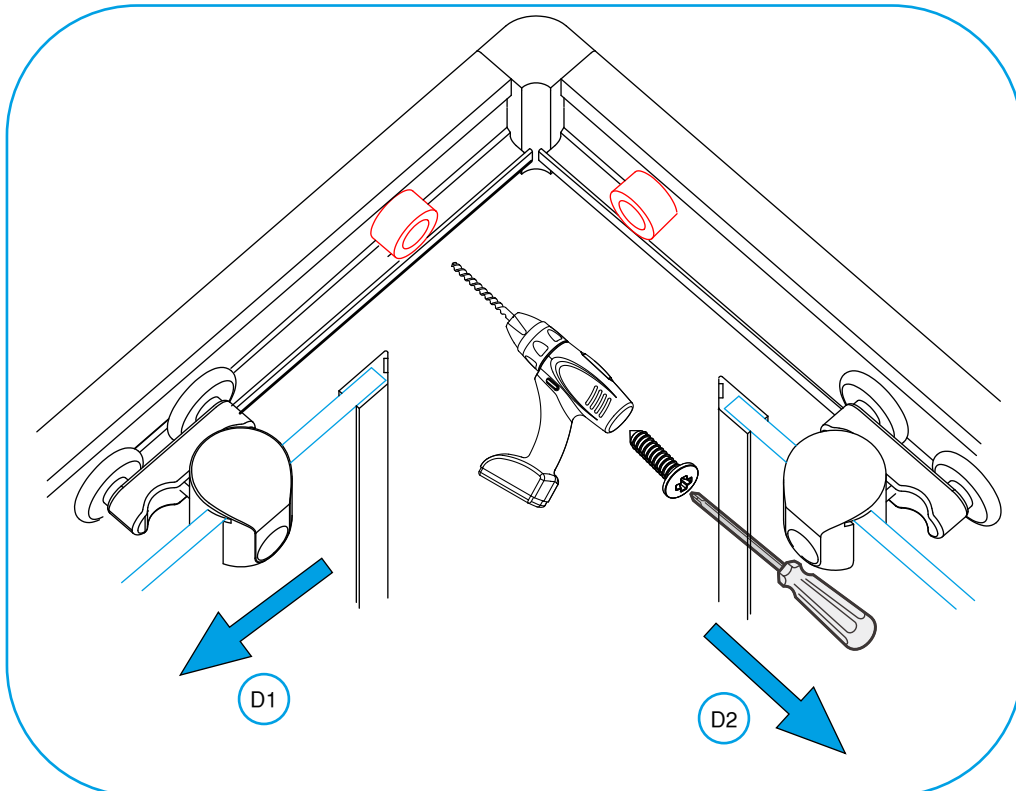
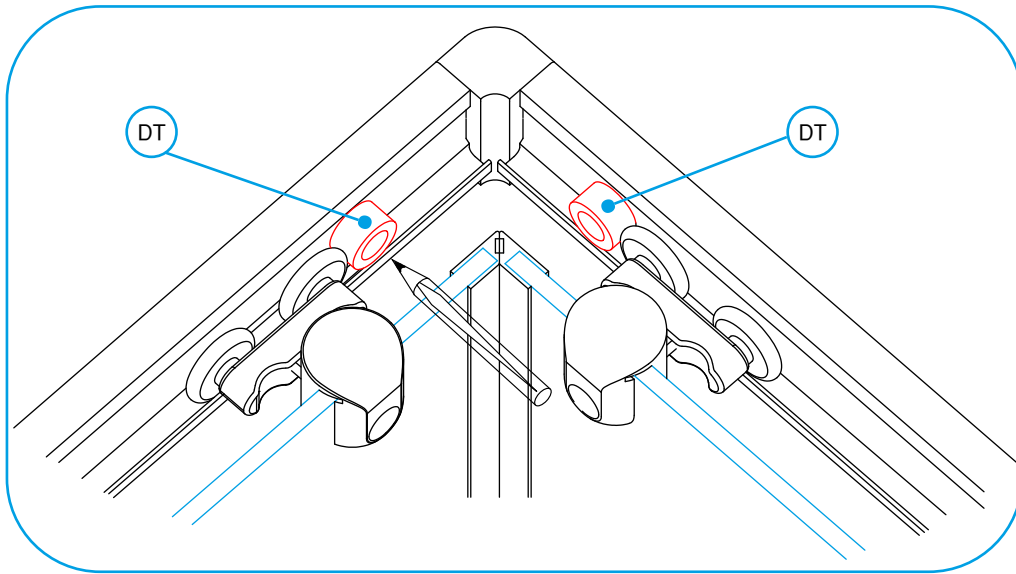
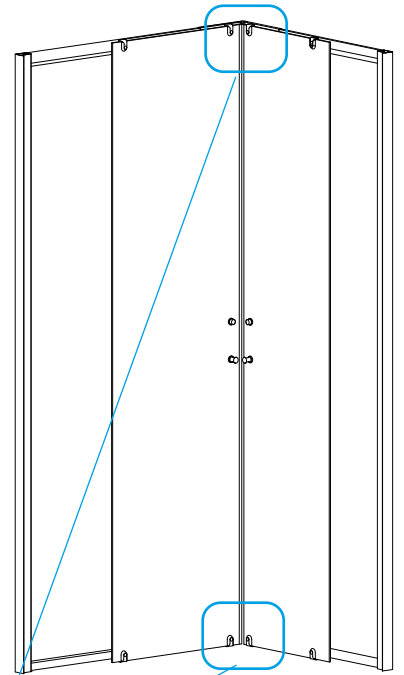

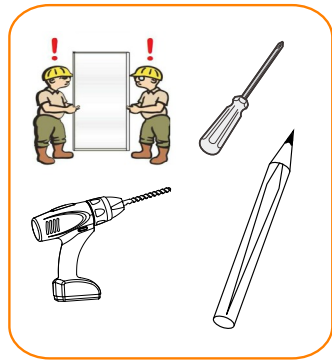

DT	FERMAPORTE X8		
* Vite 4x10mm			

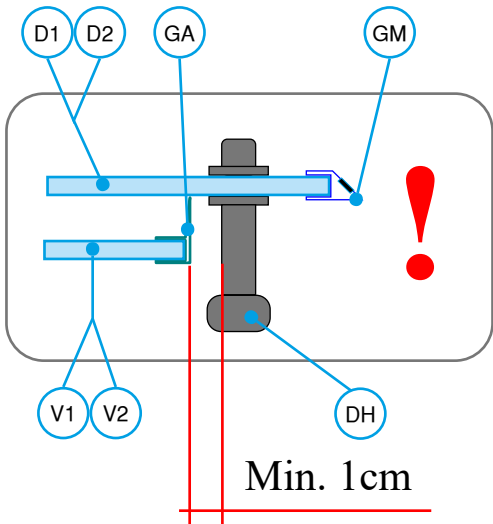
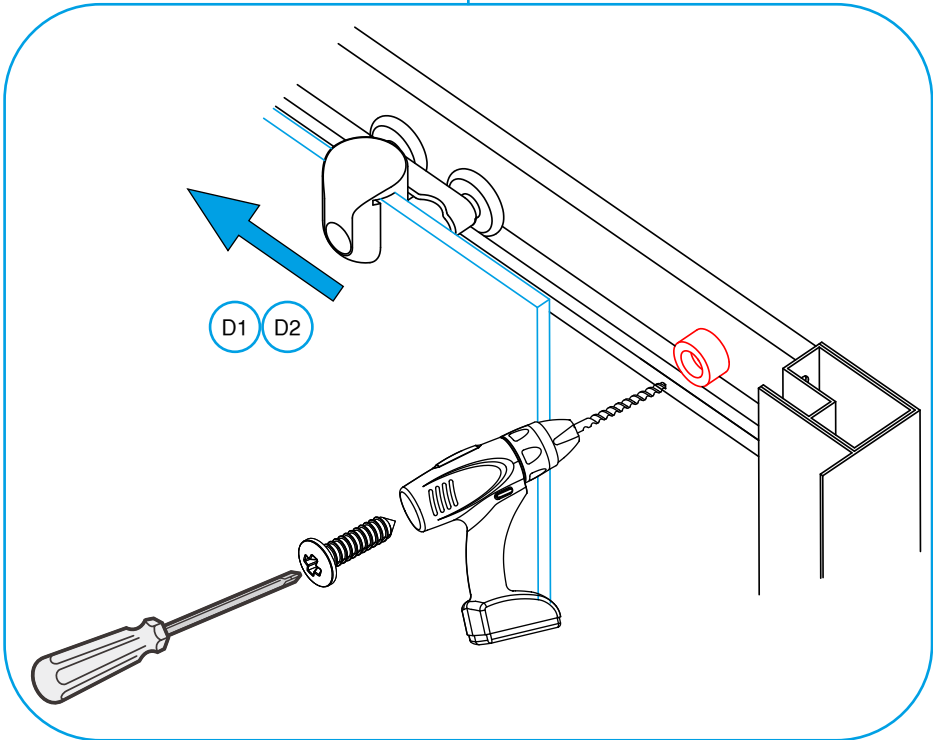
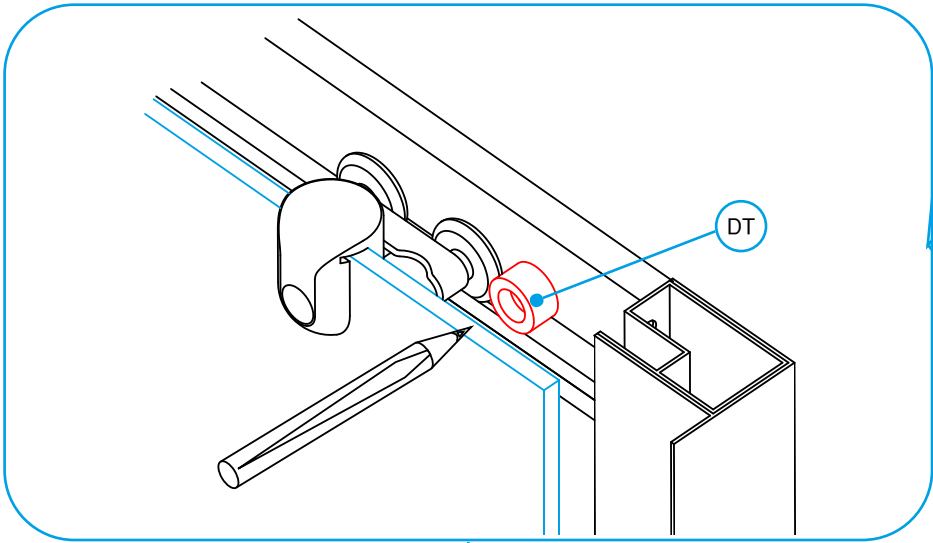
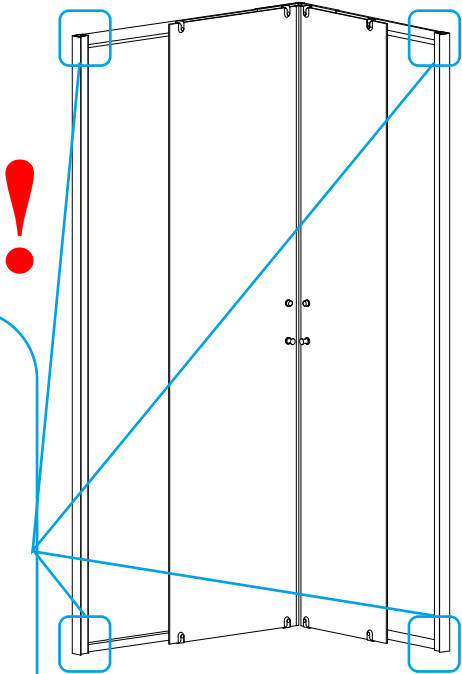





[WWW.MARCOMAMMOLITI.COM](http://WWW.MARCOMAMMOLITI.COM)

