

MANUTENZIONE

Per la manutenzione di questo apparecchio contro gli agenti atmosferici e l'eventuale corrosione, raccomandabile un paio di volte l'anno, effettuare le seguenti operazioni: Assicurarsi che la corrente elettrica sia disinserita prima di procedere ad ogni operazione (togliere tensione). Per la pulizia usare un panno pulito, morbido e asciutto (non utilizzare solventi o prodotti abrasivi), inoltre per il perfetto mantenimento delle superfici è consigliabile usare prodotti specifici come ad esempio detersivi e/o creme, è opportuno lubrificare tutte le viti di fissaggio usando prodotti appropriati come ad esempio grasso di vasellina o simili. Vi elenchiamo alcuni suggerimenti per eventuali danneggiamenti. Sostituzione della lampada: seguire le istruzioni raffigurate, nel caso in cui le viti siano ossidate o rinvinate, usare sbloccanti appropriati, e prima di procedere alla sostituzione, assicurarsi che la lampada sia fredda. Sostituzione del diffusore: seguire le istruzioni raffigurate, nel caso in cui le viti siano ossidate o rinvinate, usare sbloccanti appropriati e facendo molta attenzione rimuovere il diffusore danneggiato sostituendolo con quello nuovo (utilizzare esclusivamente il tipo di diffusore in dotazione).

MAINTENANCE

For the maintenance of this equipment against atmospheric agents and possible corrosion, it is recommended to follow twice a year the below procedures. Make sure that the power is turned off before starting any work (power off). For cleaning, use a clean, soft and dry cloth (do not use solvents or abrasives), also for the proper maintenance of the surfaces it is recommended to use specific products such as detergents and / or creams, you should lubricate all bolts using appropriate products such as vaseline or similar greases. We list some suggestions for possible damage problem solving. Replacing the light bulb: follow the shown instructions, in the case the screws are rusted or damaged, use appropriate clearings, and before replacement, make sure the light bulb has cooled down. Diffuser replacement: follow the shown instructions, in case the screws are rusted or damaged, use appropriate clearings, cautioning to remove the damaged light diffuser, replacing it with a new one (use only the type of diffuser supplied).

✉ - ☞

ENTRETIEN

Pour l'entretien de cet équipement contre les intempéries et la corrosion possible, il est recommandé, deux fois par an, d'effectuer les opérations suivantes: Assurez-vous que l'alimentation soit coupée avant de procéder à toute opération (hors tension). Pour le nettoyage utiliser un linge propre, doux et sec (ne pas utiliser de solvants ou d'abrasifs), en outre pour l'entretien des surfaces, il est conseillé d'utiliser des produits spécifiques tels que détergents et / ou crèmes. Vous devriez lubrifier toutes les vis de fixation à l'aide de produits appropriés comme la graisse de vaseline ou similaire. Nous vous fournissons une liste des suggestions en cas des dommages éventuels. Remplacement de la lampe: suivre les instructions du dessin. En cas où les vis soient rouillées ou endommagées utiliser des produits appropriés de déblocage, et avant de la remplacer, s'assurer que la lampe soit froide. Remplacement du diffuseur: suivre les instructions du dessin, en cas où les vis sont rouillées ou endommagées, utiliser des produits appropriés de déblocage, et avec beaucoup de soin, enlever le diffuseur endommagé et le remplacer par un nouveau (utiliser uniquement le type de diffuseur fourni).

✉ - ☞

MANTENIMIENTO

Para el mantenimiento de este equipo contra los elementos atmosféricos y la posible corrosión, se recomienda, un par de veces al año, hacer lo siguiente: Asegúrese de que la corriente eléctrica este desconectada antes de proceder con cualquier operación (desconecte la corriente). Para la limpieza utilizar un paño limpio suave y seco (no utilice disolventes o abrasivos), también para el mantenimiento adecuado de las superficies es recomendable utilizar productos específicos tales como detergentes y / o cremas, se debe lubricar todos los tornillos utilizando productos adecuados, tales como grasa vaselina o similar. Algunas sugerencias para los posibles daños: Sustitución de la lámpara: siga las instrucciones representadas, en el caso de que los tornillos están oxidados o dañados, use adecuado desbloqueante y antes de la sustitución, asegúrese de que la lámpara está fría. Reemplazo del vidrio / pantalla: siga las instrucciones representadas, en el caso de que los tornillos están oxidados o dañados use adecuado desbloqueante, teniendo mucho cuidado de quitar el vidrio dañado sustituyendolo con uno nuevo (usar sólo el tipo de difusor adecuado).

✉ - ☞

WARTUNG

Für die Wartung dieses Geräts gegen allgemeine Umwelteinflüsse und eventuelle Korrosion, empfehlen wir mindestens zwei Mal im Jahr folgendermaßen vorzugehen: Vor Beginn stellen Sie sicher, dass die Stromversorgung ausgeschaltet ist. (Stromzufuhr unterbrechen). Zur Reinigung benötigen Sie ein sauberes, weiches, trockenes Tuch (keine Lösungsmittel oder Scheuermittel), auch für die sachgemäße Wartung der Flächen ist es ratsam spezifische Produkte wie Waschlösungen oder Cremes zu verwenden, alle Schrauben sollten Sie mit entsprechenden Produkten wie Vaseline oder ähnlichen Fetten schmieren. Wir geben Ihnen einige Vorschläge bei eventuelle Beschädigungen. Austausch der Lampe: folgen Sie den dargestellten Anweisungen, im Falle, dass die Schrauben verrostet oder beschädigt sind, benützen Sie geeignete Rostlöseprodukte und vor dem Austausch, stellen Sie sicher, dass die Lampe kalt ist. Austausch des Diffusors: folgen Sie den dargestellten Anweisungen, im Falle, dass die Schrauben verrostet oder beschädigt sind, benützen Sie geeignete Rostlöseprodukte und beachten Sie beim Austausch eines neuen Diffusors, dass nur das Modell des Diffusors, das im Lieferumfang enthalten ist, verwendet werden kann.

✉ - ☞

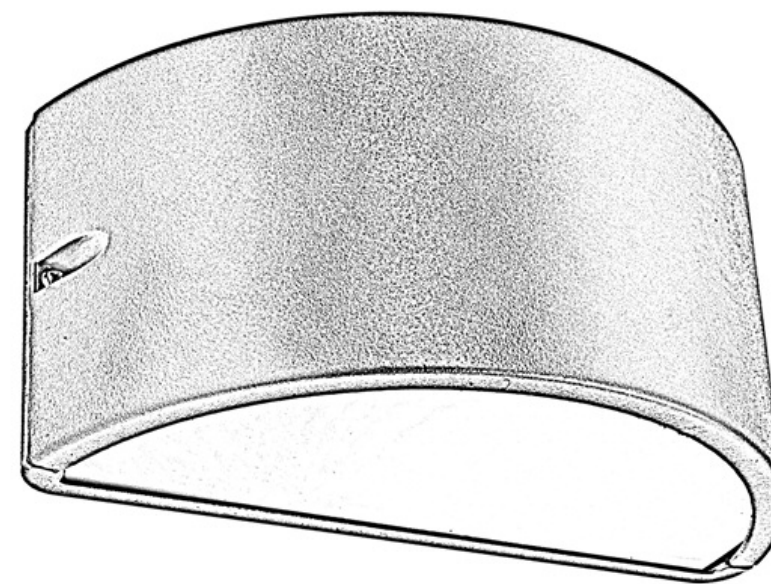
ISTRUZIONI DI MONTAGGIO E MANUTENZIONE
MOD. 474 REV. 1.1 DEL 05/09/2018

Articolo Item Article Artículo Artikel	Tensione Voltage Tension Tension Spannung	Tipo e potenza della lampada Type and power of bulb Type et puissance de l'ampoule Tipo e potencia de la lampara Typ und lampenstärke	Classe Class Classe Clase Klasse	Grado di protezione Degree of protection Degré de protection Grado de protección Protektion Grad
474	230 V	E27 max 60 W	I	IP54

Il presente prodotto è stato realizzato con materiali conformi alla normativa RoHS, trattamento del dispositivo elettrico a fine vita. Prodotto da non considerare come un normale rifiuto domestico, ma da consegnare ad appropriato punto di raccolta per il riciclo di apparecchi elettrici. Il riciclaggio dei materiali previene potenziali conseguenze negative per l'ambiente e la salute che potrebbero altrimenti essere causate dallo smaltimento inadeguato del prodotto. Per informazioni più dettagliate in merito allo smaltimento di questo apparecchio, potete contattare l'ufficio comunale, il servizio locale di smaltimento rifiuti oppure il negozio dove l'avete acquistato. Lo smaltimento abusivo del prodotto da parte dell'utente comporta l'applicazione delle sanzioni amministrative previste dalla normativa vigente.



La società SOVIL SRL non potrà essere ritenuta responsabile di eventuali danni causati da un uso improprio del prodotto.

Questo apparecchio è stato costruito secondo gli STANDARD EUROPEI EN 60598-1 con marcatura



This product has been made with RoHS compliant materials, life ending treatment of electrical devices. This product must not be considered as a domestic waste, but to be delivered at the appropriate collecting point for recycling electrical appliances. The recycling of materials prevents potential negative consequences for the environment and human health which could otherwise be caused by an inappropriate disposal of the product. For more detailed information on the waste disposal of this product, please contact the local waste service or the store where the product has been purchased. Illegal dumping of this product by the user implies the application of administrative sanctions provided by the law.



The company SOVIL SRL can not be held responsible for any damage caused by improper use of the product.

This product is manufactured according to European standards EN 60598-1



Le présent produit a été fabriqué avec des matériaux conformes aux normes RoHS, traitement de l'appareil électrique à fin vie. Le produit ne doit pas être considéré comme des déchets ménagers, mais doit être livré au point de collecte approprié pour le recyclage des appareils électriques. Le recyclage des matériaux prévient les conséquences négatives potentielles pour l'environnement et la santé qui pourraient autrement être causées par l'élimination inappropriée du produit. Pour plus d'informations sur l'élimination de ce produit, vous pouvez contacter le bureau municipal de la Ville, le service locale de collecte des déchets ménagers ou le magasin où vous avez acheté le produit. L'élimination illégale du produit par l'utilisateur implique l'application des sanctions administratives prévues par les normes en vigueur.



La société SOVIL SRL ne peut pas être tenue responsable pour tout dommage causé par une utilisation inappropriée du produit.

Ce produit est fabriqué conformément aux normes européennes EN 60598-1 et il est marqué



Este producto ha sido fabricado con materiales compatibles con las regulaciones RoHS. Tratamiento de los aparatos eléctricos al final de la vida: Este producto no debe ser considerado como residuo doméstico, sino que se entregará en el punto de recogida para el reciclaje de aparatos eléctricos. El reciclaje de materiales evita posibles consecuencias negativas para el ambiente y la salud humana que podrían ser causados por la disposición inadecuada de los productos. Para obtener informaciones más detalladas sobre la eliminación de este producto, por favor póngase en contacto con su municipio, el servicio de desechos o la tienda donde adquirió el producto. El desecho ilegal del producto por parte del usuario implica la aplicación de las sanciones administrativas previstas por la ley.



La compañía SOVIL SRL no se hace responsable de los daños causados por el uso inadecuado del producto.

Este producto es fabricado según las normas europeas EN 60598-1



Dieses Produkt wurde mit Materialien konform der RoHS-Normative hergestellt. (Behandlung des elektrischen Geräts am Ende seiner Lebensdauer). Das Produkt wird nicht als Hausmüll betrachtet, sondern muss an einer Sammelstelle für Recycling von elektrischen Geräten abgeliefert werden. Das Recycling von Stoffen dient zur Vermeidung möglicher negativer Folgen für die Umwelt und der menschlichen Gesundheit, die durch eine falsche Entsorgung des Produkts verursacht werden könnten. Für weitere detaillierte Informationen über die Entsorgung dieses Produkts, kontaktieren Sie bitte das Rathaus, die Müllabfuhr oder den Händler, wo Sie das Produkt erworben haben. Illegale Entsorgung des Produkts durch den Benutzer ziehen die vom Gesetz vorgesehenen administrative Sanktionen nach sich.



Das Unternehmen SOVIL SRL übernimmt keine Haftung für Schäden, die durch unsachgemäßen Gebrauch des Produktes verursacht werden.

Dieses Produkt ist nach europäischen Standards EN 60598-1



Kennzeichnung hergestellt

MANUALE DI ISTRUZIONI

ATTENZIONE: La sicurezza di questo apparecchio è garantita unicamente se vengono eseguite le seguenti istruzioni d'uso e manutenzione, è quindi necessario leggerle attentamente e conservarle unitamente alla prova d'acquisto. Tenere lontano dalla portata dei bambini (Imballaggio Incluso). Non utilizzare l'apparecchio in ambienti esposti a: gas; sostanze corrosive; urti; vibrazioni. Questo apparecchio deve essere installato da personale qualificato, le modalità di utilizzo e manutenzione devono essere eseguite nel rispetto delle normative impiantistiche vigenti. La manipolazione interna o esterna del prodotto può compromettere la sicurezza, la società SOVIL SRL non assume alcuna responsabilità in caso di interventi eseguiti maldestramente. Dopo aver tolto l'apparecchio dall'imballaggio assicurarsi dell'integrità dello stesso o delle sue parti smontate. L'apparecchio deve essere utilizzato esclusivamente per l'uso che è stato progettato. L'apparecchio deve essere installato secondo il grado di protezione IP riportato sulla etichetta di targa, inoltre non deve essere mai usato in caso di mancanza o danneggiamento del diffusore e/o della lampada.

INSTRUCTIONS MANUAL

CAUTION: The safety of this light device is guaranteed only if the safety instructions of use and maintenance are followed, it is therefore necessary to carefully read them, and to keep them together with the proof of purchase. Keep it out of children's reach (including packaging). Do not use this unit in places subject to: gas, corrosive substances, shocks, vibrations. This light fitting must be installed by qualified personnel, following the in force rules for use and maintenance. Internal or external manipulation of the product can affect safety, the company SOVIL SRL assumes no liability for awkwardly performed actions. After having removed the device from its packaging ensure of its total integrity or of the integrity of its removed parts. The light device must be used exclusively for the use to which it was designed for. The device must be installed accordingly to the degree of protection IP shown on the label plate, moreover it should never be used in case of lack or damage of the diffuser and / or lamp.

MODE D'EMPLOI

ATTENTION: La sécurité de cet appareil est garantie uniquement si vous exécutez les instructions suivantes pour son fonctionnement et entretien, il est donc nécessaire de les lire attentivement et de les garder ensemble avec sa preuve d'achat. Tenir hors de la portée des enfants (y compris l'emballage). Ne pas utiliser l'appareil dans les endroits soumis à: gaz, substances corrosives, chocs, vibrations. Cet appareil doit être installé par personnel qualifié, les modalités de fonctionnement et d'entretien doivent être effectuées en conformité avec les règles en vigueur. La manipulation interne ou externe du produit peut affecter la sécurité, la compagnie SOVIL SRL n'assume aucune responsabilité en cas d'interventions effectuées maladroitement. Après avoir enlevé l'appareil de son emballage vous devez vous assurer de l'intégrité du même appareil ou de ses pièces démontées. L'équipement doit être utilisé exclusivement pour l'usage auquel il a été destiné. L'appareil doit être installé selon le degré de protection IP indiquée sur l'étiquette signalétique, en outre il ne doit jamais être utilisé en cas de manque ou d'endommagement du diffuseur et / ou de la lampe.

MANUAL DE INSTRUCCIONES

PRECAUCIÓN: La seguridad de este dispositivo sólo está garantizada si se están ejecutando las siguientes instrucciones de uso y de mantenimiento, por lo tanto es necesario leerlas atentamente y guardarlas junto con el justificante de compra. Mantener fuera del alcance de los niños (incluido el embalaje). No utilice la unidad en lugares expuestos a: gas, sustancias corrosivas, impactos, vibraciones. Este equipo debe ser instalado por personal cualificado, los modos de operación y mantenimiento se deben realizar en cumplimiento de las normas vigentes. La manipulación interna o externa del producto puede afectar a la seguridad, la empresa SOVIL SRL no asume ninguna responsabilidad por las acciones realizadas con torpeza. Después de retirar el dispositivo de su embalaje asegúrese de su integridad o de sus partes desmontadas. El equipo debe ser utilizado exclusivamente para el uso que fue diseñado. El dispositivo debe instalarse de acuerdo con el grado de protección IP que aparece en la etiqueta de identificación y no se debe nunca utilizar en caso de fallo o daño de la pantalla y / o de la lámpara.

HANDBUCH ANLEITUNG

ACHTUNG: Die Sicherheit dieses Geräts ist nur gewährleistet, wenn Sie die folgenden Betriebs- und Wartungshinweise einhalten, daher ist es notwendig diese sorgfältig zu lesen und sie zusammen mit dem Kaufbeleg aufzubewahren. Aufbewahrung an sicheren Orten außerhalb der Reichweite von Kindern (inklusive Verpackung). Verwenden Sie das Gerät nicht an Orten, die Gas, ätzenden Substanzen, Stöße und Vibrationen ausgesetzt sind. Dieses Gerät muss von qualifiziertem Fachpersonal installiert werden; die Betriebsart und Instandhaltung muss in Übereinstimmung mit den geltenden Vorschriften durchgeführt werden. Interne oder externe Manipulation des Produkts kann die Sicherheit beeinträchtigen, dafür übernimmt die Gesellschaft SOVIL SRL keine Haftung. Nach dem Entfernen des Geräts aus der Verpackung kontrollieren Sie bitte die Integrität des Geräts und dessen Zubehörteile. Das Gerät muss ausschließlich für den Zweck verwendet werden, für den es konzipiert wurde. Das Gerät muss gemäß dem Protektion-IP Grad, der sich auf dem Typenschild befindet, installiert werden. Außerdem sollte das Gerät auch nie im Falle von fehlenden oder beschädigten Diffusor und / oder Lampe verwendet werden.

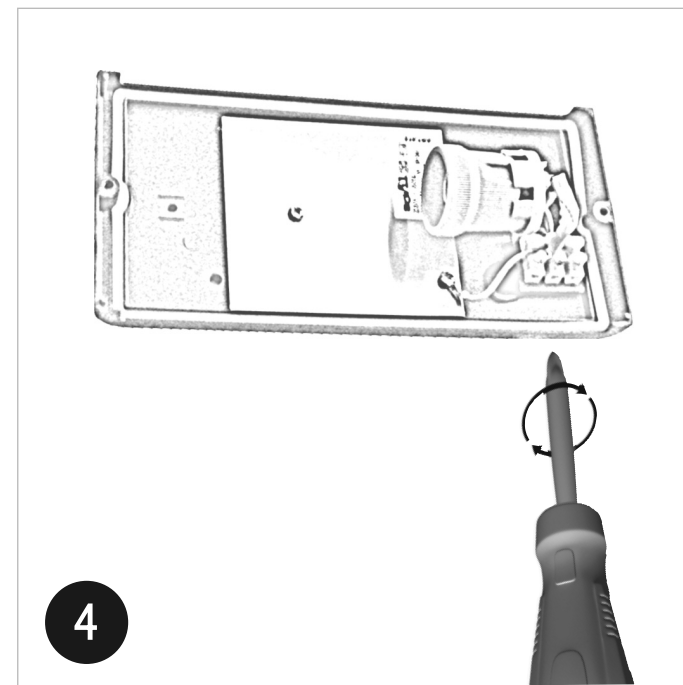
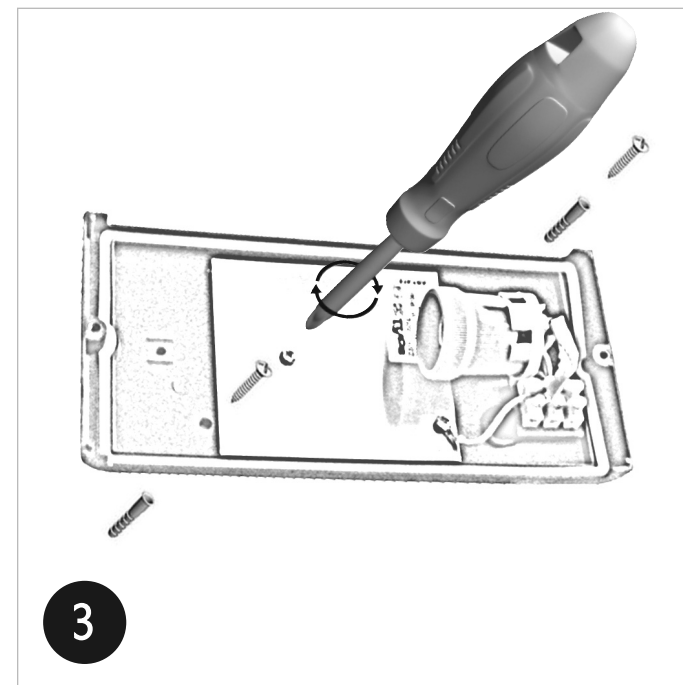
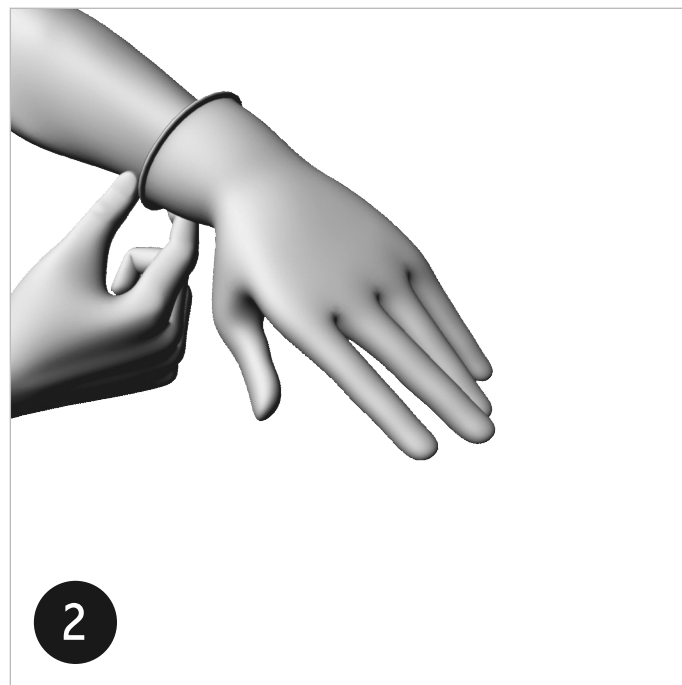
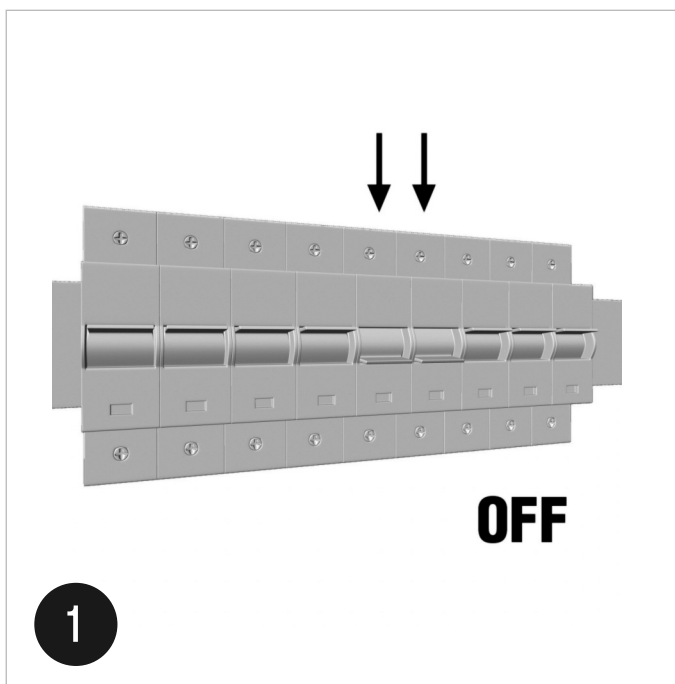

sofil®

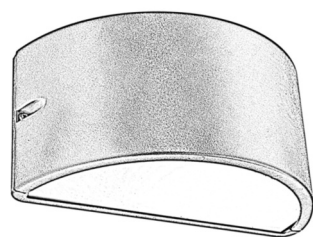

IT

- 1) Assicurarsi che la corrente elettrica sia disinnescata prima di procedere all'installazione del dispositivo o effettuare la manutenzione (togliere tensione).
- 2) Prima di iniziare le operazioni di montaggio, indossare dei guanti adeguati a questo tipo di operazione.
- 3) Inserire il cavo proveniente dalla parete attraverso la boccola isolante nella base di fissaggio. Fissare la base utilizzando i tasselli idonei, durante la procedura, porre attenzione alla direzione del cavo di alimentazione prima di fissare saldamente il dispositivo per non danneggiare il cavo proveniente dalla parete.
- 4) Spellare i cavi provenienti dal muro/parete e collegarli alla morsettiera facendo attenzione a posizionare i cavi rispettando il corretto collegamento della fase del neutro e della terra. (Fase: colore marrone o nero; Neutro: blu e Terra: giallo/verde).
- 5) Inserire la lampada di potenza adeguata, come indicato dai dati di targa dell'apparecchio.
- 6) Riporre e fissare il diffusore chiudendo e bloccando il tutto mediante le apposite viti, avendo cura di comprimere la guarnizione in maniera uniforme.

UK

- 1) Make sure the power is turned off before installing or maintaining the device (power off).
- 2) Before starting installation, be sure to wear appropriate gloves for this kind of work.
- 3) Plug the power cord from the wall through the grommet in the fixing base. Fix the base using dowels, during the procedure, pay attention to the direction of the power cord before fitting the device to avoid damaging the cable from the wall.
- 4) Strip the wires coming out from the wall and connect them to the terminal block ensuring to have placed the wires following the correct connection of the load, of the neutral and of the ground (Load: brown or black; Neutral: Blue Ground: yellow / green).
- 5) Insert a light bulb of the appropriate power, as shown on light fixture label.
- 6) Replace and secure the diffuser, closing and locking it with the given screws, taking care to compress the gasket uniformly.

F

- 1) Assurez-vous que l'alimentation électrique soit coupée avant de procéder à l'installation ou à l'entretien de l'appareil (hors tension).
- 2) Avant de commencer l'assemblage, porter des gants appropriés pour ce type d'opération.
- 3) Branchez le cordon d'alimentation du mur à travers l'œillet dans la base de fixation. Fixer la base en utilisant des chevilles, au cours de la procédure, prêter attention à la direction du câble d'alimentation Avant le montage du dispositif pour éviter d'endommager le câble à partir de la paroi.
- 4) Dénuder les fils venant du mur et les connecter à la borne, faire attention à placer les câbles en respectant la connexion correcte de la phase neutre et terre. (Phase: brun ou noir; Neutre: bleu; Terre: jaune / vert).
- 5) Insérer une lampe de puissance appropriée, comme indiqué par la plaque signalétique de l'appareil.
- 6) Remplacez et fixez le diffuseur, fermez et verrouillez tous avec les vis, en prenant soin de comprimer le joint d'étanchéité de manière uniforme.

E

- 1) Asegúrese de que la corriente eléctrica esté desconectada antes de instalar o reparar el dispositivo (desconecte la corriente).
- 2) Antes de iniciar el montaje, pongase guantes apropiados para este tipo de operación.
- 3) Conecte el cable de alimentación de la pared a través del ojal en la base de fijación. Fije la base con tacos, durante el procedimiento, preste atención a la dirección del cable de alimentación Antes de montar el dispositivo para evitar de dañar el cable que viene de la pared.
- 4) Pele los cables procedentes de la pared y conectanse al terminal, teniendo cuidado de colocar los cables correctamente observando la fase, el neutro y la tierra. (Fase: marrón o negro; Neutro: azul; Tierra: amarillo / verde).
- 5) Inserte la lámpara de potencia apropiada, como se indica en la etiqueta de identificación de la unidad.
- 6) Monte y asegure el difusor cerrando y bloqueando todo con los tornillos, teniendo cuidado de comprimir la junta de manera uniforme.

D

- 1) Stellen Sie sicher, dass vor der Installation oder Wartung die Stromversorgung ausgeschaltet ist. (Stromzufuhr unterbrechen).
- 2) Vor Beginn der Montage ziehen Sie die, für diese Art von Arbeit, geeigneten Handschuhe an.
- 3) Das Kabel aus der Wand durch die Isolierbuchse in die Befestigungsplatte einführen. Die Basis mit geeigneten Dübeln befestigen. Achten Sie dabei auf die Kabelführung in der Wand, bevor Sie das Gerät befestigen, damit die Kabel nicht durch die Bohrung beschädigt werden.
- 4) Isolieren Sie die aus der Wand kommenden Drähte und verbinden Sie sie im Klemmbrett, achten Sie dabei auf eine korrekte Verbindung unter Berücksichtigung der Phase, der Neutralen und der Erde. (Phase: braun oder schwarz; Neutral: Blau, Erde: gelb / grün).
- 5) Schalten Sie die Lampe, wie auf dem Typenschild des Geräts beschrieben, an die vorgeschriebene Stromstärke.
- 6) Montieren Sie den Schirm und befestigen Sie ihn mit den passenden Schrauben. Dabei aufpassen dass die Dichtung gleichmäßig angepresst wird.

