

# PRACTYL

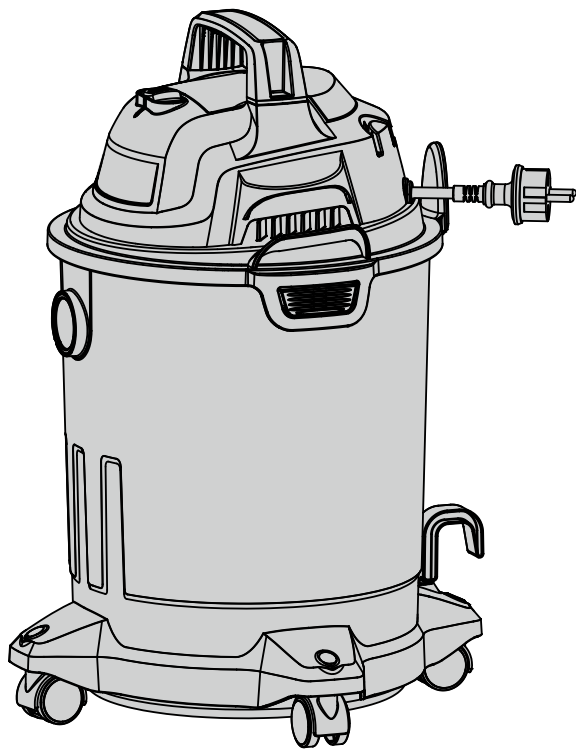

WATER AND DUST  
VACUUM CLEANER  
VO1215PF



- FR Notice de Montage-  
Utilisation-Entretien
- ES Instrucciones de Montaje,  
Utilización y Mantenimiento
- PT Instruções de Montagem,  
Utilização e Manutenção
- IT Istruzioni per il Montaggio,  
l'Uso e la Manutenzione
- EL Εγχειρίδιο συναρμολόγησης,  
χρήσης και συντήρησης
- PL Instrukcja Montażu,  
Użytkowania i Konserwacji
- UA Керівництво По Збірці  
і Експлуатації
- RO Manual asamblare,  
utilizare și întreținere
- EN Assembly - Use -  
Maintenance Manual



EAN CODE:3276007339413

- FR Mode d'emploi
- ES Manual de Instrucciones
- PT Manual de Instruções
- IT Manuale di Istruzioni
- EL Εγχειρίδιο Οδηγιών
- PL Instrukcja Obsługi
- UA Інструкція з Експлуатації
- RO Manual de Instrucțiuni
- EN Instructions Manual

Traduction de la version originale du mode d'emploi / Traducción de las Instrucciones originales / Tradução das Instruções originais / Traduzione delle istruzioni originali / Μετάφραση των πρωτότυπων οδηγιών / Tłumaczenie instrukcji oryginalnej / Перевод оригинала инструкции / Аударма - Гүлчүска нускаулар / Переклад оригінальної інструкції / Traducerea instrucțiunilor originale / Tradução das Instruções originais / Original Instructions

2021/07 -V01



**FR**

Nous vous remercions d'avoir acheté ce produit. Nous vous conseillons de lire attentivement la notice d'installation, d'utilisation et d'entretien. Nous avons conçu ce produit pour vous apporter entière satisfaction. Si vous avez besoin d'aide, l'équipe de votre magasin est à votre disposition pour vous accompagner.

**ES**

Le agradecemos haber comprado este producto. Le recomendamos leer atentamente el manual de instalación, uso y mantenimiento. Este producto ha sido diseñado para proporcionarle plena satisfacción. Si necesita alguna ayuda, el personal de la tienda estará a su disposición para guiarle.

**PT**

Agradecemos a sua preferência por este produto. Aconselhamo-lo a ler o manual de instalação, utilização e manutenção com atenção. Criámos este produto para sua completa satisfação. Se precisar de ajuda, a equipa da sua loja está à sua disposição para o acompanhar.

**IT**

Grazie per aver acquistato questo prodotto. Vi raccomandiamo di leggere attentamente il manuale di installazione, utilizzo e manutenzione. Questo prodotto è stato progettato per offrirvi la massima soddisfazione. Per ricevere assistenza, il personale del punto vendita è a vostra disposizione.

**EL**

Ευχαριστούμε για την αγορά σας αυτού του προϊόντος. Σας συμβουλεύουμε να διαβάσετε προσεκτικά τις οδηγίες εγκατάστασης, χρήσης και συντήρησης. Σχεδιάσαμε αυτό το προϊόν για να σας προσφέρει πλήρη ικανοποίηση. Αν χρειάζεστε βοήθεια, η ομάδα του καταστήματος από το οποίο αγοράσατε το προϊόν είναι στη διάθεσή σας

**PL**

Dziękujemy za zakup produktu firmy. Zalecamy, aby uważnie przeczytać instrukcję instalacji, użytkowania i konserwacji. Ten produkt marki zaprojektowaliśmy, aby spełnić wszystkie Państwa oczekiwania. W razie potrzeby pracownicy sklepu służy Państwu pomocą i są do Państwa dyspozycji.

**UA**

Дякуємо вам за покупку цього иробу. Ми радимо вам уважно прочитати інструкції з установлення, експлуатації та технічного обслуговування. Ми розробили цей виріб для того, щоб він принисив вам задоволення. Якщо вам потрібна допомога, співробітники вашого магазину готові допомогти вам

**RO**

Vă mulțumim pentru achiziționarea acestui produs. Vă sfătuim să citiți cu atenție instrucțiunile de instalare, de utilizare și de întreținere. Am conceput acest produs pentru a vă furniza satisfacție totală. Dacă aveți nevoie de ajutor, echipa magazinului de cumpărare este la dispoziția dumneavoastră pentru a vă asista.

**EN**

Thank you for purchasing this product. We recommend that you read the installation, user and maintenance instructions carefully. We have designed this product to ensure your complete satisfaction. If you require assistance, the team at your retailer is on hand to help you.



A

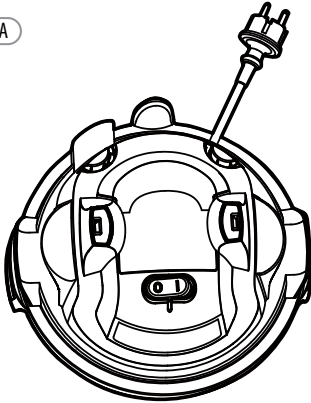

B

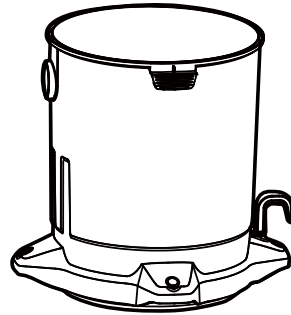

C



D

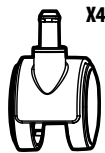

E

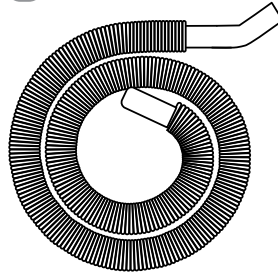

F



G

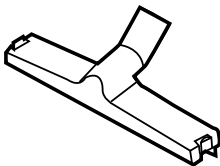

H



I



J

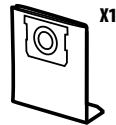

K





Attention danger / Atención: Peligro / Atencão perigo / Attenzione pericolo / Προσοχή κίνδυνος / Uwaga niebezpieczeństwo / Внимание! Опасно! /Абайлаңыз, қауіпті / Увага! Небезпечно! / Atenție, pericol / Perigo de precaução/Caution danger



Hors tension / Apagado / Desligado da alimentação / Fuori tensione / Εκτός τάσης / O dłączenie zasilania / Не под напряжением / Қуатты өшіру / Не під напругою / Scoatere de sub tensiune / Desligar / Power off



Mise sous tension/ Puesta en tensión/L igação da alimentação/ Messo sotto tensione / Σύνδεση με το ηλεκτρικό δίκτυο / Włączenie zasilania / Включение под напряжение / Қуатты көтеру / Під'єднання під напругу / Punere sub tensiune / E nergizar / Power up



FR: Montage / ES: Montaje / PT: Montagem / IT: Montaggio / EL: Συναρμολόγηση / PL: Montaż / UA: Збірка / RO: Montaj / EN: Assembly



6→10



FR: Utilisation / ES: Utilización / PT: Utilização / IT: Uso / EL: Χρήση / PL: Użytkowanie / UA: Використання / RO: Utilizare / EN: Use



11→15



FR: Mentions Légales & Consignes de Sécurité  
ES: Instrucciones Legales y de Seguridad  
PT: Avisos Legais e Instruções de Segurança  
IT: Istruzioni Legali e di Sicurezza  
EL: Νομικό σημείωμα και οδηγίες ασφαλείας  
PL: Uwagi Prawne i Instrukcja B ezpieczeństwa  
UA: Керівництво з Техніки Безпеки і Правовим нормам  
RO: Manual privind siguranța și aspectele juri dice  
EN: Legal & Safety Instructions



16→96



1

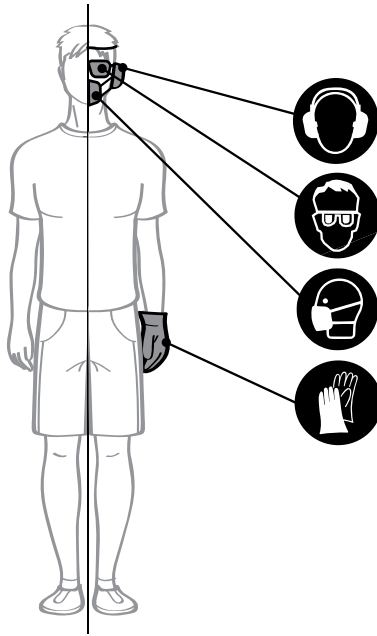

2

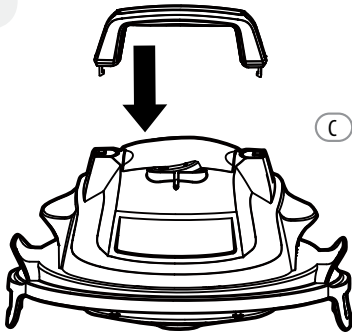

(A)

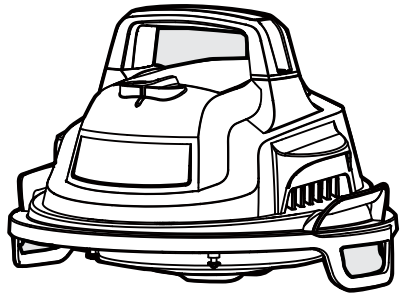

6

3

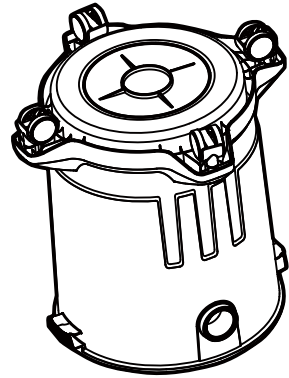
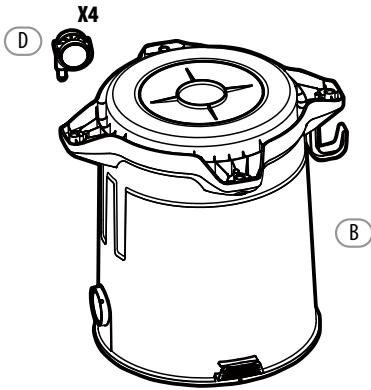

4

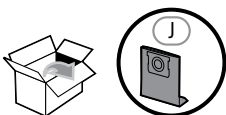
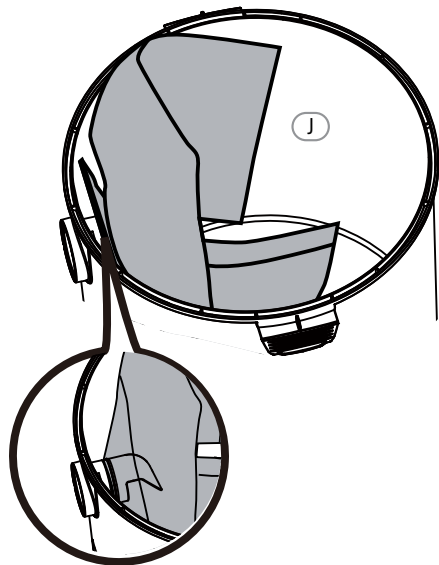
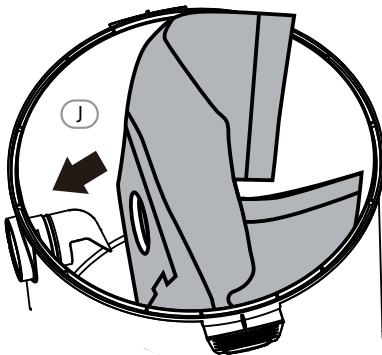
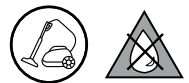

5

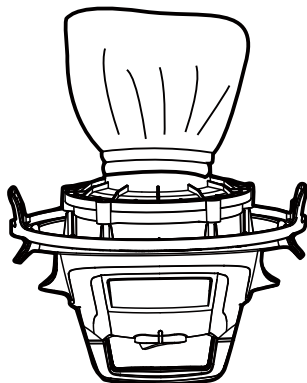
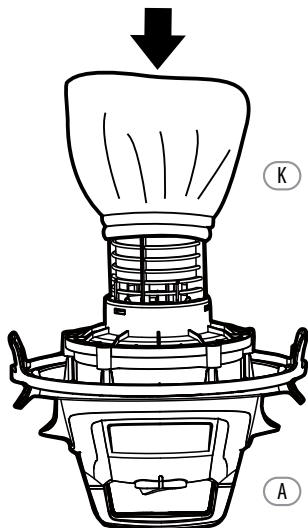

6

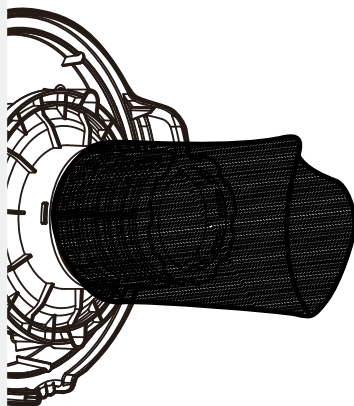
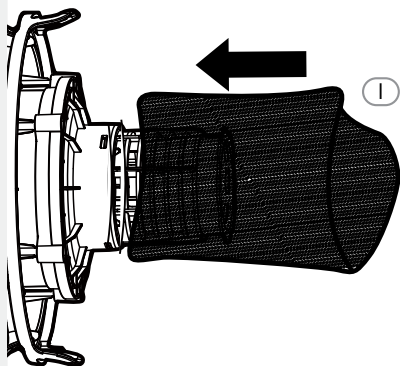

8

7

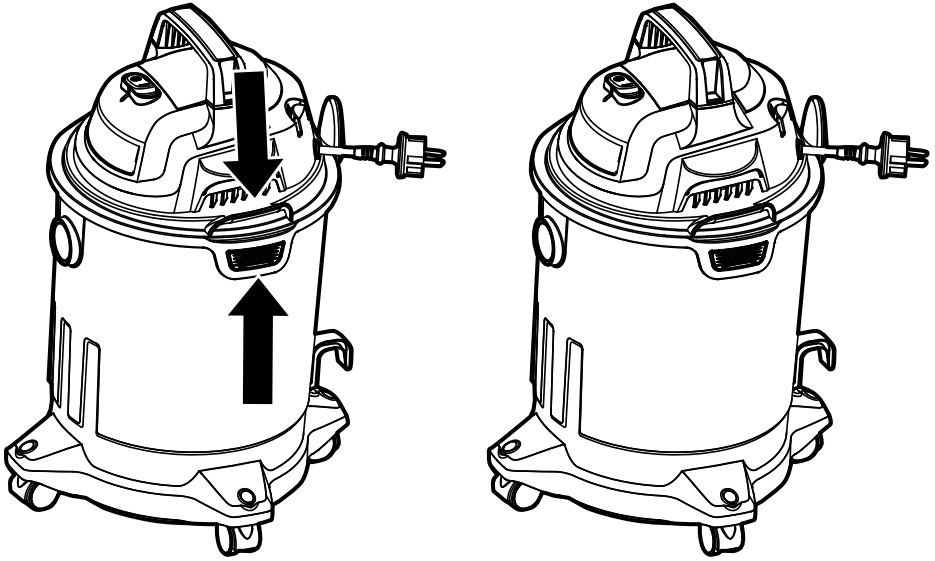

8

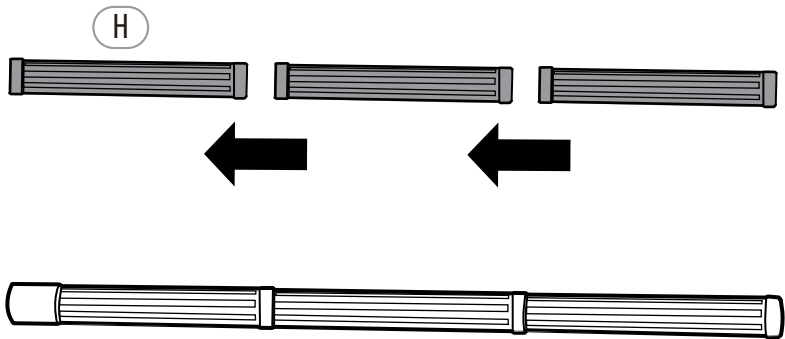

9

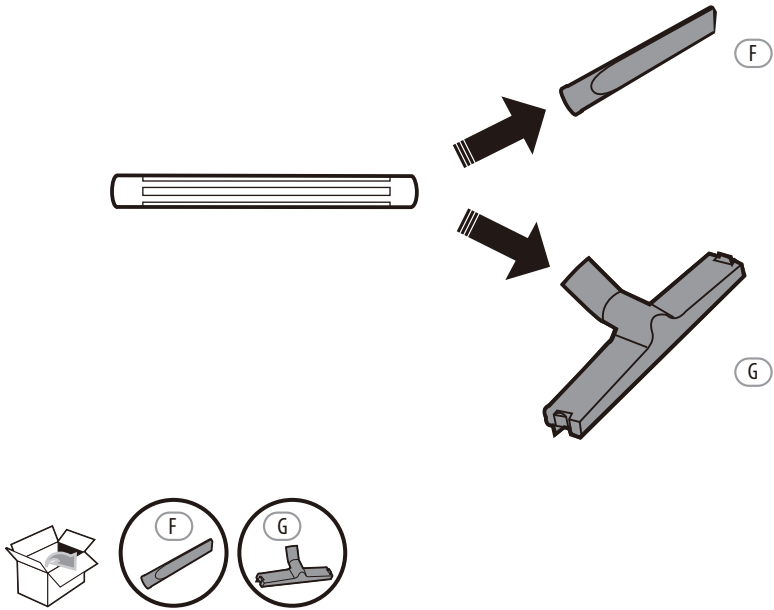

10

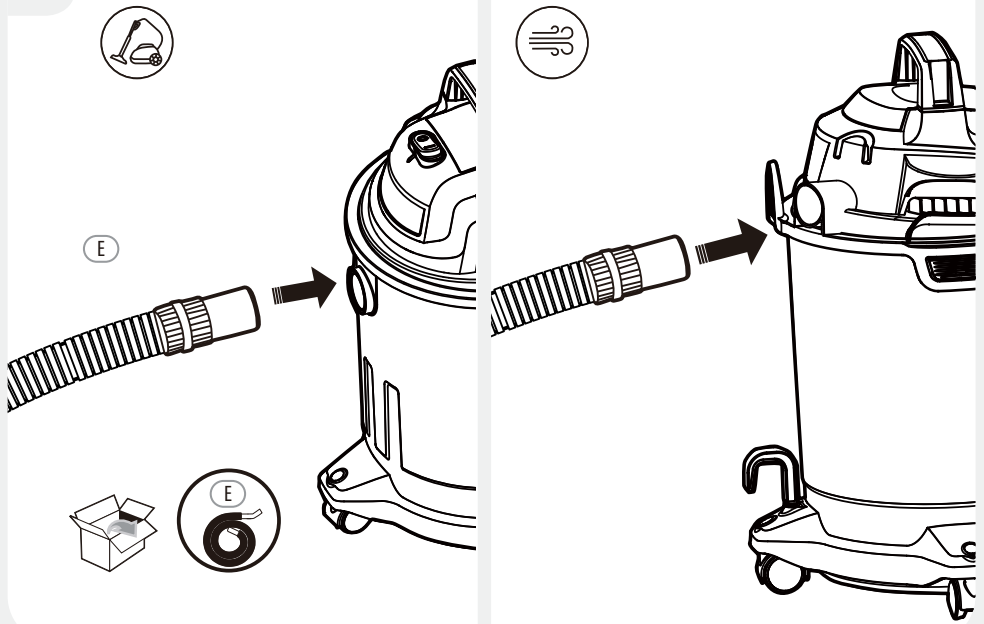

10



1

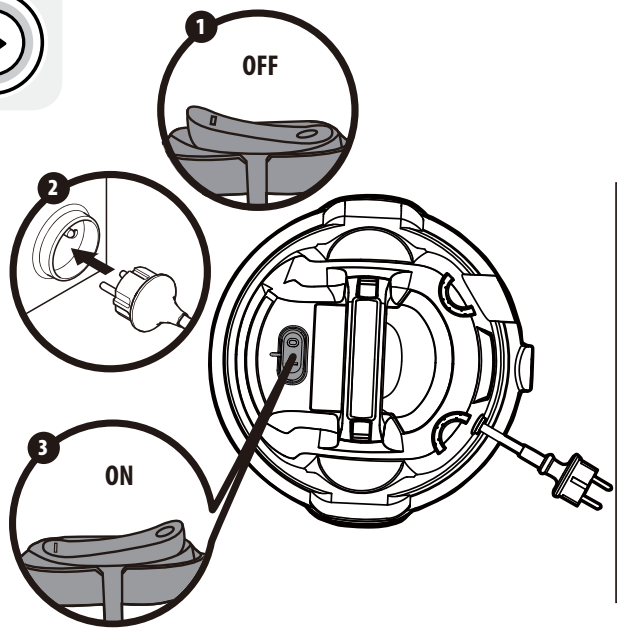

2

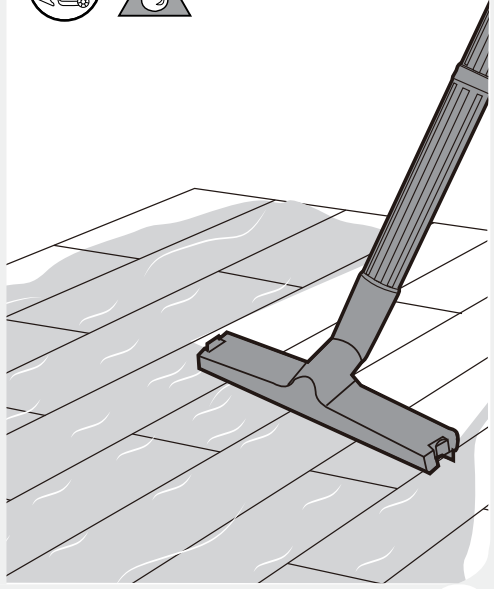
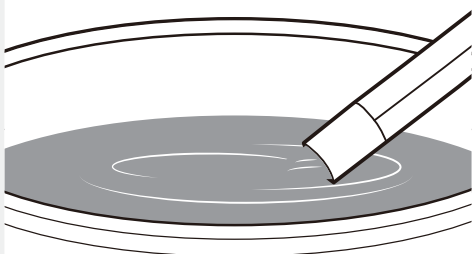

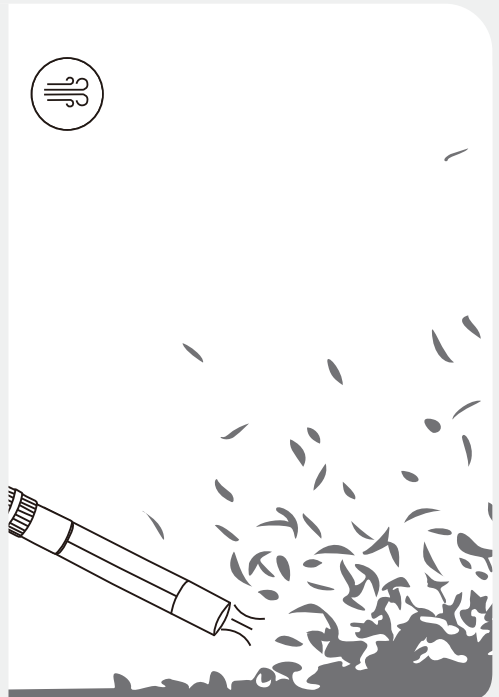
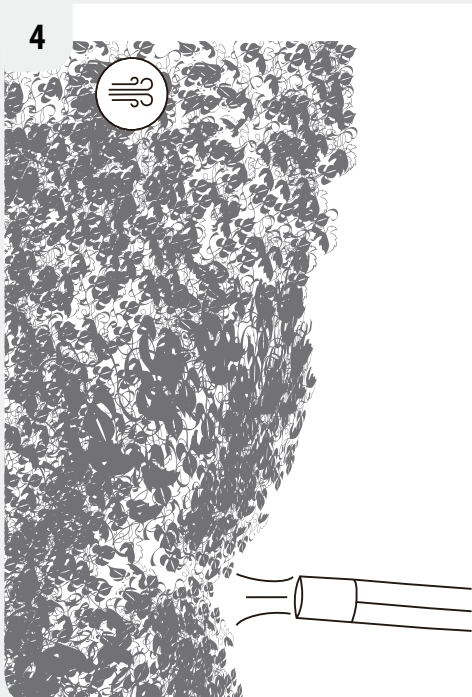
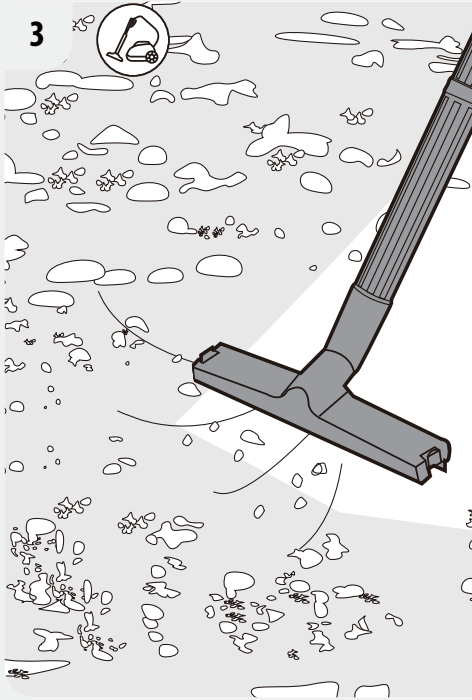

5

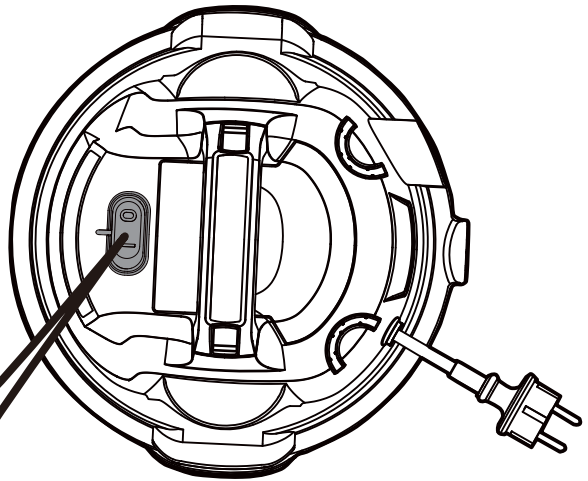
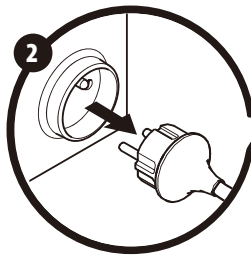
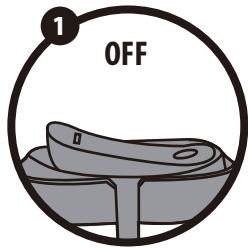

6

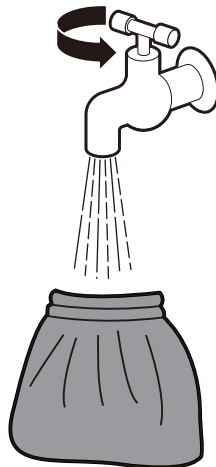
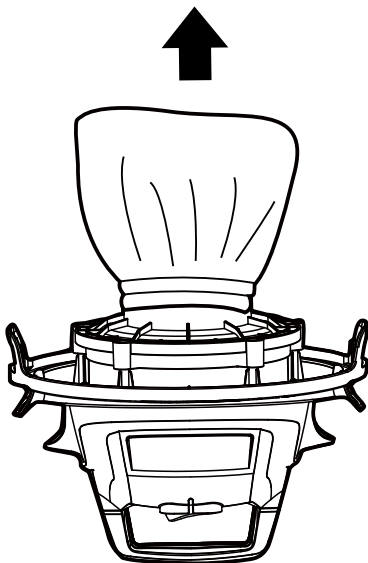

7

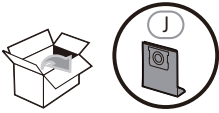
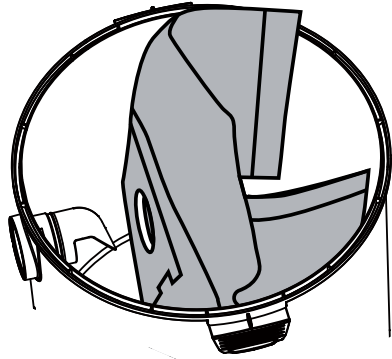
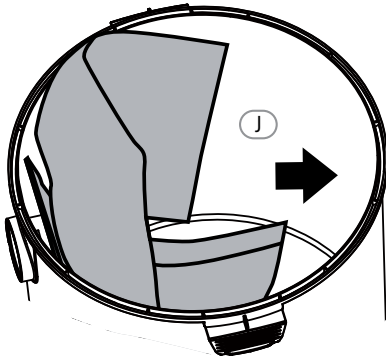

8

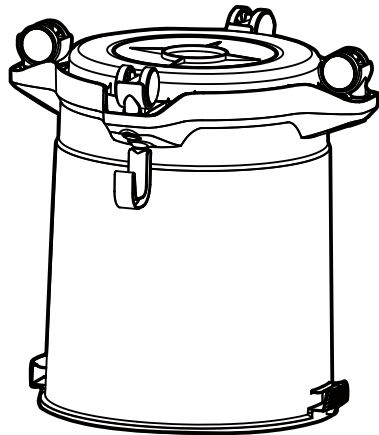
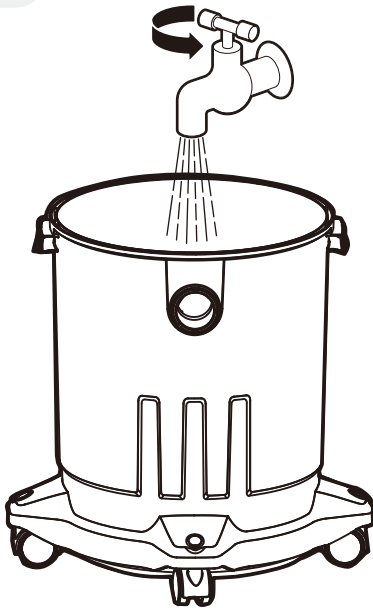

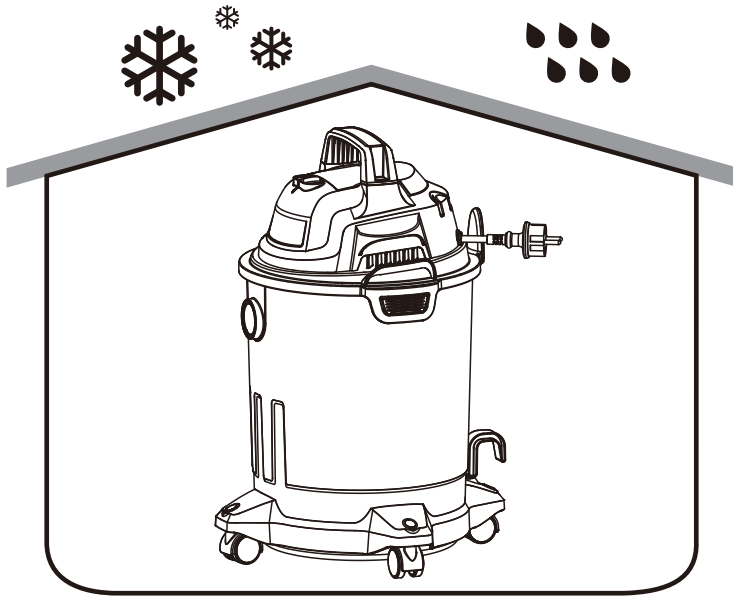

## TABLE DES MATIÈRES

SECTION .....	Page
Garantie .....	16
Instructions de Sécurité et Avertissements.....	17
Caracteristiques.....	22
Déballage et Vérification du Contenu du Carton.....	23
Dépannage.....	24

Nous vous remercions d'avoir acheté cet aspirateur eau et poussière. Vous pouvez être confiant qu'avec cet appareil, vous obtenez un produit de haute qualité conçu pour des performances optimales. Cet aspirateur est capable de ramasser des liquides et des matériaux secs.

**POUR VOTRE SÉCURITÉ : LISEZ ATTENTIVEMENT ET  
COMPRENEZ TOUTES LES INSTRUCTIONS**

## GARANTIE

Nous sommes fiers de fabriquer un produit durable et de haute qualité. Ce produit bénéficie d'une garantie limitée de trois (3) ans contre les défauts de fabrication et de matériaux à compter de la date d'achat, dans le cadre d'une utilisation domestique normale. La garantie ne s'applique pas aux défauts dus à un abus direct ou indirect, une négligence, une mauvaise utilisation, des accidents, des réparations ou des modifications et un manque d'entretien. Veuillez conserver votre reçu comme preuve d'achat.

## INSTRUCTIONS DE SÉCURITÉ ET AVERTISSEMENTS

### INSTRUCTIONS DE SÉCURITÉ IMPORTANTES



VEUILLEZ LIRE ET COMPRENDRE TOUTES LES INSTRUCTIONS AVANT D'UTILISER CET ASPIRATEUR

Lisez et comprenez ce manuel d'utilisation et toutes les étiquettes sur l'aspirateur eau et poussière avant de l'utiliser. La sécurité est une combinaison de bon sens, de vigilance et de connaissance du fonctionnement de votre aspirateur. N'utilisez cet aspirateur eau et poussière que de la manière décrite dans ce manuel. Pour réduire les risques de blessures ou de dommages à votre aspirateur eau et poussière, utilisez uniquement les accessoires recommandés.

CONSERVEZ CE MANUEL POUR TOUTE RÉFÉRENCE ULTÉRIEURE.

Lors de l'utilisation d'un appareil électrique, des précautions de base doivent toujours être prises, notamment les suivantes :

**AVERTISSEMENT : POUR RÉDUIRE LES RISQUES D'INCENDIE, DE CHOC ÉLECTRIQUE OU DE BLESSURE :**

- Cet appareil est conforme aux règles de sécurité obligatoires pour les équipements électriques. Cependant, une utilisation inappropriée peut être dangereuse pour les personnes et les biens. Veuillez lire attentivement et complètement ce mode d'emploi avant de mettre l'appareil en marche. Conservez si possible le mode d'emploi, le certificat de garantie, le ticket de caisse, ainsi que l'emballage et les matériaux d'emballage.
- Cet appareil est conçu uniquement pour une utilisation privée et pour l'usage auquel il est destiné. L'appareil n'est pas adapté à un usage commercial. N'utilisez pas l'appareil

## INSTRUCTIONS DE SÉCURITÉ ET AVERTISSEMENTS

à l'extérieur. Ne soumettez pas l'appareil à la chaleur, aux rayons directs du soleil ou à une très forte humidité (par exemple, la pluie). Ne plongez jamais l'appareil dans un liquide et faites attention aux bords tranchants qui peuvent l'endommager.

- Cet aspirateur Wet/Dry ne doit être utilisé et conservé que dans un domicile privé.

- L'appareil est conçu pour aspirer des matériaux qui ne sont pas dangereux pour la santé et qui ne sont pas inflammables.

- Ne tenez jamais les connecteurs devant votre visage (notamment vos yeux, vos oreilles, etc.) Ne dirigez jamais l'embout vers des personnes ou des animaux.

- N'utilisez l'appareil que pour l'usage auquel il est destiné. Tout autre type d'utilisation est à vos risques et périls et peut s'avérer dangereux.

- Les autres utilisations et le fonctionnement sans surveillance ne sont pas autorisés.

- Le fabricant ne peut pas être tenu responsable des dommages causés par une utilisation inappropriée ou un fonctionnement incorrect.

- Ne branchez l'appareil qu'à une prise de courant alternatif de 220-240 volts. La prise de courant doit être protégée par un fusible de 16 ampères.

- Avant d'utiliser l'appareil, assurez-vous que le bon sac à poussière est bien inséré dans son support. Un sac à poussière incorrect ou des sacs à poussière mal installés peuvent endommager l'appareil et entraîner l'annulation de la garantie.

## INSTRUCTIONS DE SÉCURITÉ ET AVERTISSEMENTS

- Si le cordon d'alimentation est endommagé, il doit être remplacé par le fabricant, son agent de service ou des personnes similairement qualifiées afin d'éviter tout danger.
- Ne pas aspirer de cendres, de charbons chauds ou similaires, de gros fragments de verre et d'objets pointus.
- N'aspirez pas la poussière de toner, utilisée dans les imprimantes et les copieurs par exemple, car elle est conductrice d'électricité. En outre, il est possible qu'elle ne soit pas complètement filtrée par le système de filtration de l'aspirateur et qu'elle soit libérée dans l'air par le ventilateur d'évacuation.
- Ne jamais aspirer de l'amiante ou de la poussière d'amiante.
- Ne jamais aspirer des liquides inflammables ou toxiques comme l'essence, l'huile, les acides ou autres substances volatiles.
- N'aspirez pas les liquides dont la température est supérieure à 60°C ou toute poussière toxique ou inflammable.
- Ne posez jamais l'appareil sur le côté. Faites particulièrement attention en position horizontale et assurez une stabilité adéquate dans les escaliers.
- Débranchez toujours l'appareil après utilisation et avant de nettoyer ou de changer les filtres ou les accessoires.
- Seuls des spécialistes formés peuvent effectuer des réparations sur les appareils électriques. Des réparations incorrectes pourraient entraîner un danger considérable pour l'utilisateur.
- Ne rangez pas l'appareil directement à côté d'un four ou d'un radiateur chaud.

## INSTRUCTIONS DE SÉCURITÉ ET AVERTISSEMENTS

- Cet appareil peut être utilisé par des enfants à partir de 8 ans et par des personnes dont les capacités physiques, sensorielles ou mentales sont réduites ou qui manquent d'expérience et de connaissances, à condition qu'ils aient reçu une surveillance ou des instructions concernant l'utilisation de l'appareil en toute sécurité et qu'ils comprennent les risques encourus. Les enfants ne doivent pas jouer avec l'appareil. Le nettoyage et l'entretien par l'utilisateur ne doivent pas être effectués par des enfants sans surveillance.
- Lorsque vous nettoyez ou retirez l'appareil, mettez-le toujours hors tension. La fiche doit être retirée de la prise de courant avant de nettoyer ou d'entretenir l'appareil. Retirez la fiche de la prise de courant si vous ne comptez pas utiliser l'appareil pendant une période prolongée. Ne tirez jamais sur le câble pour débrancher l'appareil ; tirez plutôt sur la fiche elle-même. Retirez également tous les accessoires spéciaux de l'appareil.
- Gardez toujours l'appareil propre. Ne le nettoyez pas avec des solvants ou de nettoyants contenant des solvants.
- Ne laissez jamais l'appareil allumé sans surveillance. Si vous quittez la zone de travail, éteignez l'appareil ou débranchez-le de la prise de courant (ne tirez pas sur le cordon, utilisez plutôt la fiche).
- Afin de protéger les enfants des appareils électroménagers, assurez-vous que le câble ne peut pas faire trébucher les enfants et ne leur donnez pas accès à l'appareil.
- N'utilisez jamais l'appareil lorsque vous êtes sous l'influence de médicaments, d'alcool ou de drogues, si vous êtes

## INSTRUCTIONS DE SÉCURITÉ ET AVERTISSEMENTS

actuellement sous traitement médical, ou si vous êtes fatigué.

- Vérifiez régulièrement l'appareil et le cordon d'alimentation pour détecter tout dommage éventuel. N'utilisez pas d'appareils endommagés.
- N'essayez pas de réparer l'appareil vous-même. Faites toujours appel à un technicien agréé pour les réparations. Faites toujours remplacer immédiatement les cordons d'alimentation défectueux par le fabricant ou un électricien qualifié. Utilisez le même type de câble afin d'éviter tout risque de choc électrique et de blessure.
- N'utilisez que des pièces de rechange et des accessoires d'origine. Les pièces non approuvées ou les accessoires tiers peuvent être une source possible de danger et entraîner l'annulation de la garantie.
- Vérifiez le flotteur souvent.
- Si vous constatez une fuite de liquide de votre appareil, éteignez-le immédiatement et débranchez-le.
- Ne mettez pas l'appareil dans l'eau. Veillez à ce que l'eau ne soit pas renversée sur l'appareil.
- Lors de l'élimination des eaux usées, veillez à respecter les prescriptions légales.
- Ne stockez l'appareil que dans un endroit sûr et sec, hors de portée des enfants.
- Veuillez également prêter une attention particulière aux "Informations spéciales de sécurité" suivantes.

Informations spéciales de sécurité :

- Ne jamais aspirer des cendres chaudes ou des objets pointus ou tranchants.

## INSTRUCTIONS DE SÉCURITÉ ET AVERTISSEMENTS

- N'utilisez jamais l'appareil dans des pièces humides.
- N'utilisez pas l'appareil sans sac à poussière (à l'exception de l'aspiration humide). Veillez à ce que le sac à poussière soit correctement inséré dans l'appareil.
- Lorsque vous utilisez l'appareil, veillez à ce qu'aucun cheveu, vêtement ou partie du corps ne soit aspiré.
- Maintenez l'aspirateur à l'écart des sources de chaleur telles que les radiateurs, les fours, etc.
- Ne laissez pas l'aspirateur fonctionner sans surveillance
- La fiche doit être retirée de la prise de courant avant de nettoyer ou d'entretenir l'appareil.

Informations sur l'élimination des déchets :

L'appareil contient des composants électriques et électroniques et ne doit pas être éliminé avec les déchets ménagers.

La législation locale et actuellement en vigueur doit être respectée sans réserve.

## CARACTERISTIQUES

Moteur :	220-240V~50Hz
Réservoir :	Réservoir en plastique de 15L
Watt :	1250W
Pression d'aspiration :	14KPa
Débit :	27L/s
Niveau de pression sonore :	80dB(A)
Filtre - sec :	Filtre en tissu réutilisable, sac à poussière
Filtre - humide :	Filtre en mousseRetirez tout le contenu du

## DÉBALLAGE ET VÉRIFICATION DU CONTENU DU CARTON

Retirez tout le contenu du carton. Vérifiez chaque article par rapport à la liste du contenu du carton.

Liste du contenu du carton

Description clé .....	QTÉ
A Tête du moteur .....	1
B Réservoir.....	1
C Poignée.....	1
D Roulette .....	4
E Tuyau.....	1
F Outil suceur plat.....	1
G Buse de sol.....	1
H Tube en plastique.....	3
I Filtre en mousse .....	1
J Sac à poussière.....	1
K Filtre en tissu.....	1

## DÉPANNAGE

AVERTISSEMENT ! POUR RÉDUIRE LE RISQUE D'ÉLECTROCUTION, DÉBRANCHEZ L'APPAREIL AVANT DE LE DÉPANNER.

Symptôme	Causes possibles	Action corrective
L'aspirateur ne fonctionne pas.	1) Pas d'alimentation électrique.	1) Vérifiez l'alimentation électrique - cordon, disjoncteurs, fusibles.
	2) Cordon d'alimentation défectueux.	2) Débranchez et vérifiez le cordon d'alimentation. S'il est endommagé, faites-le réparer par un professionnel.
	3) Récipient plein.	3) Videz le récipient.
De la poussière sort du capot du moteur.	1) Le filtre en tissu ou le sac de collecte est absent ou endommagé.	1) Fixez ou remplacez le filtre en tissu ou le sac de collecte.
Réduction du rendement et vibration du moteur/ de la vitesse.	1) Il y a un blocage dans la buse ou le tuyau, ou l'entrée du récipient, ou le filtre à poussière est bloqué par de la poussière fine .	1) Vérifiez que la buse, le tuyau et les entrées du récipient ne sont pas bloqués. Retirez le filtre et nettoyez-le, ou installez un nouveau filtre en tissu.

Mise au rebut correcte de ce produit

 Ce marquage indique que ce produit ne doit pas être éliminé avec les autres déchets ménagers dans toute l'UE. Pour éviter tout dommage éventuel à l'environnement ou à la santé humaine dû à l'élimination incontrôlée des déchets, recyclez-le de manière responsable afin de promouvoir la réutilisation durable des ressources matérielles. Pour retourner votre appareil usagé, veuillez utiliser les systèmes de retour et de collecte ou contacter le détaillant chez qui le produit a été acheté. Ils peuvent prendre ce produit pour un recyclage respectueux de l'environnement.

## TABLA DE CONTENIDO

SECCIÓN .....	Página
Garantía .....	25
Instrucciones y Advertencias de Seguridad .....	26
Especificaciones .....	31
Comprobación del Contenido de La Caja .....	32
Diagnóstico de Averías .....	33

Muchas gracias por haber comprado este aspirador en seco/húmedo. Puede estar seguro de que con este aparato tendrá un producto de alta calidad diseñado para un rendimiento óptimo. Este aspirador es capaz de recoger líquidos y materiales secos.

**POR SU SEGURIDAD: LEA DETENIDAMENTE Y ENTIENDA TODAS LAS INSTRUCCIONES**

## GARANTÍA

Estamos orgullosos de producir un producto de alta calidad y duradero. Este producto tiene una garantía limitada de tres (3) años contra defectos de fabricación y materiales a partir de la fecha de compra, en condiciones de uso doméstico normal. La garantía no se aplicará a los defectos causados por un abuso directo o indirecto, por negligencias, por un mal uso, por accidentes, por reparaciones o por alteraciones ni por la falta de mantenimiento. Conserve su recibo como prueba de compra.

## INSTRUCCIONES Y ADVERTENCIAS DE SEGURIDAD

### INSTRUCCIONES DE SEGURIDAD IMPORTANTES



LEA DETENIDAMENTE ESTAS INSTRUCCIONES ANTES DE USAR ESTE ASPIRADOR

Lea con atención este manual del usuario y todas las etiquetas de este aspirador en seco y húmedo antes de usarlo. La seguridad es una combinación de sentido común, estar alerta y saber cómo funciona su aspirador. Use este aspirador en seco y húmedo únicamente para los fines descritos en este manual. Para reducir el riesgo de lesión o de avería de su aspirador use solo los accesorios recomendados.

### GUARDE ESTE MANUAL PARA FUTURAS CONSULTAS.

Cuando se utiliza un aparato eléctrico, siempre se deben tomar las siguientes precauciones básicas:

**ADVERTENCIA: PARA REDUCIR EL RIESGO DE INCENDIO, DE DESCARGA ELÉCTRICA Y DE LESIONES PERSONALES:**

- Este aparato cumple con las normas de seguridad obligatorias para equipos eléctricos. Sin embargo, un uso inadecuado puede ser perjudicial para las personas y los bienes. Por favor, lea detenidamente y por completo estas instrucciones de funcionamiento antes de encender el aparato. Conserve las instrucciones de funcionamiento, el certificado de garantía, el recibo y, si es posible, el embalaje y el material de embalaje.
- Este aparato está diseñado exclusivamente para su uso en el sector privado y para el propósito especificado. El aparato no es apto para uso comercial. No utilice el aparato al aire libre. No exponga el aparato al calor, a la luz directa del sol

## INSTRUCCIONES Y ADVERTENCIAS DE SEGURIDAD

ni a una humedad muy elevada (por ejemplo: lluvia). No sumerja nunca el aparato en líquidos y tenga cuidado con los bordes afilados que pueden dañarlo.

- Este aspirador en seco/húmedo solamente puede utilizarse y guardarse en una vivienda particular.
- El dispositivo está diseñado para aspirar materiales que no son peligrosos para su salud y que no son inflamables.
- No sostenga nunca los conectores delante de su cara (en especial los ojos, oídos, etc.). No dirija nunca la boquilla hacia personas o animales.
- Use el aparato para la finalidad para el que se ha diseñado. Cualquier otro uso lo hará bajo su propia responsabilidad teniendo en cuenta que probablemente entrañe riesgo.
- No se autoriza ningún otro uso o su funcionamiento sin vigilancia.
- El fabricante no se hace responsable de los daños consecuencia de un uso incorrecto o inadecuado.
- Conecte el aparato únicamente a una toma de corriente alterna con una tensión de 220-240 voltios. La toma de corriente deberá estar protegida por un fusible de 16 amperios.
- Compruebe que ha colocado la bolsa para el polvo adecuada de forma correcta en su soporte antes de usar el aparato. Una bolsa inadecuada o mal instalada puede provocar daños al aparato e invalidar la garantía.
- Si el cable de alimentación eléctrica sufriese daños, deberá ser sustituido por el fabricante, su servicio técnico autorizado o personal con cualificación profesional equiparable.

**INSTRUCCIONES Y ADVERTENCIAS DE SEGURIDAD**

- No aspire cenizas, brasas de carbón o similares, grandes fragmentos de cristal u objetos afilados.
- No aspire el polvo de tóner que se utiliza, por ejemplo, en impresoras y fotocopiadoras ya que es conductor de la electricidad. Además, es posible que traspase el sistema de filtrado del aspirado en seco y húmedo y sea liberado de nuevo al aire a través del ventilador de extracción.
- No aspire amianto o polvo de amianto.
- No aspire líquidos inflamables o tóxicos como gasolina, aceite, ácidos, u otras sustancias volátiles.
- No aspire líquidos que se encuentren a temperaturas superiores a 60°C o cualquier tipo de polvos inflamables o tóxicos.
- No coloque la máquina descansando sobre un lateral. Preste especial atención cuando se encuentre en posición horizontal y asegúrese de que en las escaleras su posición es estable.
- Desenchufe siempre el aparato tras su uso y antes de limpiar o cambiar los filtros o accesorios.
- Los equipos eléctricos solo pueden ser reparados por especialistas cualificados. Las reparaciones hechas por personal no cualificado pueden entrañar un grave peligro para el usuario.
- No guarde el aparato junto a un horno o radiador.
- Este aspirador lo pueden usar niños a partir de los 8 años de edad y personas con discapacidades físicas, sensoriales o mentales o sin experiencia ni conocimientos si están supervisados o han sido instruidos sobre el uso seguro del aparato y entienden los riesgos que presenta. No

## INSTRUCCIONES Y ADVERTENCIAS DE SEGURIDAD

permita que los niños jueguen con el aparato o efectúen el mantenimiento y limpieza del mismo sin supervisión.

- Al limpiar o retirar el aparato, apáguelo siempre. Retire el enchufe de la toma de corriente antes de limpiar o efectuar cualquier tarea de mantenimiento o si no lo va a usar durante un tiempo prolongado. No tire nunca del cable para desenchufarlo. Tire del propio enchufe. Retire también cualquier accesorio especial que haya instalado en el aspirador.
- Mantenga el aparato siempre limpio. No lo limpie con ningún disolvente ni limpiador que contenga disolventes.
- No deje bajo ninguna circunstancia el aparato encendido sin supervisión. Si abandona la zona de trabajo, apague o desenchufe el aparato (tirando del enchufe, no del cable).
- Para proteger a los niños de los electrodomésticos, asegúrese de que los niños no puedan tropezar con el cable y no les permita acceder a ellos.
- No use nunca el aparato si está bajo los efectos de medicación, alcohol, drogas o si está sometido a tratamiento médico o cansado.
- Compruebe con regularidad que el aparato y el cable de alimentación eléctrica no presentan daños. No use aparatos en mal estado.
- No intente reparar usted mismo el aparato. Acuda siempre a un técnico autorizado para su reparación. Los cables de alimentación defectuosos deberán ser sustituidos de inmediato por el fabricante o por un electricista cualificado. Use el mismo tipo de cable con el fin de prevenir cualquier peligro de lesión o descarga eléctrica.

**INSTRUCCIONES Y ADVERTENCIAS DE SEGURIDAD**

- Use únicamente accesorios y recambios originales. Los recambios no originales o accesorios fabricados por terceros pueden ser una posible fuente de peligro e invalidar la garantía.

- Revise la boya con frecuencia.

- Si nota que se filtra líquido de su aparato, apáguelo de inmediato y desenchúfelo.

- No sumerja el aparato. Asegúrese de que no se vierte agua sobre el aparato.

- Al deshacerse de las aguas residuales, compruebe que lo hace de acuerdo con lo normativa vigente.

- Almacene el aparato en una lugar seguro y seco fuera del alcance de los niños.

- Tenga especialmente en cuenta la siguiente “Información de seguridad especial”.

Información de seguridad especial:

- No aspire ceniza caliente u objetos afilados.

- No use nunca el aspirador en habitaciones húmedas.

- No use el aspirador sin una bolsa para el polvo (excepto cuando aspire líquidos). Compruebe que la bolsa para el polvo está correctamente insertada en el aspirador.

- Cuando use el aspirador, evite que el pelo, la ropa o partes del cuerpo sean aspiradas.

- Mantenga el aspirador lejos de fuentes de calor como calentadores radiantes, hornos, etc.

- No deje el aspirador funcionando desatendido

- Retire el enchufe de la toma de corriente antes de proceder a su limpieza o mantenimiento.

## INSTRUCCIONES Y ADVERTENCIAS DE SEGURIDAD

Información sobre la eliminación:

El aparato contiene componentes eléctricos y electrónicos y no puede ser eliminado como residuo doméstico.

Deberá respetarse sin condiciones, la legislación local y en vigor.

## ESPECIFICACIONES

Motor:	220-240 V ~ 50 Hz
Recipiente:	Depósito de plástico de 15 L
Vatios:	1250 W
Presión de funcionamiento:	14 kPa
Caudal:	27 L/s
Nivel de presión acústica:	80 dB(A)
Filtro - Seco:	Filtro de tela reutilizable, Bolsa para el polvo
Filtro - Húmedo:	Filtro de espuma

**COMPROBACIÓN DEL CONTENIDO DE LA CAJA**

Extraiga el contenido de la caja. Compruebe que el contenido de la misma se corresponde con el siguiente listado.

Listado de contenidos de la caja

Artículo .....CANTIDAD

A Cabeza motriz..... 1

B Depósito..... 1

C Asa..... 1

D Ruedas giratorias..... 4

E Manguera ..... 1

F Herramienta boquilla para ranuras..... 1

G Boquilla para suelos ..... 1

H Tubo de plástico..... 3

I Filtro de espuma ..... 1

J Bolsa para el polvo..... 1

K Filtro de tela..... 1

## DIAGNÓSTICO DE AVERÍAS

¡ATENCIÓN! PARA REDUCIR EL RIESGO DE DESCARGA ELÉCTRICA DESENCHUFE ANTES DE SOLUCIONAR EL PROBLEMA

Signos	Posibles causas	Acción correctiva
El aspirador no funciona.	1) No hay alimentación eléctrica.	1) Revise la alimentación eléctrica - cable, disyuntores,
	2) Cable de alimentación defectuoso.	2) Desenchufe y revise el cable de alimentación. Si está dañado, deberá ser reparado por un profesional.
	3) Recipiente lleno.	3) Recipiente vacío.
Sale polvo de la cubierta del motor.	1) Faltan el filtro de tela o la bolsa de recogida o están dañados.	1) Coloque o sustituya el filtro de tela o la bolsa de recogida.
Eficiencia reducida y vibración del motor/ velocidad.	1) Hay una obstrucción en la boquilla o en la manguera, en la entrada del recipiente, o bien, el filtro de polvo está bloqueado por el polvo fino.	1) Revise que las entradas de la boquilla, la manguera y el recipiente no están obstruidas. Retire el filtro y límpielo, o coloque un filtro de tela nuevo.

Eliminación correcta de este Producto

 Esta marca indica que este producto no debe desecharse con otros residuos domésticos en toda la UE. Para evitar posibles daños al medioambiente o a la salud humana por la eliminación incontrolada de residuos, recíclelos de forma responsable para promover la reutilización sostenible de los recursos materiales. Para devolver su dispositivo usado, utilice los sistemas de devolución y recogida o póngase en contacto con el minorista donde adquirió el producto. Ellos pueden encargarse del reciclaje seguro para el medioambiente de este producto.

FR

ES

PT

IT

EL

PL

UA

RO

EN

## ÍNDICE

SEÇÃO.....	Página
Garantia.....	34
Instruções de Segurança e Avisos.....	35
Características.....	40
Desembalagem e Verificação do Conteúdo do Cartão.....	41
Resolução de Problemas.....	42

Os nossos agradecimentos por ter adquirido este aspirador de líquidos e poeira. Pode ter a certeza de que, com este aparelho, terá um produto de alta qualidade previsto para um alto rendimento. Este aspirador é capaz de aspirar líquidos e materiais secos.

**PARA A SUA SEGURANÇA: LEIA E COMPREENDA ATENTAMENTE TODAS AS INSTRUÇÕES**

## GARANTIA

Temos orgulho de fabricar um produto durável e de alta qualidade. Este produto beneficia de uma garantia limitada de três (3) anos contra defeitos de fabricação e de materiais a partir da data da compra, no quadro de uma utilização doméstico normal. A garantia não se aplica a defeitos por abuso direto ou indireto, negligência, utilização indevida, acidentes, reparações ou modificações e falta de manutenção. Guarde o recibo como prova de compra.

## INSTRUÇÕES DE SEGURANÇA E AVISO

### INSTRUÇÕES DE SEGURANÇA IMPORTANTES



LEIA E COMPREENDA TODAS AS INSTRUÇÕES ANTES DE UTILIZAR ESTE ASPIRADOR

Ler e compreender este manual do operador e todas as etiquetas no aspirador de pó molhado/seco antes de o utilizar. A segurança é uma combinação de senso comum, vigilância e conhecimento do funcionamento do seu aspirador de pó. Utilizar este aspirador de pó húmido/seco apenas como descrito neste manual. Para reduzir o risco de ferimentos ou danos no seu aspirador de pó molhado/seco, utilize apenas os acessórios recomendados.

GUARDE ESTE MANUAL PARA CONSULTAS FUTURAS.

Quando utilizar um aparelho elétrico, devem ser sempre tomadas precauções de base, incluindo as seguintes:

**AVISO: PARA REDUZIR O RISCO DE INCÊNDIO, ELETROCUSSÃO OU LESÕES:**

- Este aparelho está em conformidade com os regulamentos de segurança obrigatórios para os equipamentos elétricos. No entanto, a utilização imprópria pode ser perigosa para as pessoas e os bens. Leia este manual com atenção e na íntegra antes de ligar o aparelho. Se possível, guarde as instruções de utilização, o certificado de garantia, o talão de venda, bem como a embalagem e materiais de embalagem.
- Este aparelho foi previsto unicamente para uma utilização privada e para a finalidade a que se destina. O aparelho não é adaptado para uma utilização comercial. Não utilize o aparelho no exterior. Não exponha o aparelho ao calor, à luz solar direta ou a uma humidade elevada (por exemplo, chuva). Nunca mergulhe o aparelho em líquidos e tenha

## INSTRUÇÕES DE SEGURANÇA E AVISO

cuidado com as bordas afiadas que podem danificá-lo.

- Este aspirador de poeira e líquidos só deve ser utilizado e armazenado num local seguro numa residência particular.
- O aparelho foi previsto para aspirar materiais que não são perigosos para a saúde e que não são inflamáveis.
- Nunca segure os conectores na frente do rosto (especialmente dos olhos, ouvidos, etc.) Nunca aponte o bico na direção de pessoas ou animais.
- Utilize o aparelho unicamente para o fim a que se destina. Qualquer outro tipo de utilização é por sua própria conta e risco e pode revelar-se perigoso.
- Outras utilizações e o funcionamento sem vigilância não são permitidos.
- O fabricante não pode ser responsabilizado por danos causados pela utilização ou o funcionamento inadequado.
- Conecte o aparelho unicamente a uma tomada de 220-240 volts CA. A tomada deve ser protegida por um fusível de 16 amperes
- Antes de utilizar o aparelho, certifique-se de que o saco do pó conforme está devidamente inserido no seu suporte. Um saco de pó não conforme ou instalado incorretamente pode danificar o aparelho e anular a garantia.
- Se o cabo de alimentação estiver danificado, deve ser substituído pelo fabricante, pelo seu serviço pós-venda ou por uma pessoa qualificada para evitar qualquer perigo.
- Não aspire cinzas, brasas ou equivalentes, grandes fragmentos de vidro e objetos pontiagudos.
- Não aspire o pó de toner, como o usado em impressoras e copiadoras, pois é condutor de eletricidade. Além disso,

## INSTRUÇÕES DE SEGURANÇA E AVISO

pode não ser completamente filtrado pelo sistema de filtragem do aspirador e pode ser libertado no ar pelo exaustor.

- Nunca aspire amianto ou pó de amianto.
- Nunca aspire líquidos inflamáveis ou tóxicos como gasolina, óleo, ácidos ou outras substâncias voláteis.
- Não aspire líquidos com temperatura superior a 60°C ou qualquer poeira tóxica ou inflamável.
- Nunca pouse o aparelho sobre um dos lados. Tome especial cuidado na posição horizontal e assegure a estabilidade adequada nas escadas.
- Desligue sempre o aparelho da corrente após a utilização e antes de limpar ou mudar os filtros ou acessórios.
- As reparações nos aparelhos elétricos devem ser realizadas unicamente por especialistas com formação. Reparações incorretas podem causar um perigo considerável para o utilizador.
- Não guarde o aparelho diretamente próximo de um forno ou de um radiador quente.
- Este aparelho pode ser utilizado por crianças a partir dos 8 anos de idade e por pessoas com capacidades físicas, sensoriais ou mentais reduzidas ou que não tenham experiência e conhecimento, desde que sob vigilância ou que tenham recebido instruções sobre a utilização com segurança do aparelho e que tenham consciência dos riscos envolvidos. As crianças não devem brincar com o aparelho. A limpeza e manutenção pelo utilizador não devem ser feitas por crianças sem vigilância.
- Quando limpar ou retirar o aparelho, desligue sempre

## INSTRUÇÕES DE SEGURANÇA E AVISO

a energia. A ficha deve ser retirada da tomada antes de limpar ou fazer uma manutenção no aparelho. Retire a ficha da tomada se não utilizar o aparelho durante um longo período de tempo. Nunca puxe pelo cabo para desligar o aparelho; em vez disso, puxe a própria ficha. Retire também todos os acessórios especiais do aparelho.

- Mantenha o aparelho sempre limpo. Não o limpe com solventes ou produtos de limpeza que contenham solventes.

- Nunca deixe o aparelho ligado sem vigilância. Se sair da zona de trabalho, desligue o aparelho ou desconecte-o da tomada (não puxe o cabo, puxe pela ficha).

- Para proteger as crianças dos aparelhos eletrodomésticos, certifique-se de que o cabo não possa fazer tropeçar as crianças e não lhes dê acesso ao eletrodoméstico.

- Nunca utilize o aparelho quando estiver sob a influência de medicamentos, álcool ou drogas, se estiver sob tratamento médico ou se estiver cansado.

- Verifique regularmente se o aparelho e o cabo de alimentação estão danificados. Não utilize aparelhos com avarias.

- Não tente reparar o aparelho sozinho. Consulte sempre um técnico autorizado para reparações. Faça sempre com que os cabos de alimentação com defeito sejam substituídos imediatamente pelo fabricante ou por um electricista qualificado. Utilize o mesmo tipo de cabo para evitar o risco de eletrocussão e ferimentos.

- Utilize unicamente peças sobressalentes e acessórios de origem. Peças não aprovadas ou acessórios de terceiros

## INSTRUÇÕES DE SEGURANÇA E AVISO

podem ser uma possível fonte de perigo e anular a garantia.

- Verifique o flutuador com frequência.
- Se notar qualquer fuga de líquido no aparelho dispositivo, desligue-o imediatamente e desconecte-o da tomada.
- Não coloque o aparelho na água. Certifique-se de que não há água que escorra para o interior do aparelho.
- Quando eliminar a água residual, preste atenção aos regulamentos legais.
- Guarde o aparelho unicamente num local seguro e seco, fora do alcance de crianças.
- Preste atenção especial às seguintes “Informações especiais de segurança”.

Informações especiais de segurança:

- Nunca aspire cinzas quentes ou objetos pontiagudos ou cortantes.
- Nunca utilize o aparelho em locais húmidos.
- Não utilize o aparelho sem um saco de pó (exceto para aspiração húmida). Certifique-se de que o saco de pó está inserido corretamente no aparelho.
- Quando utilizar o aparelho, não permita que seu cabelo, roupa ou parte de seu corpo seja sugado por ele.
- Mantenha o aspirador longe de fontes de calor, como radiadores, fornos, etc.
- Não deixe o aspirador a funcionar sem vigilância.
- A ficha deve ser retirada da tomada antes de limpar ou fazer a manutenção do aparelho.

Informações sobre a eliminação de resíduos:

FR

ES

PT

IT

EL

PL

UA

RO

EN

## INSTRUÇÕES DE SEGURANÇA E AVISO

O aparelho contém componentes elétricos e eletrônicos e não deve ser eliminado com o lixo doméstico.

A legislação local e em vigor deve ser respeitada sem reservas.

## CARACTERÍSTICAS

Motor:	220-240V~50Hz
Cuba:	Cuba de plástico de 15L
Watt:	1250W
Pressão de aspiração:	14KPa
Fluxo:	27L/s
Nível de pressão sonora:	80dB(A)
Filtro - seco:	Filtro de pano reutilizável, saco de pó
Filtro - húmido:	Filtro de espuma

## DESEMBALAGEM E VERIFICAÇÃO DO CONTEÚDO DO CARTÃO

Retire todo o conteúdo do cartão. Compare cada elemento com a lista de conteúdo do cartão.

Lista do conteúdo do cartão

Descrição chave .....	QDE
A Cabeça do motor.....	1
B Cuba.....	1
C Pega .....	1
D Roleta .....	4
E Tubo.....	1
F Acessório de sucção plano .....	1
G Bico para piso.....	1
H Tubo de plástico.....	3
I Filtro de espuma .....	1
J Saco de pó.....	1
K Filtro de pano.....	1

## RESOLUÇÃO DE PROBLEMAS

AVISO ! PARA REDUZIR O RISCO DE ELETROCUSSÃO, DESLIGUE O APARELHO ANTES DE TENTAR SOLUCIONAR OS PROBLEMAS.

Sintoma	Causas possíveis	Ação corretiva
O aspirador não funciona	1) Sem alimentação elétrica	1) Verifique a fonte de alimentação - cabo, disjuntores, fusíveis.
	2) Cabo de alimentação com defeito	2) Desconecte e verifique o cabo de alimentação. Se estiver danificado, peça a um profissional para repará-lo.
	3) Recipiente cheio	3) Esvazie a cuba.
Sai pó da tampa do motor.	1) O filtro de pano ou o saco de pó estão ausentes ou danificados.	1) Fixe ou substitua o filtro de pano ou o saco de pó.
Eficiência reduzida e vibração do motor/ velocidade.	1) Há um bloqueio no bico ou no tubo, ou na entrada do recipiente, ou o filtro de poeira está bloqueado por poeira fina.	1) Verifique se o bico, o tubo e as entradas do recipiente não estão bloqueadas. Retire o filtro e limpe-o ou instale um novo filtro de pano.

Eliminação correta deste produto

 Esta marcação indica que este produto não deve ser eliminado com o lixo doméstico em toda a UE. Para evitar possíveis danos ao meio ambiente ou à saúde humana devido à eliminação descontrolada de resíduos, recicle-o de maneira responsável para promover a reutilização durável dos recursos materiais. Para eliminar o aparelho usado, utilize os sistemas de devolução e recolha ou entre em contato com o revendedor onde o produto foi adquirido. Qualquer um deles pode-se ocupar desse produto para uma reciclagem ambientalmente correta.

**INDICE**

SEZIONE.....	Pagina
Garanzia.....	43
Istruzioni ei Sicurezza e Avvertenze .....	44
Specifiche .....	50
Apertura Confezione e Verifica eel Contenuto .....	50
Soluzione Problemi .....	51

Grazie per l'acquisto di questo aspirapolvere Wet/ Dry. Potete essere certi che con questo apparecchio avete acquistato un prodotto di alta qualità progettato per prestazioni ottimali. Questo aspirapolvere è in grado di raccogliere liquidi e materiali asciutti.

**PER LA VOSTRA SICUREZZA: LEGGERE ATTENTAMENTE E  
CAPIRE TUTTE LE ISTRUZIONI**

**GARANZIA**

Siamo orgogliosi di produrre un prodotto robusto e di alta qualità. Questo prodotto ha una garanzia limitata di tre (3) anni contro difetti di fabbricazione e materiali a partire dalla data di acquisto, per un normale uso domestico. La garanzia non si applica ai difetti dovuti ad abuso diretto o indiretto, negligenza, uso improprio, incidenti, riparazioni o alterazioni e mancanza di manutenzione. Si prega di conservare lo scontrino come prova di acquisto.

## ISTRUZIONI DI SICUREZZA E AVVERTENZE

### IMPORTANTI ISTRUZIONI DI SICUREZZA



LEGGERE E COMPNDERE TUTTE LE ISTRUZIONI  
PRIMA DI UTILIZZARE QUESTO ASPIRAPOLVERE

Leggere e comprendere questo manuale utente e tutte le etichette sull'aspirapolvere Wet/Dry prima dell'uso. La sicurezza è una combinazione di buon senso, attenzione e sapere come funziona il prodotto. Utilizzare questo aspirapolvere Wet/Dry solo come descritto in questo manuale. Per ridurre il rischio di lesioni personali o danni al Wet/Dry Vac, utilizzare solo gli accessori consigliati.

CONSERVARE QUESTO MANUALE PER ULTERIORE RIFERIMENTO.

Quando si utilizza un apparecchio elettrico, devono sempre essere osservate le seguenti precauzioni di base:

**AVVERTENZA: PER RIDURRE IL RISCHIO DI INCENDIO, SCOSSA ELETTRICA O LESIONI:**

- Questo apparecchio è conforme alle norme di sicurezza obbligatorie per le apparecchiature elettriche. Tuttavia, un uso improprio può essere dannoso per le persone e le cose. Leggere attentamente e completamente queste istruzioni prima di accendere l'apparecchio. Conservare le istruzioni per l'uso, il certificato di garanzia, la ricevuta, così come la confezione e i materiali di imballaggio, se possibile.
- Questo apparecchio è progettato esclusivamente per l'uso nel settore privato e per le finalità indicate. L'apparecchio non è adatto per un uso commerciale. Non utilizzare l'apparecchio all'aperto. Non sottoporre l'apparecchio a calore, sole diretto o umidità molto elevata (ad es. pioggia).

## ISTRUZIONI DI SICUREZZA E AVVERTENZE

Non immergere mai l'apparecchio nei liquidi e stare attenti agli spigoli vivi che possono danneggiarlo.

- Questo aspirapolvere Wet/ Dry può essere utilizzato solo e mantenuto in un'abitazione privata

- L'apparecchio è progettato per aspirare materiali che non sono pericolosi per la salute e che non sono infiammabili.

- Non tenere mai i connettori davanti al viso (specialmente gli occhi, le orecchie, ecc.). Non dirigere mai il beccuccio verso persone o animali.

- Utilizzare l'apparecchio solo per il suo scopo designato. Qualsiasi altro tipo di utilizzo è a vostro rischio e pericolo.

- Non sono autorizzati altri usi e il funzionamento senza supervisione.

- Il fabbricante non può essere ritenuto responsabile per i danni causati da un uso improprio o da un funzionamento scorretto.

- Collegare l'apparecchio solo ad una presa di corrente alternata da 220-240 volt. La presa deve essere protetta da un fusibile da 16 ampere.

- Assicurarsi che il sacchetto per la polvere corretto sia stato inserito saldamente nel suo supporto prima di utilizzare l'apparecchio. Il sacchetto di polvere sbagliato o mal installato può causare danni all'apparecchio e rendere inapplicabile la garanzia.

- Se il cavo di alimentazione è danneggiato, deve essere sostituito dal fabbricante, dal suo agente di riparazione o da persone qualificate in modo analogo per evitare un eventuale pericolo.

- Non aspirare ceneri, carboni ardenti o simili, grandi

## ISTRUZIONI DI SICUREZZA E AVVERTENZE

frammenti di vetro e oggetti taglienti.

- Non aspirare alcuna polvere di toner, che viene utilizzato in stampanti e fotocopiatrici, per esempio, perché è elettricamente conduttivo. Inoltre, è possibile che non sia completamente filtrato dal sistema di filtraggio dell'aspirapolvere Wet/Dry e che possa essere rilasciato nell'aria tramite la ventola di scarico.
- Non aspirare mai amianto o polvere di amianto.
- Non aspirare mai liquidi infiammabili o tossici come benzina, olio, acidi o altre sostanze volatili.
- Non aspirare liquidi che siano più caldi di 60° C o qualsiasi polvere tossica o infiammabile.
- Mai posare l'apparecchio su un fianco. Prestare particolare attenzione quando in posizione orizzontale e garantire un'adeguata stabilità sulle scale.
- Scollegare sempre l'apparecchio dopo l'uso e prima di pulire o cambiare i filtri o gli accessori.
- Solo personale specialmente formato può effettuare riparazioni sulle apparecchiature elettriche. Riparazioni improprie potrebbero costituire un notevole pericolo per l'utilizzatore.
- Non conservare l'apparecchio proprio accanto a un forno o un radiatore caldo.
- Questo apparecchio può essere utilizzato da bambini da 8 anni in su e dalle persone con capacità fisiche, sensoriali o mentali ridotte o che manchino di esperienza e di conoscenze, se sottoposti a supervisione o istruzione sull'uso dell'apparecchio in modo sicuro e se ne comprendono i pericoli. I bambini non devono giocare

## ISTRUZIONI DI SICUREZZA E AVVERTENZE

con l'apparecchio. La pulizia e la manutenzione degli utilizzatori non devono essere effettuate da bambini senza supervisione.

- Quando si pulisce o si sistema l'apparecchio, spegnerlo sempre. La spina deve essere tolta dalla presa prima di pulire o mantenere l'apparecchio. Estrarre la spina dalla presa se non si utilizza l'apparecchio per un periodo di tempo prolungato. Non tirare mai il cavo per scollegare l'apparecchio, piuttosto tirare la spina stessa. Rimuovere, inoltre, eventuali accessori speciali dall'apparecchio.
- Tenere sempre pulito l'apparecchio. Non pulire con solventi o detergenti che contengono solventi.
- Non lasciare mai l'apparecchio acceso e incustodito. Se si lascia l'area di lavoro, spegnere l'apparecchio o scollegarlo dalla rete elettrica (non tirare il cavo; tirare invece della spina).
- Al fine di proteggere i bambini dagli elettrodomestici elettrici, assicurarsi che il cavo non possa fare inciampare i bambini e non dare ai bambini l'accesso all'apparecchio.
- Non utilizzare mai l'apparecchio quando si è sotto l'influenza di farmaci, alcool o droghe, se al momento si è sotto cure mediche, o se si è stanchi.
- Controllare regolarmente l'apparecchio e il cavo di alimentazione per verificare la presenza di eventuali danni. Non utilizzare apparecchi danneggiati.
- Non provare a riparare l'apparecchio da soli. Rivolgersi sempre a un tecnico autorizzato per le riparazioni. Farsi sempre sostituire immediatamente i cavi di alimentazione difettosi dal fabbricante o da un elettricista qualificato.

FR

ES

## ISTRUZIONI DI SICUREZZA E AVVERTENZE

PT

IT

Utilizzare sempre lo stesso tipo di cavo per evitare qualsiasi pericolo di scosse elettriche e lesioni.

EL

• Utilizzare solo ricambi e accessori originali. Parti non omologate o accessori provenienti da terze parti possono essere fonte di pericolo e causare l'annullamento della garanzia.

PL

UA

• Controllare spesso il galleggiante.

RO

• Se si nota una perdita di liquido dall'apparecchio, spegnerlo immediatamente e scollegarlo.

EN

• Non mettere l'apparecchio in acqua. Assicurarsi che l'acqua non sia versata sull'apparecchio.

• Quando si smaltiscono le acque reflue, assicurarsi di rispettare le norme di legge.

• Conservare l'apparecchio solo in un luogo sicuro e asciutto al di fuori della portata dei bambini.

• Si prega inoltre di prestare particolare attenzione alle seguenti "Informazioni speciali sulla sicurezza".

Informazioni speciali sulla sicurezza:

• Non utilizzare l'apparecchio senza un sacchetto per la polvere (un'eccezione è l'aspirazione a umido). Assicurarsi che il sacchetto per la polvere sia inserito correttamente nell'apparecchio.

• Quando si utilizza l'apparecchio, assicurarsi che i capelli, elementi d'abbigliamento, o parti del corpo siano aspirati.

• Tenere l'aspirapolvere lontano da fonti di calore come riscaldamenti radianti, forni, e così via.

• Non lasciare che l'aspirapolvere funzioni senza supervisione

## ISTRUZIONI DI SICUREZZA E AVVERTENZE

- La spina deve essere rimossa dalla presa prima di pulire o mantenere l'apparecchio.

Informazioni speciali sulla sicurezza:

- Non aspirare mai ceneri calde o oggetti appuntiti o taglienti.
- Non usare mai l'apparecchio in ambienti umidi.
- Non utilizzare l'apparecchio senza un sacchetto per la polvere (un'eccezione è l'aspirazione a umido). Assicurarsi che il sacchetto per la polvere sia inserito correttamente nell'apparecchio.
- Quando si utilizza l'apparecchio, assicurarsi che i capelli, elementi d'abbigliamento, o parti del corpo non siano aspirati.
- Tenere l'aspirapolvere lontano da fonti di calore come riscaldamenti radianti, forni, e così via.
- Non lasciare che l'aspirapolvere funzioni senza supervisione
- La spina deve essere rimossa dalla presa prima di pulire o mantenere l'apparecchio.

Informazioni per lo smaltimento:

L'apparecchio contiene componenti elettrici ed elettronici e non può essere smaltito come rifiuto domestico.

La legislazione locale e quella attualmente in vigore devono essere osservate incondizionatamente.

**SPECIFICHE**

Motore:	220-240V~50Hz
Contenitore:	Serbatoio di plastica 15L
Watt:	1250W
Pressione aspirazione:	14KPa
Portata di flusso:	27L/s
Livello di pressione sonora:	80dB(A)
Filtro – Secco:	Filtro di tessuto riutilizzabile
Filtro - Umido:	Filtro di schiuma

**APERTURA CONFEZIONE E VERIFICA DEL CONTENUTO**

Rimuovere tutto il contenuto del cartone. Controlla ogni articolo dall'elenco degli elementi contenuti nella confezione

Lista elementi contenuti nella confezione

Item	Descrizione .....	QTÀ
A	Testa motore.....	1
B	Serbatoio.....	1
C	Maniglia .....	1
D	Castor .....	4
E	Tubo flessibile .....	1
F	Adattatore fessure.....	1
G	Ugello pavimento .....	1
H	Tubo di plastica.....	3
I	Filtro schiuma.....	1
J	Sacchetto della polvere .....	1
K	Filtro panno .....	1

**SOLUZIONE PROBLEMI**

ATTENZIONE! PER RIDURRE IL RISCHIO DI SCARICHE ELETTRICHE STACCARE LA SPINA PRIMA DELLA RISOLUZIONE DEI PROBLEMI

Sintomo	Possibili cause	Azione correttiva
Non c'è aspirazione.	1) Mancanza di alimentazione elettrica.	1) Controllare l'alimentazione - cavo, interruttori, fusibili.
	2) Cavo di alimentazione difettoso.	2) Scollegare e controllare il cavo di alimentazione. Se danneggiato, farlo riparare da un professionista.
	3) Contenitore pieno.	3) Contenitore vuoto.
La polvere esce dal coperchio del motore.	1) Il filtro panno o il sacchetto di raccolta mancano o sono danneggiati.	1) Fissare o sostituire il filtro o il sacchetto di raccolta.
Efficienza ridotta e vibrazioni motore/velocità.	1) L'ugello o il tubo flessibile sono ostruiti o l'ingresso del serbatoio o il filtro antipolvere è bloccato da polveri sottili.	1) Verificare la possibile ostruzione degli ugelli, dei tubi flessibili e l'ingresso dei serbatoi. Togliere il filtro e pulirlo, o installare un nuovo panno per filtrare.

Corretto smaltimento di questo prodotto

 Questa marcatura indica che questo prodotto non deve essere smaltito con altri rifiuti domestici in tutta l'UE. Per prevenire eventuali danni all'ambiente o alla salute umana derivanti dallo smaltimento incontrollato dei rifiuti, riciclarli in modo responsabile per promuovere il riutilizzo sostenibile delle risorse materiali. Per riportare il dispositivo usato, servirsi dei sistemi di restituzione e raccolta o contattare il rivenditore presso cui il prodotto è stato acquistato. Questi possono prendere il prodotto per un riciclaggio sicuro per l'ambiente.

FR

ES

PT

IT

EL

PL

UA

RO

EN

## ΠΙΝΑΚΑΣ ΠΕΡΙΕΧΟΜΕΝΩΝ

ΕΝΟΤΗΤΑ.....	Σελίδα
Εγγύηση.....	52
Οδηγίες Και Προειδοποιήσεις Ασφαλείας.....	53
Προδιαγραφές.....	59
Αποσυσκευασία Και Έλεγχος Των Περιεχομένων Συσκευασίας.....	60
Αντιμετώπιση Προβλημάτων.....	61

Σας ευχαριστούμε που αγοράσατε αυτήν την ηλεκτρική σκούπα καθαρισμού υγρών/ξηρών υλικών. Μπορείτε να είστε σίγουροι ότι με αυτήν τη συσκευή έχετε αποκτήσει ένα προϊόν υψηλής ποιότητας, σχεδιασμένο για άριστη απόδοση. Αυτή η ηλεκτρική σκούπα μπορεί να απορροφήσει υγρά και ξηρά υλικά.

**ΓΙΑ ΤΗΝ ΑΣΦΑΛΕΙΑ ΣΑΣ: ΔΙΑΒΑΣΤΕ ΚΑΙ ΚΑΤΑΝΟΗΣΤΕ ΠΡΟΣΕΚΤΙΚΑ ΟΛΕΣ ΤΙΣ ΟΔΗΓΙΕΣ**

## ΕΓΓΥΗΣΗ

Είμαστε υπερήφανοι για την κατασκευή ενός ανθεκτικού προϊόντος υψηλής ποιότητας. Αυτό το προϊόν περιλαμβάνει περιορισμένη εγγύηση τριών (3) ετών για ελαττώματα στην κατασκευή και τα υλικά που ισχύει από την ημερομηνία αγοράς, για οικιακή χρήση υπό κανονικές συνθήκες. Η εγγύηση δεν ισχύει για ελαττώματα που προέρχονται από άμεση ή έμμεση κακή χρήση, αμέλεια, ακατάλληλη χρήση, ατυχήματα, επισκευές ή τροποποιήσεις και έλλειψη συντήρησης. Φυλάξτε την απόδειξή σας ως αποδεικτικό αγοράς.

## ΟΔΗΓΙΕΣ ΚΑΙ ΠΡΟΕΙΔΟΠΟΙΗΣΕΙΣ ΑΣΦΑΛΕΙΑΣ

### ΣΗΜΑΝΤΙΚΕΣ ΟΔΗΓΙΕΣ ΑΣΦΑΛΕΙΑΣ



ΔΙΑΒΑΣΤΕ ΚΑΙ ΚΑΤΑΝΟΗΣΤΕ ΟΛΕΣ ΤΙΣ ΟΔΗΓΙΕΣ ΧΡΗΣΗΣ ΠΡΙΝ ΝΑ ΧΡΗΣΙΜΟΠΟΙΗΣΕΤΕ ΑΥΤΗΝ ΤΗΝ ΗΛΕΚΤΡΙΚΗ ΣΚΟΥΠΑ

Διαβάστε και κατανοήστε αυτό το εγχειρίδιο οδηγιών χρήσης και όλες τις ετικέτες στην ηλεκτρική σκούπα καθαρισμού υγρών/ξηρών υλικών πριν τη χρησιμοποιήσετε. Η ασφάλεια είναι ένας συνδυασμός κοινής λογικής, συνεχούς εγρήγορσης και γνώσης λειτουργίας της ηλεκτρικής σκούπας σας. Χρησιμοποιήστε αυτήν την ηλεκτρική σκούπα καθαρισμού υγρών/ξηρών υλικών, σύμφωνα με τον τρόπο που περιγράφεται στο παρόν εγχειρίδιο. Για να μειώσετε τον κίνδυνο σωματικού τραυματισμού ή ζημιάς στην ηλεκτρική σκούπα καθαρισμού υγρών/ξηρών υλικών, χρησιμοποιήστε μόνο τα συνιστώμενα εξαρτήματα.

ΦΥΛΑΞΤΕ ΑΥΤΟ ΤΟ ΕΓΧΕΙΡΙΔΟ ΟΔΗΓΙΩΝ ΧΡΗΣΗΣ ΓΙΑ ΜΕΛΛΟΝΤΙΚΗ ΑΝΑΦΟΡΑ.

Όταν χρησιμοποιείτε μια ηλεκτρική συσκευή, πρέπει πάντα να τηρούνται βασικά προληπτικά μέτρα, όπως τα εξής:  
**ΠΡΟΕΙΔΟΠΟΙΗΣΗ: ΓΙΑ ΝΑ ΜΕΙΩΘΕΙ Ο ΚΙΝΔΥΝΟΣ ΠΥΡΚΑΓΙΑΣ, ΗΛΕΚΤΡΟΠΛΗΞΙΑΣ Ή ΣΩΜΑΤΙΚΟΥ ΤΡΑΥΜΑΤΙΣΜΟΥ:**

- Αυτή η συσκευή συμμορφώνεται με τους υποχρεωτικούς κανονισμούς ασφαλείας περί ηλεκτρικού εξοπλισμού. Ωστόσο, η ακατάλληλη χρήση μπορεί να είναι επιβλαβής για τους ανθρώπους και την περιουσία. Διαβάστε αυτές τις οδηγίες λειτουργίας προσεκτικά από την αρχή έως το τέλος, πριν ενεργοποιήσετε τη συσκευή. Φυλάξτε τις οδηγίες χρήσης, το πιστοποιητικό της εγγύησης, την απόδειξη,

**ΟΔΗΓΙΕΣ ΚΑΙ ΠΡΟΕΙΔΟΠΟΙΗΣΕΙΣ ΑΣΦΑΛΕΙΑΣ**

καθώς και τη συσκευασία και τα υλικά της συσκευασίας, εφόσον είναι εφικτό.

• Αυτή η συσκευή έχει σχεδιαστεί αποκλειστικά για χρήση στον ιδιωτικό τομέα και για τον καθορισμένο σκοπό της. Η συσκευή είναι ακατάλληλη για εμπορική χρήση. Μη χρησιμοποιείτε τη συσκευή σε εξωτερικούς χώρους. Μην εκθέτετε τη συσκευή σε θερμότητα, στο άμεσο ηλιακό φως ή σε πολύ υψηλή υγρασία (π.χ. βροχή). Ποτέ μην εμβυθίζετε τη συσκευή σε υγρά και προσέξτε τα μυτερά άκρα που μπορούν να της προκαλέσουν ζημιά.

Αυτή η ηλεκτρική σκούπα καθαρισμού υγρών/ξηρών υλικών μπορεί να χρησιμοποιηθεί και να αποθηκευτεί μόνο σε ιδιωτική οικία.

- Η συσκευή έχει σχεδιαστεί για να καθαρίζει υλικά που δεν είναι επικίνδυνα για την υγεία σας και τα οποία δεν είναι εύφλεκτα.
- Ποτέ μην κρατάτε τα βύσματα μπροστά στο πρόσωπό σας (ειδικά, μπροστά από τα μάτια, τα αυτιά σας κ.λπ.). Ποτέ μην κατευθύνετε το στόμιο προς άτομα ή ζώα.
- Χρησιμοποιήστε τη συσκευή μόνο για τον καθορισμένο σκοπό της. Κάθε άλλος τύπος χρήσης γίνεται με δική σας ευθύνη και είναι πιθανόν επικίνδυνος.
- Άλλες χρήσεις και η λειτουργία χωρίς επιτήρηση απαγορεύονται.
- Ο κατασκευαστής δεν μπορεί να καταστεί υπεύθυνος για ζημιές που θα προκληθούν από ακατάλληλη χρήση ή λανθασμένο χειρισμό.
- Συνδέστε τη συσκευή μόνο σε υποδοχή εναλλασσόμενου ρεύματος 220-240 βολτ. Η υποδοχή πρέπει να

## ΟΔΗΓΙΕΣ ΚΑΙ ΠΡΟΕΙΔΟΠΟΙΗΣΕΙΣ ΑΣΦΑΛΕΙΑΣ

προστατεύεται από ασφάλεια 16 αμπέρ.

- Βεβαιωθείτε ότι έχετε τοποθετήσει τη σωστή σακούλα σκόνης στη θήκη της, πριν χρησιμοποιήσετε τη συσκευή. Η λανθασμένη σακούλα σκόνης ή οι λανθασμένες τοποθετημένες σακούλες σκόνης μπορεί να προκαλέσουν ζημιά στη συσκευή και να καταστήσουν άκυρη την εγγύηση.
- Αν το καλώδιο τροφοδοσίας έχει υποστεί φθορά, πρέπει να αντικαθίσταται από τον κατασκευαστή, εξουσιοδοτημένο αντιπρόσωπο ή εξίσου καταρτισμένα άτομα, ώστε να αποφευχθεί ο κίνδυνος.
- Μην απορροφάτε στάχτες, καυτά κάρβουνα ή παρόμοια υλικά, μεγάλα θραύσματα γυαλιού και αιχμηρά αντικείμενα με την ηλεκτρική σκούπα.
- Μην απορροφάτε σκόνη από τόνερ, που χρησιμοποιείται, για παράδειγμα, σε εκτυπωτές και φωτοτυπικά μηχανήματα με την ηλεκτρική σκούπα, επειδή είναι καλός αγωγός του ηλεκτρισμού. Επιπλέον, είναι πιθανό να μη φιλτραριστεί πλήρως από το σύστημα φίλτρου της ηλεκτρικής σκούπας καθαρισμού υγρών/ξηρών υλικών και μπορεί να απελευθερωθεί στον αέρα μέσω του ανεμιστήρα της εξάτμισης.
- Ποτέ μην απορροφάτε αμιάντο ή σκόνη αμιάντου με την ηλεκτρική σκούπα.
- Ποτέ μην απορροφάτε εύφλεκτα ή δηλητηριώδη υγρά, όπως βενζίνη, πετρέλαιο, οξέα ή άλλες πτητικές ουσίες.
- Μην απορροφάτε υγρά που είναι θερμότερα από 60°C ούτε δηλητηριώδεις ή εύφλεκτες σκόνες.
- Ποτέ μην τοποθετείτε τη συσκευή πλάγια. Προσέξτε ιδιαίτερα όταν βρίσκεται σε οριζόντια θέση και διασφαλίστε

**ΟΔΗΓΙΕΣ ΚΑΙ ΠΡΟΕΙΔΟΠΟΙΗΣΕΙΣ ΑΣΦΑΛΕΙΑΣ**

την επαρκή σταθερότητά της στα σκαλιά.

- Πάντα αποσυνδέετε τη συσκευή μετά τη χρήση και πριν από τον καθαρισμό ή την αντικατάσταση των φίλτρων ή των εξαρτημάτων.

- Μόνο καταρτισμένοι ειδικοί μπορούν να πραγματοποιήσουν επισκευές σε ηλεκτρικό εξοπλισμό. Οι λανθασμένες επισκευές ενδέχεται να θέσουν τον χρήστη σε σημαντικό κίνδυνο.

- Μην αποθηκεύετε τη συσκευή ακριβώς δίπλα σε θερμό φούρνο ή θερμομαντικό σώμα.

- Αυτή η συσκευή μπορεί να χρησιμοποιηθεί από παιδιά ηλικίας 8 ετών και άνω και από άτομα με μειωμένες σωματικές, αισθητηριακές ή ψυχικές ικανότητες ή με ελλιπή εμπειρία και γνώση, εφόσον αυτά επιβλέπονται ή καθοδηγούνται, όσον αφορά την ασφαλή χρήση της συσκευής και κατανοούν τους ενδεχόμενους κινδύνους. Τα παιδιά δεν πρέπει να παίζουν με τη συσκευή. Ο καθαρισμός και η συντήρηση δεν πρέπει να διενεργούνται από παιδιά χωρίς επίβλεψη.

- Όταν καθαρίζετε ή αποσύρετε τη συσκευή, πάντα να την απενεργοποιείτε. Το βύσμα πρέπει να αφαιρείται από την πρίζα-έξοδο πριν από τον καθαρισμό ή τη συντήρηση της συσκευής. Τραβήξτε το βύσμα από την υποδοχή, αν δεν σκοπεύετε να χρησιμοποιήσετε τη συσκευή για παρατεταμένο χρονικό διάστημα. Ποτέ μην τραβάτε το καλώδιο για να αποσυνδέσετε τη συσκευή. Αντίθετα, τραβήξτε το βύσμα καθαυτό. Επίσης, αφαιρέστε τυχόν ειδικά εξαρτήματα από τη συσκευή.

- Διατηρείτε πάντα τη συσκευή καθαρή. Μην την καθαρίζετε

## ΟΔΗΓΙΕΣ ΚΑΙ ΠΡΟΕΙΔΟΠΟΙΗΣΕΙΣ ΑΣΦΑΛΕΙΑΣ

με διαλύματα ή με καθαριστικά που περιέχουν διαλύματα.

- Ποτέ μην αφήνετε τη συσκευή χωρίς επιτήρηση, όταν είναι ενεργοποιημένη. Εάν φύγετε από τον χώρο εργασίας, απενεργοποιήστε τη συσκευή ή αποσυνδέστε την από την υποδοχή (μην τραβάτε το καλώδιο. Αντίθετα, τραβήξτε το βύσμα).
- Για την προστασία των παιδιών από τις οικιακές ηλεκτρικές συσκευές, βεβαιωθείτε ότι το καλώδιο δεν μπερδεύεται στα πόδια των παιδιών και μη δίνετε στα παιδιά πρόσβαση στο μηχάνημα.
- Ποτέ μη χρησιμοποιείτε τη συσκευή, όταν βρίσκεστε υπό την επήρεια φαρμάκων, αλκοόλ ή ναρκωτικών, εάν βρίσκεστε υπό ιατρική παρακολούθηση, ούτε όταν είστε κουρασμένοι.
- Ελέγχετε τη συσκευή και το καλώδιο τροφοδοσίας τακτικά για τυχόν ζημιές. Μη χρησιμοποιείτε συσκευές, εφόσον φέρουν βλάβη.
- Μην προσπαθήσετε να επισκευάσετε μόνοι σας τη συσκευή. Πάντα να απευθύνεστε σε εξειδικευμένο τεχνικό για τις επισκευές. Πάντα να απευθύνεστε αμέσως σε πιστοποιημένο ηλεκτρολόγο για την αντικατάσταση των χαλασμένων καλωδίων τροφοδοσίας. Χρησιμοποιήστε τον ίδιο τύπο καλωδίου, προκειμένου να αποτρέψετε τον κίνδυνο ηλεκτροπληξίας και τραυματισμού.
- Χρησιμοποιείτε μόνο αυθεντικά ανταλλακτικά και εξαρτήματα. Τα μη εγκεκριμένα ανταλλακτικά ή τα εξαρτήματα τρίτων ενδέχεται να αποτελέσουν πιθανή πηγή κινδύνου και να καταστήσουν την εγγύηση άκυρη.
- Ελέγχετε συχνά το φλοτέρ.

## ΟΔΗΓΙΕΣ ΚΑΙ ΠΡΟΕΙΔΟΠΟΙΗΣΕΙΣ ΑΣΦΑΛΕΙΑΣ

- Εάν παρατηρήσετε απορροή υγρού από τη συσκευή σας, απενεργοποιήστε την αμέσως και αποσυνδέστε την.
- Μην τοποθετείτε τη συσκευή στο νερό. Βεβαιωθείτε ότι το νερό δεν χύνεται πάνω στη συσκευή.
- Όταν απορρίπτετε το βρώμικο νερό, βεβαιωθείτε ότι τηρείτε όλους τους νομικούς κανονισμούς.
- Αποθηκεύστε τη συσκευή μόνο σε ασφαλή και ξηρή τοποθεσία, μακριά από παιδιά.
- Προσέξτε, επίσης, ιδιαίτερα τις παρακάτω «Ειδικές Πληροφορίες Ασφαλείας».

### Ειδικές Πληροφορίες Ασφαλείας:

- Ποτέ μην απορροφάτε καυτές στάχτες ή μυτερά ή αιχμηρά αντικείμενα με την ηλεκτρική σκούπα.
- Ποτέ μη χρησιμοποιείτε το προϊόν σε δωμάτια με υγρασία.
- Μη χρησιμοποιείτε τη συσκευή χωρίς σακούλα σκόνης (εξαιρείται ο καθαρισμός των υγρών). Βεβαιωθείτε ότι η σακούλα σκόνης έχει τοποθετηθεί σωστά μέσα στη συσκευή.
- Κατά τη χρήση της συσκευής, βεβαιωθείτε ότι δεν απορροφώνται τα μαλλιά, τα ρούχα ή τα μέλη του σώματός σας.
- Διατηρείτε την ηλεκτρική σκούπα μακριά από πηγές θερμότητας, όπως θερμαντήρες ακτινοβολίας, φούρνους και τα λοιπά.
- Μην αφήνετε την ηλεκτρική σκούπα να λειτουργεί χωρίς επιτήρηση.
- Το βύσμα πρέπει να αφαιρείται από την πρίζα-έξοδο πριν από τον καθαρισμό ή τη συντήρηση της συσκευής.

## ΟΔΗΓΙΕΣ ΚΑΙ ΠΡΟΕΙΔΟΠΟΙΗΣΕΙΣ ΑΣΦΑΛΕΙΑΣ

Πληροφορίες απόρριψης:

Η συσκευή περιλαμβάνει ηλεκτρικά και ηλεκτρονικά εξαρτήματα και δεν πρέπει να απορρίπτονται ως οικιακά απορρίμματα.

Πρέπει να τηρείται απαρέγκλιτα η εκάστοτε ισχύουσα νομοθεσία.

## ΠΡΟΔΙΑΓΡΑΦΕΣ

Κινητήρας:	220-240V~50Hz
Δοχείο:	Πλαστική δεξαμενή 15
Bat:	1250 W
Πίεση απορρόφησης:	14KPa
Ρυθμός ροής:	27 λίτρα/δευτ.
Στάθμη ηχητικής πίεσης:	80 dB(A)
Φίλτρο - Ξηρό:	Επαναχρησιμοποιούμενο
Φίλτρο - Υγρό:	Φίλτρο, αφρού

FR

ES

PT

IT

EL

PL

UA

RO

EN

## ΑΠΟΣΥΣΚΕΥΑΣΙΑ ΚΑΙ ΕΛΕΓΧΟΣ ΤΩΝ ΠΕΡΙΕΧΟΜΕΝΩΝ ΣΥΣΚΕΥΑΣΙΑΣ

Αφαιρέστε όλα τα περιεχόμενα της συσκευασίας. Ελέγξτε κάθε αντικείμενο με βάση τον κατάλογο περιεχομένων της συσκευασίας.

Κατάλογος Περιεχομένων Συσκευασίας

Βασική Περιγραφή.....	ΠΣΤ
A Κεφαλή κινητήρα.....	1
B Δεξαμενή.....	1
Γ Λαβή.....	1
Δ Ροδάκι.....	4
E Σωλήνας.....	1
ΣΤ Εργαλείο σχισμών.....	1
Z Στόμιο δαπέδου.....	1
H Πλαστικός σωλήνας.....	3
Θ Φίλτρο αφρού.....	1
I Σακούλα σκόνης.....	1
ΙΑ Υφασμάτινο φίλτρο.....	1

**ΑΝΤΙΜΕΤΩΠΙΣΗ ΠΡΟΒΛΗΜΑΤΩΝ**

ΠΡΟΣΟΧΗ! ΓΙΑ ΝΑ ΜΕΙΩΘΕΙ Ο ΚΙΝΔΥΝΟΣ ΗΛΕΚΤΡΟΠΛΗΘΙΑΣ, ΑΠΟΣΥΝΔΕΣΤΕ ΠΡΙΝ ΑΠΟ ΤΗΝ ΑΝΤΙΜΕΤΩΠΙΣΗ ΠΡΟΒΛΗΜΑΤΩΝ

Πρόβλημα	Πιθανά αίτια	Διορθωτική ενέργεια
Η ηλεκτρική σκούπα δεν λειτουργεί.	1) Δεν υπάρχει παροχή ρεύματος.	1) Ελέγξτε την παροχή ρεύματος - καλώδιο,
	2) Το καλώδιο τροφοδοσίας φέρει βλάβη.	2) Αποσυνδέστε και ελέγξτε το καλώδιο τροφοδοσίας. Εάν φέρει βλάβη, απευθυνθείτε σε επαγγελματία τεχνικό για επισκευή.
	3) Πλήρες δοχείο.	3) Αδειάστε το δοχείο.
Απελευθερώνεται σκόνη από το καπάκι του κινητήρα.	1) Το υφασμάτινο φίλτρο ή η σακούλα συλλογής λείπει ή έχει υποστεί ζημιά.	1) Προσαρτήστε ή αντικαταστήστε το υφασμάτινο φίλτρο ή τη σακούλα συλλογής.
Μειωμένη απόδοση και δόνηση κινητήρα/ ταχύτητας.	1) Υπάρχει απόφραξη στο στόμιο ή τον σωλήνα ή την είσοδο του δοχείου ή το φίλτρο σκόνης φράσσεται από λεπτή σκόνη.	1) Ελέγξτε τις εισόδους του στομίου, του σωλήνα και του δοχείου για απόφραξη. Αφαιρέστε το φίλτρο και καθαρίστε το ή τοποθετήστε νέο υφασμάτινο φίλτρο.

Σωστή απόρριψη αυτού του προϊόντος

 Αυτή η σήμανση υποδεικνύει ότι το προϊόν δεν πρέπει να απορρίπτεται μαζί με άλλα οικιακά απορρίμματα σε όλη την ΕΕ. Προκειμένου να αποφευχθούν πιθανές βλαβερές συνέπειες για το περιβάλλον ή την υγεία του ανθρώπου από την ανεξέλεγκτη απόρριψη αποβλήτων, ανακυκλώστε υπεύθυνα για να προωθήσετε τη βιώσιμη επαναχρησιμοποίηση των υλικών πόρων. Για να επιστρέψετε τη χρησιμοποιημένη συσκευή σας, χρησιμοποιήστε τα συστήματα επιστροφής και συλλογής ή επικοινωνήστε με το κατάστημα λιανικής πώλησης από το οποίο αγοράσατε το προϊόν. Εκείνοι μπορούν να παραλάβουν το προϊόν για ανακύκλωση ασφαλή προς το περιβάλλον.

FR

ES

PT

IT

EL

PL

UA

RO

EN

## SPIS TREŚCI

ROZDZIAŁ.....	Strona
Gwarancja .....	62
Instrukcje I Ostrzeżenia Dotyczące Bezpieczeństwa.....	63
Dane Techniczne.....	69
Rozpakowanie I Sprawdzenie Zawartości Kartonu.....	69
Rozwiązywanie Problemów .....	70

Dziękujemy za zakup tego odkurzacza do pracy na Mokro/Sucho. Mogą Państwo być pewni, że kupując to urządzenie, otrzymują Państwo produkt wysokiej jakości, zaprojektowany z myślą o optymalnej wydajności. Odkurzacz ten jest w stanie zbierać substancje płynne i suche zanieczyszczenia.

**DLA TWOJEGO BEZPIECZEŃSTWA: UWAŻNIE PRZECZYTAĆ I ZAPOZNAĆ SIĘ ZE WSZYSTKIMI INSTRUKCJAMI**

## GWARANCJA

Jesteśmy dumni z tego, że produkujemy wysokiej jakości, trwały produkt. Produkt ten jest objęty ograniczoną trzyletnią (3) gwarancją na wady materiałowe i produkcyjne, od daty zakupu, przy normalnym domowym użytkowaniu. Gwarancja nie obejmuje wad spowodowanych bezpośrednim lub pośrednim nadużyciem, zaniedbaniem, niewłaściwym użytkowaniem, wypadkami, naprawami lub modyfikacjami oraz brakiem konserwacji. Proszę zachować paragon jako dowód zakupu.

## INSTRUKCJE I OSTRZEŻENIA DOTYCZĄCE BEZPIECZEŃSTWA

### WAŻNE INSTRUKCJE BEZPIECZEŃSTWA



**PRZED UŻYCIEM TEGO ODKURZACZA NALEŻY PRZECZYTAĆ I ZAPOZNAĆ SIĘ ZE WSZYSTKIMI INSTRUKCJAMI**

Przed rozpoczęciem użytkowania należy przeczytać i zapoznać się z niniejszą instrukcją obsługi oraz ze wszystkimi etykietami/ informacjami znajdującymi się na odkurzaczu do pracy na mokro/sucho. Bezpieczeństwo to połączenie zdrowego rozsądku, ostrożności i wiedzy na temat działania odkurzacza. Używać tego odkurzacza do pracy na mokro/sucho tylko w sposób opisany w niniejszej instrukcji. Aby zmniejszyć ryzyko obrażeń ciała lub uszkodzenia odkurzacza, używać wyłącznie zalecanych akcesoriów.

**ZACHOWAĆ NINIEJSZĄ INSTRUKCJĘ DO WYKORZYSTANIA W PRZYSZŁOŚCI.**

Podczas korzystania z urządzenia elektrycznego należy zawsze przestrzegać podstawowych środków ostrożności, w tym:

**OSTRZEŻENIE: ABY ZMNIJSZYĆ RYZYKO POŻARU, PORAŻENIA PRĄDEM LUB OBRAŻEŃ:**

- To urządzenie jest zgodne z obowiązkowymi przepisami bezpieczeństwa dla urządzeń elektrycznych. Jednakże niewłaściwe użytkowanie może być szkodliwe dla ludzi i mienia. Przed włączeniem urządzenia należy dokładnie i szczegółowo przeczytać niniejszą instrukcję obsługi. W miarę możliwości należy zachować instrukcję obsługi, kartę gwarancyjną, dowód zakupu, jak również opakowanie i

FR

ES

## INSTRUKCJE BEZPIECZEŃSTWA & OSTRZEŻENIA

PT

IT

EL

PL

UA

RO

EN

materiały opakowaniowe.

- Urządzenie przeznaczone jest wyłącznie do użytku w sektorze prywatnym i zgodnie z jego przeznaczeniem. Urządzenie nie nadaje się do użytku profesjonalnego. Nie używać urządzenia na zewnątrz. Nie wystawiać urządzenia na działanie wysokich temperatur, bezpośredniego światła słonecznego lub bardzo dużej wilgoci (np. deszczu). Nigdy nie zanurzać urządzenia w płynach i uważaj na ostre krawędzie, które mogą je uszkodzić.
- Ten odkurzacz do pracy na mokro/sucho może być używany i przechowywany tylko w prywatnym domu.
- Urządzenie przeznaczone jest do odkurzania materiałów, które nie są niebezpieczne dla zdrowia i nie są łatwopalne.
- Nigdy nie trzymać przyłączy przed twarzą (szczególnie oczu, uszu itp.) Nigdy nie kierować dyszy w stronę osób lub zwierząt.
- Używać urządzenia wyłącznie zgodnie z jego przeznaczeniem. Wszelkie inne rodzaje użytkowania wykonywane są na własne ryzyko i mogą być niebezpieczne.
- Inne zastosowania i praca bez nadzoru są niedozwolone.
- Producent nie ponosi odpowiedzialności za szkody powstałe w wyniku nieprawidłowego użytkowania lub obsługi.
- Urządzenie można podłączać wyłącznie do gniazdka z prądem przemiennym 220-240 V. Gniazdko powinno być zabezpieczone 16-amperowym bezpiecznikiem.
- Przed użyciem urządzenia upewnić się, że właściwy worek na kurz został prawidłowo zainstalowany w

## INSTRUKCJE BEZPIECZEŃSTWA & OSTRZEŻENIA

uchwycie. Niewłaściwy worek na kurz lub nieprawidłowo zamontowany worek mogą spowodować uszkodzenie urządzenia i utratę gwarancji.

- Jeśli przewód zasilający jest uszkodzony, musi zostać wymieniony przez producenta, jego przedstawiciela serwisowego lub osoby o podobnych kwalifikacjach, aby uniknąć zagrożenia.
- Nie należy odkurzać popiołu, gorących węgli lub podobnych, dużych kawałków szkła i ostrych przedmiotów.
- Nie należy odkurzać pyłu z tonera, który jest używany np. w drukarkach i kopiarkach, ponieważ przewodzi on prąd elektryczny. Ponadto możliwe jest, że nie zostanie on całkowicie odfiltrowany przez system filtrów odkurzacza do pracy na mokro/sucho i zostanie uwolniony do powietrza przez wentylator wyciągowy.
- Nigdy nie odkurzać azbestu ani pyłu azbestowego.
- Nigdy nie zbierać cieczy łatwopalnych lub trujących, takich jak benzyna, olej, kwasy lub inne substancje lotne.
- Nie należy odkurzać cieczy o temperaturze powyżej 60°C ani żadnych trujących lub łatwopalnych pyłów.
- Nigdy nie kłaść urządzenia na boku. Zwrócić szczególną uwagę na położenie w pozycji poziomej i zapewnić odpowiednią stabilność na schodach.
- Zawsze odłączać urządzenie od zasilania po użyciu oraz przed czyszczeniem lub wymianą filtrów i akcesoriów.
- Naprawy urządzeń elektrycznych mogą być wykonywane wyłącznie przez przeszkolonych fachowców. Nieprawidłowe naprawy mogą spowodować poważne zagrożenie dla użytkownika.

FR

ES

## INSTRUKCJE BEZPIECZEŃSTWA & OSTRZEŻENIA

PT

IT

EL

PL

UA

RO

EN

- Nie przechowywać urządzenia bezpośrednio przy gorącym piecu lub grzejniku.

- Urządzenie może być używane przez dzieci w wieku od 8 lat oraz osoby o ograniczonych zdolnościach fizycznych, sensorycznych lub umysłowych, a także osoby nieposiadające doświadczenia i niedysponujące odpowiednią wiedzą, jeśli są pod nadzorem osoby odpowiedzialnej za ich bezpieczeństwo lub zostały poinstruowane na temat bezpiecznego użytkowania urządzenia oraz w pełni rozumieją wiążące się z nim zagrożenia. Dzieci nie mogą bawić się tym urządzeniem. Czynności związane z czyszczeniem i konserwacją nie mogą być wykonywane przez dzieci bez nadzoru.

- Podczas czyszczenia lub demontażu urządzenia należy je wyłączać. Przed czyszczeniem lub konserwacją urządzenia należy wyjąć wtyczkę z gniazdka. Wyciągnąć wtyczkę z gniazdka, jeśli nie zamierzasz korzystać z urządzenia przez dłuższy czas. Nigdy nie ciągnąć za kabel, aby odłączyć urządzenie, lecz za samą wtyczkę. Należy również usunąć z urządzenia wszelkie specjalne akcesoria.

- Utrzymywać urządzenie w czystości. Nigdy nie czyścić urządzenia rozpuszczalnikami ani środkami zawierającymi rozpuszczalniki.

- Nigdy nie pozostawiać włączonego urządzenia bez nadzoru. Jeśli opuszczasz miejsce pracy, wyłącz urządzenie lub wyjmij wtyczkę z gniazdka (nie ciągnąć za przewód, użyć wtyczki).

- W celu ochrony dzieci przed elektrycznymi urządzeniami gospodarstwa domowego, należy upewnić się, że kabel nie

## INSTRUKCJE BEZPIECZEŃSTWA & OSTRZEŻENIA

może spowodować ich potknięcia i nie umożliwiać dzieciom dostępu do urządzenia.

- Nigdy nie używać urządzenia, kiedy jesteś pod wpływem leków, alkoholu lub narkotyków lub pod opieką lekarską lub kiedy jesteś zmęczony.

- Regularnie sprawdzać, czy urządzenie i przewód zasilający nie są uszkodzone. Nie należy używać uszkodzonych urządzeń.

- Nie próbować samodzielnie naprawiać urządzenia.

Naprawy należy zawsze zlecać autoryzowanym serwisantom. Uszkodzone przewody zasilające powinny być zawsze natychmiast wymieniane przez producenta lub wykwalifikowanego elektryka. Należy użyć kabla tego samego typu, aby uniknąć niebezpieczeństwa porażenia prądem i obrażeń.

- Używać wyłącznie oryginalnych części zamiennych i akcesoriów. Nieautoryzowane części lub akcesoria innych firm mogą być źródłem zagrożenia i spowodować utratę gwarancji.

- Często sprawdzać pływak.

- Jeśli zauważysz, że z urządzenia wycieka ciecz, natychmiast je wyłącz i wyciągnij wtyczkę z gniazdka.

- Nie wkładać urządzenia do wody. Upewnić się, że na urządzenie nie została wylana woda.

- Przy usuwaniu ścieków należy zwrócić uwagę na przestrzeganie przepisów obowiązujących w tym zakresie.

- Urządzenie należy przechowywać w bezpiecznym i suchym miejscu, poza zasięgiem dzieci.

- Należy również zwrócić szczególną uwagę na poniższe

FR

ES

## INSTRUKCJE BEZPIECZEŃSTWA & OSTRZEŻENIA

PT

IT

"Specjalne wskazówki dotyczące bezpieczeństwa".

EL

Specjalne wskazówki dotyczące bezpieczeństwa":

PL

• Nigdy nie zbierać gorącego popiołu ani spiczastych lub ostrych przedmiotów.

UA

• Nigdy nie używać urządzenia w wilgotnych pomieszczeniach.

RO

• Nie używać urządzenia bez worka na kurz (wyjątkiem jest odkurzanie na mokro). Upewnić się, że worek na kurz jest prawidłowo założony do urządzenia.

EN

• Podczas korzystania z urządzenia należy uważać aby włosy, ubranie lub części twojego ciała nie zostały wciągnięte do środka.

• Odkurzacz należy trzymać z dala od źródeł ciepła, takich jak promienniki, piece itp.

• Nie zostawiać odkurzacza bez nadzoru

• Przed czyszczeniem lub konserwacją urządzenia należy wyjąć wtyczkę z gniazdka.

Informacje o utylizacji:

Urządzenie zawiera elementy elektryczne i elektroniczne, które nie mogą być wyrzucane wraz z odpadami domowymi.

Należy bezwzględnie przestrzegać lokalnych i aktualnie obowiązujących przepisów.

**DANE TECHNICZNE**

Silnik:	220-240V~50Hz
Pojemnik:	15L Plastikowy zbiornik
Moc:	1250W
Podciśnienie ssące:	14KPa
Natężenie przepływu:	27L/s
Poziom ciśnienia akustycznego:	80dB(A)
Filtr - suchy:	Filtr tkaninowy wielokrotnego użytku, worek na kurz
Filtr - mokry:	Filtr piankowy

**ROZPAKOWANIE I SPRAWDZENIE ZAWARTOŚCI KARTONU**

Wyjąć całą zawartość kartonu. Sprawdzić każdy element w spisie zawartości kartonu.

Spis zawartości kartonu

Opis .....	ILŚĆ
A Głowica silnika .....	1
B Zbiornik .....	1
C Uchwyt .....	1
D Kółka .....	4
E Wąż ssący .....	1
F Ssawka szczelinowa .....	1
G Dysza do podłóg .....	1
H Plastikowa rura .....	3
I Filtr piankowy .....	1
J Worek na kurz .....	1
K Filtr tkaninowy .....	1

**ROWIAZYWANIE PROBLEMÓW**

OSTRZEŻENIE! ABY ZMNIJSZYĆ RYZYKO PORAŻENIA PRĄDEM, PRZED PRZYSTĄPIENIEM DO USUWANIA USTERKI NALEŻY ODŁĄCZYĆ ZASILANIE

Objaw	Możliwa przyczyna	Działanie naprawcze
Odkurzacz nie działa.	1) Brak zasilania.	1) Sprawdzić zasilanie - przewód, wyłączniki, bezpieczniki
	2) Uszkodzony przewód zasilający	2) Odłączyć i sprawdzić przewód zasilający. Jeśli jest uszkodzony, należy zlecić jego naprawę fachowcowi.
	3) Pojemnik pełny.	3) Opróżnić pojemnik.
Z pokrywy silnika wydobywa się kurz.	1) Brak lub uszkodzony filtr tkaninowy lub worek zbiorczy	1) Założyć lub wymienić filtr tkaninowy lub worek zbiorczy.
Zmniejszona wydajność i wibracje silnika/ prędkości.	1) Zatkana dysza lub wąż, wlot pojemnika lub filtr przeciwpylowy jest zatkany przez drobny pył.	1) Sprawdzić, czy dysza, wąż i wloty pojemników nie są zablokowane. Zdjąć filtr i wyczyścić go lub założyć nowy filtr tkaninowy.

Właściwa utylizacja tego produktu

 Oznaczenie to wskazuje, że produkt ten nie powinien być usuwany z innymi odpadami domowymi na terenie UE. Aby zapobiec ewentualnym szkodom dla środowiska lub zdrowia ludzkiego wynikającym z niekontrolowanego usuwania odpadów, należy poddawać je recyklingowi w sposób odpowiedzialny, promując w ten sposób zrównoważone ponowne wykorzystanie zasobów materialnych. Aby zwrócić zużyte urządzenie, należy skorzystać z systemu zwrotu i odbioru lub skontaktować się ze sprzedawcą, u którego produkt został zakupiony. Mogą oni odebrać ten produkt i przekazać do recyklingu bezpiecznego dla środowiska.

## ЗМІСТ

РОЗДІЛ .....	Сторінка
Гарантія .....	71
Вказівки Та Інструкції Про Дотримання Техніки Безпеки.....	72
Технічні Характеристики.....	78
Розпакування Та Перевірка Вмісту Упаковки.....	78
Усунення Несправностей.....	79

Дякуємо за покупку порохотяга для вологого та сухого прибирання. Купуючи цей прилад, ви можете бути впевнені, що отримуєте високоякісний продукт з оптимальними робочими характеристиками. Порохотяг призначений для всмоктування рідин і сухих речовин.

**ЗАДЛЯ ВАШОЇ БЕЗПЕКИ: УВАЖНО ПРОЧИТАЙТЕ ТА ЗРОЗУМІЙТЕ УСІ ІНСТРУКЦІЇ**

## ГАРАНТІЯ

Ми пишаємося тим, що виробляємо високоякісні та довговічні продукти. На цей продукт поширюється обмежена трирічна (3) гарантія від дефектів виробництва й матеріалів із дати покупки при нормальному використанні в домашніх умовах. Гарантія не поширюється на дефекти, що пов'язані з прямим або непрямим порушенням правил експлуатації, недбалістю, неправильним використанням, нещасливими випадками, ремонтом або внесенням змін та браком технічного обслуговування. Зберігайте чек як підтвердження покупки.

## ВКАЗІВКИ ТА ІНСТРУКЦІЇ ПРО ДОТРИМАННЯ ТЕХНІКИ БЕЗПЕКИ

### ВАЖЛИВІ ІНСТРУКЦІЇ З ТЕХНІКИ БЕЗПЕКИ



**ПЕРЕД ВИКОРИСТАННЯМ ПОРОХОТЯГА ПРОЧИТАЙТЕ ТА ЗРОЗУМІЙТЕ ВСІ ІНСТРУКЦІЇ**

Перед початком роботи прочитайте та зрозумійте цей посібник користувача й усі етикетки на порохотязі для вологого та сухого прибирання. Безпека – це поєднання здорового глузду, пильності і знання того, як працює порохотяг. Використовуйте порохотяг для вологого та сухого прибирання тільки згідно з інструкціями, викладеними в цьому посібнику. Щоб знизити ризик отримання травм або пошкодження порохотяга для вологого та сухого прибирання, використовуйте тільки рекомендоване приладдя.

**ЗБЕРІГАЙТЕ ЦЕЙ ПОСІБНИК ДЛЯ ПОДАЛЬШОГО ВИКОРИСТАННЯ.**

Під час використання електроприладу завжди слід дотримуватися основних правил техніки безпеки, зокрема таких:

**ПОПЕРЕДЖЕННЯ: ДЛЯ ЗНИЖЕННЯ РИЗИКУ ВИНИКНЕННЯ ПОЖЕЖІ, УРАЖЕННЯ ЕЛЕКТРИЧНИМ СТРУМОМ ЧИ ТРАВМУВАННЯ:**

- Цей пристрій відповідає обов'язковим правилам техніки безпеки для електрообладнання. Однак неправильне використання може заподіяти шкоду здоров'ю людини та майну. Перед увімкненням приладу уважно й повністю прочитайте цей посібник з експлуатації. По можливості, зберігайте посібник з експлуатації, гарантійний сертифікат, чек, а також упаковку та пакувальні

## ВКАЗІВКИ ТА ІНСТРУКЦІЇ ПРО ДОТРИМАННЯ ТЕХНІКИ БЕЗПЕКИ

матеріали.

- Цей пристрій призначений виключно для приватного використання та використання за призначенням. Цей прилад не підходить для комерційного використання. Не використовуйте прилад на відкритому повітрі. Не піддавайте прилад впливу тепла, прямих сонячних променів або високої вологості (наприклад, дощу). Ніколи не занурюйте прилад у рідину й пам'ятайте про гострі краї, які можуть його пошкодити.
- Цей порошок для вологого та сухого прибирання можна використовувати і зберігати тільки в приватному помешканні.
- Прилад призначений для вакуумного прибирання безпечних для здоров'я й негорючих матеріалів.
- Ніколи не підносите наконечники до обличчя (зокрема, до очей, вух тощо). Ніколи не направляйте насадку на людей або тварин.
- Використовуйте прилад тільки за призначенням. Будь-які інші способи використання здійснюються на ваш страх і ризик та можуть бути небезпечні.
- Не допускаються інші способи використання та користування без нагляду.
- Виробник не несе відповідальність за пошкодження, викликані неправильним використанням або неправильною експлуатацією.
- Підключайте прилад тільки до розетки змінного струму з напругою 220-240 вольт. Розетка має бути захищена запобіжником на 16 ампер.
- Перед використанням приладу переконайтеся,

## ВКАЗІВКИ ТА ІНСТРУКЦІЇ ПРО ДОТРИМАННЯ ТЕХНІКИ БЕЗПЕКИ

що відповідний пилозбірник надійно вставлений у тримач. Невідповідні або неправильно встановлені пилозбірники можуть призвести до пошкодження приладу й анулювання гарантії.

- Якщо шнур живлення пошкоджений, щоб уникнути небезпеки, він має бути замінений виробником, його сервісним агентом або кваліфікованим спеціалістом.
- Не чистіть порохотягом золу, гаряче вугілля та подібні речі, великі фрагменти скла й гострі предмети.
- Не чистіть порохотягом тонерний порошок, який використовується, наприклад, у принтерах і копіювальних апаратах, оскільки він електропровідний. Крім того, існує ймовірність, що він не буде повністю відфільтрований системою фільтрації порохотяга для вологого та сухого прибирання та може проникати в повітря через витяжний вентилятор.
- Ніколи не чистіть порохотягом азбест або азбестовий пил.
- Ніколи не чистіть порохотягом легкозаймисті або отруйні рідини, такі як, нафта, мастило, кислоти або інші летючі речовини.
- Не чистіть порохотягом рідини, температура яких перевищує 60°C, а також будь-який отруйний або легкозаймистий пил.
- Ніколи не кладіть прилад на бік. Слідкуйте за тим, щоб пристрій знаходився в горизонтальному положенні, і забезпечуйте належну стійкість на сходах.
- Завжди відключайте прилад від мережі після використання й перед чищенням або заміною фільтрів

## ВКАЗІВКИ ТА ІНСТРУКЦІЇ ПРО ДОТРИМАННЯ ТЕХНІКИ БЕЗПЕКИ

чи приладдя.

- Ремонт електрообладнання може проводитися тільки кваліфікованими фахівцями. Неправильний ремонт може створити значну небезпеку для користувача.
- Не зберігайте прилад безпосередньо поруч із гарячою плитою або радіатором.
- Цим приладом можуть користуватися діти у віці від 8 років і старше, а також особи з обмеженими фізичними, сенсорними або розумовими здібностями або які не мають досвіду і знань, якщо вони перебувають під наглядом або були проінструктовані щодо безпечного використання приладу й розуміють пов'язану з цим небезпеку. Дітям забороняється гратися з приладом. Дітям забороняється без нагляду чистити й обслуговувати прилад.
- Завжди вимикайте прилад під час його очищення або видалення. Перед чищенням або обслуговуванням приладу необхідно вийняти вилку з розетки. Виймайте вилку з розетки, якщо ви не збираєтеся користуватися приладом упродовж тривалого періоду часу. Ніколи не тягніть за шнур живлення, щоби від'єднати прилад. Натомість візьміться за вилку та потягніть. Крім того, зніміть із приладу все спеціальне приладдя.
- Завжди тримайте прилад у чистоті. Не чистіть його ніякими розчинниками або миючими засобами, що містять хімічні сполуки або суміші, здатні розчинити різні речовини.
- Ніколи не залишайте увімкнений прилад без нагляду. Якщо ви залишаєте робочу зону, вимкніть прилад

## ВКАЗІВКИ ТА ІНСТРУКЦІЇ ПРО ДОТРИМАННЯ ТЕХНІКИ БЕЗПЕКИ

або від'єднайте його від розетки (не тягніть за шнур, натомість візьміться за вилку та потягніть).

- З метою захисту дітей від побутових електроприладів стежте за тим, щоби діти не могли спіткнутися за кабель, а також не підпускайте дітей до приладу.

- Ніколи не використовуйте прилад, коли ви перебуваєте під впливом ліків, алкоголю або наркотичних речовин, якщо ви на цей час проходите лікування або якщо втомилися.

- Регулярно перевіряйте прилад і шнур живлення на предмет можливих пошкоджень. Не використовуйте пошкоджені електроприлади.

- Не намагайтеся самостійно відремонтувати прилад. Для ремонту завжди звертайтеся до авторизованого фахівця. Несправні шнури живлення мають бути негайно замінені виробником або кваліфікованим електриком. Використовуйте кабель того ж типу, щоби уникнути небезпеки ураження електричним струмом і отримання травм.

- Використовуйте тільки оригінальні запасні частини та приладдя. Неоригінальні деталі або приладдя сторонніх виробників можуть стати джерелом небезпеки та причиною анулювання гарантії.

- Регулярно перевіряйте поплавков.

- Якщо ви помітили, що з приладу витікає рідина, негайно вимкніть його та вийміть вилку з розетки.

- Не ставте прилад у воду. Слідкуйте за тим, щоби на прилад не потрапляла вода.

- Під час утилізації стічних вод переконайтеся, що ви

## ВКАЗІВКИ ТА ІНСТРУКЦІЇ ПРО ДОТРИМАННЯ ТЕХНІКИ БЕЗПЕКИ

дотримуєтеся всіх правових норм.

- Зберігайте прилад тільки в безпечному, сухому та недоступному для дітей місці.
- Також зверніть особливу увагу на наступну спеціальну інформацію з техніки безпеки.

Спеціальна інформація з техніки безпеки:

- Ніколи не чистіть порохотягом гарячу золу, загострені або гострі предмети.
- Ніколи не використовуйте прилад у вологих приміщеннях.
- Не використовуйте прилад без пилосбірника (винятком є порохотяг для вологого прибирання). Переконайтеся, що пилосбірник правильно встановлений у прилад.
- Під час використання приладу стежте за тим, щоб у нього не втягувалися волосся, одяг або частини тіла.
- Тримайте порохотяг подалі від джерел тепла, таких як, радіатори, плитки тощо.
- Не залишайте працюючий порохотяг без нагляду.
- Перед чищенням або обслуговуванням приладу необхідно вийняти вилку з розетки.

Інформація про утилізацію:

Прилад містить електричні та електронні компоненти й не може бути утилізований разом з побутовим відходами. Слід беззастережно дотримуватися правил місцевого й чинного законодавства.

FR

ES

PT

IT

EL

PL

UA

RO

EN

## ТЕХНІЧНІ ХАРАКТЕРИСТИКИ

Двигун:	220-240 В ~50 Гц
Контейнер:	Пластиковий резервуар, 15 л
Потужність:	1250 Вт
Вакуумметричний тиск:	14 кПа
Розхід:	27 л/с
Рівень звукового тиску:	80 дБ(А)
Фільтр - сухе прибирання:	Багаторазовий тканинний фільтр, пилозбірник
Фільтр - вологе прибирання:	Поролоновий фільтр

## РОЗПАКУВАННЯ ТА ПЕРЕВІРКА ВМІСТУ УПАКОВКИ

Вийміть весь вміст упаковки. Перевірте наявність усіх компонентів за списком комплектації.

Список комплектації

Позначення	Опис	К-СТЬ
A	Головка двигуна	1
B	Резервуар	1
C	Ручка	1
D	Направляючий ролик	4
E	Шланг	1
F	Щілинна насадка	1
G	Насадка для підлоги	1
H	Пластикові трубка	3
I	Поролоновий фільтр	1
J	Пилозбірник	1
K	Тканинний фільтр	1

## УСУНЕННЯ НЕСПРАВНОСТЕЙ

ПОПЕРЕДЖЕННЯ! ЩОБ ЗНИЗИТИ РИЗИК УРАЖЕННЯ ЕЛЕКТРИЧНИМ СТРУМОМ – ПЕРЕД УСУНЕННЯМ НЕСПРАВНОСТЕЙ ВИЙМІТЬ ВИЛКУ З РОЗЕТКИ

Несправність	Можливі причини	Усунення
Порохотяг не працює.	1) Немає живлення.	1) Перевірте живлення: шнур, переривачі струму, запобіжники.
	2) Несправний шнур живлення.	2) Вийміть вилку з розетки й перевірте шнур живлення. Якщо шнур пошкоджений, зверніться за ремонтом до кваліфікованого спеціаліста.
	3) Контейнер повний.	3) Очистіть контейнер.
Пил виходить через кришку двигуна.	1) Відсутній або пошкоджений тканинний фільтр або пилозбірник.	1) Встановіть або замініть тканинний фільтр або пилозбірник.
Знизилась ефективність, двигун вібрує/втрачає швидкість.	1) Насадка, шланг або всмоктувальний отвір контейнера заблоковані, або пиловий фільтр заблокований дрібним пилом.	1) Перевірте насадку, шланг і отвори контейнера на предмет засмічення. Вийміть фільтр і почистіть його, або встановіть новий тканинний фільтр.

Правильна утилізація цього виробу

 Це маркування вказує на те, що цей продукт не треба утилізувати разом з іншими побутовими відходами на всій території ЄС. Щоби запобігти можливій шкоді навколишньому середовищу або здоров'ю людини від неконтрольованої утилізації відходів, відповідально переробляйте їх, щоби сприяти раціональному повторному використанню матеріальних ресурсів. Щоби повернути використаний пристрій, використовуйте спеціалізовані системи збору відходів або зв'яжіться з продавцем, у якого був придбаний товар. Там ви зможете здати цей продукт для екологічно безпечної утилізації.

FR

ES

PT

IT

EL

PL

UA

**RO**

EN

**CUPRINS**

SECȚIUNE.....	Page
Garanție .....	80
instrucțiuni de siguranță si avertismente .....	81
Specificații .....	87
Despachetarea și verificarea conținutului cartonului .....	87
Depanare .....	88

Vă mulțumim că ați achiziționat acest aspirator umed/uscat. Puteți avea încredere că, cu acest produs, obțineți un produs de înaltă calitate, proiectat pentru o performanță optimă. Acest aspirator este capabil să preia lichide și materiale uscate.

**PENTRU SIGURANȚA DUMNEAVOASTRĂ: CITIȚI ȘI ÎNȚELEGEȚI CU ATENȚIE TOATE INSTRUCȚIUNILE**

**GARANTIE**

Ne mândrim cu faptul că producem un produs de înaltă calitate și durabil. Acest produs are o garanție limitată de trei (3) ani împotriva defectelor de manoperă și materiale de la data achiziției, în condiții normale de utilizare casnică. Garanția nu se aplică defectelor datorate abuzului direct sau indirect, neglijenței, utilizării necorespunzătoare, accidentelor, reparațiilor sau modificărilor și lipsei de întreținere. Vă rugăm să păstrați chitanța ca dovadă a achiziției

## INSTRUCȚIUNI DE SIGURANȚĂ SI AVERTISMENTE

### INSTRUCȚIUNI IMPORTANTE DE SIGURANȚĂ

 CITIȚI ȘI ÎNȚELEGEȚI TOATE INSTRUCȚIUNILE ÎNAINTE DE A UTILIZA ACEST ASPIRATOR.

Citiți și înțelegeți acest manual de utilizare și toate etichetele de pe aspiratorul umed/uscat înainte de a-l folosi. Siguranța este o combinație de bun simț, de vigilență și de cunoaștere a modului în care funcționează aspiratorul dumneavoastră. Utilizați acest aspirator umed/uscat numai așa cum este descris în acest manual. Pentru a reduce riscul de vătămare corporală sau de deteriorare a aspiratorului Wet/Dry Vac, utilizați numai accesoriile recomandate.

**PĂSTRAȚI ACEST MANUAL PENTRU CONSULTĂRI ULTERIOARE.** Atunci când utilizați un produs electric, trebuie respectate întotdeauna măsurile de precauție de bază, inclusiv următoarele:

**AVERTISMENT: PENTRU A REDUCE RISCUL DE INCENDIU, ELECTROCUTARE SAU RĂNIRE:**

- Acest produs este conform cu reglementările obligatorii de siguranță pentru echipamentele electrice. Cu toate acestea, utilizarea necorespunzătoare poate fi dăunătoare pentru persoane și bunuri. Vă rugăm să citiți cu atenție și în întregime aceste instrucțiuni de utilizare înainte de a porni produsul. Păstrați instrucțiunile de utilizare, certificatul de garanție, chitanța, precum și ambalajul și materialele de ambalare, dacă este posibil.
- Acest produs este conceput exclusiv pentru a fi utilizat în sectorul privat și pentru scopul pentru care a fost proiectat. Produsul nu este adecvat pentru utilizare comercială. Nu utilizați produsul în aer

## INSTRUCȚIUNI DE SIGURANȚĂ SI AVERTISMENTE

liber. Nu supuneți produsul la căldură, la soare direct sau la umiditate foarte mare (de exemplu, ploaie). Nu scufundați niciodată produsul în lichide și fiți atenți la marginile ascuțite care îl pot deteriora.

- Acest aspirator umed/uscat trebuie utilizat și păstrat într-o casă privată.
- Produsul este conceput pentru a aspira materiale care nu sunt periculoase pentru sănătate și care nu sunt inflamabile.
- Nu țineți niciodată conectorii în fața feței (în special a ochilor, urechilor etc.) Nu îndreptați niciodată duza spre persoane sau animale.
- Utilizați produsul numai în scopul pentru care a fost creat. Orice alt tip de utilizare se face pe propriul risc și este posibil să fie periculos.
- Nu sunt permise alte utilizări și nici funcționarea nesupravegheată.
- Producătorul nu poate fi tras la răspundere pentru daunele cauzate de utilizarea necorespunzătoare sau de funcționarea incorectă.
- Conectați produsul numai la o priză de curent alternativ de 220-240 volți. Priza trebuie să fie protejată de o siguranță de 16 amperi.
- Asigurați-vă că sacul de praf a fost introdus corect în suportul său înainte de a utiliza produsul. Un sac de praf introdus greșit sau saci de praf instalați incorect pot provoca deteriorarea produsului și pot duce la anularea garanției.
- În cazul în care cablul de alimentare este deteriorat, acesta trebuie înlocuit de către producător, de către agentul autorizat de service sau de către persoane cu calificare

## INSTRUCȚIUNI DE SIGURANȚĂ SI AVERTISMENTE

similară pentru a evita un pericol.

- Nu aspirați cenușă, cărbuni încinși sau similare, fragmente mari de sticlă și obiecte ascuțite.
- Nu aspirați praful de toner, care este utilizat, de exemplu, în imprimante și copiatoare, deoarece este conducător de electricitate. În plus, este posibil ca acesta să nu fie complet filtrat de sistemul de filtrare al aspiratorului de tip umed/uscă și să fie eliberat în aer prin intermediul ventilatorului de evacuare.
- Nu aspirați niciodată azbestul sau praful de azbest.
- Nu aspirați niciodată lichide inflamabile sau otrăvitoare, cum ar fi benzina, uleiul, acizii sau alte substanțe volatile.
- Nu aspirați lichide mai fierbinți de 60°C sau prafuri otrăvitoare sau inflamabile.
- Nu așezați niciodată produsul pe o parte. Acordați o atenție deosebită atunci când se află în poziție orizontală și asigurați o stabilitate adecvată pe scări.
- Scoateți întotdeauna produsul din priză după utilizare și înainte de a curăța sau schimba filtrele sau accesoriile.
- Numai specialiștii instruiți pot efectua reparații la echipamentele electrice. Reparațiile necorespunzătoare pot avea ca rezultat un pericol considerabil pentru utilizator.
- Nu depozitați produsul direct lângă un cuptor sau un radiator fierbinte.
- Acest produs poate fi utilizat de copii cu vârsta de cel puțin 8 ani și de persoane cu capacități fizice, senzoriale sau mentale reduse sau cu lipsă de experiență și cunoștințe, dacă acestea au fost supravegheate sau instruite cu privire la utilizarea produsului în condiții de siguranță și dacă

## INSTRUCȚIUNI DE SIGURANȚĂ SI AVERTISMENTE

înțeleg pericolele implicate. Copiii nu trebuie să se joace cu produsul. Curățarea și întreținerea de către utilizator nu trebuie să fie efectuate de către copii fără supraveghere.

- La curățarea sau demontarea produsul, întotdeauna opriți-l. Ștecherul trebuie scos din priză înainte de curățarea sau întreținerea produsului. Scoateți ștecherul din priză dacă nu aveți de gând să utilizați produsul pentru o perioadă lungă de timp. Nu trageți niciodată de cablu pentru a scoate produsul din priză, ci trageți de fișa însăși. De asemenea, scoateți din produs orice accesorii speciale.
- Păstrați întotdeauna produsul curat. Nu îl curățați cu niciun solvent sau detergenți care conține solvenți.
- Nu lăsați niciodată produsul pornit nesupravegheat. Dacă părăsiți zona de lucru, opriți produsul sau scoateți-l din priză (nu trageți de cablu; folosiți mai degrabă ștecherul).
- Pentru a proteja copiii de produsele electrice de uz casnic, asigurați-vă că cablul nu poate provoca împiedicarea copiilor și nu permiteți accesul copiilor la produs.
- Nu folosiți niciodată produsul când sunteți sub influența medicamentelor, alcoolului sau drogurilor, dacă sunteți sub îngrijire medicală sau dacă sunteți obosit.
- Verificați periodic produsul și cablul de alimentare pentru a vedea dacă nu sunt deteriorate. Nu utilizați produse deteriorate.
- Nu încercați să reparați singur produsul. Pentru reparații, apelați întotdeauna la un tehnician autorizat. Solicitați întotdeauna înlocuirea imediată a cablurilor de alimentare defecte de către producător sau de către un electrician calificat. Utilizați același tip de cablu pentru a preveni orice

## INSTRUCȚIUNI DE SIGURANȚĂ SI AVERTISMENTE

pericol de electrocutare și rănire.

- Utilizați numai piese de schimb și accesorii originale. Piesele neaprobate sau accesoriile de la terți pot fi o posibilă sursă de pericol și pot duce la anularea garanției.
- Verificați desflotorul.
- Dacă observați scurgeri de lichid din produsul dumneavoastră, opriți-l imediat și scoateți-l din priză.
- Nu introduceți produsul în apă. Asigurați-vă că nu se varsă apă pe produs.
- Atunci când eliminați apele reziduale, asigurați-vă că respectați toate reglementările legale.
- Depozitați produsul numai într-un loc sigur și uscat, în afara razei de acțiune a copiilor.
- De asemenea, vă rugăm să acordați o atenție deosebită următoarelor "Informații speciale de siguranță".

Informații speciale de siguranță:

- Nu aspirați niciodată cenușă fierbinte sau obiecte ascuțite.
- Nu utilizați niciodată produsul în încăperi umede.
- Nu utilizați produsul fără sac de praf (o excepție este aspirarea umedă). Asigurați-vă că sacul de praf este introdus corect în produs.
- Când utilizați produsul, asigurați-vă că nu sunt atrase părul, hainele sau părți ale corpului.
- Țineți aspiratorul departe de sursele de căldură, cum ar fi încălzitoarele radiante, cuptoarele și așa mai departe.
- Nu lăsați aspiratorul să funcționeze nesupravegheat.
- Ștecherul trebuie scos din priză înainte de curățarea sau întreținerea produsului

FR

ES

PT

IT

EL

PL

UA

RO

EN

## INSTRUCȚIUNI DE SIGURANȚĂ SI AVERTISMENTE

Informații privind eliminarea:

Produsul conține componente electrice și electronice și nu poate fi eliminat ca deșeu menajer.

Legislația locală și legislația în vigoare trebuie să fie respectată necondiționat.

## SPECIFICAȚII

Motor:	220-240V~50Hz
Container:	15L Rezervor de plastic
Watt:	1250W
Presiunea de vid:	14KPa
Nivel de presiune:	27L/s
Nivel de presiune acustică:	80dB(A)
Filtru - Uscat:	Filtru din pânză reutilizabilă, sac de praf
Filtru - Umed:	Filtru de spumă

## DESPACHETAREA ȘI VERIFICAREA CONȚINUTULUI CUTIEI

Îndepărtați întregul conținut al ambalajului. Verificați fiecare articol în raport cu lista de conținuturi din cutie.

Lista de conținut a cutiei

Descriere .....	cantitate
A Cap motor.....	1
B Rezervor.....	1
C Mâner.....	1
D Rotiță.....	4
E Furtun .....	1
F Unealta pentru crăpături .....	1
G Duză de podea.....	1
H Tub de plastic.....	3
I Filtru de spumă.....	1
J Sac de praf .....	1
K Filtru de pânză .....	1

## DEPANARE

AVERTISMENT! PENTRU A REDUCE RISCUL DE ELECTROCUTARE, SCOATEȚI DIN PRIZĂ ÎNAINTE DE DEPANARE

Simptome	Cauze posibile	Acțiune corectivă
Aspiratorul nu va funcționa.	1) Nu există alimentare cu energie electrică.	1) Verificați alimentarea cu energie electrică - cablu,
	2) Cablu de alimentare defect.	2) Scoateți din priză și verificați cablul de alimentare. Dacă este deteriorat, trimiteți-l la reparat la un profesionist.
	3) Containerul este plin.	3) Se golește recipientul.
Din capacul motorului iese praf.	1) Filtrul de pânză sau sacul de colectare lipsește sau este deteriorat.	1) Fissare o sustituirile il filtro o il sacchetto di raccolta.
Eficiență redusă și vibrații ale motorului/vitezei.	1) Există un blocaj la duză sau la furtun, sau la intrarea în recipient, sau filtrul de praf este blocat de praf fin.	1) Verificați dacă nu sunt blocate duza, furtunul și intrările în recipient. Scoateți filtrul și curățați-l sau instalați un filtru nou din pânză.

Eliminarea corectă a acestui produs

 Acest marcaj indică faptul că acest produs nu trebuie eliminat împreună cu alte deșeuri menajere pe teritoriul UE. Pentru a preveni posibilele daune aduse mediului sau sănătății umane în urma eliminării necontrolate a deșeurilor, reciclați-l în mod responsabil pentru a promova reutilizarea durabilă a resurselor materiale. Pentru a returna dispozitivul uzat, vă rugăm să utilizați sistemele de returnare și colectare sau să contactați comerciantul cu amănuntul de unde ați achiziționat produsul. Aceștia pot prelua acest produs pentru o reciclare sigură pentru mediu.

## TABLE OF CONTENTS

SECTION .....	Page
Warranty.....	89
Safety Instructions and Warnings.....	90
Specifications.....	95
Unpacking and Checking of Carton Contents.....	95
DÉPANNAGE.....	96

Thank you for purchasing this Wet/Dry vacuum cleaner. You can feel confident that with this appliance you are obtaining a high quality product engineered for optimal performance. This vacuum is capable of picking up liquids and dry materials.

**FOR YOUR SAFETY: CAREFULLY READ AND UNDERSTAND ALL INSTRUCTIONS**

## WARRANTY

We take pride in producing a high quality, durable product. This product carries a limited three(3) year warranty against defects in workmanship and materials from the date of purchase, under normal household use. The warranty does not apply to defects due to direct or indirect abuse, negligence, misuse, accidents, repairs or alterations and lack of maintenance. Please keep your receipt as proof of purchase.

## SAFETY INSTRUCTIONS & WARNINGS

### IMPORTANT SAFETY INSTRUCTIONS



READ AND UNDERSTAND ALL INSTRUCTIONS  
BEFORE USING THIS VACUUM

Read and understand this user manual and all labels on the Wet/Dry Vacuum cleaner before operating. Safety is a combination of common sense, staying alert and knowing how your vacuum works. Use this Wet/Dry Vac only as described in this manual. To reduce the risk of personal injury or damage to your Wet/Dry Vac, use only the recommended accessories.

SAVE THIS MANUAL FOR FUTURE REFERENCE.

When using an electrical appliance, basic precautions should always be followed including the following:

**WARNING: TO REDUCE THE RISK OF FIRE, ELECTRIC SHOCK OR INJURY:**

- This appliance complies with the compulsory safety regulations for electrical equipment. However, improper use can be harmful to people and property. Please read these operating instructions through carefully and completely before switching the appliance on. Keep the operating instructions, the guarantee certificate, the receipt, as well as the packaging and packaging materials if at all possible.
- This appliance is designed solely for use in the private sector and for its designated purpose. The appliance is not suitable for commercial use. Do not use the appliance outdoors. Do not subject the appliance to heat, direct sunshine or very high moisture (e.g. rain). Never immerse the appliance in liquids and be aware of sharp edges that may damage it.

## SAFETY INSTRUCTIONS & WARNINGS

- This Wet/Dry vacuum cleaner may only be used and kept in a private home.
- The appliance is designed to vacuum materials that are not hazardous to your health and that are not flammable.
- Never hold the connectors in front of your face (especially your eyes, ears, etc.) Never direct the nozzle towards persons or animals.
- Only use the appliance for its designated purpose. Any other types of use are at your own risk and are possibly dangerous.
- Other uses and unattended operation are not allowed.
- The manufacturer cannot be made responsible for damages that are caused by improper use or incorrect operation.
- Connect the appliance only to a 220-240 volt alternating current receptacle. The receptacle should be protected by a 16-amp fuse.
- Make sure that the correct dust bag has been inserted securely in its holder before using the appliance. The wrong dust bag or incorrectly installed dust bags can cause damage to the appliance and cause the guarantee to become void.
- If the supply cord is damaged, it must be replaced by the manufacturer, its service agent or similarly qualified persons in order to avoid a hazard.
- Do not vacuum up ashes, hot coals or similar, large fragments of glass and sharp objects.
- Do not vacuum any toner dust, which is used in printers and copiers for example, because it is electrically conductive. In

FR

ES

## SAFETY INSTRUCTIONS & WARNINGS

PT

IT

EL

PL

UA

RO

EN

In addition, it is possible that it will not be completely filtered out by the filter system of the Wet/Dry vacuum cleaner and can be released into the air via the exhaust fan.

- Never vacuum asbestos or asbestos dust.
- Never vacuum flammable or poisonous liquids like petrol, oil, acids, or other volatile substances.
- Do not vacuum liquids that are hotter than 60° or any poisonous or flammable dusts.
- Never lay the appliance on its side. Pay particular attention when in horizontal position and ensure adequate stability on stairs.
- Always unplug the appliance after use and before cleaning or changing the filters or accessories.
- Only trained specialists may make repairs on electrical equipment. Improper repairs could result in considerable danger to the user.
- Do not store the appliance directly beside a hot oven or radiator.
- This appliance can be used by children aged 8 years and above and persons with reduced physical, sensory or mental capabilities or lack of experience and knowledge if they have been given supervision or instruction concerning the use of the appliance in a safe way and understand the hazards involved. Children shall not play with the appliance. Cleaning and user maintenance shall not be carried out by children without supervision.
- When cleaning or removing the appliance, always switch it off. The plug must be removed from the socket-outlet before cleaning or maintaining the appliance. Pull the

## SAFETY INSTRUCTIONS & WARNINGS

plug out of the receptacle if you are not going to use the appliance for an extended period of time. Never pull on the cable to unplug the appliance; instead pull on the plug itself. Also, remove any special accessories from the appliance.

- Always keep the appliance clean. Do not clean it with any solvents or cleaners that contain solvents.
- Never leave the appliance switched on unattended. If you leave the work area, switch the appliance off or unplug it from the receptacle (do not pull the cord; instead use the plug).
- In order to protect children from electrical household appliances, make sure that the cable can not cause children to stumble and do not give children access to the appliance.
- Never use the appliance when you are under the influence of medication, alcohol or drugs, if you are currently under medical care, or if you are tired.
- Check the appliance and the power cord regularly for any possible damage. Do not use damaged appliances.
- Do not try to repair the appliance yourself. Always use an authorised technician for repairs. Always have faulty power cords replaced immediately by the manufacturer or a qualified electrician. Use the same type of cable in order to prevent any danger of electric shock and injury.
- Only use original spare parts and accessories. Nonapproved parts or third-party accessories may be a possible source of danger and cause the guarantee to become void.
- Check the float often.

FR

ES

## SAFETY INSTRUCTIONS & WARNINGS

PT

IT

- If you notice liquid leaking from your appliance, switch it off immediately and unplug it.

EL

- Do not put the appliance in water. Make sure that water is not spilled on the appliance.

PL

- When disposing of the wastewater, make sure that you observe any legal regulations.

UA

- Only store the appliance in a safe and dry location outside the reach of children.

RO

- Please also pay particular attention to the following "Special Safety Information".

**EN**

Special Safety Information:

- Never vacuum hot ashes or pointed or sharp objects.
- Never use the appliance in damp rooms.
- Do not use the appliance without a dust bag (an exception is wet vacuuming). Make sure that the dust bag is inserted into the appliance correctly.
- When using the appliance, make sure that no hair, clothing or body parts are drawn in.
- Keep the vacuum cleaner away from heat sources such as radiant heaters, ovens, and so on.
- Do not let the vac run unattended
- The plug must be removed from the socket-outlet before cleaning or maintaining the appliance.

Disposal Information:

The appliance contains electric and electronic components and may not be disposed of as household waste. The local and currently applicable legislation must be observed unconditionally.

## SPECIFICATIONS

Motor:	220-240V~50Hz
Container:	15L Plastic Tank
Watt:	1250W
Vacuum Pressure:	14KPa
Flow Rate:	27L/s
Sound Pressure Level:	80dB(A)
Filter - Dry :	Reusable Cloth Filter, Dust Bag
Filter - Wet :	Foam Filter

## UNPACKING AND CHECKING OF CARTON CONTENTS

Remove entire contents of carton. Check each item against the carton contents list.

### Carton Contents List

Key Description.....	QTY
A Motor head.....	1
B Tank.....	1
C Handle.....	1
D Castor.....	4
E Hose.....	1
F Crevice Tool.....	1
G Floor Nozzle.....	1
H Plastic Tube.....	3
I Foam Filter.....	1
J Dust Bag.....	1
K Cloth Filter.....	1

**TROUBLESHOOTING**

WARNING! TO REDUCE THE RISK OF ELECTRIC SHOCK UNPLUG BEFORE TROUBLESHOOTING

Symptom	Possible Causes	Corrective Action
Vacuum will not operate.	1) No power supply.	1) Check power supply – cord, breakers, fuses.
	2) Faulty power cord.	2) Unplug and check the power cord. If damaged, have it repaired by a professional.
	3) Container full.	3) Empty container.
Dust comes out from motor cover.	1) The cartridge filter or collection bag is missing or damaged.	1) Attach or replace cartridge filter or collection bag.
Reduced efficiency and motor/speed vibration.	1) There is a blockage in the nozzle or hose, or the container inlet, or the dust filter is blocked by fine dust.	1) Check nozzle, hose and container inlets for blockage. Take off the filter and clean it, or install new cartridge filter.

#### Correct Disposal of this Product

 This marking indicates that this product should not be disposed with other household wastes throughout the EU. To prevent possible harm to the environment or human health from uncontrolled waste disposal, recycle it responsibly to promote the sustainable reuse of material resources. To return your used device, please use the return and collection systems or contact the retailer where the product was purchased. They can take this product for environmental safe recycling.



Ce produit se recycle,  
si il n'est plus utilisable  
déposez-le en déchèterie.

Notice à trier. Pour en savoir plus:  
[www.quefairedemesdechets.fr](http://www.quefairedemesdechets.fr)

- FR** Ce produit est recyclable. S'il ne peut plus être utilisé, veuillez l'apporter dans un centre de recyclage des déchets.
- ES** Este producto es reciclable. Si ya no se puede usar, llévelo a un centro de reciclaje de residuos.
- PT** Este produto é reciclável. Se deixar de o utilizar, entregue-o num centro de reciclagem de resíduos.
- IT** Questo prodotto può essere riciclato. Se deve essere smaltito, portalo presso un centro di riciclaggio.
- EL** Αυτό το προϊόν είναι ανακυκλώσιμο. Εάν δεν μπορεί πλέον να χρησιμοποιηθεί, μεταφέρετέ την σε κάποιο κέντρο ανακύκλωσης απορριμμάτων.
- PL** Ten produkt poddawany jest recyklingowi, kiedy przestaje być użyteczny należy dostarczyć go do punktu zbiórki odpadów.
- UA** Цей продукт може перероблятися. Якщо воно більше не є придатне для використання, здайте його в утилізаційний центр.
- RO** Acest produs este reciclabil. Dacă nu mai poate fi folosit, vă rugăm să îl aduceți într-un centru de reciclare a deșeurilor.
- EN** This product is recyclable. If it cannot be used anymore, please take it to waste recycling centre.



Batch No: 106090DDMMYY



Made in China  
Сделано в Китае  
Қытайда жасалған 2022

\*\* Garantie 2 ans / 2 años de garantía / Garantia de 2 anos / Garanzia 2 Anni /  
Εγγύηση 2 ετών / Gwarancja 2-letnia / Гарантия 2 года / Кепілдік 2 жыл /  
Гарантія 2 років / Garanție 2 ani / Garantia de 2 anos / 2-year guarantee

ADEO Services - 135 Rue Sadi Carnot - CS 00001  
59790 RONCHIN - France

ТОВ «Леруа Мерлен Україна»,  
вул. Полярна 17а, м. Київ 04201, Україна

000 ЛЕРУА МЕРЛЕН ВОСТОК, 141031, Московская  
область, г. Мытищи, Осташковское шоссе, д.1, РОССИЯ

Importado e distribuído por LEROY MERLIN  
CIA BRASILEIRA DE BRICOLAGEM  
Rua Domingos Galleteri Blotta, 315 - Interlagos - CEP  
04455-360 São Paulo - SP - Brazil (NP): 01.438.784/0001-05  
CALM (Central de Atendimento Leroy Merlin) -4020.5376 (capitais)  
e 0800.0205376 (demais regiões)

Imported by Adeo South Africa (PTY) LTD T/A Leroy Merlin  
Leroy Merlin Greenstone Store  
Corner Blackrock Street and Stoneridge Drive, Greenstone  
Park Ext 2, Edenvale, 1610 Johannesburg, Gauteng, South Africa

Қазақстан Республикасында өнім сапасы бойынша  
наразылықтарды қабылдайтын ұйым: «Леруа Мерлен  
Қазақстан» ЖШС, Қазақстан Республикасы, 050000,  
Алматы қ., Қонаев көшесі, 77, «PARK VIEW» БО,  
6-қабат, 07-кеңсе. \ Организация, принимающая  
претензии по качеству продукции в Республике  
Казахстан: ТОО «Леруа Мерлен Казахстан», Республика  
Казахстан, 050000, г. Алматы, ул. Қонаева, 77, БЦ  
«PARK VIEW», 6 этаж, офис № 07

Поставщик/импортер/организация, принимающая претензии  
по качеству товара в Республике Беларусь: 000 «Леруа Мерлен  
Бель», 220020, Республика Беларусь, г. Минск, пр-т Победителей,  
д. 100, каб. 503