

ASPEN LED

Plafón para exterior e interior
Outdoor and indoor flush ceiling lamp
Plafon de exterior e interior



CristalRecord
Iluminación - Lighting

Importado por / Imported by /
Importat per / Importado por:

CristalRecord SLU - B50631175
Pol. Ruiseñores I - Ctra. de Logroño, km 8,5
50011 Zaragoza - Spain

GARANTÍA - GUARANTEE - GARANTIE - GARANTIA

Modelo - Model - Modèle - Modelo

Fecha - Date - Date - Data

Firma y sello - Signature and stamp - Signature et sceau y sello - Assinatura e carimbo

CristalRecord SLU garantiza el correcto funcionamiento de este producto durante cinco (5) años desde la fecha de compra o entrega (la más reciente), así como la eventual reparación o sustitución del mismo, a discreción de CristalRecord SLU, debido a defectos de fabricación. En ningún caso CristalRecord SLU será responsable de cualesquiera daños y/o perjuicios causados directa o indirectamente por una mala instalación, mal uso y/o modificación de este producto. Para cualquier reclamación se deberá adjuntar a este documento de garantía el justificante de compra.

CristalRecord SLU guarantees the proper running of this product for five (5) years from the date of purchase or delivery (the most recent), as well as the eventual repair or substitution due to faults of manufacture at CristalRecord SLU's discretion. In no case CristalRecord SLU will be responsible for any damage and/or detriment cause directly or indirectly by a faulty installation, misuse and/or any modification of this product. For and claim you must annex the proof of purchase to this warranty.

CristalRecord SLU garantit le bon fonctionnement de ce produit durant cinq (5) ans à compter de la date d'achat ou livraison (la plus récente), ainsi que son éventuelle réparation ou remplacement, à la discrétion de CristalRecord SLU, d'il y a défaut de fabrication. CristalRecord SLU ne se porte en aucun cas responsable de dommages et/ou préjudices causés directement ou indirectement par une mauvaise installation ou utilisation et/ou modification de ce produit. Pour toutes les réclamations, il faudra joindre à ce document de garantie, le justificatif d'achat.

A CristalRecord SLU garante o correto funcionamento deste produto por cinco (5) anos a partir da data de compra ou entrega (a mais recente), assim como a eventual reparação ou substituição do mesmo, a discreção da CristalRecord SLU, devido a defeitos de fabricação. Em nenhum caso a CristalRecord SLU será responsável por quaisquer danos causados direta ou indiretamente por uma má instalação, mau uso e/ou modificação deste produto. Para qualquer reclamação, a prova de compra deve ser anexada ao presente documento de garantia.



Fácil instalación
Easy installation
Fácil instalação



www.cristalrecord.com

ASPEN LED



Asegúrese de que la corriente está apagada.
Make sure the power is turn off.
Assurez-vous que le courant est coupé.

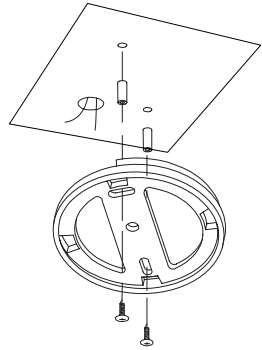
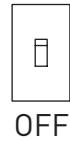

1. Haga los agujeros en el techo y meta los tornillos de expansión.

Drill holes in the ceiling and insert the expansion screws.

Percez les trous dans le toit et insérez les vis d'expansion.

2. Fije el soporte del techo.

Fix the ceiling bracket.

Fixez le support de plafond.

4. Quite la tapa para acceder a los cables y conéctelos.

Remove the cover to access the wires and connect them.

Retirez le couvercle pour accéder aux câbles et connectez-les.

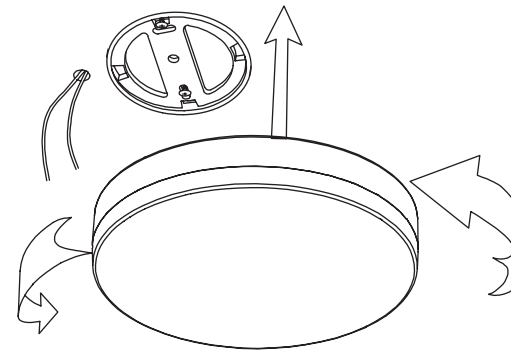
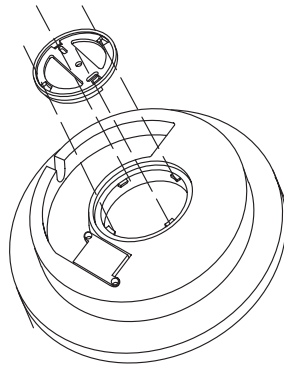

5. Fije la hembrilla del techo en la parte posterior de la luminaria en su ranura de soporte y girela hacia la derecha.

Attach the ceiling buckle on the back of the luminaire to its bracket slot and rotate it to the right.

Fixez la douille de plafond à l'arrière du luminaire dans sa fente de support et tournez-la vers la droite.

6. Conecte la corriente y compruebe que funciona.

Switch on the power and check that it works.

Allumez le courant et vérifiez qu'il fonctionne.

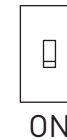

OBSERVACIÓN

Para el modelo cuadrado, puede utilizar la plantilla que se incluye para instalarlo alineado con la pared. Compruebe la posición final de la pieza y marque los agujeros en el techo siguiendo el dibujo de la plantilla. Haga los agujeros, coloque las piezas de expansión y fije la pieza de montaje con los tornillos.

REMARK

For the square model, you can use the included template to install it in line with the wall. Check the final position of the piece and mark the holes on the ceiling following the drawing on the template. Drill the holes, place the expansion pieces and secure the mounting piece with the screws.

REMARQUE

Pour le modèle carré, vous pouvez utiliser le gabarit fourni pour l'installer en ligne avec le mur. Vérifiez la position finale de la pièce et marquez les trous au plafond en suivant le dessin sur le gabarit. Faites les trous, placez les pièces d'expansion et fixez la pièce de montage avec les vis.