

Español

English

Português

RODAS 3800W INVERTER
FEROE 4600W INVERTER

INSTRUCCIONES DE USO

POR FAVOR, LEA ESTE MANUAL CON ATENCIÓN ANTES DE UTILIZAR LA MÁQUINA

INSTRUCTIONS FOR USE

PLEASE READ THIS MANUAL CAREFULLY BEFORE USING THE MACHINE

INSTRUÇÕES DE UTILIZAÇÃO

DEVE LER ESTE MANUAL COM ATENÇÃO ANTES DE UTILIZAR O EQUIPAMENTO

CONSERVE ESTE MANUAL
Incluye instrucciones de seguridad importantes.

KEEP THIS MANUAL
It includes important safety instructions.

DEVE GUARDAR ESTE MANUAL
Inclui instruções de segurança importantes.



Instrucciones originales

GRACIAS por su compra del Generador gasolina **GENERGY**.

- Los derechos de autor de estas instrucciones pertenecen a nuestra empresa Stock Garden Group.
- Se prohíbe la reproducción, transferencia, distribución de cualquier contenido del manual sin la autorización escrita de Stock Garden Group.
- “GENERGY” y “ ” son respectivamente, la marca comercial y logo registrados de los productos GENERGY cuya propiedad corresponde a Stock Garden Group.
- Stock Garden Group se reserva el derecho de modificación de nuestros productos bajo la marca GENERGY y la revisión del manual sin previo aviso.
- Use este manual como parte del generador. Si revende el generador, se debe entregar el manual con el generador.
- Este manual contiene la forma de operar correctamente el generador; por favor, lea cuidadosamente antes de usar el generador. El funcionamiento correcto y seguro va a garantizar su seguridad y prolongar la vida útil del generador.
- Stock Garden Group innova de forma continua el desarrollo de sus productos GENERGY tanto en diseño como calidad. A pesar de que esta es la versión más actualizada del manual, tal vez el contenido de este manual puede tener diferencias leves con el producto.
- Póngase en contacto con su distribuidor GENERGY si tiene alguna pregunta o duda.





Contenido del manual.

1. Información de seguridad	3
1.1 Resumen de los peligros más importantes en el uso.....	3
2. Ubicación de los adhesivos de uso y seguridad	4
3. Identificación de componentes	5
3.1 panel de control	6
4. Comprobaciones previas al funcionamiento	6
4.1 Conexión de la batería.....	6
4.2 Carga y revisión de Aceite.....	7
4.3 Carga y revisión de combustible.....	8
5. Arranque del motor con batería (modelos que lo incluyan)	9
5.1 Arranque del motor con cuerda.....	12
6. Uso del generador	16
6.1 Uso pantalla control digital	17
6.2 Sobrecarga y rearme de los disyuntores.....	21
7. Parada del motor	22
8. Mantenimiento	23
8.1 cambio de aceite.....	24
8.2 Mantenimiento del filtro de aire	25
8.3 Mantenimiento de la bujía.....	27
8.4 Mantenimiento del filtro de la válvula de combustible.....	28
8.5 Mantenimiento del apaga chispas.....	29
9. Transporte y almacenaje	30
9.1 Transporte.....	30
9.2 Almacenaje.....	30
10. Solución de Problemas	32
11. Información técnica	34
12. Información de la garantía	35
13. Declaración de conformidad CE	Final manual
14. Asistencia postventa	Final manual

1. Información sobre la seguridad:

La seguridad es muy importante. A lo largo de todo el manual se han incluido importantes mensajes de seguridad. Lea y cumpla estos mensajes para que el uso de este equipo sea totalmente seguro.

Hemos dividido los mensajes de seguridad en 4 tipos diferenciados por la gravedad de sus consecuencias si no se cumplen:

 PELIGRO	Situación inminentemente peligrosa que, de no evitarse, provocará lesiones graves o letales .
 ADVERTENCIA	Situación potencialmente peligrosa que, de no evitarse, podría provocar lesiones graves o letales .
 PRECAUCION	Situación potencialmente peligrosa que, de no evitarse, puede provocar lesiones leves o moderadas .
 NOTA	Situación que, de no evitarse, puede causar daños materiales .

1.1 Resumen de los peligros más importantes en el uso de la máquina.

¡Lea por completo el manual de usuario antes del uso de la máquina!



El uso del equipo sin estar correctamente informado de su funcionamiento y normas de seguridad entraña peligros.
No permita que nadie use el grupo sin haber sido instruido para ello.

¡La gasolina es explosiva e inflamable!



No repostar con máquina en marcha.
No repostar fumando o con llamas.
Limpiar los derrames de gasolina.
Dejar enfriar antes de repostar.
Use envases homologados para la gasolina.
No utilice el generador en atmósferas potencialmente explosivas, plantas de gas o similar, consulte con los responsables de seguridad.

¡Las emisiones del motor contienen monóxido de carbono venenoso!



Nunca use dentro de casa, garajes, túneles, bodegas o cualquier lugar sin ventilación.
No use el equipo cerca de ventanas o puertas donde los gases puedan entrar al interior.
El escape expulsa monóxido de carbono venenoso. Usted no podrá ver ni oler este gas por lo que es muy peligroso.

¡Atención a los riesgos eléctricos!



No opere el generador con las manos mojadas.
No exponga el generador a la lluvia, humedad o nieve.
Compruebe que el cableado eléctrico y que los aparatos a conectar estén en buen estado.
Conecte la toma de tierra del generador.

2. Ubicación de los adhesivos de seguridad y uso

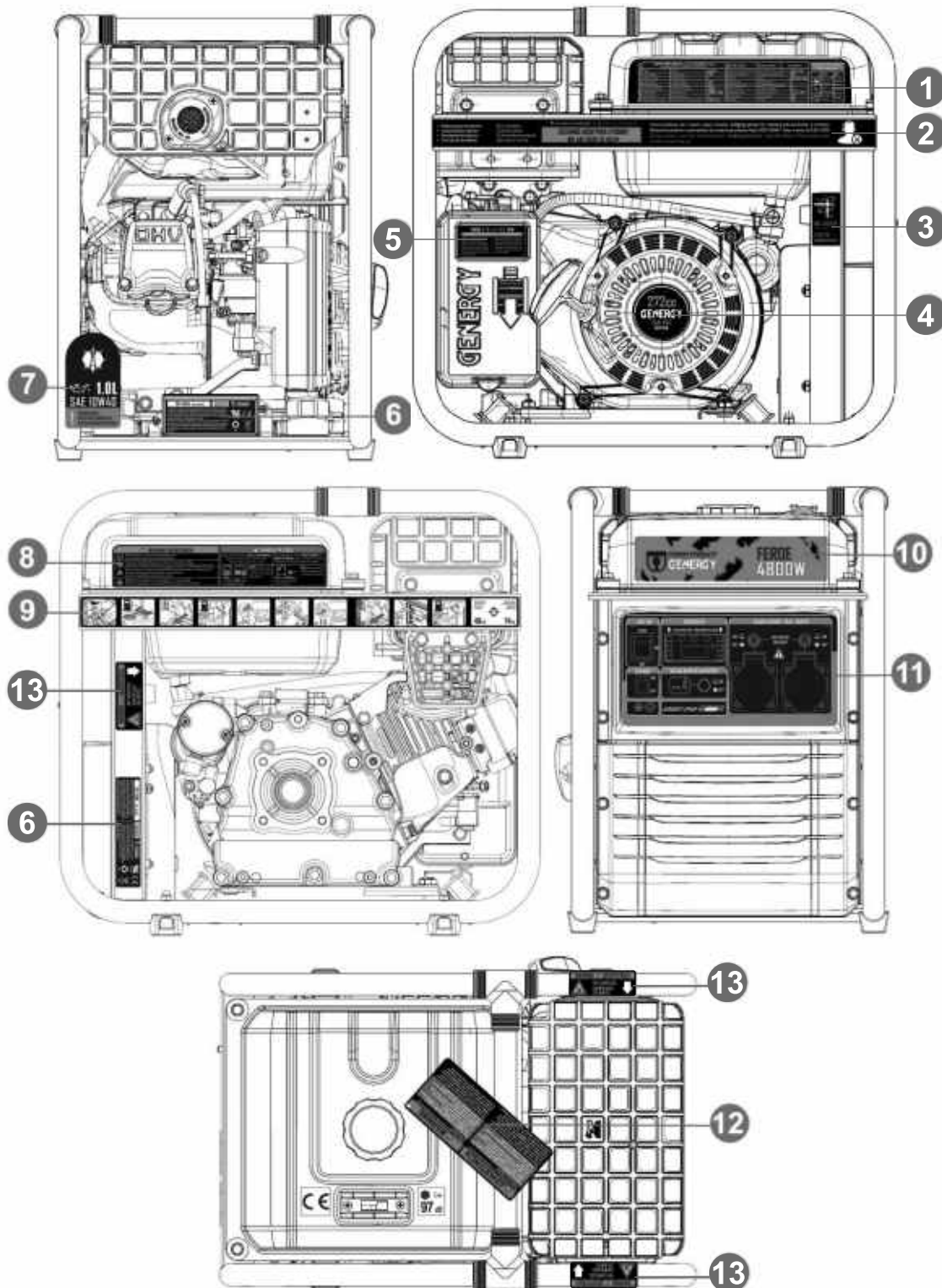

1-ESPECIFICACIONES-RECAMBIOS	2-POSTVENTA	3-VALVULA COMBUSTIBLE
4-MODELO MOTOR	5-MANTENIMIENTO FILTRO AIRE	6-NOTICIA BATERIA
7-NOTICIA ACEITE	8-PELIGROS 1	9-GUIA RAPIDA DE ARRANQUE
11-PANEL CONTROL	12-NOTICIA PRIMER ARRANQUE	10-MODELO
		13-PELIGROS 2

3. Identificación de los componentes

TAPON COMBUSTIBLE

TANQUE COMBUSTIBLE

FILTRO DE AIRE

ARRANQUE MANUAL

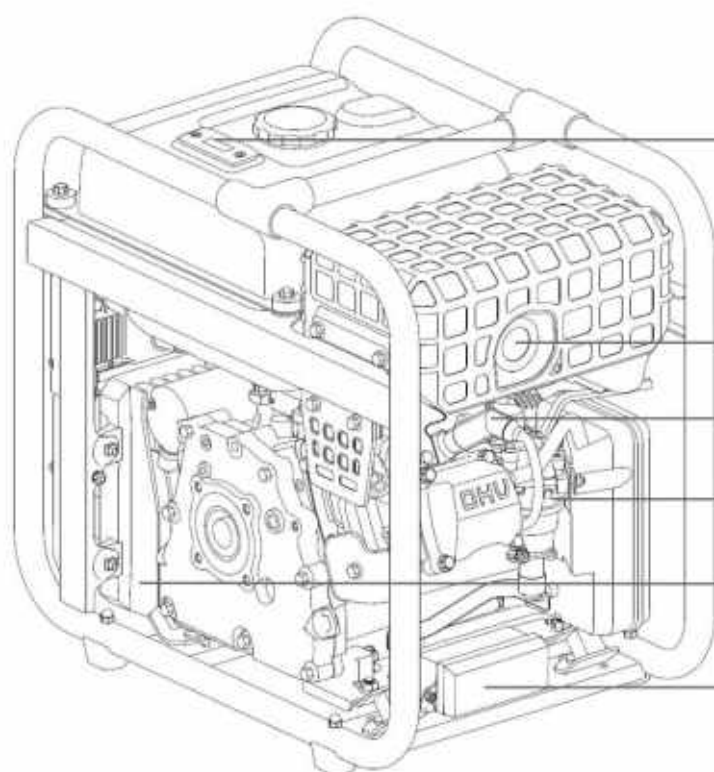
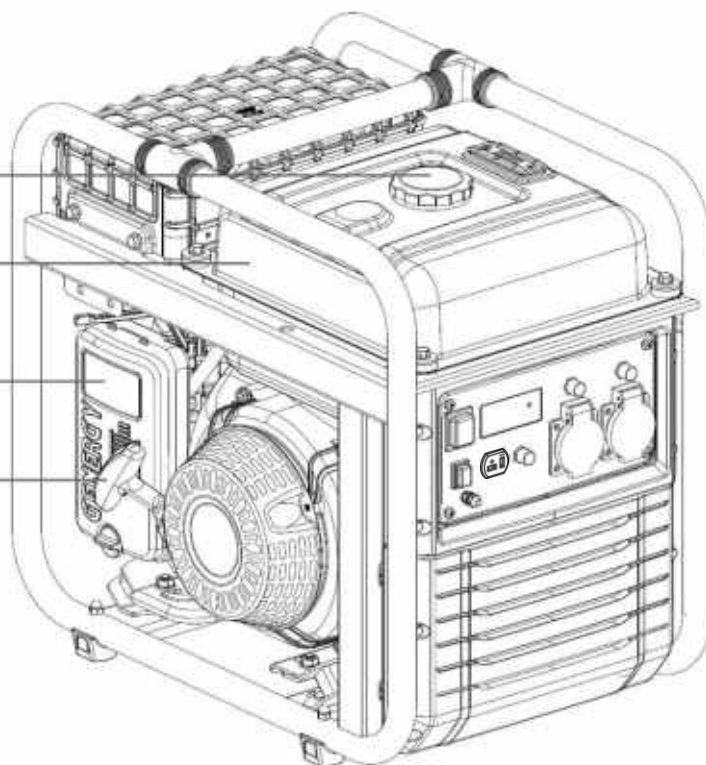

AFORADOR COMBUSTIBLE

ESCAPE

BUJIA-CAPUCHON

CARBURADOR

INVERSOR

BATERIA

3.1 Panel de control.

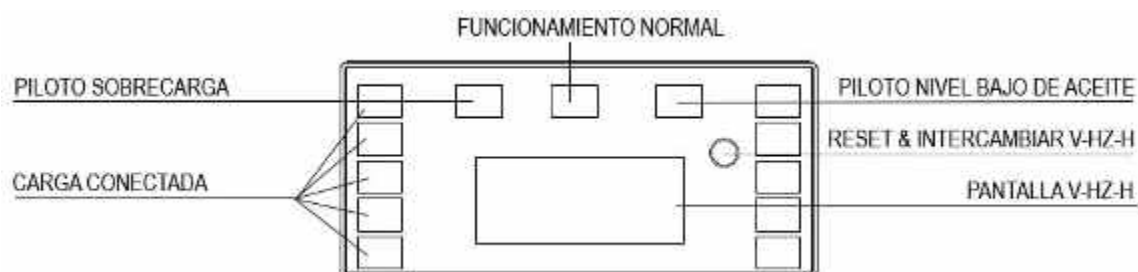
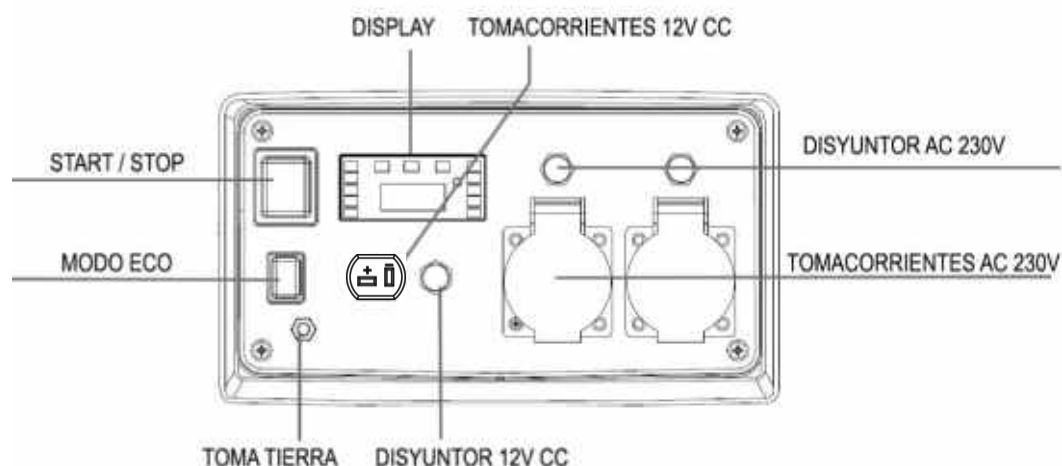

4 comprobaciones previas al funcionamiento

4.1 Conexión de la batería (solo modelos con arranque eléctrico).

La batería se entrega con el terminal negativo (-) desconectado.

Antes de conectar el terminal negativo (-) revise que el interruptor START/STOP este en OFF.

Conectar el cable negativo de la batería a tierra usando la tuerca de mariposa, según la figura adjunta.

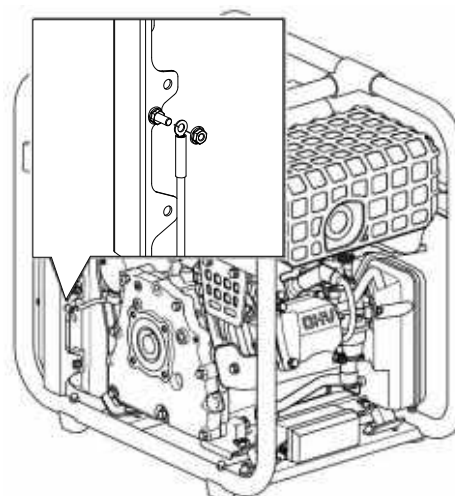

NOTA: La batería entregada es un obsequio de cortesía y no está cubierta por el programa de garantía de la máquina. Tiene una vida limitada y deberá sustituirse en caso necesario por una de las mismas prestaciones.

4.2 Carga y revisión del nivel de aceite.

NOTA: La máquina de origen se entrega sin aceite. **¡no intente poner la máquina en marcha sin haber puesto antes el aceite!**

Asegúrese que el generador está en una superficie perfectamente nivelada para que no haya error al controlar el nivel del aceite.

Retire el tapón de llenado de aceite y rellene de aceite por el orificio de llenado hasta alcanzar el nivel máximo mostrado en la figura inferior.

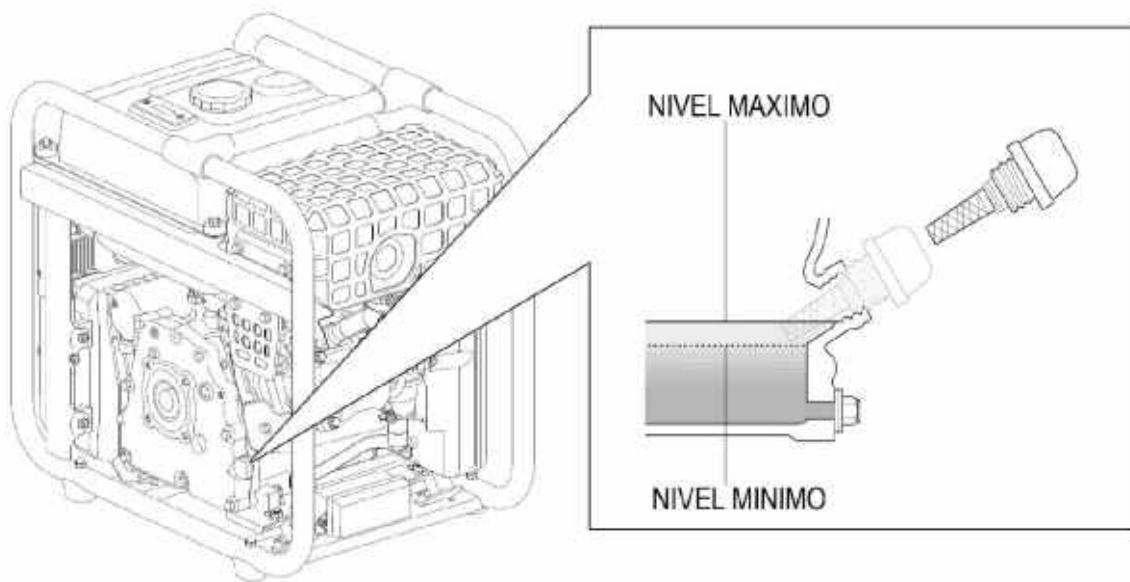

La capacidad del aceite orientativa hasta el nivel correcto según modelo es:

- Modelo RODAS 3800W 0.6 litros aproximadamente
- Modelos FEROE 4600W 1.0 litros aproximadamente

Usar aceite de motor de 4 tiempos de buena calidad SAE10W30 o SAE10W40. Clasificación del aceite recomendado API "SJ" (USA) o ACEA "A3" (EUROPA) o bien más actuales (ver especificaciones del envase).

NOTA: Tenga en cuenta que el motor consume algo de aceite con el uso, revise el nivel de aceite antes de cada uso y reponga si el nivel ha disminuido.

NOTA: Nunca use aceites viejos, sucios, en mal estado o si no conoce su grado y calidad. No mezcle aceites de diferentes tipos.

4.3 Carga y revisión del nivel de combustible.

- ☐ **NOTA:** Use únicamente gasolina sin plomo (86 octanos superior).
- ☐ **NOTA:** Nunca use gasolina pasada, contaminada o mezclas de aceite/gasolina.
- ☐ **NOTA:** Evite que entre suciedad o agua en el tanque de combustible.
- ☐ **NOTA:** No use una mezcla de gasolina con etanol o metanol, de lo contrario, se puede dañar seriamente el motor.

Retire el tapón de combustible girando en sentido contrario a las agujas del reloj. Rellene de gasolina **sin** alcanzar el nivel máximo de la figura inferior. La capacidad aproximada del depósito es de 10 litros.

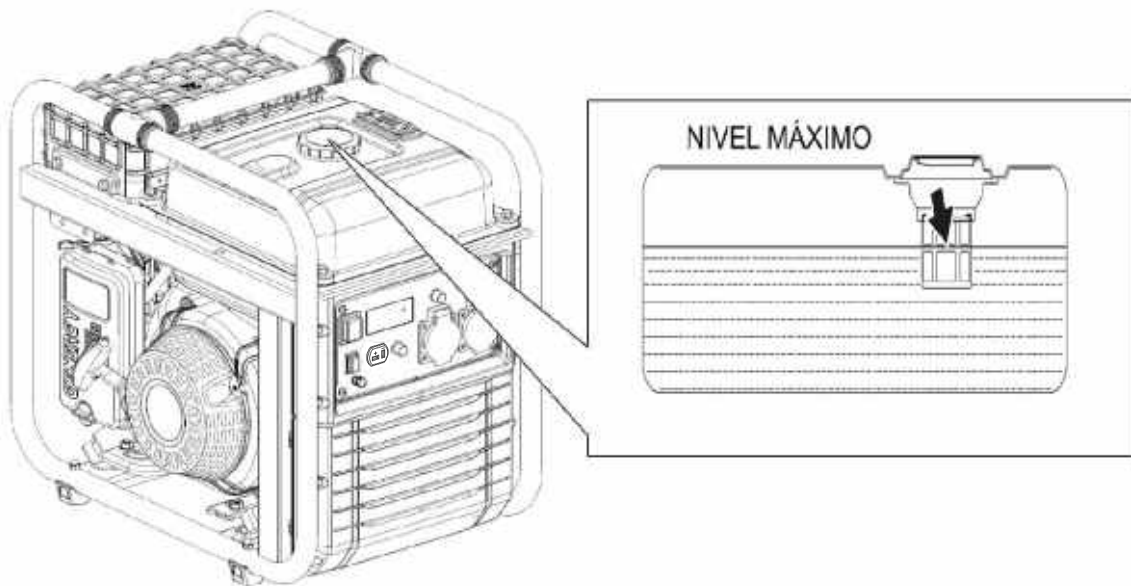

⚡ **PELIGRO:** La gasolina es extremadamente explosiva e inflamable. Está totalmente prohibido fumar, hacer fuego o generar cualquier tipo de llama en el momento del repostaje o en el lugar donde se almacena el combustible.

⊘ **ADVERTENCIA:** Mantenga el combustible fuera del alcance de los niños.

⊘ **ADVERTENCIA:** Evite derrames de combustible al repostar. Limpie posibles derrames antes de arrancar de nuevo el motor.

⊘ **ADVERTENCIA:** No llene en ningún caso el tanque de combustible por encima del nivel máximo. Después de repostar, asegúrese de que el tapón del depósito está cerrado y asegurado.

⊙ **PRECAUCION:** Evite el contacto con la piel y no respire el vapor del combustible.

5 Arranque del generador con batería*

*Solo modelos con arranque eléctrico, para modelos de arranque manual continúe al punto 5-1.

NOTA: Revise que no haya aparatos conectados al generador, si los hubiera desconectar todos antes de arrancar el motor.

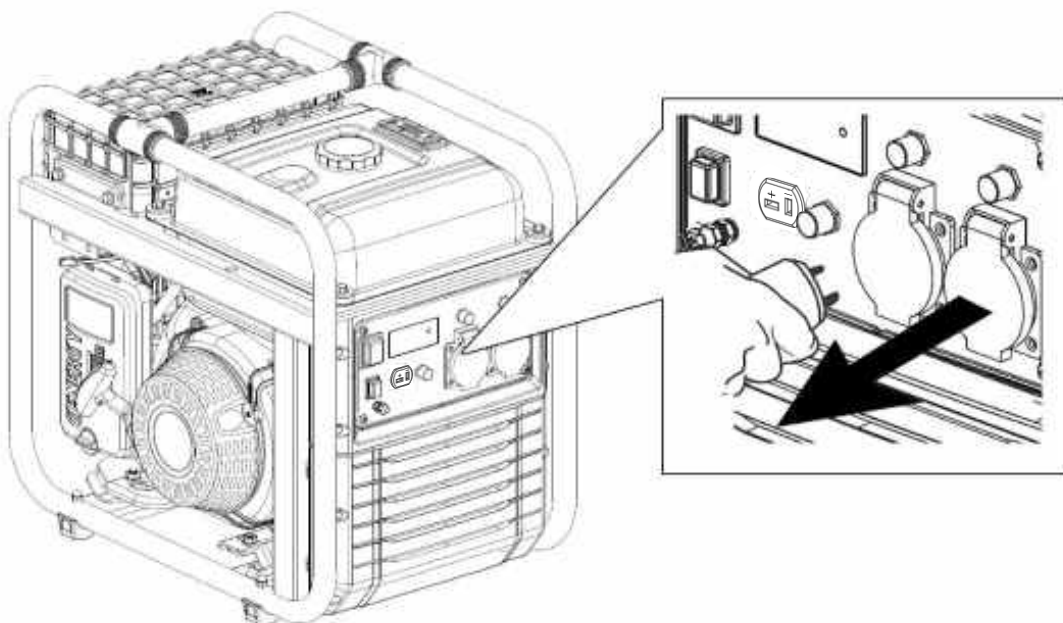

1 Gire la válvula de paso de gasolina hacia "ON".

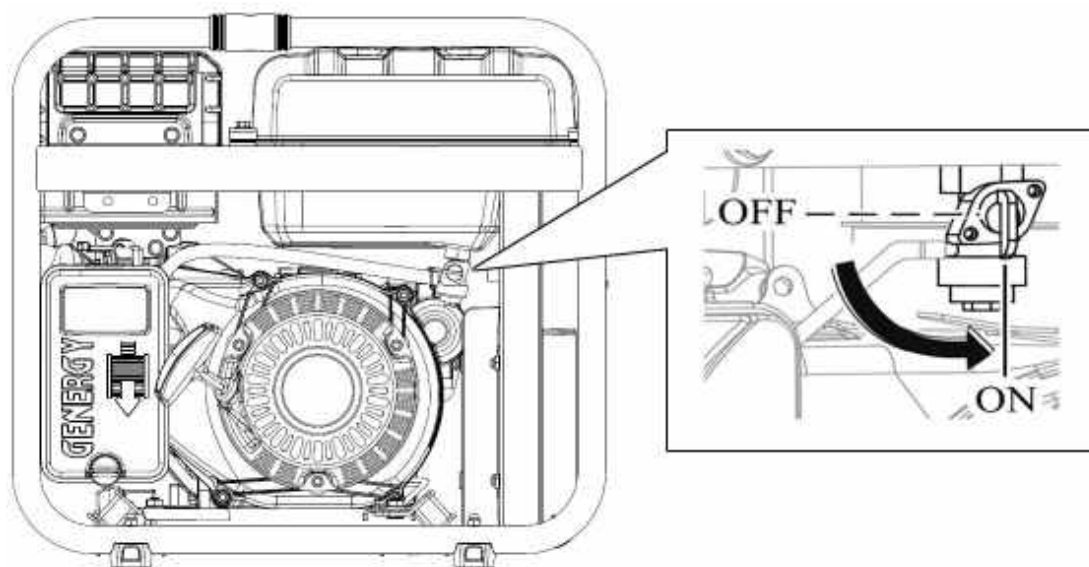

2 Desplace la palanca del estrangulador a la posición de aire cerrado según la figura inferior, esta posición enriquece la mezcla de gasolina y facilita el arranque.

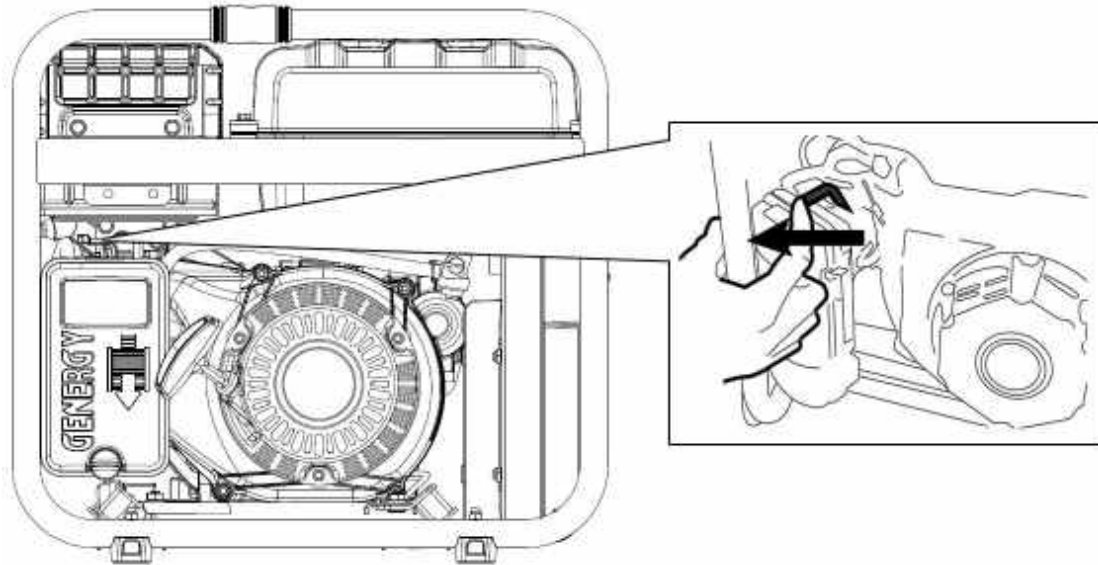

Puede no ser necesario el uso del estrangulador si el motor fue detenido recientemente y aún está caliente.

3 Pulse en interruptor de arranque del panel a "ON" y a continuación a "START". Suelte una vez el motor haya arrancado.

NOTA: Si el motor no arranca en 3 o 4 segundos, suelte el interruptor y espere unos segundos antes de volver a intentarlo para evitar sobrecalentar el motor de arranque.

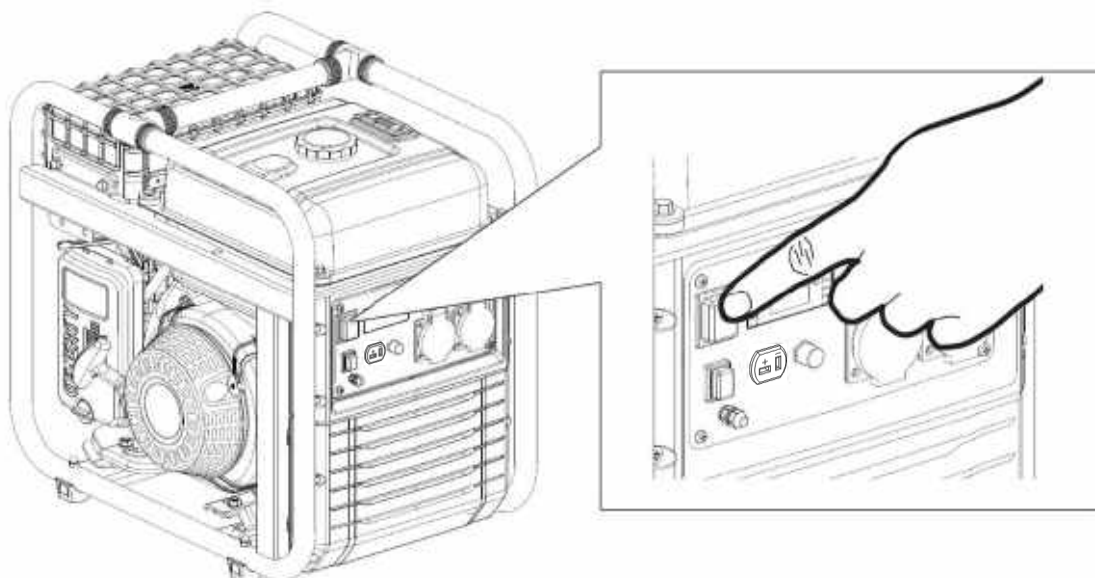

4 una vez arrancado desplace lentamente el estrangulador a la posición de aire abierto según la figura inferior. El motor comenzará a trabajar de forma estable y está listo para conectarle los equipos.

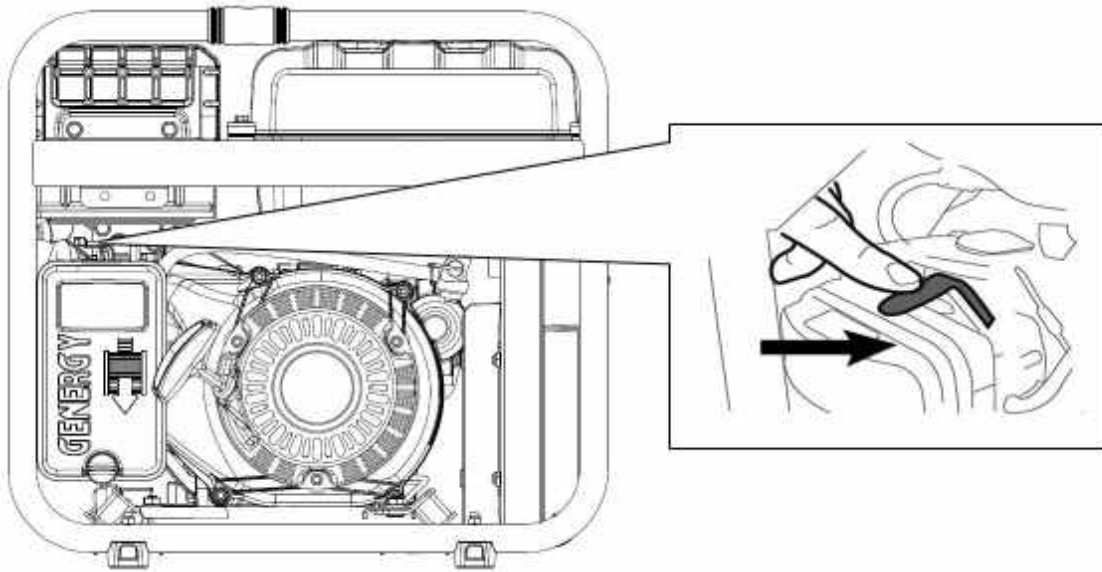

NOTA: No deje el estrangulador en una posición intermedia, la mezcla sería demasiado rica y el motor trabajaría de forma incorrecta.

En la primera puesta en marcha de la máquina, la batería puede estar baja de carga si ha estado mucho tiempo almacenada. Si observa que la carga de la batería es insuficiente arranque el equipo de forma manual (pase al punto 5.B). La batería se recarga de forma automática mientras el generador está en marcha.

5.1 Arranque manual del generador.

NOTA: Revise que no hay aparatos conectados al generador, si los hubiera desconectar todos antes de arrancar el motor.

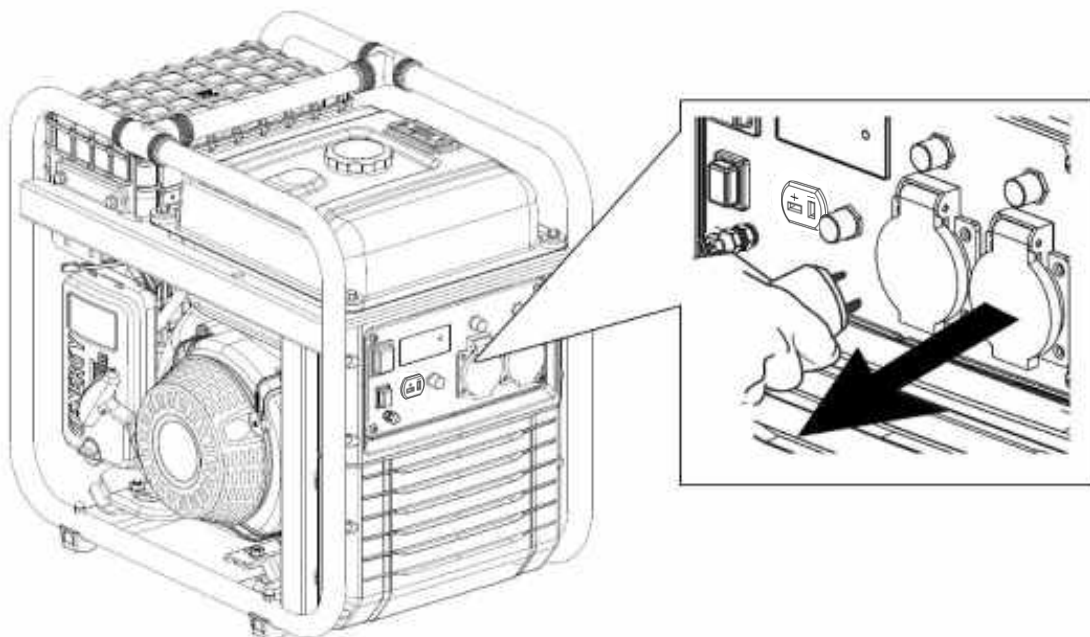

- 1 Gire la válvula de paso de gasolina a posición "ON".

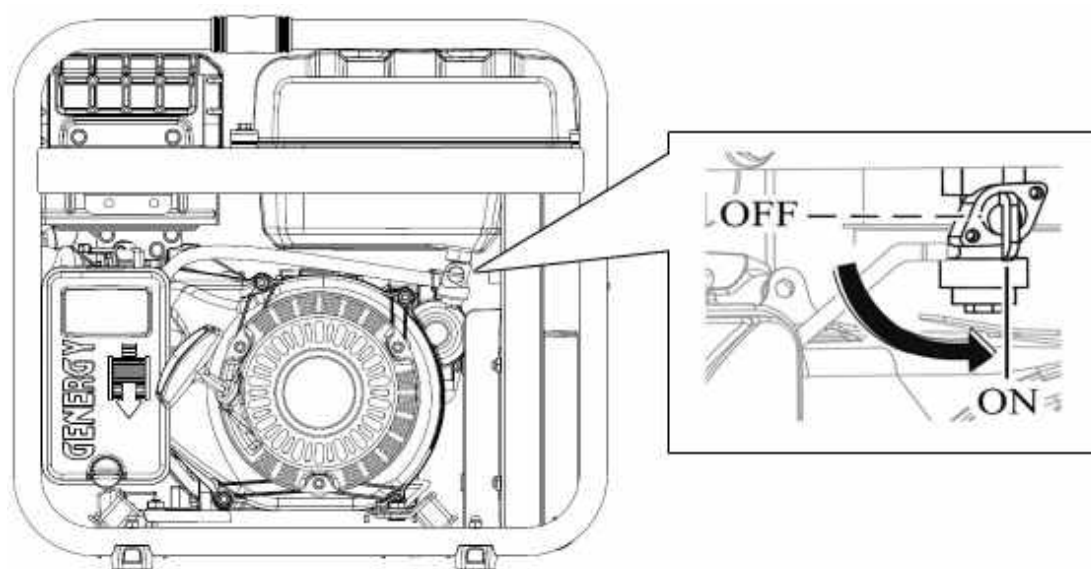

2 Desplace la palanca del estrangulador a la posición de aire cerrado según la figura inferior, esta posición enriquece la mezcla de gasolina y facilita el arranque.

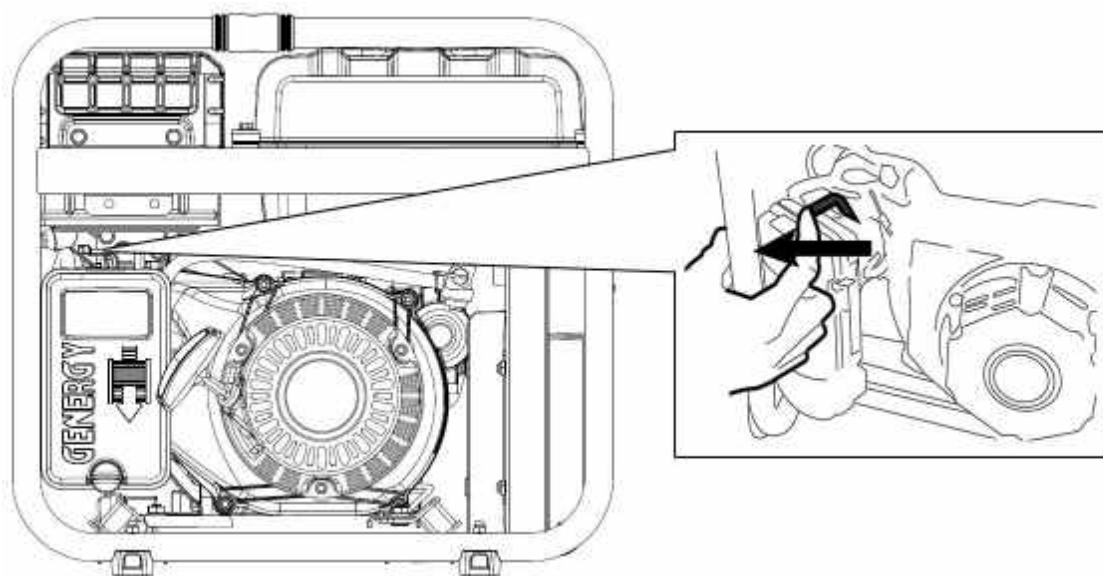

Puede no ser necesario usar el estrangulador si el motor fue detenido recientemente y aún está caliente.

3 Sitúe el interruptor de arranque del motor a encendido "ON"

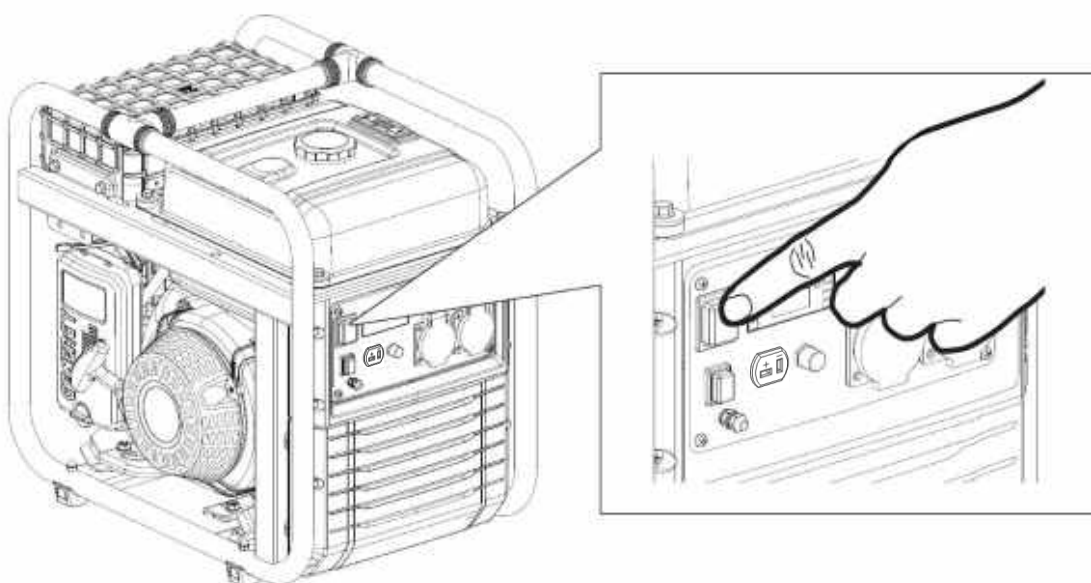

4 Tire de la maneta de arranque lentamente y hasta el final para calcular el recorrido máximo de la cuerda (y no sobrepasarlo posteriormente cuando tire de forma enérgica). Ahora deje recoger la cuerda.

Tire de nuevo con suavidad hasta que note una leve resistencia, deje recoger la cuerda de nuevo en este punto y tire de forma enérgica para arrancar el motor.

Si no consiguió arrancar en el primer intento repita la operación.

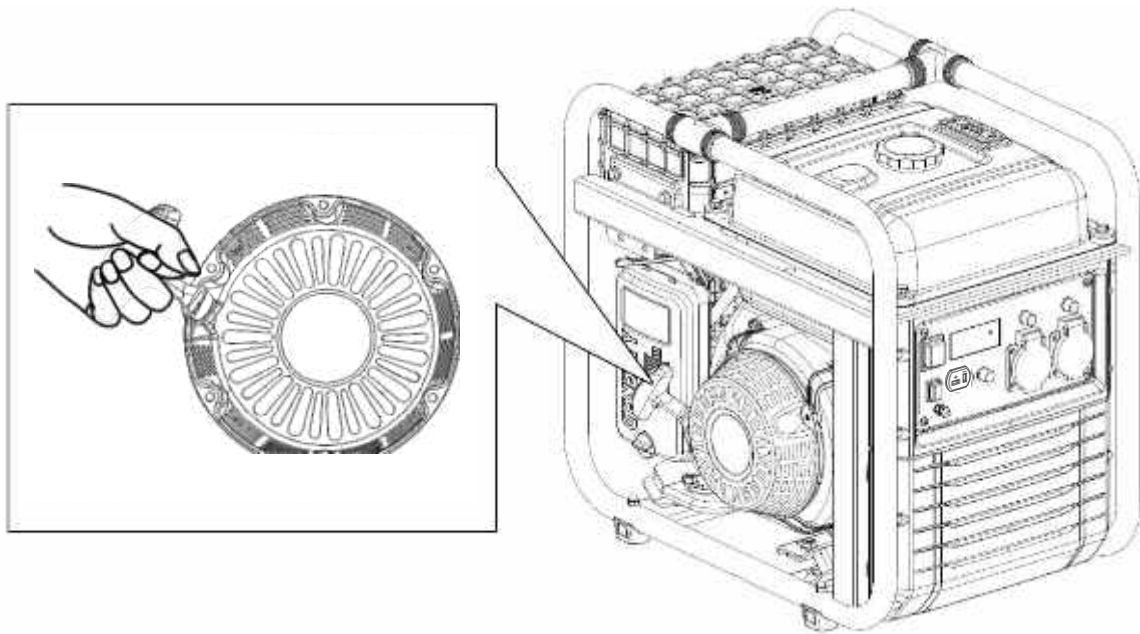

NOTA: Si alcanza el final de recorrido de la cuerda de forma brusca podría dañar el muelle de retroceso del tirador o la cuerda y no sería cubierto por la garantía.

NOTA: No suelte la maneta después del tirón para evitar que el tirador pueda golpear la máquina. Acompañe con la mano la maneta hasta que se haya recogido

NOTA: Nunca tire de la cuerda de nuevo si el generador está ya arrancado y girando.

5 una vez arrancado desplace lentamente el estrangulador a la posición de aire abierto según la figura inferior. El motor comenzará a trabajar de forma estable y está listo para conectarle los equipos.

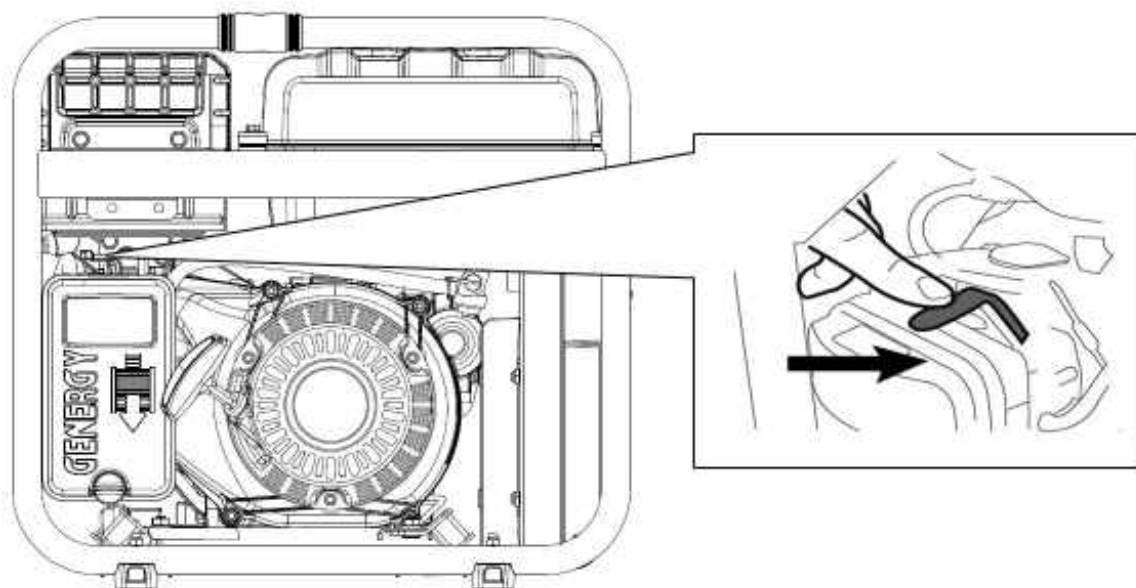

NOTA: No deje el estrangulador en una posición intermedia, la mezcla sería demasiado rica y el motor trabajaría de forma incorrecta.

6 Uso del generador:

⊘ ADVERTENCIA: Asegúrese de conectar la toma de Tierra (pica en Tierra). Si tiene dudas consulte con su electricista.

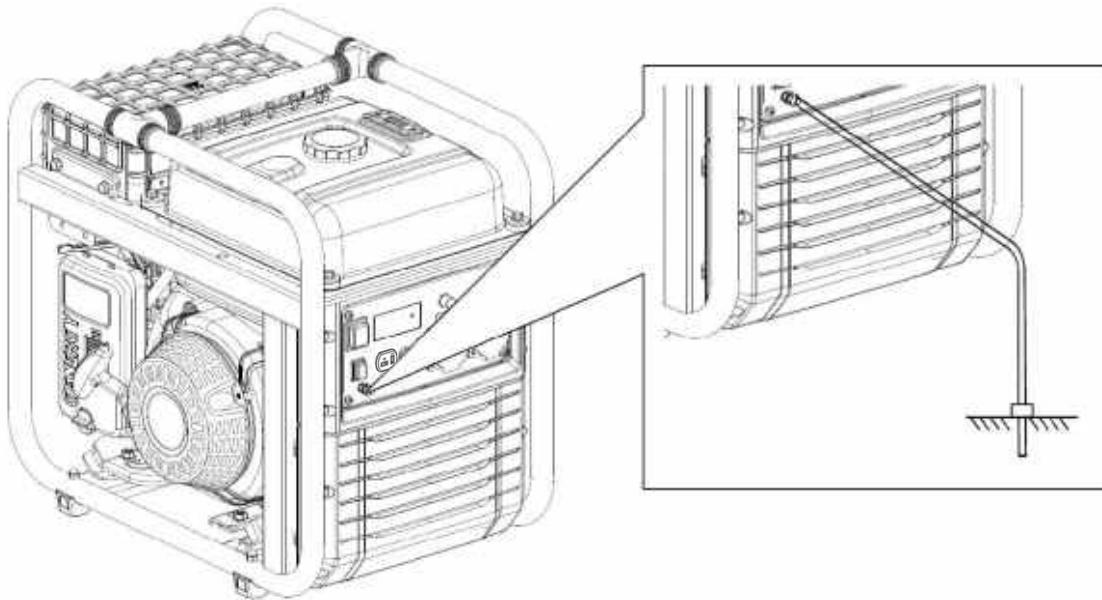

⊘ ADVERTENCIA: No conecte nunca la salida de la tensión 230V del equipo a un edificio o vivienda (ni aun cuando haya un corte de luz). El retorno de la red principal chocaría con la tensión del generador y provocaría graves daños al equipo, o incluso un incendio.

⊘ ADVERTENCIA: No haga la conexión en paralelo con otros generadores, ambos resultarían dañados y con riesgo de incendio.

□ NOTA: No conecte una extensión al tubo de escape.

□ NOTA: Cuando se requiere un cable de extensión, asegúrese de usar un cable de goma de buena calidad y de sección adecuada (consulte con su electricista).

- ✓ Longitud del cable de 60m: use cable mínimo de 2mm²
- ✓ Longitud de cable de 100m use cable mínimo de 2,5mm²

□ NOTA: Los aparatos que usan un motor como compresores, bombas de agua, sierras, amoladoras... requieren hasta 3 veces más potencia para su arranque. Como ejemplo, una bomba de agua de 500W necesitaría un generador de 1500W para su arranque. Verifique que las cargas a conectar no superan la potencia máxima del generador según esta indicación.

NOTA: Nunca arranque el generador con aparatos conectados. Desconectar todos antes de arrancar el motor.

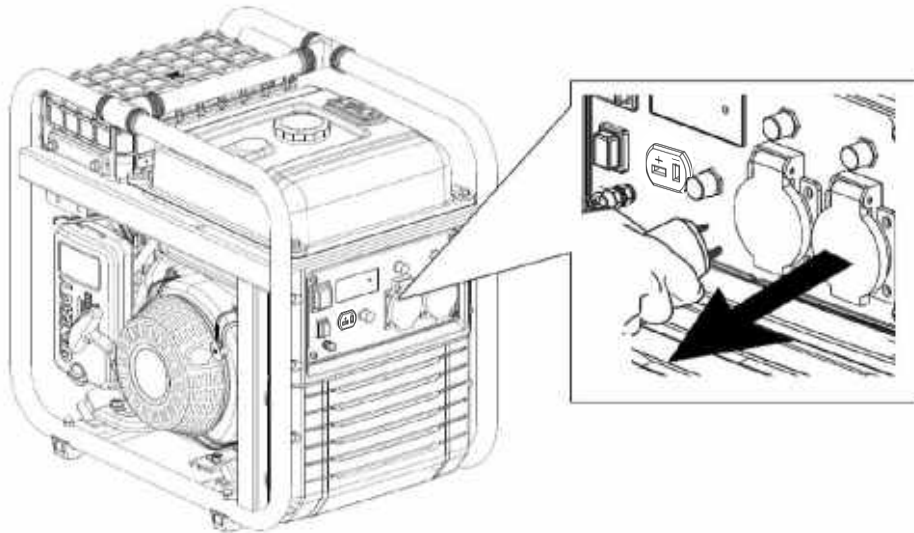

⊘ ADVERTENCIA: Confirme que todos los aparatos eléctricos estén en buenas condiciones de trabajo antes de conectarlos al generador.

Si un aparato eléctrico trabaja de forma anormal, lento o se detiene de repente, apague el motor generador de inmediato y desconecte el aparato.

Para mejorar el funcionamiento del motor y prolongar la vida útil de la máquina, se recomienda un periodo de “rodaje” de 20 horas sin forzar el generador, con cargas no superiores al 60% de la salida máxima del equipo.

6.1 Pantalla de control digital.

Piloto central: Funcionamiento correcto.

Se enciende después de arrancar el equipo y si el funcionamiento es normal.

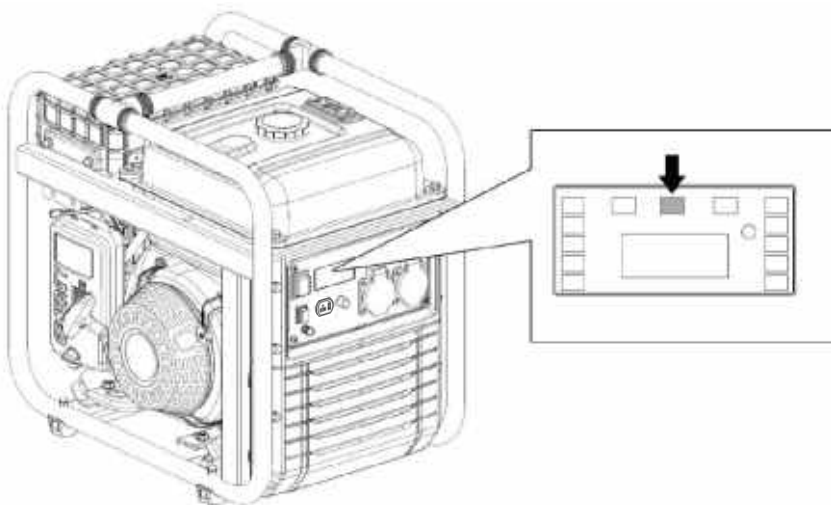

Piloto izquierdo: sobrecarga del generador.

Si el generador es sobrecargado el piloto de sobrecarga (rojo) se encenderá al tiempo que se apaga el piloto (verde). En caso de sobrecarga el motor continuará en marcha, pero la salida de electricidad se cortará.

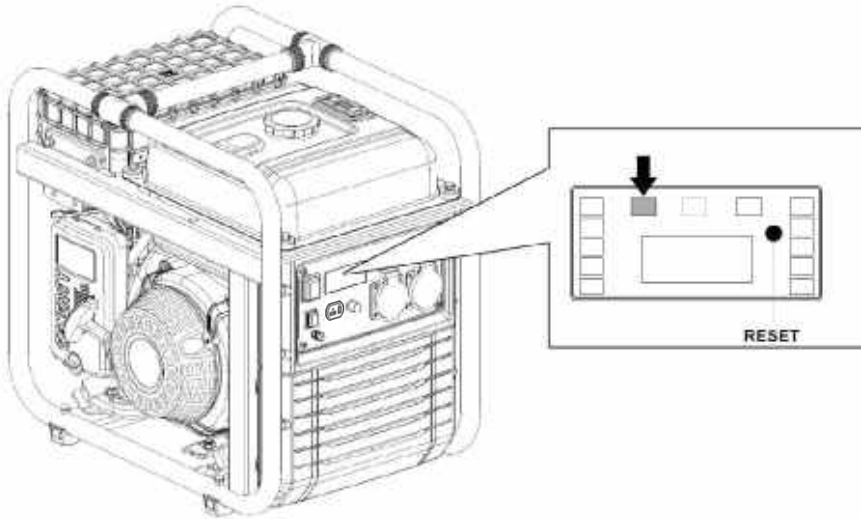

En caso de sobrecarga seguir estos pasos:

- 1- Retirar la carga.
- 2- Pulsar el botón "RESET" según la figura superior.
- 3- Conectar una carga inferior a la potencia nominal del equipo.

Nota: Un filtro de aire sucio puede reducir la potencia del equipo, mantenga el filtro de aire siempre en estado óptimo.

Piloto derecho: Fallo de aceite.

El piloto se encenderá ante un bajo de nivel de aceite y el motor se apagará por seguridad. El motor no arrancará hasta que el nivel de aceite no vuelva a ser correcto.

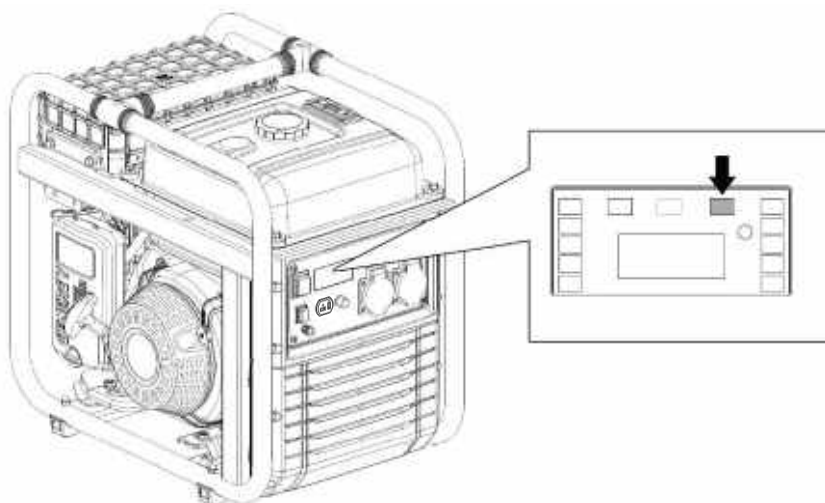

Si se intenta arrancar el motor con bajo nivel de aceite este no arrancara y el piloto de falta de aceite destellara en los intentos de arranque.

El sistema de alerta de aceite está diseñado para evitar daños en el motor causados por una cantidad insuficiente de aceite en el cárter.

NOTA: La protección por falta de aceite debe ser considerada como una seguridad extrema. Es responsabilidad única del usuario revisar el nivel de aceite antes de cada uso como se indica en el manual. Es poco probable que esta seguridad pueda fallar, pero si lo hace, los daños en el motor serían muy importantes. La responsabilidad única de la avería sería del cliente por falta de mantenimiento y la reparación sería excluida de la garantía.

Recuerde que es una alarma de seguridad en caso de nivel crítico, no es un avisador de falta de aceite.

IMPORTANTE: El sistema de alerta solo actúa por fallo de nivel, no puede proteger en casos como aceite inadecuado o si está en malas condiciones.

Columnas pilotos laterales: Indicador de carga del generador.

Muestra una aproximación de la carga usada en el generador respecto de la total, esta función es meramente orientativa.

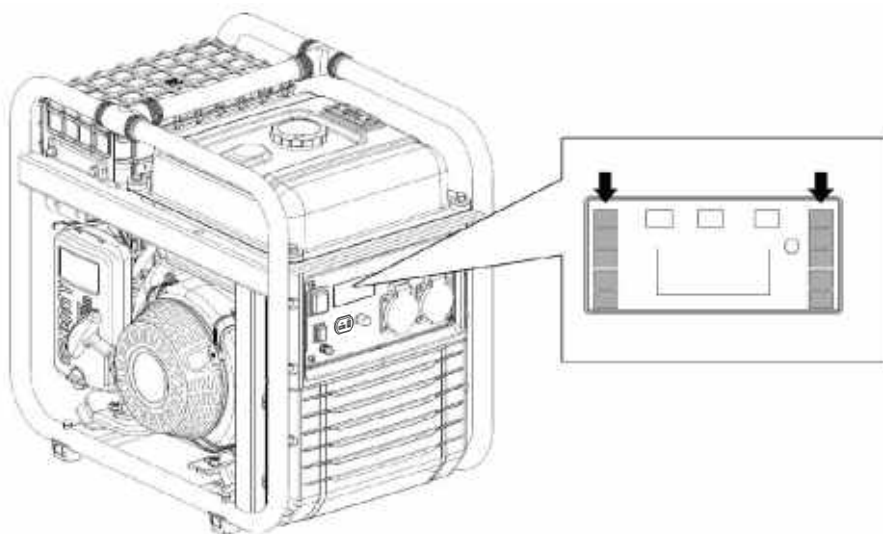

Seleccionador de parámetros en pantalla

Durante el uso la pantalla central puede mostrar Voltaje, frecuencia y horas de trabajo. Para intercambiar entre los parámetros es necesario pulsar el botón reset (A).

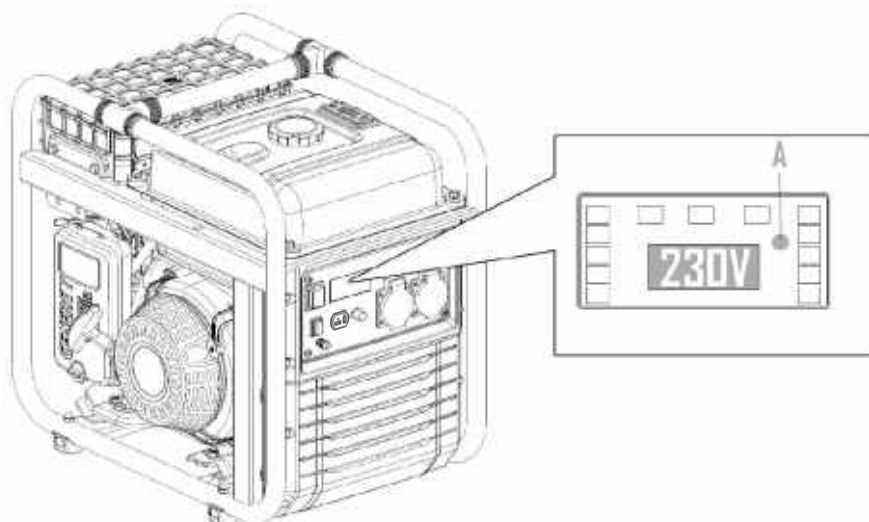

6.2 Sobrecarga y rearme de los disyuntores

Su generador dispone de protectores térmicos (disyuntores) que protegen los tomacorrientes de 16A de intensidades superiores.

En caso de superar los 16A en uno de los tomacorrientes el disyuntor cortara la corriente para evitar que el tomacorriente o el enchufe conectado puedan sobrecalentarse e incendiarse.

Tenga en cuenta que un tomacorriente de 16A permite sacar un máximo de 3680W (230V X 16AH). Para sacar potencias superiores es necesario repartir entre ambos tomacorrientes.

En caso de sobrecarga, en primer lugar, desconecte los equipos conectados.

Una vez desconectados los equipos vuelva a rearmar el protector por sobrecargas subiendo el protector a posición "ON" para restaurar la salida de tensión del grupo.

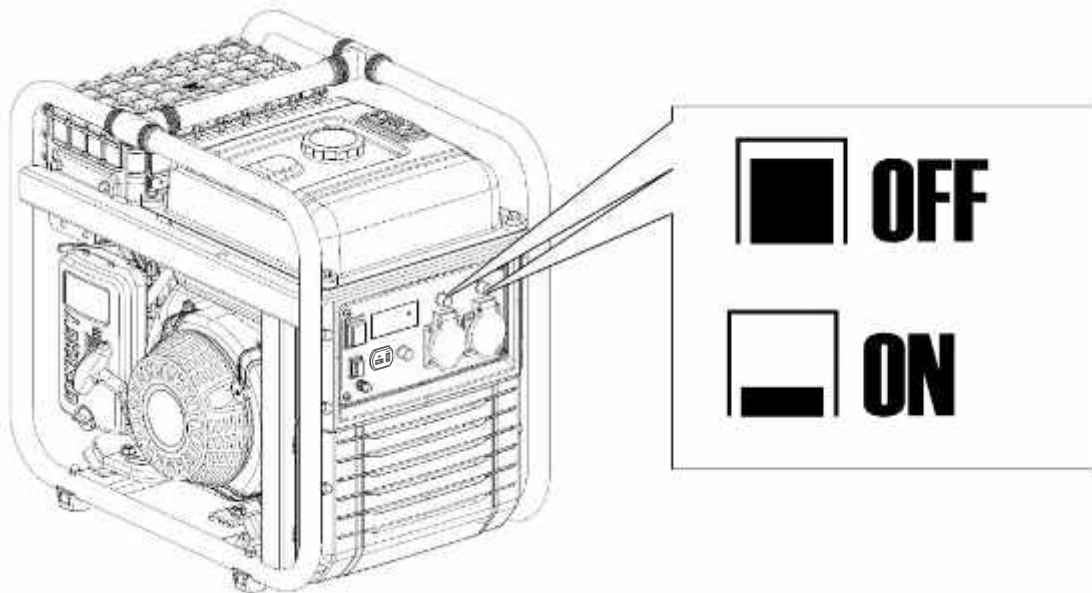

Si al conectar los aparatos vuelve a saltar el protector de sobrecarga desista de conectar el aparato. El aparato conectado puede tener un problema o bien supera la potencia del generador.

NOTA: Una vez verifique que el generador no puede con una carga o no la acepta, por favor no insista. Las continuas sobrecargas pueden afectar al grupo de forma negativa.

Recuerde que muchos equipos necesitan un consumo extra para su arranque. Los equipos que usan un motor como compresores, bombas de agua, sierras circulares, amoladoras u otros consumen hasta 3 veces más en arranque. Como ejemplo una bomba de agua de 1000W necesitara 3000W para arrancar, por lo que necesitaríamos un generador no inferior a 3000W.

7. Parada del motor:

Para detener el motor en caso de una **emergencia**, apague directamente del interruptor del motor pasando a la posición "OFF".

Apagado del generador normal:

- 1 Desconecte los aparatos eléctricos conectados al generador y permita el que motor trabaje algunos minutos sin carga.
- 2 Pulse el interruptor del motor a posición OFF.
- 3 Gire la válvula de combustible a la izquierda, posición "OFF".

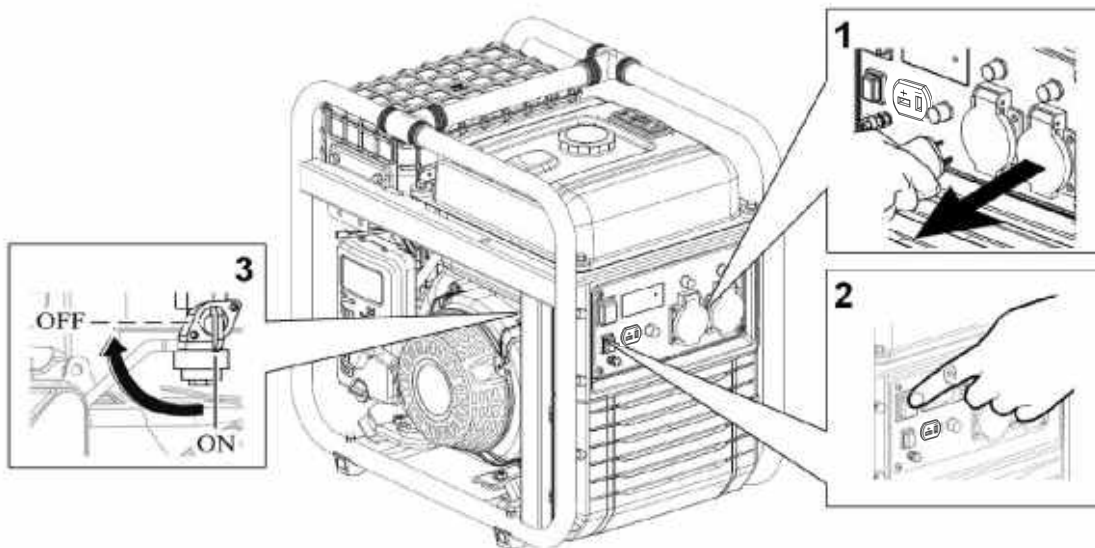

8. Mantenimiento:

El propósito del programa de mantenimiento es mantener el generador en buen estado de funcionamiento y alcanzar la máxima vida útil del equipo.



PELIGRO: Detenga el motor antes de realizar cualquier mantenimiento. Si necesita arrancar el motor para alguna comprobación, asegúrese que el área esté bien ventilada. Los gases de escape contienen monóxido de carbono venenoso.



NOTA: Utilice repuestos originales GENERGY o en su defecto componentes de calidad demostrada para el mantenimiento.

Programación de mantenimiento.

SERVICIO	PERIODOS DE MANTENIMIENTO
Aceite del motor	Revisar nivel antes de cada uso. El primer cambio de aceite tras 20 horas de rodaje. Sucesivos cambios de aceite cada 100 horas de uso.
Filtro de aire	Revisar y limpiar cada 50 horas. Reemplazar a las 250 horas como máximo, o antes si se observa deterioro.
Bujía	Limpiar y ajustar electrodo cada 50 horas. Reemplazar a las 250 horas o antes si se observa deterioro.
Filtro de la válvula de gasolina	Limpiar cada 300 horas o 1 año (lo que antes suceda)
Limpieza del apaga chispas	Limpiar cada 300 horas o 1 año (lo que antes suceda)
Válvulas de motor*	Ajustar cada 500 horas*
Cámara de combustión*	Limpiar cada 500 horas*
Tanque de combustible*	Limpiar cada 500 horas*
Manguera de combustible*	Reemplazar cada dos años o antes si se observa algún deterioro *



NOTA: Realice el mantenimiento con más frecuencia cuando el equipo se use en lugares con mucho polvo o muy altas temperaturas.



NOTA: Los servicios marcados con asterisco deben ser realizados por un servicio GENERGY o un taller cualificado. Guarde comprobante de las operaciones realizadas por taller.



NOTA: La falta de cumplimiento de los servicios de mantenimiento acortará la vida del generador y producirá averías que no serán cubiertas por la garantía. No se atenderá garantía si no se cumple con el plan de mantenimiento detallado, salvo que haya sido autorizado a saltarse un servicio por GENERGY o un servicio autorizado GENERGY.

8.1 Cambio de aceite.

- 1 Mantenga el motor en marcha por 5 o 10 minutos para que el aceite alcance algo de temperatura y disminuya su viscosidad (más líquido). De este modo será más fácil extraerlo por completo.
- 2 Coloque un recipiente adecuado bajo el orificio de drenaje de aceite para recoger el aceite usado.
- 3 Desenrosque el tornillo de drenaje de aceite girando en sentido inverso a las agujas del reloj, reserve el tornillo y su junta.
- 4 Suelte el tapón de llenado de aceite para que el motor tome aire y la expulsión del aceite sea más rápida.
- 5 Haga girar el motor tirando suavemente de la cuerda de arranque para que caiga la mayor parte de aceite alojado en partes móviles del motor.

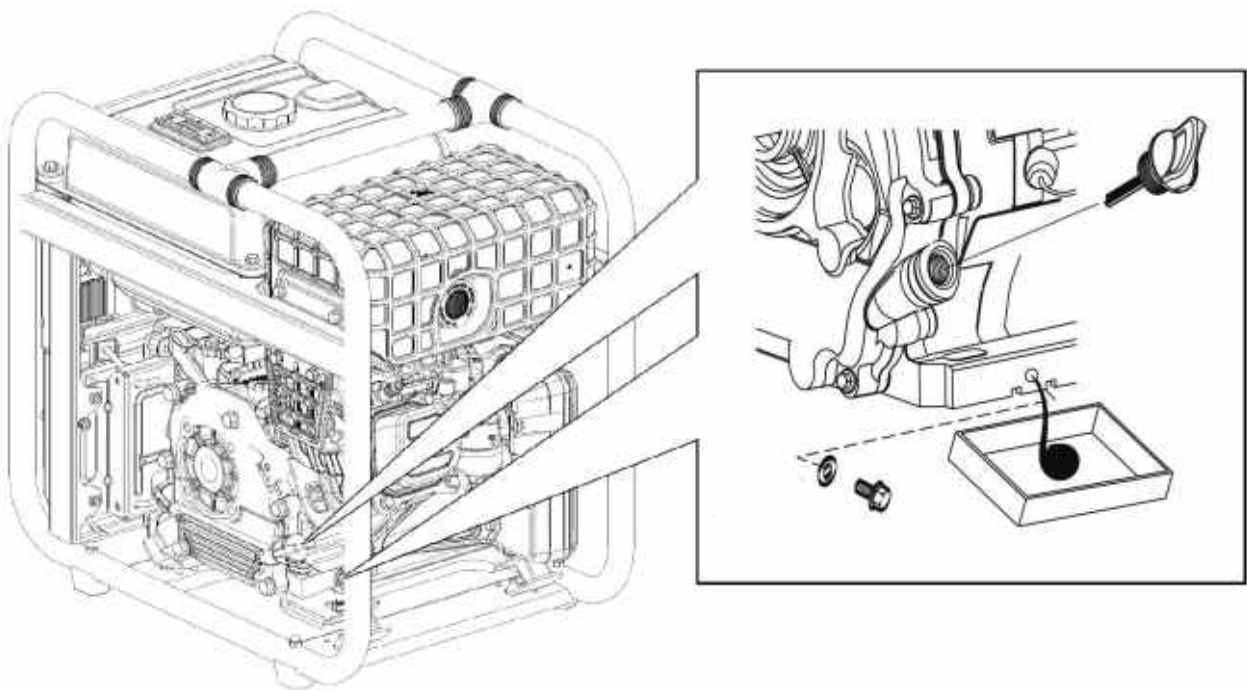

- 5 Una vez todo el aceite ha sido extraído, coloque de nuevo el tornillo de drenaje con su junta y limpie derrames de aceite si los hubiera.
- 6 Vuelva a llenar con el aceite recomendado hasta el nivel máximo, sin sobrepasarlo. Estando la maquina a nivel el aceite no debe rebosar por nivel.

La capacidad del aceite hasta el nivel correcto según modelo es:

- Modelos RODAS 3800W 0.6 litros aproximadamente
- Modelos FEROE 4600W 1.0 litros aproximadamente

Usar aceite de motor de 4 tiempos de buena calidad SAE10W30 o SAE10W40. Clasificación del aceite recomendado API "SJ" (USA) o ACEA "A3" (EUROPA) o bien más actuales (ver especificaciones del envase).

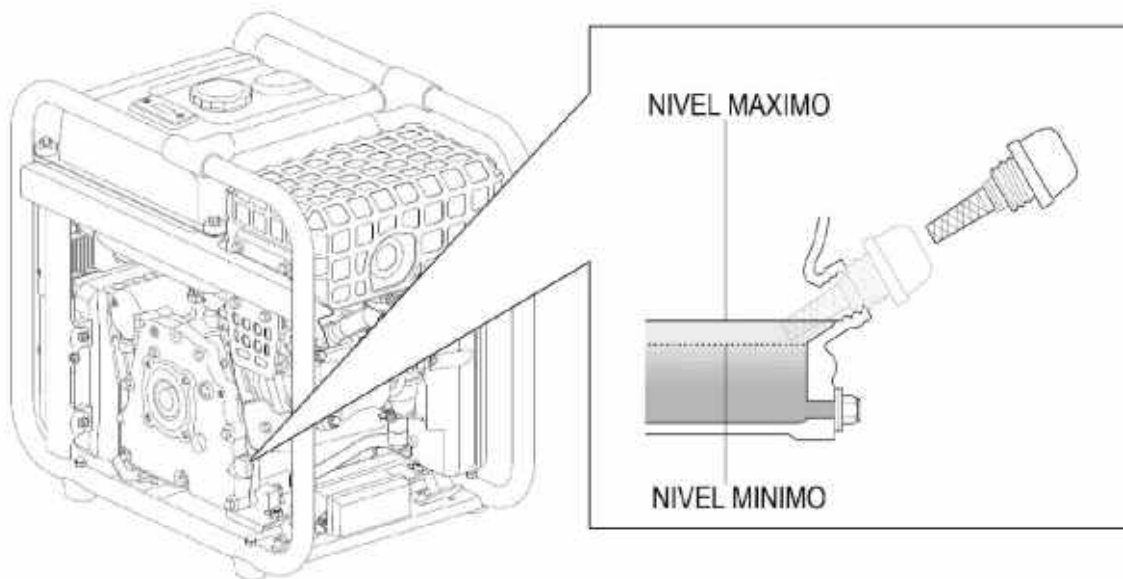

7 Vuelva a instalar el tapón de llenado de aceite

IMPORTANTE: Para cumplir con los requisitos medioambientales, el aceite usado se debe poner en un recipiente sellado y ser transportado a la estación de servicio para reciclar. No lo tire a la basura y no lo derrame en el suelo.

8.2 Mantenimiento del filtro de aire

NOTA: Un filtro de aire sucio restringirá el flujo de aire en el carburador lo que provocará una incorrecta combustión que puede provocar serios problemas al motor. Limpie el filtro con regularidad según el plan de mantenimiento de este manual, y con más frecuencia en áreas con mucho polvo.

NOTA: Nunca haga funcionar el generador sin el filtro de aire, de lo contrario se traducirá en una rápida abrasión del motor.

ADVERTENCIA: No use gasolina o disolventes de bajo punto de ignición para la limpieza del filtro. Son inflamables y explosivos bajo ciertas condiciones.

- 1 Extraiga el tornillo de cierre (C) y retire la cubierta del filtro de aire (A)
- 2 Extraiga el filtro (B)

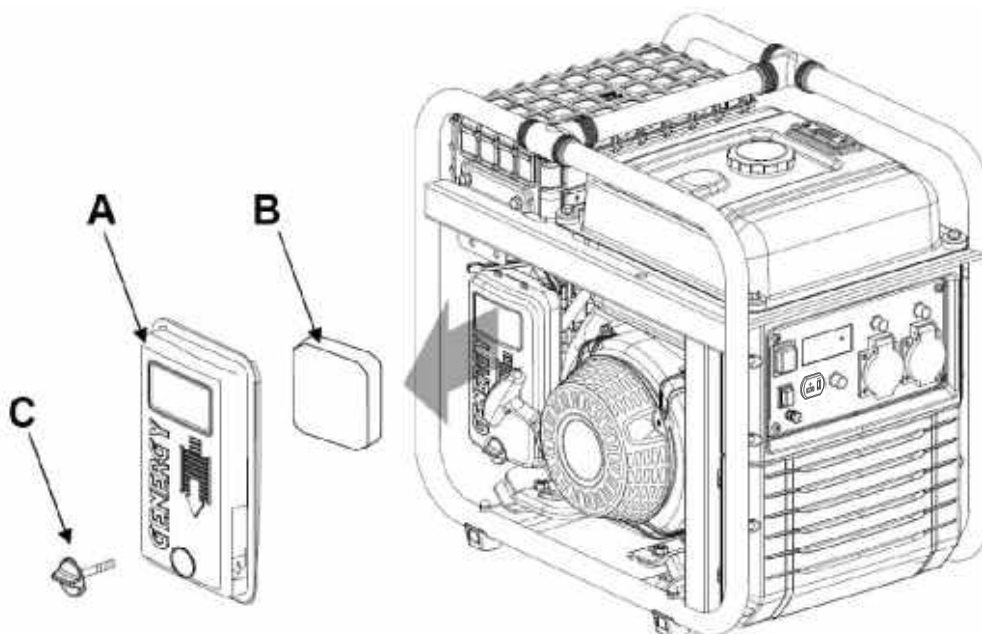

- 3 Limpie el filtro en una solución de jabón y agua, déjelo secar por completo.
- 4 Sumerja el filtro bien seco en aceite del mismo tipo que usa el motor del generador.
- 5 Escurra presionando con la mano el filtro de aire hasta que escurra todo el aceite (si queda un exceso de aceite en el filtro podría producir humo en los gases del escape).
- 6 Una vez limpio y escurrido vuelva a instalar el elemento filtrante en la caja del filtro y ciérrela con el tornillo de cierre de la cubierta.

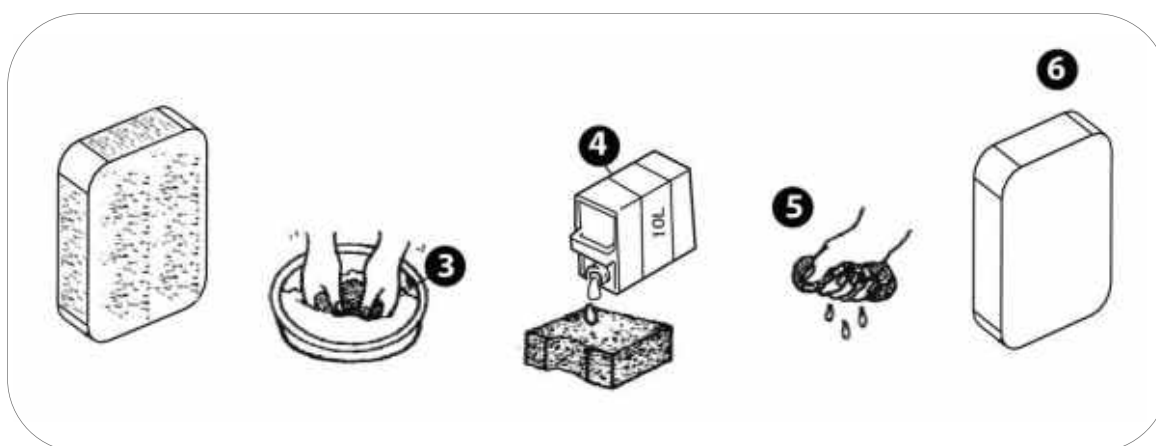

8.3 Mantenimiento de la bujía.

Recomendación bujías: **TORCH F6RTC**, **NGK BP7ES**, **BOSCH WR3C**.

- 1 Desconecte la pipeta o capuchón de la bujía (B) tirando hacia afuera (como se muestra con la flecha de la figura inferior)
- 2 Con la ayuda de la llave de bujías (A) extraiga la bujía desenroscándola del motor (gire en sentido contrario a las agujas del reloj).

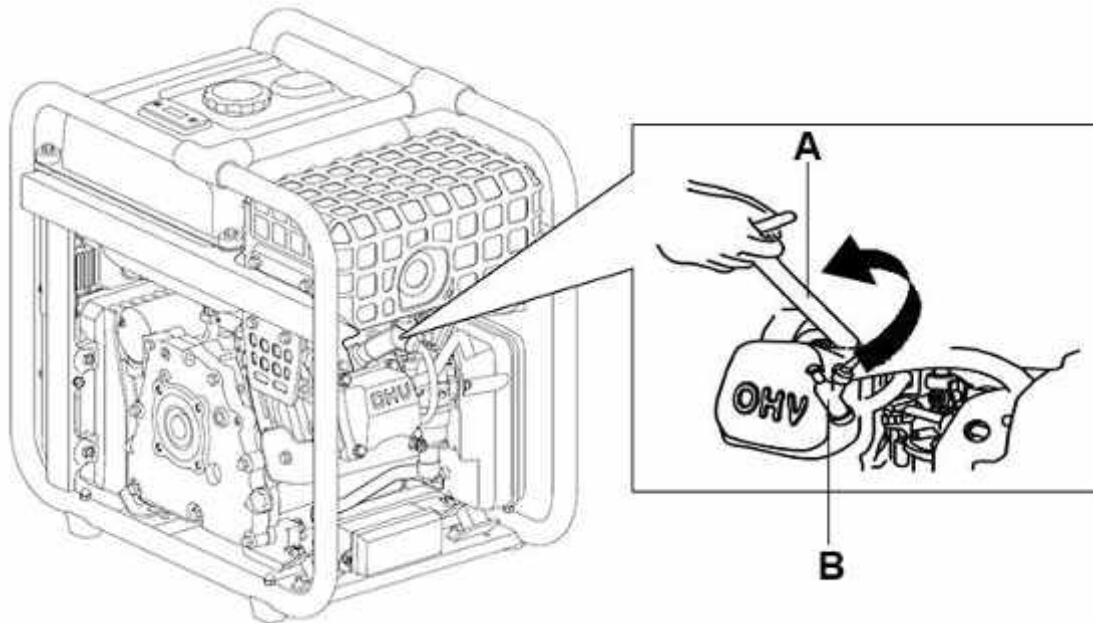

4 Inspeccione visualmente la bujía. Cambie a una nueva si su aislante está agrietado o astillado. Limpie con un cepillo de alambre fino el electrodo para limpiar los depósitos de suciedad.

5 Mida la distancia del electrodo con una galga. Valor normal 0,6- 0,7 mm, Ajuste la abertura con cuidado si el valor no es correcto.

6 Vuelva a colocar con cuidado la bujía, iniciando el roscado con la mano para evitar que se dañen las roscas. Una vez roscada la bujía hasta el final de la rosca realice el apriete final:

- Bujías nuevas 1/2 vuelta con la llave de bujías.
- Las bujías usadas de 1/8 a 1/4 de vuelta con la llave bujías.

7 Vuelva a instalar la pipeta o capuchón de la bujía y cierre la tapa de acceso a la bujía fijándola con su tornillo.

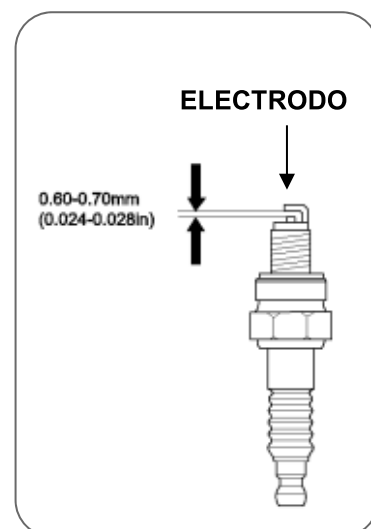

NOTA: La bujía debe estar firmemente apretada. Una bujía poco ajustada puede calentarse, incluso podrá dañar el motor. Del mismo modo un apriete excesivo puede dañar la bujía y peor aún la rosca de la culata del motor.

8.4 Mantenimiento del filtro de la válvula de gasolina.

PELIGRO: La gasolina es extremadamente explosiva e inflamable. Esta totalmente prohibido fumar, hacer fuego o generar cualquier tipo de llama a la hora de realizar esta operación de mantenimiento. Revise las instrucciones de seguridad relativas a la gasolina en la página 4 de este manual.

- 1 Verifique que el tanque de gasolina ha sido vaciado.
- 2 Con la ayuda de una llave fija desenrosque la válvula de gasolina girando en sentido inverso a las agujas del reloj.

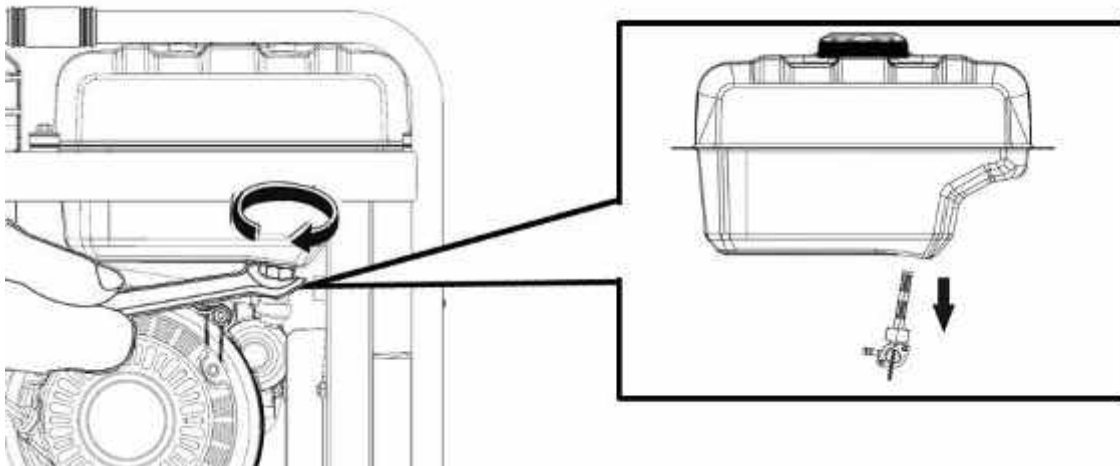

- 3 Extraiga la válvula de gasolina, podrá ver entonces el filtro.
- 4 Limpie todos los residuos del filtro o reemplácelo por uno nuevo si se aprecia algún signo de deterioro.
- 5 Vuelva a instalar el conjunto de válvula-filtro siguiendo los mismos pasos que se dieron para el desmontaje, pero de forma inversa.

8.5 Mantenimiento del apaga chispas.

- 1 Permita que el tubo de escape se haya enfriado por completo.
- 2 Retire los tornillos de fijación.
- 3 limpie con cuidado los depósitos de carbón con un cepillo.
- 4 Reinstale el apaga chispas.

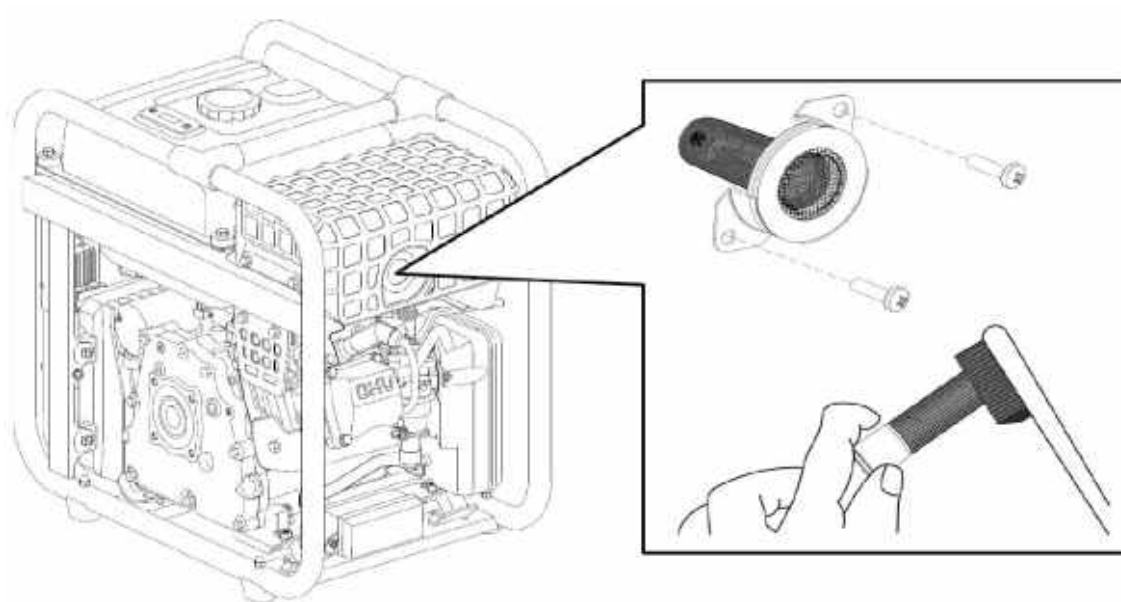

9. Transporte y almacenaje.

9.1 Transporte del generador.

Para evitar derrames de combustible durante el transporte mantenga siempre la válvula de gasolina en OFF. Fije la máquina para que no pueda desplazarse.

NOTA: Nunca ponga de lado o bocabajo la máquina para transportarla, manténgala en todo momento en su posición natural de trabajo.

PELIGRO: Nunca utilice el generador dentro del vehículo de transporte. El generador debe utilizarse únicamente en buenas condiciones de ventilación.

PELIGRO: No deje su vehículo estacionado al sol durante mucho tiempo con el generador en su interior. El aumento excesivo de temperatura podría evaporar la gasolina y formar un ambiente explosivo en el vehículo.

ADVERTENCIA: No llene en exceso el tanque si se va a transportar el equipo.

PRECAUCION: Vacíe el tanque de combustible, cuando el generador se traslade por carretera muy bacheada o campo a través.

9.2 Almacenaje del generador.

La gasolina pierde sus propiedades si está estancada por mucho tiempo y deja residuos que pueden atascar los pasos del carburador impidiendo el arranque tras un descanso temporal. Si vamos a dejar de usar el grupo temporalmente (2-3 meses en adelante) es necesario extraer toda la gasolina del tanque y carburador.

1 Con la ayuda de una bomba de succión manual extraiga la gasolina del depósito de combustible y almacénela en un contenedor adecuado.

NOTA: no use botellas de plástico normales, algunos plásticos se descomponen parcialmente en contacto con la gasolina y la contaminan, esta gasolina contaminada puede dañar un motor si es reutilizada.

PELIGRO: La gasolina es explosiva e inflamable. Nunca fume o genere cualquier tipo de llama o chispa mientras este manipulando gasolina.

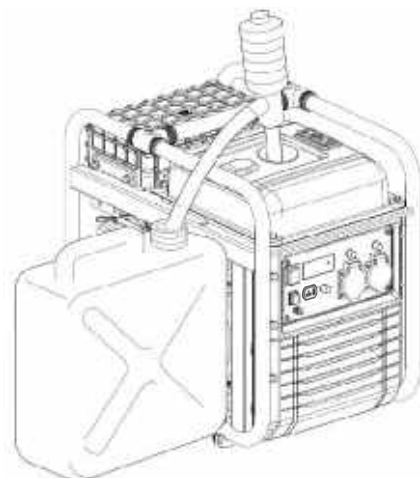

- 2 Coloque un recipiente adecuado bajo el orificio de drenaje para recoger la gasolina drenada.
- 3 Con un destornillador afloje el tornillo de drenaje del carburador (A), comenzará a salir la gasolina por el orificio de drenaje (B) del carburador. Una vez drenada toda la gasolina vuelva a apretar el tornillo de drenaje.

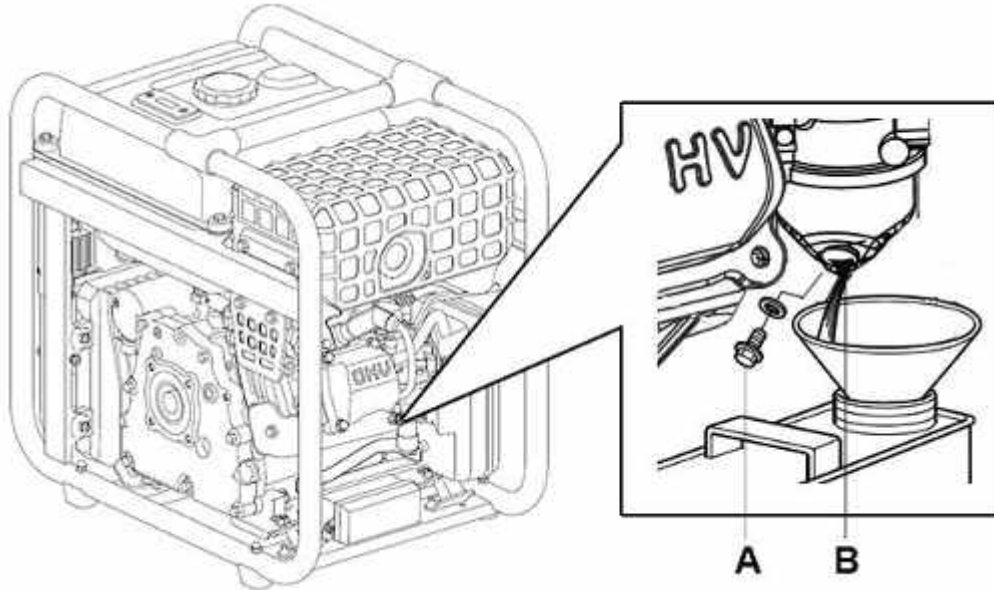

- 4 Retire la bujía (ver capítulo 8.3) y vierta una cucharadita de aceite de motor limpio (10 ~ 20 ml) en el cilindro. Tire de la maneta de arranque suavemente, esto hará girar el motor y distribuirá el aceite. Posteriormente vuelva a instalar la bujía.

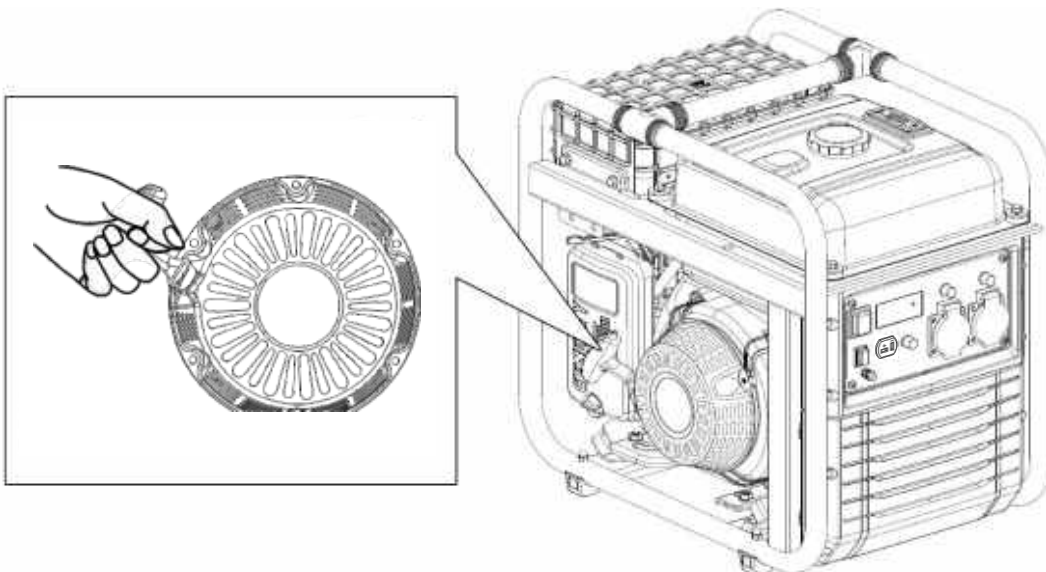

- 5 Tire de la cuerda de arranque lentamente hasta sentir resistencia. En este punto, el pistón está subiendo en su carrera de compresión y las válvulas de admisión y escape están cerradas. Esta posición, ayuda a proteger el motor contra la corrosión interna.

10. Solución de problemas:

- Si el motor no se puede arrancar:

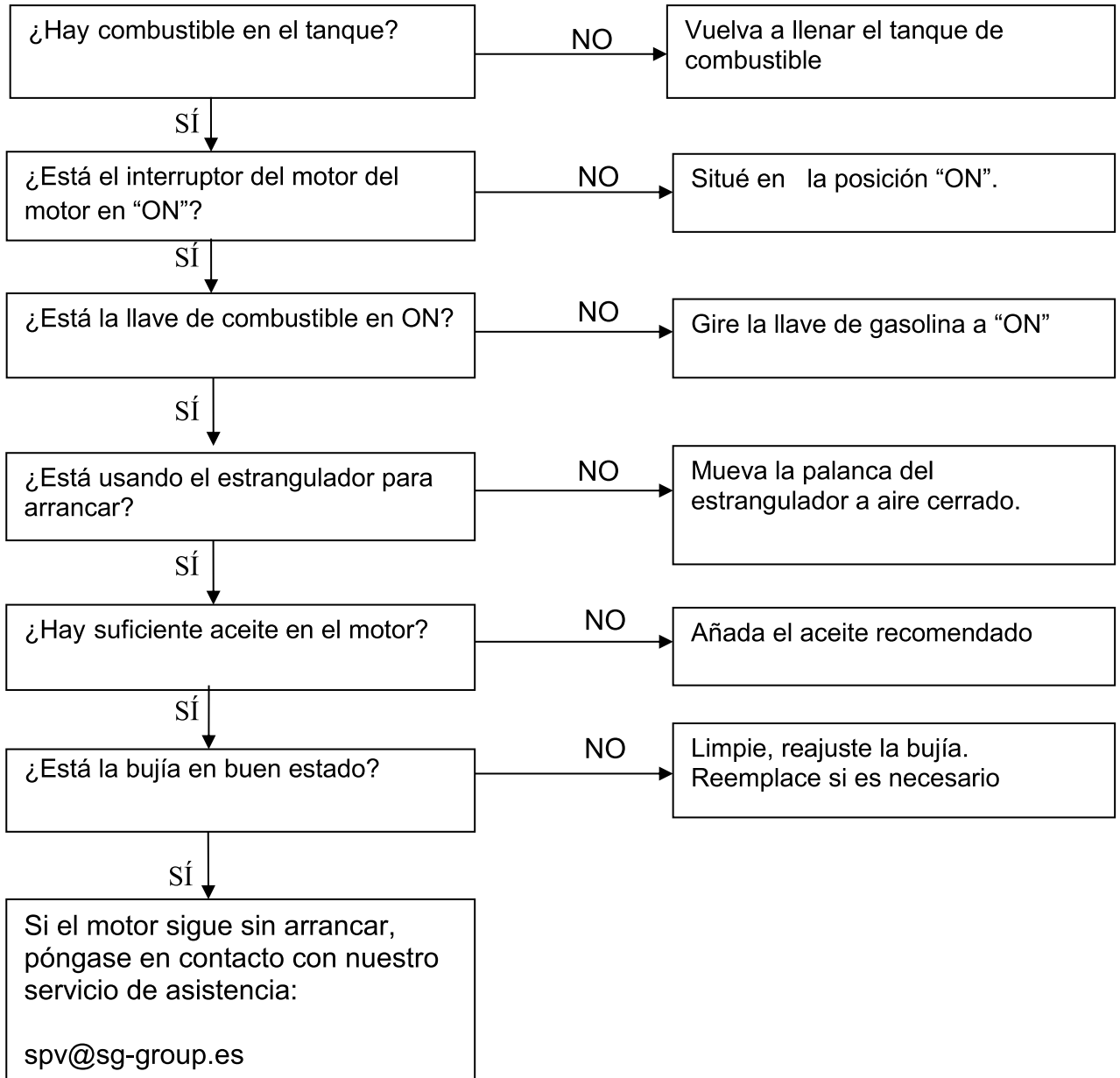

- Los equipos 230V conectados no funcionan:

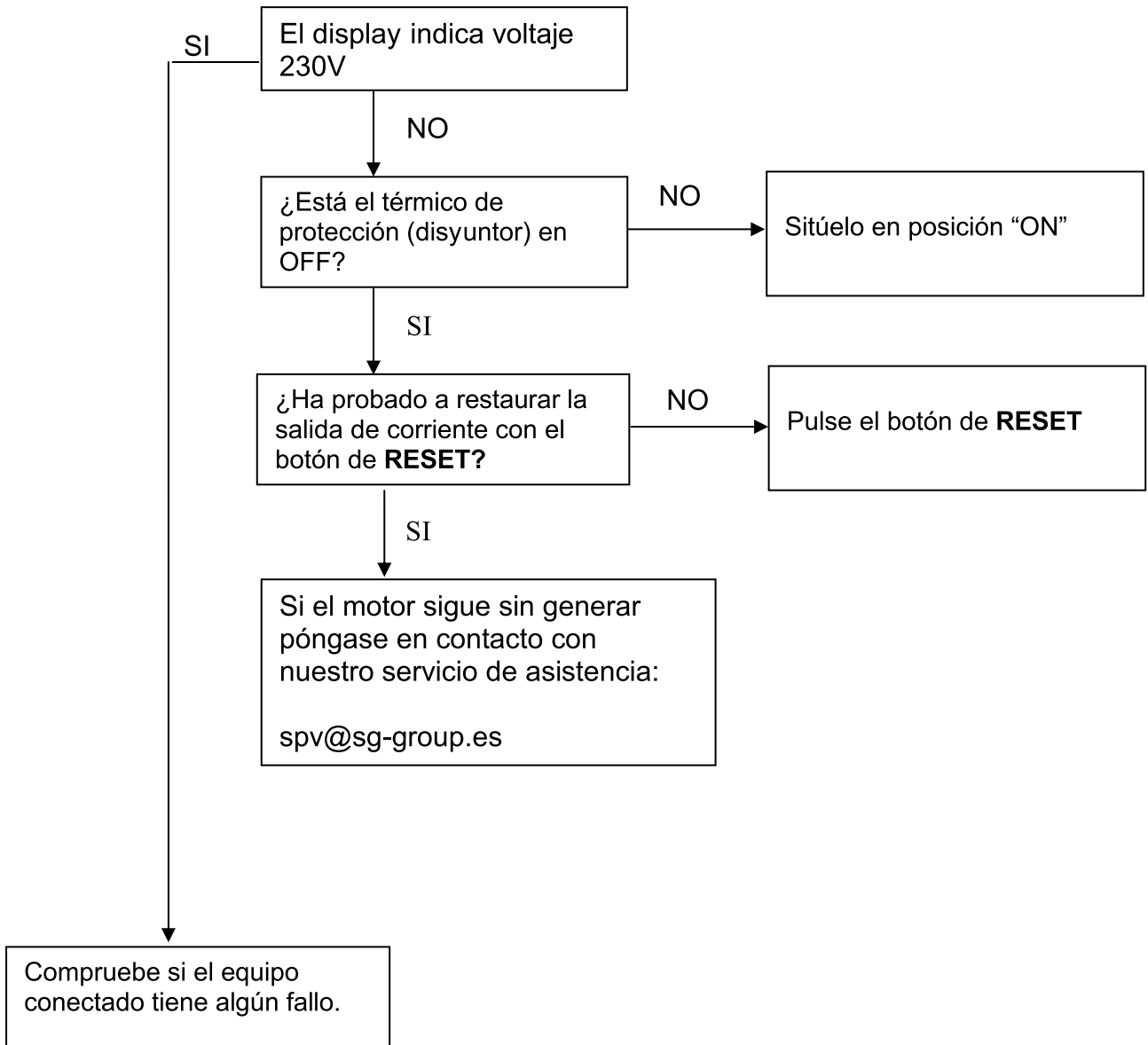

11. Información técnica:

MODELO	RODAS 3800W
Sistema de estabilización de Voltaje —Voltaje—Frecuencia	Inverter – 230V – 50Hz
AC 230V Máxima (S2 5min)	3800W
AC 230V Nominal (COP)	3500W
AC 400V Máxima (S 25min)	-
AC 400V Nominal (COP)	-
Tipo por su número de fases	Monofasico
Factor de potencia	1
Modelo motor	SGB 225 PRO
Cilindrada	224CC
Tipo de motor	Gasolina, 4 tiempos OHV refrigerado por aire
Nivel de presión acústica media 7mts LpA (Ralenti-nominal)	67dB (A) – 74dB (A)
Nivel de potencia acústica garantizada LwA	97dB (A)
Tipo de arranque	Manual-electrico
Capacidad tanque combustible	10L
Consumo hora 25% 50% 75% carga	0.9L/H—1.4L/H—1.75L/H
Autonomía al 25% 50% 75% carga	11.1H — 7.14H — 5.7H
Capacidad y grado de aceite	0.6L — SAE10W40
Nivel de aislamiento	F
Clase según calidad aislamiento	A
Clase según rendimiento	G2
Estándar	ISO 8528-13:2016
Kit de transporte	No
Dimensiones sin - con ruedas	530x350x490mm
Peso	34kg

MODELO	FEROE 4600W
Sistema de estabilización de Voltaje —Voltaje—Frecuencia	Inverter – 230V – 50Hz
AC 230V Máxima (S2 5min)	4600W
AC 230V Nominal (COP)	4200W
AC 400V Máxima (S 25min)	-
AC 400V Nominal (COP)	-
Tipo por su número de fases	Monofasico
Factor de potencia	1
Modelo motor	SGB 270 PRO
Cilindrada	272CC
Tipo de motor	Gasolina, 4 tiempos OHV refrigerado por aire
Nivel de presión acústica media 7mts LpA (Ralenti-nominal)	68dB (A) – 74dB (A)
Nivel de potencia acústica garantizada LwA	97dB (A)
Tipo de arranque	Manual-electrico
Capacidad tanque combustible	10L
Consumo hora 25% 50% 75% carga	0.93 L/H—1.56L/H—2.04L/H
Autonomía al 25% 50% 75% carga	10.75H — 6,41H — 4.9H
Capacidad y grado de aceite	1.0L — SAE10W40
Nivel de aislamiento	F
Clase según calidad aislamiento	A
Clase según rendimiento	G2
Estándar	ISO 8528-13:2016
Kit de transporte	No
Dimensiones	530x350x490mm
Peso	39kg

Mediciones de los niveles de ruido:

- ✓ El nivel sonoro a 7mts es la media aritmética de nivel de sonido (lpA) obtenido en cuatro direcciones y a 7 metros de distancia del generador.

NOTA: El nivel de ruido puede variar notablemente en diferentes entornos.

Norma armonizada usada

- ✓ ISO8528-13:2016: Grupos electrogéneos accionados por motor de combustión

Directivas CE aplicables:

2006/42/EC:	Directiva de maquinaria
EU/2016/1628:	Emisiones de máquinas movidas por motor
2014/30/EU:	Compatibilidad electromagnética
2014/35/EU:	Directiva bajo voltaje
2000/14/EC (Enmienda 2005/88/EC):	Directiva de emisiones sonoras
2011/65/EU:	Directiva RoHS
(EC) no-1907/2006:	Regulacion REACH

12. Información de la garantía:

Su máquina dispone de la siguiente garantía:

- ✓ 2 años para maquinas facturadas a consumidores (particulares).
- ✓ 1 año para maquinas facturadas a empresas, sociedades, cooperativas, autónomos y cualquier otro carácter legal diferente al de consumidor particular.

El periodo de garantía se rige únicamente por la factura y el carácter legal del facturado, no se tomará en ningún caso como referencia el destino o uso que se esté dando al producto.

La garantía cubre cualquier defecto que pueda tener la máquina durante periodo de garantía, siempre que el mantenimiento y cuidados de la maquina hayan sido adecuados. La garantía cubrirá todos los repuestos necesarios, así como la mano de obra.

La garantía no cubre ningún consumible (filtros, pilas, baterías, bujías), ni operaciones de mantenimiento preventivo. Tampoco el desgaste lógico que sufran las piezas por fatiga.

Translation of the original instructions

THANK YOU for purchasing the **GENERGY** gasoline Generator.

- Copyright for these instructions belongs to our company Stock Garden Group.
- Reproduction, transference and distribution of any manual content is forbidden without written authorization from Stock Garden Group.
- “GENERGY” and “” are, respectively, registered trademark and logo of GENERGY products, owned by Stock Garden Group.
- Stock Garden Group reserves the right of modifying our products under the GENERGY brand and reviewing the manual without prior consent.
- Use this manual as part of the generator. If you resell the generator, the manual must be delivered along with the generator.
- This manual explains the correct form of operating the generator; please read carefully before using the generator. Correct and safe operation will ensure your safety and extend the life of the generator.
- Stock Garden Group is constantly innovating development of its GENERGY products, in design as well as quality. Despite this being the most updated version of the manual, the content of this manual may have slight differences from the product.
- Contact your GENERGY distributor in case of any questions or doubts.





Manual contents.

1. Information regarding security	3
1.1 Summary of the most important hazards in machine use.....	3
2. Location of safety stickers and usage	4
3. Identification of the components	5
3.1 Control panel	6
4. Check prior to operation:	6
4.1 Battery conection.....	6
4.2 Check and filling oil.....	7
4.3 Check and filling fuel.....	8
5. Starting up electric by battery	9
5.1 Starting up by rope.....	12
6. Generador usage	16
6.1 Using the digital controller	17
6.2 Breakers, overload and restart.....	21
7. Stopping of engine	22
8. Maintenance	23
8.1 Oil change.....	24
8.2 Air filter mainteance	25
8.3 Spark plug mainteance.....	27
8.4 Filter of fuel valve maintenance.....	28
8.5 Spark arrester maintenance.....	29
9. Transportation and storage	30
9.1 Transportation.....	30
9.2 Storage.....	30
10. Troubleshooting	32
11. Specifications	34
12. Warranty information	35
13. Compliance statement	End manual
14. Service	End manual

1. Information regarding security:

Security is very important. Important security messages have been included throughout the entire manual. Read and observe these messages to ensure usage of this equipment is completely safe.

We have divided the safety messages in 4 different types due to the seriousness of their consequences if not observed:

 DANGER	Imminently dangerous situation which, if not avoided, will cause serious or lethal injuries .
 WARNING	Potentially dangerous situation which, if not avoided, could cause serious or lethal injuries .
 CAUTION	Potentially dangerous situation which, if not avoided, may cause mild or moderate injuries .
 NOTE	Situation which if not avoided may cause material damage .

1.1 Summary of the most important hazards in machine usage.

!Read the user's manual thoroughly before using the machine!



Using the equipment without being fully informed of its operation and safety regulations may lead do dangerous situations
Do not allow anyone to use the equipment without training.

!Gasoline is explosive and flammable!



Do not refuel while the machine us running.
Do not refuel while smoking or near open fire.
Clean any gasoline spillage.
Allow cooling before refueling.
Use labeled gasoline containers.
Do not use the generator in potentially explosive environments, gas plants or similar, check with the security department.

!Engine emissions contain poisonous carbon monoxide!



Never use inside your house, garages, tunnels, warehouses or any place without ventilation.
Do not use the equipment near windows or doors where gases may enter.
The exhaust emits poisonous carbon monoxide. You will not be able to see or smell this gas, therefore it is very dangerous.

!Attention to electrical hazards!



Do not operate the generator while your hands are wet.
Do not expose the generator to rain, humidity or snow.
Verify that the electrical wiring and devices to be plugged are in good conditions.
Connect the grounding of the generator.

2. Location of safety stickers and usage.

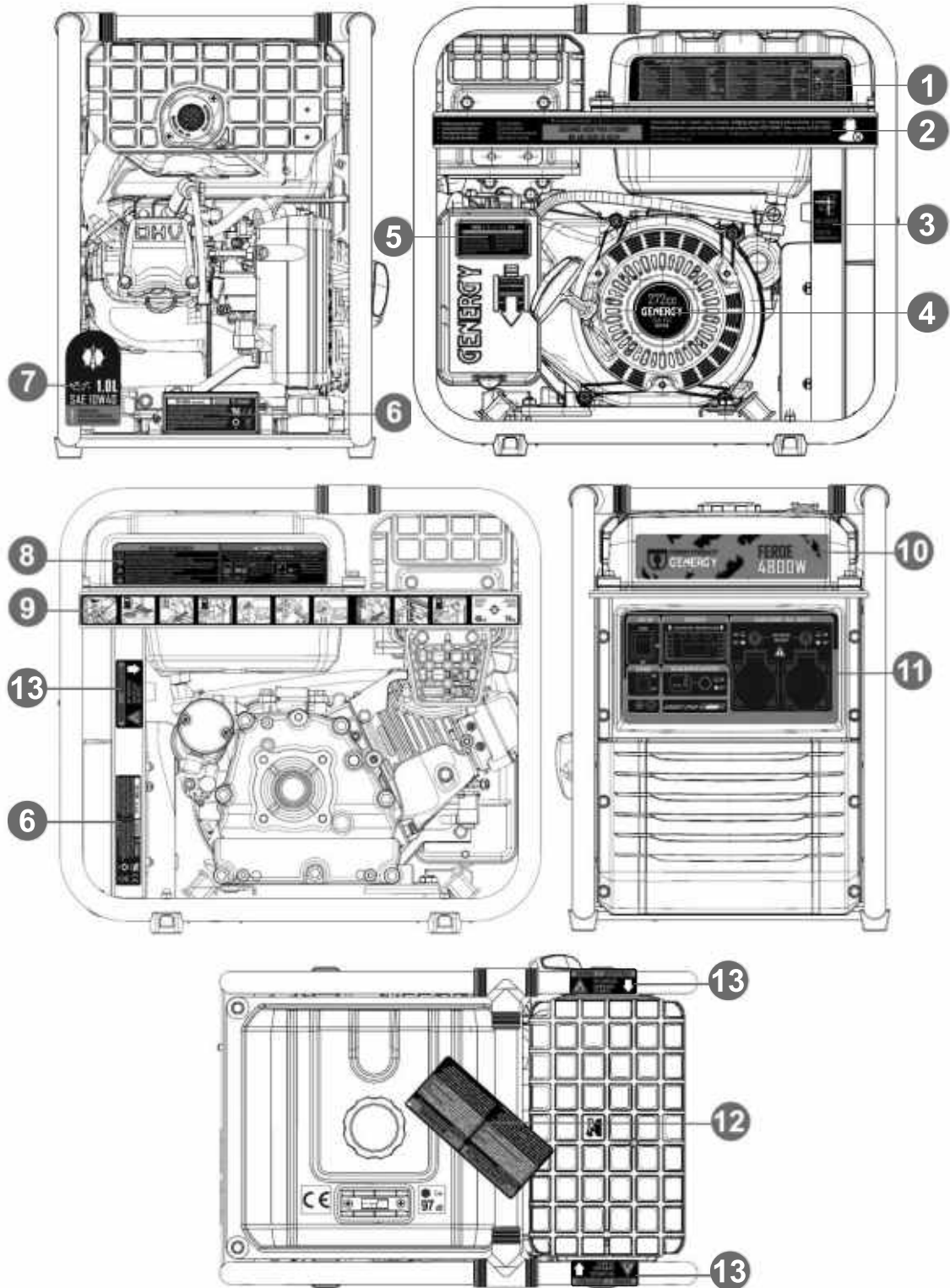

1-SPEC AND SPARE PARTS	2-SERVICE	3-FUEL VALVE
4-ENGINE MODEL	5-AIR FILTER MAINTENANCE	6-BATTERY NOTICE
7-OIL NOTICE	8-DANGER 1	9-STARTUP QUICK GUIDE
11-CONTROL PANEL	12-FIRT STARTING NOTICE	10-MODEL
		13-DANGER 2

3. Identification of the model components

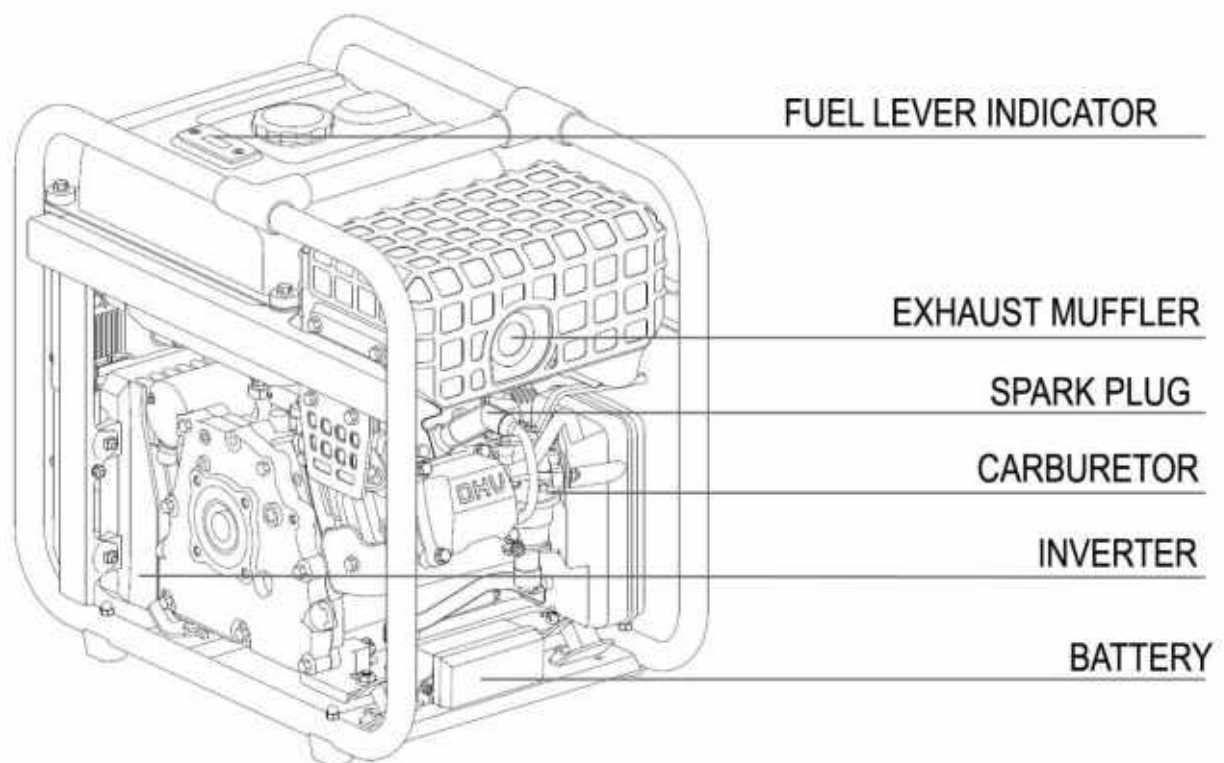
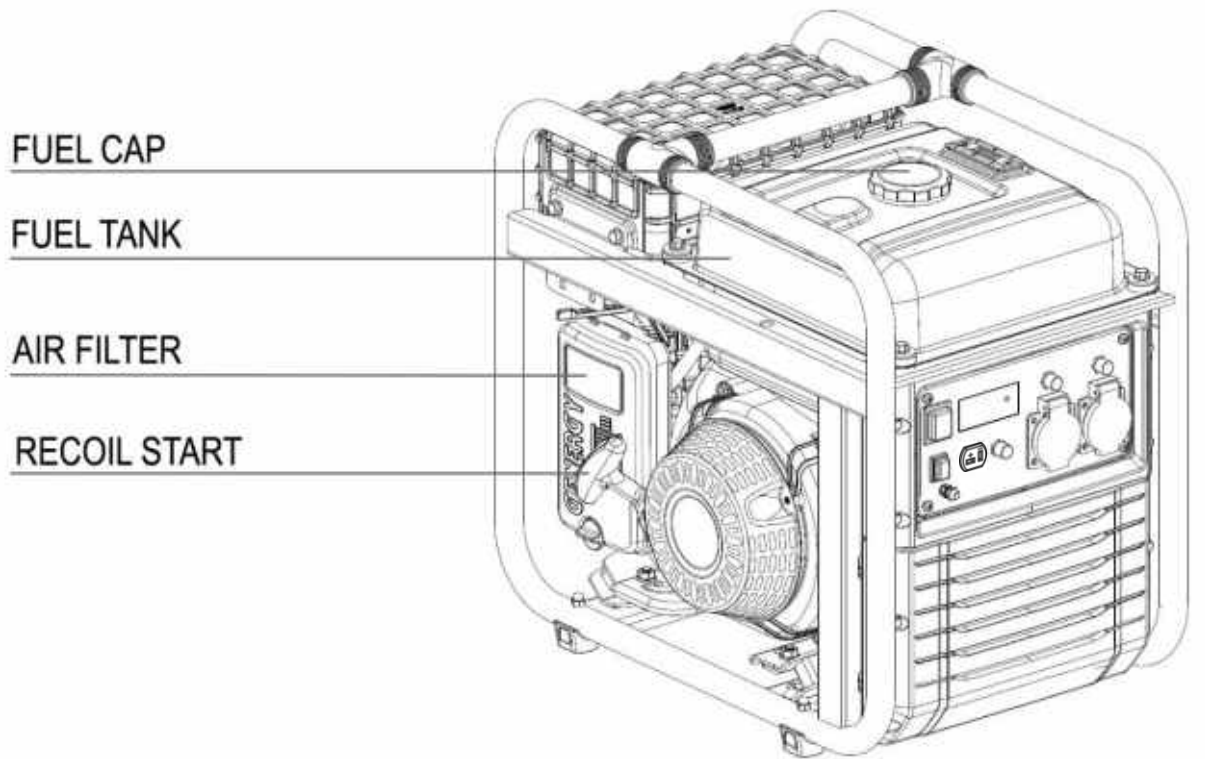

3.1 Control panel.

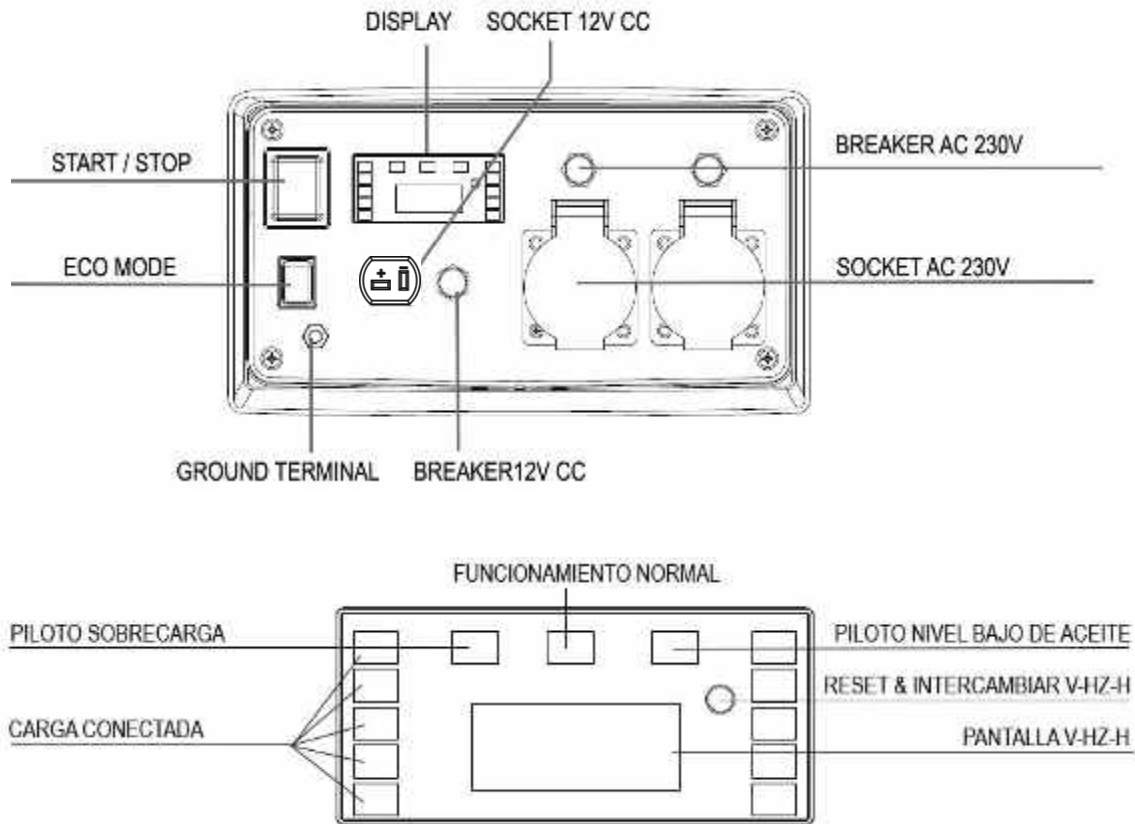

4 Check prior operation:

4.1 Battery connection (only electrical models with electrical startup).

Battery is delivery with negative (-) terminal disconnected

Before connecting the battery terminal, check that the engine switch is in the "OFF" position.

Connect the negative wire line using wingnut, according attached draw.

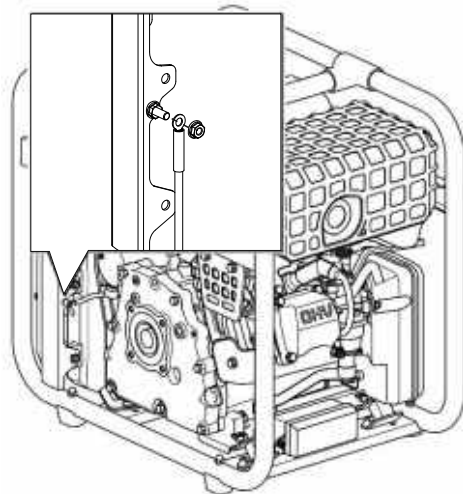

NOTE: The courtesy battery is delivery as gif totally free and is not cover under guarantee conditions. Battery has a limited lifespan and should be replace in necessary case by other with same specs.

4.2 Oil level loading and check.

NOTE: The machine is delivered without oil; **do not attempt to start up the machine without adding oil first!**

Ensure that the generator is on a perfectly leveled surface to avoid mistakes in the oil level.

Remove the oil filling cap and pour oil in the hole until the maximum level shown in the figure below is reached.

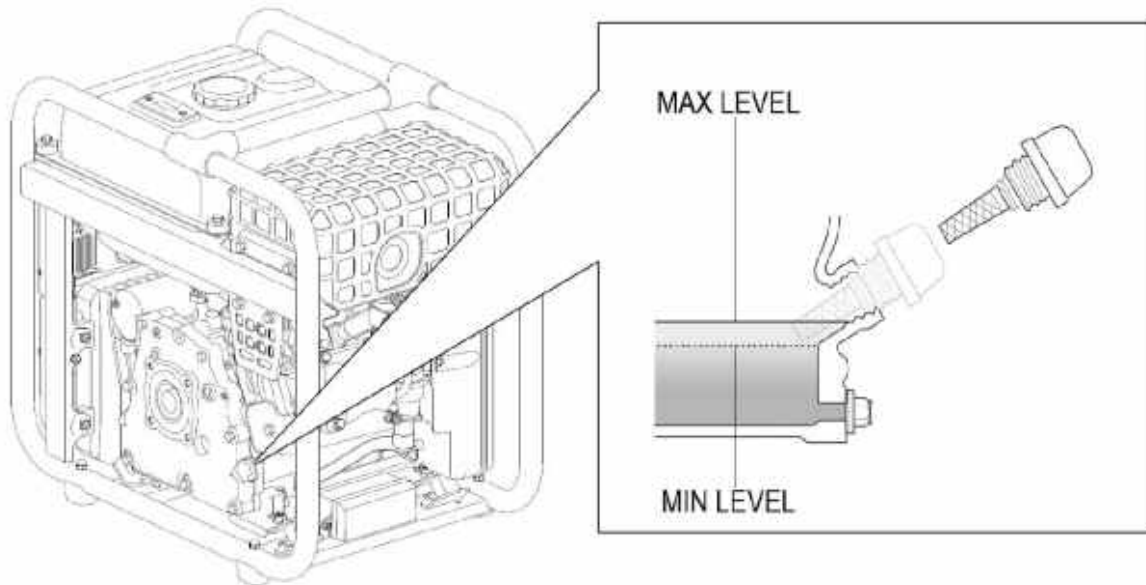

Oil capacity to the correct level according to the model is:

- RODAS 3800W model 0.6L approximately
- FEROE 4600W model 1.0L approximately

Use good quality SAE10W30 or SAE10W40 4-stroke motor oil. Recommended oil classification: API "SJ" (USA) or ACEA "A3" (EUROPE) or more current (See container specifications).

NOTE: Consider that the engine consumes some oil during usage. Check the oil level before each use and refill if the level has diminished.

NOTE: Never use old, dirty or bad oils. Do not use oil if you don't know its grade and quality. Do not mix different types of oils.

4.3 Fuel level loading and check.

 **NOTE:** Use only unleaded gasoline (86 octane or higher).

 **NOTE:** Never use expired or contaminated gasoline. Never use oil/gasoline blends.

 **NOTE:** Avoid dirt and water entering the fuel tank.

 **NOTE:** Do not use gasoline blends with ethanol or methanol or the engine could be seriously damaged.

Remove the fuel cap turning counter clockwise, refill the gasoline without reaching the maximum level in the figure below. The approximate capacity of the tank is 10 liters.

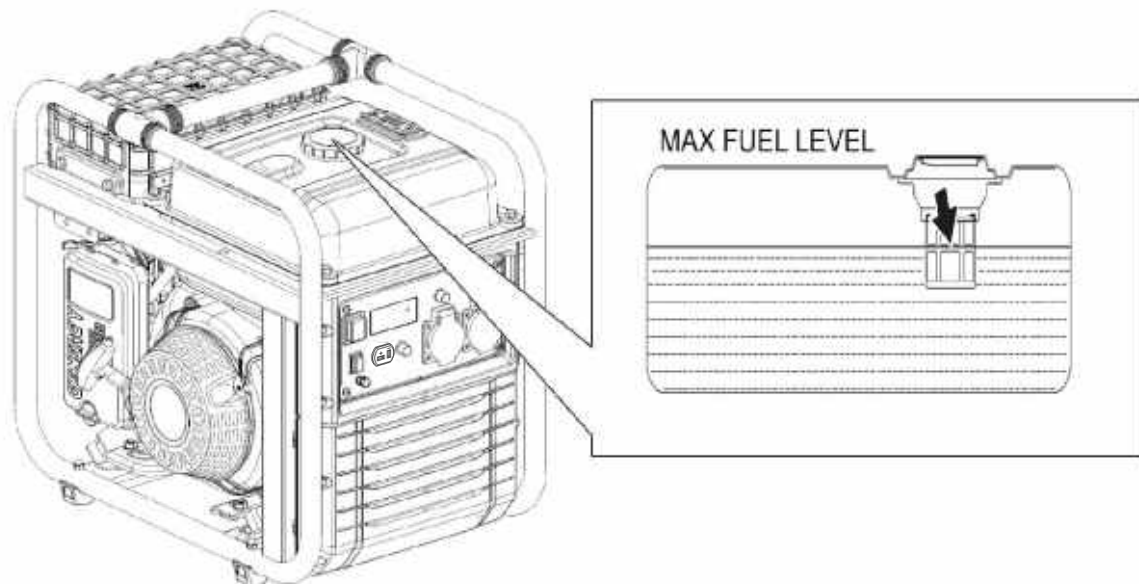

 **DANGER:** Gasoline is extremely explosive and flammable. It is completely forbidden to smoke, make fire or generate any type of flame at the time of refueling or in the place where the fuel is stored.

 **WARNING:** Keep the fuel out of the reach of children.

 **WARNING:** Avoid fuel spillage when refueling. (Clean possible spillage before starting up the engine again)

 **WARNING:** Do not overfill the fuel tank (do not exceed the maximum level). After refueling, make sure that the tank plug is closed and secured.

 **CAUTION:** Avoid skin contact and do not inhale in the fuel vapors.

5 Starting up the generator with battery*

***Only models with electrical startup**, for manual startup models continue to point 5-1.

Note: Disconnect all device of generator, it must be startup without load connected.

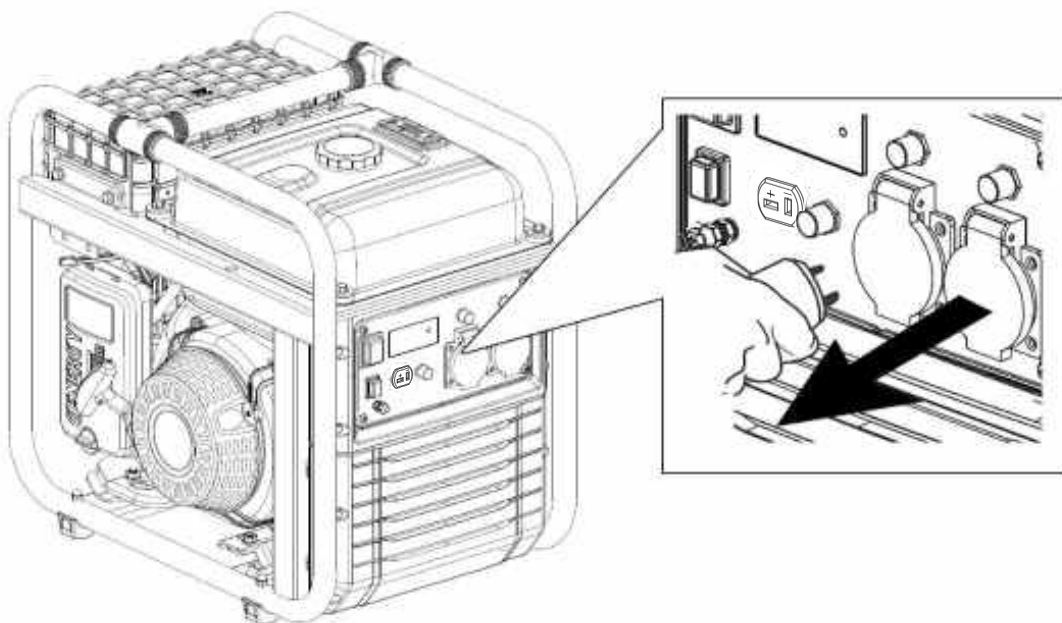

1 Turn fuel valve to “ON”.

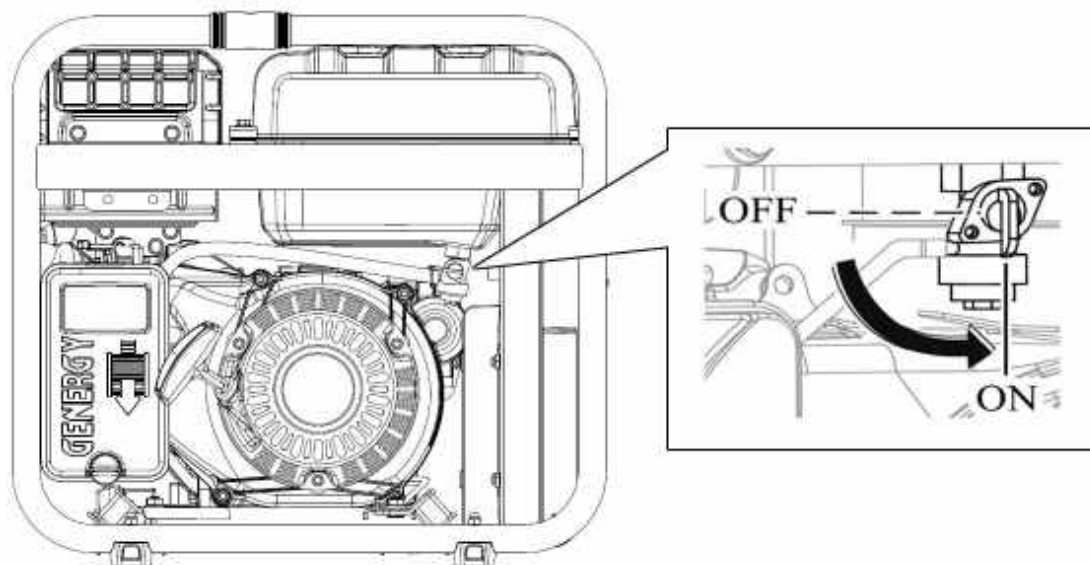

2 Move the choke lever to “close air” position according the picture below. This position enriches the gasoline mixture and facilitates the start

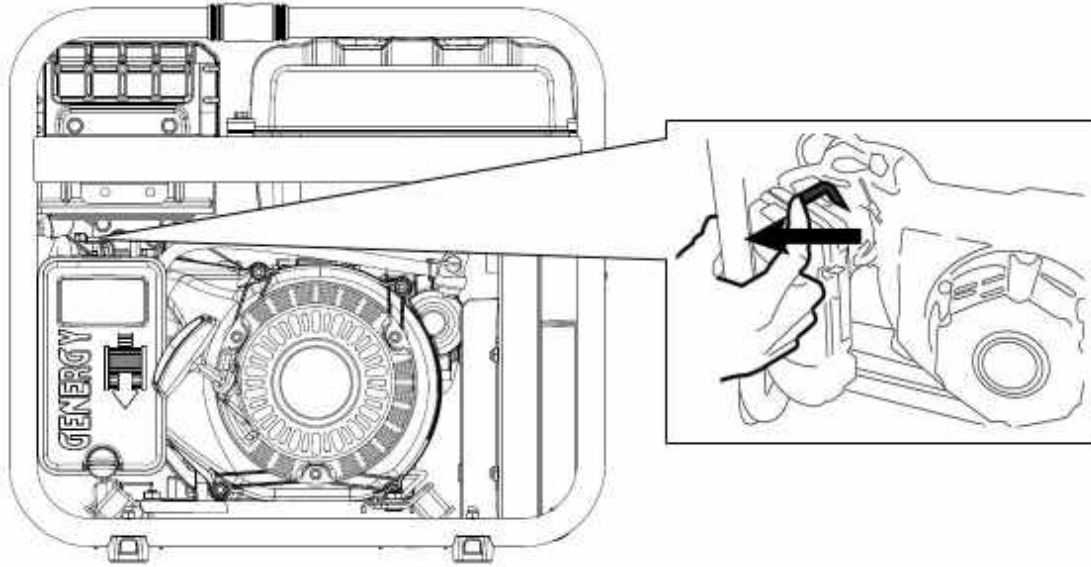

It may not be necessary to use the choke if the engine was shut down recently and is hot.

3 Turn the key ignition switch to "ON" and then to "START", release once the engine has started.

NOTE: IF the engine does not start up within 3 or 4 seconds, release the key ignition and wait for a few seconds before trying again to avoid overheating the starting motor.

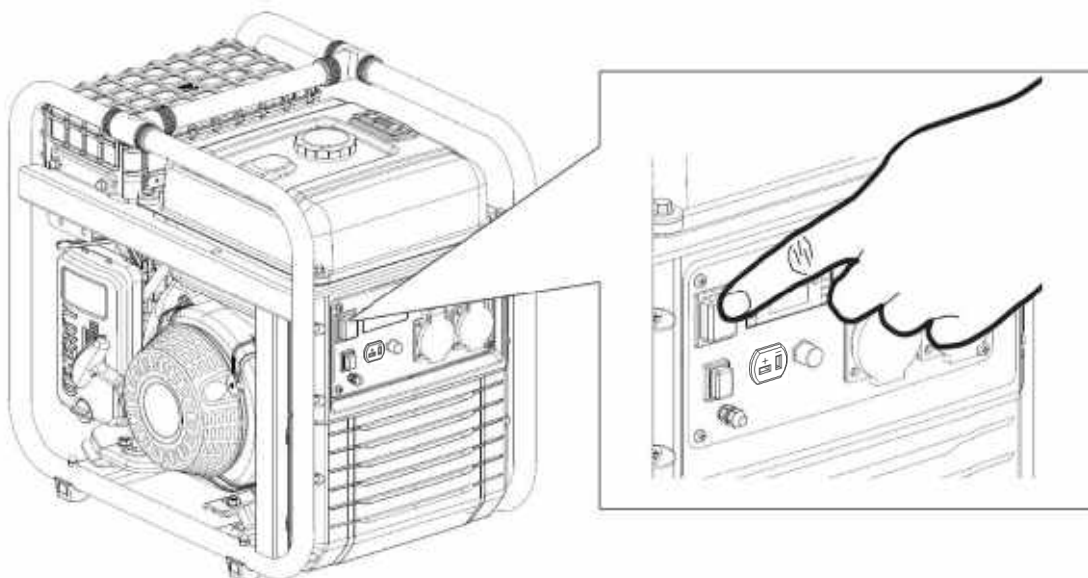

- 4 Once started, change slowly the choke lever completely to open air position. The engine will begin working stably and is ready to have equipment plugged in.

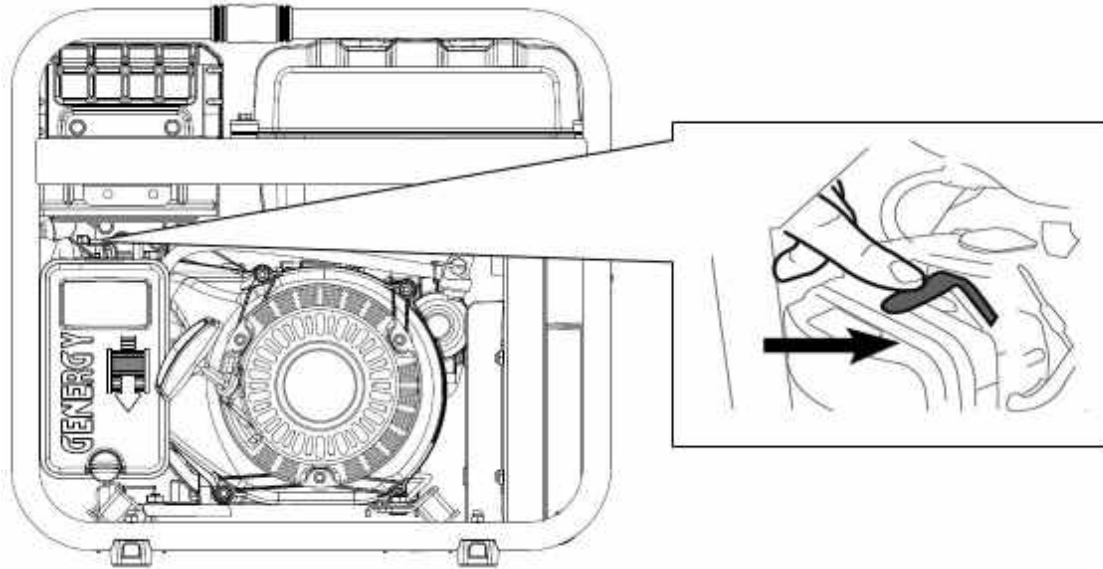

NOTE: Do not leave the choke in an intermediate position, the blend would be too rich and the engine would not work properly.

During the first startup of the machine the battery's charge may be low if stored for too long. If the charge is not sufficient, start up the equipment manually (chapter 5.1). The battery is recharged automatically while the generator is running.

5.1 Manual startup of the generator.

 **Note:** Disconnect all device of generator, it must be startup without load connected.

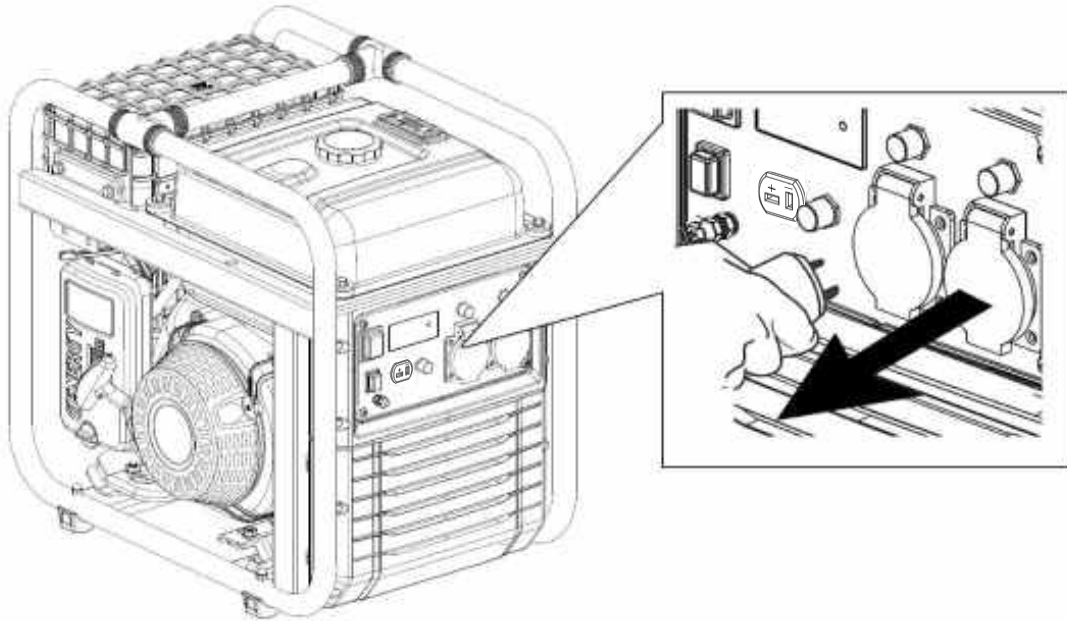

- 1 Turn fuel valve to “ON”.

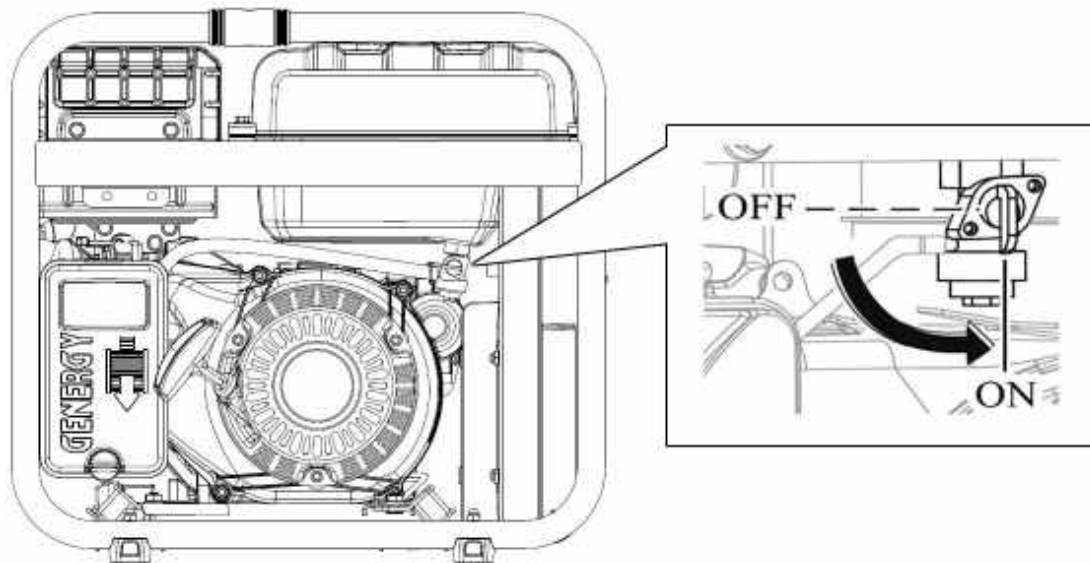

2 Move the choke lever to “close air” position according the picture below. This position enriches the gasoline mixture and facilitates the start.

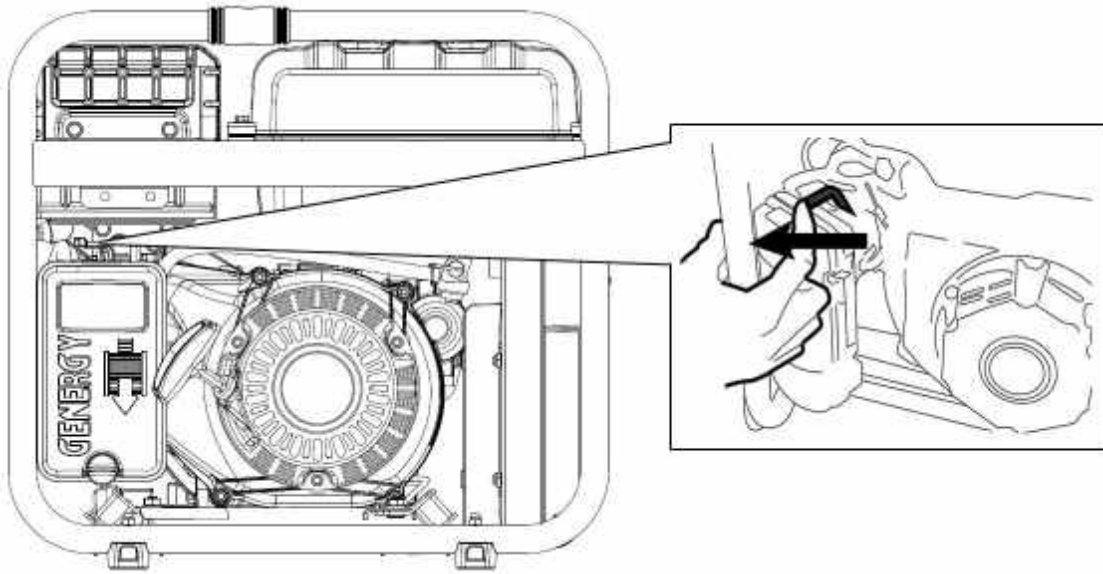

It may not be necessary to use the choke if the engine was shut down recently and is hot.

3 Place the engine's ignition switch to “ON”

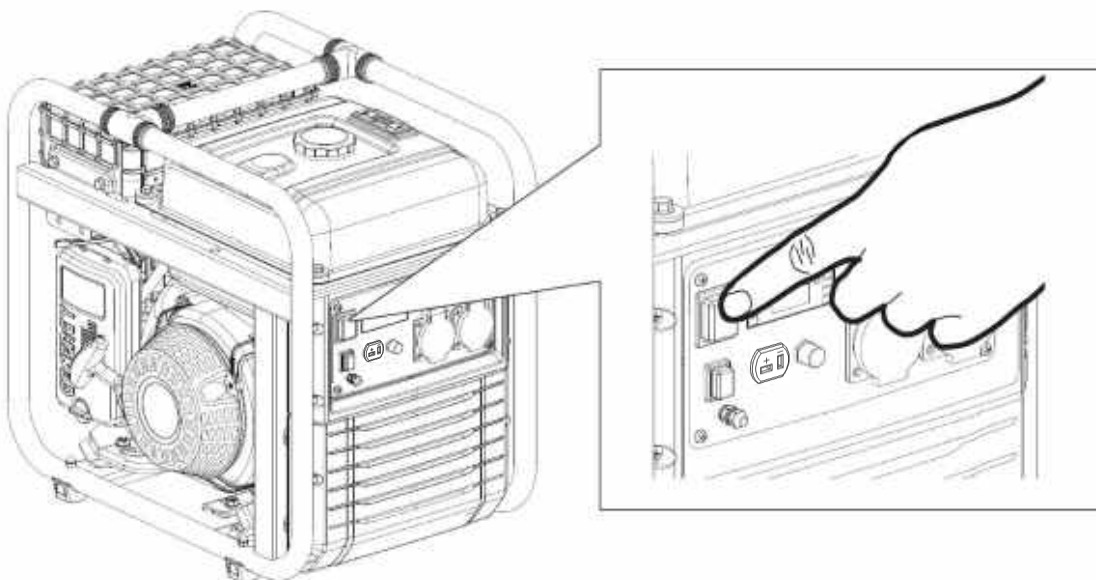

4 Pull the startup handle slowly and until the end to calculate the maximum length of the rope (and do not exceed it later when pulling vigorously), then allow the rope to coil back.

Pull softly again until you notice slight resistance, now allow the rope to coil back and pull vigorously to start up the engine.

If you were unable to start up in the first try, repeat the operation.

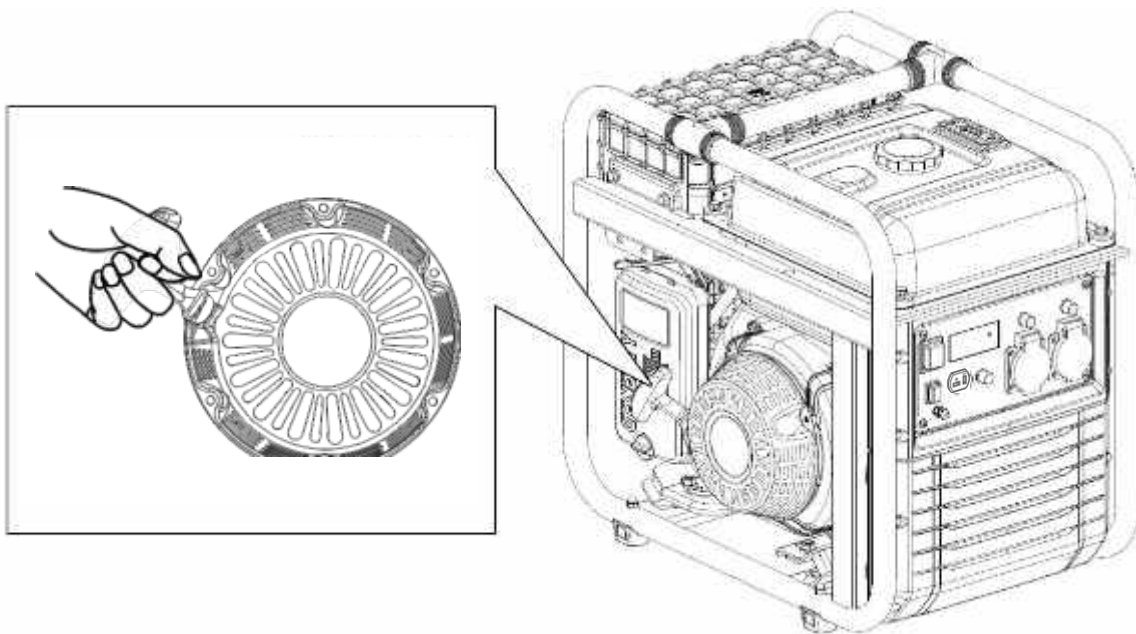

NOTE: If you reach the end of the rope length abruptly you could damage the handle or rope spring and it wouldn't be covered by warranty.

NOTE: Do not let go of the handle after pulling to prevent the handle from hitting the machine. Move your hand along with the handle until it has coiled back completely.

NOTE: Never pull the rope again if the generator is already running and turning.

5 Once started, change slowly the choke lever completely to open air position. The engine will begin working stably and is ready to have equipment plugged in.

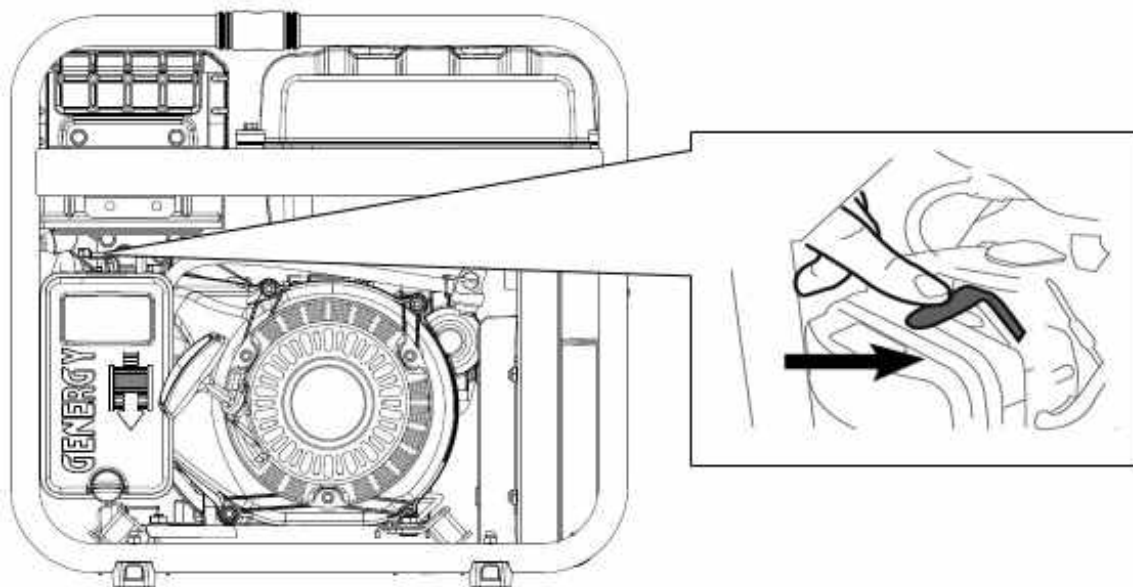

NOTE: Do not leave the choke in an intermediate position, the mix fuel/air would be too rich and the engine would not work properly.

6 Generator usage:

⊘ WARNING: Ensure grounding is connected (grounding Rod). Check with an electrician in case of any doubts.

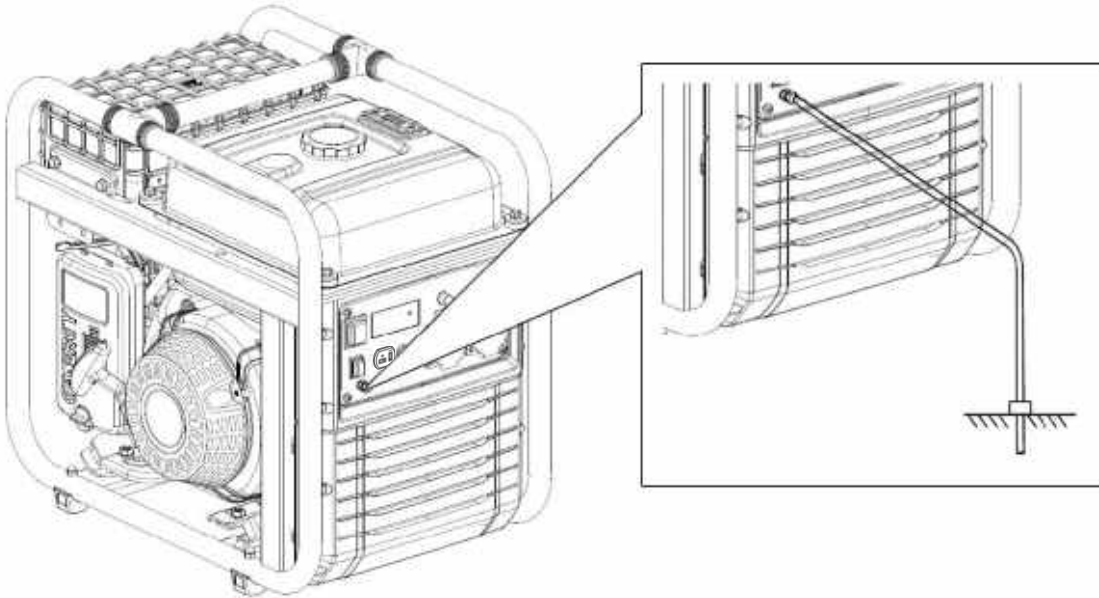

⊘ WARNING: Never connect the 230V output of the equipment to a building or house (not even during a power outage). The return of the main network would clash with the generator's power and cause serious damage to the equipment or even a fire.

⊘ WARNING: Do not connect in parallel with the generators, both will be damaged and will be a fire hazard.

□ NOTE: Do not connect an extension to the exhaust.

□ NOTE: If a cable extension is needed, make sure you use a good quality rubber extension and appropriate section:

- ✓ 60m cable length: use a 2mm² cable
- ✓ 100m cable length use a 2.5mm² cable

□ NOTE: Devices that use an motors such as compressors, water pumps, saws, radials, etc. require up to 3 times more power for startup. For example, a 500 W water pump would need a 1500 W generator for startup. Verify that charges upon connection do not exceed the maximum power of the group according to this indication.

 **Note:** Disconnect all device of generator, it must be startup without load connected.

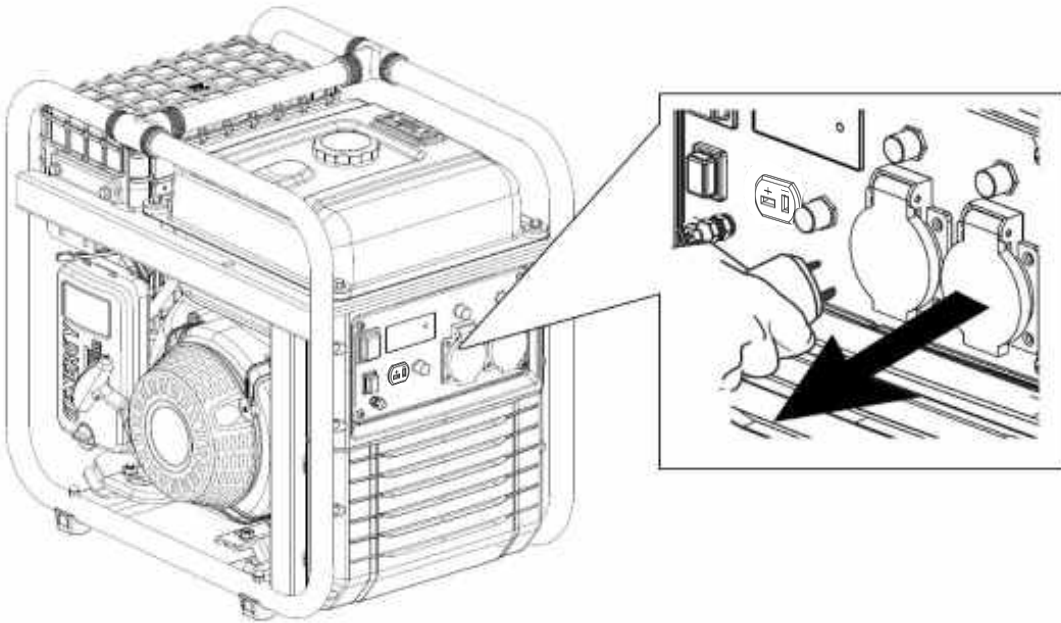

 **WARNING:** Confirm that all electrical devices are in good work conditions before plugging them to the generator.

If an electrical device is not working properly, is slow or stops suddenly, turn off the engine immediately and unplug the device.

To improve the operation of the engine and prolong the useful life of the machine, a running-in period of 20 hours is recommended without forcing the generator, with loads not exceeding 60% of the maximum output of the generator.

6.1 Using digital control display.

Center pilot lamp: Correct running.

This work green when generator is running normally.

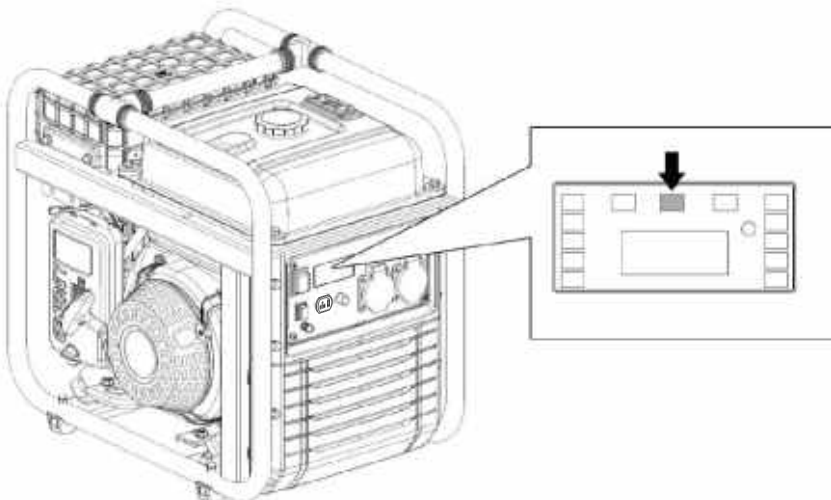

Left side pilot lamp: Overload

If the generator is overloaded, the pilot will light (red) up while the pilot (green) is off. In overload case the motor will continue running, but the electricity output will be cut off.

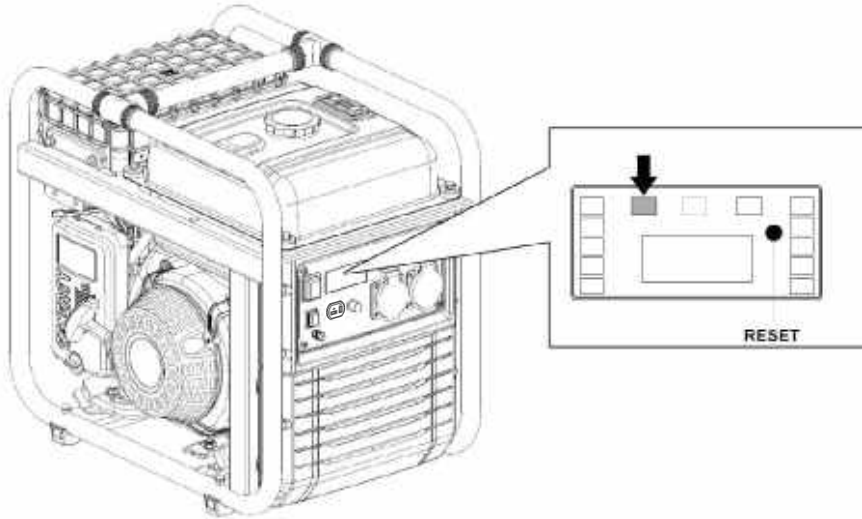

After overload case follow these steps:

1. Disconnect loads.
2. Push the “RESET” (check draw above).
3. Connect a load lower than rated output generator.

Note: A dirty air filter can reduce the power output of the generator, keep filter in optimal condition.

Right side pilot lamp: Low oil alert

The pilot lamp will turn on at a low oil level and the engine will shut down for safety. The engine will not start until the oil level is not correct again.

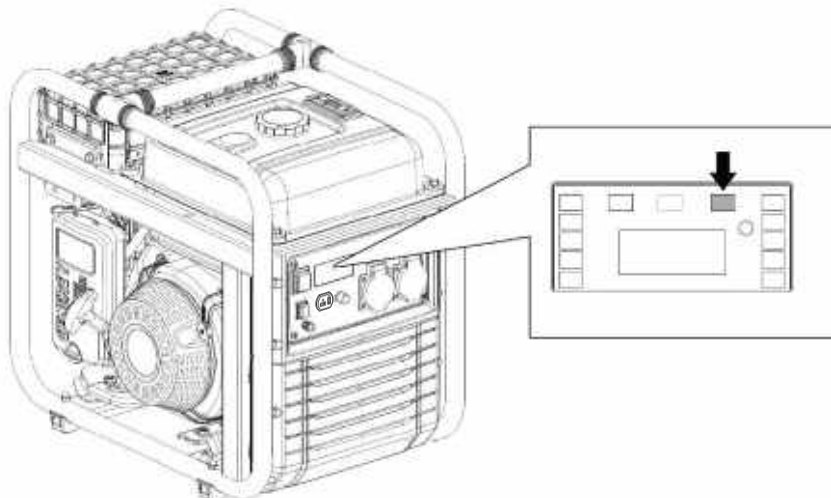

If try start the engine with low oil condition it will not start up. In every attempt you try start with rope the OIL pilot lamp flash.

The oil alarm system is designed to avoid engine damaged caused by an insufficient amount of oil in the sump.

NOTE: Protection due to lack of oil must be considered extreme safety. It is the sole responsibility of the user to check the oil level before each use as indicated in the manual. It is unlikely for this safety to fail, but if it does, damage in the image would be very significant. The client would be solely responsible for lack of maintenance and repair would be excluded from the warranty.

Remember that it is a safety alarm in case of critical level, it is not a low oil level indicator.

IMPORTANT: The alert system only acts in case of a level failure; it cannot protect in case of inadequate oil or if it is in poor condition.

Side pilot columns: generator load indicator.

It shows an approximation of the load used in the generator with respect to the total rated power, this function is merely indicative

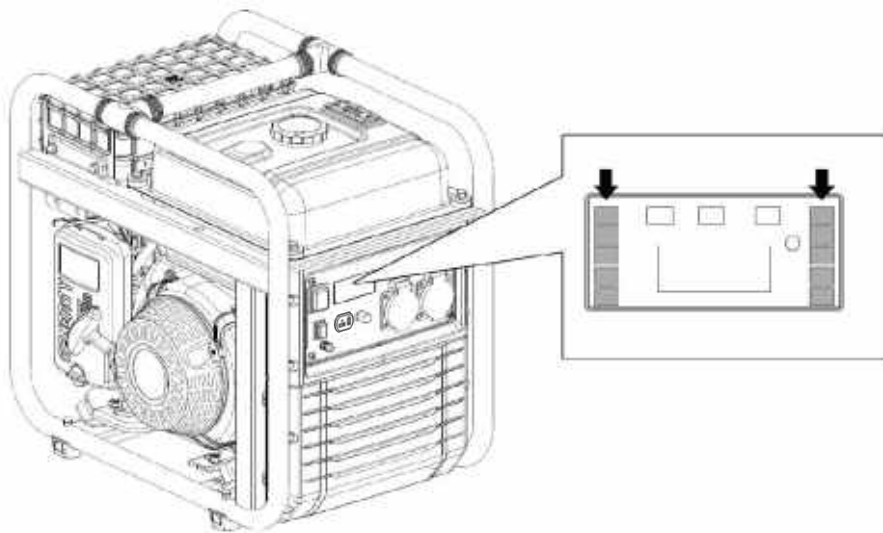

Displayed parameter in display.

During the use the center display can show Voltage, frequency and hour run time. To change between its, is necessary push the “reset” BUTTON (A).

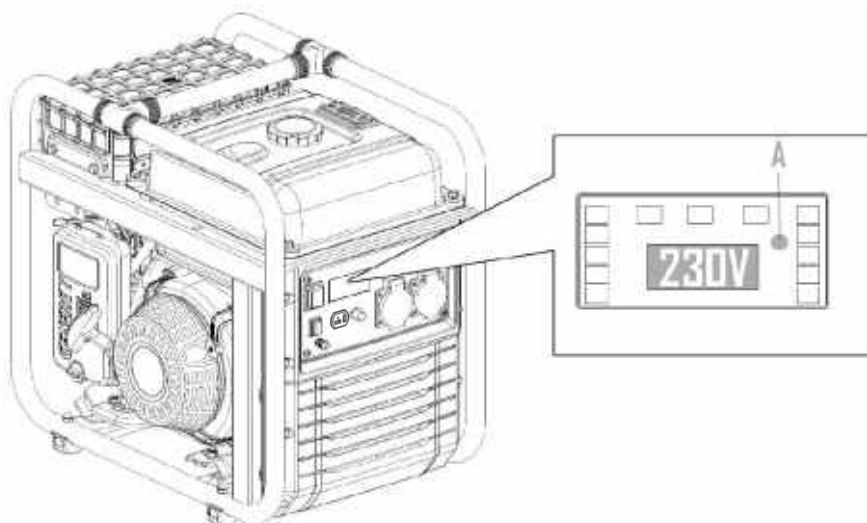

6.2 Breakers overload and restart.

Your generator has thermal protectors (circuit breakers) that protect the 16A socket of higher currents.

In case of exceeding 16A in one of the sockets, the circuit breaker will cut off the current to prevent the socket or the connected plug from overheating and fire.

In case of overload, first unplug any plugged equipment.

Note 16A outlet allows for a maximum of 3680W (230V X 16AH). To output high powers it is necessary to divide between both sockets.

In case of overload, first disconnect connected equipment.

Once the equipment has been disconnected, rearm the overload protector (breakers) by raising the protector to the "ON" position to restore the voltage output.

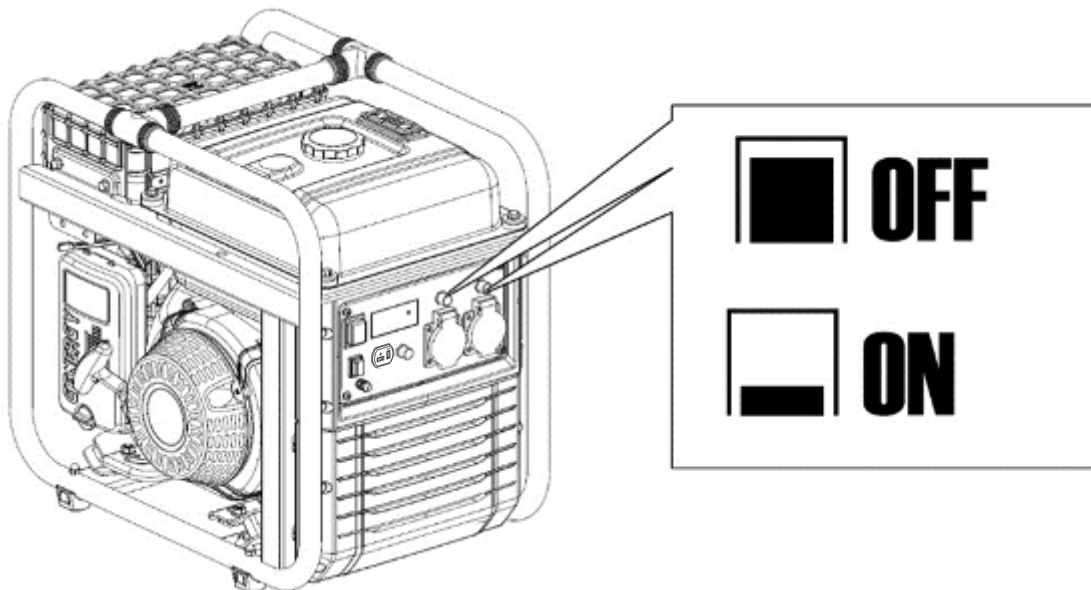

If the overload protector trips again after connecting the devices, do not plug the device. The plugged device may have a problem or exceeds the generator's power.

 **NOTE:** Once you verify that the generator cannot support or accept the load, please do not insist. Constant overloads may negatively affect the group.

Remember that many types of equipment need extra consumption for startup. Equipment that use an engine such as compressors, water pumps, circular saws or others consume up to 3 times more power for startup. For example, a 1000W water pump will need 3000W to start up, therefore we would need a generator no less than 3000W.

7. Stopping the engine

To stop the engine in case of an **emergency**, turn the engine switch off by pressing to the "OFF" position.

Normal engine shutdown:

- 1 Disconnect the electrical devices connected to the generator and allow the motor to work a few minutes without load.
- 2 Place the engine switch to the "OFF" position
- 3 Turn the fuel valve to the Left, "OFF" position.

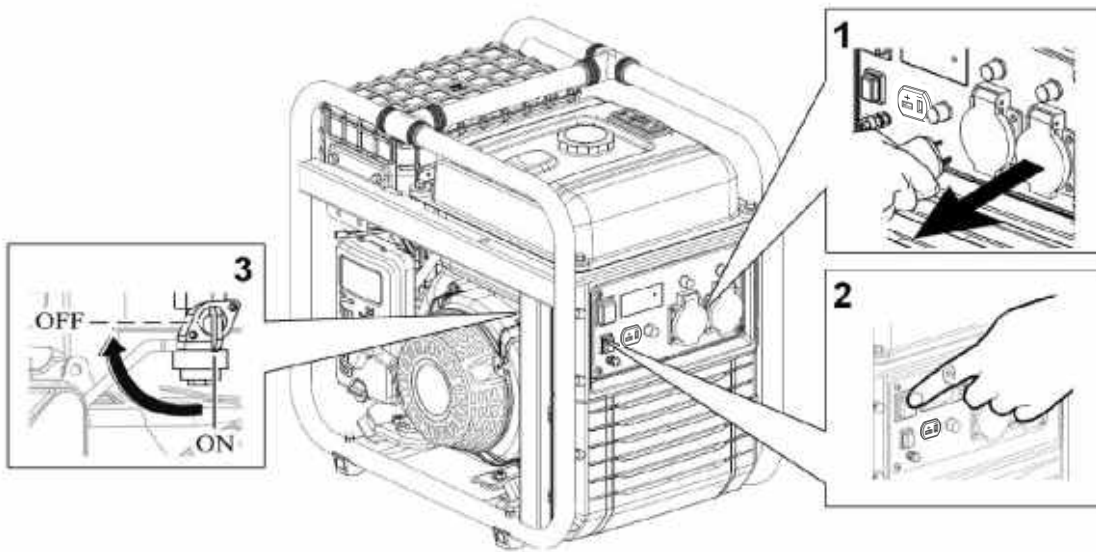

8. Maintenance:

The purpose of the maintenance program is to keep the generator in good working conditions and to achieve the maximum life of the equipment.

 **DANGER:** Stop the engine before performing any maintenance. If you need to start up the engine for any type of check, make sure that the area is well ventilated. Exhaust gases contain poisonous carbon monoxide.

 **NOTE:** Use original GENERGY spare parts or proven quality components for maintenance.

Maintenance scheduling.

SERVICE	MAINTENANCE PERIODS
Engine oil	Check the level before each use. First oil change after 20 hours of break-in. Subsequent oil changes every 100 hours of use.
Air filter	Check and clean every 50 hours. Replace after 250 hours or before if any damage is noticed.
Spark plug	Clean and adjust the electrode every 50 hours Replace after 250 hours or before if any damage is noticed.
Filter of fuel valve.	Clean every 300 hours or 1 year (whichever is first)
Spark arrester maintenance	Clean every 300 hours or 1 year (whichever is first)
Engine valves*	Adjust every 500 hours*
Combustion chamber*	Clean every 500 hours*
Fuel tank*	Clean every 500 hours*
Fuel hose*	Replace every two years or sooner if any wear is noticed*

 **NOTE:** Perform maintenance more frequently when the equipment is used in places with a lot of dust or very high temperatures.

 **NOTE:** Services marked with an asterisk have to be performed by a GENERGY service or qualified service center. Keep a receipt of the operations carried out by the service center.

 **NOTE:** Lack of compliance with maintenance services will shorten the life of the generator and produce malfunctions that will not be covered by the warranty. Warranty will not be respected if the detailed maintenance plan is not observed, except in case of authorization to skip a service by GENERGY or an authorized GENERGY service.

8.1 Oil change.

- 1 Keep the engine running during 5 to 10 minutes for the oil to reach some temperature and reduce its viscosity (more liquid). This way it will be easier to extract it completely.
- 2 Place an appropriate container under the oil draining hole to collect the used oil.
- 3 Unscrew the oil draining screw by turning counter clockwise, keep the screw and its joint.
- 4 Release the oil filling plug so the engine can intake air and achieve faster draining.
- 5 Turn the engine by pulling the starter rope gently, causing most of the oil lodged in the moving parts of the engine to fall.

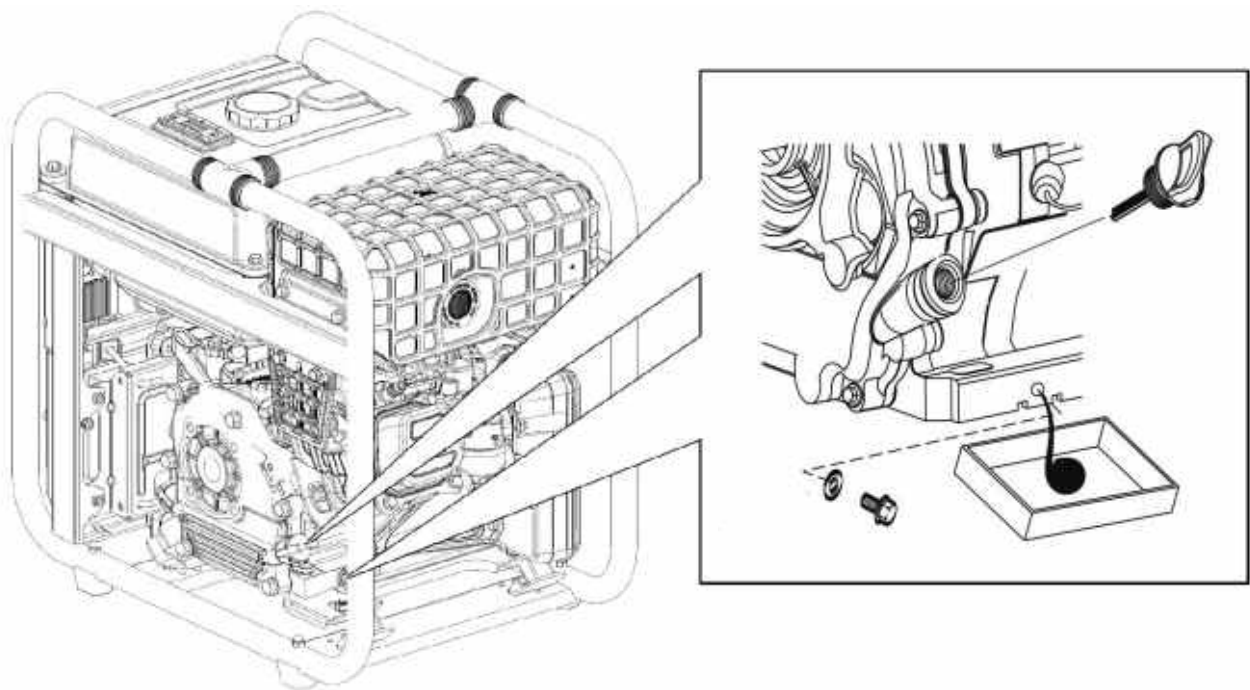

- 5 Once all of the oil has been extracted, place the draining screw again with its joint and clean oil spillage, if any.
- 6 Refill with the recommended oil to the maximum level, without exceeding it. If the machine is leveled, the oil should not exceed the level. (Check point 4.3 of this manual for the type of oil).

Oil capacity to the correct level according to the model is:

- RODAS 3800W model 0.6 litros aproximade
- FEROE 4600W model 1.0 litros aproximade

Use good quality SAE10W30 or SAE10W40 4-stroke motor oil. Recommended oil classification: API "SJ" (USA) or ACEA "A3" (EUROPE) or more current (See container specifications).

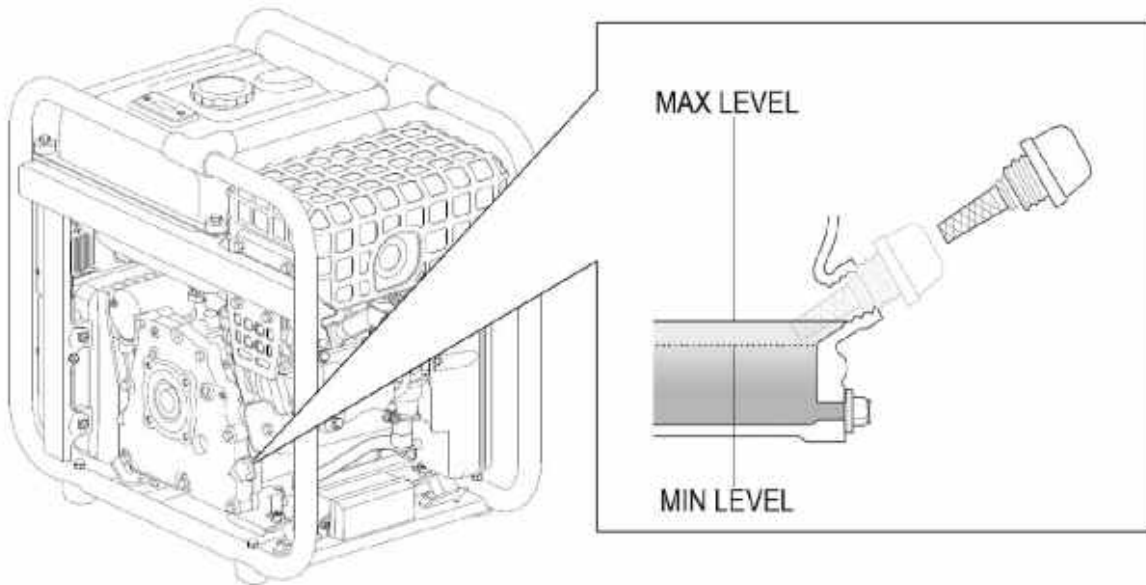

7 Install the oil filling plug again

IMPORTANT: In order to comply with environmental requirements, the used oil must be placed in a sealed container and taken to the service station for recycling. Do not discard the trash and do not spill on the floor.

8.2 Air filter maintenance.

NOTE: A dirty air filter will restrict the air flow in the carburetor, which will cause incorrect combustion resulting in serious problems for the engine. Clean the filter regularly according to the maintenance plan in this manual and with more frequency in dusty areas.

NOTE: Never start the generator without the air filter; otherwise it will cause a rapid engine abrading.

WARNING: Do not use low flash point gasoline or solvents when cleaning the filter. They are flammable and explosive under certain conditions.

- 1 Loosen and remove the screw (C) and remove the air filter cover (A).
- 2 Extract the filter element. (B)

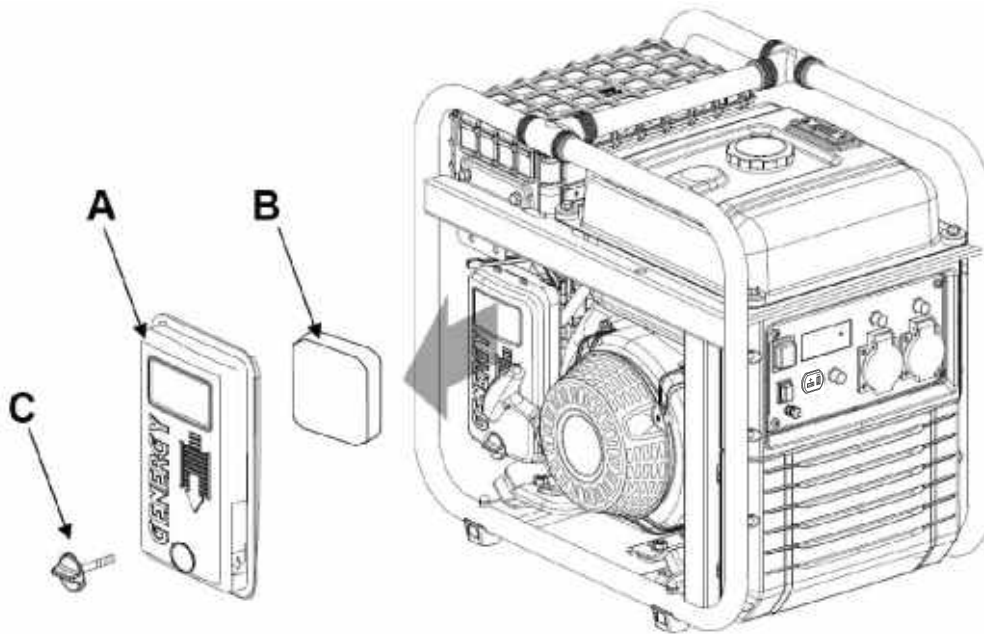

- 3 Clean the filter in a water and soap solution. Allow it to dry completely.
- 4 Dip the dry filter in oil, the same type used in the generator engine.
- 5 Drain by pressing the air filter with your hand. (if excess of oil In filter element generator will produce smoke in exhaust)
- 6 Once cleaned and drained, install the filtering element in the filter box and close it with the cover closing screw.

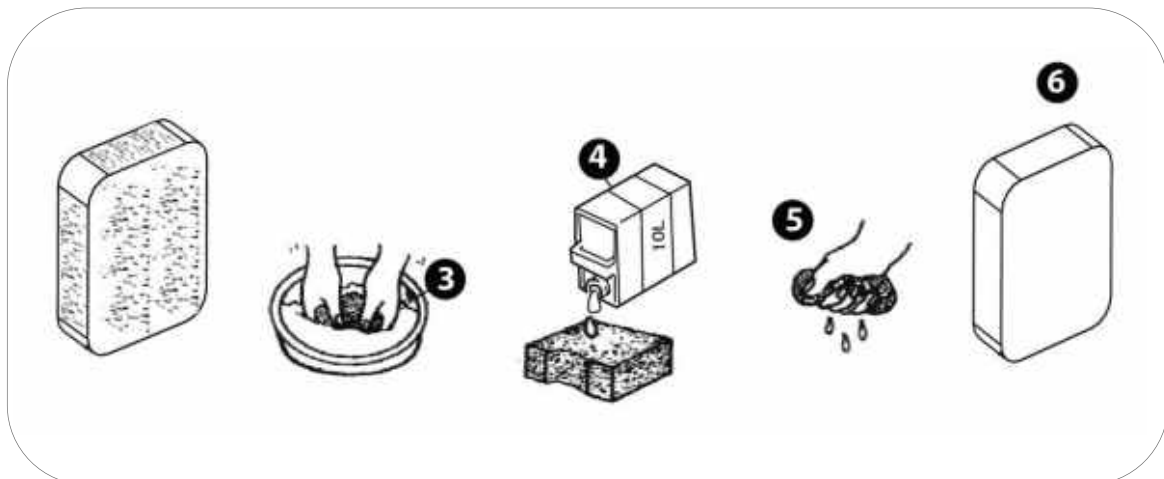

8.3 Spark plug maintenance.

Spark plug recommendation: **TORCH** F6RTC, NGK BP7ES, **BOSCH** WR3C.

- 1 Unplug the spark plug cap (B) pulling outward (as shown in the figure below).
- 2 Using the spark plug spanner (A) to extract the spark plug by unscrewing it from the engine (turn counter clockwise)

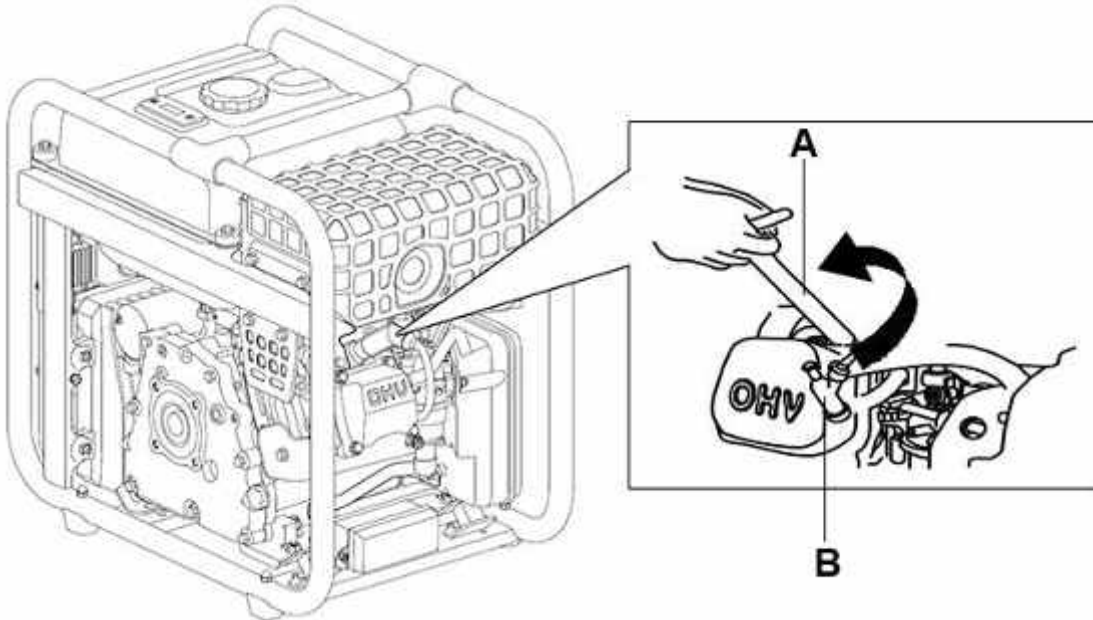

4 Inspect the spark plug visually. Replace with a new one if the insulator is cracked or chipped. Clean the electrode with a fine wire brush to clean the filth deposits.

5 Measure the electrode distance with a gauge. Normal value 0.6 - 0.7 mm. Adjust the opening carefully if the value is not correct.

6 Carefully replace the spark plug, begin screwing with your hand to avoid damaging the threads. Once the spark plug is threaded to the end of the thread, make the final tightening:

- New plugs 1/2 turn using the spark plug spanner.
- The 1/8 to 1/4 spark plugs used with the spark plug spanner.

7 Reinstall the spark plug cap and close the access plug by fastening with its screw.

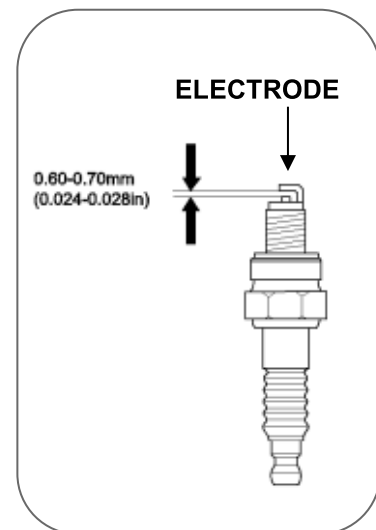

NOTE: The spark plug must be tightened firmly. A loose spark plug may overheat and even damage the engine. Similarly, over tightening may damage the spark plug and, worse, the engine cylinder head thread.

8.4 Cleaning filter of fuel valve.

DANGER: Gasoline is extremely explosive and flammable. Smoking, starting fires or generating any type of flame is completely forbidden when performing this maintenance operation. Check the safety instructions regarding gasoline on page 4 of this manual.

- 1 Check fuel tank was emptied
- 2 Using a spanner, unscrew the valve, turning counter clockwise.

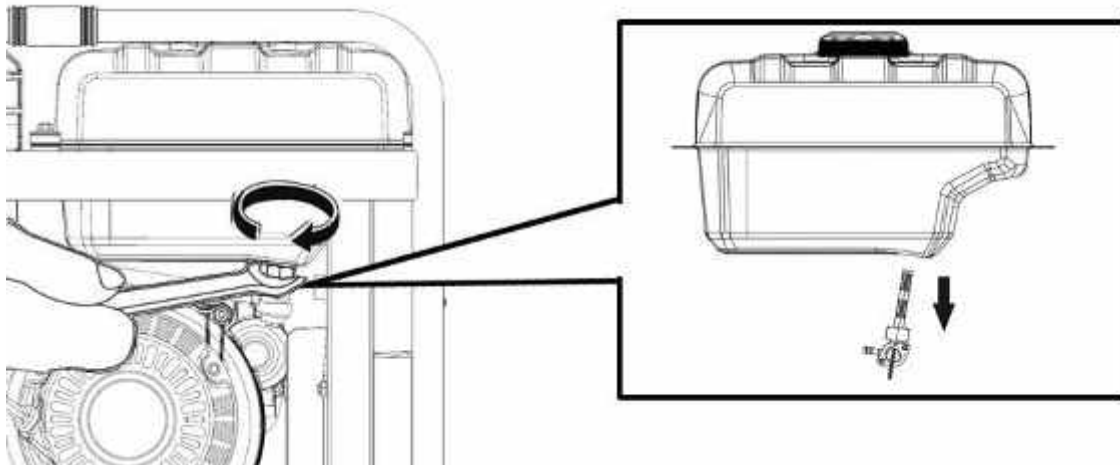

- 3 Remove fuel valve and check filter,
- 4 Clean all the residues of the filter or replace if you check some
- 5 Install the strainer, joint and deposit in the fuel switch.

8.5 Spark arrester maintenance

- 1 Allow the exhaust cooled completely.
- 2 Remove the fixing screws.
- 3 Carefully clean the carbon deposits with a brush.
- 4 Reinstall the spark arrester.

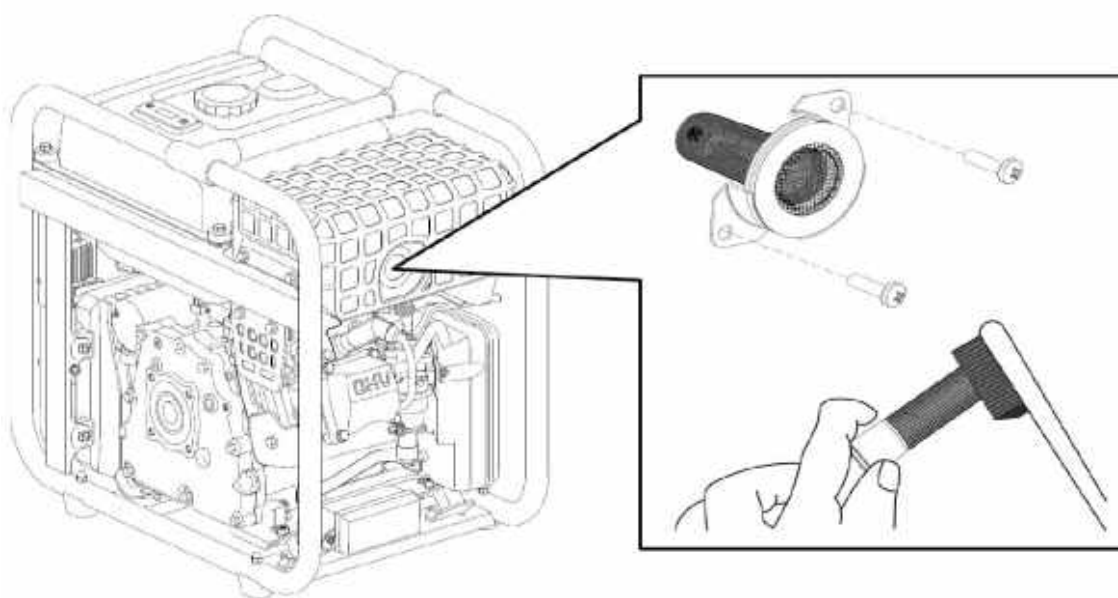

9. Transportation and storage.

9.1 Generator transportation.

In order to avoid fuel spillage during transportation, always keep the gasoline valve in the OFF position. Fasten the machine so it can't move.

NOTE: Never place the machine on its side or facing down during transportation, keep it in its natural working position at all times.

DANGER: Never use the generator inside the transportation vehicle. The generator should be used only in good ventilation conditions.

DANGER: Do not leave your vehicle parked in the sun for too long while the generator is inside. An excessive rise in temperatures could evaporate the gasoline and form an explosive environment in the vehicle.

WARNING: Do not overfill the tank if the equipment is going to be transported.

CAUTION: Empty the fuel tank when the generator is transported on a bumpy road or cross country.

9.2 Generator storage.

Gasoline loses its properties if stagnant for too long and it leaves residues that may clog the carburetor, preventing startup after a temporary respite. If the group is not being used temporarily (2-3 months or more), all the gasoline must be extracted from the tank and carburetor.

- 1 With the help of a manual suction pump, extract the gasoline from the fuel tank and store it in an appropriate container.

NOTE: Do not use regular plastic bottles, some plastics partially decompose when in contact with the gasoline and contaminate it. This contaminated gasoline may damage an engine if reused.

DANGER: Gasoline is explosive and flammable. Never smoke or generate any type of flame or flash while handling gasoline.

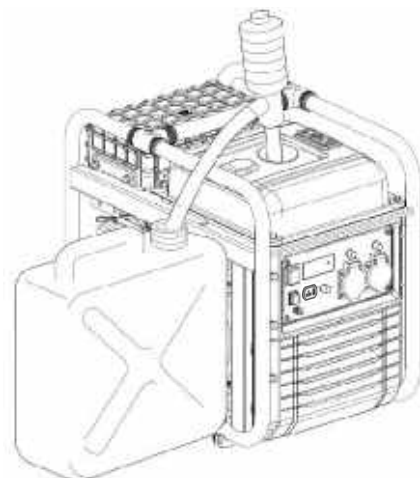

- 2 Place an appropriate container under the oil draining hole to collect the drained gasoline.
- 3 Using a screwdriver, loosen the carburetor draining screw (A). Gasoline will begin streaming from the carburetor draining hole (B). Once all of the gasoline is drained, tighten the draining screw again.

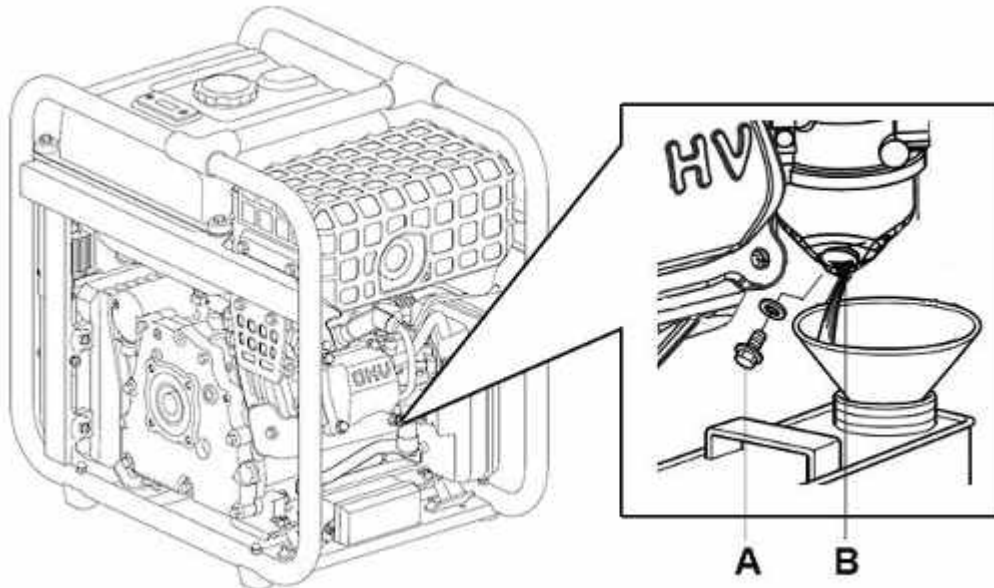

- 4 Remove the spark plug (see pint 8.3 of this manual) and pour a tbsp of clean motor oil (10 ~ 20 ml) in the cylinder. Pull the startup handle gently, this will make the engine spin and distribute the oil. Then install the spark plug again.

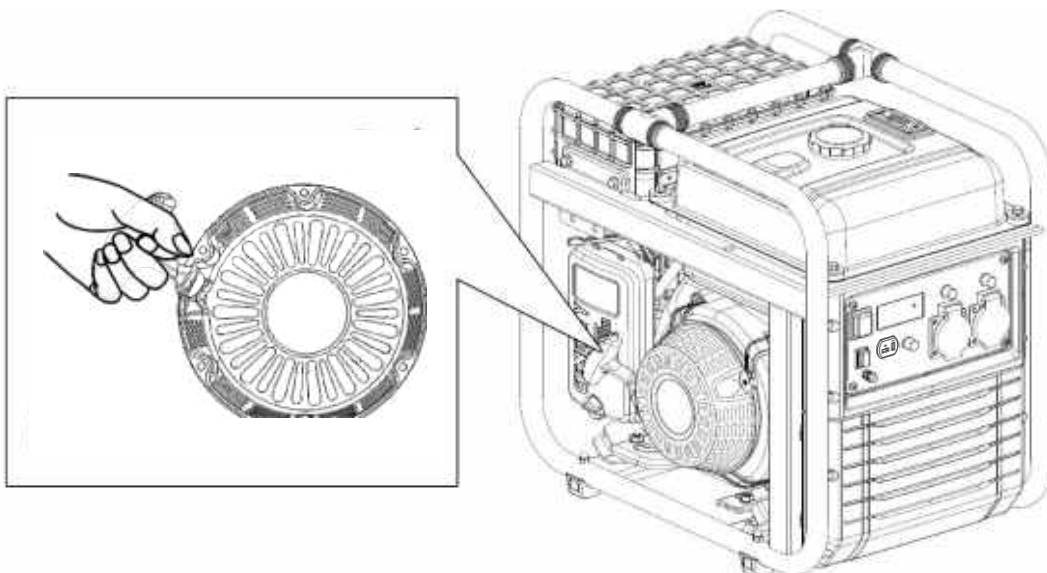

- 5 Pull the starter rope slowly until you feel resistance. In this point, the piston is rising in its compression stroke and the intake and exhaust valves are closed. This position helps protecting the engine against internal corrosion.

10. Troubleshooting:

- If you are unable to start up the engine:

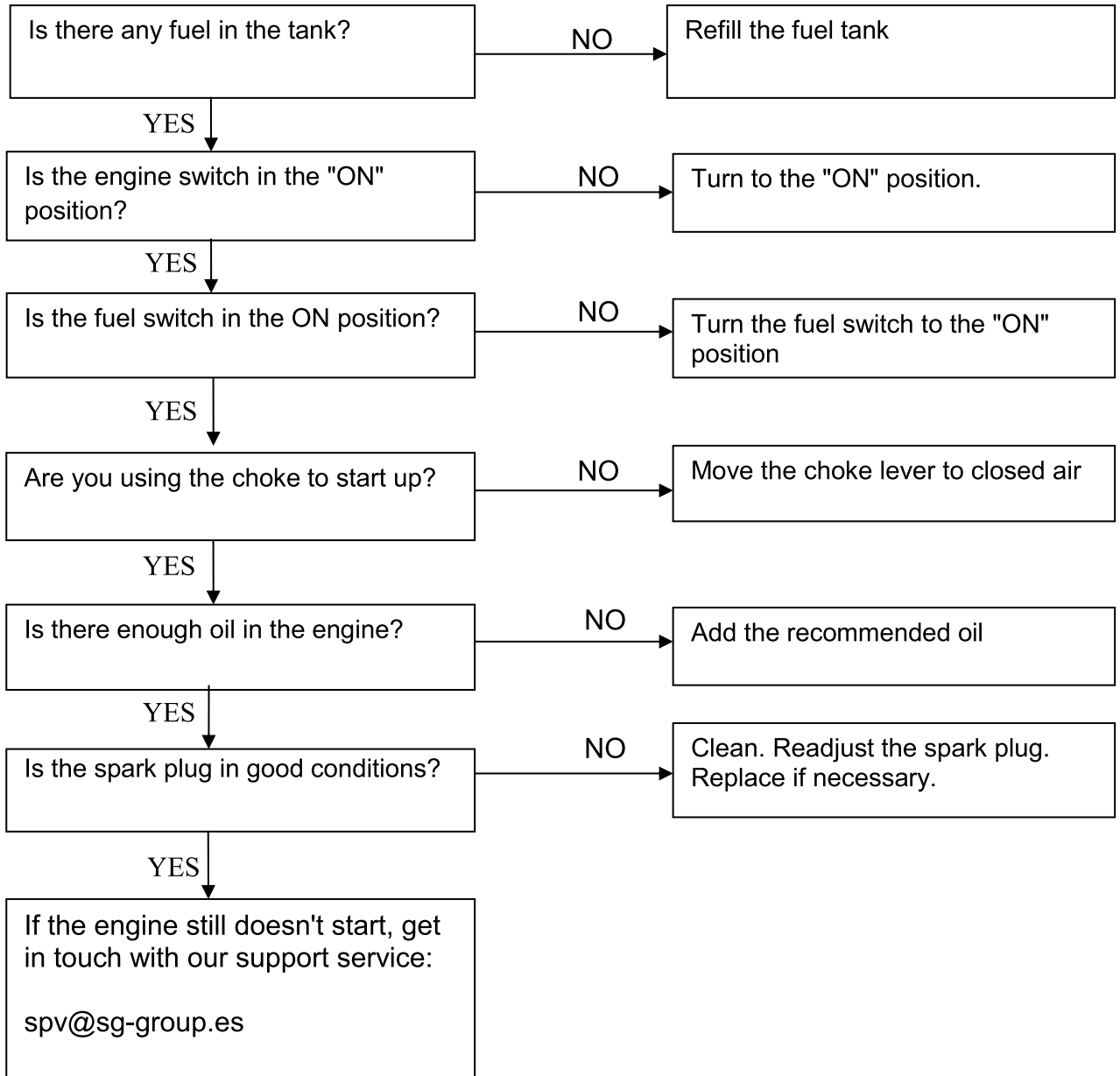

- The connected 230V equipment are not working:

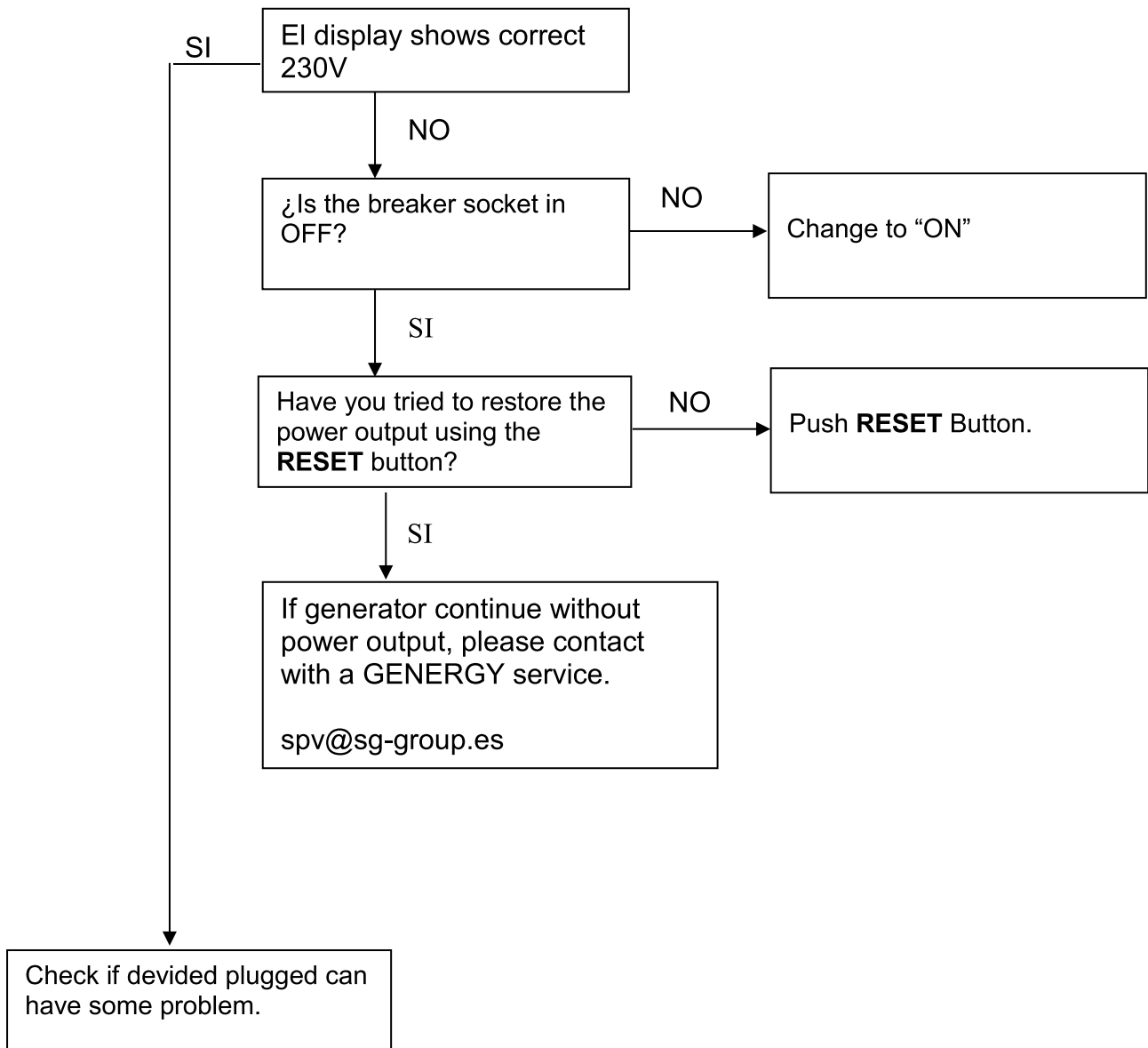

11. Technical information.

MODELO	RODAS 3800W
Regulation system—Voltage—Frequency	Inverter – 230V – 50Hz
AC 230V Max (S2 5min)	3800W
AC 230V Rated (COP)	3500W
AC 400V Max (S 25min)	-
AC 400V Rated (COP)	-
Number Phase	1 Phase
Power factor	1
Engine model	SGB 225 PRO
Displacement	224CC
Engine class	Gasoline, four stroke, OHV, air cooled
Sound pressure level (LpA) at 7mts (Idle-Rated)	67dB(A) – 74dB (A)
Sound power level (LwA)	97dB (A)
Starting type	Recoil -electric
Fuel tank capacity	10L
Fuel consumption 25% 50% 75% load	0.9L/H—1.4L/H—1.75L/H
Max run time 25% 50% 75% load	11.1H — 7.14H — 5.7H
Oil capacity and type	0.6L — SAE10W40
Insulation grade	F
Quality insulation class	A
Performace class	G2
Estandar	ISO 8528-13:2016
Wheels kit	No
Dimensions	530x350x490mm
Net Weight	34kg

MODELO	FEROE 4600W
Regulation system—Voltage—Frequency	Inverter – 230V – 50Hz
AC 230V Max (S2 5min)	4600W
AC 230V Rated (COP)	4200W
AC 400V Max (S 25min)	-
AC 400V Rated (COP)	-
Number Phase	1 phase
Power factor	1
Engine model	SGB 270 PRO
Displacement	272CC
Engine class	Gasoline, four stroke, OHV, air cooled
Sound pressure level (LpA) at 7mts (Idle-Rated)	68dB (A) – 74dB (A)
Sound power level (LwA)	97dB (A)
Starting type	Recoil-electric
Fuel tank capacity	10L
Fuel consumption 25% 50% 75% load	0.93 L/H—1.56L/H—2.04L/H
Max run time 25% 50% 75% load	10.75H — 6,41H — 4.9H
Oil capacity and type	1.0L — SAE10W40
Insulation grade	F
Quality insulation class	A
Performace class	G2
Estandar	ISO 8528-13:2016
Wheels kit	No
Dimensions	530x350x490mm
Net Weight	39kg

Noise level measurements:

- ✓ The noise level at 7 m is the average sound level (lpA) obtained in four directions and 7 meters from the generator.

NOTE: The level noise may change noticeably in different environments.

Used harmonized standars

ISO8528-13:2016: Reciprocating internal combustion engine driven generating sets

Applicable EC Directives

2006/42/EC:	Machinery directive
EU/2016/1628:	Emissions machines powered by engine
2014/30/EU:	Electromagnetic compatibility
2014/35/EU:	Low voltage directive
2000/14/EC (amended 2005/88/EC):	Noise emission directive
2011/65/EU:	RoHS Directive
(EC) no-1907/2006:	REACH regulation.

12. Warranty information

Your machine has the following warranty:

- ✓ 2 years for machines billed to consumers (individuals).
- ✓ 1year for machines billed to companies, partnerships, cooperatives, autonomous parties...

The warranty period is arranged only by the invoice and the legal owner of the invoice, in no case will be taken as reference the destination or use that is being given to the product.

The guarantee covers any defect that the machine may have during the warranty period, provided that the maintenance and care of the machine have been adequate. The guarantee will cover all necessary spare parts, as well as labor.

The warranty does not cover any consumables (filters, batteries, spark plugs), or preventive maintenance operations. Nor the logical wear suffered by the pieces due to fatigue.

Tradução das instruções originais

OBRIGADO pela sua compra do Gerador a gasolina GENERGY.

- Os direitos de autor destas instruções pertencem à nossa empresa Stock Garden Group.
- É proibida a reprodução, transferência, distribuição de qualquer conteúdo do manual sem a autorização escrita de Stock Garden Group.
- “GENERGY” e “ ” são respectivamente, a marca comercial e logótipo dos produtos GENERGY que são propriedade de Stock Garden Group.
- Stock Garden Group reserva-se o direito de modificar os seus produtos sob a marca GENERGY e a revisão do manual sem aviso prévio.
- Utilizar este manual como parte do gerador. Se revender o gerador, deve entregar o manual com o gerador.
- Este manual descreve como utilizar correctamente o gerador; ler cuidadosamente antes de utilizar o gerador. O funcionamento correcto e seguro garante a sua segurança e prolonga a duração do gerador.
- Stock Garden Group inova continuamente o desenvolvimento dos seus produtos GENERGY tanto em concepção como em qualidade. Apesar de esta ser a versão mais recente do manual, o seu conteúdo pode diferir ligeiramente do produto.
- Contactar o seu distribuidor GENERGY se tiver alguma questão ou dúvida.





Conteúdo do manual.

1. Informação de segurança.....	2
1.1 Resumo dos perigos mais importantes a quando da utilização.....	2
2. Localização dos autocolantes de uso e segurança.....	3
3. Identificação dos componentes.....	4
3.1 Painel de control	5
4. Verificações prévias para funcionamento	5
4.1 Ligação da bateria.....	5
4.2 Colocação e revisão do Oléo.....	6
4.3 Colocação e revisão do Combustível	7
5. Arranque do motor com bateria (modelos que o incluan).....	8
5.1 Arranque do motor com corda.....	11
6. Uso do gerador.....	15
6.1 Usando o display digital.....	16
6.2 Sobrecarga y desame disjuntor.....	20
7. Paragem de motor	21
8. Manutenção... ..	22
8.1 Mudança de óleo	23
8.2 Mudança do filtro de ar	24
8.3 Mudança da vela.....	26
8.4 Mudança do filtro de combustível.....	27
8.5 Manutenção Para faíscas.....	28
9. Transporte e armazenagem.....	29
9.1 Transporte.....	29
9.2 Armazenagem.....	29
10. Solução de problemas.....	31
11. Informação técnica	33
12. Informação sobre a garantia	34
13. Declaração de conformidade CE.....	35
14. Assistência pós -venta.....	Final manual



1. Informação sobre a segurança:

A segurança é muito importante. Ao longo de todo o manual estão incluídas mensagens importantes de segurança. Deve ler e cumprir estas mensagens para que a utilização deste equipamento seja totalmente segura.

As mensagens de segurança foram divididas em 4 tipos diferenciados pela gravidade das suas consequências se não cumpridas:

 PERIGO	Situação iminentemente perigosa que, se não for evitada, provocará lesões graves ou letais .
 ADVERTÊNCIA	Situação potencialmente perigosa que, se não for evitada, pode provocar lesões graves ou letais .
 PRECAUÇÃO	Situação potencialmente perigosa que, se não for evitada, pode provocar lesões leves ou moderadas .
 NOTA	Situação que se não for evitada, pode causar danos materiais .

1.1 Resumo dos perigos mais importantes com a utilização do equipamento.

Ler por completo o manual do utilizador antes de utilizar o equipamento!	
	Utilizar o equipamento sem estar devidamente informado sobre o seu funcionamento e normas de segurança implica perigos. Não permitir que alguém utilize o grupo sem ter recebido instruções para tal.
A gasolina é explosiva e inflamável!	
	Não reabastecer com a máquina em funcionamento. Não reabastecer a fumar ou com chamas. Limpar os derramamentos de gasolina. Deixar arrefecer antes de reabastecer. Usar recipientes homologados para gasolina. Não utilizar o gerador em atmosferas potencialmente explosivas, instalações de gás ou similar, consultar os responsáveis de segurança.
As emissões do motor contêm monóxido de carbono venenoso!	
	Nunca utilizar dentro de casa, garagens, túneis, caves ou qualquer local sem ventilação. Não utilizar o equipamento perto de janelas ou portas por onde os gases possam entrar para o interior. O escape expõe monóxido de carbono venenoso. Não se pode ver ou cheirar este gás pelo que é muito perigoso.
Atenção aos riscos eléctricos!	
	Não manusear o gerador com as mãos molhadas. Não expôr o gerador à chuva, humidade ou neve. Verificar se os cabos eléctricos e os aparelhos a ligar estão em bom estado. Ligar a tomada de terra do gerador.

2. Localização dos autocolantes de segurança e utilização.

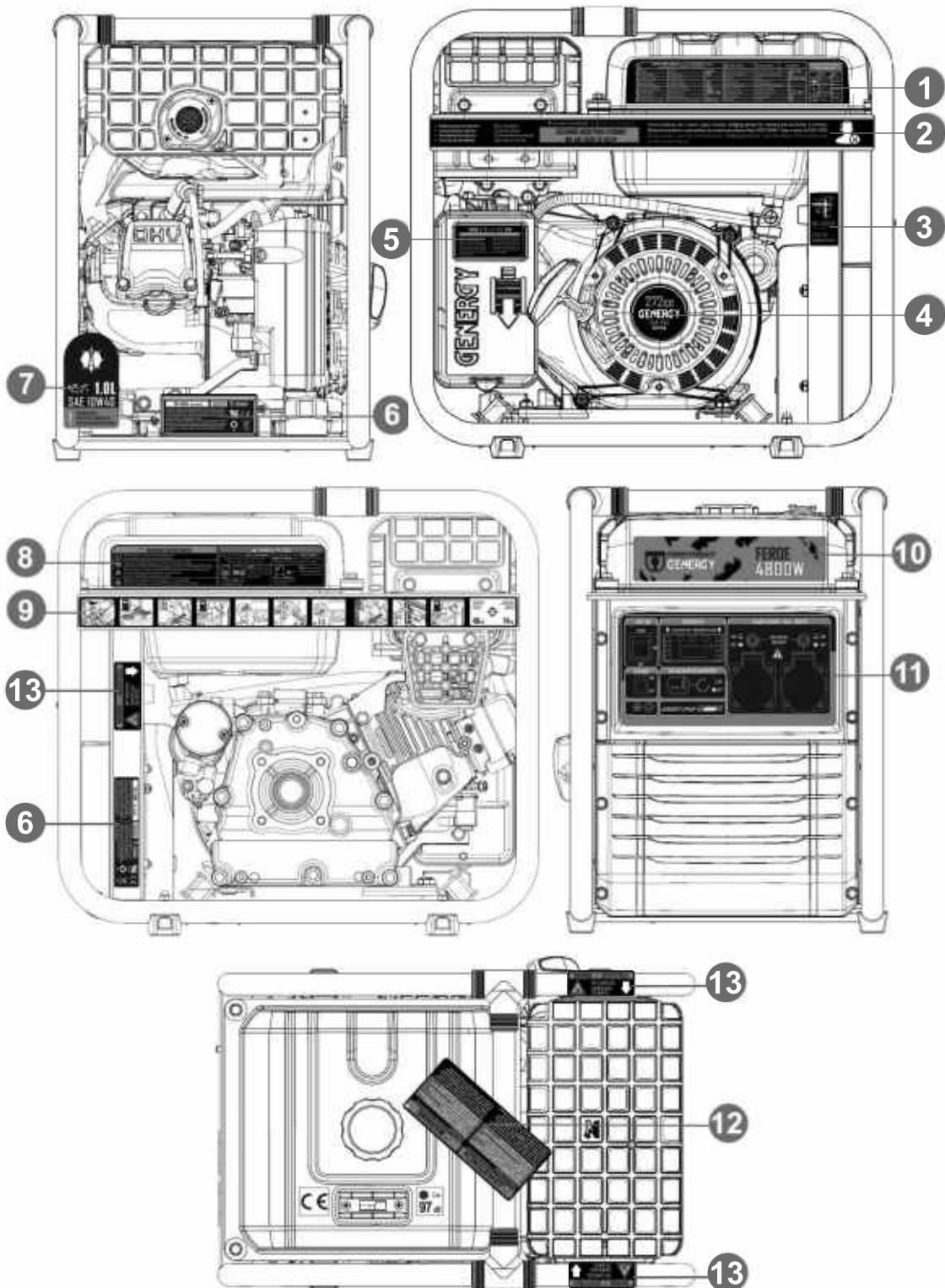

1-ESPECIFICAÇÕES PEÇAS REPOSIÇÃO

4-MODELO DO MOTOR

7-NOTÍCIAS DE OLEO

8-PERIGOS 1

11-PAUNEL DCONTROLE

2-ASSISTÊNCIA

5-AMANUTENÇÃO FILTRO DE AR

9-GUIA DE INICIO RÁPIDO

12- PRIMERIRA UTILIZAÇÃO

3-VÁLVULA DE COMBUSTÍVEL

6-NOTÍCIAS DA BATERIA

10-MARCA-MODELO

13-PERIGOS 2

3. Identificação dos componentes

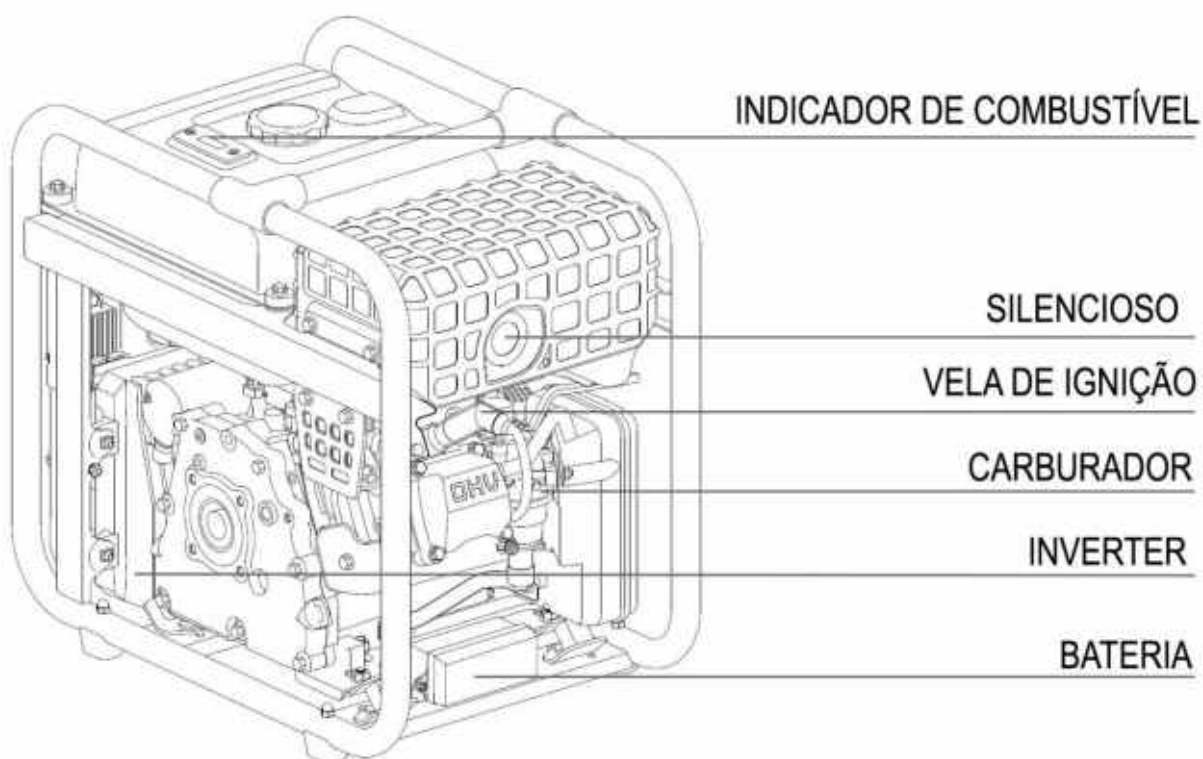
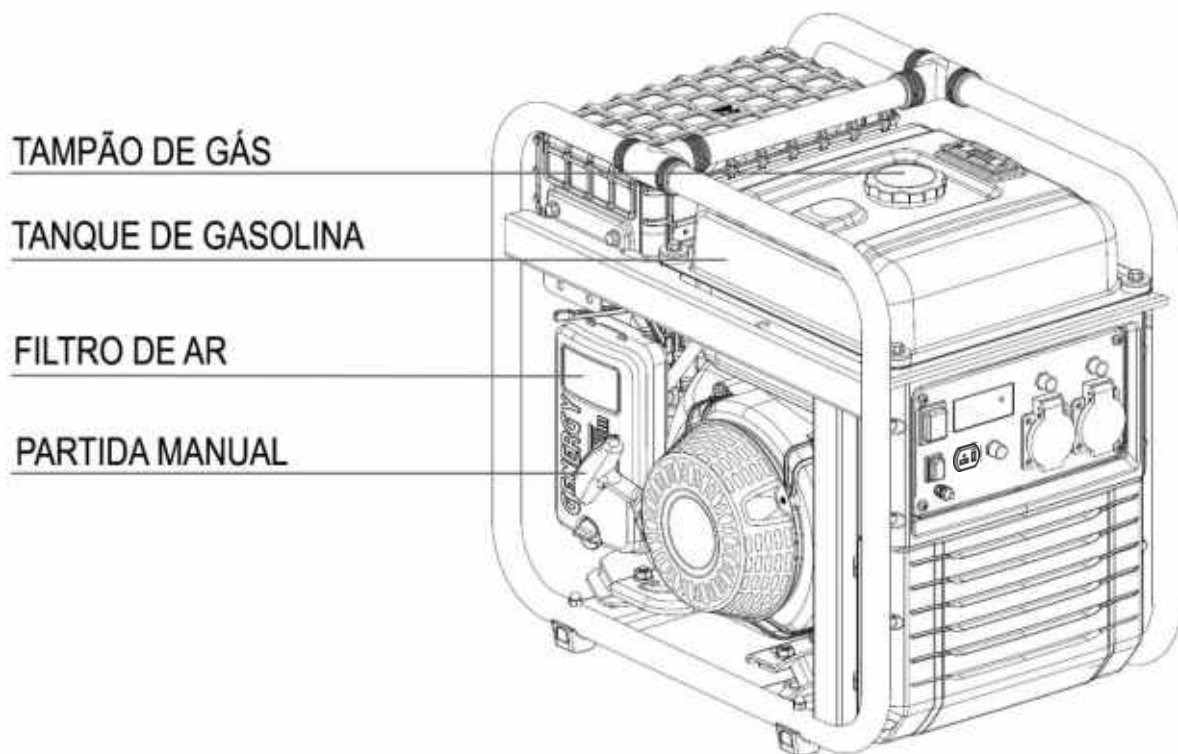

3.1 Painel de controlo

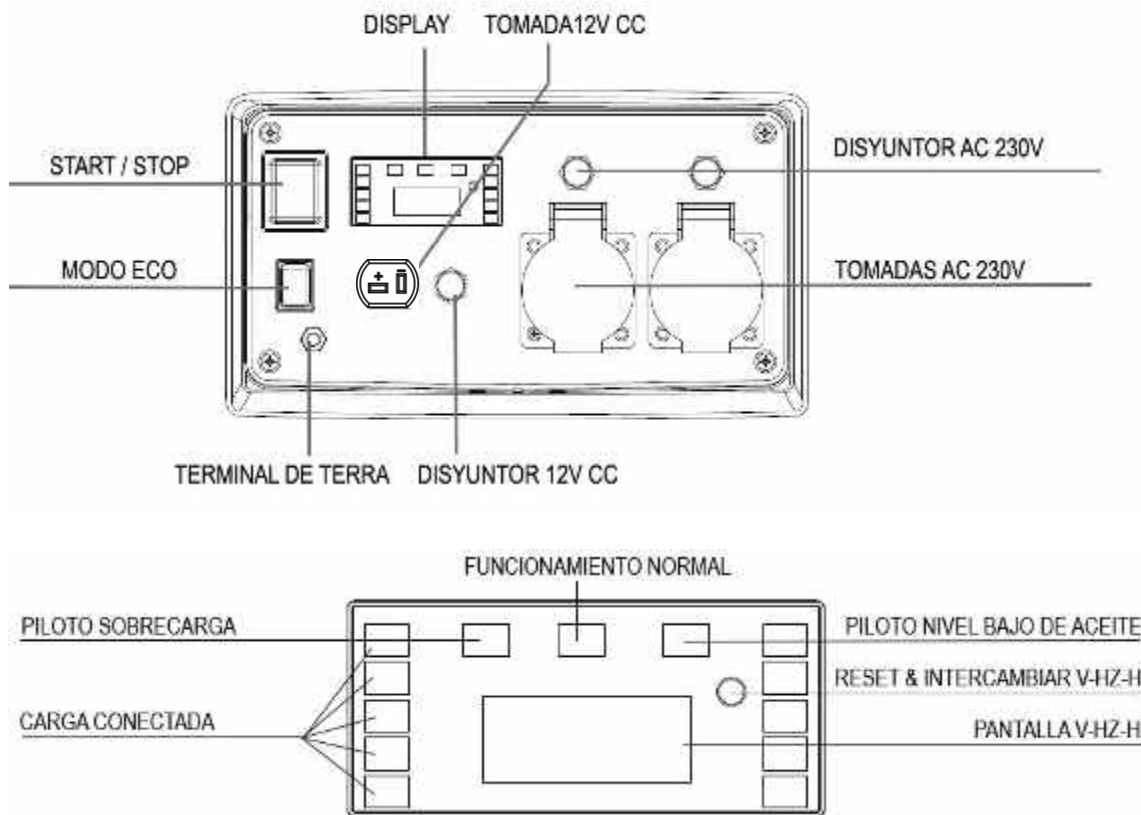

4 Verificações prévias de funcionamento

4.1 Ligações da bateria (apenas modelos com arranque eléctrico).

A bateria é entregue com o terminal negativo (-) desconectado

Antes de conectar o terminal da bateria, verifique se o interruptor do motor está na posição "OFF" (desligado).

Conecte a linha de fio negativo usando a porca, de acordo com o sorteio anexado.

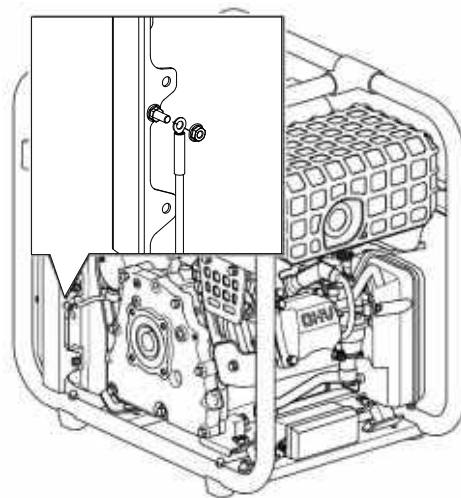

NOTA: A bateria entregue é um obsequio de cortesia e não está coberta pelo programa de garantia da máquina. Tiene una vida limitada y deberá sustituirse in caso necesario por una das mismas prestaciones.

4.2 Adição e verificação do nível de óleo.

NOTA: O equipamento é entregue sem óleo de origem, **não tentar pôr o equipamento a funcionar sem ter posto óleo antes!**

Assegurar que o gerador está numa superfície perfeitamente nivelada para não se enganar no nível do óleo.

Retirar o tampão de enchimento de óleo e encha de óleo pelo orifício de enchimento até alcançar o nível máximo mostrado na figura abaixo.

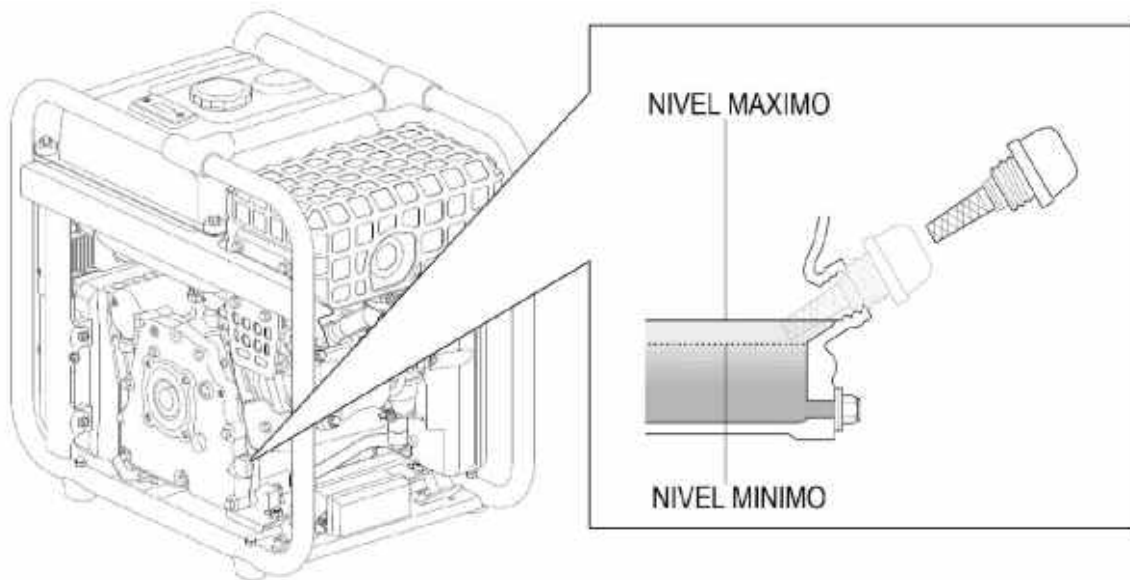

A capacidade de óleo de orientação até ao nível correcto conforme o modelo é:

- Modelo RODAS 3800W 0.6 litros aproximadamente
- Modelo FEROE 4600W 1.0 litros aproximadamente

Usar óleo de motor de 4 tempos de boa qualidade SAE10W30 ou SAE10W40. Qualidade de óleo recomendada API "SJ" (USA) ou ACEA "A3" (EUROPA) ou bem mais actuais (ver especificações da embalagem).

NOTA: Ter em conta que o motor consome algum óleo com a utilização, verificar o nível de óleo antes de cada utilização e repor se o nível diminuiu.

NOTA: Nunca usar óleos já usados, sujos, em mau estado ou se não conhecer o seu grau e qualidade. Não misturar óleos de tipos diferentes.

4.3 Adição e verificação do nível de combustível.

- ☐ **NOTA:** Usar unicamente gasolina sem chumbo (86 octanas ou superior).
- ☐ **NOTA:** Nunca usar restos de gasolina, contaminada ou misturas de óleo/gasolina.
- ☐ **NOTA:** Evitar a entrada de sujidade ou água no depósito de combustível.
- ☐ **NOTA:** Não usar uma mistura de gasolina com etanol ou metanol, caso contrário, pode danificar seriamente o motor.

Retirar a tampa de combustível rodando no sentido contrário aos ponteiros do relógio, encher de gasolina sem chegar ao nível máximo da figura abaixo. A capacidade aproximada do depósito é de 10 litros.

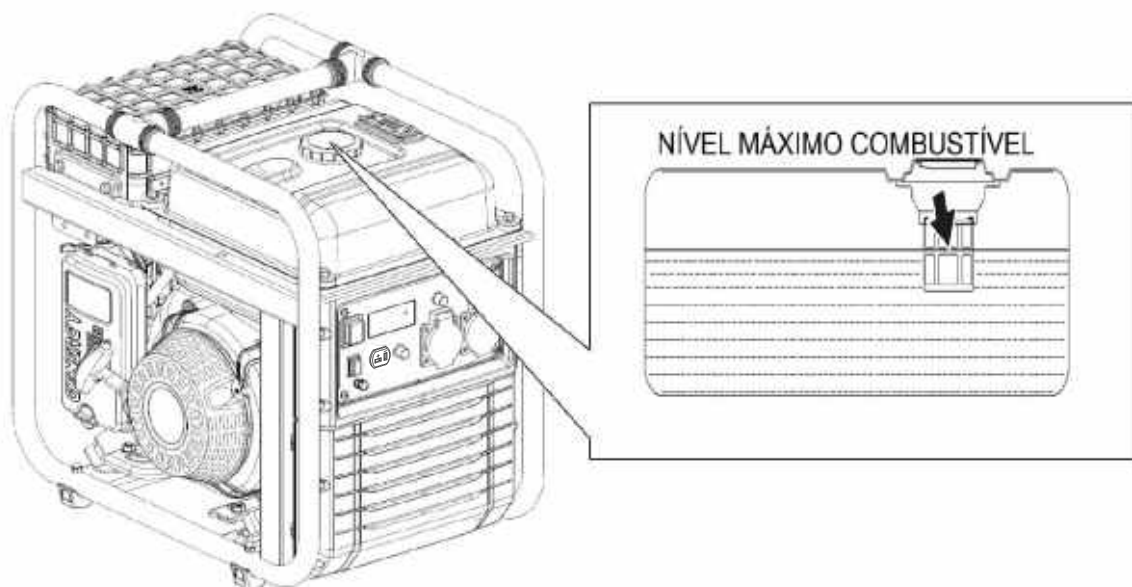

⚡ **PERIGO:** A gasolina é extremamente explosiva e inflamável. É totalmente proibido fumar, foguear ou fazer qualquer tipo de chama no momento de reposição ou no local de armazenamento do combustível.

⊘ **ADVERTÊNCIA:** Manter o combustível fora do alcance das crianças.

⊘ **ADVERTÊNCIA:** Evitar derramamentos de combustível ao reabastecer. (Limpar possíveis derramamentos antes de ligar de novo o motor)

⊘ **ADVERTÊNCIA:** Não encher demasiado o depósito de combustível (não ultrapasse o nível máximo). Depois de reabastecer, confirmar que a tampa do depósito está fechada e segura.

⊙ **PRECAUÇÃO:** Evitar o contacto com a pele e não respirar o vapor do combustível.

5 Arranque do gerador com bateria*

*Apenas modelos com arranque eléctrico, para modelos de arranque manual ir para o ponto 5-1.

Nota: Desconecte todo o dispositivo do gerador, ele deve ser inicializado sem carga conectada.

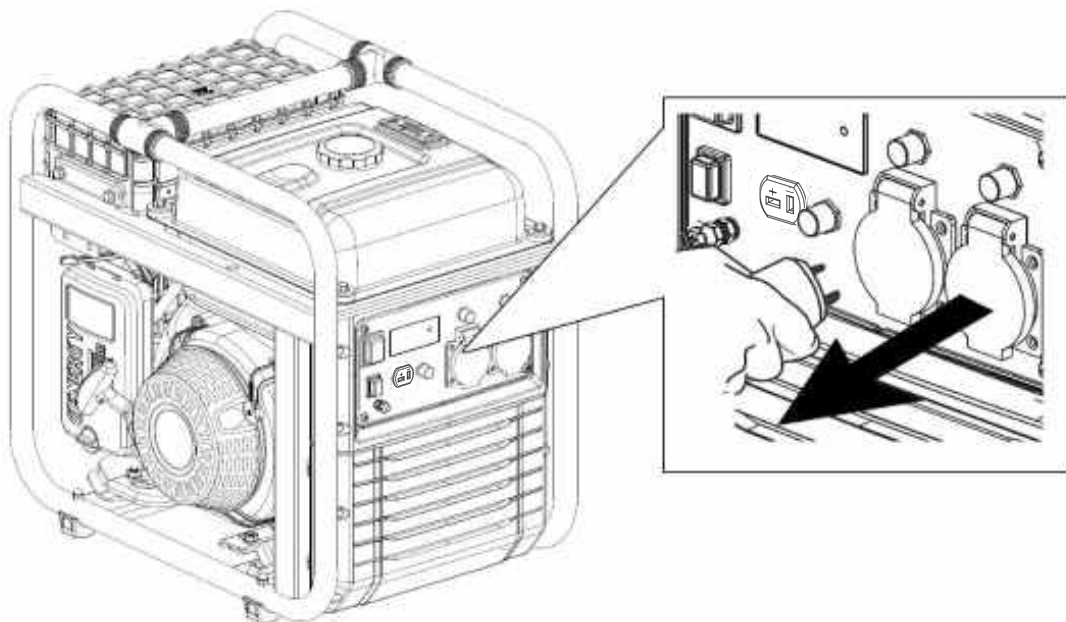

1 Rodar a válvula de passagem de gasolina para "ON".

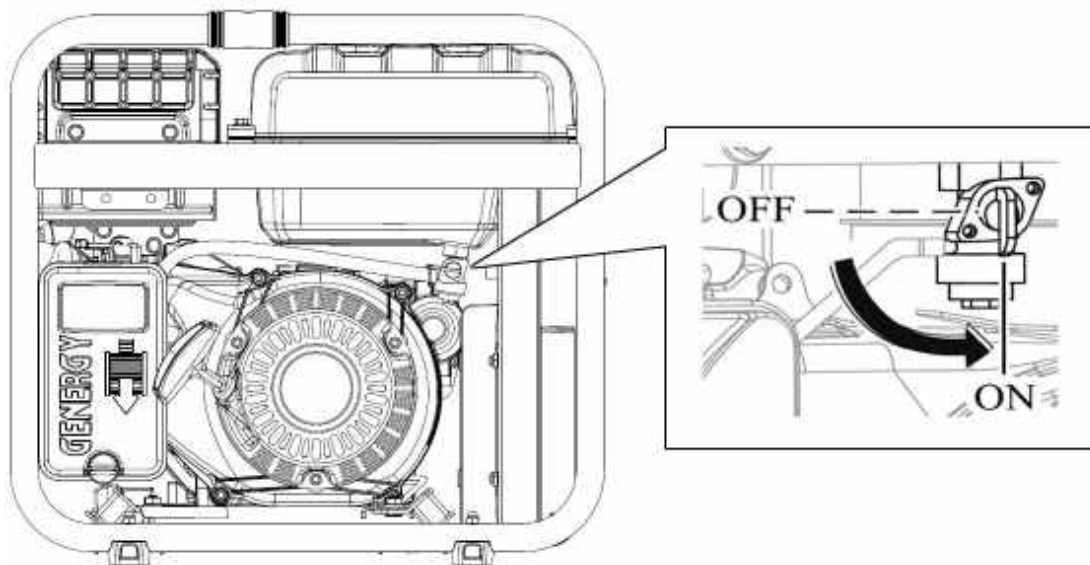

2. Mova a patilha do “estárter” para a posição de ar fechado, segundo a figura abaixo. Esta posição enriquece a mistura de gasolina e facilita o arranque.

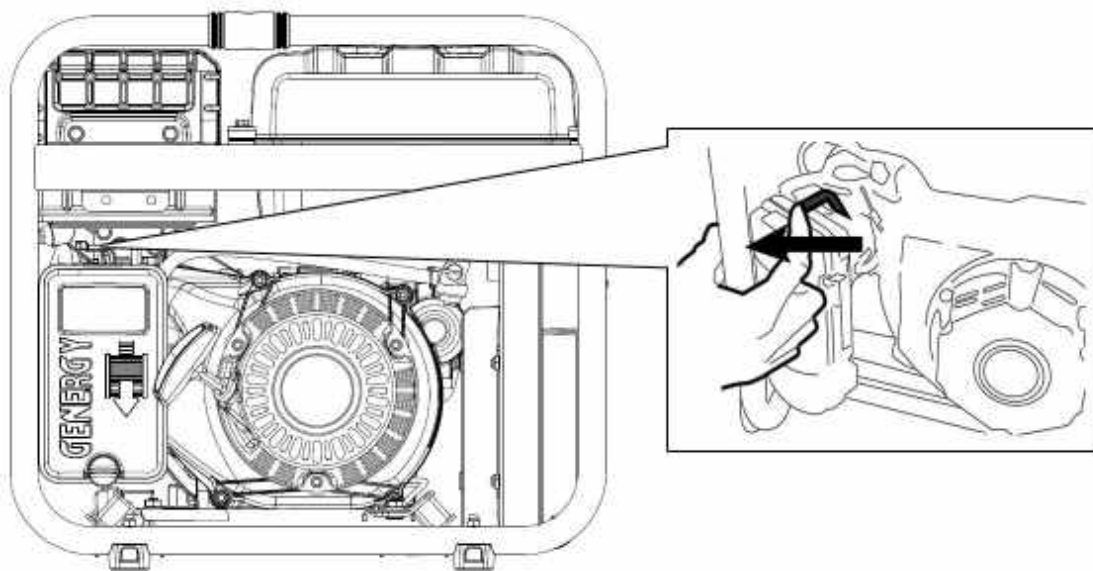

Pode não ser necessário usar o estrangulador se o motor foi parado recentemente e ainda estiver quente.

3 Premir o interruptor de arranque do motor para “ON” e depois para “START”, soltar assim que o motor arrancar.

NOTA: Se o motor não arrancar em 3 ou 4 segundo, soltar o interruptor de arranque e esperar uns segundos antes de voltar a tentar para evitar sobreaquecer o motor de arranque.

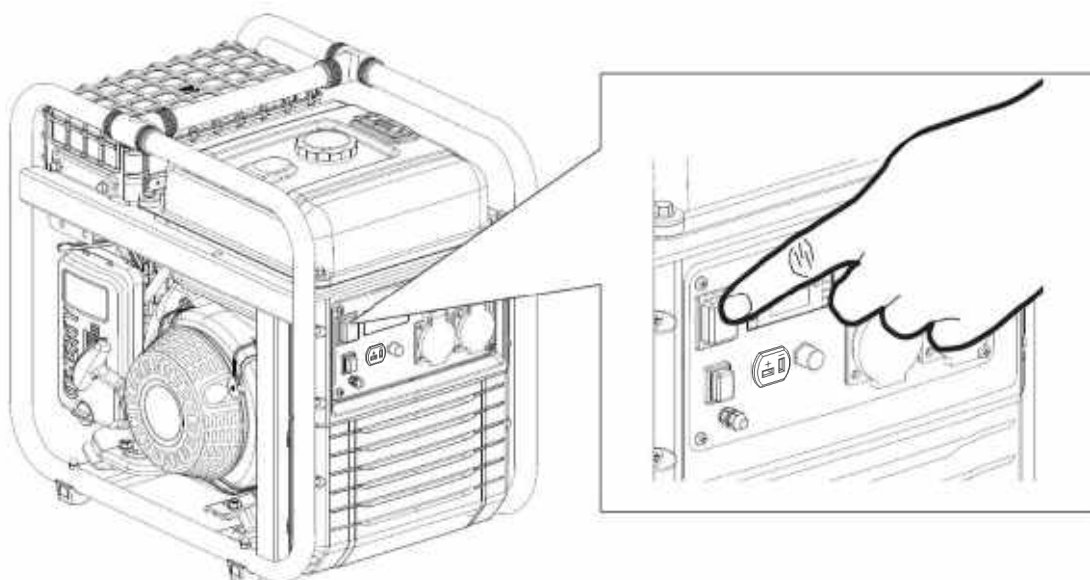

4. Após o arranque, mova lentamente o “estárter” para a posição de ar aberto tal como na figura abaixo. O motor começará a trabalhar de forma estável e pronto para fornecer energia a equipamentos.

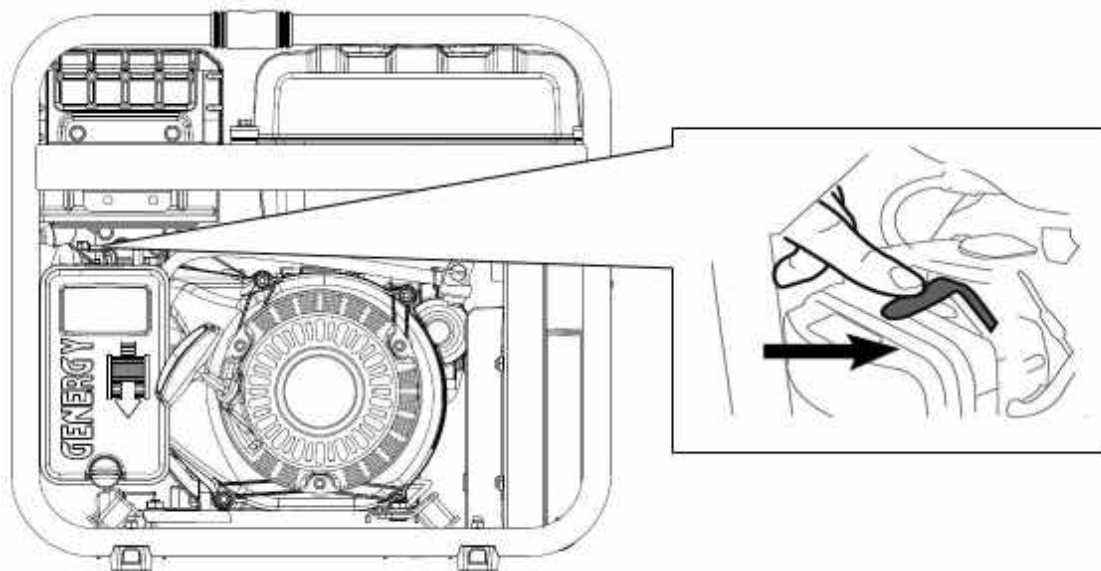

NOTA: Não deixar o estrangulador numa posição intermédia, a mistura seria demasiado rica e o motor trabalharia de forma incorrecta.

Na primeira colocação em funcionamento do equipamento, a bateria pode ter pouca carga se tiver estado muito tempo armazenada. Se verificar que a carga é insuficiente arrancar o equipamento de forma manual (passar ao ponto 5.1). A bateria recarrega automaticamente durante o funcionamento do gerador.

5.1 Arranque manual do gerador.

Nota: Desconecte todo o dispositivo do gerador, ele deve ser inicializado sem carga conectada.

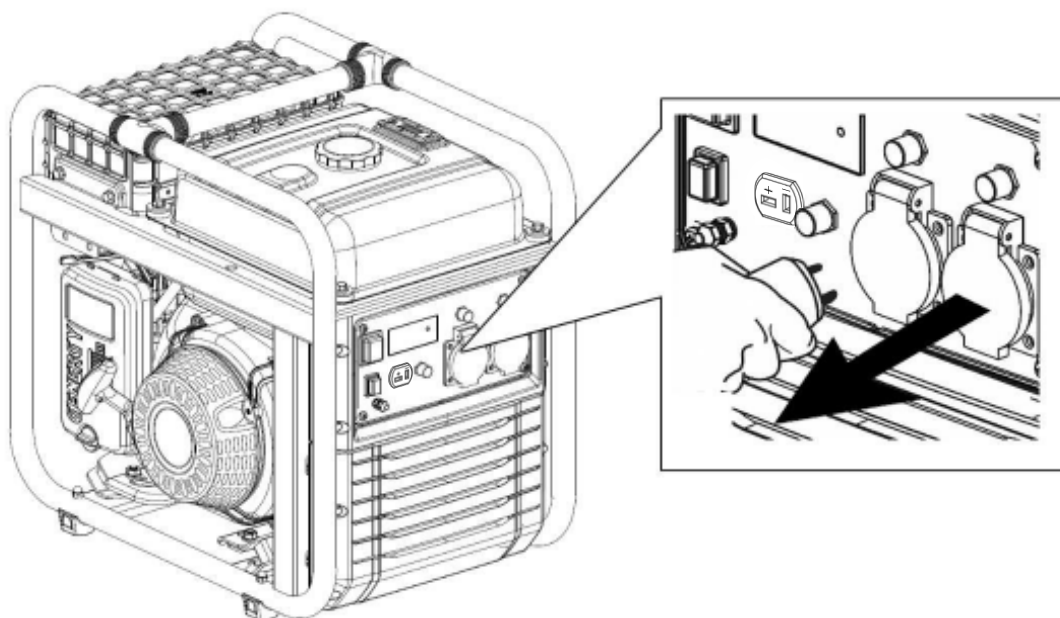

- 1 Rodar a válvula de passagem de gasolina para a posição "ON".

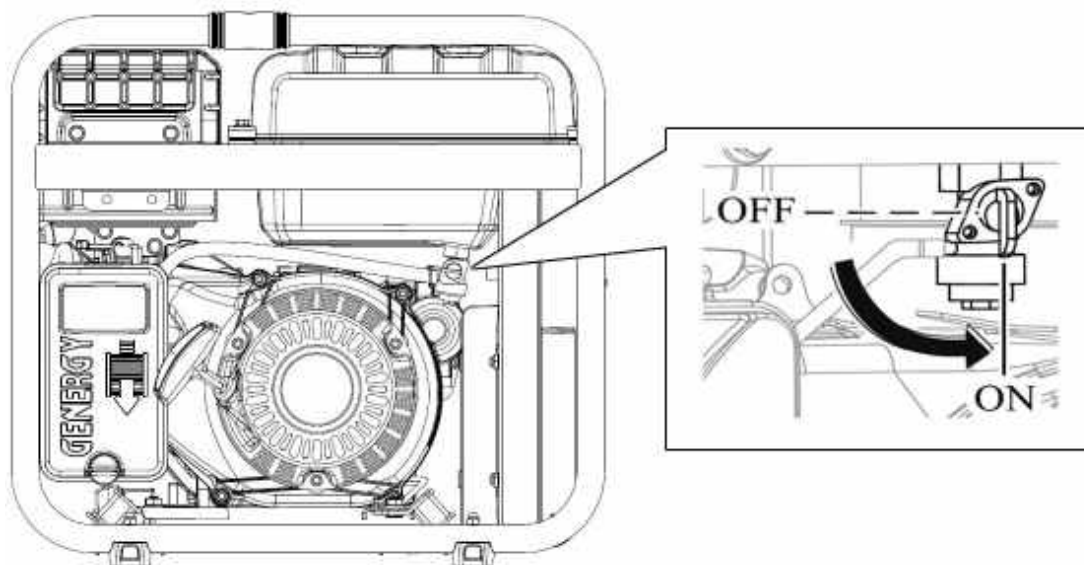

2. Mova a patilha do “estárter” para a posição de ar fechado, segundo a figura abaixo. Esta posição enriquece a mistura de gasolina e facilita o arranque.

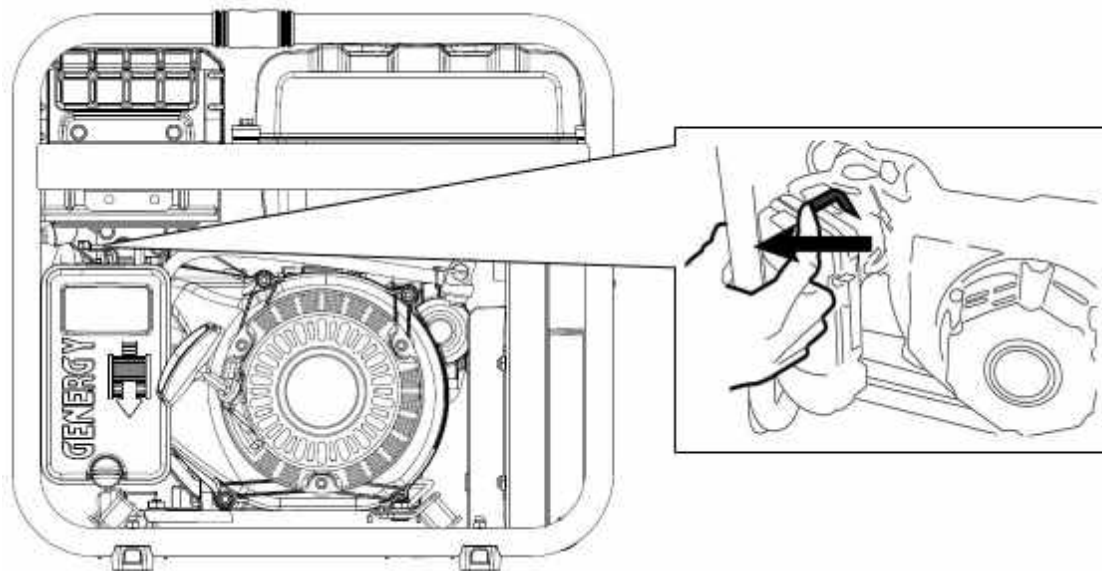

Pode não ser necessário usar o estrangulador se o motor foi parado recentemente e ainda estiver quente.

3 Colocar o interruptor de arranque do motor em ligado “ON”

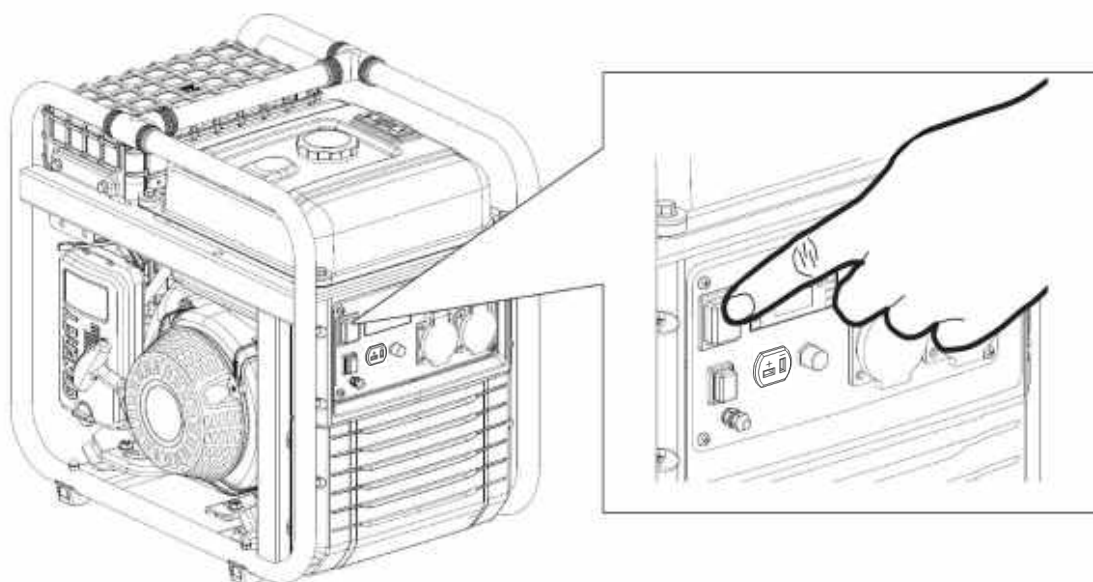

4 Puxar o manípulo de arranque lentamente até o fim para calcular o curso máximo da corda (e não o ultrapassar depois quando puxar vigorosamente), em seguida, soltar a corda para recolher.

Puxar de novo com suavidade até sentir uma leve resistência, então deixar recolher o cabo e puxar vigorosamente para o motor arrancar.

Se o motor não arrancar à primeira tentativa repetir a operação.

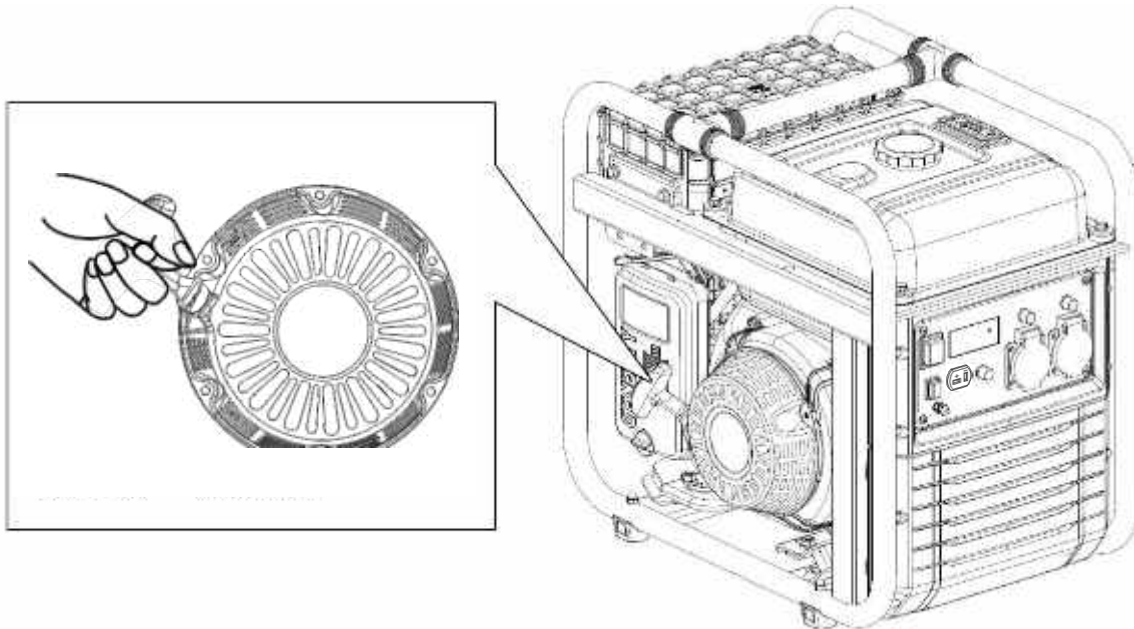

NOTA: Se atingir o fim de curso do cabo bruscamente, poderá danificar a mola de retorno do puxador ou o cabo que não estão cobertos pela garantia.

NOTA: Não soltar o manípulo depois do esticão para evitar que o puxador bata no equipamento. Acompanhar com a mão o manípulo até que fique recolhido

NOTA: Nunca puxar a de novo corda se o gerador já arrancou e está em movimento.

5. Após o arranque, mova lentamente o “estárter” para a posição de ar aberto tal como na figura abaixo. O motor começará a trabalhar de forma estável e pronta para fornecer energia a equipamentos.

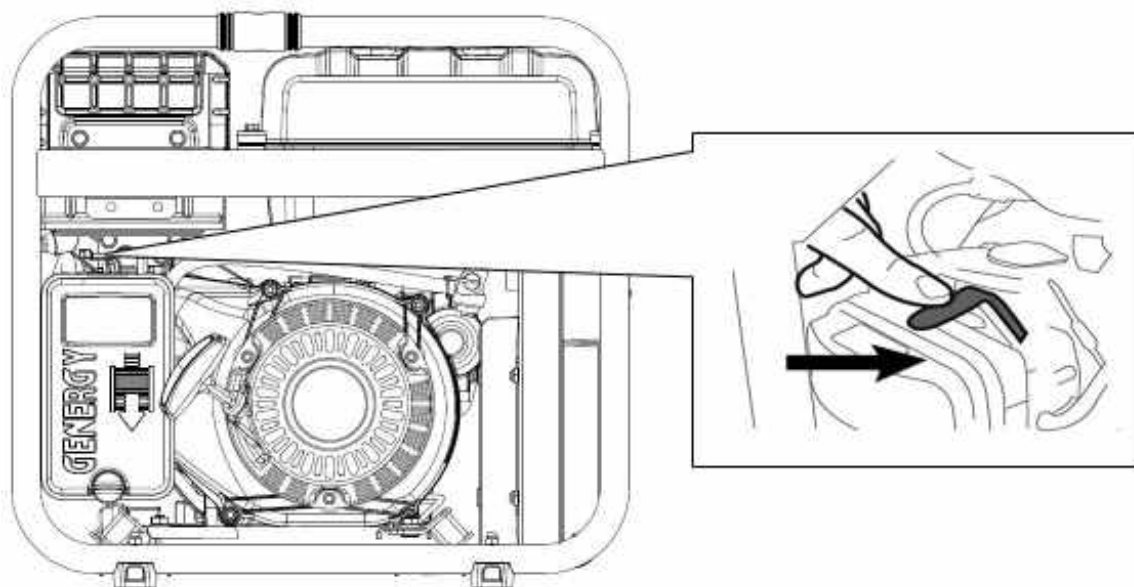

NOTA: Não deixar o estrangulador numa posição intermédia, a mistura seria demasiado rica e o motor trabalharia de forma incorrecta.

6 Utilização do gerador:

⊘ ADVERTÊNCIA: Confirmar a ligação da tomada de terra (eléctrodo de terra). Se tiver dúvidas consultar o seu electricista.

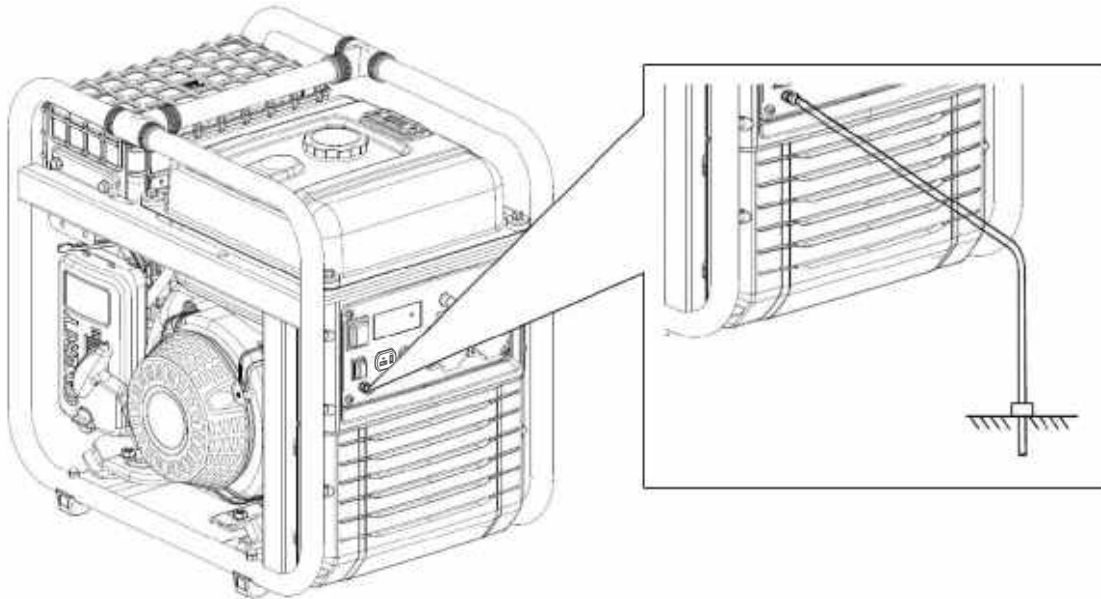

⊘ ADVERTÊNCIA: Nunca ligar a saída de tensão de 230V do equipamento a um edifício ou habitação (nem quando houver um corte de luz). O retorno de tensão de rede entraria em conflito com a tensão do gerador e causaria danos graves ao equipamento, ou até mesmo um incêndio.

⊘ ADVERTÊNCIA: Não fazer a ligação em paralelo com outros geradores, ambos ficariam danificados e com risco de incêndio.

☐ NOTA: Não ligar uma extensão ao tubo de escape.

☐ NOTA: Quando necessitar de um cabo de extensão, certificar que usa um cabo de borracha de boa qualidade e secção adequada, consulte seu electricista.

- ✓ Comprimento do cabo de 60m: usar cabo mínimo de 2mm²
- ✓ Comprimento de cabo de 100m usar cabo mínimo de 2,5mm²

☐ NOTA: Os aparelhos que usam motor como compressores, bombas de água, serras, radiais, etc., necessitam até 3 vezes mais de potência para o seu arranque. Como exemplo, uma bomba de água de 500W necessitaria de um gerador de 1500W para o seu arranque. Verificar se as cargas a ligar não superam a potência máxima do grupo conforme esta indicação.

NOTA: Nunca inicie o gerador com dispositivos conectados. Desconecte todos antes de ligar o motor.

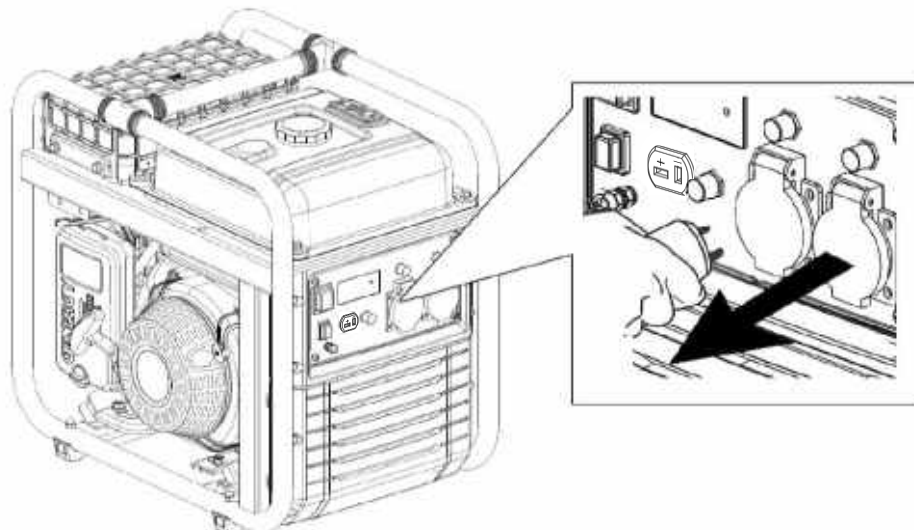

⊘ ADVERTÊNCIA: Confirmar que todos os aparelhos eléctricos estão em boas condições de funcionamento antes de ligar ao gerador.

Se um equipamento eléctrico funcionar anormalmente, lentamente ou se parar de repente, desligar o motor do gerador de imediato e desligar o equipamento.

Para melhorar o funcionamento do motor e prolongar a vida útil da máquina, recomenda-se um período de "rolamento" de 20 horas sem forçar o gerador, com cargas que não excedam 60% da potência máxima do equipamento.

6.1 Display de controle digital

Piloto Central: Operação correta.

Acende depois que o equipamento é ligado e se a operação é normal.

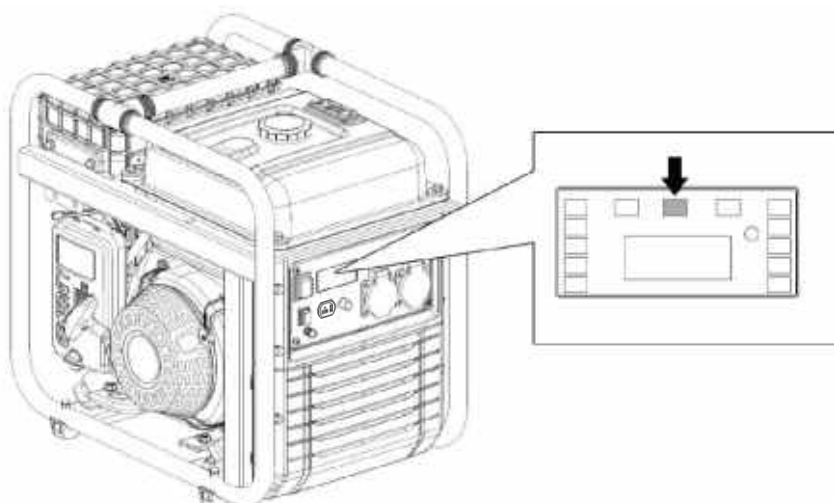

Piloto esquerdo: sobrecarga do gerador.

Se o gerador estiver sobrecarregado, o piloto de sobrecarga (vermelho) acenderá enquanto o piloto estiver desligado (verde). Em caso de sobrecarga, o motor continuará funcionando, mas a saída de eletricidade será cortada.

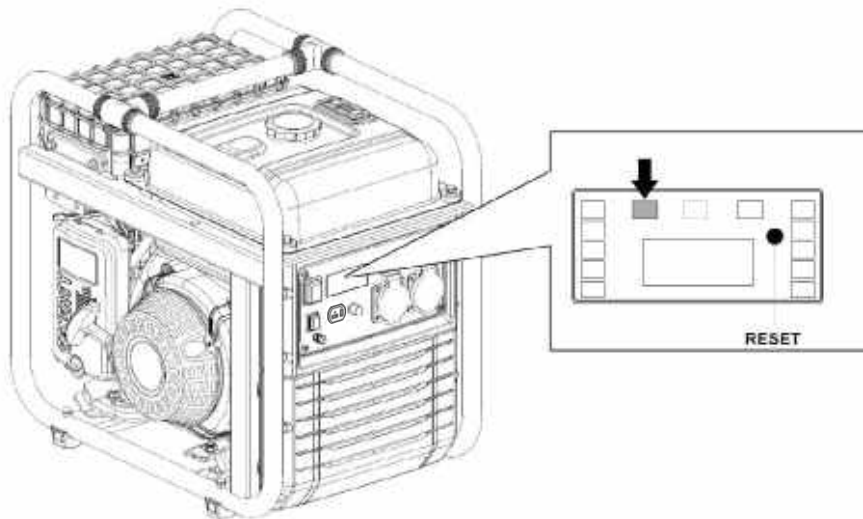

Em caso de sobrecarga, siga estes passos:

- 1- Remova a carga.
- 2- Pressione o botão "RESET" de acordo com a figura acima.
- 3- Conecte uma carga menor que a potência nominal do equipamento.

Nota: Um filtro de ar sujo pode reduzir a potência do equipamento, mantendo o filtro de ar sempre em ótimas condições.

Piloto direito: falha de óleo.

O piloto ligará em um nível de óleo baixo e o motor desligará por segurança. O motor não ligará até que o nível de óleo não esteja correto novamente.

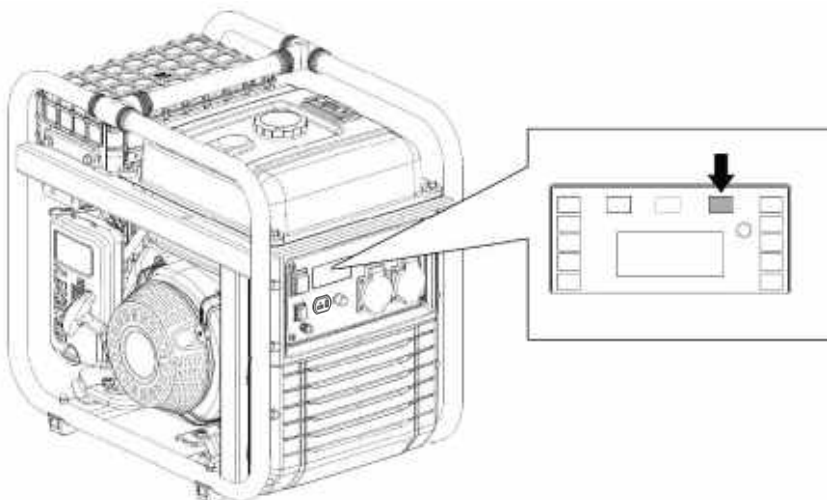

Se você tentar ligar o motor com um nível de óleo baixo, ele não será iniciado e a piloto de falta de óleo piscará nas tentativas de partida.

O sistema de alerta do óleo está concebido para evitar danos no motor causados por quantidade insuficiente de óleo no cárter. Antes do nível de óleo no cárter do motor ficar abaixo de um limite de segurança, o sistema de alerta do óleo desligará o motor automaticamente.

NOTA: A protecção por falta de óleo deve ser considerada como uma segurança extrema. É da responsabilidade única do utilizador verificar o nível de óleo antes da cada utilização como indicado no manual. É pouco provável que esta segurança falhe, mas se acontecer, os danos no motor serão muito importantes. A responsabilidade única da avaria seria do cliente por falta de manutenção e a reparação excluída da garantia.

Ter em conta que é um alarme de segurança em caso de nível grave, não é um indicador de falta de óleo.

IMPORTANTE: O sistema de alerta apenas atua por falha de nível, não pode proteger em casos como óleo inadequado ou em más condições.

Colunas piloto laterais: indicador de carga do gerador.

Mostra uma aproximação da carga usada no gerador em relação ao total, esta função é meramente indicativa.

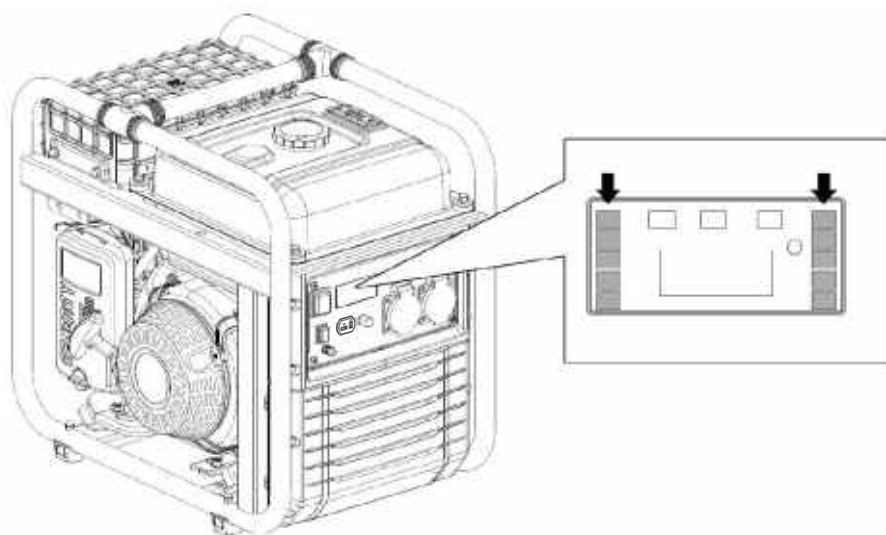

Seleção de parâmetros na display

Durante o uso, a tela central pode mostrar tensão, frequência e horas de trabalho. Para alternar entre os parâmetros, pressione o botão de reinicialização (A).

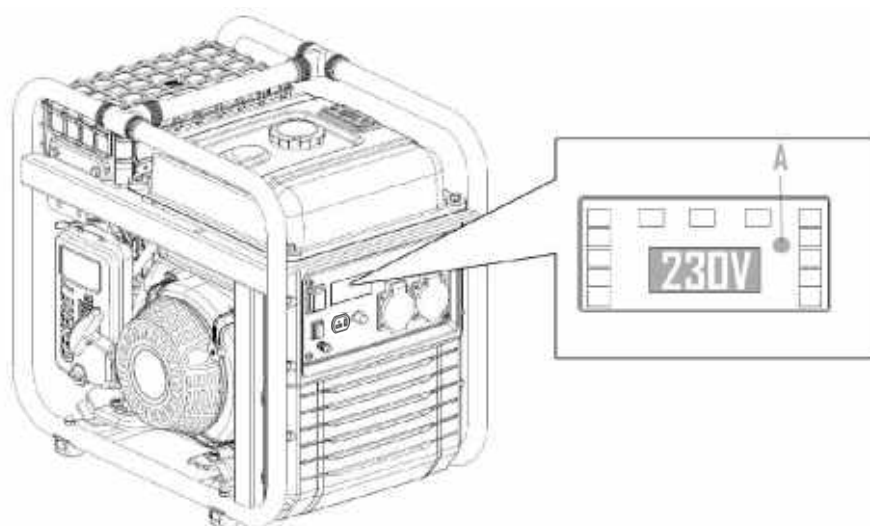

6.2 Sobrecarga y desame disjuntor

Seu gerador possui protetores térmicos (disjuntores) que protegem os receptáculos de 16A de maior intensidade.

No caso de exceder 16A em uma das tomadas, o disjuntor cortará a corrente para evitar que a tomada ou o enchufe conectado sobreaquecimento e incêndio.

Note que uma tomada de 16A permite um máximo de 3680W (230V X 16AH). Para extrair poderes superiores é necessário dividir entre os dois receptáculos.

Em caso de sobrecarga, desconecte primeiro o equipamento conectado.

Uma vez que o equipamento tenha sido desconectado, rearme o protetor contra sobrecargas levantando o protetor para a posição "ON" (ligado) para restaurar a saída de tensão do grupo.

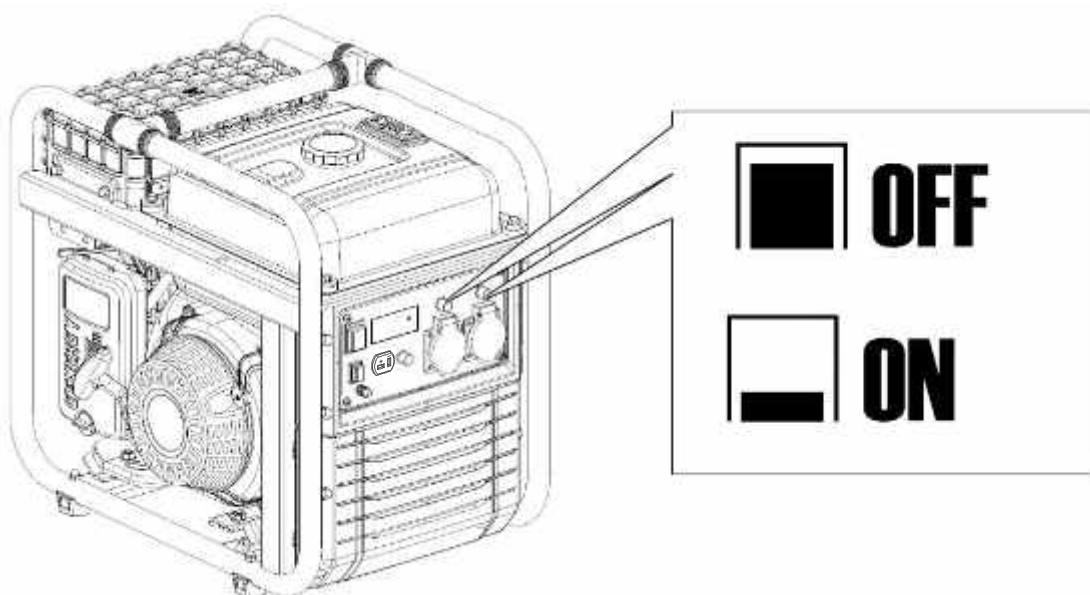

Se ao ligar os aparelhos o protector de sobrecarga voltar a saltar, desistir de ligar o aparelho. O aparelho ligado pode ter um problema ou exceder a potência do gerador.

NOTA: Se verificar que o gerador não aguenta a carga ou não a aceita, não insistir. As sobrecargas contínuas podem afectar negativamente o grupo.

Recordar que muitos equipamentos necessitam de um consumo extra para o seu arranque. Os aparelhos que usam motor como compressores, bombas de água, serras circulares ou outros, consomem até 3 vezes mais no seu arranque. Como exemplo, uma bomba de água de 1000W necessitará de 3000W para arrancar, pelo que necessitaríamos de um gerador não inferior a 3000W.

7. Paragem do motor:

Para parar o motor em caso de uma **emergência**, desligue directamente no interruptor do motor premindo para posição "OFF".

Desligar do motor normal:

- 1 Desligar Desconecte los aparatos eléctricos conectados al generador y permita el que motor trabaje algunos minutos sin carga.
- 2 Colocar o interruptor do motor na posição OFF.
- 3 Girar a válvula de combustível para a esquerda, posição "OFF".

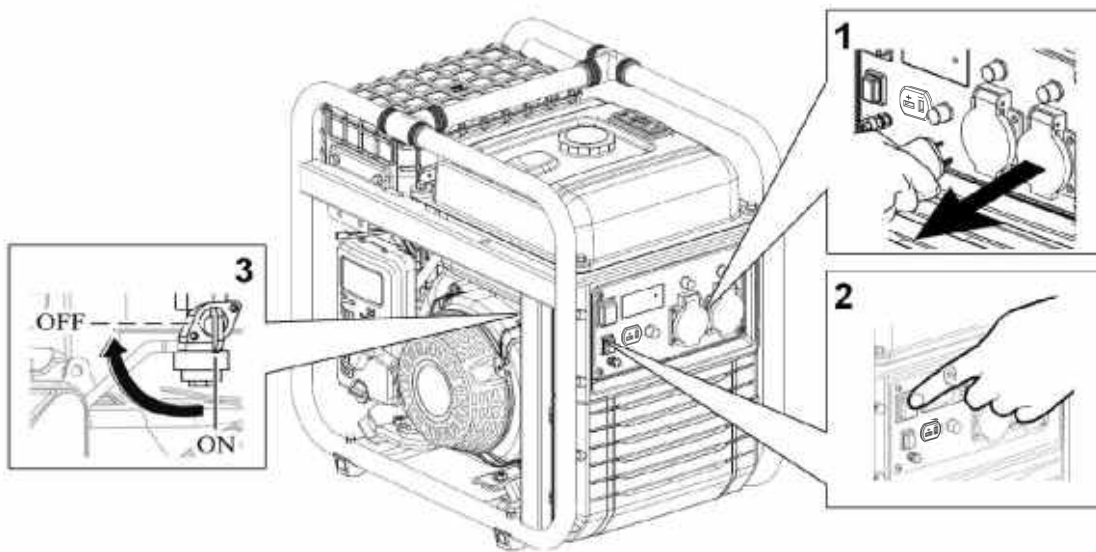

8. Manutenção:

O objectivo do programa de manutenção é manter o gerador em bom estado de funcionamento e alcançar o máximo de tempo de duração do equipamento.



PERIGO: Desligar o motor antes de executar qualquer manutenção.

Se necessitar de arrancar o motor para alguma verificação, assegurar que a área está bem ventilada. Os gases de escape contêm monóxido de carbono venenoso.



NOTA: Utilizar sobressalentes originais GENERGY ou na sua falha componentes de qualidade demonstrada para a manutenção.

Programa de manutenção.

SERVIÇO	PERÍODOS DE MANUTENÇÃO
óleo do motor	Verificar antes de cada utilização. A primeira mudança de óleo após 20 horas de rodagem. Sucessivas mudanças de óleo a cada 100 horas de utilização.
Filtro de ar	Verificar e limpar a cada 50 horas. Substitua no máximo 250 horas, ou antes, se a deterioração for observada.
Vela	Limpar e ajustar o eléctrodo a cada 50 horas. Substitua no máximo 250 horas, ou antes, se a deterioração for observada.
Limpeza filtro de resíduos da válvula de gasolina	A cada 300 horas ou 1 ano (o que ocorrer primeiro)
Limpiar o para-faisal	A cada 300 horas ou 1 ano (o que ocorrer primeiro)
Válvulas do motor*	Ajustar a cada 500 horas*
Câmara de combustão*	Limpar a cada 500 horas*
Depósito de combustível*	Limpar a cada 500 horas*
Mangueira de combustível*	Substituir a cada dois anos ou antes se verificar alguma deterioração*



NOTA: Realizar a manutenção com mais frequência quando o equipamento for utilizado em locais com muito pó ou temperaturas muito elevadas.



NOTA: Os serviços marcados com asterisco devem ser executados por um serviço GENERGY ou uma oficina qualificada. Guardar comprovativo das operações executadas por oficina.



NOTA: A falta de cumprimento dos serviços de manutenção reduzirá o tempo de duração do gerador e provocará avarias que não estão cobertas pela garantia. A garantia não é considerada se não se cumprir com o plano de manutenção detalhado, excepto se tiver sido autorizado a saltar um serviço pela GENERGY ou serviço autorizado GENERGY.

8.1 Mudança do óleo.

- 1 Manter o motor a trabalhar por 5 ou 10 minutos para que o óleo atinja alguma temperatura e diminua a sua viscosidade (mais líquido). Deste modo será mais fácil retirá-lo completamente.
- 2 Colocar um recipiente adequado por baixo do orifício de drenagem de óleo para recolher o óleo usado.
- 3 Desenroscar o bujão de drenagem de óleo rodando no sentido inverso aos ponteiros do relógio, guardar o bujão e a sua junta.
- 4 Soltar o tampão de enchimento de óleo para entre ar no motor e a expulsão do óleo seja mais rápida.
- 5 Force o motor a trabalhar puxando suavemente o cabo de arranque para que caia a maior parte do óleo alojado nas partes móveis do motor.

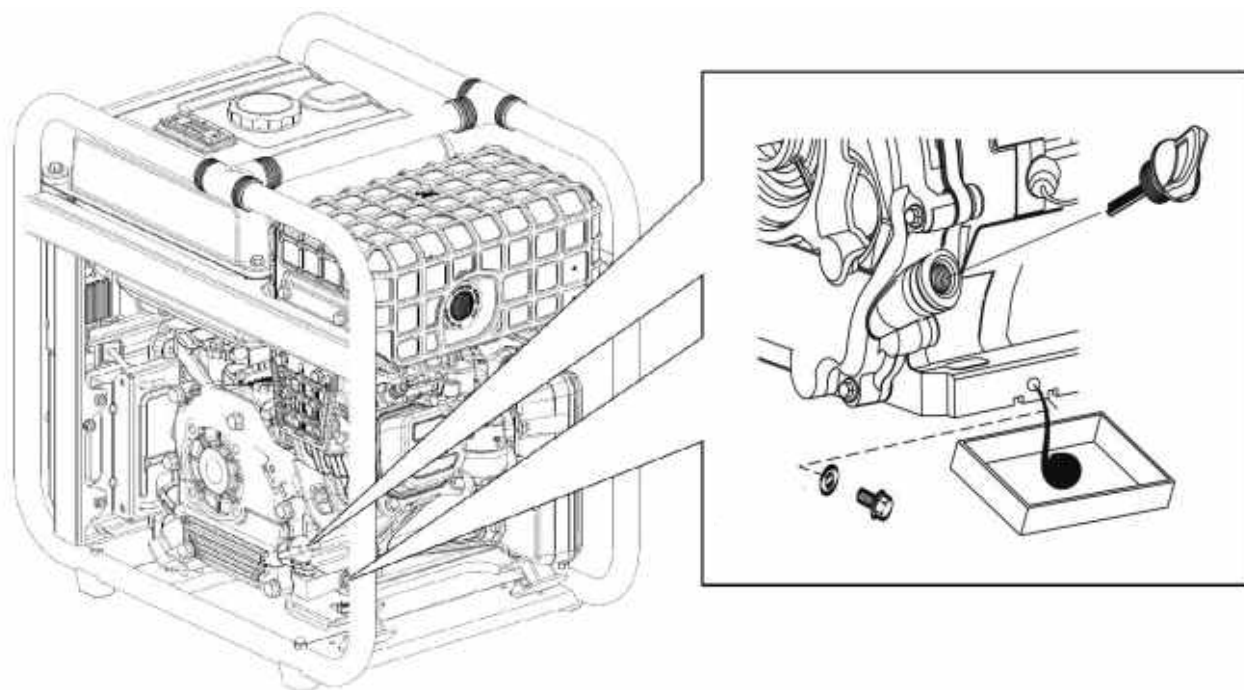

- 5 Depois de todo óleo retirado, colocar de novo o bujão de drenagem com a sua junta y limpar derramamentos de óleo se os houver.
- 6 Voltar a encher com o óleo recomendado até ao nível máximo, sem o ultrapassar. O equipamento deve estar nivelado e o óleo não deve ultrapassar o nível. (Para o tipo de óleo confirme ponto 4.3 deste manual).

A capacidade de óleo até ao nível correcto conforme o modelo é:

- Modelo RODAS 3800W 0.6 litros aproximadamente
- Modelos FEROE 4600W 1.0 litros aproximadamente

Usar óleo de motor de 4 tempos de boa qualidade SAE10W30 ou SAE10W40. Qualidade de óleo recomendada API "SJ" (USA) ou ACEA "A3" (EUROPA) ou bem mais actuais (ver especificações da embalagem).

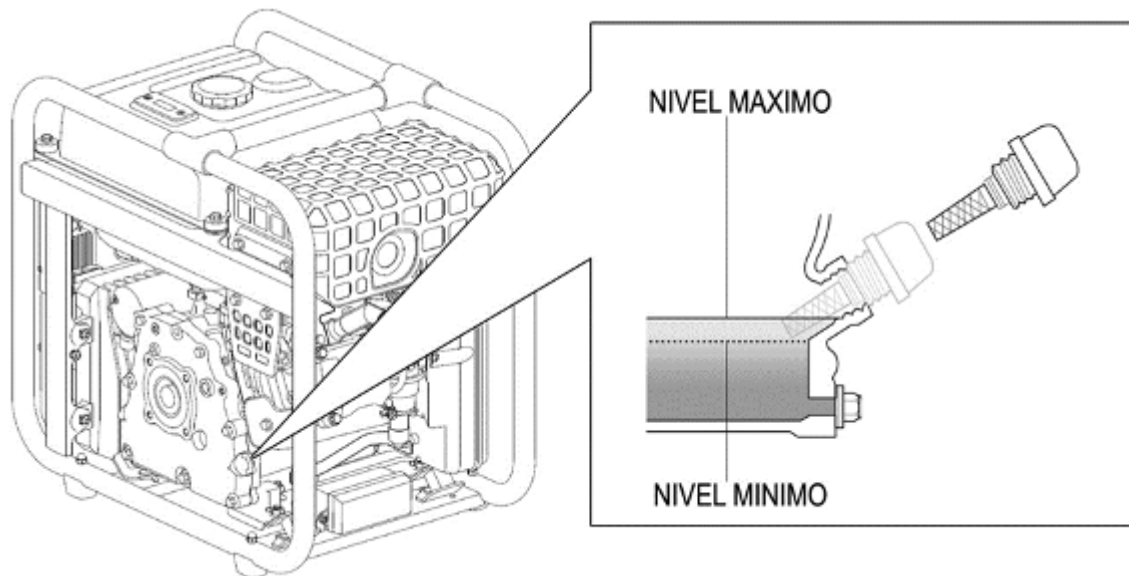

7 Voltar a colocar o tampão de enchimento do óleo

IMPORTANTE: Para cumprir com os requisitos ambientais, o óleo usado deve ser posto num recipiente vedado e ser transportado a uma estação de serviço para reciclar. Não o deitar no lixo nem despejar no solo.

8.2 Manutenção do filtro de ar.

NOTA: Um filtro de ar sujo reduzirá o fluxo de ar no carburador e provocará uma combustão incorrecta que pode provocar problemas graves no motor. Limpar o filtro com regularidade conforme o plano de manutenção deste manual, e com mais frequência em áreas com muito pó.

NOTA: Nunca colocar o gerador em funcionamento sem o filtro de ar, caso contrário, provocará um desgaste rápido do motor.

ADVERTÊNCIA: Não usar gasolina ou dissolventes de baixo ponto de ignição para a limpeza do filtro. São inflamáveis e explosivos sob certas condições.

- 1 Soltar e retirar o parafuso de fecho (C) da tampa do filtro de ar (A)
- 2 Abrir a tampa e remover o elemento do filtro (B)

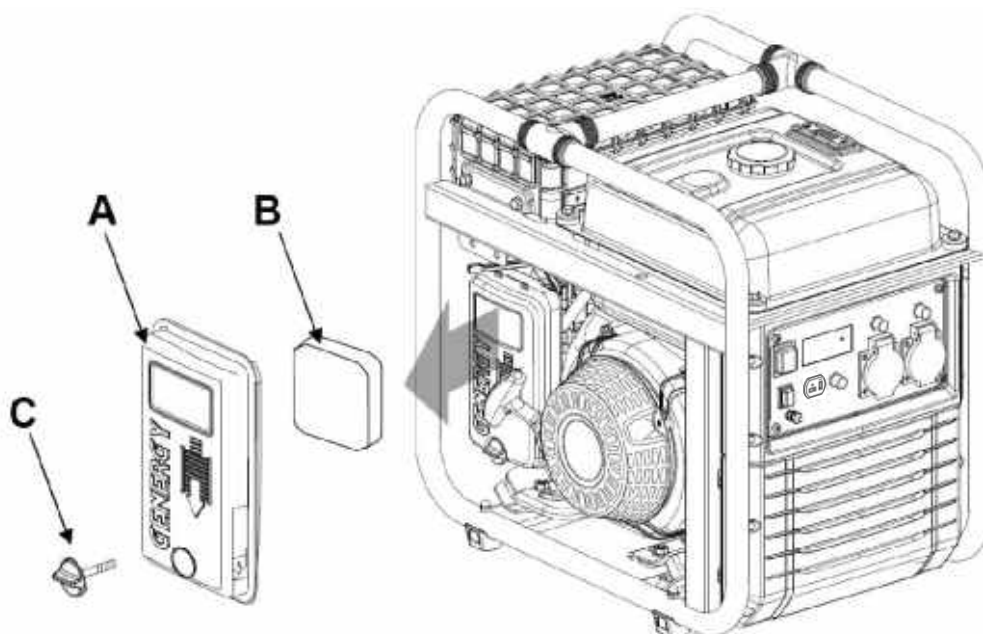

- 3 Limpar o filtro com uma solução de sabão e água, deixar que seque totalmente.
- 4 Submergir o filtro bem seco em óleo do mesmo tipo que usa o motor do gerador.
- 5 Escorrer pressionando o filtro de ar com a mão (se queda um excesso de azeite no filtro podría producir humo in los gases del escape).
- 6 Depois de limpo e escorrido voltar a instalar o elemento do filtro na caixa do filtro e fechar com o parafuso de fecho da tampa.

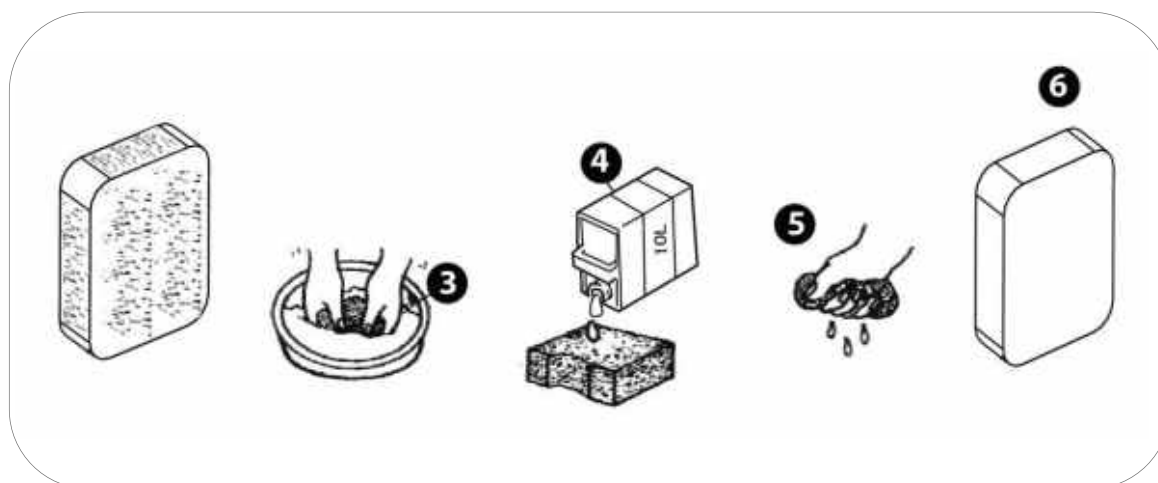

8.3 Manutenção da vela.

Velas recomendadas: **TORCH** F6RTC, **NGK** BP7ES, **BOSCH** WR3C.

- 1 Desligar a pipeta ou cachimbo da vela (B) puxando para fora (como mostrado com a seta na figura abaixo)
- 2 Com a ajuda da chave de velas (A) retirar a vela desenroscando-a do motor (rodar no sentido contrário ao dos ponteiros do relógio).

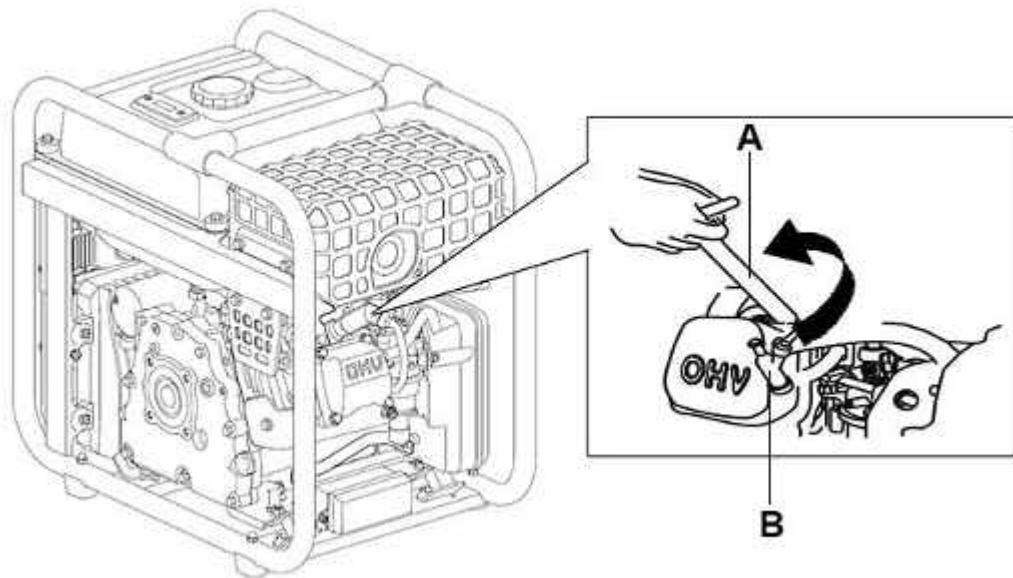

4 Inspeccionar visualmente a vela. Trocar por uma nova se o isolante estiver com fissuras ou fendas. Limpar o eléctrodo com uma escova de arame fino para retirar os resíduos de sujidade.

5 Medir a distância do eléctrodo com uma bitola. Valor normal 0,6 - 0,7 mm, Ajustar a abertura com cuidado se o valor não estiver certo.

6 Voltar a colocar a vela com cuidado, começando a enroscar com a mão para evitar que se danifiquem as roscas. Depois de enroscar a vela até ao fim da rosca realize o aperto final:

- Velas novas 1/2 volta com a chave de velas.
- As velas usadas de 1/8 a 1/4 de volta com a chave de velas.

7 Voltar a instalar a pipeta ou cachimbo da vela e fechar a tampa de acesso à vela fixando-a com o respectivo parafuso.

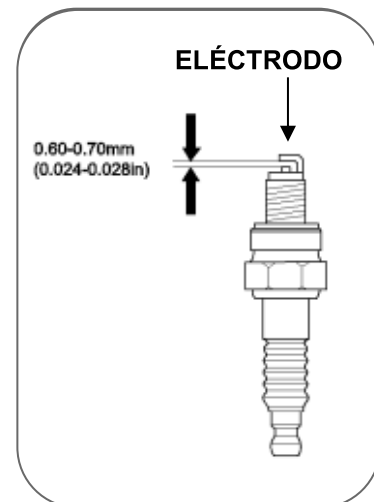

NOTA: A vela deve estar firmemente apertada. Uma vela pouco ajustada pode aquecer, até danificar o motor. Do mesmo modo um aperto excessivo podem danificar a vela e pior ainda a rosca da cabeça do motor.

8.4 Manutenção filtro de resíduos da válvula de gasolina

PERIGO: A gasolina é extremamente explosiva e inflamável. É totalmente proibido fumar, foguear ou fazer qualquer tipo de chama no momento de executar esta operação de manutenção. Confirmar as instruções de segurança relativas à gasolina na página 4 deste manual.

- 1 Verifique se o tanque de gasolina foi esvaziado ..
- 2 Com a ajuda de uma chave fixa desenroscar a cuba rodando no sentido inverso ao dos ponteiros do relógio.

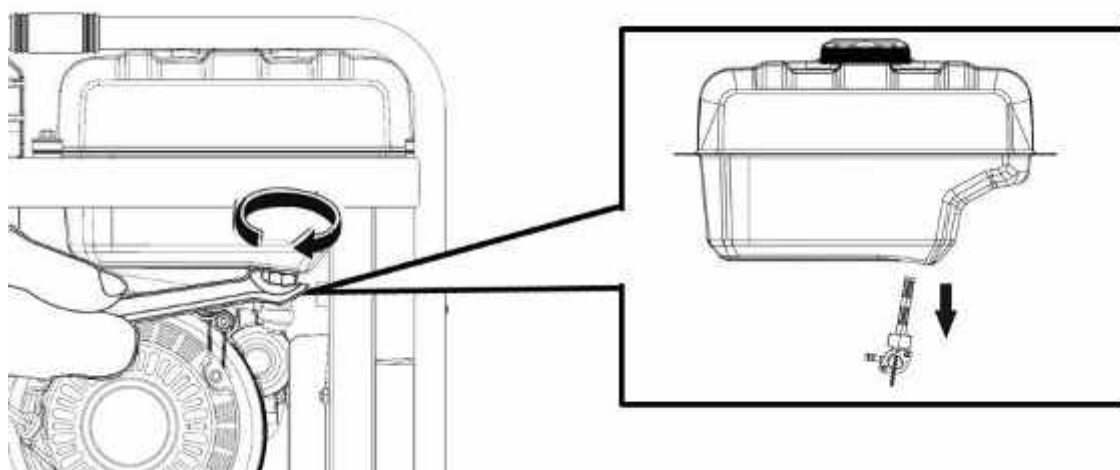

- 3 Remover a cuba, a respectiva junta tórica e o filtro de resíduos.
- 4 Limpar todos os resíduos da cuba e do filtro.
- 5 Voltar a instalar o filtro, a junta e a cuba na válvula do combustível.

8.5 Manutenção das faíscas.

- 2 1 Deixe o tubo de escape arrefecer completamente.
- 3 Remova os parafusos de fixação.
- 4 Limpe suavemente os depósitos de carbono com uma escova.
- 5 Reinstale o extintor de incêndio.

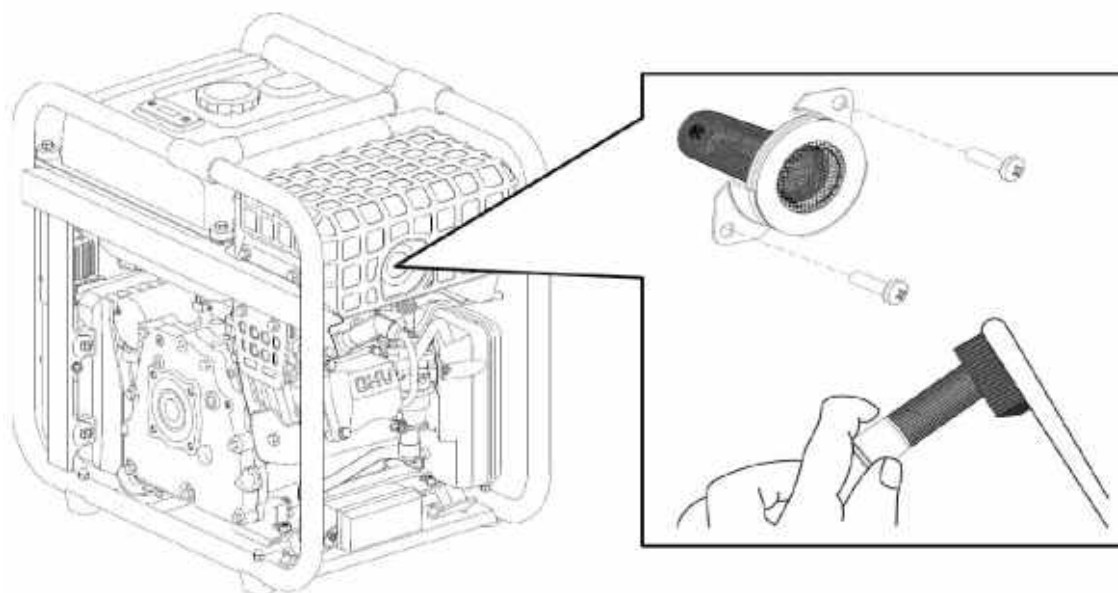

9. Transporte e armazenamento.

9.1 Transporte do gerador.

Para evitar derramamentos de combustível durante o transporte manter sempre a válvula da gasolina em OFF. Fixar o equipamento para que não possa deslocar-se.

NOTA: Nunca pôr de lado ou voltar para baixo o equipamento para o transportar, manter sempre na sua posição natural de trabalho.

PERIGO: Nunca utilizar o gerador dentro do veículo de transporte. Utilizar o gerador apenas com boas condições de ventilação.

PERIGO: Não deixar o veículo estacionado ao sol durante muito tempo com o gerador no seu interior. O aumento excessivo de temperatura poderá evaporar a gasolina e criar um ambiente explosivo no veículo.

ADVERTÊNCIA: Não encher demasiado o depósito se vai transportar o equipamento.

PRECAUÇÃO: Esvaziar o depósito de combustível, quando transportar o gerador por estrada muito acidentada ou através do campo..

9.2 Armazenamento do gerador.

A gasolina perde propriedades se estiver sem ser usada durante muito tempo e deixa resíduos que podem obstruir as passagens do carburador impedindo o arranque após uma paragem temporária. Se deixar de utilizar o grupo temporariamente (2-3 meses ou mais) é necessário retirar toda a gasolina do depósito e carburador.

1 Com a ajuda de uma bomba de sucção manual retirar a gasolina do depósito de combustível e armazená-la em contentor adequado.

NOTA: não usar garrafas de plástico normal, alguns plásticos decompõem-se parcialmente em contacto com a gasolina e contaminam-na, esta gasolina contaminada pode danificar um motor se for reutilizada.

PERIGO: A gasolina é explosiva e inflamável. Nunca fumar ou gerar qualquer tipo de chama ou faísca enquanto está a manusear gasolina.

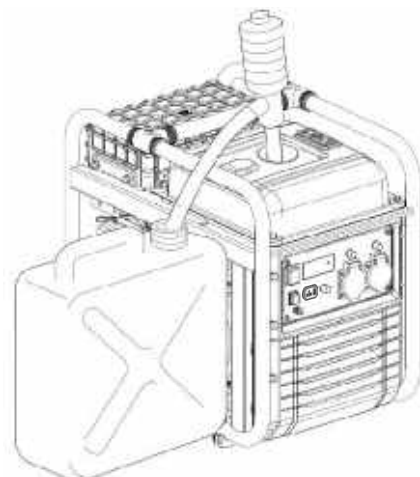

- 2 Colocar um recipiente adequado por baixo do orifício de drenagem para recolher a gasolina drenada.
- 3 Com uma chave de parafusos soltar o parafuso de drenagem do carburador (A), começará a sair gasolina pelo orifício de drenagem do carburador (B). Depois de drenada toda a gasolina voltar a apertar o parafuso de drenagem.

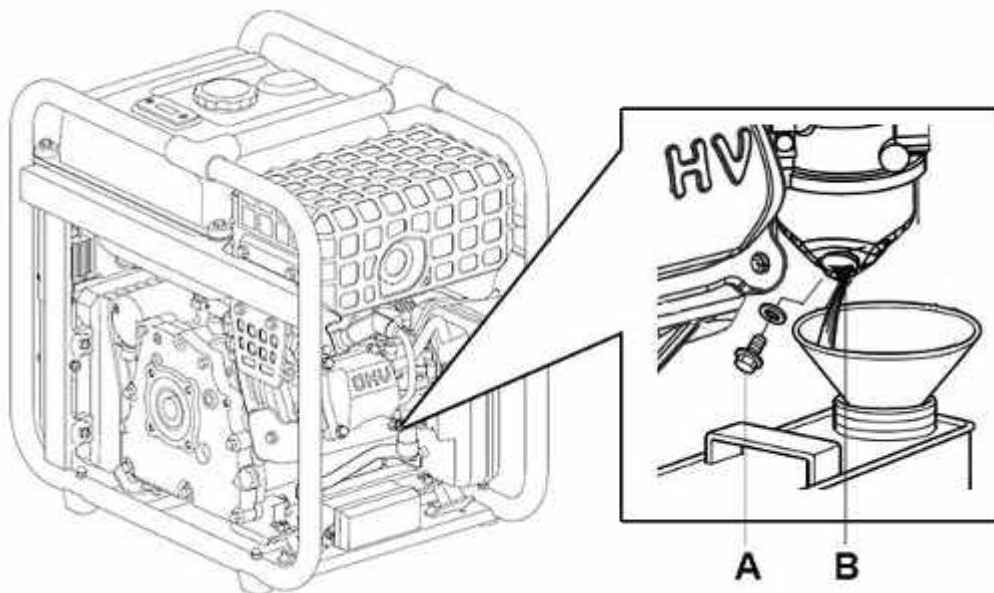

- 4 Retirar a vela (consultar ponto 8.3) e verter um pouco de óleo do motor limpo (10 ~ 20 ml) no cilindro. Puxar o manípulo de arranque suavemente, isto fará rodar o motor e distribuirá o óleo. Depois voltar a instalar a vela.

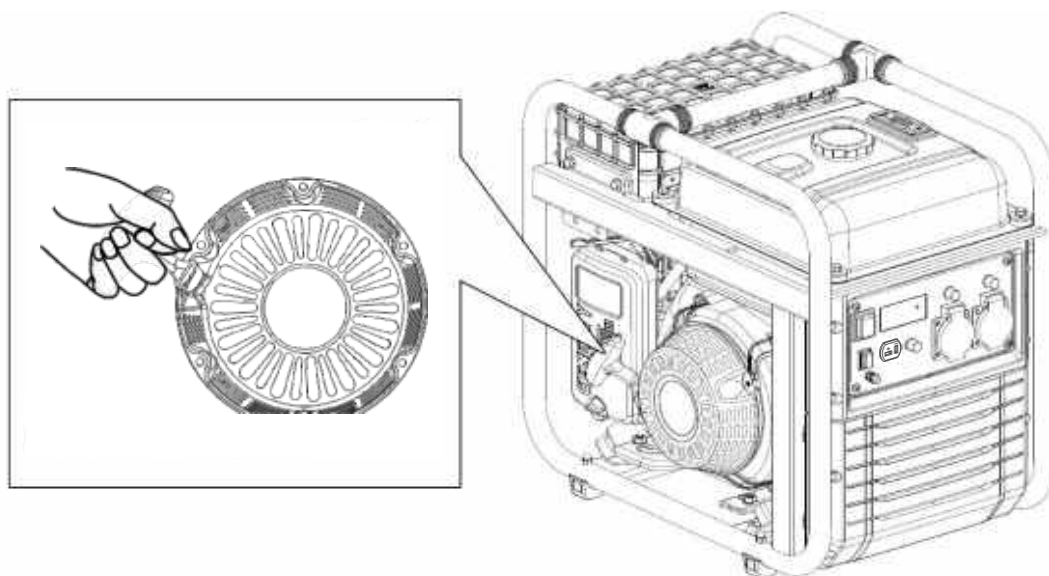

- 5 Puxar a corda de arranque lentamente até sentir resistência. Neste ponto, o pistão está a subir no seu curso de compressão e as válvulas de admissão e escape estão fechadas. Esta posição, ajuda a proteger o motor contra a corrosão interna.

10. Solução de Problemas:

- Se não conseguir arrancar o motor:

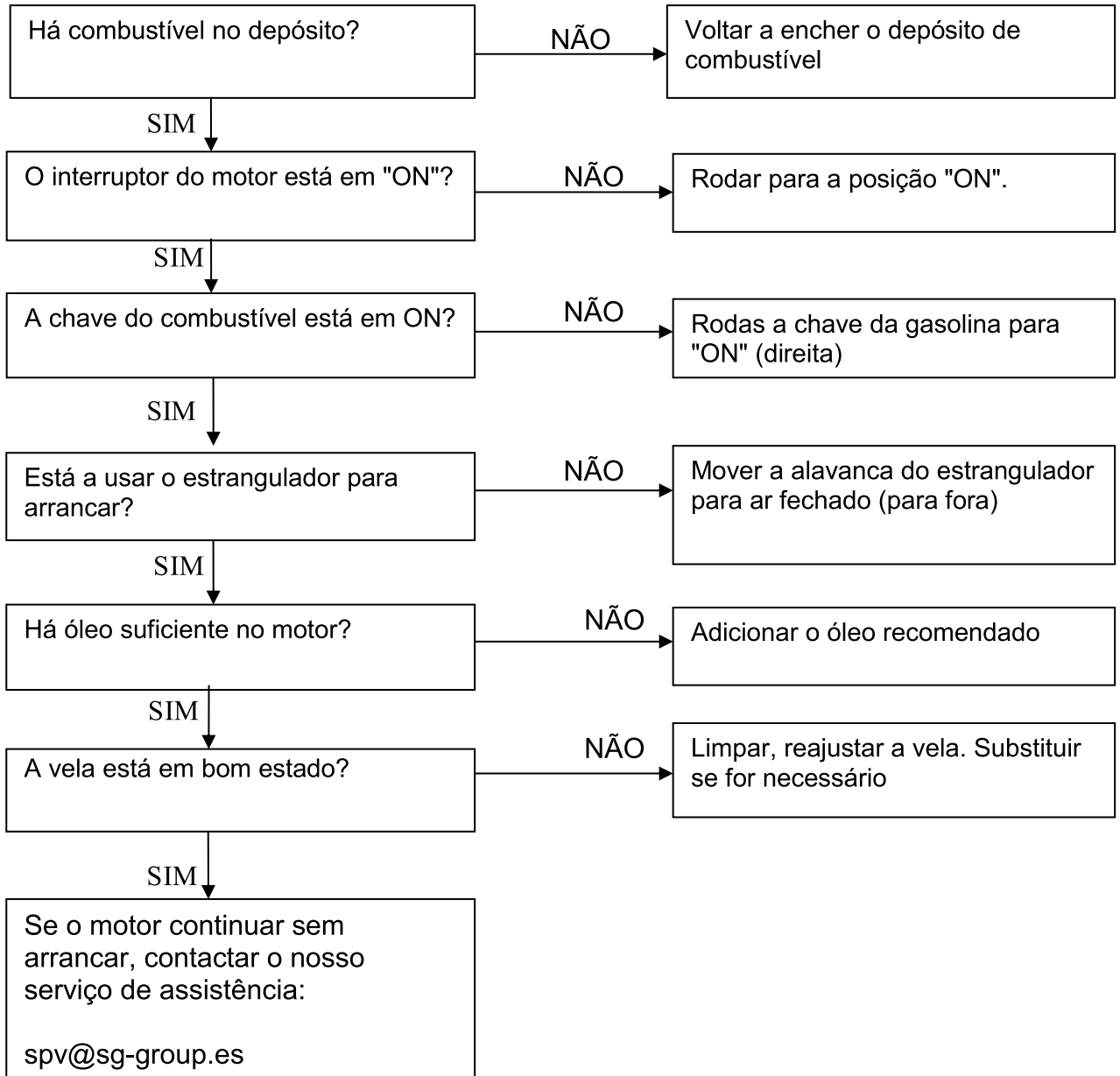

- Os equipamentos 230V ligados não funcionam:

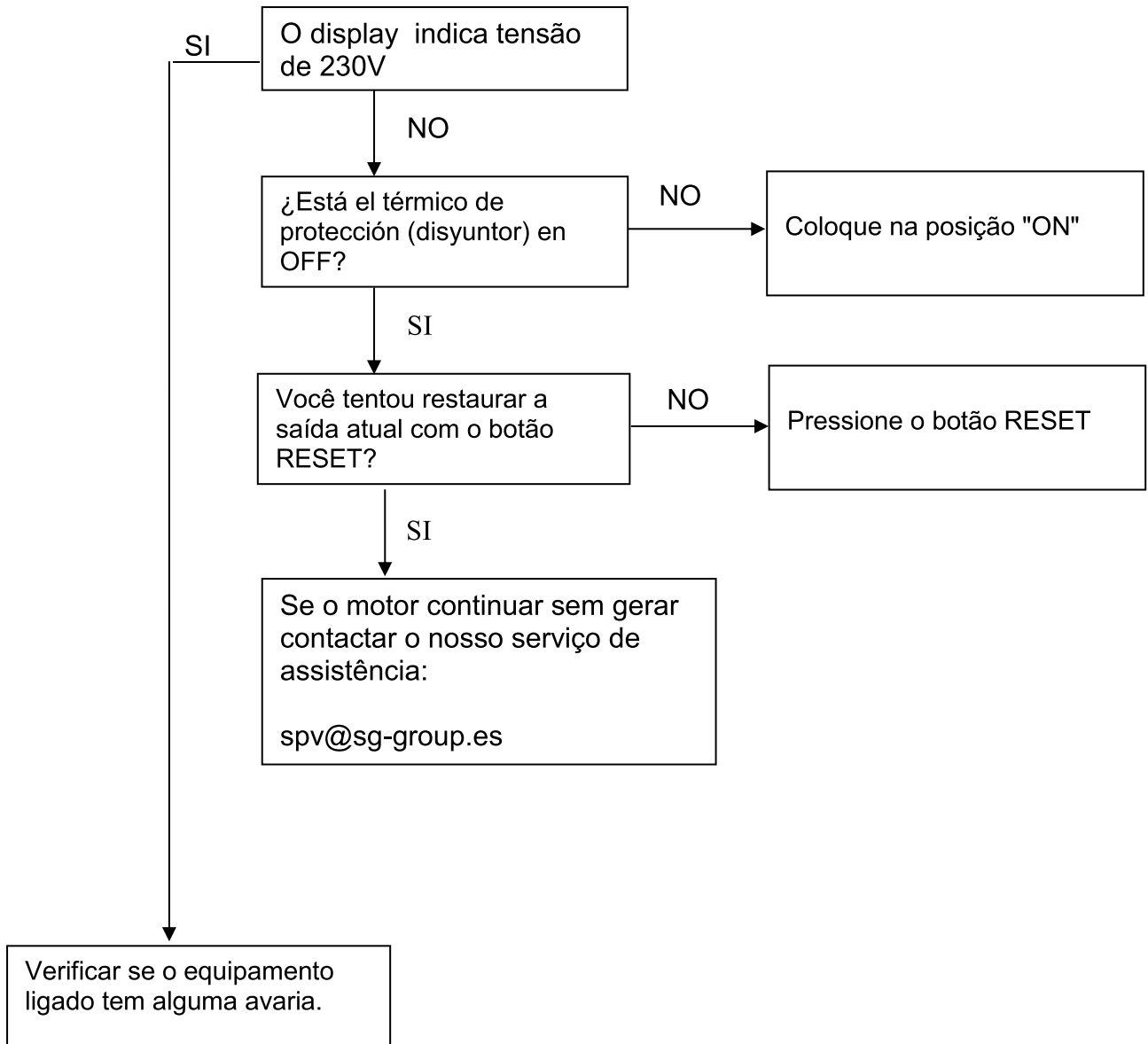

11. Info técnica:

MODELO	RODAS 3800W
Regulação - Voltagem - Frequência	Inverter – 230V – 50Hz
AC 230V Máxima (S2 5min)	3800W
AC 230V Nominal (COP)	3500W
AC 400V Máxima (S 25min)	-
AC 400V Nominal (COP)	-
Tipo por su número de fases	Monofasico
Fator de potencia	1
Modelo motor	SGB 225 PRO
Cilindrada	224CC
Tipo de motor	Gasolina, OHV a 4 tempos refrigerado a ar
Nível de pressão média acústica 7mts LpA (Ralenti-nominal)	67dB (A) – 74dB (A)
Nível de potencia acústica garantizada LwA	97dB (A)
Tipo de arranque	Manual – Elétrico
Combustível de tanque de capacidade	10L
Consumo hora 25% 50% 75% cargo	0.9L/H – 1.4L/H – 1.75L/H
Autonomia al 25% 50% 75% cargo	11.1H – 7.14H – 5.7H
Capacidade e grado de aceite	0.6L – SAE10W40
Nível de isolamento	F
Classe de acordo com isolamento de qualidade	A
Classe de acordo com o desempenho	G2
Estándar	ISO 8528-13:2016
Kit de transporte	No
Dimensões	530x350x490mm
Peso	34kg

MODELO	FEROE 4600W
Regulação - Voltagem - Frequência	Inverter – 230V – 50Hz
AC 230V Máxima (S2 5min)	4600W
AC 230V Nominal (COP)	4200W
AC 400V Máxima (S 25min)	-
AC 400V Nominal (COP)	-
Tipo por su número de fases	Monofasico
Fator de potencia	1
Modelo motor	SGB 270 PRO
Cilindrada	272CC
Tipo de motor	Gasolina, OHV a 4 tempos refrigerado a ar
Nível de pressão média acústica 7mts LpA (Ralenti-nominal)	68dB (A) – 74dB (A)
Nível de potencia acústica garantizada LwA	97dB (A)
Tipo de arranque	Manual – eletrico
Combustível de tanque de capacidade	10L
Consumo hora 25% 50% 75% cargo	0.93 L/H – 1.56L/H – 2.04L/H
Autonomia al 25% 50% 75% cargo	10.75H – 6,41H – 4.9H
Capacidade e grado de aceite	1.0L – SAE10W40
Nível de isolamento	F
Classe de acordo com isolamento de qualidade	A
Classe de acordo com o desempenho	G2
Estándar	ISO 8528-13:2016
Kit de transporte	No
Dimensões	530x350x490mm
Peso	39kg

Medições dos níveis de ruído:

- ✓ O nível sonoro a 7 m é a média aritmética do nível sonoro (LpA) obtido em quatro direcções e a 7 metros de distância do gerador.

NOTA: O nível de ruído pode variar consideravelmente em diferentes meios.

Norma harmonizada usada:

ISO8528-13:2016: Geradores movidos a motor de combustão

Cumprimento de normas do equipamento:

2006/42/EC:	Segurança de maquinaria
EU/2016/1628:	Emissões de máquinas movidas por motor
2014/30/EU:	Compatibilidade electromagnética.
2014/35/EU:	Baixa tensão
2000/14/EC (amended 2005/88/EC):	Emissões sonoras
2011/65/EU:	Diretiva RoHS
(EC) no-1907/2006:	Regulação REACH

14. Informação da garantia:

O seu equipamento possui a seguinte garantia:

- ✓ 2 anos para equipamentos facturados a consumidores (domésticos).
- ✓ 1 ano para equipamentos facturados a empresas, sociedades, cooperativas, trabalhadores independentes ...

O período de garantia é regido apenas pela fatura e pela natureza legal da fatura, em nenhum caso será tomada como referência o destino ou uso que está sendo dado ao produto.

A garantia cobre qualquer defeito que a máquina possa ter durante o período de garantia, desde que a manutenção e os cuidados com a máquina tenham sido adequados. A garantia cobrirá todas as peças de reposição necessárias, bem como mão de obra.

A garantia não cobre quaisquer consumíveis (filtros, baterias, baterias, velas de ignição) ou operações de manutenção preventiva. Nem o desgaste lógico sofrido pelas peças devido à fadiga.



Declaración de conformidad del fabricante / Declaration of conformity of manufacturer / Declaração de conformidade

SG GROUP Avenida del Ebro, 12 Calahorra 26500 (La Rioja) Spain

Declara que el siguiente aparato cumple con los requisitos básicos adecuados a la seguridad y salud según las directivas de la CE (mostradas en esta declaración) basados en su diseño de origen puesto en circulación por nosotros. Esta declaración se refiere exclusivamente a la maquinaria en el estado en que se ofrece al mercado, y excluye los componentes que se añadan y/o las operaciones realizadas posteriormente por el usuario final.

Declare that the following Appliance complies with the appropriate basic safety and health requirements of the EC Directives (show in this declaration) based on its design and type, as brought into circulation by us. This declaration relates exclusively to the machinery in the state in which it was placed on the market, and excludes components which are added and/or operations carried out subsequently by the final user.

Declaramos que o seguinte equipamento cumpre com os requisitos básicos relativos à Segurança e Saúde, segundo as directivas da CE (incluídas nesta declaração), e o desenho de origem disponibilizado por nós. Esta declaração refere-se exclusivamente ao estado do equipamento quando se coloca no mercado, e excluem acessórios e/ou componentes adicionados pelo utilizador a posteriori.

- ✓ Denominación / Name / Designação: Generador a gasolina / Gasoline gen set / Gerador gasolina
- ✓ Marca / Brand / Marca: GENEY
- ✓ Modelo / Model / Modelo: RODAS 3800W – FEROE4800W
- ✓ Nº Serie / Serial-no / Nº serie: Grabado en el cárter / carved in crankcase / No caráter do produto

Norma armonizada usada / Used harmonized standards / Norma harmonizada usada:

- ✓ ISO8528-13:2016: Grupos electrógenos accionados por motor de combustión / Reciprocating internal combustion engine driven generating sets / Geradores movidos a motor de combustão

Directivas CE aplicables / Applicable EC Directives / Directivas CE aplicáveis:

- ✓ 2006/42/EC: Directiva de maquinaria / Machinery directives / Diretiva máquinas
- ✓ EU/2016/1628: Emisiones de máquinas movidas por motor / Emissions machines powered by engine / Emissões de máquinas motorizadas
- ✓ 2014/30/EU: Compatibilidad electromagnética / Electromagnetic compatibility / compatibilidade eletromagnética
- ✓ 2014/35/EU: Directiva bajo voltaje / Low voltage directive / Diretiva baixa tensão
- ✓ 2000/14/EC (amended 2005/68/EC): Directiva de emisiones sonoras / Noise Emission directive / Diretiva emissões de ruído
- ✓ 2011/65/EU: Directiva RoHS / RoHS directive / Diretiva RoHS
- ✓ (EC) no-1907/2006: Regulamento REACH / REACH regulation / Regulacion REACH

Nivel de potencia acústica garantizada / Guaranteed sound power level / Nivel de potência acústica garantida: 97 dB L_{WA}

Calahorra 01-03-2019



Mr Ruben Losantos (tech manager)

No retorne este producto a la tienda – Do not return this product to the store.

¡ESTAMOS AQUÍ PARA AYUDAR! WE ARE HERE TO HELP!

Envíe sus dudas a nuestro equipo postventa (respuesta en 24 horas)
Send your questions to our customer care team (reply within 24 hours)

sat@sg-group.es

Si lo prefiere llame directamente a nuestro equipo postventa
Contacto telefónico únicamente en español – phone service only available in Spanish

690 138 487

- Dudas primera puesta en marcha
Doubts first start of the machine
- Documentación técnica
Technical documentation
- Asesoramiento técnico-technical advice
- Mantenimiento-Maintenance
- Recambios-Spare parts



POLIGONO INDUSTRIAL NEINVER, CALAHORRA (LA RIOJA)
CONTACTO INFORMAÇÕES
INFO@SG-GROUP.ES

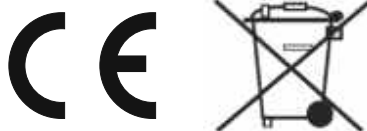

1513#/V1.2