



www.dubielvitrum.com



Lustra Dubiel Vitrum cechuje perfekcyjna jakość wykonania oraz funkcjonalność, a ich wzornictwo jest zgodne z najnowszymi trendami i pozwala na zastosowanie zarówno we wnętrzach klasycznych, jak i nowoczesnych. Zapraszamy do odkrycia pełni walorów luster i ich roli we wnętrzu oraz do odnalezienia produktu wyjątkowego, spełniającego wymagania, jakie stawiamy sobie w doborze przedmiotów otaczających nas w życiu codziennym.

Perfect quality of workmanship and functionality are the two key features of the Dubiel Vitrum mirrors. Their state-of-the-art designs correspond entirely with the most contemporary trends and therefore can be applied in both classical and modern interiors.

Dubiel Vitrum invites you to discover the whole range of mirrors and to imagine their decorative and functional role in any interior. We are sure you will find an exceptional product to meet the requirements of your everyday surroundings.



Euro Leader 2012 w zakresie produkcji luster
Euro Leader 2012 In Mirror Manufacture



Lider Rynku 2012 Najlepsza w Polsce firma w zakresie produkcji luster
Market Leader 2012 Best Mirror Manufacturer In Poland

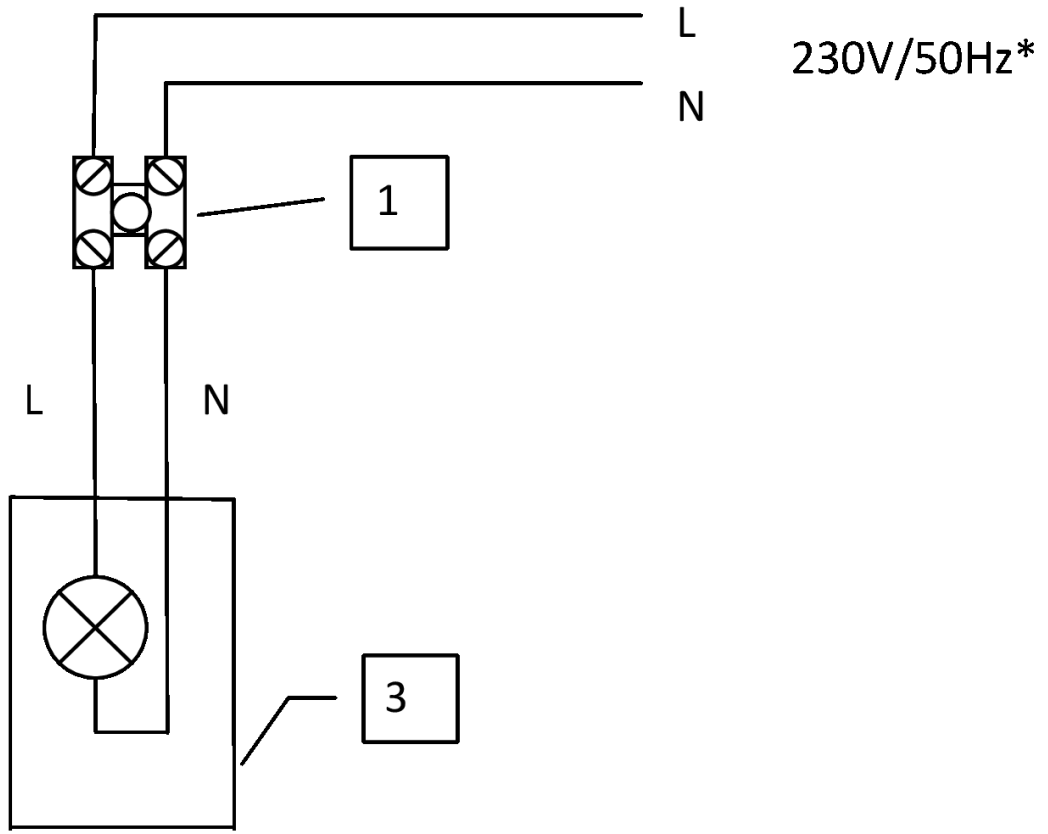

Fig. 1.

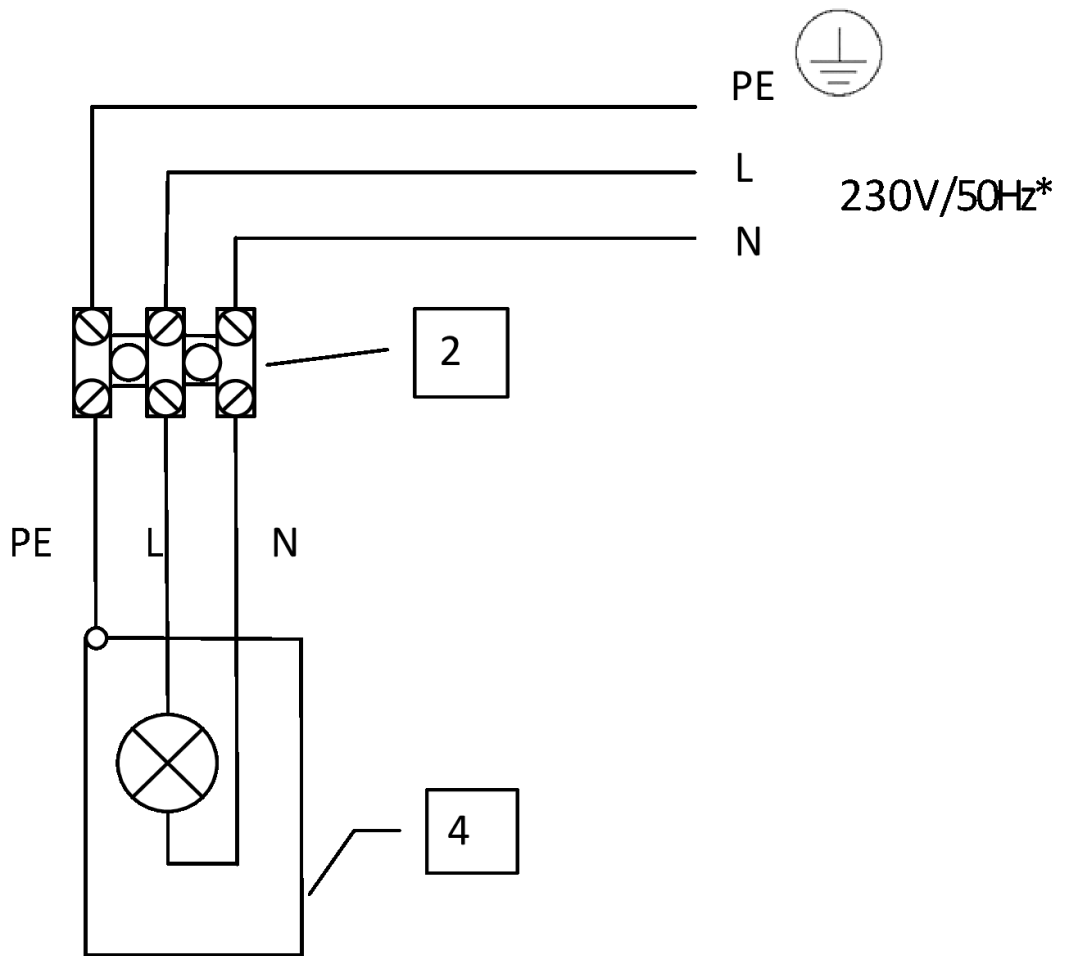

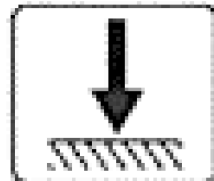
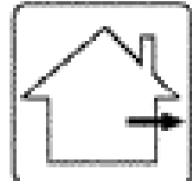
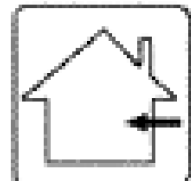
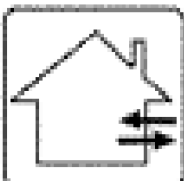

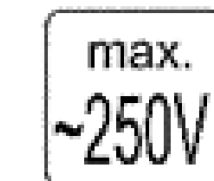



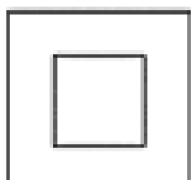

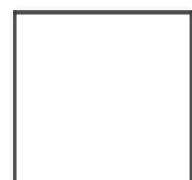



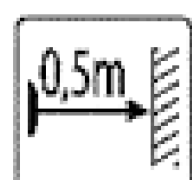







Fig. 2.

1 	2 	3 	4 	5 
6 	7 	8 	9 	10 
11 	12 	13 	14 	15 
16 	17 	18 	19 	20 
21 	22 	23 	24 	

Tab. A.

Instrukcja montażu, eksploatacji i konserwacji luster z oświetleniem

Producent

Dubiel Vitrum spółka jawna, ul. Kilińskiego 74a, 34-700 Rabka-Zdrój, Polska
telefon: +48 18 2677717, fax: +48 18 2677922
strona: www.dubielvitrum.pl, e-mail: info@dubielvitrum.pl

Legenda do tabel i rysunków

Fig. 1., Fig. 2.

L - przewód fazowy w kolorze brązowym lub czarnym. N - przewód neutralny w kolorze niebieskim. PE - przewód ochronny służący ochronie przed porażeniem elektrycznym w kolorze zielono-żółtym. 1 - złączka zaciskowa dwudrożna zgodna z IEC 60 998-2-1 (nie jest na wyposażeniu lustra). 2 - złączka zaciskowa trójdrożna zgodna z IEC 60 998-2-1 (nie jest na wyposażeniu lustra). 3 - lustro jako oprawa oświetleniowa w drugiej klasie ochronności elektrycznej zasilana napięciem sieciowym 230V/50Hz. 4 - lustro jako oprawa oświetleniowa w pierwszej klasie ochronności elektrycznej zasilana napięciem sieciowym 230V/50Hz.

Tab. A.

Symbole bezpieczeństwa występujące na oprawach oświetleniowych. 1 - symbol „1” lub brak symbolu „2” oznacza, że oprawę oświetleniową można montować tylko na podłożu niepalnym. 2 - oprawę oświetleniową można montować na podłożu normalnie palnym. 3 - oprawa oświetleniowa przystosowana do montażu na podłożu stałym. 4 - oprawa oświetleniowa przystosowana do stosowania na zewnątrz budynków. 5 - oprawa oświetleniowa przystosowana do stosowania wewnątrz budynków. 6 - oprawę oświetleniową można stosować na zewnątrz i wewnątrz budynków. 7 - maksymalna dopuszczalna moc źródła światła. 8 - maksymalne napięcie znamionowe. 9 - lampa przystosowana do napięcia przemiennego 230V. 10 - rodzaj źródła światła. 11 - lampa w III klasie ochronności (niskonapięciowa). 12 - lampa w drugiej klasie ochronności. Posiada podwójną izolację przewodów. Oprawy oświetleniowe w drugiej klasie ochronności nie potrzebują doprowadzenia przewodu ochronnego, nie mają więc zacisku ochronnego i są łączone z siecią zasilającą dwużyłowym przewodem. 13 - lampa w pierwszej klasie ochronności. Musi być podłączona do zacisku uziemiającego przewodem ochronnym (zielono-żółty przewód). 14 - zerowa klasa ochronności. Mają ją oprawy oświetleniowe w których zastosowano tylko izolację podstawową. Nie mają zacisku uziemienia ochronnego i łączone są z siecią zasilającą przewodem dwużyłowym bez żyły ochronnej. 15 - przykładowe oznaczenie klasy odporności na wnikanie wilgoci i cząstek stałych. 16, 17 - nie dotykać gołymi rękami. 18 - nie dotykać, gorące. 19 - minimalna odległość od przedmiotu oświetlanego. 20 - lustro ze światłem zimnym – większość energii cieplnej jest odprowadzana do tyłu, zatem oświetlany przedmiot nie nagrzewa się i należy zapewnić wolną przestrzeń za żarnikiem dla odprowadzenia ciepła. 21 - żarniki opraw oznaczonych tym symbolem posiadają osłonę. Niesprawną lub uszkodzoną osłonę należy wymienić. 22 - niskie ciśnienie. 23 - wyrób zgodny z normami Unii Europejskiej. 24 - zużytych elementów lub produktów nie wyrzucać do pojemników na odpady domowe, ponieważ mogą zawierać substancje niebezpieczne dla zdrowia i życia ludzkiego oraz środowiska. Zgodnie z dyrektywą WEEE (Dyrektywa 2002/96/WE) obowiązującą w Unii Europejskiej dla używanego sprzętu elektrycznego i elektronicznego należy stosować oddzielne sposoby utylizacji. Użytkownik, który zamierza pozbyć się tego produktu zobowiązany jest do oddania go do punktu zbierania zużytego sprzętu, na przykład sprzedawcy sprzętu lub innej jednostki prowadzącej zbieranie odpadów tego typu.

Charakterystyka luster z oświetleniem

Lustra produkowane przez firmę Dubiel Vitrum wykonane są z wysokiej jakości tafli lustrzanej (szkła pokrytego odbijającą warstwą srebra). W niektórych modelach tafle lustrzana może być wklejona w ramy z aluminium, stali nierdzewnej, drewna, MDF lub szkła. Na powierzchni lustra mogą znajdować się elementy ozdobne takie, jak nadruki, kryształki, aplikacje szklane i lustrzane lub elementy zwiększające funkcjonalność, jak na przykład lusterko powiększające, zegar, monitor LCD. Do zawieszenia lustra na ścianie służą wieszaki przyklejone do tyłu lustra.

W niektórych modelach układ wieszaków umożliwia powieszenie lustra w pozycji pionowej lub poziomej. Do oświetlenia luster wykorzystywane są zarówno tradycyjne oprawy i lampy jak również energooszczędne systemy emitujące białe, jasne i nieoślepiające światło. W wielu modelach luster zamontowano nowoczesne sterowanie oświetleniem: wyłącznik dotykowy lub zbliżeniowy, system regulacji natężenia oświetlenia oraz czujnik ruchu.

Zakup, rozpakowywanie i przechowywanie lustra

W momencie zakupu lustra należy sprawdzić jego jakość i kompletność, zwłaszcza pod kątem uszkodzeń mechanicznych, które mogły powstać w trakcie transportu (ubicia, zgniecenia, pęknięcia, zarysowania), gdyż te

wady nie są objęte gwarancją producenta. Zalecane jest, aby po zakupie lustro rozpakować w celu umożliwienia odparowania wilgoci, która mogła dostać się do opakowania w czasie transportu. Jeśli zakupione lustro nosi ślady lekkiego zawilgocenia na opakowaniu, wówczas należy je niezwłocznie rozpakować i pozostawić do całkowitego wyschnięcia. Lustro zalane wodą w transporcie narażone jest na przyspieszoną korozję podkładu oraz uszkodzenie układu elektrycznego.

Lustro należy przechowywać w suchym i przewiewnym pomieszczeniu. Wykluczone jest przechowywanie lustra w miejscu, gdzie może być narażone na wysoką wilgotność lub działanie oparów środków chemicznych. Będzie to bowiem prowadzić do szybkiej korozji srebrnego podkładu lustra. Zaleca się przechowywać lustro w pozycji pionowej. Nie należy układać luster płasko albo kłaść jednego na drugim.

Lustro najlepiej rozpakowywać na miękkiej wykładzinie. Pozwoli to ograniczyć ryzyko uszkodzenia powierzchni lub krawędzi lustra. Nigdy nie należy opierać lustra na jego narożniku!

Dane techniczne

Lustra z oświetleniem produkowane przez firmę Dubiel Vitrum przystosowane są do zasilania napięciem sieciowym 230V/50Hz, bez względu na rodzaj oświetlenia (lamp) zastosowany w danym modelu lustra. Niektóre modele mogą być także zasilane szerokim zakresem napięć: 90-250V/50-60Hz.

Oprawy oświetleniowe mogą być wbudowane w lustro na etapie produkcji lub są dokładane do luster w celu zamontowania przez użytkownika (kinkiety). Niektóre oprawy oświetleniowe posiadają lampy, które w razie zużycia są przystosowane do samodzielnej wymiany przez użytkownika (żarówki E14 tradycyjne lub halogenowe, halogeny G9 i G4, świetlówki liniowe T5 i T4). Inne oprawy mają zabudowane lampy, których nie można wymieniać samodzielnie (diody LED małej i dużej mocy). Moc i ilość lamp zastosowanych w oprawach jest każdorazowo określona na etykiecie lustra.

Wszystkie lustro z oświetleniem produkowane przez firmę Dubiel Vitrum charakteryzują się II lub I klasą ochrony elektrycznej, co gwarantuje bezpieczeństwo użytkownika przy zachowaniu określonych w instrukcji warunków montażu, eksploatacji i konserwacji.

Lustro w zależności od zastosowanych zabezpieczeń, charakteryzują się różnym stopniem szczelności IP. IP20 oznacza, iż lustro może być użytkowane w miejscach, w których nie będzie narażone na bezpośrednie działanie wody (w pokojach i przedpokojach – bez ograniczeń, w łazienkach – poza strefami ochronnymi wymienionymi w normie HD 60364-7-701:2010). IPx4 oznacza, iż lustro może być montowane także w łazienkach domowych w II strefie ochronnej, gdyż jest bryzgodporne na wodę. IPx5 oznacza, iż lustro może być montowane także w łazienkach obiektów użyteczności publicznej w II strefie ochronnej, gdyż jest strugoodporne na wodę.

Każde lustro z oświetleniem ma określoną przez producenta efektywność energetyczną co pozwala użytkownikom dokonać świadomego wyboru modelu z uwzględnieniem kosztów zużycia energii elektrycznej.

Informacje o klasie ochrony elektrycznej lustra, napięciu zasilającym, rodzaju i parametrach lamp, szczelności konstrukcji lustra IP oraz efektywności energetycznej oświetlenia znajdują się na etykietach lustra.

Zasady bezpieczeństwa montażu

Montaż lustra z oświetleniem należy powierzyć elektrykowi z uprawnieniami. Przed przystąpieniem do montażu należy uważnie zapoznać się z instrukcją. Na czas montażu należy odciąć napięcie w wyprowadzonych ze ściany przewodach sieci elektrycznej (wyłączyć bezpieczniki). Należy także upewnić się czy w miejscach wiercenia pod haki rozporowe do zawieszania lustra nie przebiegają rury lub przewody elektryczne. Nie wolno dokonywać zmian w konstrukcji opraw oświetleniowych lustra lub w przewodach elektrycznych wyprowadzonych z lustra, służących do zasilania opraw oświetleniowych. Jeśli lustro z oświetleniem montowane jest na powierzchni przewodzącej prąd elektryczny (nie zalecane), to powierzchnia ta musi być złączona z ochronnym przewodem uziemiającym.

W większości modeli luster oprawy oświetleniowe zostały zamontowane w lustrach przez producenta. Wyjątek stanowią lustro posiadające oprawy kinkietowe. Oprawy te są dokładane do luster. W takim przypadku użytkownik samodzielnie musi je przymocować do lustra w odpowiednio wzmocnionych otworach montażowych. Dokręcenie nakrętek śrub montażowych należy wykonać z niewielką lecz wystarczającą siłą by zapewnić stabilne połączenie oprawy oświetleniowej z lustrem. Lustro z oświetleniem nie są przystosowane do wbudowywania na stałe do wnęk.

Lustro należy wieszać na odpowiednio dobranych hakach rozporowych, trwale zamontowanych w niekruszącym się podłożu, zdolnym unieść ciężar lustra. W trakcie montażu, aby uniknąć zarysowań i zabrudzeń wskazane jest używanie czystych i miękkich rękawiczek bawełnianych.

Przyłączenie luster do sieci elektrycznej 230v/50Hz należy wykonać zgodnie z odpowiednim schematem elektrycznym: lustro wykonane w II klasie ochrony elektrycznej należy podłączyć do zasilania zgodnie z Fig. 1., a lustro wykonane w I klasie ochrony elektrycznej należy podłączyć do zasilania zgodnie z Fig. 2.

Sposób podłączenia do sieci elektrycznej lustra w II klasie ochrony (wg Fig. 1.)

Lustro tej grupy charakteryzują się tym, że posiadają zabudowaną jedną lub większą liczbę opraw oświetleniowych „3”. Z każdej oprawy oświetleniowej wyprowadzony jest dwużyłowy przewód elektryczny. Jedna z żył ma izolację koloru brązowego lub czarnego, druga żyła ma izolację koloru niebieskiego. Podłączenie lustra do sieci

elektrycznej 230V/50Hz polega na połączeniu przewodów elektrycznych oprawy (lub kilku opraw) oświetleniowej z przewodami sieci elektrycznej 230V/50Hz za pośrednictwem dwudrożnej złączki zaciskowej „1” zgodnej z IEC 60 998-2-1 w osłonie izolacyjnej (nie jest na wyposażeniu lustra). Brązowy lub czarny przewód wyprowadzony z oprawy oświetleniowej o oznaczeniu „L” należy połączyć z brązowym lub czarnym, fazowym przewodem zasilającym „L”. Niebieski przewód wyprowadzony z oprawy oświetleniowej o oznaczeniu „N” należy połączyć z niebieskim przewodem zerowym „N” zasilania.

Sposób podłączenia do sieci elektrycznej lustra w I klasie ochronności (wg Fig. 2.)

Lustra tej grupy charakteryzują się tym, że posiadają fabrycznie zabudowane oprawy oświetleniowe „4”. Z zespołu opraw wyprowadzony jest na zewnątrz lustra jeden trzyżyłowy przewód elektryczny. Jedna z żył ma izolację koloru brązowego lub czarnego, druga żyła ma izolację koloru niebieskiego natomiast trzecia żyła ma izolację koloru zielono-żółtego. Podłączenie lustra do sieci energetycznej 230V/50Hz polega na połączeniu wyprowadzonego z lustra trzyżyłowego przewodu elektrycznego z przewodami sieci elektrycznej 230V/50Hz za pośrednictwem trzydrożnej złączki zaciskowej „2” zgodnej z IEC 60 998-2-1 w osłonie izolacyjnej (nie jest na wyposażeniu lustra). Brązowy lub czarny przewód wyprowadzony z oprawy oświetleniowej o oznaczeniu „L” należy połączyć z brązowym lub czarnym, fazowym przewodem zasilającym „L”. Niebieski przewód wyprowadzony z oprawy oświetleniowej o oznaczeniu „N” należy połączyć z niebieskim przewodem zerowym „N” zasilania. Zielono-żółty przewód wyprowadzony z oprawy oświetleniowej o oznaczeniu „PE” należy połączyć z zielono-żółtym przewodem ochronnym „PE” zasilania.

Prawidłowe użytkowanie, pielęgnacja i konserwacja

Lustro z oświetleniem należy używać zgodnie z jego przeznaczeniem, bezwzględnie stosując się do opisów technicznych, znaków informacyjnych oraz wymogów eksploatacji i bezpieczeństwa umieszczonych na etykietach danego modelu lustra oraz do dołączonych do luster instrukcji lub informacji. Lustra nie należy użytkować w warunkach, w których będzie narażone na nadmierną wilgoć lub temperaturę. Oprawy oświetleniowe zabudowane w lustro muszą mieć zapewniony swobodny przepływ powietrza. Lustra powieszonego na ścianie nie wolno dodatkowo obciążać (za wyjątkiem luster z półką na przybory toaletowe), gdyż może to spowodować wyrwanie haków montażowych ze ściany lub oderwanie wieszaków od lustra.

Lustro należy czyścić regularnie, nie dopuszczając do powstania dużych i trudno usuwalnych zabrudzeń. Do pielęgnacji lustra używamy ciepłej, czystej wody. Aby usunąć większe zabrudzenia oraz uzyskać krystaliczny połysk można zastosować ogólnie dostępne, dobre, nieagresywne środki do mycia szkła i lusterek. Najlepiej czyścić lustro miękką, chłonną szmatką, która nie rysuje i nie pozostawia na powierzchni szkła włókien (mikrofibra, tetra). Nie wolno polewać lustra lub rozpylać środków czyszczących bezpośrednio na lustro. Najlepiej nanieść niewielką ilość wody lub płynu czyszczącego na ściereczkę i przetrzeć nią lustro. Szmatki nie należy dociskać do czyszczonej powierzchni. Następnie lustro należy starannie wytrzeć suchą ściereczką. Pozwoli to uniknąć gromadzenia się płynu czyszczącego na dolnej krawędzi lustra i powstania korozji podkładu. Lustro od strony tylnej czyścimy jedynie z kurzu, na sucho, przy pomocy miękkiej ściereczki, bez użycia środków czyszczących.

Lustro z oświetleniem na czas czyszczenia lub wymiany lamp w oprawach winno być odłączone od napięcia zasilającego 230V/50Hz oraz pozostawione na jakiś czas do wystygnięcia, by nie doszło do poparzeń od rozgrzanych źródeł światła, pęknięcia rozgrzanego szkła od kontaktu z chłodnym płynem czyszczącym lub do porażenia prądem elektrycznym. W oprawach oświetleniowych nie wolno stosować lamp o większej mocy niż dopuszczalna oraz o innym typie niż podano na etykiecie informacyjnej oprawy. Wszelkie naprawy luster z oświetleniem winny być dokonywane w serwisie producenta lub autoryzowanym zakładzie specjalistycznym.

Lampy żarowe (E14), żarówki halogenowe (E14, G9, G4) oraz świetlówki liniowe (T4, T5) są wymiennymi materiałami eksploatacyjnymi ulegającymi normalnemu zużyciu i nie podlegają gwarancji producenta. Producent lustra gwarantuje jednakże sprawność lamp w momencie zakupu lustra i rozpoczęcia eksploatacji. W lustrach wyposażonych

w świetlówki wyraźne pogorszenie jasności świecenia, zmiana koloru lub świecenie przerywane (miganie) sygnalizuje koniec okresu trwałości i konieczność wymiany lampy na nowy egzemplarz o identycznych parametrach. Dalsze eksploataowanie uszkodzonej świetlówki może być powodem przegrzania i zniszczenia całej oprawy oświetleniowej.

EN

Mirrors with lighting: manual for installation, use and maintenance

Manufacturer

Dubiel Vitrum spółka jawna (registered partnership), ul. Kilińskiego 74a, 34-700 Rabka-Zdrój, Poland
phone: +48 18 2677717, fax: +48 18 2677922
website: www.dubielvitrum.pl, e-mail: info@dubielvitrum.pl

Legend for tables and drawings

Fig. 1., Fig. 2.

L – brown or black live wire. N – blue neutral wire. PE – green-and-yellow protective conductor. 1 – 2-way crimp connector compliant with IEC 60 998-2-1 (not included with the mirror). 2 - 3-way crimp connector compliant with IEC 60 998-2-1 (not included with the mirror). 3 – mirror as a lighting fixture in electrical protection class II, using the 230V/50Hz power supply. 4 - mirror as a lighting fixture in electrical protection class I, using the 230V/50Hz power supply.

Tab. A.

Safety symbols appearing on lighting fixtures. 1 – the “1” symbol or the lack of the “2” symbol means that the lighting fixture can be installed only on non-flammable surfaces. 2 – the lighting fixture can be installed on a normally flammable surface. 3 – the lighting fixture can be installed on stable surfaces. 4 – the lighting fixture can be used outdoors. 5 – the lighting fixture can be used indoors. 6 – the lighting fixture can be used both outdoors and indoors. 7 – maximum permitted light source power. 8 – maximum rated voltage. 9 – the lamp should be used with 230V AC voltage. 10 – light source type. 11 – lamp in electrical protection class III (low-voltage lamp). 12 – lamp in electrical protection class II, with double wire insulation. Lighting fixtures in electrical protection class II do not need a protective conductor, which means that they have no earth clamp and are connected to the power supply with a two-core wire. 13 – lamp in electrical protection class I. The lamp has to be connected to the earth clamp with a protective conductor (green-and-yellow conductor). 14 – electrical protection class 0. Only lighting fixtures with basic insulation belong to electrical protection class 0. They have no earth clamp and are connected to the power supply with a two-core wire without a protective conductor. 15 – example symbol of the class of protection against ingress of liquid and solid particles. 16, 17 – do not touch with bare hands. 18 – hot, do not touch. 19 – minimum distance from the illuminated object. 20 – mirror with cold lighting – most of the heat energy is transferred to the back, thanks to which the illuminated object does not heat up. Free space should be left behind the filament for heat transfer. 21 –the filaments of the fixtures marked with this symbol have a cover. A defective or damaged cover has to be replaced. 22 – low pressure. 23 – product complies with the European Union standards – used components or products should not be disposed of in household waste containers, as they may contain substances harmful to human health or the environment. According to the WEEE directive (Directive 2002/96/EC), in force in the European Union, different recycling methods should be used for electrical and electronic devices. Users who intend to dispose of the product should deliver it to a waste equipment recycling center, e.g. the vendor of the equipment or any other facility that collects this type of waste.

Mirrors with lighting: description

The mirrors manufactured by Dubiel Vitrum are made of high-quality glass panes (glass covered with a reflective layer of silver). In some models, the pane may be fitted into a fixture made of aluminum, stainless steel, wood, MDF or glass. There may be decorative elements placed on the surface of the mirror, such as prints, crystals, glass and mirror appliquéés, or functionality-improving elements, e.g. a magnifying glass, a clock, or an LCD. The mirrors are mounted on the wall by means of hangers attached to the back of the mirror. In some models, the hanger system makes it possible to hang the mirror vertically or horizontally. The mirrors are illuminated with both traditional fixtures/lamps and modern energy-efficient systems producing white, bright and non-blinding light. Many mirror models have advanced lighting control: a touch or proximity on/off switch, a light intensity control system and a motion sensor.

Purchase, unpacking and storage

When purchasing the mirror, it should be checked for quality and integrity, especially for any mechanical damage that may arise in transport (blunt damage, crushing, cracks, scratches), as such faults are not covered under the manufacturer's warranty. It is recommended to unpack the mirror after the purchase to let the moisture that could have penetrated into the package in transport evaporate. If the purchased mirror's packaging is slightly moist, the mirror has to be immediately unpacked and left until it is completely dry. If the mirror is covered in water during transport, the layer of silver may corrode faster and its electrical system may become damaged.

The mirror has to be stored in a dry and airy room. The mirror may not be stored in places where it may be exposed to high humidity or chemical substances, as this may cause the mirror's silver layer to corrode quickly. It is recommended to store the mirror vertically. Mirrors should not lie flat or on top of each other.

The mirror is best unpacked on a soft carpet, as this will reduce the risk of the mirror's surface or edge getting damaged. The mirror should never rest on any of its corners!

Technical data

The mirrors with lighting manufactured by Dubiel Vitrum are to be used with 230V/50Hz AC power supply, regardless of the type of lighting (lamps) used in a given mirror model. Some models can be used with a wide range of voltages: 90-250V/50-60Hz.

The lighting fixtures can be built into the mirror during production or included with the mirror to be assembled by the user (wall lamps). Some lighting fixtures have lamps that can be replaced by the user after they burn out (traditional or halogen E14 bulbs, G9 and G4 halogens, T5 and T4 linear fluorescent lamps). Other fixtures have built-in lamps which cannot be replaced by the user (high- and low-power LEDs). The power and number of the lamps used in the fixtures is specified every time on the mirror label.

All the mirrors with lighting manufactured by Dubiel Vitrum belong to electrical protection class I or II, which ensures that it is safe to use them, provided that the installation, use and maintenance requirements specified in the manual are met.

Depending on the safety measures used, the mirrors have different IP (Ingress Protection) ratings. IP20 means that the mirror can be used in places where it will not be exposed to direct contact with water (in rooms and halls – without restrictions, in bathrooms – outside of the protection zones defined in the HD 60364-7-701:2010 standard). IPx4 means that the mirror can be installed also in household bathrooms in the second protection zone, as it is water splash proof. IPx5 means that the mirror can be installed also in bathrooms of public utility buildings in the second protection zone, as it is water jet proof.

Every mirror with lighting has its own energy efficiency rating, specified by the manufacturer, which enables users to choose their mirror models consciously, taking into account the costs of electricity.

The information on the mirror's electrical protection class, voltage, lamp type and parameters, IP, and energy efficiency is included on the mirror labels.

Installation precautions

The mirror with lighting should be installed by a licensed electrician. Before the installation, please read the manual carefully. Before the installation, the power in the electrical wires led out from the wall should be cut off (switch off the fuses). Make sure that there are no pipes or electrical wires in the places where the wall will be drilled for the hook anchors. Do not alter the structure of the mirror's lighting fixtures or the electrical wires led out from the mirror, used to supply power to the lighting fixtures. If the mirror with lighting is installed on a conductive surface (not recommended), this surface has to connect to a protective earth wire.

In most of the mirror models, lighting fixtures are assembled by the manufacturer. The exception are mirrors with wall lamp fixtures. These fixtures are included with the mirror separately. In this case, the user has to attach them to the mirror in properly reinforced installation holes. The installation screws should be tightened lightly, with just enough force to ensure that the lighting fixture is stably joined to the mirror. Mirrors with lighting are not meant for permanent mounting into recesses.

The mirror should be hung on properly chosen hook anchors, securely mounted on a non-crumbling surface capable of carrying the mirror's weight. During the installation, in order to avoid scratches and stains, one should use clean, soft cotton gloves.

The mirrors should be connected to the 230v/50Hz power supply according to the electrical diagram: mirrors in electrical protection class II should be connected according to Fig. 1., while mirrors in electrical protection class I should be connected according to Fig. 2.

How to connect the mirror in electrical protection class II to the power supply (according to Fig. 1.)

These mirrors have one or more lighting fixtures ("3") built in. A two-core electrical wire is led out from every fixture. One of the conductors is brown or black, the other is blue. The mirror is connected to the 230V/50Hz power supply by connecting the electrical wires of the lighting fixture (or more than one fixture) with the electrical wires of the 230V/50Hz power supply using a 2-way crimp connector ("1"), compliant with IEC 60 998-2-1, in a protective cover (not included with the mirror). The brown or black live wire led out from the lighting fixture ("L") should be connected with the brown or black live wire ("L") of the power supply. The blue neutral wire led out from the lighting fixture ("N") should be connected with the blue neutral wire ("N") of the power supply.

How to connect the mirror in electrical protection class I to the power supply (according to Fig. 2.)

These mirrors have one or more lighting fixtures ("4") built in at the plant. A three-core electrical wire is led out from the fixture assembly to the outside of the mirror. One of the conductors is brown or black, the second is blue, and the third is green-and-yellow. The mirror is connected to the 230V/50Hz power supply by connecting the three-core electrical wire led out from the mirror with the electrical wires of the 230V/50Hz power supply using a 3-way crimp

connector ("2"), compliant with IEC 60 998-2-1, in a protective cover (not included with the mirror). The brown or black live wire led out from the lighting fixture ("L") should be connected with the brown or black live wire ("L") of the power supply. The blue neutral wire led out from the lighting fixture ("N") should be connected with the blue neutral wire ("N") of the power supply. The yellow-and-green wire led out from the lighting fixture ("PE") should be connected with the blue protective wire ("PE") of the power supply.

Proper use, care and maintenance

The mirror with lighting should be used according to its intended purpose, in absolute compliance with the technical descriptions, information symbols, the use and maintenance requirements specified on the labels of a given mirror model, and the manual and information included with the mirror. The mirror may not be used in conditions in which it will be exposed to excessive humidity or temperature. It is necessary to ensure a free flow of air for the lighting fixtures built into the mirror. When mounted on the wall, the mirror may not be additionally weighed down (except mirrors with shelves for toiletries), as this may cause the hook anchors to fall out of the wall or the hangers to detach from the mirror.

The mirror should be cleaned regularly to prevent large and hard-to-remove stains. The mirror should be cleaned with clean warm water. To remove larger stains and produce a crystal-clear shine, one should use good, readily available non-aggressive glass and mirror cleaning agents. The mirror is best cleaned with a soft, absorptive cloth that does not leave scratches or lint on the surface of the glass (microfiber, diaper cloth). Do not pour or spray any cleaning agents on the cloth or directly onto the mirror. It is best to spread a little water or cleaning agent on the cloth and use it to wipe the mirror. The cloth should not be pressed too hard to the surface. Next, the mirror should be carefully cleaned with a dry cloth. This will prevent the liquid from collecting on the lower edge of the mirror, and the silver layer will not be corroded. The back of the mirror should be only cleaned to get rid of dust, with a dry soft cloth and without any cleaning agents.

Before cleaning or replacing lamps, the mirror with lighting should be disconnected from the 230V/50Hz power supply and left for some time to cool down to avoid burns caused by hot light sources, hot glass cracking after contact with a cool cleaning agent, or electric shock. Do not use lamps with power higher than permitted or lamps of any type other than specified on the fixture's information label. All repairs of mirrors with lighting should be performed by the manufacturer's service or an authorized, specialized facility.

Incandescent lamps (E14), halogen bulbs (E14, G9, G4) and linear fluorescent lamps (T4, T5) are replaceable consumables subject to normal wear and tear, and are not covered under the manufacturer's warranty. However, the manufacturer guarantees that the lamps are functional when the user purchases the mirror and starts using it. In the mirrors with fluorescent lamps, a marked deterioration of the lamp's brightness, a change of color, or blinking means that the lamp's life is over and it has to be replaced with a new lamp with identical parameters. Any further use of a damaged fluorescent lamp may result in the entire lighting fixture being overheated and damaged.

CZ

Pokyny k montáži, používání a údržbě zrcadel s osvětlením

Výrobce

Dubiel Vitrum s. j., ul. Kilińskiego 74a, 34-700 Rabka-Zdrój, Polsko
telefon: +48 18 2677717, fax: +48 18 2677922
strana: www.dubielvitrum.pl, e-mail: info@dubielvitrum.pl

Legenda k tabulkám a obrázkům

Fig. 1., Fig. 2.

L – hnědý nebo černý fázový vodič. N – modrý nulový vodič. PE – zeleno-žlutý ochranný vodič sloužící k ochraně před úrazem elektrickým proudem. 1 – dvoucestná svorka podle IEC 60 998-2-1 (není součástí výbavy zrcadla). 2 – trojcestná svorka podle IEC 60 998-2-1 (není součástí výbavy zrcadla). 3 – zrcadlo jako svítidlo ve druhé třídě elektrické ochrany napájené elektrickým napětím 230V/50Hz. 4 – zrcadlo jako svítidlo v první třídě elektrické ochrany napájené elektrickým napětím 230V/50Hz.

Tab. A.

Symbole bezpečnosti zobrazené na svítidlech. 1 – symbol „1“ nebo žádný symbol „2“ znamená, že svítidlo lze montovat pouze na nehořlavý podklad. 2 - svítidlo lze montovat na normální hořlavý podklad. 3 - svítidlo je přizpůsobené pro montáž na pevný podklad. 4 – svítidlo je vhodné i k venkovnímu použití. 5 – svítidlo je vhodné k použití v interiérech. 6 – svítidlo je vhodné k venkovnímu použití i k použití v interiérech. 7 – maximální povolený

výkon světelného zdroje. 8 – maximální jmenovité napětí. 9 – svítidlo vhodné pro střídavé napětí 230 V. 10 – druh světelného zdroje. 11 – svítidlo ve III. třídě ochrany (niskonapěťové). 12 – svítidlo ve druhé třídě ochrany. Vodiče mají dvojitou izolaci. Svítidla ve druhé třídě ochrany nepotřebují ochranný vodič, nemají tedy ochrannou svorku a jsou k síti připojeny dvoužilovým kabelem. 13 – svítidlo v první třídě ochrany. Musí být připojena k uzemňovací svorce ochranným vodičem (zeleno-žlutý vodič). 14 – nulová třída ochrany. Mají ji svítidla, u nichž je použita pouze základní izolace. Nemají svorku ochranného uzemnění a k síti jsou připojeny dvoužilovým kabelem bez ochranné žíly. 15 – příklad označení třídy odolnosti proti pronikání vlhkosti a pevných částic. 16, 17 – nedotýkejte se holými rukami. 18 – nedotýkejte se, horké. 19 – minimální vzdálenost od osvětleného předmětu. 20 – zrcadlo se studeným světlem – většina tepelné energie je odváděna dozadu, osvětlený předmět se tedy nezahřívá a je třeba zajistit volný prostor za žhavicí spirálou pro odvádění tepla. 21 – žhavicí spirály svítidel označených tímto symbolem mají clonu. Nefunkční nebo poškozenou clonu je třeba vyměnit. 22 – nízký tlak. 23 – výrobek shodný s normami Evropské unie. - opotřebené součásti nebo výrobky nevyhazujte do domovního odpadu, protože mohou obsahovat látky nebezpečné pro lidské zdraví a život a pro životní prostředí. V souladu s nařízením WEEE (Nařízení 2002/96/ES) platným v Evropské unii pro používané elektrické a elektronické zařízení je třeba likvidovat odděleně. Uživatel, který se chce takového výrobku zbavit, je povinen ho odevzdat do sběrného dvora, nebo prodejci zařízení nebo jinému subjektu provádějícímu sběr odpadu tohoto typu.

Charakteristika zrcadel s osvětlením

Zrcadla vyráběná firmou Dubiel Vitrum mají vysoce kvalitní zrcadlovou tabuli (skla s odrážející vrstvou stříbra). U některých modelů může být zrcadlová tabule vlepena do rámu z hliníku, nerezové oceli, dřeva, MDF nebo skla. Na povrchu zrcadla se mohou nacházet ozdobné aplikace, jako např. nátisky, krystaly, skleněné a zrcadlové aplikace, nebo elementy zvyšující funkčnost, jako například zvětšující zrcátko, hodiny, LCD monitor. K zavěšení na stěnu slouží závěsy přilepené na zadní straně zrcadla. U některých modelů umožňuje použitý systém závěsů pověsit zrcadlo svisle nebo vodorovně. K osvětlení zrcadel jsou použity jak tradiční svítidla, tak i energeticky úsporné systémy s bílým, jasným a neoslňujícím světlem. U mnoha modelů zrcadel je použito moderní zapínání osvětlení: dotykový nebo přibližovací vypínač, systém nastavení intenzity osvětlení a pohybový snímač.

Nákup, vybalení a uložení zrcadla

Při nákupu zrcadla zkontrolujte jeho kvalitu a kompletnost, zvláště z hlediska mechanických poškození, která by mohla vzniknout při přepravě (rozbití, ohyby, praskliny, škrábance), protože na tyto závady se záruka výrobce nevztahuje. Doporučujeme vám, abyste po nákupu zrcadlo rozbaliли kvůli odpaření vlhkosti, která se mohla do obalu dostat při přepravě. Pokud jsou na obale zakoupeného zrcadla stopy mírné vlhkosti, ihned zrcadlo rozbalte a nechte zcela vyschnout. Zrcadlo vystavené při přepravě vlhkosti může dříve zkorodovat a může dojít k poškození elektrické části.

Zrcadlo je třeba uchovávat v suché a větrané místnosti. Zrcadlo neskladujte na místě, kde může být vystaveno vysoké vlhkosti nebo působení výparů chemických prostředků. Bylo by to příčinou rychlé koroze stříbrného podkladu zrcadla. Zrcadlo skladujte ve svislé poloze. Nepokládejte ho naplocho ani jedno na druhé.

Zrcadlo vybalujte na měkké podložce. Omezíte tak riziko poškození povrchu nebo hran zrcadla. Nikdy neopírejte zrcadlo na jeho rohu!

Technické údaje

Zrcadla s osvětlením vyráběná firmou Dubiel Vitrum jsou určena pro napětí 230V/50Hz bez ohledu na typ osvětlení (svítidel) použitý u daného modelu zrcadla. Některé modely mohou být rovněž napájena napětím v rozsahu od 90 – 250 V / 50 – 60 Hz.

Svítidla mohou být zabudována do zrcadel ve výrobní fázi nebo jsou přikládána k zrcadlům pro namontování uživatelem. Některá svítidla mají zdroje světla, které v případě opotřebení a následné nefunkčnosti může vyměnit sám uživatel (žárovky E14 tradiční nebo halogenové, halogeny G9 a G4, lineární zářivky T5 a T4). Jiná svítidla mají zabudované zdroje světla, které nelze samostatně měnit (LED diody s malým a velkým výkonem). Výkon a počet zdrojů světla použitých u svítidel je vždy uveden na etiketě zrcadla.

Všechna zrcadla s osvětlením vyráběná firmou Dubiel Vitrum se vyznačují II. nebo I. třídou elektrické ochrany, což zaručuje bezpečné používání při dodržení podmínek montáže, provozu a údržby uvedených v pokynech.

Zrcadla se v závislosti na použité ochraně vyznačují různým krytím IP. IP20 znamená, že zrcadlo může být používáno na místech, kde nebude vystaveno přímému působení vody (pokoje, chodby – bez omezení, v koupelnách – kromě ochranných zón uvedených v normě HD 60364-7-701:2010). IPx4 znamená, že zrcadlo může být použito rovněž v koupelnách ve II. ochranné zóně, protože je odolné proti stříkající vodě. IPx5 znamená, že zrcadlo může být použito rovněž v koupelnách objektů veřejného užitku v II. ochranné zóně, protože je vodotěsné.

Každé zrcadlo s osvětlením má výrobcem stanovenou energetickou účinnost, což uživatelům umožňuje vybrat model podle nákladů na spotřebu elektrické energie.

Informace o třídě elektrické ochrany zrcadla, napájecím napětí, typu a parametrech zdrojů světla, krytí IP zrcadla a energetické účinnosti osvětlení se nacházejí na etiketách zrcadla.

Zásady bezpečné montáže

Montáž zrcadla s osvětlením je třeba svěřit elektrikáři s oprávněním. Před zahájením montáže je třeba se důkladně seznámit s pokyny. Na dobu montáže je třeba odpojit napětí v elektrické síti (vypnout jističe). Je třeba se rovněž ujistit, zda v místech, kde budou použity zavrtány háky pro zavěšení zrcadla, nevedou trubky nebo elektrické kabely. Je zakázáno provádět změny konstrukce svítidel zrcadla nebo změny u elektrických vodičů vyvedených ze zrcadla, které slouží k napájení svítidel. Pokud je zrcadlo s osvětlením montováno na vodivý povrch (nedoporučujeme), musí být tento povrch uzemněn.

U většiny modelů zrcadel byly svítidla namontována už ve výrobě. Výjimka tvoří zrcadla mající nástěnná svítidla. Tato svítidla jsou přikládána k zrcadlům. V takovém případě si svítidlo musí uživatel sám připevnit k zrcadlu v příslušně zpevněných montážních otvorech. Dotážení matic montážních šroubů je třeba provést s nevelkou, ale dostatečnou silou, aby bylo zajištěno stabilní spojení svítidla se zrcadlem. Zrcadla s osvětlením nejsou vhodná pro stále zabudování do výklenků.

Zrcadlo je třeba zavěsit na vhodné rozpěrné háky, trvale namontované na pevný podklad, schopný zrcadlo udržet. Při montáži používejte čisté a měkké bavlněné rukavice, aby nedošlo k poškrábání a zašpinění zrcadla.

Připojení zrcadel k elektrické síti 230 V / 50 Hz je třeba provést podle příslušného elektrického schématu: zrcadla zařazená do II. třídy elektrické ochrany je třeba k napájení připojit podle Fig. 1. a zrcadla zařazená do I. třídy elektrické ochrany je třeba k napájení připojit podle Fig. 2.

Způsob připojení zrcadla zařazeného do II. třídy ochrany (podle Fig. 1.)

Zrcadla této skupiny se vyznačují tím, že mají zabudováno jedno nebo více svítidel „3“. Z každého svítidla je vyveden dvoužilový elektrický vodič. Jedna žíla má izolaci hnědé nebo černé barvy, druhá žíla má izolaci modré barvy. Připojení zrcadla k elektrické síti 230 V / 50 Hz spočívá ve spojení elektrických vodičů svítidla (nebo několika svítidel) s elektrickými vodiči 230V/50Hz pomocí dvoucestné svorky „1“ podle IEC 60 998-2-1 v izolační ochraně (není součástí výbavy zrcadla). Hnědý nebo černý vodič vyvedený ze svítidla a označený písmenem „L“ je třeba spojit s hnědým nebo černým fázovým vodičem „L“. Modrý vodič vyvedený ze svítidla a označený písmenem „N“ je třeba spojit s modrým nulovým vodičem „N“ napájení.

Způsob připojení zrcadla zařazeného do I. třídy ochrany (podle Fig. 2.)

Zrcadla této skupiny se vyznačují tím, že mají z výroby zabudováno svítidlo „4“. Ze svítidel je ven ze zrcadla vyveden jeden trojžilový elektrický vodič. Jedna žíla má izolaci hnědé nebo černé barvy, druhá žíla má izolaci modré barvy a třetí žíla má izolaci zeleno-žlutou. Připojení zrcadla k elektrické síti 230 V / 50 Hz spočívá ve spojení vyvedeného trojžilového elektrického vodiče s vodiči 230 V / 50 Hz pomocí trojcestné svorky „2“ podle IEC 60 998-2-1 v izolační ochraně (není součástí výbavy zrcadla). Hnědý nebo černý vodič vyvedený ze svítidla s označením „L“ je třeba spojit s hnědým nebo černým fázovým vodičem „L“. Modrý vodič vyvedený ze svítidla a označený písmenem „N“ je třeba spojit s modrým nulovým vodičem „N“ napájení. Zeleno-žlutý vodič vyvedený ze svítidla a označený „PE“ je třeba spojit se zeleno-žlutým ochranným vodičem „PE“ napájení.

Správné užívání, péče a údržba

Zrcadlo s osvětlením je třeba používat v souladu s jeho určením. Je třeba dodržovat technické popisy, informační značky a provozní a bezpečnostní pokyny uvedené na etiketách daného modelu zrcadla a pokyny a informace připojené k zrcadlu. Zrcadlo se nesmí používat v podmínkách, v nichž bude vystavené nadměrné vlhkosti nebo příliš vysoké teplotě. Pro svítidla zabudovaná do zrcadla musí být zajištěn volný průtok vzduchu. Zrcadlo zavěšené na stěně se nesmí více zatěžovat (s výjimkou zrcadel s policí na toaletní potřeby), protože by mohlo dojít k vytržení montážních háků nebo odtržení závěsů zrcadla.

Zrcadlo je třeba čistit pravidelně, nedopustit vznik silného a těžko odstranitelného znečištění. Pro čištění zrcadla používejte teplou, čistou vodu. Pro odstranění silných nečistot a získání vysokého lesku je třeba použít dostupné a neagresivní prostředky na mytí skla a zrcadel. Nejvhodnější je měkký hadřík s vysokou absorpcí, který neškrábe a nezanechává na povrchu vlákna (mikrovlákno, tetra). Čisticí prostředky se nesmějí aplikovat přímo na zrcadlo. Nejlepší je nanést menší množství vody nebo čistícího prostředku na hadřík a zrcadlo utřít. Na hadříky se nesmí příliš tlačit. Poté je třeba zrcadlo důkladně utřít suchým hadříkem. Nedojde tak ke shromažďování čistícího prostředku u dolní hrany zrcadla, což by mohlo vést ke vzniku koroze podložky. Zadní stranu zrcadla je třeba jen odprášit nasucho, pomocí měkkého hadříku a bez použití čistících prostředků.

Zrcadlo s osvětlením musí být po dobu čištění, nebo výměny žárovek odpojeno ze sítě 230 V / 50 Hz a ponecháno k ochlazení, aby nedošlo k popálení od rozežhátých zdrojů světla, k prasknutí rozežhátého skla zapříčiněného studeným čistícím prostředkem, nebo k úrazu elektrickým proudem. Ve svítidlech se nesmí používat zdroje světla s větším než povoleným výkonem s jiným typem, než je uvedeno na etiketě svítidla. Veškeré opravy zrcadel s osvětlením musejí být prováděny v servise výrobce nebo v autorizované opravě.

Žárovky (E14), halogeny (E14, G9, G4) a lineární zářivky (T4, T5) jsou spotřebním zbožím, u kterého dochází k normálnímu opotřebení a nevztahuje se na něj záruka výrobce. Výrobce zrcadla zaručuje funkčnost zdrojů světla v okamžiku zakoupení zrcadla a zahájení používání. V zrcadlech vybavených zářivkami signalizuje výrazné zhoršení jasnosti světla, změna barvy nebo blikání konec životnosti zářivky a její nutnou výměnu za novou se stejnými parametry. Další používání poškozené zářivky může vést k přehřátí a zničení celého svítidla.

DE

Montage-, Nutzungs- und Wartungsanleitung für beleuchtete Spiegel

Hersteller

Dubiel Vitrum OHG, ul. Kilińskiego 74a, 34-700 Rabka-Zdrój, Polen
Telefon: +48 18 2677717, Fax: +48 18 2677922
Internet: www.dubielvitrum.pl, E-Mail: info@dubielvitrum.pl

Erklärung zu den Tabellen und Zeichnungen

Fig. 1., Fig. 2.

L - Außenleiter in brauner oder schwarzer Farbe. N - Neutralleiter in blauer Farbe. PE - Schutzleiter für den Schutz gegen elektrischen Schlag in grün-gelber Farbe. 1 - Zweiwege-Klemmverbindung gemäß IEC 60 998-2-1 (gehört nicht zur Spiegelausstattung). 2 - Dreiwege-Klemmverbindung gemäß IEC 60 998-2-1 (gehört nicht zur Spiegelausstattung). 3 - Spiegel als Beleuchtungsgehäuse in der 2. Klasse des Elektroschutzes, mit Netzspannung 230V/50Hz eingespeist. 4 - Spiegel als Beleuchtungsgehäuse in der 1. Klasse des Elektroschutzes, mit Netzspannung 230V/50Hz eingespeist.

Tab. A.

Sicherheitssymbole, die auf den Beleuchtungsgehäusen auftreten. 1 - Symbol „1“ oder fehlendes Symbol „2“ bedeutet, dass das Beleuchtungsgehäuse nur auf feuerbeständiger Grundlage montiert werden kann. 2 - das Beleuchtungsgehäuse kann auf einer normal brennbaren Grundlage montiert werden. 3 - Beleuchtungsgehäuse, welches an die Montage auf festem Boden angepasst wurde. 4 - Beleuchtungsgehäuse, welches an die Außenanwendung angepasst wurde. 5 - Beleuchtungsgehäuse, welches an die Innenanwendung angepasst wurde. 6 - das Beleuchtungsgehäuse kann innen und außen verwendet werden. 7 - maximale zulässige Stärke der Lichtquelle. 8 - maximale Nennspannung. 9 - Lampe, welche an die Wechselfspannung 230V angepasst wurde. 10 - Art der Lichtquelle. 11 - Lampe in der 3. Schutzklasse (Niederspannungslampe). 12 - Lampe in der 2. Schutzklasse. Sie besitzt doppelte Isolierung der Leitungen. Die Beleuchtungsgehäuse in der zweiten Schutzklasse bedürfen keine Schutzleitung; sie haben also keine Schutzklemme und werden mit dem Einspeisungsnetz mit zweiadriger Leitung verbunden. 13 - Lampe in der 1. Schutzklasse. Sie muss an die Erdungsklemme mit der Schutzleitung (grün-gelbe Leitung) angeschlossen werden. 14 - Null-Schutzklasse. Diese Klasse besitzen die Beleuchtungsgehäuse, in denen lediglich die Grundisolierung verwendet wurde. Sie haben keine Erdungs-Schutzklemme und werden mit dem Einspeisungsnetz mit zweiadriger Leitung ohne Schutzleiter verbunden. 15 - Musterbezeichnung der Beständigkeitsklasse gegen Eindringen der Feuchtigkeit und fester Partikel. 16, 17 - nicht mit bloßen Händen anfassen. 18 - nicht anfassen, heiß. 19 - minimale Entfernung von dem beleuchteten Gegenstand. 20 - Spiegel mit kaltem Licht - die Mehrheit der Wärmeenergie wird nach hinten abgeführt, deswegen erwärmt sich der beleuchtete Gegenstand nicht und es soll freier Raum gesichert werden hinter dem Glühfaden für die Wärmeabführung. 21 - Glühfäden der Beleuchtungsgehäuse, die mit diesem Symbol bezeichnet sind, besitzen eine Abschirmung. Eine nicht leistungsfähige oder beschädigte Abschirmung soll ausgetauscht werden. 22 - niedriger Druck. 23 - Erzeugnis entsprechend den EU-Normen. - Die abgenutzten Elemente oder Produkte sollen nicht in den Hausmüll entsorgt werden, denn sie können Substanzen enthalten, die für die Gesundheit und das menschliche Leben, sowie für die Umwelt gefährlich sind. Gemäß der Richtlinie WEEE (Richtlinie 2002/96/WE), die in der EU gilt, sollen für die elektrischen und elektronischen Geräte separate Wiederverwertungsarten verwendet werden. Der Benutzer, der vorhat, dieses Produkt zu entsorgen, ist verpflichtet, es an eine Sammelstelle für verbrauchte Geräte abzugeben, z. B. an den Verkäufer oder eine andere Einheit, die das Sammeln des Abfalls von solchem Typ durchführt.

Charakteristik der Spiegel mit Beleuchtung

Die Spiegel, hergestellt von der Firma Dubiel Vitrum, sind angefertigt aus Spiegelflächen hoher Qualität (Glas, bedeckt mit widerspiegelnder Silberschicht). In manchen Modellen kann die Spiegeltafel in die Rahmen aus Aluminium, rostfreiem Stahl, Holz, MDF oder Glas eingeklebt werden. Auf der Spiegeloberfläche können sich Zierelemente befinden wie Aufdrucke, Kristalle, Glas- und Spiegelapplikationen oder Elemente, die die Funktionalität vergrößern, wie zum Beispiel ein Vergrößerungsglas, eine Uhr, LCD-Monitor. Zum Aufhängen des Spiegels an der Wand dienen Haken, die von hinten angeklebt sind. In manchen Modellen ermöglicht die Anordnung der Haken das Aufhängen des Spiegels in der senkrechten oder waagerechten Position. Zur Beleuchtung der Spiegel werden sowohl traditionelle Gehäuse und Lampen genutzt, wie auch energiesparende Systeme, die weißes, helles und nicht blendendes Licht abstrahlen. In vielen Spiegelmodellen wurde eine moderne Lichtsteuerung montiert: Berührungsschalter oder Näherungsschalter, System der Regulierung der Beleuchtungsintensität, sowie Bewegungssensor.

Kauf, Auspacken und Aufbewahrung des Spiegels

Im Augenblick des Spiegelkaufs soll seine Qualität und Vollständigkeit nachgeprüft werden, besonders unter dem Gesichtspunkt der mechanischen Beschädigungen, die während des Transports hätten entstehen können (Absplitterungen, Quetschungen, Brüche, Kratzer), denn diese Mängel werden nicht mit der Garantie des Herstellers umfasst. Es wird empfohlen, dass der Spiegel nach dem Kauf ausgepackt wird zwecks Ermöglichung der Verdunstung der Feuchtigkeit, die während des Transports in die Verpackung hätte eindringen können. Wenn der gekaufte Spiegel Spuren einer leichten Durchfeuchtung auf der Verpackung trägt, soll er unverzüglich ausgepackt werden und vollständig trocknen. Ein Spiegel, welcher während des Transport nass wurde ist durch beschleunigte Korrosion der Unterschicht, sowie Beschädigung der elektrischen Schaltung gefährdet.

Der Spiegel soll an einem trockenen und luftigen Raum aufbewahrt werden. Ausgeschlossen ist die Aufbewahrung des Spiegels an einem Ort, wo er der hohen Feuchtigkeit oder der Einwirkung der Dämpfe chemischer Mittel ausgesetzt werden könnte. Das wird zu einer schnellen Korrosion der silbrigen Unterschicht des Spiegels führen. Es wird empfohlen, den Spiegel in der senkrechten Position aufzubewahren. Die Spiegel sollen nicht flach oder einer auf dem anderen abgelegt werden.

Der Spiegel soll am besten auf weicher Auslegeware ausgepackt werden. Das wird erlauben, das Risiko der Beschädigung der Oberfläche oder der Spiegelkante zu begrenzen. Nie soll ein Spiegel auf der Ecke abgestützt werden!

Technische Daten

Die Spiegel mit Beleuchtung, hergestellt von der Firma Dubiel Vitrum sind an die Einspeisung mit Netzspannung 230V/50Hz angepasst, unabhängig von der Art der Beleuchtung (Lampen), die im gegebenen Spiegelmodell verwendet wurden. Manche Modelle können auch mit einem breiten Spannungsbereich: 90-250V/50-60Hz eingespeist werden.

Beleuchtungsgehäuse können in die Spiegel eingebaut werden auf der Etappe der Herstellung oder werden zu den Spiegeln dazugelegt zwecks Montieren vom Benutzer (Wandleuchten). Manche Beleuchtungsgehäuse besitzen Lampen, die im Falle des Verbrauchs an den selbstständigen Austausch vom Benutzer angepasst sind (traditionelle Glühbirnen E14 oder Halogenlampen G9 und G4, Linienleuchtstoffröhren T5 und T4). Andere Gehäuse haben eingebaute Lampen, die nicht selbstständig ausgetauscht werden können (LED-Dioden von mittleren und großer Stärke). Die Stärke und die Menge der Lampen, die in den Gehäusen eingesetzt werden, wird jedes Mal auf dem Spiegeletikett bestimmt.

Alle Spiegel mit Beleuchtung, die von der Firma Dubiel Vitrum hergestellt werden, charakterisieren sich durch die 2. oder 1. Klasse des Elektroschutzes, was die Sicherheit der Nutzung bei der Einhaltung der in der Montageanleitung bestimmter Bedingungen der Montage, Nutzung und Wartung garantiert.

Die Spiegel, je nach eingesetzten Sicherungen, charakterisieren sich durch verschiedene IP Dichtigkeitsgrade. IP20 bedeutet, dass der Spiegel an Orten verwendet werden kann, wo er nicht der direkten Wassereinwirkung ausgesetzt wird (in den Zimmern und Vorzimmern - ohne Begrenzung, in den Badezimmern - außerhalb der Schutzzone, die in der Norm HD 60364-7-701:2010 genannt werden). IPx4 bedeutet, dass der Spiegel in den Hausbadezimmern auch in der 2. Schutzzone montiert werden kann, denn er ist spritzwasserbeständig. IPx5 bedeutet, dass der Spiegel in den Hausbadezimmern auch in den Objekten der öffentlichen Nutzung in der 2. Schutzzone montiert werden kann, denn er ist strahlwasserbeständig.

Jeder Spiegel mit Beleuchtung hat eine vom Hersteller bestimmte energetische Effizienz, was den Benutzern erlaubt, eine bewusste Wahl des Modells zu treffen mit Berücksichtigung der Verbrauchskosten der elektrischen Energie.

Informationen über die elektrische Schutzklasse des Spiegels, Versorgungsspannung, Art und den Parametern der Lampen, Dichtigkeit der Konstruktion des Spiegels IP, sowie der energetischen Effektivität der Beleuchtung befinden sich auf den Spiegeletiketten.

Sicherheitsprinzipien der Montage

Die Montage eines Spiegels mit Beleuchtung soll einem Elektriker mit Berechtigungen anvertraut werden. Vor der Montage soll sich sorgfältig mit der Instruktion bekannt gemacht werden. Für die Zeit der Montage soll die Spannung in den aus der Wand herausgeführten Leitungen des elektrischen Netzes ausgeschaltet werden (Sicherungen ausschalten). Man soll sich auch vergewissern, ob an den Bohrstellen für die Dübelhaken der Aufhängung des Spiegels keine Rohre oder elektrische Leitungen verlaufen. Es dürfen keine Änderungen in der Konstruktion der Beleuchtungsgehäuse des Spiegels oder den elektrischen Leitungen vorgenommen werden, die aus dem Spiegel ausgeführt werden, die zur Einspeisung der Beleuchtungsgehäuse dienen. Wenn der Spiegel mit Beleuchtung auf einer Oberfläche montiert wird, welche elektrischen Strom leitet (nicht empfohlen), so muss diese Oberfläche mit der Erdungsschutzleitung verbunden werden.

In der Mehrheit der Spiegelmodellen wurden die Beleuchtungsgehäuse in den Spiegeln vom Hersteller montiert. Eine Ausnahme bilden Spiegel, welche Wandleuchtenfassungen besitzen. Diese Fassungen werden den Spiegeln beigelegt. In einem solchen Fall muss der Benutzer sie selbstständig an den Spiegel anbringen in den

entsprechend gestärkten Montageöffnungen. Anziehen der Muttern der Montageschrauben soll mit geringer, aber ausreichender Kraft ausgeführt werden, um eine stabile Verbindung des Beleuchtungsgehäuses mit dem Spiegel zu gewährleisten. Spiegel mit Beleuchtung sind nicht angepasst an den festen Einbau in Nischen.

Der Spiegel soll auf die entsprechend angepassten Dübelhaken aufgehängt werden, die in festem Untergrund montiert wurden, welcher das Gewicht des Spiegels tragen kann. Während der Montage, um Kratzer und Verschmutzungen zu vermeiden, wird die Nutzung von sauberen und weichen Baumwollhandschuhen empfohlen.

Der Anschluss der Spiegel an das elektrische Netz 230V/50Hz soll gemäß des entsprechenden elektrischen Schemas ausgeführt werden: Spiegel, angefertigt in der 2. Klasse des elektrischen Schutzes sollen an die Einspeisung gemäß Fig. 1. angeschlossen werden, und die Spiegel in der 1. Klasse des elektrischen Schutzes sollen an die Einspeisung gemäß Fig. 2. angeschlossen werden.

Art des Anschlusses an das elektrische Netz des Spiegels in der 2. Schutzklasse (laut Fig. 1.)

Die Spiegel dieser Gruppe charakterisieren sich dadurch, dass sie ein oder eine größere Menge an Beleuchtungsgehäusen „3“ eingebaut haben. Aus jedem Beleuchtungsgehäuse wird eine zweiadrige elektrische Leitung herausgeführt. Eine der Adern hat die Isolierung in brauner oder schwarzer Farbe, die andere Ader hat eine blaue Isolierung. Der Anschluss des Spiegels an das elektrische Netz 230V/50Hz beruht auf Verbindung der elektrischen Leitungen des Beleuchtungsgehäuses (oder ein paar Gehäuse) mit den Leitungen des elektrischen Netzes 230V/50Hz mit Vermittlung Zweiwege-Klemmmuffe „1“ übereinstimmend mit IEC 60 998-2-1 in der Isolationsabschirmung (befindet sich nicht in der Spiegelausstattung). Die braune oder schwarze Leitung, herausgeführt aus dem Beleuchtungsgehäuse mit Bezeichnung „L“ soll mit der braunen oder schwarzen, Außenleiter-Versorgungsleitung „L“ verbunden werden. Die blaue Leitung, herausgeführt aus dem Beleuchtungsgehäuse mit der Bezeichnung „N“ soll mit dem blauen Nullleiter „N“ der Einspeisung verbunden werden.

Art des Anschlusses an das elektrische Netz des Spiegels in der 1. Schutzklasse (laut Fig. 2.)

Die Spiegel dieser Gruppe charakterisieren sich dadurch, dass sie werkseitig eingebaute Beleuchtungsgehäuse „4“ besitzen. Aus dem Satz der Beleuchtungsgehäuse des Spiegels wurde eine dreiadrige elektrische Leitung nach außen herausgeführt. Eine der Adern hat die Isolierung in brauner oder schwarzer Farbe, die zweite Ader hat die Isolierung in blauer Farbe, dagegen die dritte Ader hat die Isolierung in grün-gelber Farbe. Der Anschluss des Spiegels an das energetische Netz 230V/50Hz beruht auf Verbindung der aus dem Spiegel herausgeführten dreiadrigen elektrischen Leitung mit den Leitungen des elektrischen Netzes 230V/50Hz mit Vermittlung einer Dreiwege-Klemmmuffe „2“ übereinstimmend mit IEC 60 998-2-1 in der Isolationsabschirmung (befindet sich nicht in der Spiegelausstattung). Die braune oder schwarze Leitung, herausgeführt aus dem Beleuchtungsgehäuse mit Bezeichnung „L“ soll mit der braunen oder schwarzen, Außenleiter-Versorgungsleitung „L“ verbunden werden. Die blaue Leitung, herausgeführt aus dem Beleuchtungsgehäuse mit der Bezeichnung „N“ soll mit dem blauen Nullleiter „N“ der Einspeisung verbunden werden. Die grün-gelbe Leitung, herausgeführt aus dem Beleuchtungsgehäuse mit der Bezeichnung „PE“ soll mit dem grün-gelben Schutzleiter „PE“ der Einspeisung verbunden werden.

Richtige Nutzung, Pflege und Wartung

Der Spiegel mit Beleuchtung soll gemäß seiner Bestimmung verwendet werden, indem man sich bedingungslos nach den technischen Beschreibungen richtet, Informationszeichen, sowie den Anforderungen an die Nutzung und Sicherheit, die auf den Etiketten des gegebenen Spiegelmodells platziert werden, sowie den an die Spiegel beigelegten Anleitungen oder Informationen. Der Spiegel soll nicht unter den Bedingungen genutzt werden, in denen er übermäßiger Feuchtigkeit oder Temperatur ausgesetzt wird. Die Beleuchtungsgehäuse, die in den Spiegel eingebaut wurden, müssen einen gesicherten freien Luftdurchfluss haben. Der an die Wand gehängte Spiegel darf nicht zusätzlich belastet werden (mit Ausnahme der Spiegel mit dem Regal für Toilettenartikel), denn das kann das Herausreißen der Montagehaken aus der Wand oder das Ablösen der Haken vom Spiegel verursachen.

Der Spiegel soll regelmäßig gesäubert werden, indem keine großen und schwer zu beseitigenden Verunreinigungen zugelassen werden. Für die Pflege des Spiegels verwenden wir warmes, sauberes Wasser. Um größere Verunreinigungen zu beseitigen, sowie um den kristallinen Glanz zu erreichen können allgemein zugängliche, gute, nicht aggressive Mittel für das Reinigen von Glas und Spiegeln verwendet werden. Am besten reinigen Sie den Spiegel mit einem weichen, saugfähigen Tuch, welches nicht zerkratzt und keine Fasern auf der Oberfläche hinterlässt (Mikrofaser, Tetra). Der Spiegel darf nicht übergossen oder die Reinigungsmittel direkt auf den Spiegel versprüht werden. Am besten tragen Sie eine geringe Menge Wasser oder Reinigungsflüssigkeit auf ein Tuch auf und wischen damit den Spiegel ab. Das Tuch soll nicht an die zu säubernde Oberfläche angedrückt werden. Dann soll der Spiegel sorgfältig mit einem trockenen Tuch abgewischt werden. Das vermeidet Ansammlungen der Reinigungsflüssigkeit auf der unteren Spiegelkante und die Entstehung der Korrosion des Untergrunds. Der Spiegel von hinten wird lediglich von Staub gesäubert, trocken, mit Hilfe des weichen Tuchs, ohne Einsatz von Reinigungsmitteln.

Der Spiegel mit Beleuchtung soll für die Zeit der Säuberung oder des Austausches der Lampen in den Fassungen von der Versorgungsspannung 230V/50Hz abgeschaltet, sowie für eine gewisse Zeit zum Abkühlen gelassen werden, damit es nicht zu Verbrennungen von den erhitzten Lichtquellen, Brüchen des erwärmten Glases von dem

Kontakt mit kühler Reinigungsflüssigkeit oder zu einem Stromstoß kommt. In den Beleuchtungsgehäusen dürfen keine Lampen mit größerer Stärke verwendet werden, als zulässig, sowie von einem anderen Typ als auf dem Informationsetikett des Beleuchtungsgehäuses angegeben. Jegliche Reparaturen der Spiegel mit Beleuchtung sollen im Service des Herstellers oder einem autorisierten spezialisierten Werk vorgenommen werden.

Glühlampen (E14), Halogenglühlampen (E14, G9, G4) sowie Linienleuchtstofflampen (T4, T5) sind austauschbare Nutzungsmaterialien, die dem normalen Verschleiß ausgesetzt sind und nicht der Garantie des Herstellers unterliegen. Der Hersteller des Spiegels garantiert jedoch die Funktionstüchtigkeit der Lampen im Moment des Spiegelkaufs und des Beginns der Nutzung. In den Spiegeln, die mit den Leuchtstofflampen ausgestattet werden, signalisieren die deutliche Verschlechterung der Helligkeit, Änderung der Farbe oder stockendes Leuchten (flackern) das Ende der Lebensdauer und die Notwendigkeit des Austausches der Lampe für ein neues Exemplar mit identischen Parametern. Eine weitere Nutzung der beschädigten Leuchtstofflampe kann ein Grund für Überhitzung und Zerstörung des ganzen Beleuchtungsgehäuses sein.

HR

Uputstvo za montažu, eksploataciju i konzervaciju ogledala sa osvjetljenjem

Proizvođač

Dubiel Vitrum spółka jawna (javno društvo), ul. Kilińskiego 74a, 34-700 Rabka-Zdrój, Poljska
telefon: +48 18 2677717, fax: +48 18 2677922
strana: www.dubielvitrum.pl, e-mail: info@dubielvitrum.pl

Legenda za tabele i crteže

Fig. 1., Fig. 2.

L – fazni vod braon ili crne boje. N – neutralan vod plave boje. PE – zaštitni vod kao zaštita od električkog udara zeleno-žute boje. 1 - stezna dvokraka spojnica prema IEC 60 998-2-1 (nije u opremi ogledala). 2 – stezna trokraka spojnica prema IEC 60 998-2-1 (nije u opremi ogledala). 3 - ogledalo kao rasvjetni okvir u drugoj klasi električne sigurnosti napajan mrežnim naponom 230V/50Hz. 4 - ogledalo kao rasvjetni okvir u prvoj klasi električne sigurnosti napajan mrežnim naponom 230V/50Hz.

Tab. D.

Simboli sigurnosti koji se javljaju na rasvjetnim okvirima. 1 - simbol „1” ili nedostatak simbola „2” označava, da rasvjetni okvir može se montirati samo na nezapaljivoj podlozi. 2 - rasvjetni okvir može se montirati na obično zapaljivoj podlozi. 3 - rasvjetni okvir prilagođen za montažu na čvrstoj podlozi. 4 – rasvjetni okvir prilagođen za primjenu izvana zgrade. 5 - rasvjetni okvir prilagođen za primjenu unutar zgrade. 6 - rasvjetni okvir može se primjenjivati izvan i unutar zgrade. 7 - maksimalna dopuštena snaga izvora svjetla . 8 – maksimalan nazivni napon. 9 - lampa prilagođena za naizmjenični napon 230V. 10 – vrsta izvora svjetla . 11 - lampa u III klasi zaštite (niskonaponska). 12 - lampa u drugoj klasi zaštite. Ima dvostruku izolaciju vodova. Rasvjetni okviri u drugoj klasi zaštite ne trebaju dovod zaštitnog voda, dakle nemaju zaštitne stezaljke i spajani su sa napojnom mrežom dvožilnim vodom. 13 - lampa u prvoj klasi zaštite. Mora biti priključena na stezaljku za uzemljenje zaštitnim vodom (zeleno-žuti vod). 14 - nulta klasa zaštite. Imaju je rasvjetni okviri, u kojima je primjenjena samo osnovna izolacija. Nemaju stezaljke zaštitnog uzemljenja i spajani su sa napojnom mrežom dvožilnim vodom bez zaštitne žile. 15 – primjerno označenje klase otpornosti na prodiranje vlage i tvrdih čestica. 16, 17 - ne dirati golim rukama. 18 – ne dirati, vruće. 19 - minimalna udaljenost od osvjetljivanog predmeta. 20 - ogledalo sa hladnim svjetlom – većina toplotne energije je odvođena unazad, dakle osvjetljivan predmet se ne grije i treba obezbjediti slobodan prostor za filamentom radi odvođenja toplote. 21 - filamenti okvira označenih ovim simbolom imaju zaštitu. Neispravnu ili oštećenu zaštitu treba zamjeniti. 22 – nizak pritisak. 23 – proizvod prema standardima Europske Unije - istrošene elemente ili proizvode ne bacati zajedno sa domaćim otpadom, pošto mogu sadržati supstance opasne za ljudsko zdravlje i život kao i za sredinu. Prema direktivi WEEE (Direktiva 2002/96/WE) koja obavezuje u Europskoj Uniji za istrošenu električnu i elektronsku opremu treba primjenjivati poseban način utilizacije. Korisnik, koji ima namjeru otarasiti se ovoga proizvoda je obavezan predati ga do tačke sakupljanja istrošene opreme, na primjer prodavaču opreme ili drugoj jedinici koja se bavi sakupljanjem otpadaka ovoga tipa.

Karakteristika ogledala sa osvjetljenjem

Ogledala proizvođena od strane tvrtke Dubiel Vitrum izrađena su od visokog kvaliteta ogledalne ploče (stakla pokrivenog reflektirajućim slojem srebra). U nekim modelima ogledalna ploča može biti zaljepljena u okvire od aluminijuma, nerđajućeg čelika, drva, MDF ili stakla. Na površini ogledala mogu se nalaziti ukrasni elementi, kao što su grafika, kristalići, staklene i ogledalne aplikacije ili elementi koji povećavaju funkcionalnost, kao na primjer

uvećavajuće ogledalce, sat, monitor LCD. Za vješanje ogledala na zidu služe vješalice prilijepljene sa zadnje strane ogledala. U nekim modelima sistem vješalica omogućuje vješanje ogledala u vertikalnoj ili horizontalnoj poziciji. Za osvjetljenje ogledala su korišćeni tradicionalni okviri i lampe kao i energoštedljivi sistemi koji emitiraju bjelo, svijetlo i nezasljepljujuće svjetlo. U mnogo modela ogledala montirano je suvremeno upravljanje osvjetljenjem: prekidač osjetljiv na dodir ili blizinu, sistem regulacije intenziteta osvjetljenja i senzor pokreta.

Nabavka, raspakiranje i čuvanje ogledala

U trenutku nabavke ogledala treba provjeriti njegov kvalitet i kompletnost, posebno u odnosu na mehanična oštećenja, koja su mogla nastati u toku transporta (razbijenja, zgnječenja, pukotine, naprsline), jer ove mane nisu obuhvaćene garancijom proizvođača. Preporučuje se, nakon nabavke raspakirati ogledalo radi omogućenja isparavanja vlage, koja je mogla doći u ambalažu u toku transporta. Ukoliko kupljeno ogledalo ima tragove blagog ovlaženja na ambalaži, onda ga treba odmah raspakirati i ostaviti ga da se potpuno osuši. Ogledalo smočeno vodom u toku transporta izloženo je brzom koroziji podloge i oštećenju električnog sistema.

Ogledalo treba čuvati u suhoj i prozračenoj prostoriji. Isključuje se čuvanje ogledala na mjestu izloženom opasnosti od visoke vlage ili djelovanju kemijskih sredstava. To može dovesti do brze korozije srebrne podloge ogledala. Preporučuje se čuvati ogledalo u vertikalnoj poziciji. Ne može se stavljati ogledala u ležeći položaj ili stavljati jedna na druge.

Ogledalo najbolje raspakirati na mekanom podlozi. To će ograničiti rizik oštećenja površine ili ivice ogledala. Nikada ne treba podupirati ogledalo na njegovom uglu!

Tehnički podaci

Ogledala sa osvjetljenjem proizvedena od strane tvrtke Dubiel Vitrum prilagođena su za napajanje mrežnim naponom 230V/50Hz, bez obzira na vrstu osvjetljenja (lampe) primenjenu u datom modelu ogledala. Neki modeli mogu biti također napajani širokim područjem napona: 90-250V/50-60Hz.

Rasvjetni okviri mogu biti ugrađeni u ogledala na etapi proizvodnje ili su dodavani do ogledala radi montiranja od strane korisnika (zidne lampe). Neki rasvjetni okviri imaju lampe, koje u slučaju istrošenja prilagođene su za samostalnu zamjenu od strane korisnika (sijalice E14 tradicionalne ili halogene, halogeni G9 i G4, fluorescentne lampe T5 i T4). Drugi okviri imaju ugrađene lampe, koje se ne mogu samostalno zamjenjivati (diode LED male i velike snage). Snaga i broj lampi korištenih u okvirima je svakog puta određivana na etiketi ogledala .

Sva ogledala sa osvjetljenjem proizvedena od strane tvrtke Dubiel Vitrum karakterišu se II ili I klasom električne zaštite, što garantira sigurnost korištenja uz uslov sačuvanja uslova montaže, eksploatacije i konzervacije određenih u uputstvu.

Ogledala zavisno od primijenjenih zaštita, karakterišu se različitim stepenom zaptivenosti IP. IP20 označava, da ogledalo može biti korišteno u mjestima, u kojima neće biti izloženo direktnom djelovanju vode (u sobama i predsobljima – bez ograničenja, u kupatilima – izvan zaštitnih zona navedenih u standardu HD 60364-7-701:2010). IPx4 označava, da ogledalo može biti montirano također u domaćim kupatilima u II zaštitnoj zoni, jer je otporno na djelovanje prskanja vode. IPx5 označava, da ogledalo može biti montirano također u kupatilima objekta javne upotrebe u II zaštitnoj zoni, jer je otporno na djelovanje strujanja vode.

Svako ogledalo sa osvjetljenjem ima određenu od strane proizvođača energetska efektivnost, što dozvoljava korisniku izvršiti svjesni izbor modela uzevši u obzir troškove potrošnje električne energije.

Informacije o klasi električne zaštite ogledala, naponu napajanja, vrsti i parametrima lampi, zaptivenosti konstrukcije ogledala IP i energetske efikasnosti osvjetljenja nalaze se na etiketama ogledala.

Principi sigurnosti montaže

Montažu ogledala sa osvjetljenjem treba povjeriti električaru sa ovlaštenjima. Prije početka montaže treba se pažljivo upoznati sa uputstvom. U vrijeme montaže treba isključiti napon u vodovima električnog napajanja koji su izvedeni iz zida (isključiti osigurače). Treba se također uvjeriti, da li se na mjestima bušenja za kuke za vješanje ogledala ne nalaze cijevi ili električni vodovi. Ne smiju se vršiti nikakve izmjene u konstrukciji rasvjetnih okvira ogledala niti u električnim vodovima koji su izvedeni iz ogledala, a čijih namjena jeste napajanje rasvjetnih okvira. Ukoliko ogledalo sa osvjetljenjem je montirano na površini koja provodi električnu struju (ne preporučuje se), onda ova površina treba da bude spojena sa zaštitnim vodom za uzemljenje .

U većini modela ogledala rasvjetni okviri su montirani u ogledalima od strane proizvođača. Izuzetak su ogledala koja imaju okvire za zidne lampe. Ovi okviri su dodavani uz ogledala. U tom slučaju korisnik ih mora samostalno pričvrstiti za ogledala u odgovarajuće ojačanim montažnim otvorima. Pritezanje navrtki montažnih vijaka treba obavljati sa malom ali ipak dovoljnom snagom radi osiguranja stabilnog spoja rasvjetnog okvira sa ogledalom. Ogledala sa osvjetljenjem nisu prilagođena za stalno ugrađivanje u nišama.

Ogledalo treba vješati na odgovarajućo biranim kukama, trajno montiranim u čvrstoj podlozi, koje mogu podići težinu ogledala. U toku montaže, radi izbjegavanja naprsline ili prljavština, preporučuje se primjenu čistih i mekih pamučnih rukavica.

Priključivanje ogledala na električnu mrežu 230V/50Hz treba izvršiti prema odgovarajućoj električnoj šemi: ogledala izrađena u II klasi električne zaštite treba priključiti na napajanje prema Fig. 1., dok ogledala izrađena u I klasi električne zaštite treba priključiti na napajanje prema Fig. 2.

Način priključivanja na električnu mrežu ogledala u II klasi zaštite (prema Fig. 1.)

Ogledala ove grupe karakterišu se time, da imaju ugrađen jedan ili veći broj rasvjetnih okvira „3”. Iz svakog rasvjetnog okvira izveden je dvožilni električni vod. Jedna žila ima izolaciju braon ili crne boje, druga žila ima izolaciju plave boje. Priključivanje ogledala na električnu mrežu 230V/50Hz zasniva se na spajanju električnih vodova rasvjetnog okvira (ili nekoliko okvira) sa vodovima električne mreže 230V/50Hz uz posredstvo dvokrake stezne spojnice „1” prema IEC 60 998-2-1 u izolacionoj zaštiti (nije u opremi ogledala). Braon ili crni vod izveden iz rasvjetnog okvira sa označenjem „L” treba spojiti sa braon ili crnim, faznim napojnim vodom „L”. Plavi vod izveden iz rasvjetnog okvira sa označenjem „N” treba spojiti sa plavim nultim vodom „N” napajanja.

Način priključivanja na električnu mrežu ogledala u I klasi zaštite (prema Fig. 2.)

Ogledala ove grupe karakterišu se time, da imaju fabrički ugrađene rasvjetne okvire „4”. Iz sklopa okvira izveden je van ogledala jedan trožilni električni vod. Jedna žila ima izolaciju braon ili crne boje, druga žila ima izolaciju plave boje, dok treća žila ima izolaciju zeleno-žute boje. Priključivanje ogledala na električnu mrežu 230V/50Hz zasniva se na spajanju izvedenog iz ogledala trožilnog električnog voda sa vodovima električne mreže 230V/50Hz uz posredstvo trokrake stezne spojnice „2” prema IEC 60 998-2-1 u izolacionoj zaštiti (nije na opremi ogledala). Braon ili crni vod izveden iz rasvjetnog okvira o označenju „L” treba spojiti sa braon ili crnim, faznim napojnim vodom „L”. Plavi vod izveden iz rasvjetnog okvira o označenju „N” treba spojiti sa plavim nultim vodom „N” napajanja. Zeleno-žuti vod izveden iz rasvjetnog okvira o označenju „PE” treba spojiti sa zeleno-žutim zaštitnim vodom „PE” napajanja.

Pravilno korištenje, održavanje i konzervacija

Ogledalo sa osvjetljenjem treba koristiti prema njegovoj namjeni, apsolutno se pridržavajući tehničkih opisa, informacionih znakova i zahtjeva za eksploataciju i sigurnost, koji su smješteni na etiketama određenog modela ogledala kao i uputstava i informacija priloženih ogledalu. Ogledala ne treba koristiti u uslovima, u kojima će biti izložena prijekomjernoj vlazi ili temperaturi. Rasvjetni okviri ugrađeni u ogledalo treba da imaju slobodan protok vazduha. Ogledalo obješeno na zidu ne može se dodatno opterećivati (izuzevši ogledala sa policom na toaletni pribor), jer to može izazvati kidanje montažnih kuka iz zida ili odvojenje vješalica od ogledala.

Ogledalo treba redovito čistiti, ne dopuštajući stvaranje velikih i teških za uklanjanje nečistoća. Za održavanje ogledala koristimo toplu, čistu vodu. Radi otklanjanja većih prljavština i postizanja kristalnog sjaja može se primjenjivati opća, dobra, neagresivna sredstva za pranje stakla i ogledala. Najbolje čistiti ogledalo mekom, upijnom krpom, koja ne pravi zareze i ne ostavlja na površini stakla vlakana (mikrofibra, tetra). Ne smije se polivati ogledala ili raspršivati sredstava za čišćenje direktno na ogledalo. Najbolje je nanijeti malu količinu vode ili tečnosti za čišćenje na krpom i ogledalo prebrisati krpom. Krpom ne pritišćite na čišćenju površinu. Zatim ogledalo treba pažljivo protrti suvom krpom. To će onemogućiti nakupljanje tečnosti za čišćenje na donjoj ivici ogledala i nastajanje korozije podloge. Ogledalo od zadnje strane čistimo samo od prašine, na suvo, uz pomoć meke krpe, bez korišćenja sredstava za čišćenje.

Ogledalo sa osvjetljenjem u vrijeme čišćenja ili zamjene lampi u okvirima mora biti odvojeno od napona napajanja 230V/50Hz i ostavljeno na neko vrijeme da se ohladi, da bi izbjegli opekotine od razgrijanih izvora svjetla, pukotine razgrijanog stakla od kontakta sa hladnom tečnošću za čišćenje ili udara od električne struje. U rasvjetnim okvirima ne smije se primjenjivati lampe veće snage nego snaga dopuštena niti drugog tipa nego je navedeno na informacionoj etiketi okvira. Sve opravke ogledala sa osvjetljenjem treba vršiti u servisu proizvođača ili autorisanom specijalističkom zavodu.

Žarne lampe (E14), halogene sijalice (E14, G9, G4) i fluorescentne lampe (T4, T5) su zamjenljivi eksploatacioni materijali, koji podliježu običnom istrošenju i ne podliježu garanciji proizvođača. Proizvođač ogledala garantira međutim ispravnost lampi u trenutku nabavke ogledala i početka eksploatacije. U ogledalima koja su opremljena fluorescentnim lampama izrazito pogoršavanje jasnoće svjetljenja, izmjena boje ili prekidano svjetljenje (treperenje) signalizira kraj perioda trajnosti i neophodnost zamjene lampe na novu lampu sa identičnim parametrima. Dalja eksploatacija oštećene fluorescentne lampe može biti razlog pregrijanja i uništenja cijelog rasvjetnog okvira.

HU

Világító tükrök szerelési-, használati- és karbantartási útmutatója

Gyártó

Dubiel Vitrum közkereseti társaság, Kilińskiego u. 74a, 34-700 Rabka-Zdrój, Lengyelország
telefon: +48 18 2677717, fax: +48 18 2677922
weboldal: www.dubielvitrum.pl, e-mail: info@dubielvitrum.pl

Táblázatok és rajzok jelmagyarázata

Fig. 1., Fig. 2.

L – fázisvezeték barna vagy fekete színben. N – nullás vezeték kék színben. PE – áramütés elleni védővezeték zöld-sárga színben. 1 – Az IEC 60 998-2-1 szabványnak megfelelő kétvezetékes sorkapocs (a tükör kiegészítői nem tartalmazzák). 2 - Az IEC 60 998-2-1 szabványnak megfelelő háromvezetékes sorkapocs (a tükör kiegészítői nem tartalmazzák). 3 – tükör mint második fokozatú elektromos védelemmel rendelkező, 230V/50Hz hálózati feszültséggel táplált világító lámpatest. 4 - tükör mint első fokozatú elektromos védelemmel rendelkező, 230V/50Hz hálózati feszültséggel táplált világító lámpatest.

Táb. A.

Lámpatesteken megjelenő biztonsági megjelölések. 1 - az „1” szimbólum vagy a „2” szimbólum hiánya azt jelzi, hogy a lámpatest kizárólag nem éghető felületre szerelhető fel. 2 – a lámpatest éghető felületre szerelhető. 3 – a lámpatest szilárd felületre szerelhető. 4 – a lámpatest kültéri használatra alkalmas. 5 – a lámpatest beltéri használatra alkalmas. 6 – a lámpatest kültéri és beltéri használatra egyaránt alkalmas. 7 – maximális megengedett áramforrás. 8 – maximális névleges feszültség. 9 – a lámpa váltóáramú 230V feszültségre tervezett. 10 – áramforrás fajtája. 11 – III fokozatú védelemmel rendelkező lámpa (alacsony feszültségű). 12 – II fokozatú védelemmel rendelkező lámpa. Vezetékei dupla szigeteléssel ellátottak. II fokozatú védelemmel rendelkező lámpatesteknél nem igényelt a védővezeték, ezért nem rendelkeznek védőkapoccsal, a hálózathoz kéteres kábellel csatlakoztatott. 13 – I fokozatú védelemmel rendelkező lámpa. A földelő kapocshoz védővezetékkel (zöld-sárga vezeték) kell csatlakoztatni. 14 – 0 fokozatú védelem. Azon lámpatestek rendelkeznek ilyen védelemmel, melyekben kizárólag alapszigetelés került alkalmazásra. Védő földelő kapoccsal nem rendelkeznek, a hálózattal védőér nélküli kéteres vezetékkel csatlakoztatott. 15 – nedvesség és szilárd elemek behatolásának szembeni ellenállóság osztályozásának példászerű megjelölése. 16, 17 – tenyérrel nem érinthető. 18 – nem érinthető, forró. 19 – a megvilágított tárgytól számított minimális távolság. 20 – hideg fényű lámpával ellátott tükör – a hőenergia nagyobb része hátra irányított, ezért a megvilágított tárgy nem melegszik fel, a hőelvezetés érdekében az izzószál mögött szabadteret kell biztosítani. 21 – ezzel a szimbólummal megjelölt lámpatestek izzószálai burkolattal ellátottak. A hibás vagy megsérült burkolatot ki kell cserélni. 22 – alacsony nyomás. 23 - az Európai Unió szabványaival megegyezik. – az elhasznált elemeket vagy termékeket háztartási hulladékok közé ne dobják, veszélyes elemeket tartalmazhatnak, ezért az emberi egészségre és környezetre káros hatással lehetnek. Az Európai Unióban kötelező WEEE irányelv (2002/96/EK) az elektromos és elektronikus hulladék különleges kezelését írja elő. Azon felhasználó, aki szabadulni akar az ilyen felszereléstől az elhasznált termékeket megfelelő gyűjtő pontban köteles leadni, pl. a felszerelés eladójánál vagy egyéb más, ilyen típusú hulladékot gyűjtő egységénél.

Világítós tükrök leírása

A Dubiel Vitrum cég által gyártott tükrök magas minőségű tükörlapból készülnek (fényvisszaverő ezüst réteggel bevont üveg). Némely modellekben a tükörlap alumínium, rozsdamentes acél, fa, MDF vagy üveg ráába kerül beragasztásra. A tükör felületén díszelemek kerülhetnek elhelyezésre, pl. nyomtatások, kristályok, üveg- és tükör applikációk, funkcionalitást fokozó elemek, mint nagyító, tükör, óra, LCD monitor. A tükör falra akasztásához a hátsó felületére ragasztott fogasok rendszeresítettek. Egyes modellekben a fogasok elhelyezése a függőleges és vízszintes felakasztásukat egyaránt teszik lehetővé. A tükör megvilágításához hagyományos és energiatakarékos lámpatestek használatosak, melyek fehér, világos és nem vakító fényt bocsátanak ki. Több modellben korszerű fényvezérlés kerül beszerelésbe: érintő- vagy proximity kapcsoló, fényerő szabályozó rendszer és mozgásérzékelő.

Vásárlás, kicsomagolás és a tükör tárolása

Vásárláskor ellenőrizték a tükör minőségét és teljességét, főképpen pedig a mechanikus sérülések hiányát, melyek a szállításkor keletkezhetnek (törés, zúzdódás, repedés, karcolás), mivel az ilyen hibákra a gyártó garanciát nem vállal. Ajánlatos a tükör megvásárlását követően a tükröt kicsomagolni, ezzel a szállításkor esetlegesen bejutó nedvesség elpárolgását lehetővé tenni. Amennyiben a megvásárolt tükör csomagolása enyhén nedves, azonnal ki

kell csomagolni és hagyni míg teljesen megszárad. A szállítás folyamán vízzel elárasztott tükör alapja gyorsan korrodálhat, valamint ez az elektromos rendszer meghibásodását eredményezheti.

A tükör száraz és szellős helyen tárolandó. Kizárt a tükör olyan helyen tárolása, ahol magas nedvesség és vegyi anyagok gőze érheti. Ezen hatások a tükör ezüst bevonatának gyors korrózióját eredményezheti. A tükröt ajánlatos függőleges pozícióban tárolni. A tükröket ne fektessék és egymásra ne helyezték.

A tükröt legjobb puha padlószőnyegen kicsomagolni, ezzel elkerülhető a tükörfelület és szélei meghibásodása. Sose állítsák a tükröt a sarkára!

Műszaki adatok

A Dubiel Vitrum cég által gyártott világító tükrök 230V/50Hz hálózati feszültségre kapcsolhatók, független az adott tükör modellben alkalmazott világítástól (lámpa). Az egyes modellek széles tartományú feszültséggel táplálhatók: 90-250V/50-60Hz.

A lámpatestek beépíthetők már a gyártási szakaszban, vagy mellékeltek és a felhasználó által szerelendők fel (fali lámpák). Egyes lámpatestek olyan lámpákkal ellátottak, melyeket a felhasználó önállóan cserélheti (E14 hagyományos vagy halogén izzók, G9 és G4 halogének, T5 és T4 lineáris fénycsövek). Egyéb lámpatestek beépített lámpákkal rendelkeznek, ezeket a felhasználó önállóan nem tudja kicserélni (alacsony és magas teljesítményű LED diódák). A lámpatestben alkalmazott lámpák mennyisége és teljesítménye minden alkalommal a tükör címkéjén feltüntetett.

A Dubiel Vitrum cég által gyártott valamennyi világító tükör II vagy I fokozatú elektromos védelemmel rendelkezik, ez az utasításban feltüntetett szerelési, használati és karbantartási feltételek betartása mellett a felhasználó biztonságát garantálja.

A tükrök, az alkalmazott biztosításoktól függően, különböző behatás elleni IP védelemmel rendelkeznek. IP20 azt jelenti, hogy a tükör olyan helyeken helyezhető el, ahol közvetlen nem érheti víz (szoba és előszoba – korlátlanul, fürdőszobákban – a HD 60364-7-701:2010 szabványban felsorolt védőzónákon kívül. IPx4 azt jelenti, hogy a tükör fürdőszobákban a II védőzónában is beszerelhető, mivel fröccsenő víz ellen védett. IPx5 azt jelenti, hogy a tükör középület fürdőszobáiban is beszerelhető a II védőzónában, mivel kisnyomású vízszugár ellen védett).

Valamennyi világító tükör a gyártó által meghatározott energiahatékonysággal bír, ez lehetővé teszi, hogy a felhasználó az áramfogyasztás költsége figyelembevételével tudatosan válasszon megfelelő modellt.

A tükör elektromos védetségéről, tápfeszültségéről, lámpák fajtájáról és paramétereiről, a szerkezet IP védetségéről, valamint az energiahatékonyságukról információkat a tükör címkéje tartalmaz.

Szerelésbiztonság alapelvei

A világító tükör hálózatba történő bekapcsolását bízva szakemberre – villanyszerelőre. A beszerelését megelőzően figyelmesen ismerkedjenek meg a szerelési utasítással. Szerelés idejére áramtalanítsák a falból kivezetett villanyvezetékeket (kapcsolják le a biztosítékot). Győződjenek meg, hogy a tükör felhelyezéséhez szükséges tiplik alá fúrt helyeken nem futnak csövek vagy villanyvezetékek. Tilos a lámpatestek szerkezetében vagy a tükörből kivezetett villanyvezetékekben bármilyen alakításokat végezni. Amennyiben a világító tükör elektromosan vezetőképes felületen kerül beszerelésre (nem ajánlott), ezen felületet védő földelő vezetékkel kell csatlakoztatni.

A tükrök nagy részében gyárilag kerülnek beszerelésre a lámpatestek. Kivételt képeznek azok a tükrök, melyekhez fali lámpa rendeltetett. Ezen tükrökhöz külön tartoznak a lámpatestek, a felhasználó önállóan szereli fel, a tükör megfelelőképpen erősített szerelőfurataiba. Az anyacsavarok meghúzását nem nagy, de elegendő erővel kell elvégezni, úgy, hogy ez a lámpatest és a tükör stabil rögzítését biztosítsa.

A tükröt megfelelő módon, állandó jelleggel, nem omló felületbe befúrt, a tükör súlyát elbíró kampós csavarra kell felakasztani. Szerelés közben kerüljék a tükör karcolását és szennyezését, ajánlatos a tiszta, puha pamutkesztyű használata.

A tükör 230V/50Hz elektromos hálózatba történő bekapcsolását a megfelelő elektromos séma szerint végezzék: a II fokozatú elektromos védetségű tükröket a 1-es ábra szerint, az I fokozatú elektromos védetségű tükröket a 2-es ábra szerint.

II fokozatú biztonsággal rendelkező tükör hálózatba történő bekapcsolása (1-es ábra szerint Fig. 1.)

Ezen csoportba tartozó tükrök sajátossága az, hogy egy vagy több beépített lámpatesttel rendelkeznek „3”. Valamennyi lámpatestből kétféle vezeték van kivezetve. Az egyik ér barna vagy fekete szigetelésű, a másik kék szigetelésű. A tükör 230V/50 Hz feszültségű hálózatra csatlakoztatása a lámpatest (lámpatestek) vezetékai a 230V/50Hz feszültségű hálózat vezetékével, az IEC 60 998-2-1 szabványnak megfelelő, szigetelt kétvezetékes sorkapoccsal „1” (a tükör kellei nem tartalmazzák) történik. Az „L” jelölésű lámpatest barna vagy fekete vezetékét a hálózat „L” jelölésű barna vagy fekete fázis tápvezetékekkel kell csatlakoztatni. Az „N” jelölésű lámpatest kék vezetékét a hálózat „N” jelölésű nulla tápvezetékekkel kell csatlakoztatni.

I fokozatú biztonsággal rendelkező tükör hálózatba történő bekapcsolása (2-es ábra szerint Fig. 2.)

Ezen csoportba tartozó tükrök sajátossága az, hogy gyárilag beépített lámpatestekkel rendelkeznek „4”. A beépített lámpatest-együttesből egy háromeres vezeték van kivezetve. Az egyik ér barna szigetelésű a második ér kék szigetelésű, a harmadik ér pedig zöld-sárga szigetelésű. A tükör 230V/50 Hz feszültségű hálózatra csatlakoztatása a lámpatest vezetőkei a 230V/50Hz feszültségű hálózat vezetőkeivel, az IEC 60 998-2-1 szabványnak megfelelő, szigetelt háromvezetékes sorkapoccsal „2” (a tükör kellekei nem tartalmazzák) történik. Az „L” jelölésű lámpatest barna vagy fekete vezetőjét a hálózat „L” jelölésű barna vagy fekete fázis tápvezetékekkel kell csatlakoztatni. Az „N” jelölésű lámpatest kék vezetőjét a hálózat „N” jelölésű nulla tápvezetékekkel kell csatlakoztatni. A zöld-sárga „PE” jelölésű védővezetőket a hálózat „PE” jelölésű zöld-sárga védővezetőjével kell csatlakoztatni.

Rendeltetésszerű használat, karbantartás és tisztítás

A világító tükröt rendeltetésszerűen kell használni, a műszaki leírásokat, a biztonsági jelölést, az adott modellen elhelyezett üzemeltetési és biztonsági feltételeket, valamint a tükrőhöz mellékelt utasításokat és információkat feltétlenül be kell tartani. A tükröket ne helyezték el olyan helyeken, ahol mértéken felüli nedvességnek vagy hőmérsékletnek lehetnek kitéve. A tükrőbe beépített lámpatesteknek biztosítsanak szabad levegőáramlást. A falra akasztott tükrökre egyéb terheket ne helyezzenek (kivétel a polcos tükrök), mivel ez a rögzítő csavarok falból való kitépését, illetőleg a tükrőre ragasztott akasztók leszakadását eredményezheti.

A tükröt tisztítsák rendszeresen, ne engedjék, hogy jelentős méretű és nehezen eltávolítható szennyeződések keletkezzenek. Tisztításhoz meleg, tiszta vizet használjanak. A nagyobb szennyeződések eltávolításához és megfelelő fényezéshez használjanak általánosan elérhető, jó minőségű, nem agresszív üveg- és tükrőtisztítószereket. Ajánlott a tükröt puha, nedvszívó törölkendővel tisztítani, mely karcolásokat és szálakat a felületen nem hagy (mikroszál, tetra). A tisztítószert tükrőre önteni vagy közvetlen a felületére szórni tilos. Javasolt kis mennyiségű vizet vagy tisztítószert a törölkendőre tenni, majd ezzel a tükröt lemosni. A törölkendőt ne nyomja a felülethez. Ezt követően törölje szárazra a felületet. Ez lehetővé teszi a tisztítószert felgyűlését a tükör alsó szélén és az alap korrodálásának megakadályozását. A tükör hátsó részéről kizárólag a port töröljék le száraz, puha törölkendővel, tisztítószert használata nélkül.

A világító tükör tisztításának, illetőleg az izzók kicserélésének idejére a 230V/50Hz feszültségű hálózatról kapcsolják le, hagyják egy ideig lehűlni, az esetleges megégés, a felmelegedett üveg hideg tisztítófolyadékkal való érintkezése következtében üvegrepedés, illetőleg áramütés megelőzése érdekében. A lámpatestekben a megengedett, a tájékoztató címkén feltüntetett teljesítményű izzóknál erősebb izzók használata nem megengedett. A világító tükrök javítása kizárólag a gyártó szervizében illetőleg engedélyezett márkaszervizben megengedett.

Izzólámpák (E14), halogénizzók (E14, G9, G4) és lineáris fénycsövek (T4, T5) cserélhető fogyóeszközök, melyekre a gyártó garanciát nem vállal. A tükör gyártója garantálja a tükör vásárlása, utána üzemeltetése idején a lámpák működőképességét. Fénycsövekkel felszerelt tükrökben a fényerő csökkenése, a fény színének változása és a fény szakadozása (villogás) az izzó élettartamának a végét jelzi, az izzót ebben az esetben egy azonos paraméterekkel rendelkező darabra kell kicserélni. A sérült izzó használatának folytatása a lámpatest túlmelegedését és sérülését eredményezheti.

RO

Instrucțiunile de montaj, exploatare și conservare a oglinzilor cu iluminare

Producător

Dubiel Vitrum spółka jawna, ul. Kilińskiego 74a, 34-700 Rabka-Zdrój, Polonia
telefon: +48 18 2677717, fax: +48 18 2677922
site: www.dubielvitrum.pl, e-mail: info@dubielvitrum.pl

Legenda tabelului și a desenelor

Fig. 1., Fig. 2.

L – conductor de faza de culoare maro sau neagră. N - conductor neutru de culoare albastră. PE- conductor protecție ptr impamantare, de culoare galben-verde. 1 – conector electric pentru două cabluri conform IEC 60 998-2-2 (nu se află în dotarea oglinzii) 2- conector electric pentru trei cabluri conform cu IEC 60 998-2-1 (nu se găsește în dotarea oglinzii) 3 – oglinda ca și corp de iluminat clasă de protecție electrică II alimentată cu tensiune de rețea 230V/50Hz. 4 Oglinda ca și corp de iluminat clasă de protecție electrică I alimentată cu tensiune de rețea de 230V/50Hz.

Tab. A.

Simboluri de securitate de pe corpul de iluminat. 1 - simbolul „1” sau lipsa simbolului „2” înseamnă că corpul de iluminat poate fi montat doar pe o suprafață neinflamabilă. 2 – corpul de iluminat poate fi montat pe o suprafață inflamabilă. 3 - corpul de iluminat este adaptat la montarea pe o suprafață fixă. 4 – corpul de iluminat este adaptat pentru folosirea sa în spațiul exterior. 5 – corpul de iluminat adaptat pentru folosirea sa în interior. 6 – corpul de iluminat adaptat la folosirea pentru exterior sau pentru interior. 7 – puterea maximă admisă de sursa de lumină. 8 – tensiunea maximă. 9 – lampa adaptată la tensiunea electrică alternativă 230V. 10 – tipul de sursă de lumină. 11 – lampa din clasa III de protecție (de tensiune joasă). 12 – lampă din clasa II de protecție. Cablurile electrice au o dublă izolare. Corpurile de iluminat de clasa II de protecție nu au nevoie de un conductor de protecție, așa că nu au un conector de protecție și sunt legate cu rețeaua de alimentare cu un cablu cu două fire. 13 - lampa din prima clasă de protecție. Trebuie conectată la terminalul de împământare cu ajutorul unui conductor de protecție galben verde. 14 - clasa 0 de protecție. O posedă corpurile de iluminat în care se folosește doar izolația de bază. Acestea nu au terminal de împământare și sunt conectate la rețeaua de alimentare cu un cablu cu două fire, fără fir de protecție. 15 – exemplu de desemnare a clasei de rezistență la umiditate și particule solide. 16,17 – nu atingeți fără protecție. 18 - nu atingeți, fierbinte. 19 – distanța minimă față de obiectul corpului de iluminat. 20 - oglindă cu lumină rece – majoritatea energiei termice este dirijată spre spate astfel încât obiectul iluminat nu se încălzește. Este necesar să se asigure un spațiu liber în spatele lampii în scopul eliminării căldurii. 21 – lampile corpurilor marcate cu acest simbol posedă înveliș. Învelișul deteriorat sau care nu este în stare de funcționare trebuie schimbat. 22 - tensiune joasă. 23 – conform normelor Uniunii Europene – elementele sau produsele uzate nu se aruncă în recipiente de deșeuri menajere fiindcă pot conține substanțe periculoase pentru sănătatea și viața omului precum și pentru mediul înconjurător. Conform directivei WEEE (Directiva 2002/96/CE) care funcționează în Uniunea Europeană privind aparatele electrice și electronice uzate, este necesar să se folosească moduri de utilizare specifice. Produsul uzat trebuie înapoiat la punctul de colectare a produselor uzate de către utilizator, de exemplu la punctul de vânzare sau la o altă unitate care colectează astfel de deșeuri.

Descrierea produsului Oglinzi cu iluminare

Oglinzile produse de către firma Dubiel Vitrum sunt realizate dintr-o suprafață de oglindă de calitate superioară (sticlă acoperită de un strat reflectorizant de argint). În unele dintre modele suprafața oglinzii poate fi lipită de rama de aluminiu, inox, lemn, MDF sau sticlă. Pe suprafața oglinzii se pot găsi elemente decorative cum ar fi: imprimeuri, cristale, aplicații de sticlă sau oglindă sau elemente care măresc funcționalitatea, de exemplu oglinjoare care măresc, ceasuri, monitoare LCD. Agățătorile lipite pe spatele oglinzii servesc la prinderea oglinzii de perete. La unele dintre modele sistemul de agățare oferă posibilitatea atârnării oglinzii în poziție verticală sau orizontală. Pentru iluminarea oglinzii sunt folosite atât corpurile de iluminat tradiționale, lămpi cât și sistemele economice care emită lumina albă luminoasă și care nu deranjează ochii. Pentru multe modele de oglinzi s-au montat panouri de control moderne: întrerupător cu senzor de atingere sau de mișcare, sistem de reglare a intensității iluminării și senzor de mișcare.

Cumpărarea, despachetarea și păstrarea oglinzii

În momentul cumpărării oglinzii este necesar să se verifice calitatea și numărul pieselor, mai ales din punct de vedere al deteriorărilor mecanice, care pot surveni în timpul transportului (îndoituri, crăpături, zgârieturi), deoarece aceste defecte nu sunt cuprinse în garanție. Este recomandat ca după cumpărare oglinda să fie despachetată în scopul facilitării evaporării umidității, care ar putea să apară pe ambalaj în timpul transportului. Dacă oglinda cumpărată conține urme de apă pe ambalaj este necesară despachetarea ei și lăsarea sa la uscat. Oglinda udată cu apă în timpul transportului este expusă la o erodare accelerată respectiv afectare a sistemului electric.

Este necesar ca oglinda să fie ținută la loc uscat într-un spațiu aerisit. Este exclusă păstrarea oglinzii într-un spațiu unde este expusă la o umiditate mare sau la influența vaporilor din substanțe chimice. Aceasta va conduce la o rapidă coroziune a suportului de argint. Se recomandă păstrarea oglinzii în poziție verticală. A nu se așeza oglinda pe jos în poziție orizontală și a nu se așeza mai multe oglinzi una peste alta.

Oglinda este de preferat să se despacheteze pe un suport moale. Aceasta permite limitarea riscurilor deteriorării suprafeței sau a marginilor oglinzii. A nu se sprijini niciodată oglinda pe unul dintre colțurile sale!

Date tehnice

Oglinzile cu iluminare produse de către firma Dubiel Vitrum sunt adaptate la alimentarea cu tensiune de rețea de 230V/50Hz indiferent de tipul de iluminare (al lămpilor) folosit în modelul corespunzător de oglindă. Anumite modele pot fi alimentate de asemenea de tensiuni cu valori diferite 90-250V/50-60Hz.

Corpurile de iluminat pot fi corp comun cu oglindă sau pot fi montate de utilizator (lampă de perete). Unele dintre corpurile de iluminat conțin lămpi care în caz de uzură pot fi înlocuite de către utilizator (becurile E14 tradiționale sau tip halogen, halogen G9 și G4, lămpi fluorescente T4 și T5). Alte corpuri au lămpi încorporate care nu pot fi schimbate independent (diode LED de mare și de mică putere). Puterea și numărul lămpilor utilizate la corpurile de iluminat este de fiecare dată specificată pe eticheta oglinzii.

Toate oglinzile cu iluminare produse de către firma Dubiel Vitrum se caracterizează prin clasa de protecție electrică I sau II, ceea ce garantează siguranța folosirii cu condiția respectării instrucțiunilor de montaj, exploatare și conservare incluse în acest document.

Oglinzile în funcție de mijloacele de siguranță folosite, se caracterizează printr-un grad diferit de protecție față de umiditate IP. IP20 înseamnă că oglinda poate fi folosită în locurile în care nu există pericol de contact direct cu apa (în camerele și coridoarele – fără restricții, în băi – în afara zonelor de protecție menționate în HD 60364-7-701:2010). Ipx4 înseamnă că oglinzile pot fi montate de asemenea în băile din casă în zona de protecție II, datorită protecției față de stropii de apă. Ipx5 înseamnă că oglinda poate fi montată de asemenea în băi publice în zona de protecție clasa II datorită protecției față de jeturile de apă.

Fiecare oglindă cu sistem de iluminare are o anumită eficacitate energetică stabilită de producător ce îi permite utilizatorilor alegerea conștientă a modelului dorit cu atenția asupra costurilor legate de consumul energiei electrice.

Informațiile privind clasa de protecție electrică a oglinzii, tensiunea de alimentare, tipurilor și parametrilor lămpilor, protecției față de umiditate a construcției oglinzii IP precum și eficacitatea energetică iluminării se găsesc pe etichetele oglinzii.

Principiile de siguranță a montajului

Montajul oglinzilor cu iluminare trebuie efectuat de către un electrician autorizat. Înainte de a trece la montaj trebuie să se ia la cunoștință cu atenție instrucțiunile. În timpul montajului trebuie deconectată sursa de alimentare a cablurilor electrice care ies din perete (închideți siguranțele). De asemenea trebuie să ne asigurăm dacă în locurile unde se pun șuruburile- cârlige pentru suspendarea oglinzii nu trec fire electrice. Se interzice efectuarea oricărei schimbări în construcția corpului de iluminat al oglinzii sau în cablurile electrice care ies din oglindă, folosite la alimentarea corpului de iluminare al oglinzii. Dacă oglinda cu iluminare este montată în zona cu cabluri sub tensiune (nerecomandat), ea trebuie să fie conectată cu cablu de siguranță la împământare.

Pentru cea mai mare parte dintre modele de oglinzi, corpurile de iluminat au fost montate de către producător. O excepție o constituie oglinzile cu lămpi de perete. Astfel de corpuri sunt adăugate la oglinzi. În acest caz utilizatorul trebuie să le monteze singur. Montarea lor se face în găuri speciale de montaj întărite. Înșurubarea piulițelor aparținând șuruburilor de montaj trebuie realizată nu exercitând o forță mare ci una suficientă pentru a asigura legătura stabilă a corpului de iluminat cu oglinda. Oglinzile cu sistem de iluminat nu sunt adaptate să fie încorporate în perete permanent.

Oglinzile este necesar să fie agățate cu șuruburi-cârlige corespunzătoare, fixate permanent într-un suport incasabil, acesta fiind în stare să suporte greutate oglinzii. În timpul montajului pentru a evita producerea de zgârieturi și murdărirea oglinzii se recomandă folosirea mănușilor moi și curate de bumbac.

Conectarea oglinzilor la rețeaua electrică 230V/50Hz trebuie efectuată conform schemei electrice corespunzătoare: oglinzile fabricate în clasa II de protecție electrică trebuie conectate la sursa de alimentare conform Fig. 1., iar oglinzile din clasa II de protecție electrică trebuie conectate la sursa de alimentare conform Fig. 2.

Modul de conectare la rețeaua electrică a oglinzii din clasa II de protecție electrică (conform Fig.1.)

Oglinzile din această grupă se caracterizează prin faptul că posedă unul sau mai multe corpuri de iluminat „3”. Din fiecare corp de iluminat este condus un cablu electric cu două fire. Unul dintre fire are izolația de culoare maro sau neagră, celălalt fir are izolația de culoare albastră.

Conectarea oglinzii la rețeaua electrică 230V/50Hz înseamnă legarea conductorilor electrice ai corpului (sau a multor corpuri) de iluminat de conductorii rețelei electrice 230V/50Hz cu ajutorul unui conector electric în învelișul de izolare pentru două cabluri „1” conform cu IEC 60 998-2-1 (nu este în dotarea oglinzii). Cablul de ieșire de culoare maro sau neagră cu iluminare cu simbolul „L” al corpului de iluminat trebuie conectat cu cel maro sau negru conductor fazic de alimentare „L”. Conductorul albastru condus din corpul de iluminat cu simbolul „N” este necesar să fie conectat cu cablul zero „N” de alimentare.

Modul de conectare a oglinzii la rețeaua electrică din clasă I de protecție (conform Fig. 2.)

Oglinzile din această categorie posedă corpuri de iluminat încorporate de către producător „4”. Din ansamblul corpului este condus în afara oglinzii un cablu electric de trei fire cu izolații de diferite culori: maro sau negru, albastru și galben-verde. Conectarea oglinzii la rețeaua energetică 230V/50Hz constă în conectarea conductorului electric cu trei fire ale oglinzii cu conductorii rețelei electrice 230V/50Hz cu ajutorul unui conector izolat pentru trei cabluri „2” conform IEC 60 998-2-1 (nu este atașat oglinzii). Conductorul maro sau negru al corpului de iluminat marcat cu simbolul „L” trebuie conectat cu un conductor fazic de alimentare maro sau negru „L”. Conductorul albastru al corpului de iluminat cu simbolul „N” trebuie legat cu un conductor de alimentare albastru „N” tip 0. Conductorul galben-verde al corpului de iluminat cu simbolul „PE” trebuie legat de un conductor de protecție galben-verde „PE”.

Utilizarea corespunzătoare, îngrijirea și conservarea

Oglinda cu sistem de iluminare trebuie folosită conform instrucțiunilor tehnice, semnelor de informare și cerințelor de exploatare și siguranță care apar pe etichetele modelului de oglindă corespunzător și pe instrucțiunile sau informațiile atașate oglinzii. Oglinda nu trebuie folosită în condițiile în care va fi expusă la o umiditate sau la o

температурă преа mare. Corpurile de iluminat incorporate în oglindă trebuie să aibă asigurată ventilarea. Oglinda atârnată pe perete nu poate fi încărcată suplimentar cu greutate (cu excepția oglinzilor cu rafturi pentru obiecte de toaletă), aceasta putând provoca desprinderea cârligelor montate pe perete sau desprinderea agățătorilor de oglindă.

Se recomandă curățarea oglinzii în mod regulat, nepermițând depunerea de murdărilor greu de eliminat. Pentru îngrijirea oglinzii folosim apă caldă și curată. Pentru a înlătura murdăria depusă și pentru a obține un luciu strălucitor se pot folosi detergenți speciali de spălat sticla și oglinda, care sunt accesibili pe piață, de recomandat cei neagresivi și calitativi. Cel mai bine este de curățat oglinda cu o cârpă moale, absorbantă, care nu zgârie și nu lasă pe suprafața sticlei urme de fibre (microfibră sau cârpă de bumbac). Nu este permisă turnarea sau să difuzarea mijloacelor de curățare direct pe oglindă. De preferat să umeziti cu o cantitate nu prea mare de apă sau de lichid de curățare cârpa și să ștergeți cu ea oglinda. Cârpa nu trebuie ținută apăsată pe suprafața oglinzii. Apoi oglinda trebuie ștearsă cu grijă cu o cârpă uscată. Aceasta împiedică acumularea de lichid de curățare pe marginea de jos a oglinzii și crearea coroziunii oglinzii. Pe partea din dos oglinza o curățăm doar pe uscat, de praf, cu ajutorul unei cârpe moi uscate, fără utilizarea mijloacelor de curățare.

Oglinda cu iluminare ar trebui să fie deconectată de la sursa de tensiune de 230 V/50 Hz pe timpul curățării ei sau la schimbul lămpilor în corpuri de iluminat și lăsată pentru ceva timp la răcit, ca să nu se ajungă la ardere din cauza surselor de lumină supraîncălzite, sau la crăparea sticlei încălzite la contactul cu lichidul rece de curățare sau chiar la electrocutare. Pentru corpurile de iluminat nu e voie să se utilizeze lămpi de o putere mai mare decât cea permisă și de un alt tip decât cel specificat pe etichetă. Toate reparațiile oglinzilor cu iluminare ar trebui să aibă loc la service-ul producătorului sau la un service special autorizat.

Lămpile cu becuri (E14), becuri tip halogen (E14, G9, G4) și lămpile fluorescente (T4, T5) sunt materiale de exploatare înlocuibile care se utilizează natural și nu sunt cuprinse de garanția producătorului. Producătorul garantează funcționarea bună a lămpilor în momentul achiziționării acestora și la începutul exploatării lor.

Pentru oglinzile dotate cu lămpi fluorescente deteriorarea semnificativă a luminozității, schimbarea culorii sau iluminarea intermitentă (vibrații) semnalizează sfârșitul perioadei de utilizare și necesită schimbarea lămpii cu un nou exemplar cu parametrii identici. Exploatarea în continuare a lămpii deteriorate poate determina supraîncălzirea și distrugerea întregului corp de iluminat.

RU

Инструкция по установке, эксплуатации и уходу за зеркалами с подсветкой

Производитель

Полное товарищество «Дубель Витрум», ул. Килиньского 74а, 34-700 Рабка-Здруй, Польша
[Dubiel Vitrum spółka jawna, ul. Kilińskiego 74a, 34-700 Rabka-Zdrój, Polska
телефон: +48 18 2677717, факс: +48 18 2677922
веб-сайт: www.dubielvitrum.pl, эл. почта: info@dubielvitrum.pl

Условные обозначения в таблицах и на рисунках

Fig. 1., Fig. 2.

L – фазовый провод коричневого или чёрного цвета. N – нейтральный провод синего цвета. PE – провод заземления, предназначенный для защиты от поражения электрического током, - желто-зелёного цвета. 1 – двухпозиционный клеммник согласно IEC 60 998-2-1 (не входит в комплект поставки зеркала). 2 – трехпозиционный клеммник согласно IEC 60 998-2-1 (не входит в комплект поставки зеркала). 3 – зеркало в качестве осветительной оправы второго класса электрозащиты питается сетевым напряжением 230В/50Гц. 4 – зеркало в качестве осветительной оправы первого класса электрозащиты, питается сетевым напряжением 230В/50Гц.

Tab. A.

Символы безопасности на осветительных приборах. 1 – символ „1” или отсутствие символа „2” означает, что осветительную оправу допускается монтировать только на негорючем основании. 2 – осветительную оправу можно монтировать на нормально горючем основании. 3 – осветительная оправа предназначена для установки на твердом основании. 4 – осветительная оправа, предназначенная для наружного применения. 5 – осветительная оправа, предназначенная для применения внутри зданий. 6 – осветительную оправу можно использовать снаружи и внутри зданий. 7 – максимально допустимая мощность источника света. 8 – максимальное номинальное напряжение. 9 – лампа, предназначенная для переменного напряжения 230В. 10 – вид источника света. 11 – лампа III класса защиты (низкого напряжения). 12 – лампа II класса защиты.

Имеет двойную изоляцию проводов. Для осветительных оправ второго класса защиты не требуется подводка защитного провода, поэтому на них нет защитной клеммы на корпус, и они подсоединяются к сети питания двухжильным проводом. 13 - лампа первого класса защиты. Должна быть подсоединена к клемме заземления защитным проводом. 14 – нулевой класс защиты. К нему относятся осветительные оправы, в которых использована только основная изоляция. 15 – пример маркировки класса устойчивости к проникновению влаги и твёрдых частиц. 16, 17 – не касаться голыми руками. 18 – не трогать, горячо. 19 – минимальное расстояние от освещаемого предмета. 20 – зеркало с холодным светом – большая часть тепловой энергии отводится назад, вследствие чего освещаемый предмет не нагревается, поэтому следует обеспечить свободное пространство за источником света для отведения тепла. 21 – источники света оправ, обозначенных этим символом, имеют защитную изоляцию. Неисправную или поврежденную изоляцию следует заменить. 22 – низкое давление. 23 – изделие соответствует стандартам Евросоюза, – запрещается выбрасывать использованные детали в контейнеры с бытовыми отходами, поскольку они могут содержать вещества, опасные для здоровья и жизни человека, а также окружающей среды. Согласно директиве WEEE (Директива 2002/96/WE), действующей в Евросоюзе, для использованных электрических и электронных приборов применяются специальные методы утилизации. Пользователь, который намеревается избавиться от такого изделия, обязан отдать его в пункт сбора использованного оборудования, например, продавцу оборудования или в другую организацию, занимающуюся сбором отходов подобного типа.

Характеристика зеркал с подсветкой

Зеркала, производимые компанией Дубель Витрум, выполнены из зеркального стекла высокого качества (стекла, покрытого отражающим слоем серебра). В некоторых моделях зеркальное стекло может быть клеено в рамы из алюминия, нержавеющей стали, древесины, МДФ либо стекла. На поверхности зеркала могут присутствовать следующие декоративные элементы: рисунки, кристаллики, стеклянные и зеркальные аппликации либо детали, повышающие функциональность зеркала, – например, увеличительное зеркальце, часы, ЖК-индикатор. Для подвешивания зеркала на стене предназначены петли, приклеенные сзади зеркала. В некоторых моделях размещение петель позволяет повесить зеркало в вертикальном или в горизонтальном положении. Для подсветки зеркал используются как традиционные оправы и лампы, так и энергосберегающие системы, излучающие белый, яркий и не ослепляющий свет. Во многих моделях зеркал смонтировано современное управление освещением: бесконтактный или сенсорный выключатель, система регулировки интенсивности освещения и датчик движения.

Покупка, распаковка и хранение зеркала

При покупке зеркала следует проверить его качество и комплектацию, прежде всего, на предмет механических повреждений, которые могли возникнуть во время транспортировки (сколы, помятости, трещины, царапины), поскольку на такие дефекты не распространяется гарантия производителя. Рекомендуется сразу после покупки распаковать зеркало, чтобы испарилась влага, которая могла попасть в упаковку во время транспортировки. Если на купленном зеркале имеются следы лёгкого увлажнения на упаковке, тогда следует его немедленно распаковать и оставить до полного высыхания. Зеркало, залитое водой в транспорте, подвергается ускоренной коррозии покрытия и может привести к повреждению электрической системы.

Зеркало следует хранить в сухом и проветриваемом помещении. Исключено хранение зеркала в месте, где оно может подвергаться высокой влажности или воздействию испарений химических средств, поскольку это приведёт к быстрой коррозии серебряного покрытия зеркала. Рекомендуется хранить зеркало в вертикальном положении. Не следует класть зеркал горизонтально либо укладывать их одно на другое.

Лучше всего распаковывать зеркало на мягком коврике. Благодаря этому, вы ограничите риск повреждения поверхности или края зеркала. Никогда не следует опирать зеркало на его угол!

Технические характеристики

Зеркала с подсветкой, производимые компанией Дубель Витрум, предназначены для питания от сети напряжением 230В/50Гц, вне зависимости от типа освещения (ламп), примененного в данной модели зеркала. Для некоторых моделей также может подойти питание напряжением широкого диапазона – 90...250В/50-60Гц.

Осветительные оправы могут быть встроены в зеркала на этапе производства или прилагаться к зеркалам, чтобы пользователь мог самостоятельно их установить (светильники). На некоторых осветительных оправах используются лампы, которые в случае выхода из строя пользователь может заменить самостоятельно (традиционные или галогенные лампы E14, галогены G9 и G4, линейные люминесцентные лампы T5 и T4). В другие оправы встроены лампы, которые нельзя заменить самостоятельно (светодиоды малой и большой мощности). Мощность и количество ламп, использованных в оправах, всегда указываются на этикетке зеркала.

Все зеркала с подсветкой, производимые компанией Дубель Витрум, относятся ко II или I классу электрической защиты, что гарантирует безопасность использования при соблюдении требований, описанных в инструкции по установке, эксплуатации и уходу.

Зеркала в зависимости от использованных видов защиты, обладают различным уровнем герметичности IP. IP20 означает, что зеркало может быть использовано в местах, где оно не будет подвергнуто воздействию воды (в комнатах и прихожих – без ограничений, в ванных комнатах – кроме зон безопасности, перечисленных в стандарте HD 60364-7-701:2010). IPx4 означает, что зеркало также может устанавливаться в домашних ванных комнатах во II зоне безопасности, поскольку оно устойчиво к брызгам воды. IPx5 означает, что зеркало также может устанавливаться в ванных комнатах общественного пользования во II зоне безопасности, поскольку оно устойчиво к струям воды.

Каждое зеркало с подсветкой обладает определённой производителем энергетической эффективностью, благодаря которой пользователи могут осознанно выбрать ту или иную модель с учётом расходов на электроэнергию.

Информация о классе электрической защиты зеркала, о напряжении питания, типе и параметрах ламп, герметичности конструкции зеркала IP, а также об энергетической эффективности освещения, находится на этикетках зеркала.

Правила безопасности при установке

Установка зеркала с подсветкой следует поручить квалифицированному электрику. До начала монтажа следует внимательно ознакомиться с инструкцией. На время установки следует отключить ток в выведенных из стены проводах электрической сети (выключить предохранительные пробки). Также следует убедиться в том, что в местах сверления под монтажные крюки для подвески зеркала не проходят трубы или электрический кабель. Запрещено вносить изменения в конструкции осветительных опор зеркала или в электрических выведенных из зеркала проводах, предназначенных для питания осветительных опор. Если зеркало с подсветкой монтируется на поверхности, проводящей электрический ток (не рекомендуется), то эта поверхность должна быть соединена с защитным проводом заземления.

В большинстве моделей зеркал осветительные опоры устанавливаются в зеркалах производителем. Исключение составляют зеркала с оправами типа бра. Эти рамы прилегают к зеркалам. В этом случае пользователь должен самостоятельно прикрепить их к зеркалу в усиленных соответствующим образом монтажных отверстиях. Затяжку гаек монтажных болтов следует выполнить, применяя небольшую, однако, достаточную силу, чтобы обеспечить стабильное соединение осветительной опоры с зеркалом. Зеркала с подсветкой не предназначены для встраивания в ниши.

Зеркало следует вешать на соответственно подобранных монтажных крюках, стабильно установленных в не крошащейся основе, которая в состоянии выдерживать вес зеркала. Во время монтажа, во избежание появления царапин и загрязнений, рекомендуется использовать чистые и мягкие хлопчатобумажные перчатки.

Подключение зеркал к электрической сети 230В/50Гц следует выполнить в соответствии с соответствующей электрической схемой: зеркала II класса электрической защиты следует подключить к питанию согласно Fig. 1., а зеркала I класса электрической защиты - согласно Fig. 2.

Способ подключения к электрической сети зеркала II класса защиты (Fig. 1.)

Зеркала этой группы отличаются тем, что в них установлены одна и более осветительных опор „3”. Из каждой осветительной опоры выведен двухжильный электрический провод. На одной из жил изоляция коричневого или чёрного цвета, а на второй жиле – с изоляцией синего цвета. Подключение зеркала к электрической сети 230В/50Гц состоит в соединении электрических проводов осветительной опоры (или нескольких опор) с проводами электрической сети 230В/50Гц с помощью двухпозиционного клеммника типа „1”, отвечающего требованиям IEC 60 998-2-1 в изолированном корпусе (не входит в комплект поставки зеркала). Коричневый или чёрный провод, выведенный из осветительной опоры с обозначением „L”, следует соединить с коричневым или чёрным фазовым проводом питания, обозначенным „L”. Синий провод, выведенный из осветительной опоры и обозначенный „N”, следует соединить с синим нулевым проводом „N” питания.

Способ подключения к электрической сети зеркала I класса защиты (Fig. 2.)

Зеркала этой группы отличаются тем, что в них производителем уже установлены осветительные опоры „4”. Из системы опор наружу зеркала выведен один трёхжильный электрический провод. У одной из жил изоляция коричневого или чёрного цвета, у второй жилы изоляция синего цвета, а третья жила – с изоляцией жёлто-зеленого цвета. Подключение зеркала к электрической сети 230В/50Гц состоит в соединении трёхжильного электрического провода, выведенного из зеркала, с проводами электрической сети 230В/50Гц с помощью трёхпозиционного клеммника „2”, отвечающего требованиям IEC 60 998-2-1 в изолированном корпусе (не входит в комплект поставки зеркала). Коричневый или чёрный провод, выведенный из осветительной опоры, обозначенный „L”, следует соединить с коричневым или чёрным фазовым проводом питания „L”. Синий провод, выведенный из осветительной опоры, обозначенный „N”, следует соединить с синим нулевым проводом „N” питания. Желто-зеленый провод, выведенный из

осветительной оправы, обозначенный „PE”, следует соединить с желто-зеленым защитным проводом „PE” питания.

Правильная эксплуатация, уход и профилактика

Зеркало с подсветкой следует использовать согласно его назначению, неукоснительно соблюдая требования технического описания, предупредительные знаки и требования по эксплуатации и безопасности, указанные на этикетках данной модели зеркала, а также приложенные к зеркалам инструкции или информацию. Зеркала не следует использовать в условиях, в которых оно будет подвержено воздействию чрезмерной влаги или температуры. Установленные на зеркале осветительные оправы должны иметь свободный воздухообмен. Запрещается дополнительно нагружать зеркало, повешенного на стене (за исключением зеркал с полкой для туалетных приборов), поскольку это может стать причиной отделения монтажных крюков от стены или отрыва петель от зеркала.

Зеркало следует чистить регулярно, не допуская возникновения больших и стойких загрязнений. Для ухода за зеркалом следует использовать тёплую, чистую воду. Чтобы удалить более стойкие загрязнения и получить кристальный блеск, можно использовать общедоступные качественные, неагрессивные средства для мытья стекла и зеркал. Лучше всего чистить зеркало мягкой, хорошо впитывающей жидкостью тряпочкой, которая не царапает и не оставляет на поверхности стекла волокон (микрофибра, марля). Нельзя поливать зеркала или распылять чистящие средства непосредственно на зеркало. Лучше нанести небольшое количество воды на тряпочку и вытереть нею зеркало. Не следует сильно прижимать тряпочку к очищаемой поверхности. Затем зеркало следует старательно вытереть сухой тряпочкой. Это позволит избежать накопления чистящей жидкости на нижнем краю зеркала и возникновения коррозии покрытия. Зеркало с тыльной стороны очищаем исключительно от пыли, всухую, с помощью мягкой тряпочки, без применения мощных средств.

Зеркало с подсветкой на время очистки или смены ламп в оправе следует отключить от напряжения питания 230В/50Гц и оставить на некоторое время, чтобы остыло, во избежание ожогов от разогретых источников света, раскола разогретого стекла вследствие контакта с холодной чистящей жидкостью или поражения электрическим током. Запрещено использование в осветительных оправе ламп большей мощности, чем допустимая, а также типа, отличного от указанного на информационной этикетке оправы. Любая починка зеркал с подсветкой должна производиться в сервисе производителя либо на авторизованном специализированном предприятии.

Лампы накаливания (E14), галогенные лампы (E14, G9, G4) и линейные люминесцентные лампы (T4, T5) являются эксплуатационными материалами, которые подвергаются обычному износу, и на них не распространяется гарантия производителя. Тем не менее, производитель гарантирует исправность ламп на момент покупки зеркала и начала его эксплуатации. В зеркалах, оснащенных люминесцентными лампами, существенное ухудшение яркости свечения, изменение цвета или прерывистое свечение (мигание) сигнализирует об окончании срока службы и необходимости замены лампы новой с идентичными параметрами. Дальнейшая эксплуатация поврежденной люминесцентной лампы может быть причиной перегрева и нарушения изоляции всей осветительной оправы.



Dubiel Vitrum
ul. Kilińskiego 74a
34-700 Rabka-Zdrój
Polska

telefon +48 18 2677717
fax +48 18 2677922
email info@dubielvitrum.pl

www.dubielvitrum.com