

1. Motosega
2. Catena
3. Barra
4. Coprilama
5. Chiave
6. Lima

- Non usare utensili affilati (taglierini, coltelli, ecc.) durante il disimballaggio per evitare di danneggiare il prodotto.
- Prestare attenzione alle lame affilate della catena.
- Conservare lontano da caldaie, stufe, scaldabagno o altri apparecchi dotati di fiamme pilota o altre fonti di accensione perché possono incendiare i vapori del carburante.
- Rischio di incendio in caso di presenza di vegetazione secca nelle vicinanze.
- Arrestare il motore prima di appoggiare l'apparecchio o lasciarlo incustodito.

SIMBOLI



Conformità agli standard europei: questo apparecchio è conforme alle direttive europee applicabili ed è stato sottoposto a un test di conformità a tali direttive.



Marchio di conformità ucraino.



Punto Verde: smaltimento dell'imballaggio.



Leggere attentamente le istruzioni prima di usare la motosega.
Conservare queste istruzioni a portata di mano per futuro riferimento.



AVVERTENZA! Per motivi di sicurezza, seguire tutte le istruzioni per evitare il rischio di lesioni gravi e danni all'apparecchio.



Indossare adeguate protezioni per occhi, orecchie e testa.



Avvertenza! Rischio di contraccolpo. Prestare attenzione al rischio di contraccolpo ed evitare il contatto con la punta della barra guida.



Non usare la motosega con una sola mano. Usarla sempre con due mani. Tenere la motosega con la mano destra sull'impugnatura posteriore e con la mano sinistra sull'impugnatura anteriore.



Usare adeguate protezioni per i piedi-gambe e le mani-braccia. Indossare sempre guanti anti-vibrazione (AV) e calzature antiscivolo durante l'uso dell'apparecchio.



AVVERTENZA! Questa motosega è destinata esclusivamente a operatori esperti nella potatura in altezza con fune e imbracatura.



Livello di potenza sonora garantito: 112 dB (A)



Spingere la protezione dell'impugnatura anteriore in avanti per attivare il freno catena.

Tirare la protezione dell'impugnatura anteriore all'indietro per disattivare il freno catena.



Impostare l'interruttore in posizione «STOP» per arrestare immediatamente il motore.



Rimuovere la candela di accensione prima di effettuare qualsiasi operazione.



Fare attenzione agli oggetti proiettati dall'apparecchio.



Tirare la leva dell'aria verso l'alto per chiudere l'aria.
premere la leva dell'aria verso il basso per aprire l'aria.



Ruotare il dispositivo di regolazione verso «MAX» per aumentare il flusso dell'olio, ruotarlo verso «MIN» per diminuirlo.



Indica la direzione di installazione della catena.

T, H, L

«T» indica la vite di regolazione del minimo, «H» indica la vite di regolazione dell'alta velocità, «L» indica la vite di regolazione della bassa velocità.



Indica il serbatoio del carburante; usare una miscela di benzina e olio motore.



Indica il serbatoio dell'olio della catena.

In questo manuale sono utilizzati i simboli descritti di seguito:



Tipo e fonte del pericolo: il mancato rispetto di questa avvertenza comporta il rischio di lesioni o morte.



Tipo e fonte del pericolo: il mancato rispetto di questa avvertenza comporta il rischio di danni all'apparecchio, all'ambiente o a proprietà.



Nota: questo simbolo denota informazioni utili per una migliore comprensione dei processi coinvolti.

1. Destinazione d'uso della motosega
2. Avvertenze di sicurezza
3. Descrizione
4. Specifiche tecniche
5. Risoluzione dei problemi
6. Smaltimento e riciclaggio
7. Garanzia
8. Vista esplosa ed elenco delle parti
9. Dichiarazione CE

1. DESTINAZIONE D'USO DELLA MOTOSEGA

- Questo prodotto è progettato per essere usato da un operatore esperto e per interventi di selvicoltura, ad es. abbattimento, taglio, diramatura e in particolare potatura e sfoltimento delle chiome di alberi non abbattuti.
- La motosega è adatta al taglio di tronchi e rami in base alla lunghezza di taglio utile. Usare la motosega esclusivamente per tagliare oggetti in legno. Non deve essere usata per scopi diversi da quelli descritti.
- Usare catene e barre guida del tipo descritto in queste istruzioni. Non usare catene e barre guida di altro tipo o dimensioni per evitare il rischio di danni o lesioni.
- Indossare appropriati dispositivi di protezione individuale (DPI) durante l'uso della motosega.
- AVVERTENZA! L'uso della motosega potrebbe essere limitato dalle normative vigenti (Salute e sicurezza nei luoghi di lavoro, Ambiente).

IT

2. AVVERTENZE DI SICUREZZA



PERICOLO! I gas di scarico contengono monossido di carbonio pericoloso!

L'inalazione di particelle tossiche può causare la morte.

Sicurezza dell'area di lavoro

- Usare la motosega esclusivamente in aree ben ventilate. Non accendere o usare l'apparecchio in edifici o locali chiusi.
- Non usare l'apparecchio in condizioni di forte vento, cattivo tempo, visibilità ridotta o con temperatura molto alte o molto basse. Controllare l'eventuale presenza di rami morti sull'albero, perché potrebbero cadere durante le operazioni di abbattimento.
- Allontanare le altre persone dall'area di lavoro durante l'avviamento del motore e l'uso della motosega. Tenere le persone e gli animali domestici lontani dall'area di lavoro. Bambini, animali domestici e altre persone devono

2. AVVERTENZE DI SICUREZZA

rimanere ad almeno 10 metri di distanza durante l'avviamento e l'uso della motosega.

- Prima di iniziare il taglio, assicurarsi che l'area di lavoro sia sgombra, assumere una posizione sicura e pianificare una via di fuga. La via di fuga deve condurre nella direzione diagonalmente opposta alla linea di caduta prevista. Posizionare tutti gli attrezzi e gli strumenti a una distanza di sicurezza dall'albero, ma non sulla via di fuga.
- Eliminare qualsiasi fonte di scintille o fiamme (non fumare, accendere fuochi o effettuare operazioni che producono scintille) nelle aree in cui il carburante viene miscelato, versato o conservato.

Sicurezza personale

- Prima di usare questo apparecchio, leggere attentamente questo manuale per comprenderne l'uso corretto.
- Non usare la motosega se si è stanchi, malati turbati o sotto l'effetto di alcol, droghe o medicinali.
- L'esposizione al freddo e alle vibrazioni può causare in alcuni individui l'insorgenza della sindrome di Raynaud ("mano bianca"), che causa la perdita di colore e sensibilità alle mani. Si raccomanda di adottare le precauzioni elencate di seguito.
 1. Indossare guanti anti-vibrazione e mantenere il corpo al caldo, in particolare la testa, il collo, i piedi, le caviglie, le mani e i polsi.
 2. Mantenere sempre una presa salda, ma non afferrare le impugnature con pressione eccessiva e costante.
 3. Mantenere una corretta circolazione del sangue effettuando vigorosi esercizi per le braccia, facendo pause frequenti ed evitando di fumare.
 4. Mantenere la catena affilata e la motosega, incluso il sistema anti-vibrazione, in buono stato. Una catena smussata aumenta il tempo necessario a effettuare il taglio, e il suo contatto con il legno aumenta le vibrazioni

2. AVVERTENZE DI SICUREZZA

trasmesse alle mani. Una motosega con componenti allentati o con dispositivi anti-vibrazione danneggiati o usurati aumenta l'emissione di vibrazioni.

5. Limitare la durata di utilizzo.

Le precauzioni sopra elencate non garantiscono l'immunità dalla sindrome di Raynaud o del tunnel carpale. Pertanto, gli operatori abituali devono monitorare costantemente la condizione delle proprie dita. In caso di comparsa di uno dei sintomi descritti, consultare immediatamente un medico.

- L'uso di apparecchi che generano rumore potrebbe essere limitato dalle normative in vigore. Indossare un casco omologato per ridurre il rischio di lesioni alla testa. Il rumore emesso dalla motosega può danneggiare l'udito. Indossare dispositivi di protezione dell'udito (tappi per orecchie o cuffie) e limitare le ore di utilizzo. Prestare particolare attenzione quando si indossano dispositivi di protezione dell'udito perché limitano la capacità di udire suoni di avvertimento (urla, allarmi, ecc.). Usare la motosega in modo tale da produrre un livello minimo di rumore.
 - Limitare la durata di utilizzo.
 - Non tenere la motosega accesa senza motivo e accelerare il motore solo durante il taglio.
 - Non usare la motosega se il silenziatore è danneggiato o se presenta parti allentate. Controllarla regolarmente scuotendola: in caso di suoni anomali, contattare il centro di assistenza per l'ispezione e/o la riparazione.
- Durante l'uso della motosega, è necessario indossare adeguati dispositivi di protezione individuale (DPI) conformemente alle istruzioni. Indossare indumenti robusti e aderenti, ma che assicurino la massima libertà di movimento. Per ridurre il rischio di lesioni da taglio, indossare tute da lavoro, pantaloni lunghi o sovrappantaloni anti-taglio. Non indossare giacche larghe, scarpe, cravatte, gioielli, pantaloni svasati o con risvolti o qualsiasi oggetto suscettibile di rimanere impigliato nei rami, negli arbusti o nelle parti mobili della motosega. Legare i capelli affinché rimangano sopra il livello delle spalle. Indossare stivali robusti e antiscivolo. Si raccomanda l'uso di stivali di sicurezza

2. AVVERTENZE DI SICUREZZA

con punta di acciaio. Indossare sempre guanti di lavoro robusti (ad es. in cuoio o altri materiali resistente all'usura) durante l'uso della motosega e degli utensili da taglio.

Per ridurre il rischio di lesioni oculari durante l'uso della motosega, indossare occhiali di sicurezza con adeguate protezioni superiori e laterali. Indossare un casco omologato per ridurre il rischio di lesioni alla testa.

- Tenere tutte le parti del corpo lontane dalla catena quando l'apparecchio è in funzione. Prima di accendere l'apparecchio, accertarsi che la catena non sia in contatto con alcun oggetto. Trasportare la motosega con il motore spento, la barra guida e la catena rivolte dietro di sé e il silenziatore lontano dal corpo.
- Non appena il motore entra in funzione, l'apparecchio genera fumi di scarico tossici contenenti sostanze chimiche come idrocarburi incombusti (tra cui il benzene) e monossido di carbonio, note come cause di problemi respiratori, cancro, malformazioni congenite o altri danni al sistema riproduttivo. L'uso di questa motosega (e l'affilatura della catena) può generare inoltre polvere, vapori e fumi contenenti sostanze chimiche note come cause di problemi respiratori, cancro, malformazioni congenite o altri danni al sistema riproduttivo. L'inalazione di alcune polveri, in particolare polveri organiche come muffa e pollini, possono causare reazioni allergiche o asmatiche in individui predisposti. Effettuare il taglio con catene correttamente affilate (che producono trucioli invece di polvere) e usare l'apparecchio in modo tale che il vento o l'operazione dirigano le eventuali polveri sollevate dalla motosega lontano dall'operatore. L'olio emesso dall'apparecchio inquina l'ambiente, pertanto è necessario pulire l'area di lavoro dopo il taglio o il rifornimento.

Assemblaggio e avviamento

- Per l'iniziale installazione e regolazione della tensione di barra guida e catena, fare riferimento al manuale di assemblaggio (p. 4 - p. 7). La catena ha bordi molto affilati.

2. AVVERTENZE DI SICUREZZA

Indossare sempre guanti protettivi durante le operazioni di installazione o regolazione della catena.

- Ispezionare la motosega prima di ogni utilizzo e dopo eventuali cadute o altri impatti per verificare che non sia danneggiata significativamente e che non siano presenti parti usurate o allentate. Non usare la motosega se è danneggiata, regolata scorrettamente o se è assemblata in modo parziale o non sicuro.
- Per la corretta procedura di avviamento, fare riferimento al manuale di assemblaggio (p. 13 - p. 20). Assicurarsi che il freno catena sia attivo prima di ogni avviamento. Spingere la protezione dell'impugnatura anteriore verso la punta della barra guida per attivare il freno della catena. Posizionare la motosega su un terreno solido, afferrare l'impugnatura anteriore saldamente con la mano sinistra e premerla verso il basso. Per motoseghe con impugnatura posteriore a livello con il terreno, premerla verso il basso con l'alluce del piede destro. Con la mano destra, tirare lentamente la maniglia di avviamento fino a percepire una resistenza, quindi tirarla rapidamente. Durante la trazione della maniglia di avviamento, non avvolgere la corda di avviamento intorno alla mano. Evitare che la maniglia rimbalzi all'indietro, ma guidare la corda di avviamento affinché si riavvolga correttamente.



Nota: disattivare il freno catena prima di accelerare il motore e prima di iniziare il lavoro di taglio. In caso contrario sussiste il rischio di surriscaldamento e danni a componenti importanti (ad es. frizione, involucri esterno).

Manipolazione del carburante e dell'olio per catena

- Il motore è lubrificato da un olio specificamente formulato per motori a benzina a 2 tempi raffreddati ad aria. Se tale olio non è disponibile, usare un olio di

2. AVVERTENZE DI SICUREZZA

qualità con antiossidante espressamente indicato per motori a 2 tempi raffreddati ad aria.

RAPPORTO DI MISCELAZIONE RACCOMANDATO: BENZINA 40 : OLIO 1

- Manipolare la benzina con attenzione. Evitare il contatto diretto con la pelle ed evitare l'inazione dei vapori di carburante (fare riferimento al manuale di assemblaggio P.8-P.12).
- Usare benzina senza piombo con almeno 89 ottani $((R+M)/2)$.
- Miscelare esclusivamente carburante sufficiente per il lavoro di qualche giorno; non superare i 30 giorni di conservazione.

Conservarlo esclusivamente in contenitori per carburante omologati. Durante la miscelazione,

1. misurare le quantità di benzina e olio da miscelare;
2. versare un po' di benzina in un contenitore per carburante omologato pulito; versare tutto l'olio nel contenitore del carburante; versare la benzina rimanente nel contenitore e agitarlo;
3. agitare il contenitore per almeno un minuto; apporre una chiara indicazione sull'esterno del contenitore per evitare di confonderlo con la benzina o altri contenitori.



Il carburante è altamente infiammabile. Non fumare o avvicinare fiamme o scintille al carburante. Pulire il tappo del carburante e l'area nelle sue vicinanze.

CARBURANTE SENZA OLIO (BENZINA PURA) - Causa rapidamente gravi danni alle parti interne del motore. OLIO PER MOTORI A 4 TEMPI o OLIO PER MOTORI A 2 TEMPI RAFFREDDATI AD ACQUA – Possono sporcare la candela, bloccare la porta di scarico o aderire alla fascia elastica del pistone.

- Per una lubrificazione automatica e affidabile di barra guida e catena, usare esclusivamente un lubrificante per barra e catena ecocompatibile e di qualità.

IT

2. AVVERTENZE DI SICUREZZA

- Non usare olio usato. Il contatto con l'olio usato può causare il cancro alla pelle. Inoltre, l'olio usato è nocivo per l'ambiente. L'olio usato o rigenerato può danneggiare la pompa dell'olio.
- Riempire il serbatoio dell'olio per catena a ogni rifornimento di carburante. Controllare e riempire frequentemente il serbatoio dell'olio. Evitare le fuoriuscite di olio per catena durante il rifornimento e non riempire eccessivamente il serbatoio.

Uso e manutenzione dell'apparecchio

Il prodotto non è progettato per tagliare siepi o fascine di legna.

- Prima di iniziare il lavoro: avviare il motore al minimo e attivare il freno catena. Raggiungere la massima velocità per non più di 3 secondi: la catena non deve ruotare. La protezione dell'impugnatura anteriore deve essere priva di sporcizia e deve muoversi liberamente.
- Assicurarsi che la catena si arresti al rilascio della leva di accelerazione. Se la catena si muove quando il motore è al minimo, contattare il centro di assistenza per l'ispezione e la riparazione.
- Lo spuntone di appoggio è parte integrante della motosega. Deve essere avvitato sulla motosega prima dell'uso. Iniziare e continuare il taglio alla massima velocità, premere lo spuntone di appoggio saldamente nel legno (se possibile) e proseguire il taglio. Usare lo spuntone di appoggio durante il taglio di alberi e rami spessi per aumentare la propria sicurezza e diminuire il carico di lavoro e il livello di vibrazioni.
- Durante l'uso della motosega, tenerla saldamente con entrambe le mani. Posizionare la mano destra sull'impugnatura posteriore e la mano sinistra sull'impugnatura anteriore. Mantenere una presa salda con il pollice e le dita intorno alle impugnature.
- Tenere mani e piedi lontani dall'accessorio di taglio. Non toccare un accessorio di taglio in movimento con le mani o altre parti del corpo. Questo prodotto non è destinato all'uso con altre posizioni di taglio.

2. AVVERTENZE DI SICUREZZA

- Mantenere sempre un buon equilibrio evitando posizioni instabili. Prestare particolare attenzione quando si lavora su terreni pendenti o irregolari. Non lavorare mai su scale o su altri supporti instabili. Non tenere mai l'apparecchio sopra l'altezza della vita. Non sbilanciarsi o sporgersi.
- Durante il taglio di un tronco in pezzi, posizionarsi a sinistra del taglio. Non applicare pressione sulla motosega al raggiungimento della fine del taglio. La pressione può causare la fuoriuscita improvvisa di barra e catena in movimento dal taglio o dall'intaccatura; l'operatore può perdere il controllo o essere colpito dall'apparecchio o da altri oggetti. Se la catena in movimento colpisce un altro oggetto, la forza di reazione può fare in modo che la catena in movimento colpisca l'operatore.
- Per ridurre il rischio di lesioni alle persone presenti e danni alle proprietà, non lasciare la motosega incustodita quando è in funzione. Quando non è in uso (ad es. durante le pause dal lavoro), spegnerla e assicurarsi che non venga usata da persone non autorizzate.
- Non usare la motosega con il blocco della leva di accelerazione attivato. Il taglio con il blocco della leva di accelerazione attivato non permette all'operatore di avere il pieno controllo della motosega o della velocità della catena. Iniziare e continuare il taglio con la motosega alla massima velocità.
- In caso di emergenza, spegnere immediatamente il motore: impostare l'interruttore in posizione "STOP" o "0". Arrestare sempre il motore prima di appoggiare la motosega o di regolare barra guida e catena.
- Il freno catena è un dispositivo che arresta immediatamente la catena in caso di contraccolpo. Normalmente, il freno si attiva automaticamente per inerzia. Può essere anche attivato manualmente spingendo la protezione dell'impugnatura anteriore in avanti. Per disattivare il freno, tirare la protezione dell'impugnatura anteriore verso l'impugnatura anteriore fino al "clic".
Verificare il corretto funzionamento del freno durante l'ispezione quotidiana.
Procedura di verifica:
 - 1) Spegnerne il motore.
 - 2) Tenendo la motosega orizzontalmente, rimuovere la mano dall'impugnatura

2. AVVERTENZE DI SICUREZZA

ra anteriore, colpire con la punta della barra guida un ceppo o un pezzo di legno e accertare il funzionamento del freno. Il livello di funzionamento dipende dalle dimensioni della barra.

Se il freno non funziona, contattare il rivenditore per l'ispezione e la riparazione.

- Fare riferimento al manuale di assemblaggio (p.35-p.39) per le istruzioni relative a lubrificazione, regolazione della tensione della catena, manutenzione e sostituzione degli accessori. Una catena tesa o lubrificata impropriamente può rompersi o aumentare il rischio di contraccolpo.
- Non usare la motosega con una sola mano. È più difficile controllare le forze di reazione ed evitare lo slittamento (scivolamento accidentale su lunghe distanze) o il rimbalzo (rapido movimento verso l'alto, il basso o in direzione opposta rispetto al tronco) di barra e catena lungo il ramo o il tronco.
- Non applicare pressione sulla motosega al raggiungimento della fine del taglio. La pressione può causare la fuoriuscita improvvisa di barra e catena in movimento dal taglio o dall'intaccatura; l'operatore può perdere il controllo o essere colpito dall'apparecchio o da altri oggetti.

Cause e prevenzione del contraccolpo

Il contraccolpo può verificarsi in qualsiasi momento mentre la catena è in rotazione. Il contraccolpo può causare gravi lesioni. La forza utilizzata per tagliare il legno può cambiare direzione e dirigersi verso l'operatore. Il contraccolpo può verificarsi quando la catena in rotazione viene rallentata o arrestata in modo improvviso e significativo dal contatto con un oggetto come un tronco o un ramo, o quando si inceppa nel legno. Tale forza può causare una perdita di controllo, con il rischio di lesioni gravi o fatali. La comprensione delle cause del contraccolpo può essere utile per evitare l'elemento sorpresa e la perdita di controllo. L'elemento sorpresa favorisce gli incidenti.

Il contraccolpo curvilineo si verifica quando la punta della barra guida entra a

2. AVVERTENZE DI SICUREZZA

contatto con un oggetto mentre la catena è in movimento. Di conseguenza, la catena penetra nell'oggetto e si arresta temporaneamente. Quindi si verifica una rapidissima contro-reazione: la barra guida viene spinta verso l'alto e indietro verso l'operatore.

Il contraccolpo rettilineo si verifica quando il legno di uno dei lati del taglio si richiude sulla catena in movimento a livello della punta della barra guida. Ciò può causare l'arresto immediato della catena. La forza della catena si inverte, causando il movimento della motosega nella direzione opposta, verso l'operatore.

In entrambi i casi l'operatore può perdere il controllo dell'apparecchio, con il rischio di gravi infortuni. Non fare affidamento esclusivo sui dispositivi di sicurezza integrati nell'apparecchio. Molti fattori influenzano l'occorrenza e la forza della reazione di contraccolpo, tra cui la velocità della catena, la velocità con cui barra e catena entrano a contatto con l'oggetto, l'angolo di contatto, le condizioni della catena e altri fattori. Il contraccolpo può essere evitato adottando le precauzioni elencate di seguito.

1. Tenere la motosega saldamente con entrambe le mani e mantenere una presa salda. Non perdere il controllo della motosega.
2. Prestare sempre attenzione alla posizione della punta della barra guida. Evitare il contatto della punta della barra guida con qualsiasi oggetto. Non tagliare mai con la punta della barra guida. Prestare particolare attenzione in prossimità di recinzioni in ferro e durante il taglio di rami piccoli e duri e di arbusti di piccole dimensioni, perché la catena può incepparsi facilmente.
3. Non allungarsi. Non lavorare a un'altezza superiore alle proprie spalle. Non tentare di effettuare un taglio a immersione se non si è esperti in questo tipo di tecniche.
4. Iniziare e continuare il taglio alla massima velocità. Tagliare un solo tronco alla volta.
5. Prestare particolare attenzione durante il rientro in un taglio precedente.
6. Prestare attenzione allo spostamento del tronco o ad altre forze che potrebbero far richiudere il legno sulla catena, inceppandola.

2. AVVERTENZE DI SICUREZZA

7. Mantenere la catena in buone condizioni. Tagliare sempre con una catena affilata e tesa in modo corretto. Usare esclusivamente le barre e le catene specificate dal costruttore. Barre e catene di ricambio non adatte possono causare la rottura della catena e/o contraccolpi.

Protezione dal contraccolpo. Il contraccolpo è il movimento verso l'alto della barra di guida che si verifica quando la catena della motosega sulla punta della barra di guida entra in contatto con un oggetto. Il contraccolpo può causare una pericolosa perdita di controllo della motosega.

PRECAUZIONI DI SICUREZZA PER GLI UTILIZZATORI DI MOTOSEGHE

Un contraccolpo può verificarsi quando l'estremità o la punta della barra di guida tocca un oggetto, o quando il legno è troppo vicino e incastra la motosega sulla zona di taglio. Il contatto della punta può in alcuni casi causare un'improvvisa reazione inversa, spingendo la barra di guida in alto e verso l'operatore. Incastrare la motosega lungo la parte superiore della barra di guida può in un attimo spingere la barra di guida velocemente verso l'operatore. Entrambe le reazioni possono causare la perdita di controllo dell'utensile con possibili conseguenti lesioni personali.

FRENO CATENA

Il freno della catena è un dispositivo che ferma istantaneamente la catena se la motosega si contrae a causa di un contraccolpo.

(1) Impugnatura anteriore (2) Sblocco (3) Freno (4) Protezione impugnatura anteriore

Normalmente, il freno viene attivato automaticamente dalla forza inerziale. Può anche essere attivato manualmente spingendo la leva del freno (protezione dell'impugnatura anteriore) verso la parte anteriore.

Quando il freno è in funzione, un cono bianco spunta dalla base della leva del freno. Per rilasciare il freno, tirare verso l'alto la protezione della maniglia anteriore fino a sentire un "clic".

Quando il freno è in funzione, rilasciare la leva della manetta per rallentare il regime del motore. Il funzionamento continuo con il freno inserito genera calore dalla frizione e può causare problemi.

Assicurarsi di verificare il funzionamento del freno durante l'ispezione giornaliera.

Come esserne sicuri:

1) Spegnerne il motore.

2) Tenendo la motosega in posizione orizzontale, rilasciare la mano

2. AVVERTENZE DI SICUREZZA

dall'impugnatura anteriore, appoggiare la punta della barra di guida contro un ceppo o un pezzo di legno e confermare il funzionamento del freno. Il livello di funzionamento varia in base alle dimensioni della barra.

Nel caso in cui il freno non sia efficace, chiedere al nostro rivenditore di effettuare un controllo e riparare.

Abbattimento di un albero

Fare riferimento al manuale di assemblaggio da pagina 29 a pagina 30

- Se le operazioni di taglio di un tronco in pezzi e abbattimento sono eseguite da due o più persone simultaneamente, l'abbattimento deve essere eseguito separatamente dal taglio a una distanza almeno doppia rispetto all'altezza dell'albero da abbattere. Non abbattere gli alberi se l'operazione può mettere in pericolo altre persone, colpire linee di alimentazione o causare danni materiali. Se l'albero colpisce una linea di alimentazione, informare immediatamente la società responsabile. Il rumore del motore potrebbe coprire eventuali segnali di allarme.
- Durante l'abbattimento su un terreno pendente, posizionarsi a monte del terreno, perché dopo l'abbattimento l'albero potrebbe rotolare o scivolare verso il basso.
- Prima di iniziare il taglio, individuare e predisporre una via di fuga. La via di fuga deve condurre nella direzione diagonalmente opposta alla linea di caduta prevista
- Prima di iniziare l'abbattimento, considerare l'inclinazione naturale dell'albero, la posizione dei rami più grandi e la direzione del vento per prevedere la modalità di caduta dell'albero.
- Rimuovere dall'albero pietre, sporcizia, pezzi di corteccia, chiodi, graffette e cavi.
- Taglio direzionale Effettuare un intaglio pari a 1/3 del diametro dell'albero, perpendicolarmente alla direzione di caduta. Praticare per primo l'intaglio inferiore orizzontale, per evitare che la catena o la barra guida si inceppino durante l'esecuzione del secondo intaglio.
- Taglio di abbattimento 1) Effettuare il taglio di abbattimento a circa 50 mm

IT

2. AVVERTENZE DI SICUREZZA

sopra l'intaglio orizzontale. Mantenere il taglio di abbattimento parallelo rispetto all'intaglio orizzontale. Effettuare il taglio lasciando una quantità di legno sufficiente per agire come cerniera.

La cerniera impedisce all'albero di ruotare su se stesso e cadere nella direzione errata.

Non tagliare la cerniera.

- 2) Quando il taglio si avvicina alla cerniera, l'albero inizia a cadere. Se esiste la possibilità che l'albero non cada nella direzione prevista o che si inclini all'indietro, arrestare l'apparecchio e usare dei cunei in legno, plastica o alluminio per aprire il taglio e far cadere l'albero nella direzione desiderata.
- 3) Quando l'albero inizia a cadere, rimuovere la catena dal taglio, spegnere il motore, appoggiare l'apparecchio sul terreno e allontanarsi lungo la via di fuga. Prestare attenzione ai rami che potrebbero cadere e a non inciampare.

Diramatura e taglio in pezzi

Fare riferimento al manuale di assemblaggio da pagina 31 a pagina 34

- La motosega può slittare in avanti quando la catena sulla parte inferiore della barra si arresta improvvisamente perché si inceppa nel legno o entra a contatto con un oggetto estraneo.

La reazione della catena trascina la motosega in avanti e può causare una perdita di controllo. Tale reazione si verifica spesso quando lo spuntone di appoggio della motosega non viene premuto saldamente contro l'albero o il ramo e quando la catena non ruota alla massima velocità prima di entrare a contatto con il legno.

Prestare particolare attenzione durante il taglio di piccoli arbusti perché la catena può incepparsi facilmente, scagliandosi verso l'operatore o facendogli perdere il l'equilibrio.

Per evitare tale rischio, rispettare le seguenti istruzioni.

1. Iniziare il taglio con la motosega alla massima velocità e lo spuntone di appoggio a contatto con il legno.

2. AVVERTENZE DI SICUREZZA

2. È possibile usare dei cunei per aprire l'intaccatura.

- La motosega può spostarsi all'indietro quando la catena sulla punta della barra si arresta improvvisamente perché si inceppa nel legno o entra a contatto con un oggetto estraneo. La reazione della catena può spingere la motosega rapidamente verso l'operatore e causare una perdita di controllo, con il rischio di lesioni gravi o fatali. Tale reazione si verifica spesso quando la punta della barra viene usata per tagliare. Per evitare tale rischio, rispettare le seguenti istruzioni.

1. Prestare attenzione alle forze di reazione o situazioni che possono causare l'inceppamento della punta della catena nel legno. Tagliare un solo tronco alla volta.

2. Non piegare la motosega durante la rimozione della barra da un taglio a immersione o un taglio dal basso verso l'alto perché la catena può incepparsi.

- La diramatura è il taglio dei rami di un albero abbattuto. Durante la diramatura, lasciare i rami inferiori più grandi affinché mantengano il tronco sollevato dal terreno. Durante il taglio dal basso verso l'alto di rami liberi, la motosega potrebbe incepparsi nel legno o il ramo potrebbe cadere, causando una perdita di controllo.

In caso di inceppamento, arrestare il motore e rimuovere la motosega sollevando il ramo.

Rimuovere i rami piccoli con un solo taglio. Tagliare i rami in tensione dal basso verso l'alto per evitare che la motosega si inceppi.

- Durante il taglio di un tronco abbattuto in pezzi, è importante mantenere sempre il contatto dei piedi con il terreno, con il peso distribuito su entrambi i piedi. Se possibile, sollevare il tronco appoggiandolo su rami o ceppi. Non salire sul tronco. Assicurarsi che il tronco non possa rotolare lungo una discesa. Se si lavora su un terreno pendente, posizionarsi sempre a monte del tronco. Prestare attenzione al rischio di rotolamento del tronco. Prestare particolare attenzione durante il taglio in pezzi. Schegge di legno affilate potrebbero fuoriuscire e scagliarsi verso l'operatore. Non lasciare che la catena entri a

2. AVVERTENZE DI SICUREZZA

contatto con il terreno.

- Tronchi in tensione Rischio di inceppamento! Iniziare il taglio dal lato compresso. Quindi effettuare un taglio sul lato in tensione. Se la motosega di inceppa, arrestare il motore e rimuoverla dal legno. Solo professionisti esperti possono lavorare in un'area in cui tronchi, rami e radici sono aggrovigliati. Spostare i tronchi in un'area sgombra prima di tagliarli. Spostare per primi i tronchi esposti e liberi.
- Quando il tronco è supportato da una sola estremità, tagliare 1/3 del diametro partendo dal basso (taglio inferiore). Quindi effettuare il taglio finale partendo dall'alto fino a incontrare il primo taglio.
- Quando il tronco è supportato alle due estremità, tagliare 1/3 del diametro partendo dall'alto (taglio superiore). Quindi effettuare il taglio finale partendo dal basso fino a incontrare il primo taglio.
- Per mantenere il controllo dell'apparecchio quando si taglia completamente un tronco, ridurre la pressione sull'apparecchio verso la fine del taglio senza allentare la presa sulle impugnature. Spegnerne sempre il motore prima di spostarsi da un albero all'altro.
- Se il diametro del legno è sufficientemente ampio per inserire un cuneo senza che tocchi la catena, usarlo per mantenere il taglio aperto ed evitare l'inceppamento.
- Appoggiare i tronchi più piccoli su un cavalletto o un altro tronco prima di tagliarli.

Potatura in altezza con fune e imbracatura

- Questa sezione presenta le modalità di lavoro per ridurre il rischio di lesioni derivanti dall'uso di motoseghe per la potatura in altezza con fune e imbracatura. Sebbene fornisca indicazioni e basi teoriche, non deve essere considerata come sostitutiva di un addestramento formale. Le indicazioni fornite in questa sezione servono solo da esempio delle modalità di lavoro corrette.

2. AVVERTENZE DI SICUREZZA

- **Raccomandazioni generali**

L'operatore di una motosega per la potatura in altezza con fune e imbracatura non deve mai lavorare da solo. Deve essere assistito da un operatore a terra specializzato in interventi di emergenza. L'operatore deve aver seguito un corso di formazione sulle tecniche di arrampicata e posizionamento; inoltre, deve essere attrezzato con imbracatura, funi, cinghie elastiche, moschettoni e altri strumenti per mantenere una posizione operativa sicura per se stesso e per la motosega.

- **Preparazione della motosega**

La motosega deve essere ispezionata, rifornita di carburante e riscaldata dall'operatore a terra, quindi spenta prima di essere trasferita all'operatore sull'albero. La motosega deve essere dotata di un'adeguata cinghia elastica per il fissaggio all'imbracatura dell'operatore (fare riferimento al manuale di assemblaggio a p. 28).

- a) Fissare la cinghia elastica al punto di aggancio situato sul retro della motosega.
- b) Fornire moschettoni adeguati, che consentano il fissaggio indiretto (ovvero tramite la cinghia elastica) e diretto (ovvero al punto di aggancio sulla motosega) della motosega all'imbracatura dell'operatore.
- c) Assicurarsi che la motosega sia fissata in modo sicuro quando viene inviata all'operatore.
- d) Assicurarsi che la motosega sia fissata saldamente all'imbracatura prima di scollegarla dal supporto con cui è stata issata.

La possibilità di fissare la motosega direttamente all'imbracatura riduce il rischio di danni all'apparecchio durante lo spostamento intorno all'albero. Quando la motosega è fissata direttamente all'imbracatura deve essere sempre spenta.

La motosega deve essere fissata esclusivamente agli appositi punti di aggancio sull'imbracatura, situati solitamente al punto centrale (anteriore o posteriore)

2. AVVERTENZE DI SICUREZZA

o ai lati. Se possibile, fissare la motosega al punto centrale posteriore per tenerla distante dalle corde di arrampicata e per ripartire il peso della motosega centralmente lungo la colonna vertebrale dell'operatore (fare riferimento al manuale di assemblaggio a p. 28).

Durante lo spostamento della motosega da un punto di aggancio a un altro, l'operatore deve assicurarsi che sia fissata saldamente nella nuova posizione prima di sganciarla dal punto di aggancio precedente.

- Utilizzo della motosega sull'albero

Da un'analisi degli incidenti con le motoseghe durante la potatura, si evince che la causa primaria è l'uso scorretto della motosega con una mano sola. Nella maggior parte degli incidenti l'operatore non adotta una posizione operativa sicura che gli permetta di afferrare entrambe le impugnature della motosega. In tal caso il rischio di lesioni è aumentato perché l'operatore

- non ha una presa salda in caso di contraccolpo;
- non ha il pieno controllo della motosega, perché è più probabile che entri a contatto con le corde di salita e il corpo dell'operatore (in particolare a livello del braccio e della mano sinistra);
- non ha il controllo della motosega a causa di una posizione operativa instabile che può causare il contatto con la motosega (movimento improvviso durante l'uso della motosega).

- Posizione operativa che consente l'uso a due mani

Per poter afferrare la motosega con entrambe le mani, come regola generale l'operatore deve assumere una posizione operativa che consente l'uso della motosega

- a livello dell'anca durante il taglio di sezioni orizzontali, e
- a livello del plesso solare durante il taglio di sezioni verticali.

Quando l'operatore lavora in prossimità di fusti verticali, dove le forze laterali sulla sua posizione operativa sono ridotte, potrebbe essere sufficiente garantire un appoggio per mantenere una posizione operativa sicura. Tuttavia, mano a mano che l'operatore si allontana dal fusto avrà bisogno di un modo

2. AVVERTENZE DI SICUREZZA

per eliminare o contrastare l'aumento delle forze laterali, ad esempio deviando la fune principale tramite un punto di ancoraggio supplementare o usando una cinghia elastica regolabile direttamente dall'imbracatura a un punto di ancoraggio supplementare (fare riferimento al manuale di assemblaggio a p. 28). Per ottenere un appoggio sicuro nella posizione operativa, è possibile utilizzare un supporto provvisorio per i piedi, ad esempio una staffa (fare riferimento al manuale di assemblaggio a p. 28).

- **Avviamento della motosega sull'albero**

Per avviare la motosega sull'albero, l'operatore deve

- a) attivare il freno catena prima dell'avviamento;
- b) tenere la motosega sul lato destro o sinistro durante l'avviamento:
 - 1) sul lato sinistro, afferrare la motosega con la mano sinistra sull'impugnatura anteriore e spingere la motosega lontano dal corpo tenendo la maniglia di avviamento nella mano destra, oppure
 - 2) sul lato destro, afferrare la motosega con la mano destra su una delle due impugnature e spingere la motosega lontano dal corpo tenendo la maniglia di avviamento nella mano sinistra.

Attivare sempre il freno catena prima di abbassare la motosega in movimento sulla sua cinghia elastica.

Prima di effettuare un taglio critico, l'operatore deve sempre verificare che la motosega disponga di abbastanza carburante.

- **Utilizzo della motosega a una sola mano**

Gli operatori non devono usare le motoseghe per potatura a una sola mano se la posizione operativa è instabile o se è preferibile l'uso di una sega manuale per il taglio di legno di piccolo diametro alle estremità dei rami.

Le motoseghe per potatura devono essere utilizzate a una sola mano esclusivamente quando

- a) l'operatore non è in grado di assumere una posizione operativa che consenta l'utilizzo a due mani,
- b) deve supportare la propria posizione operativa con una mano, e

2. AVVERTENZE DI SICUREZZA

c) la sega è utilizzata a piena estensione, agli angoli corretti procedendo verso e al di fuori del corpo dell'operatore.

L'operatore non deve mai

— tagliare con la zona a rischio di contraccolpo sulla punta della barra guida della motosega,

— tenere con le mani le sezioni da tagliare, o

— cercare di trattenere le sezioni in caduta.

• Svincolo di una motosega bloccata

Se la motosega rimane bloccata durante le operazioni di taglio, l'operatore deve

a) spegnere la motosega e fissarla in modo sicuro alla parte interna del taglio (ovvero verso il lato del tronco) o lungo una linea utensile separata,

b) estrarre la motosega dall'intaglio sollevando il ramo, se ritenuto opportuno, e

c) se necessario, utilizzare una sega manuale o una seconda motosega per liberare la sega bloccata, tagliando ad almeno 30 cm dalla sega rimasta bloccata.

Se si utilizza una sega manuale o una motosega per liberare la sega intrappolata, i tagli di svincolo devono sempre essere effettuati verso l'esterno (verso le punte del ramo), in maniera tale da evitare che la sega rimanga bloccata all'interno della sezione, complicando la situazione.

Manutenzione

Fare riferimento al manuale di assemblaggio da pagina 35 a pagina 45

COMPONENTE	AZIONE DA EFFETTUARE	PRIMA/DOPO OGNI UTILIZZO	OGNI 10 ORE
FILTRO DELL'ARIA	CONTROLLO	X	
	PULIZIA		X
	SOSTITUZIONE	QUANDO È NECESSARIO / CONSULTARE LA SEZIONE RISOLUZIONE DEI PROBLEMI	

2. AVVERTENZE DI SICUREZZA

CANDELA	CONTROLLO		X
	PULIZIA		X
	SOSTITUZIONE	QUANDO È NECESSARIO / CONSULTARE LA SEZIONE RISOLUZIONE DEI PROBLEMI	
FILTRO DEL CARBURANTE	CONTROLLO	X	
	PULIZIA		X
	SOSTITUZIONE	QUANDO È NECESSARIO / CONSULTARE LA SEZIONE RISOLUZIONE DEI PROBLEMI	
CATENA	CONTROLLO	X	
	PULIZIA	X	
	SOSTITUZIONE	QUANDO È NECESSARIO / CONSULTARE LA SEZIONE RISOLUZIONE DEI PROBLEMI	
	LUBRIFICAZION	X	
	AFFILATURA		X
BARRA	CONTROLLO	X	
	PULIZIA	X	
	SOSTITUZIONE	QUANDO È NECESSARIO / CONSULTARE LA SEZIONE RISOLUZIONE DEI PROBLEMI	
	LUBRIFICAZION		X
PIGNONE DI TRASMISSIONE	CONTROLLO	X	
	PULIZIA	X	
CORDA DI AVVIAMENTO	CONTROLLO	X	
	SOSTITUZIONE	QUANDO È NECESSARIO / CONSULTARE LA SEZIONE RISOLUZIONE DEI PROBLEMI	

- Prima di effettuare le operazioni di pulizia, ispezione o manutenzione della motosega, assicurarsi che il motore si sia arrestato e sia freddo. Seguire le istruzioni relative alla manutenzione ordinaria, alle procedure preliminari e alla manutenzione quotidiana. Usare esclusivamente le parti raccomandate dal costruttore. Non rimuovere o modificare i dispositivi di sicurezza. Una manutenzione scorretta, l'uso di parti non approvate o la modifica dei dispositivi di sicurezza comportano il rischio di danni all'apparecchio e lesioni.

2. AVVERTENZE DI SICUREZZA

Prima di effettuare qualsiasi operazioni di manutenzione, consultare il manuale dell'operatore e rimuovere la candela.

- Mantenere la catena, la barra e il pignone puliti; sostituire catene o pignoni usurati. Mantenere la catena affilata. È possibile riconoscere una catena smussata quando il legno diventa difficile da tagliare e sul legno appaiono segni di bruciatura. Mantenere una corretta tensione della catena.
- Per assicurare il funzionamento corretto ed efficiente del freno catena, mantenere il freno a nastro e il tamburo della frizione privi di sporczia, grasso e altre sostanze estranee che possono ridurre la frizione del nastro sul tamburo (fare riferimento al manuale di assemblaggio p. 36).
- È fondamentale mantenere la catena correttamente tesa. Una tensione scorretta può causare la rapida usura della barra guida o lo slittamento della catena dalla scanalatura della barra.

Prestare particolare attenzione durante l'uso di una catena nuova perché tende a espandersi al primo utilizzo. Controllare frequentemente la tensione della catena.

- La catena deve sempre emettere una piccola quantità d'olio. Non usare la motosega senza lubrificante per catena. Se la catena ruota a secco, l'intero accessorio di taglio può subire danni irreparabile in breve tempo. Verificare sempre la corretta lubrificazione della catena e il livello dell'olio nel serbatoio prima di iniziare il lavoro.

Pulire regolarmente l'imboccatura dell'olio per catena e la scanalatura della barra guida.

- Misurare la profondità della scanalatura con la scala sull'apposito accessorio di misurazione (venduto separatamente) nell'area più usata durante il taglio. Se la profondità della scanalatura è inferiore a 6,0 mm, sostituire la barra guida. In caso contrario, le sporgenze delle maglie di trascinamento graffieranno il fondo della scanalatura, evitando lo scorrimento dei taglienti e delle maglie di collegamento.
- Una catena affilata in modo corretto taglia il legno senza sforzo, anche con una pressione minima. Non usare mai una catena smussata o danneggiata, perché

2. AVVERTENZE DI SICUREZZA

aumenta l'usura, la forza necessaria e il livello di vibrazioni, e comporta risultati di taglio insoddisfacenti. Il diametro della lima deve essere pari a 4,0 mm. Mantenere gli angoli del tagliente durante la riaffilatura. Angolo di affilatura: 30°; angolo laterale: 75°. Effettuare l'affilatura esclusivamente dall'interno verso l'esterno. La lima affila esclusivamente durante il movimento in avanti – sollevare la lima durante il movimento di ritorno. Non affilare le maglie di collegamento e le maglie di trascinamento. Ruotare leggermente la lima periodicamente per evitare un'usura irregolare.

Per rimuovere le sbavature, usare un pezzo di legno massiccio. Controllare l'angolo con un affilatore. Tutti i taglienti devono avere la stessa lunghezza.



La catena ha bordi molto affilati. Indossare sempre guanti protettivi durante l'affilatura della catena.

Filtri dell'aria difettosi riducono le prestazioni del motore, aumentano il consumo di carburante e rendono più difficile l'avviamento dell'apparecchio. Pulire regolarmente il filtro dell'aria con una spazzola o aria compressa.

- Il carburatore è preimpostato in fabbrica. Il carburatore è stato regolato per ottimizzare prestazioni e consumo di carburante in tutti gli stati operativi. Il carburatore deve essere regolato esclusivamente da persone autorizzate.
- Se il motore è poco potente, risulta difficile da avviare o non funziona correttamente al minimo, controllare per prima cosa la candela. Installare una candela nuova dopo circa 100 ore di funzionamento o prima se gli elettrodi sono particolarmente erosi. Pulire la candela se è sporca. Controllare la distanza tra gli elettrodi e regolarla se necessario. La distanza raccomandata è 0,6-0,7 mm.
- Controllare e pulire regolarmente il cuscinetto ad aghi del pignone. Qualsiasi operazione di manutenzione sulla motosega diversa da quelle descritte nel manuale deve essere effettuata da una persona autorizzata. (Ad es., se il volano viene rimosso o spostato con strumenti impropri per rimuovere la frizione, può subire danni strutturali e rompersi di conseguenza.)

2. AVVERTENZE DI SICUREZZA

Trasporto e conservazione

Fare riferimento al manuale di assemblaggio da pagina 46 a pagina 47

	STOCCAGGIO INVERNALE	APPARECCHIO CALDO	APPARECCHIO FREDDO
AMBIENTE	Pulire la parte inferiore / Locale chiuso / Temperature superiori a 0°C / Coprire l'apparecchio	Attenzione, sono possibili fuoriuscite di olio / Locale ventilato / Temperature superiori a 0°C	Pulire la parte inferiore / Locale chiuso / Temperature superiori a 0°C
SERBATOIO DELL'OLIO	Drenarlo	Lasciare che l'apparecchio si raffreddi.	Depressurizzare il serbatoio (aprire e chiudere il tappo)
SERBATOIO DEL CARBURANTE	Drenarlo	Lasciare che l'apparecchio si raffreddi.	Depressurizzare il serbatoio (aprire e chiudere il tappo)
CATENA	Rimuoverla / Pulirla / Installare il coprilama	Rimuoverla / Controllare l'affilatura / Installare il coprilama	Rimuoverla / Controllare l'affilatura / Installare il coprilama
BARRA	Rimuoverla / Pulirla / Installare il coprilama	Rimuoverla / Pulirla / Installare il coprilama	Rimuoverla / Pulirla / Installare il coprilama
FILTRO DELL'ARIA	Pulirlo	Ispezionarlo	Ispezionarlo

2. AVVERTENZE DI SICUREZZA

- Arrestare sempre il motore prima di appoggiare la motosega. Usare sempre la copertura della bassa guida durante il trasporto e la conservazione. Fissare saldamente l'apparecchio durante il trasporto per evitare il rischio di perdite di carburante, danni o lesioni.
- Durante il trasporto della motosega a mano, il motore deve essere spento e la motosega deve essere nella posizione corretta: afferrare l'impugnatura superiore e posizionare il silenziatore lontano dal corpo; la barra guida e la catena devono essere protette dall'apposita copertura e orientate nella direzione opposta rispetto a quella di spostamento.
- Durante il trasporto in un veicolo, tenere la barra guida e la catena protette dall'apposita copertura. Fissare saldamente la motosega per evitare il rischio di ribaltamento, danni e fuoriuscite di carburante.
- Prima di riporre la motosega, effettuare le operazioni descritte di seguito.
 1. Svuotare il serbatoio del carburante e avviare il motore fino al completo esaurimento del carburante. Svuotare il serbatoio dell'olio.
 2. Effettuare una completa pulizia e manutenzione dell'intero apparecchio.
 3. Riporre l'apparecchio in un luogo asciutto e fuori dalla portata dei bambini.

IT

3. DESCRIZIONE

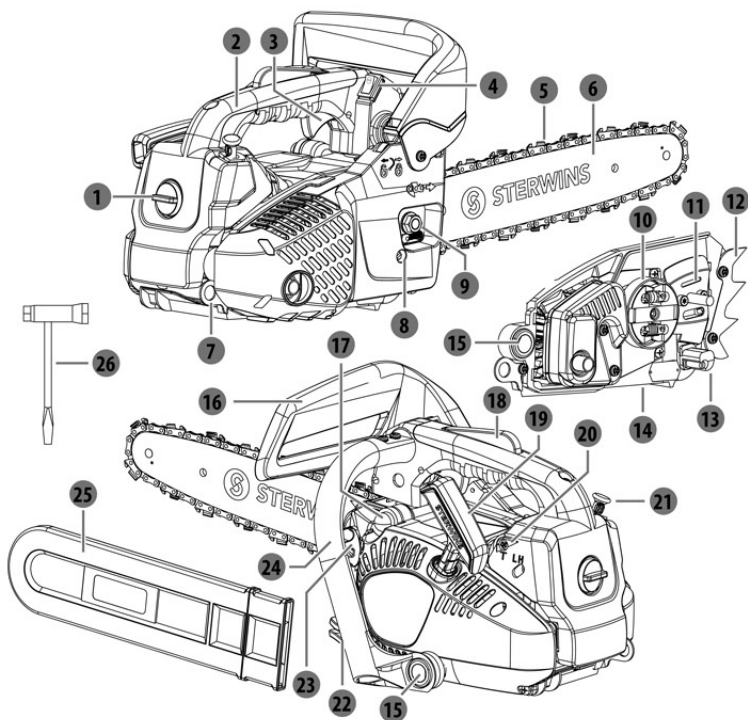

- | | |
|-------------------------------------|--|
| 1 Vite di bloccaggio | 14 Regolatore del flusso di olio |
| 2 Impugnatura posteriore | 15 Ammortizzatore |
| 3 Leva di accelerazione | 16 Protezione dell'impugnatura anteriore |
| 4 Interruttore | 17 Pompa del carburante |
| 5 Catena | 18 Blocco della leva di accelerazione |
| 6 Barra guida | 19 Maniglia di avviamento |
| 7 Punto di aggancio | 20 Vite di regolazione del minimo |
| 8 Tendicatena | 21 Leva dell'aria |
| 9 Dado di bloccaggio | 22 Tappo del serbatoio dell'olio |
| 10 Tamburo della frizione | 23 Tappo del serbatoio del carburante |
| 11 Imboccatura dell'olio per catena | 24 Impugnatura anteriore |
| 12 Spuntone di appoggio | 25 Copertura della barra guida |
| 13 Recupera-catena | 26 Chiave per candela |

4. SPECIFICHE TECNICHE

Modello	PCS2-27.31
Cilindrata motore	25,4 cm ³
Potenza max. motore	0,9 kW/1.2hp (conformemente a ISO 7293)
Velocità a vuoto max.	12000 min ⁻¹
Velocità di minimo motore	3000 ±400 min ⁻¹
Capacità serbatoio del carburante	200 cm ³
Capacità serbatoio dell'olio	140 cm ³
Velocità max. catena	16,2 m/s
Ingranaggio conduttore	6T X 0.375"
Peso (senza barra guida e catena, serbatoio vuoto)	3,3 kg
Peso (con barra guida e catena, serbatoio vuoto)	3,8 kg
Tipo di benzina	Benzina senza piombo 95 (Europa-USA) Benzina senza piombo 92 (Russia)
Candela	CHAMPION RCJ7Y
Tipo di catena	91P045X (Oregon)
Passo	9,525 mm (0.375 pollici)
Spessore elemento di trazione	1,27 mm (0.050 pollici)
Tipo di barra guida	120SDEA041 (Oregon)
Lunghezza di taglio utile	27 cm (270 mm)
Alimentazione olio per catena	Pompa meccanica automatica
Livello di pressione sonora (conformemente a ISO 22868)	97,1 dB(A)
Incertezza K	3 dB(A)
Livello di potenza sonora (conformemente a ISO 22868)	107,2 dB(A)
Incertezza K	3 dB(A)
Livello di potenza sonora garantito	112 dB(A)
Vibrazioni (conformemente a ISO 22867)	impugnatura anteriore: 8,18 m/s ² , impugnatura posteriore: 6,66 m/s ²
Incertezza K	1,5 m/s ²

5. RISOLUZIONE DEI PROBLEMI



PERICOLO! Rischio di lesioni dovute all'avvio accidentale.

Avvertenza! Prima di effettuare le operazioni descritte di seguito, spegnete il motore. I malfunzionamenti sono spesso dovuti a cause che l'operatore può correggere da solo. Ispezionare il prodotto come descritto in questa sezione. In molti casi il problema può essere corretto rapidamente.

Il motore non si avvia	Il serbatoio del carburante è vuoto.	Riempire il carburante con una miscela corretta di benzina e olio.	UTENTE
	Il serbatoio del carburante è vuoto.	Riempire il serbatoio con del carburante nuovo.	UTENTE
	Il filtro del carburante non è posizionato correttamente (sul fondo).	Posizionarlo correttamente.	UTENTE
	L'interruttore è in posizione di arresto.	Portare l'interruttore in posizione di avvio.	UTENTE
	La pompa del carburante non è stata premuta a sufficienza.	Premere la pompa del carburante finché il carburante non è visibile al suo interno (4-7 volte).	UTENTE
	La candela è sporca.	Rimuovere e pulire la candela con una spazzola apposita (setole in ferro).	UTENTE

5. RISOLUZIONE DEI PROBLEMI

Il motore non si avvia	La molla della candela non è a contatto con la candela.	Rimuovere e sostituire la candela con una nuova.	UTENTE
	La candela è difettosa.	Assicurarsi che la molla sia posiziona sul tappo. In caso contrario, sostituirla con una nuova.	UTENTE
	Il motore è ingolfato.	Spegnere l'apparecchio, rimuovere la candela, pulirla, quindi tirare la corda di avviamento 5-10 volte per svuotare il motore.	UTENTE
	Il tubo del carburante è forato.	Rimuoverlo e sostituirlo con uno nuovo.	CENTRO DI ASSISTENZA
	Il carburatore non è regolato correttamente.	Eeguire nuovamente la procedura di regolazione del carburatore dall'inizio.	CENTRO DI ASSISTENZA

IT

5. RISOLUZIONE DEI PROBLEMI

IT

Motore rallentato	Il filtro dell'aria è sporco.	Pulirlo o sostituirlo con uno nuovo.	UTENTE
	La candela è sporca.	Rimuovere e pulire la candela con una spazzola apposita (setole in ferro).	UTENTE
	Il filtro del carburante è ostruito.	Sostituirlo con uno nuovo.	CENTRO DI ASSISTENZA
	La vite della velocità del carburatore non è regolata correttamente.	Eeguire nuovamente la procedura di regolazione del carburatore dall'inizio.	CENTRO DI ASSISTENZA
Prestazioni di taglio insufficienti	La catena non è sufficientemente tesa.	Tenderla correttamente.	UTENTE
	La catena è smussata o danneggiata.	Affilarla o sostituirla con una nuova.	UTENTE
	Il serbatoio dell'olio è vuoto.	Riempirlo o regolare il consumo d'olio se possibile.	UTENTE
Vibrazioni eccessive	La catena è smussata o danneggiata.	Affilarla o sostituirla con una nuova.	UTENTE
	I dadi o le viti non sono serrati correttamente.	Avvitare i dadi e le viti.	UTENTE
Rumore eccessivo	I dadi o le viti non sono serrati correttamente.	Avvitare i dadi e le viti.	UTENTE

5. RISOLUZIONE DEI PROBLEMI

Il motore non va al minimo	Il filtro del carburante è ostruito.	Sostituirlo con uno nuovo.	CENTRO DI ASSISTENZA
	La vite di regolazione del minimo non è regolata correttamente.	Eeguire nuovamente la procedura di regolazione del carburatore dall'inizio.	CENTRO DI ASSISTENZA
Il motore non si arresta	L'interruttore di arresto è difettoso.	Testarlo e sostituirlo con uno nuovo.	CENTRO DI ASSISTENZA
	Il sistema di arresto è difettoso.	Testarlo e sostituirlo con uno nuovo.	CENTRO DI ASSISTENZA
	Il sistema di avvio è difettoso.	Testarlo e sostituirlo con uno nuovo.	CENTRO DI ASSISTENZA
	Il carburatore è difettoso.	Testarlo e sostituirlo con uno nuovo.	CENTRO DI ASSISTENZA
Consumo eccessivo	Il carburatore non è regolato correttamente.	Eeguire nuovamente la procedura di regolazione del carburatore dall'inizio.	CENTRO DI ASSISTENZA
	Perdite di carburante dovute a un difetto (tubo forato/collegamento scorretto).	Individuare la posizione della perdita e sostituire la parte danneggiata con una nuova.	CENTRO DI ASSISTENZA
	Perdite d'olio dovute a un difetto (tubo forato/collegamento scorretto).	Individuare la posizione della perdita e sostituire la parte danneggiata con una nuova.	CENTRO DI ASSISTENZA

5. RISOLUZIONE DEI PROBLEMI

IT

Caduta della catena	Le dimensioni della barra non sono corrette.	Consultare il manuale di istruzioni per informazioni sulla barra e la catena corrette.	UTENTE
	La catena non è sufficientemente tesa.	Tenderla con la vite di tensione della catena.	UTENTE
	La copertura della barra non è posizionata correttamente.	Rimuovere la copertura, posizionarla correttamente e serrarla.	UTENTE
Rottura della catena	La catena è eccessivamente tesa.	Allentare la vite di tensione della catena.	UTENTE
	La catena non è sufficientemente lubrificata.	Verificare che il serbatoio dell'olio sia pieno o riempirlo.	UTENTE
		La pompa dell'olio è difettosa; sostituirla.	CENTRO DI ASSISTENZA
		Controllare l'impostazione del consumo d'olio e regolarla.	UTENTE
	La catena è danneggiata.	Rimuoverla e sostituirla con una nuova.	UTENTE

5. RISOLUZIONE DEI PROBLEMI

La catena si avvia all'accensione	Un passaggio del processo di avviamento non è stato effettuato.	Premere l'interruttore.	UTENTE
	L'interruttore è bloccato in posizione di avvio.	Rimuovere la copertura dell'interruttore e sostituirlo con uno nuovo.	CENTRO DI ASSISTENZA
Perdita d'olio	Perdite d'olio dovute a un assemblaggio scorretto (tubo forato/collegamento difettoso).	Individuare la posizione della perdita e sostituire la parte danneggiata con una nuova.	CENTRO DI ASSISTENZA
	L'olio scorre per capillarità.	Fare controllare la pompa dell'olio dal centro di assistenza. Se non è danneggiata, lasciare che l'apparecchio si raffreddi appoggiandolo sul terreno (protetto da un cartone, un panno, ecc.).	UTENTE
Perdita di benzina	Perdite di carburante dovute a un assemblaggio scorretto (tubo forato/collegamento difettoso).	Individuare la posizione della perdita e sostituire la parte danneggiata con una nuova.	CENTRO DI ASSISTENZA

IT

5. RISOLUZIONE DEI PROBLEMI

Rottura della barra guida della catena	La copertura della barra non è posizionata correttamente.	Rimuovere la copertura, posizionarla correttamente e serrarla.	UTENTE
La catena non si arresta al rilascio dell'interruttore	L'interruttore è bloccato in posizione di avvio.	Rimuovere la copertura dell'interruttore e sostituirlo con uno nuovo.	CENTRO DI ASSISTENZA
	La barra si è inceppata nel legno.	Effettuare un taglio preliminare di 3-4 cm sulla parte inferiore del ramo, quindi tagliarlo dalla parte superiore.	CENTRO DI ASSISTENZA
	Il carburatore è bloccato in posizione di avvio.	Rimuovere la copertura dell'interruttore e sostituirlo con uno nuovo.	CENTRO DI ASSISTENZA
Proiezione di detriti di legno	La catena è smussata.	Affilarla o sostituirla con una nuova.	UTENTE
	La catena è danneggiata.	Rimuoverla e sostituirla con una nuova.	UTENTE
La catena si allenta durante l'uso	La catena è danneggiata.	Rimuoverla e sostituirla con una nuova.	UTENTE
	Il sistema di tensione è difettoso.	Rimuoverlo e sostituirlo con uno nuovo.	CENTRO DI ASSISTENZA
	La barra/catena non è posizionata correttamente.	Rimuoverla e regolarla.	UTENTE

5. RISOLUZIONE DEI PROBLEMI

La corda di avviamento è bloccata	La molla interna è danneggiata.	Rimuoverlo e sostituirlo con uno nuovo.	CENTRO DI ASSISTENZA
	Una parte dell'apparecchio la blocca (ad es. una vite allentata a causa delle vibrazioni).	Individuare la parte e sbloccarla.	CENTRO DI ASSISTENZA
	Il motore è danneggiato.	Rimuoverlo e sostituirlo con uno nuovo.	CENTRO DI ASSISTENZA
La corda di avviamento è rotta	La molla interna è danneggiata.	Rimuoverla e sostituirla con una nuova.	CENTRO DI ASSISTENZA
	La corda è stata tirata con forza eccessiva.	Rimuoverla e sostituirla con una nuova.	CENTRO DI ASSISTENZA
	Il motore è alla fine della sua durata di vita.	Rimuoverlo e sostituirlo con uno nuovo.	CENTRO DI ASSISTENZA

IT

6. SMALTIMENTO E RICICLAGGIO



Non versare il lubrificante per catena o la miscela di carburante per motore a 2 tempi nello scarico, nel sistema fognario o nel terreno, ma smaltirlo nel rispetto dell'ambiente, ovvero presso gli appositi punti di raccolta.

Se l'apparecchio diventa inservibile, non smaltirlo insieme ai rifiuti domestici ma smaltirlo nel rispetto dell'ambiente. Svuotare accuratamente il serbatoio del carburante e il serbatoio dell'olio e smaltire i residui presso gli appositi punti di raccolta. Smaltire l'apparecchio presso gli appositi punti di raccolta/riciclaggio. In tal modo, le parti in plastica e in metallo potranno essere separate e riciclate. Informazioni sullo smaltimento dei materiali e degli apparecchi sono disponibili presso l'amministrazione locale.

7. GARANZIA

1. I prodotti STERWINS sono progettati con i più alti standard per il Fai da Te. STERWINS offre una garanzia di 36 mesi dalla data di acquisto dei suoi prodotti. La garanzia si applica a tutti gli eventuali difetti di materiali e fabbricazione. Non sono possibili ulteriori reclami, di alcuna natura, diretti o indiretti, relativi a persone e/o materiali.
2. Nel caso di problemi o difetti, consultare sempre innanzitutto il rivenditore STERWINS. Nella maggior parte dei casi il rivenditore STERWINS sarà in grado di risolvere il problema o correggere il difetto.
3. Le riparazioni e la sostituzione dei pezzi non estendono il periodo di garanzia originale.
4. I difetti derivanti da uso improprio o usura non sono coperti dalla garanzia.
La presente clausola si riferisce anche agli interruttori di alimentazione, agli interruttori e ai motori del circuito di protezione, in caso di usura.
5. **La richiesta di garanzia è valida solo se:**
 - viene fornita la prova della data di acquisto sotto forma di scontrino;
 - non sono state effettuate riparazioni/sostituzioni da parte di terzi;
 - l'utensile non è stato usato in modo improprio (sovraccarico della macchina o inserimento di accessori non approvati);
 - non vengono rilevati danni causati da agenti o corpi esterni come sabbia o sassi;
 - non risultano danni provocati dal mancato rispetto delle istruzioni di sicurezza e delle istruzioni d'uso.
6. Le clausole della garanzia sono parte integrante delle nostre condizioni di vendita e consegna.
7. I prodotti difettosi riconsegnati a STERWINS tramite il rivenditore STERWINS verranno accettati solo se correttamente confezionati. Le spese di spedizione dei prodotti difettosi inviati a STERWINS direttamente dal consumatore sono a carico di quest'ultimo.
8. I prodotti consegnati con confezione non adeguata non saranno accettati da STERWINS.

8. VISTA ESPLOSA ED ELENCO DELLE PARTI

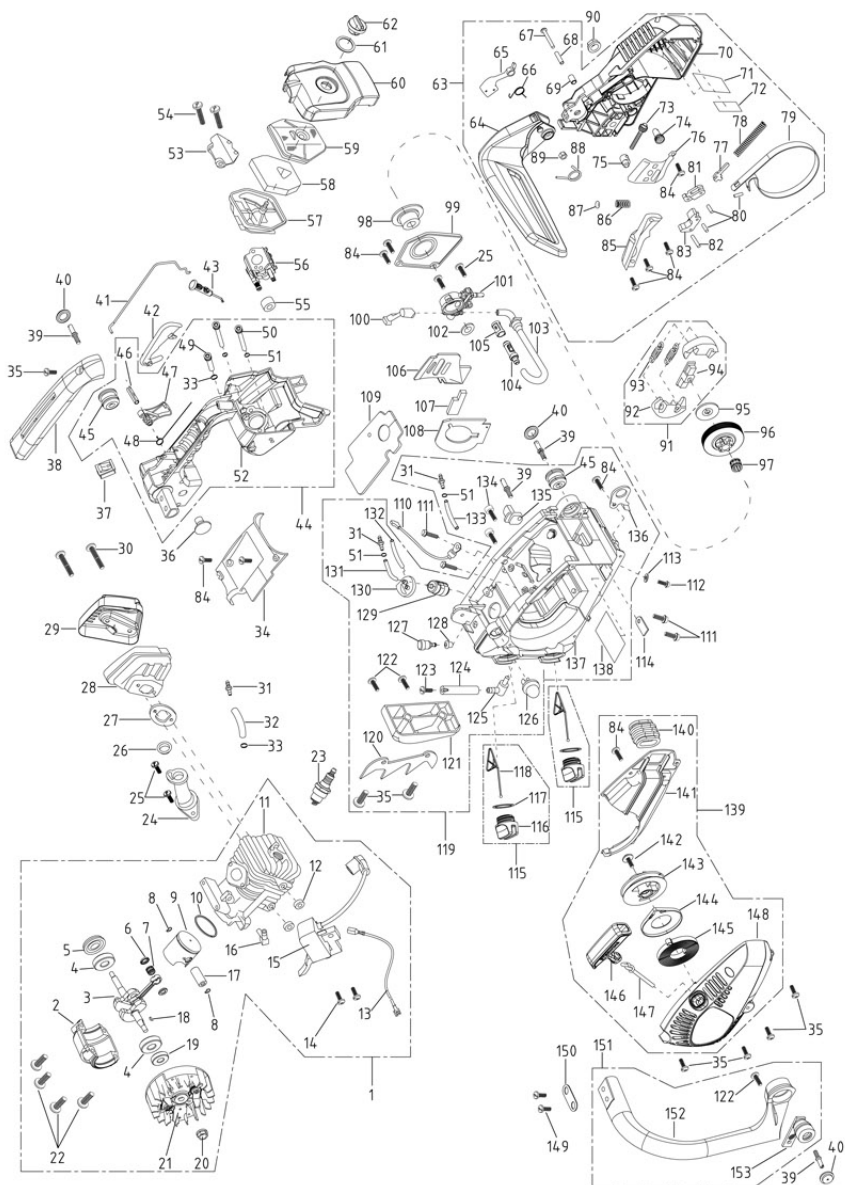

IT

8. VISTA ESPLOSA ED ELENCO DELLE PARTI

N. parte	Descrizione	N. parte	Descrizione
1	Motore	46	Perno 5x28
2	Carter	47	Grilletto acceleratore
3	Albero a gomito	48	Molla asta di torsione leva
4	Cuscinetto 6001	49	Tubo impulso carburatore
5	Paraolio 12x28x6	50	Tubo uscita carburante
6	Rondella anti-frizione	51	Anello elastico tubo carburante
7	Cuscinetto ad aghi 8x11x9	52	Impugnatura posteriore
8	Anello elastico perno pistone	53	Supporto filtro aria
9	Pistone	54	Vite M5x45
10	Fascia elastica pistone	55	Guarnizione in spugna
11	Cilindro	56	Carburatore
12	Rondella accenditore	57	Base filtro aria
13	Cavo interruzione combustione 0,5x410	58	Spugna filtro aria
14	Bullone, foro esagonale M4x18	59	Schermo filtro aria
15	Accenditore	60	Copertura filtro aria
16	Ugello a gomito	61	Rondella manopola 15x26x1
17	Perno pistone	62	Manopola di bloccaggio
18	Chiave semicircolare 3x3,5x10	63	Gruppo copertura frizione
19	Paraolio 12x22x5	64	Protezione impugnatura anteriore
20	Dado M8x1	65	Peso
21	Rotatore	66	Molla asta di torsione peso
22	Bullone, foro esagonale M5x22	67	Vite M5x32
23	Candela	68	Perno protezione impugnatura anteriore
24	Tubo ingresso aria	69	Perno peso
25	Vite M4x14	70	Copertura frizione
26	Sfera di supporto	71	Termoisolante anteriore
27	Guarnizione silenziatore	72	Rettangolo termoisolante
28	Silenziatore	73	Ingranaggio conico passivo
29	Copertura silenziatore	74	Ingranaggio conico attivo
30	Bullone, foro esagonale M5x50	75	Tendicatena
31	Raccordo	76	Copertura tendicatena
32	Tubo impulso 2,5x6x48	77	Asta controllo freno
33	Serracavo	78	Molla freno
34	Copertura superiore	79	Cinghia freno
35	Vite filettata ST4.2x16	80	Perno 3x9
36	Fermo	81	Leva secondaria
37	Interruttore	82	Perno 3x14
38	Copertura impugnatura posteriore	83	Leva principale
39	Bullone di supporto	84	Vite filettata ST4.2x12
40	Cappuccio	85	Copertura molla freno
41	Asta acceleratore	86	Molla di resistenza
42	Blocco grilletto acceleratore	87	Base molla
43	Leva dell'aria	88	Molla asta di torsione ritorno
44	Gruppo impugnatura posteriore	89	Controdado M5
45	Ammortizzatore	90	Dado M8

8. VISTA ESPLOSA ED ELENCO DELLE PARTI

N. parte	Descrizione	N. parte	Descrizione
91	Gruppo frizione	136	Punto di aggancio
92	Blocco centrifuga	137	Base motore
93	Molla frizione	138	Termoisolante inferiore
94	Fermo frizione	139	Gruppo starter
95	Rondella frizione	140	Tube dell'aria
96	Tamburo frizione	141	Copertura guida flusso aria
97	Cuscinetto ad aghi 10x13x13	142	Vite filettata ST4.8x10
98	Vite senza fine	143	Bobina
99	Copertura pompa olio	144	Copertura molla starter
100	Tube uscita olio	145	Molla starter
101	Pompa olio	146	Maniglia di avviamento
102	Rondella anti-atrito 10x18x1,5	147	Corda 2,5x800
103	Tube olio	148	Copertura starter
104	Filtro olio	149	Vite filettata ST4.8x16
105	Schermo filtro olio	150	Rondella impugnatura anteriore
106	Copertura ugello olio	151	Gruppo impugnatura anteriore
107	Blocco spugna anti-polvere	152	Impugnatura anteriore
108	Pezzo spugna anti-polvere	153	Ammortizzatore impugnatura anteriore
109	Tappetino termoisolante		
110	Filo di messa a terra 0,5x175		
111	Bullone, foro esagonale M5x18		
112	Bullone, foro esagonale M5x16		
113	Piastra termoisolante per base		
114	Guarnizione termoisolante		
115	Gruppo tappo carburante/olio		
116	Tappo carburante/olio		
117	Guarnizione 20x30x2		
118	Fermo		
119	Gruppo base motore		
120	Spuntone di appoggio		
121	Base spuntone di appoggio		
122	Vite filettata ST4.8x13		
123	Vite filettata ST4.2x13		
124	Tube di sfianto 3,5x6,5x40		
125	Ugello di sfianto		
126	Pompa del carburante		
127	Gruppo valvola di sfianto		
128	Radice valvola di sfianto		
129	Filtro carburante		
130	Base tubo		
131	Tube carburante 2,5x5x165		
132	Tube di ritorno 2,5x5x80		
133	Tube pompa 2,5x5x90		
134	Vite filettata ST4.2x13		
135	Recupera-catena		