



设计人员: 梁光灿

邮箱: guangcan.liang@yat.com

制作日期: 2022-09-07

运用软件: Adobe Acrobat 9 Pro

TEL:0573-83225888-503 [Http://www.yattool.com](http://www.yattool.com)

名称: 说明书
客户: CH138
料号: **8458-620113X002-041**
成品尺寸: **A5(148.5x210mm)**
材质: 70g双胶纸

颜色: **黑白印刷**
页数: 12张A4纸

备注: **随订单**



封底已增加Triman logo

材质符合欧盟包装指令 (94/62/EC)

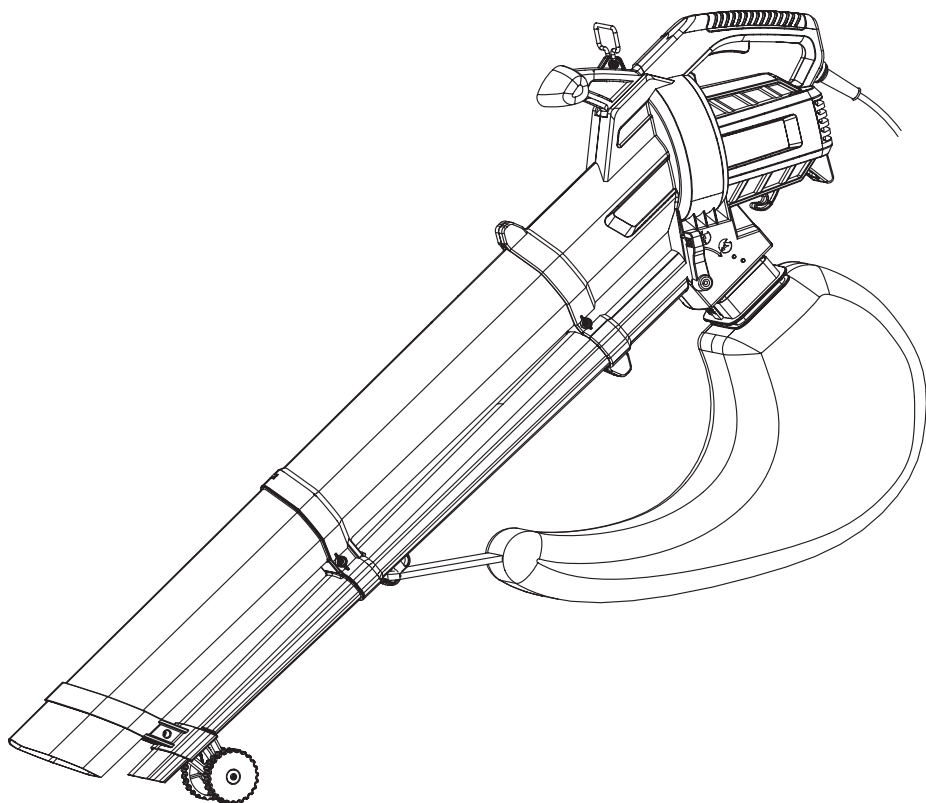

YT6201-13

Suflantă-ventilator electrică de 2800W / 2800W Electric blower vacuum

RO Instrucțiuni de asamblare - Utilizare - Întreținere

EN Assembly - Use - Maintenance Manual

EAN CODE : 3276000313922

2022/04-V01

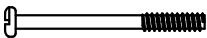
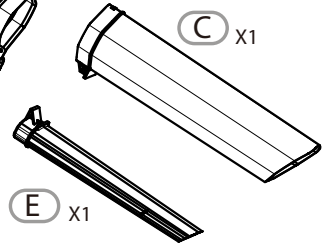
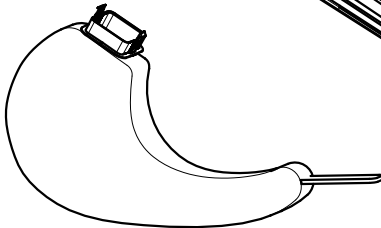
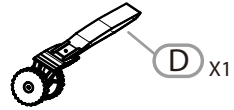
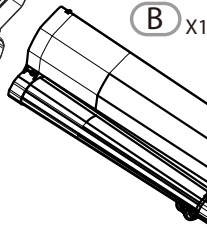
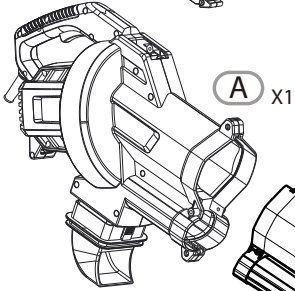
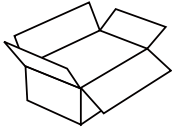

⊕ 45mm

(H) X1



⊕ 16mm

(I) X1



⊕ 25mm

(J) X1



⊕ 20mm

(K) X1

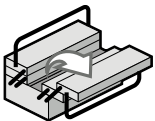

⊕ PH



⊖

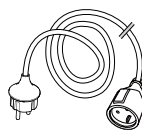



Atenție pericol / Caution danger



Observați / Observe



Conectat / Connected



Alimentare oprită / Power off



Risc de electrocutare / Risk of electrocution



Alimentare / Power up



Curățare / Cleaning



Neconectat / Not connected



Corect / Correct



Greșit / Incorrect

Note / Notes

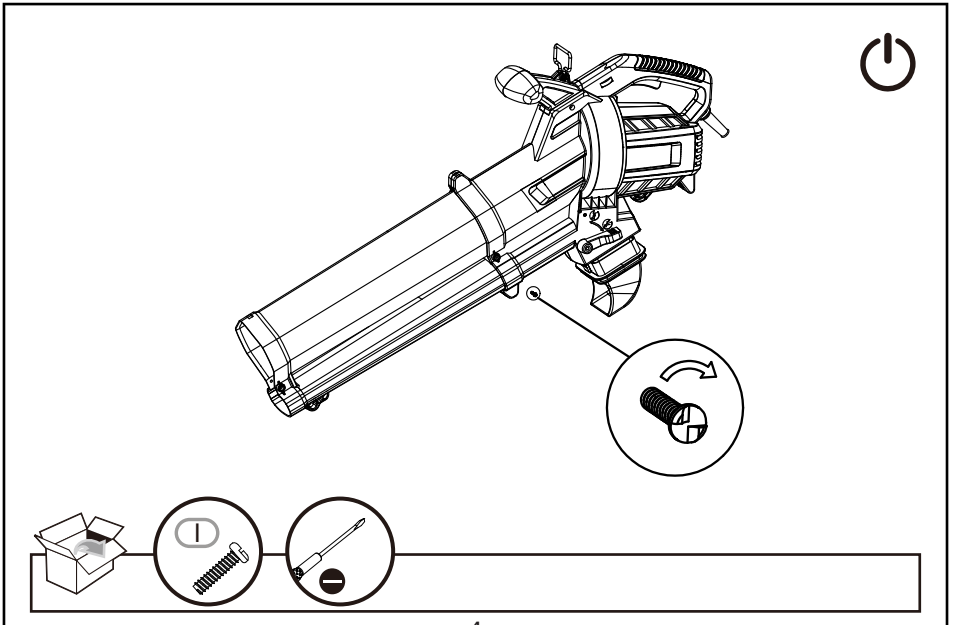
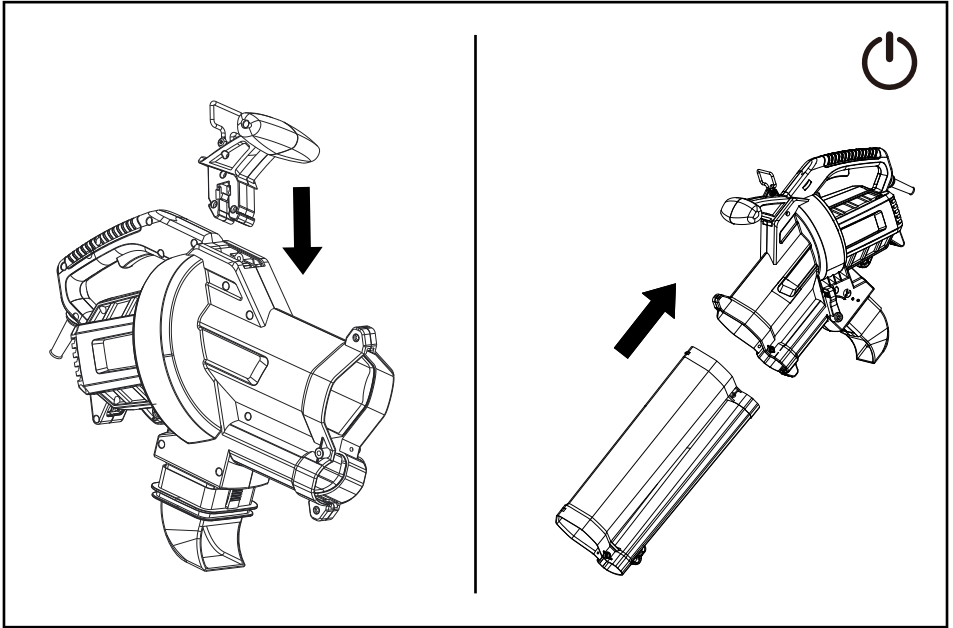

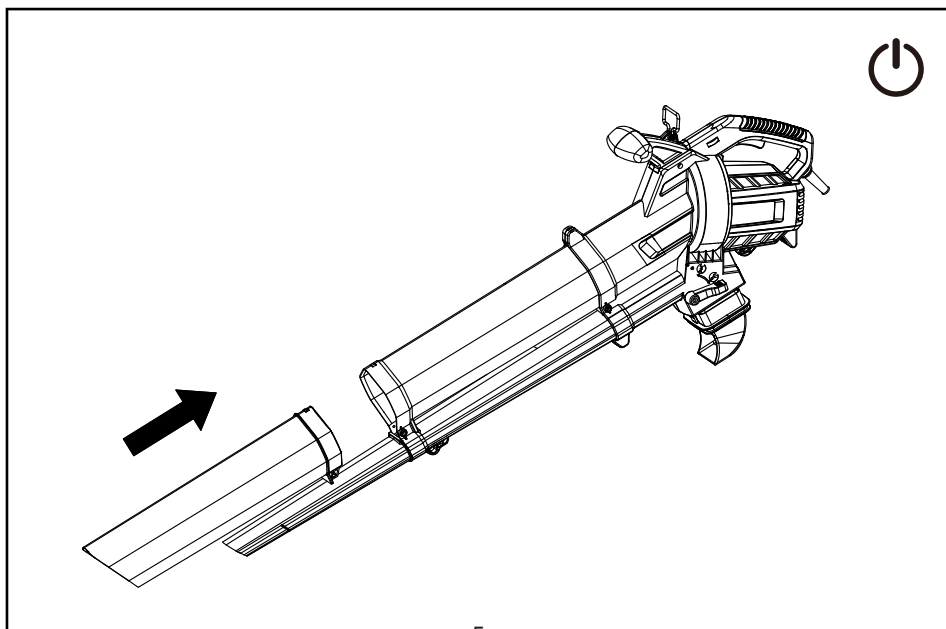
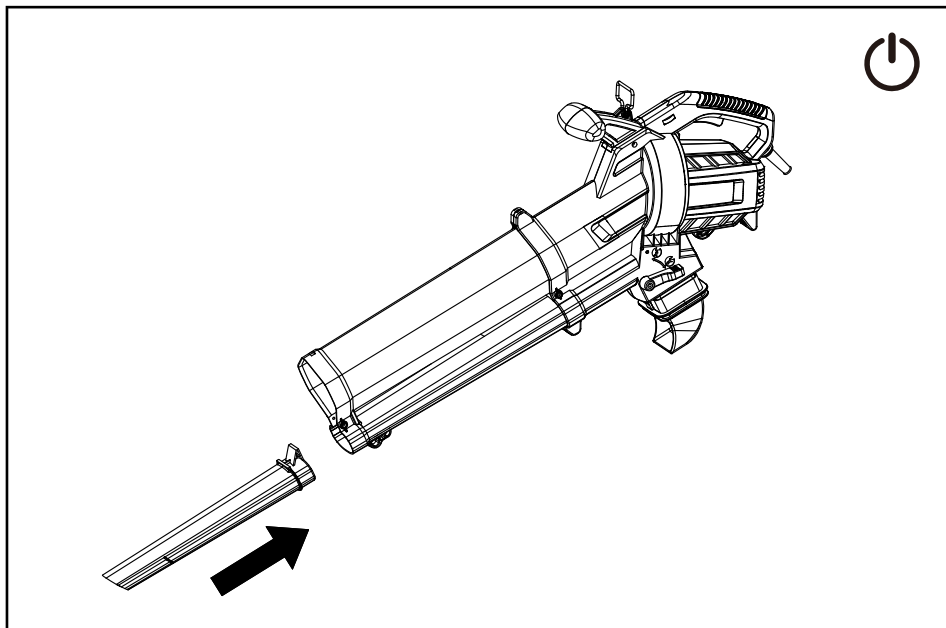

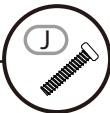
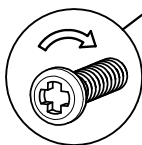
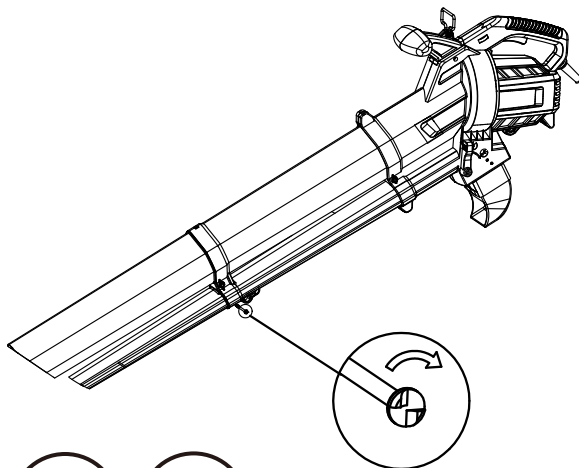

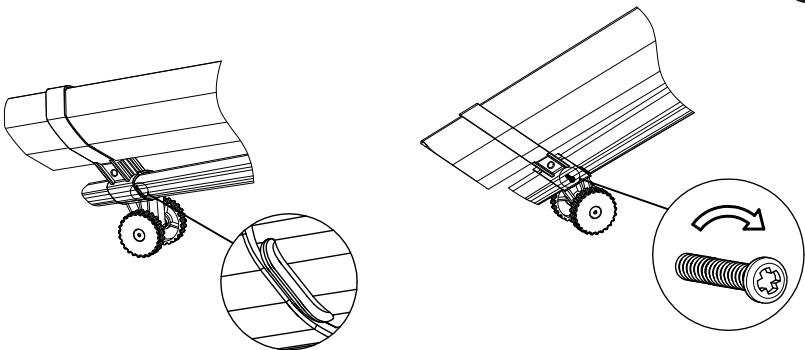
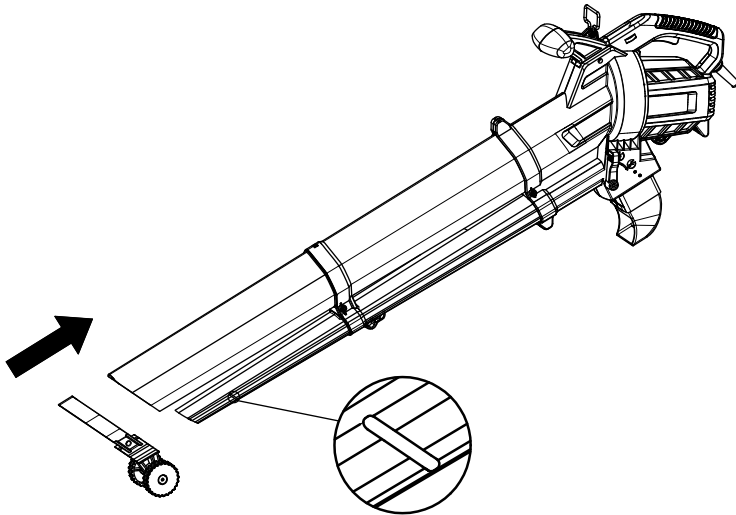

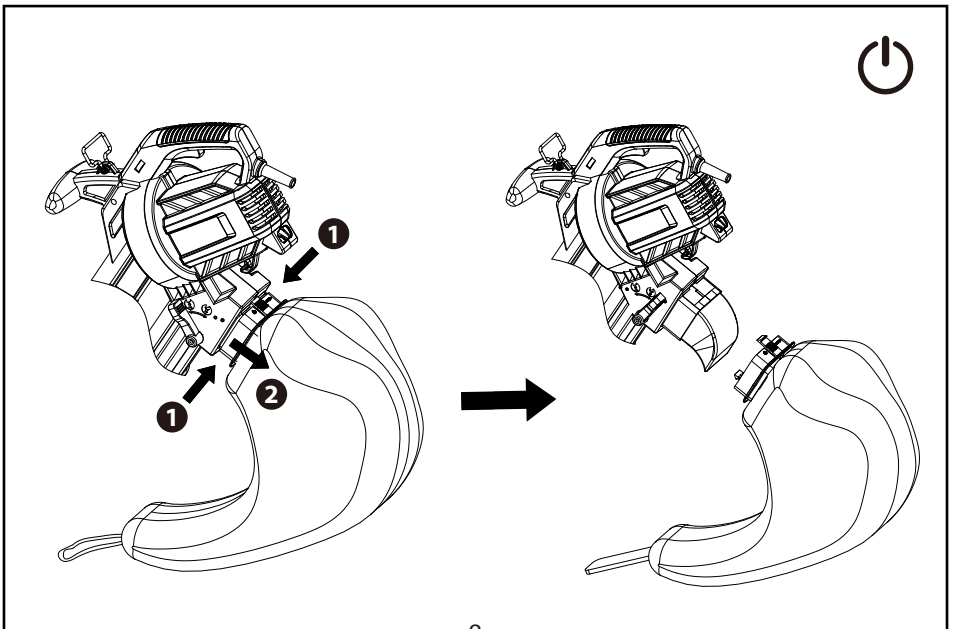
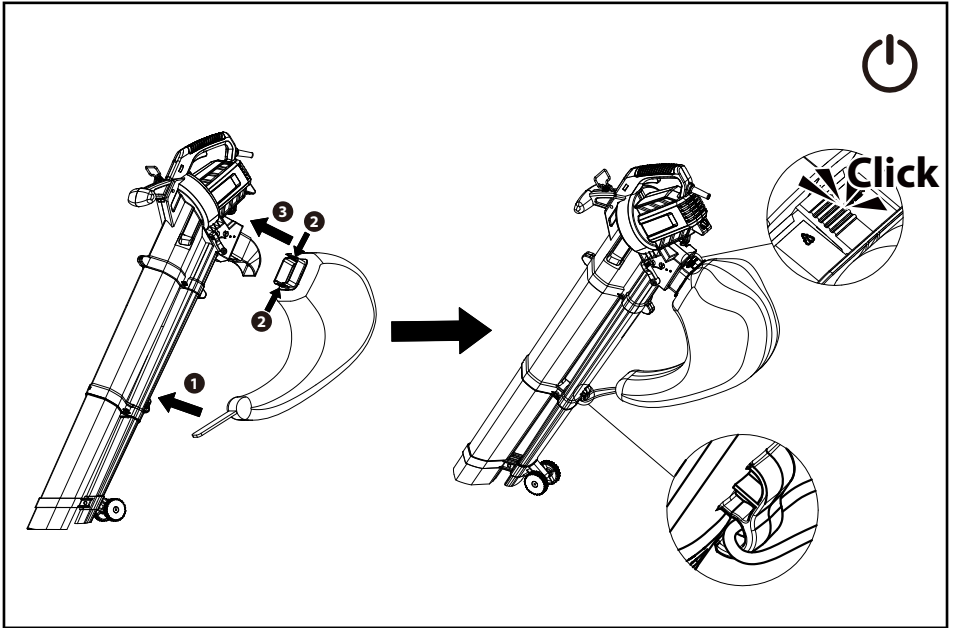

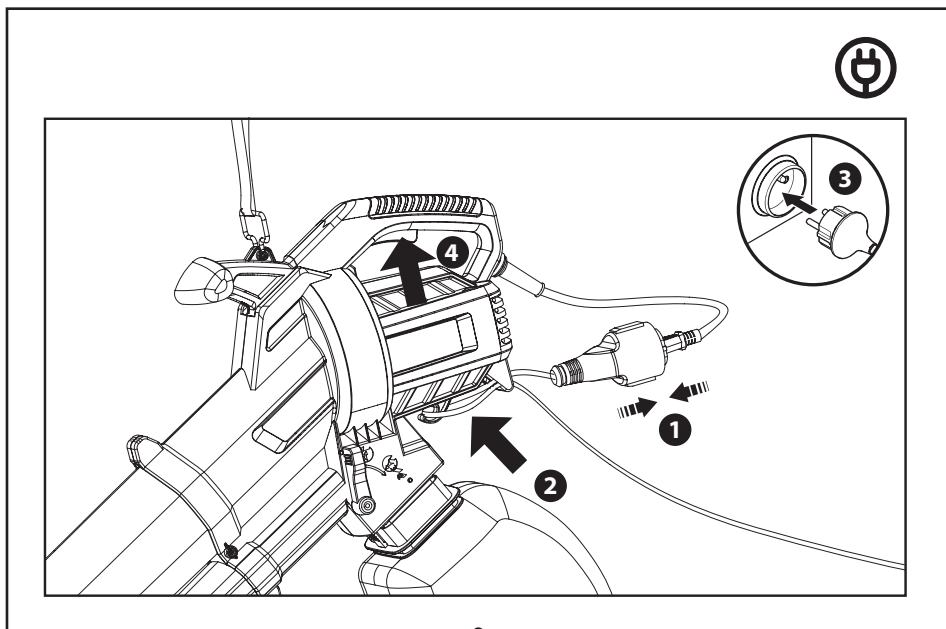
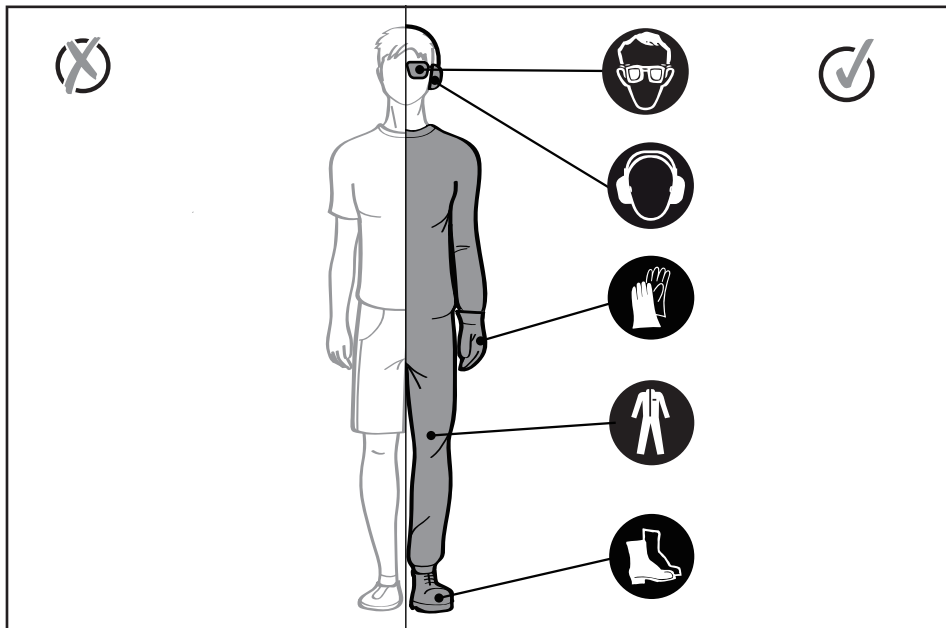

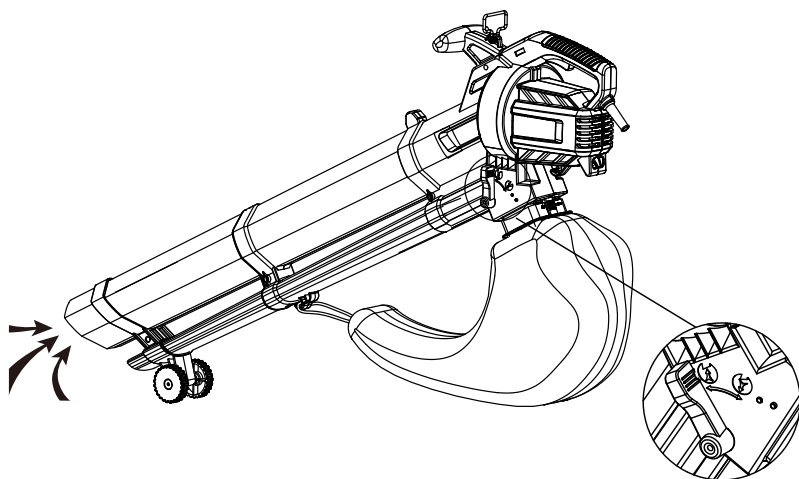
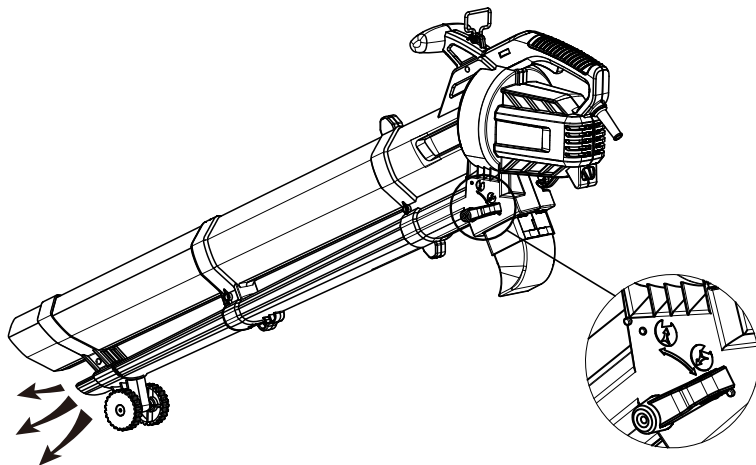

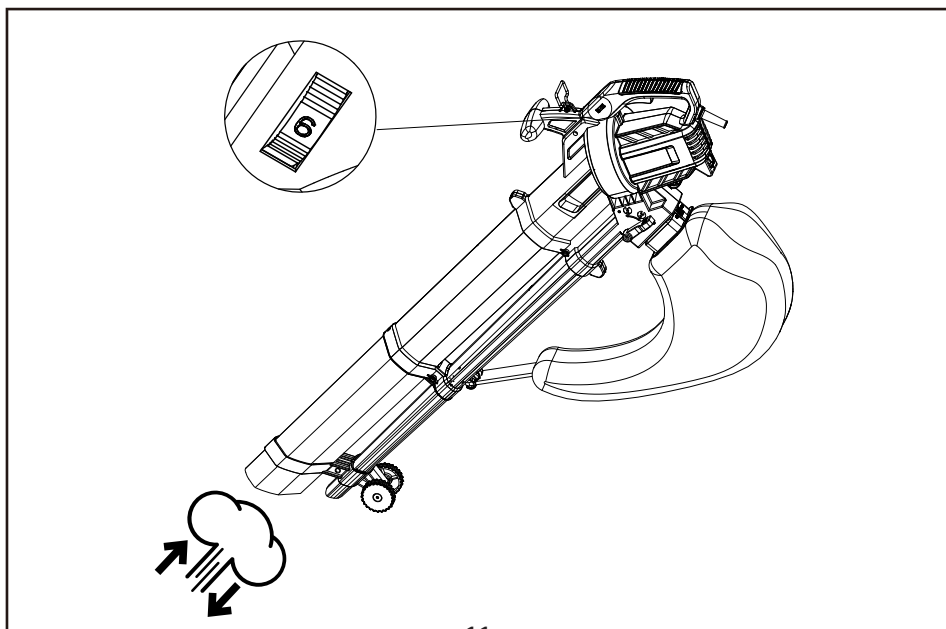
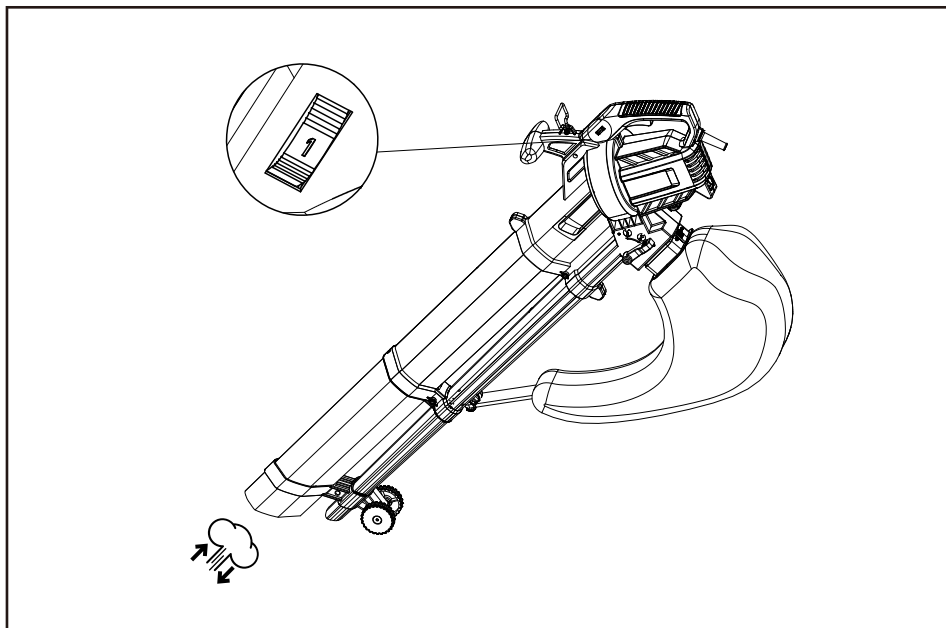

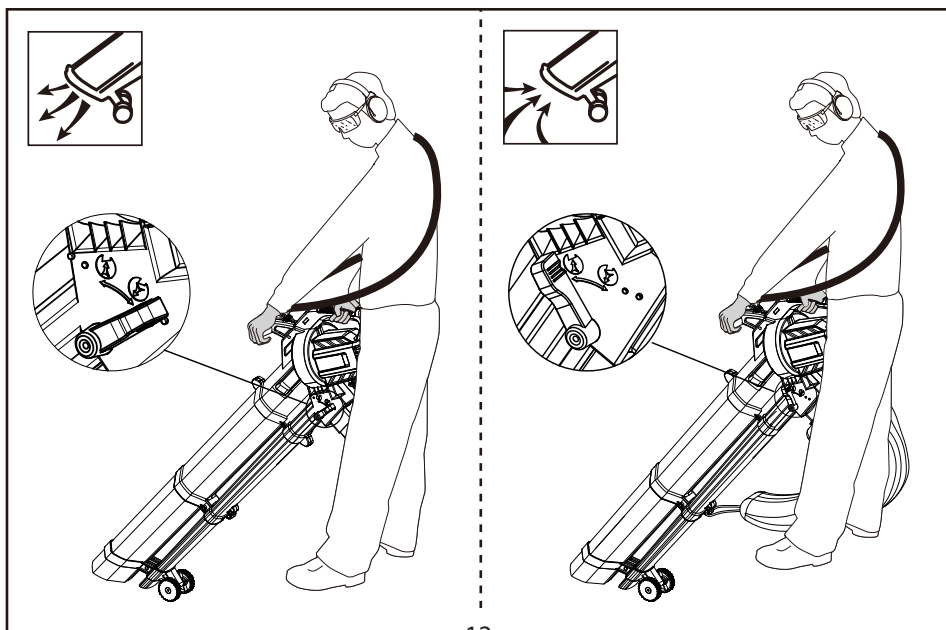
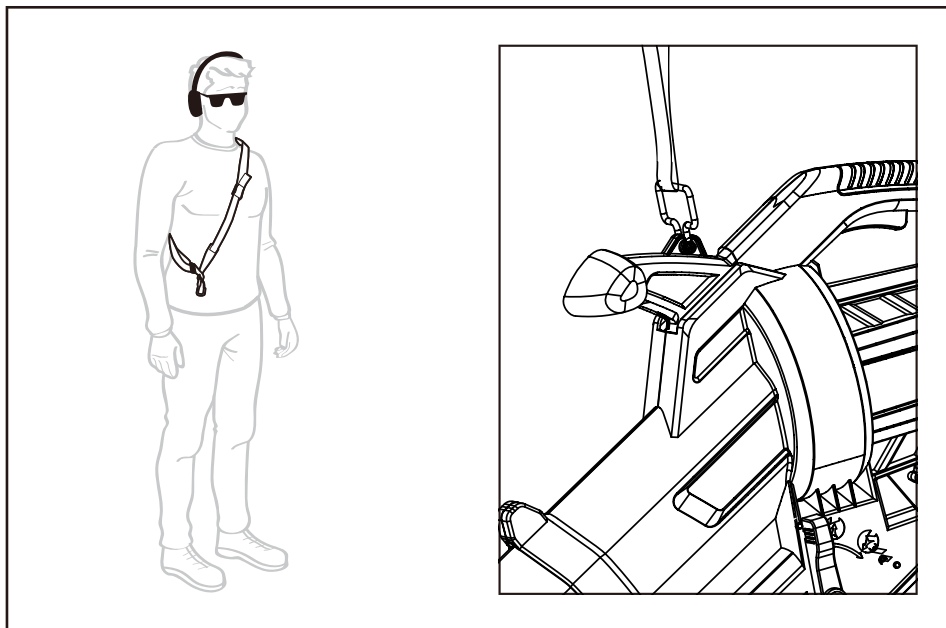

RO Utilizare

EN Use

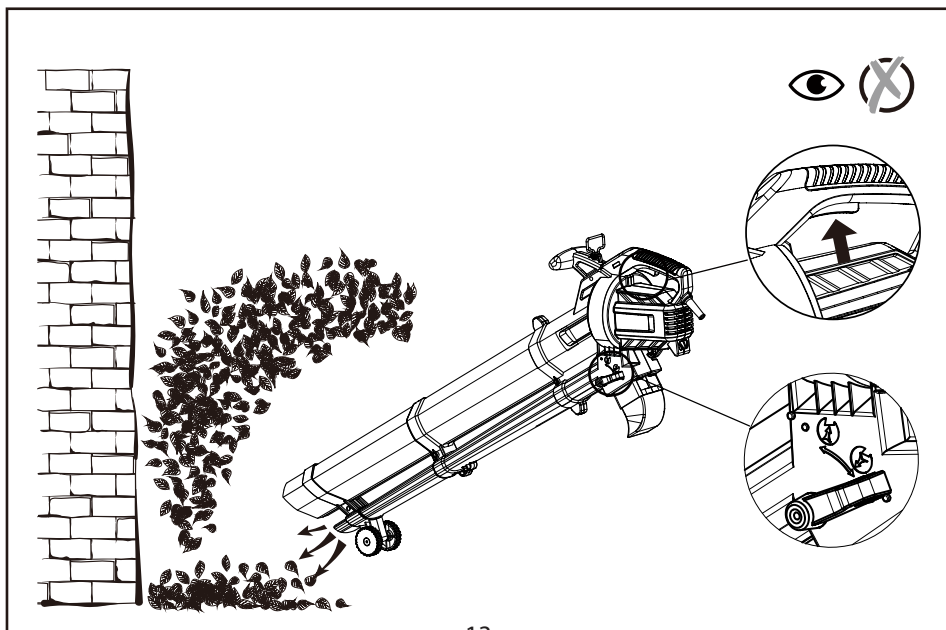
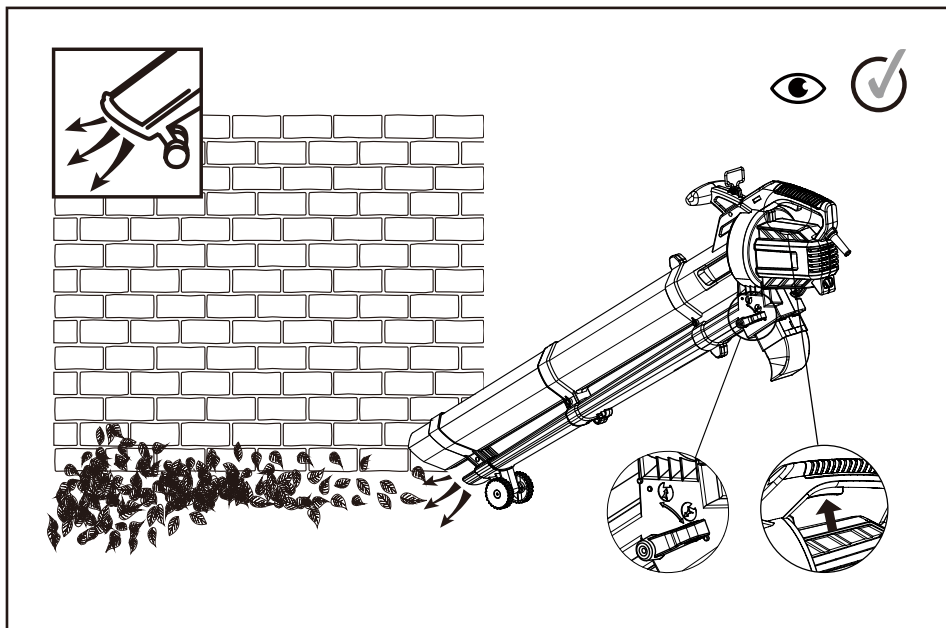

RO Utilizare

EN Use

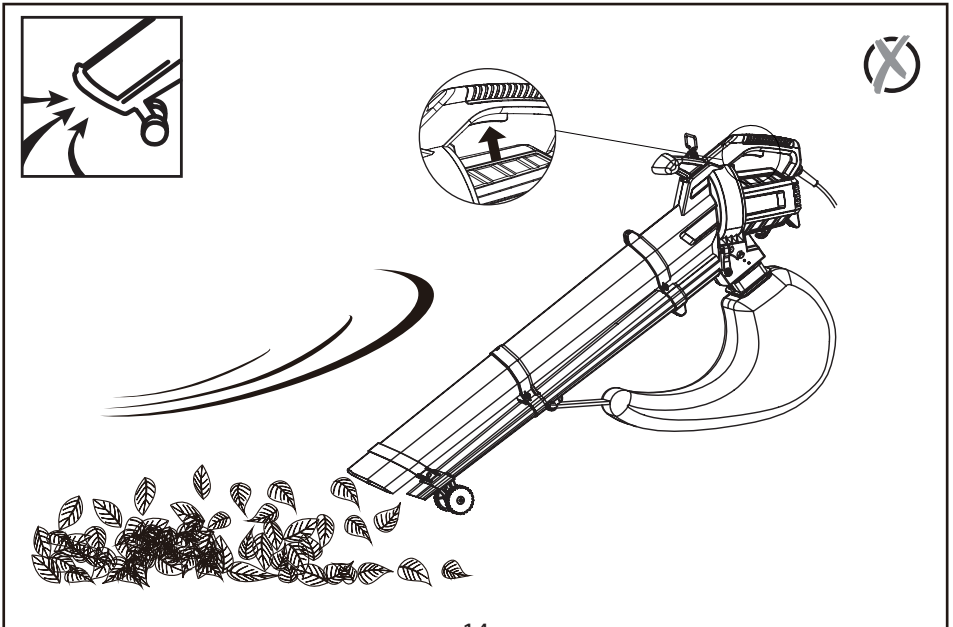
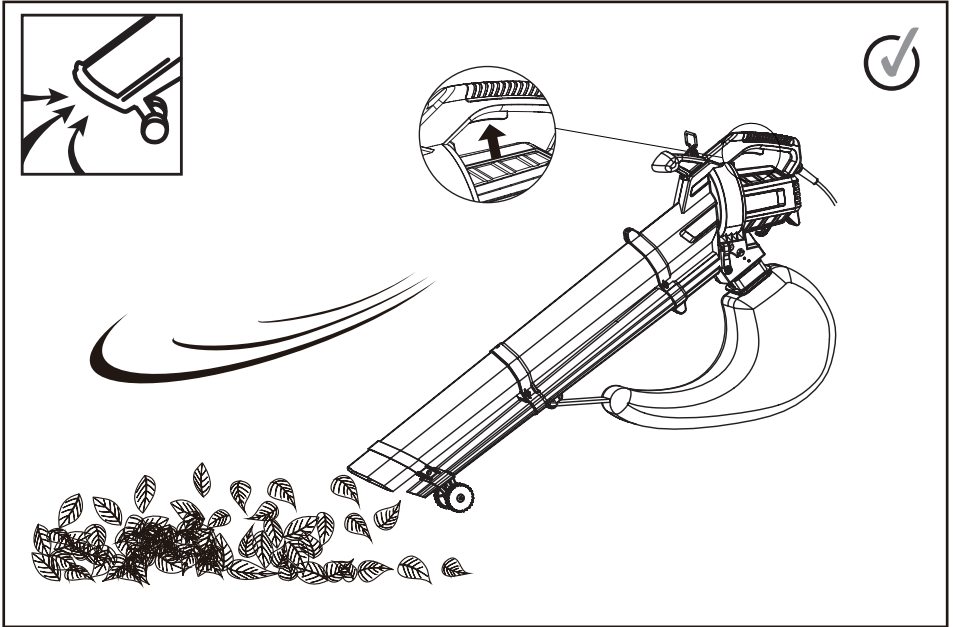

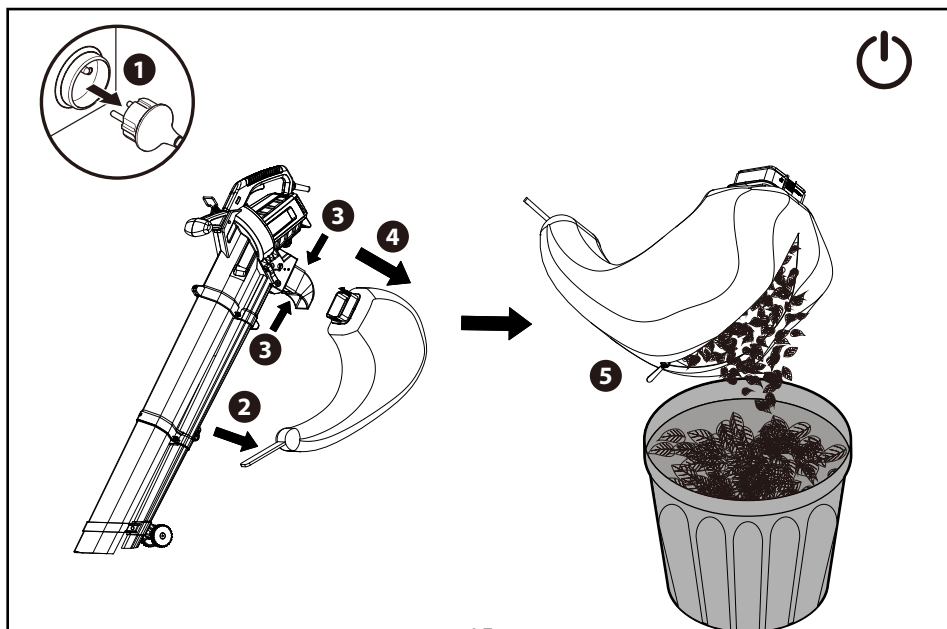
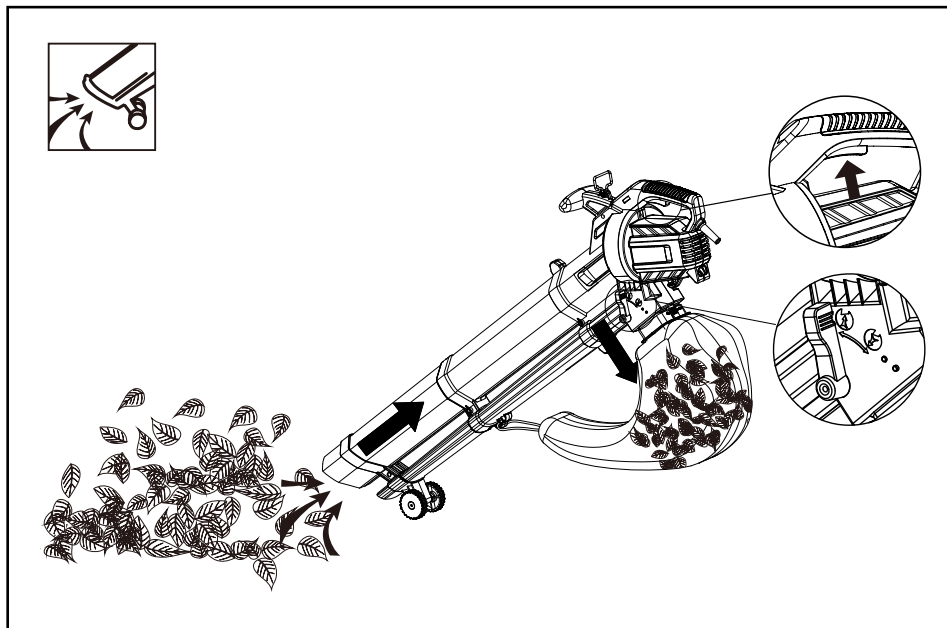

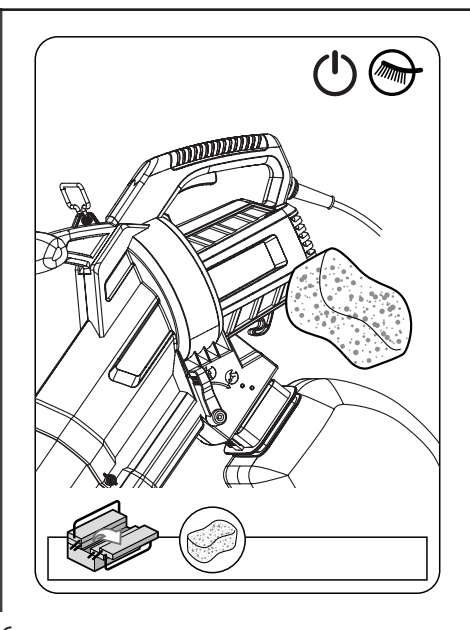
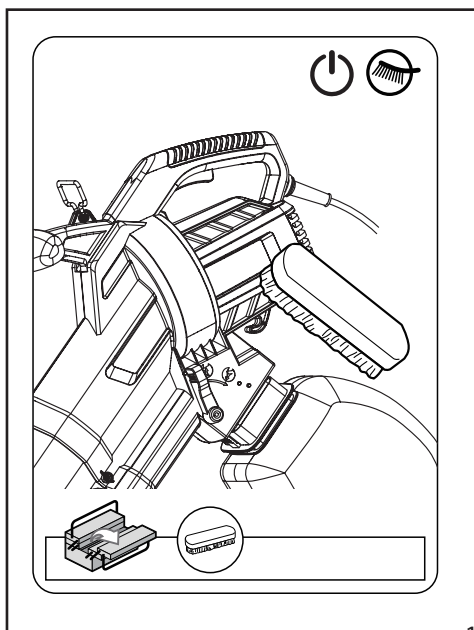
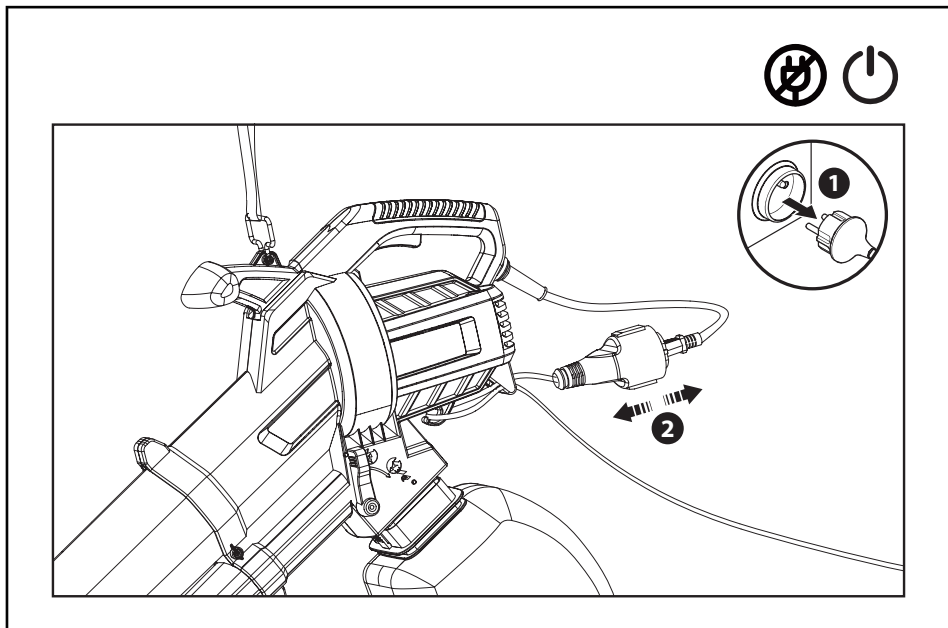

RO Depozitarea pe timpul iernii

EN Winter storage

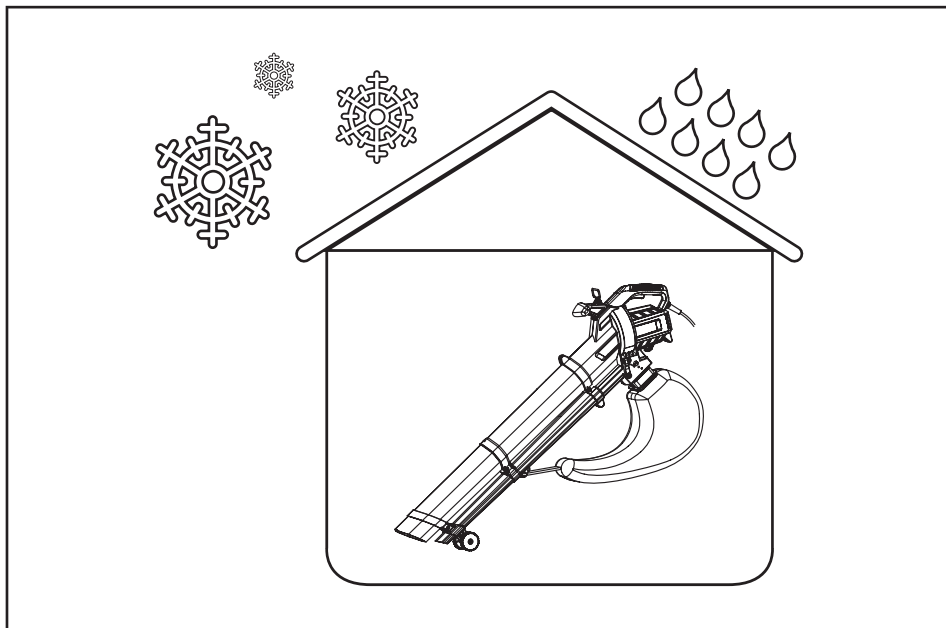

SIMBOLURI



Atenție/Avertisment.
AVERTISMENT - Pentru a reduce riscul de accidentări, utilizatorul trebuie să citească manualul de instrucțiuni.



Indică riscul de accidentare, deces sau defecare a sculei în caz de nerespectare.
Opriiți și scoateți aparatul din priză înainte de a-l regla, curăța sau efectua orice operație de întreținere.



A nu se expune la ploaie.



Purtați echipament de protecție oculară.



Risc de obiecte zburătoare sau resturi
Fiți conștienți de faptul că există un risc de obiecte și / sau resturi zburătoare când utilizați produsul, țineți trecătorii la distanță.



Deconectați de la priză în cazul în care cablul de alimentare este deteriorat sau încălzit. **NU ATINGEȚI CABLUL DE ALIMENTARE ÎNAINTE DE A-L DECONECTA DE LA PRIZĂ.**



Purtați echipament de protecție auditivă.



Purtați mănuși de protecție.



Purtați încălțăminte rezistentă și antidera-pantă



Purtați îmbrăcăminte de protecție adecvată, cât mai strânsă pe corp.



Produsul corespunde cerințelor Directivelor europene aplicabile și unei metodei de evaluare a conformității cu aceste directive.



Mașină de clasă II - Izolație dublă.



Nivel de putere acustică garantat: 100dB(A)



Simbol DEEE. Deșeurile produselor electrice nu trebuie să fie eliminate împreună cu deșeurile menajere. Vă rugăm să reciclați în cazul în care există facilități. Luați legătura cu autoritățile locale sau magazinul de desfacere local pentru a obține informații privind reciclarea.



Marcaj de conformitate ucrainean



Acest produs este reciclabil. Dacă nu mai poate fi utilizat, predați-l unui centru de reciclare a deșeurilor.



Reciclați acest manual de instrucțiuni



Reciclați ambalajul produsului.

INSTRUCȚIUNI PRIVIND SIGURANȚA

Scopul utilizării

1. Această Suflantă aspirator electrică YT6201-13 este concepută cu o tensiune nominală de intrare de 2800W.
2. Produsul este destinat îndepărtării resturilor vegetale precum frunze și fire de iarbă tăiată.
3. Acest produs a fost conceput numai pentru a fi utilizat în grădini private și nu este adecvat pentru utilizare în grădini publice, parcuri, terenuri de sport sau în agricultură și silvicultură.

Instrucțiuni privind siguranța

 Nu permiteți niciodată copiilor, persoanelor cu capacități fizice, senzoriale sau mentale reduse sau lipsite de experiență și cunoștințe sau persoanele nefamiliarizate cu aceste instrucțiuni să utilizeze această mașină, reglementările locale pot restricționa vârsta operatorului. Copiii nu trebuie să se joace cu aparatul. Este interzisă efectuarea curățării și a întreținerii aparatului de către copii nesupravegheați.

Dacă este deteriorat cablul de alimentare, acesta trebuie înlocuit de producător, de agentul său de service sau de persoane calificate în mod similar pentru a se evita orice pericol.

Avertizări de siguranță pentru scule electrice



AVERTISMENT! Citiți toate avertizările de siguranță și toate instrucțiunile. *Nerespectarea avertizărilor și instrucțiunilor se poate solda cu șoc electric, incendiu și/sau vătămare corporală gravă. Păstrați toate avertizările și instrucțiunile pentru consultare ulterioară.* *Termenul „sculă electrică” din avertizări se referă la scula electrică (cu cablu de alimentare) alimentată de la rețeaua electrică sau scula electrică (fără cablu de alimentare) care funcționează cu acumulator.*

Siguranța zonei de lucru

1. **Păstrați zona de lucru curată și bine iluminată.** *Zonele dezordonate și întunecoase predispun la accidente.*
2. **Nu puneți în funcțiune sculele electrice în atmosfere explozive, cum ar fi în prezența lichidelor, gazelor sau prafurilor inflamabile.** *Sculele electrice creează scânteii, care pot aprinde praful sau gazele.*
3. **Nu lăsați copiii și trecătorii să se apropie în timp ce utilizați o sculă electrică.** *Distragerea atenției vă poate face să pierdeți controlul.*

Siguranța electrică

1. **Ștecherile sculelor electrice trebuie să corespundă cu priza de rețea electrică.** **Nu modifi-**

INSTRUCȚIUNI PRIVIND SIGURANȚA

cați niciodată ștecherul, sub nicio formă. Nu utilizați adaptoare de priză cu scule electrice împământate. Ștecherile nemodificate și prizele adecvate vor reduce riscul de electrocutare.

2. **Evitați contactul corpului cu suprafețele legate la împământare, cum sunt țevile, caloriferele, mașinile de gătit și frigiderele.** Acest lucru reprezintă un risc sporit de electrocutare în cazul care corpul dumneavoastră este împământat.
3. **Nu expuneți sculele electrice la ploaie sau condiții de umezeală.** Pătrunderea apei într-o sculă electrică va crește riscul de electrocutare.
4. **Nu folosiți în mod abuziv cablul de alimentare.** Nu utilizați niciodată cablul de alimentare pentru a transporta, a trage sau a scoate din priză scula electrică. Țineți cablul de alimentare departe de căldură, ulei, margini tăioase sau piese în mișcare. Cablurile electrice deteriorate sau încălcite cresc riscul de electrocutare.
5. **Când utilizați o sculă electrică în aer liber utilizați un cablu prelungitor adecvat pentru utilizarea în aer liber.** Ar trebui să utilizați numai prelungitoare pentru uz în aer liber, cu înveliș de PVC obișnuit și o secțiune de minim

1,0mm² pentru cablu prelungitor de până la 15 metri și 2,5 mm² pentru cablu prelungitor de peste 15 metri dar mai scurt de 40 de metri. Utilizarea unui cablu adecvat pentru utilizare în aer liber reduce riscul de electrocutare.

6. **Dacă utilizarea unei scule electrice într-o zonă umedă este inevitabilă, utilizați o sursă de alimentare protejată cu un dispozitiv pentru curent rezidual (DCR).** Utilizarea unui DCR reduce riscul de electrocutare.

Siguranța personală

1. **Fiți vigilent, urmăriți ceea ce faceți și apelați la bunul simț când utilizați o sculă electrică.** Nu utilizați o sculă electrică când sunteți obosit sau sub influența drogurilor, a alcoolului sau a medicamentelor. *Un moment de neatenție în timp ce utilizați sculele electrice se poate solda cu vătămări corporale grave.*
2. **Utilizați echipament de protecție personală. Purtați întotdeauna ochelari de protecție.** Echipamentele de protecție, cum ar fi masca de praf, bocancii de protecție antiderapați, casca sau antifoanele utilizate în condiții corespunzătoare, vor reduce vătămrile corporale.
3. **Preveniți pornirea accidentală. Asigurați-vă că întreru-**

INSTRUCȚIUNI PRIVIND SIGURANȚA

pătorul este poziționat pe off (oprit) înainte de conectarea la sursa de energie electrică și/sau acumulator, înainte de ridicarea sau transportarea sculei. *Transportul sculelor electrice cu degetul pe întrerupător sau cu alimentarea cu energie electrică pornită, predispune la accidente.*

4. **Îndepărtați orice cheie de reglare înainte de a porni scula electrică.** *O cheie reglabilă sau una fixă lăsată într-o piesă rotativă a sculei electrice poate duce la accidente.*
5. **Nu vă întindeți excesiv. Păstrați-vă stabilitatea și echilibrul în orice moment.** *Astfel veți avea un mai bun control asupra sculei electrice în situații neașteptate.*
6. **Îmbrăcați-vă corespunzător. Nu purtați haine largi sau bijuterii. Nu apropiați părul, îmbrăcămintea și mănușile de piesele aflate în mișcare.** *Îmbrăcămintea largă, bijuteriile sau părul lung pot fi prinse de piesele în mișcare.*
7. **Dacă sunt furnizate dispozitive pentru conectarea sistemelor de extragere și colectare a prafului, asigurați-vă că acestea sunt conectate și utilizate corespunzător.** *Utilizarea colectoarelor de praf poate reduce pericolele legate de praf.*

Utilizarea și îngrijirea sculelor electrice

1. **Nu forțați scula electrică. Utilizați scula electrică corespunzătoare pentru aplicația dumneavoastră.** *Scula electrică corespunzătoare va efectua lucrarea mai bine și în siguranță mai mare, la viteza pentru care a fost proiectată.*
2. **Nu utilizați scula electrică dacă întrerupătorul nu comută pe pozițiile pornit și oprit.** *Orice sculă electrică ce nu poate fi controlată de la întrerupător este periculoasă și trebuie reparată.*
3. **Deconectați ștecherul de la sursa de alimentare și/sau setul de acumulatori de scula electrică înainte de efectuarea oricăror reglaje, schimbări de accesorii sau înainte de depozitarea sculelor electrice.** *Astfel de măsuri preventive reduc riscul de pornire accidentală a sculei electrice.*
4. **Depozitați sculele electrice într-un loc inaccesibil copiilor și nu permiteți utilizarea sculei electrice de persoane nefamiliarizate cu aceasta sau cu aceste instrucțiuni.** *Sculele electrice sunt periculoase în mâinile utilizatorilor neinstruiți.*
5. **Întrețineți sculele electrice. Verificați dacă există abateri de la coaxialitate sau gripări ale pieselor în mișcare, avarii**

INSTRUCȚIUNI PRIVIND SIGURANȚA

ale pieselor și orice altă situație care poate afecta funcționarea sculelor electrice. În caz de deteriorare, dați scula electrică la reparat înainte de utilizare. *Multe accidente sunt cauzate de sculele electrice prost întreținute.*

6. Mențineți sculele așchietoare ascuțite și curate. *Elementele de tăiere întreținute corespunzător și cu muchii de tăiere ascuțite sunt mai puțin probabil să se îndoieie și sunt mai ușor de controlat.*

7. Utilizați scula electrică, accesoriile și cuțitele demontabile etc. în conformitate cu aceste instrucțiuni, ținând cont de condițiile de lucru și lucrarea de efectuat. *Utilizarea sculei electrice pentru alte operații decât cele pentru care a fost concepută s-ar putea solda cu o situație periculoasă.*

Operațiile de service

1. Apelați numai la o persoană calificată pentru a vă repara scula electrică utilizând numai piese de schimb identice. *Acest lucru va asigura menținerea siguranței sculei electrice.*

Avertismente privind siguranța suflantei/aspiratorului Instruire

1. Citiți cu atenție instrucțiunile. Familiarizați-vă cu comenzile și cu

utilizarea corectă a produsului. Nu permiteți niciodată copiilor sau persoanelor nefamiliarizate cu aceste instrucțiuni să utilizeze mașina. Reglementările locale pot restricționa vârsta operatorului.

2. Operatorul sau utilizatorul este responsabil de accidentele sau pericolele care se întâmplă altor persoane sau bunurilor acestora.

Pregătire

1. Purtați protecții auditive și ochelari de protecție. Purtați-le în permanență pe durata utilizării mașinii.

2. În timp ce utilizați mașina, purtați întotdeauna încălțăminte trainică și pantaloni lungi. Nu utilizați mașina desculț sau când purtați sandale deschise. Evitați purtarea articolelor largi de îmbrăcăminte sau care prezintă șnururi ori fire ce atârnă.

3. Nu purtați haine largi sau bijuterii care pot fi trase în admisia de aer. Țineți părul lung la distanță de prizele de aer.

4. Operați mașina într-o poziție recomandată și numai pe o suprafață fermă, dreaptă.

5. Nu utilizați mașina pe o suprafață pavată sau cu pietriș, unde materialele evacuate pot cauza vătămări.

6. Înainte de utilizare, întotdeauna efectuați o inspecție vizuală pentru a vă asigura că mijloacele de tăiere, adică bolțuri și alte elemente

INSTRUCȚIUNI PRIVIND SIGURANȚA

de prindere sunt bine prinse, carcasa este intactă și că apărătorile și ecranele de protecție sunt instalate. Înlocuiți în seturi componentele uzate sau avariate pentru păstrarea echilibrului. Înlocuiți etichetele distruse sau ilizibile.

7. Înainte de utilizare, verificați sursa de alimentare cu electricitate și cablul de alimentare în vederea identificării eventualelor semne de deteriorare sau de îmbătrânire. În cazul în care cablul de alimentare este avariât în timpul utilizării, deconectați-l imediat de la priză. **NU ATINGEȚI CABLUL DE ALIMENTARE ÎNAINTE DE A-L DECONECTA DE LA PRIZĂ.** Nu utilizați aparatul în cazul care cablul este avariât sau uzate.
8. Nu utilizați niciodată mașina în timp ce sunt oameni, mai ales copii, sau animale în apropiere.
9. Feriți cablurile prelungitoare de componentele rotative periculoase pentru a se evita avariarea cablurilor ce poate duce la contactul cu piese sub tensiune.

Funcționare

1. Înainte de a pune suflanta în funcțiune, camera de alimentare trebuie să fie goală.
2. Păstrați distanța între fața și corpul dumneavoastră și deschiderea de alimentare.
3. Evitați pătrunderea mâinilor sau a oricăror alte părți ale corpului sau a hainelor în camera de alimentare, jghebul de evacuare sau lângă oricare din piesele în mișcare.
4. Păstrați-vă stabilitatea și echilibrul în orice moment. Nu vă întindeți excesiv. Nu stați niciodată la un nivel mai înalt decât baza mașinii când o alimentați cu materiale.
5. Nu stați în calea zonei de evacuare în timp ce utilizați această mașină.
6. Când alimentați mașina cu materiale, fiți extrem de atent să nu includeți fragmente metalice, pietre, sticle, cutii sau alte corpuri străine.
7. Dacă mecanismul de tăiere lovește orice obiect străin sau dacă mașina începe să facă vreun zgomot neobișnuit sau să vibreze, opriți motorul și lăsați mașina să se oprească. Deconectați mașina de la alimentarea electrică și urați pașii următori înainte de a reporni și utiliza mașina:
 - i) inspectați pentru depistarea deteriorărilor;
 - ii) înlocuiți sau reparați orice piesă deteriorată;
 - iii) verificați dacă există piese desfăcute care trebuie strânse.
8. Evitați acumularea materialelor procesate în zona de evacuare; acest lucru poate preveni evacuarea adecvată și se poate solda cu recularea materialelor în deschiderea de alimentare.
9. În cazul înfundării mașinii, opriți alimentarea și deconectați mașina

INSTRUCȚIUNI PRIVIND SIGURANȚA

de la alimentarea electrică înainte de a curăța resturile.

10. Nu utilizați niciodată aparatul cu apărători ori scuturi defecte sau fără dispozitive de siguranță, de exemplu fără colectorul de resturi montat pe poziție.
11. Mențineți sursa de alimentare neobstrucționată cu resturi și alte materiale acumulate, pentru a preveni deteriorarea sursei de alimentare sau un posibil incendiu.
12. Nu transportați această mașină în timp ce alimentarea electrică este pornită.
13. Opriti mașina și scoateți ștecherul din priză.

Deconectați alimentarea și așteptați până când toate părțile în mișcare sunt oprite complet.

- ori de câte ori plecați de lângă mașină,
 - Înainte de îndepărtarea blocajelor sau de deblocarea canalului de evacuare a ierbii,
 - înainte de verificarea, curățarea sau orice intervenție adusă mașinii.
14. Nu înclinați mașina în timp ce alimentarea electrică este pornită.

Respectați recomandările de mai jos când utilizați produsul:

1. Utilizați mașina numai la ore rezonabile - evitând dimineața devre-

me sau noaptea târziu când este posibil să deranjați.

2. Utilizați greble și măhuri pentru desprinderea resturilor înainte de a le sufla/aspira.
3. Vă recomandăm să umeziți ușor suprafețele când sunt prăfuite sau să utilizați un accesoriu de pulverizare.
4. Utilizați extensia duzei pentru suflanta completă.
5. Produsul trebuie alimentat printr-un dispozitiv de curent rezidual (DCR) cu un curent de declanșare de cel mult 30 mA.
6. Evitați utilizarea mașinii în condiții meteo defavorabile în special când este risc de fulgere.

Întreținerea și depozitarea

1. Când mașina este oprită pentru operațiuni de service, inspecție, depozitare sau înlocuirea unui accesoriu, opriti sursa de alimentare, deconectați ștecherul de la priză și asigurați-vă că toate piesele în mișcare sunt complet oprite. Lăsați mașina să se răcească înainte de a efectua orice verificări, reglaje, etc. Întrețineți mașina cu grijă și păstrați-o curată.
2. Depozitați mașina într-un loc uscat, inaccesibil copiilor.
3. Lăsați întotdeauna mașina să se răcească înainte de a-l depozita;
4. Când efectuați depanarea lamelor, fiți atent că deși sursa de alimen-

INSTRUCȚIUNI PRIVIND SIGURANȚA

tare este oprită datorită funcției de interblocare a apărătorii, lamele se pot încă mișca.

5. Înlocuiți piesele uzate sau defecte în vederea asigurării securității. Folosiți numai piese de schimb și accesorii originale.
6. Nu încercați niciodată să șunțați dispozitivul de interblocare al apărătorii.

Avertismente suplimentare

1. Avertisment! Nu folosiți produsul lângă ferestrele deschise, etc.
2. Nu suflați obiecte dure precum cuie, bolțuri sau pietre.
3. Acordați grijă sporită când curățați resturi de pe scări sau alte spații strâmte.
4. Țineți toate părțile corpului dumneavoastră la distanță de dispozitivul de aspirare/suflare. Nu îndepărtați blocajele când produsul este pornit. Asigurați-vă că opriți cositoarea când îndepărtați materialul blocat. Un moment de neatenție în timp ce utilizați produsele se poate solda cu vătămări corporale grave.
5. Transportați produsul cu motorul oprit. Manevrarea corespunzătoare a produsului va reduce posibilitatea vătămării personale.
6. Nu utilizați niciodată produsul stând pe trepte sau pe o scară. Nu lucrați deasupra înălțimii umărului.

7. Verificați imediat dacă produsul începe să vibreze anormal. Vibrațiile excesive pot cauza răniri.
8. Întotdeauna asigurați-vă că produsul este asamblat în integralitate înainte de a-l utiliza. Nu încercați să utilizați un produs incomplet sau unul echipat cu modificări neautorizate.
9. Verificați periodic dispozitivul de suflat/aspirat pentru depistarea avariilor și reparați-le imediat dacă sunt avarii.
10. Nu supraîncărcați produsul.
11. Respectați instrucțiunile privind întreținerea și reparațiile pentru acest produs. Nu modificați niciodată acest produs. Informații despre întreținere și reparații sunt furnizate în acest manual de instrucțiuni.
12. Dacă este deteriorat cablul de alimentare, acesta trebuie înlocuit de producător, de agentul său de service, sau de o persoană calificată în mod similar pentru a se evita orice pericol.
13. Opriti mașina înainte de a atașa sau detașa sacul colector.

În caz de urgență

Familiarizați-vă cu modul de utilizare al acestui produs cu ajutorul acestui manual de instrucțiuni. Memorați instrucțiunile de siguranță și respectați-le cu strictețe. Acest lucru va ajuta la prevenirea riscurilor și a pericolelor.

INSTRUCȚIUNI PRIVIND SIGURANȚA

1. Fiți în permanență alert când utilizați acest produs pentru a putea recunoaște și gestiona din timp riscurile. Intervențiile rapide pot preveni răniurile serioase și daunele.
2. Opriti produsul și deconectați-l de la sursa de alimentare în caz de orice defecțiune. Apelați la un specialist calificat pentru a verifica și repara produsul, dacă este necesar, înainte de a-l pune în funcțiune din nou.

implanturile medicale active sau pasive!

Pentru a reduce riscul de accidente grave sau mortale, se recomandă persoanelor cu implanturi medicale să solicite sfatul medicului și al producătorului de implanturi medicale înainte de a utiliza acest produs!

În caz de accident sau de defectare, vă rugăm eliberați declanșatorul pentru a opri mașina, și deconectați alimentarea electrică pentru verificări.

Riscuri reziduale

Chiar dacă se utilizează acest produs în conformitate cu toate cerințele de siguranță, rămân riscuri potențiale de vătămare corporală și deteriorări. Următoarele pericole pot apărea în legătură cu structura și modelul acestui produs:

1. Defecte care afectează sănătatea, care rezultă din emisia de vibrații în cazul în care produsul este utilizat pe perioade lungi de timp sau nu este suficient gestionat și întreținut în mod corespunzător.
2. Răniri și pagube datorate pieselor stricate sau a impactului brusc cu obiecte ascunse în timpul utilizării.
3. Pericol de rănire și de daune cauzate de obiecte zburătoare.

 **AVERTISMENT!** Acest aparat produce un câmp electromagnetic în timpul utilizării! În anumite circumstanțe, acest câmp poate influența

DESCRIEREA PRODUSULUI

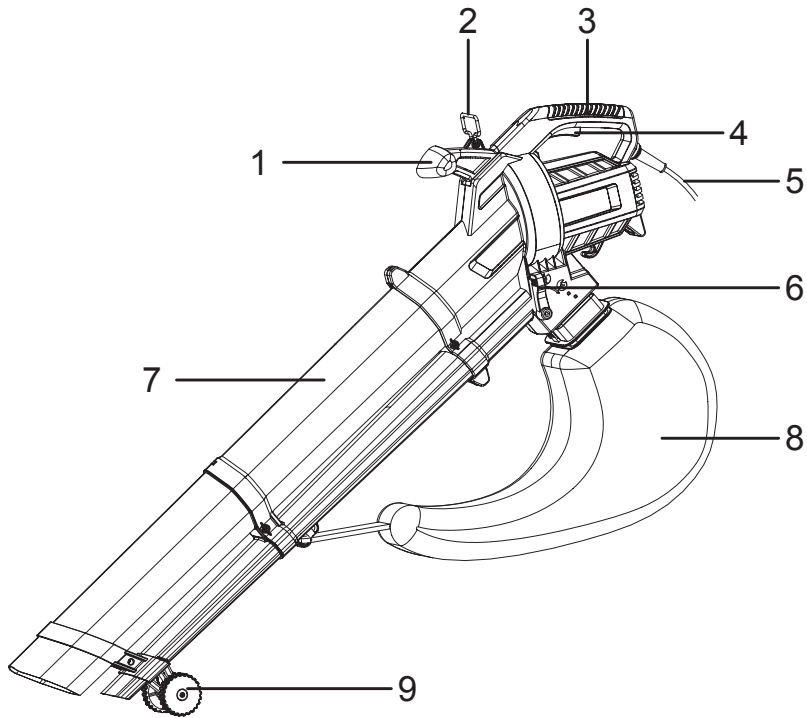

1. Mâner auxiliar
2. Inel curea
3. Mâner principal
4. Întreprător declanșator
5. Cablu de alimentare
6. Manetă de selectare a modului
7. Tub
8. Sac de colectare
9. Roată de ghidare

SPECIFICAȚII TEHNICE

Model	YT6201-13
Tensiune nominală	220-240V~ 50 Hz
Putere nominală consumată	2800 W
Viteză nominală fără sarcină	10000-15000 min ⁻¹
Capacitate colector de iarbă	40 L
Volum maxim de aer:	12m ³ /min
Viteză maximă aer	160-270km/oră
Rata de mărunțire	10:1
Nivel de putere acustică L WA (suflantă)	99,33 dB(A), K=0,88 dB(A)
Nivel de presiune sonoră L PA	88,0 dB(A), K=3dB(A)
Nivel de putere sonoră garantat L WA	100 dB(A)
Nivel de vibrații mâner auxiliar (sub suflantă)	3,501m/s ² , K=1,5 m/s ²
Nivel de vibrații mâner principal (sub suflantă)	3,734 m/s ² , K=1,5 m/s ²
Nivel de vibrații mâner auxiliar (sub aspirator)	2,229 m/s ² , K=1,5 m/s ²
Nivel de vibrații mâner principal (sub aspirator)	2,219 m/s ² , K=1,5 m/s ²
Grad de protecție	IPX0
Greutate mașină	3,4 kg

Valoarea declarată a vibrațiilor a fost măsurată după o metodă standard de test și poate fi utilizată în compararea unei scule cu o alta. Valoarea declarată poate fi utilizată în evaluarea preliminară a expunerii.

 **AVERTISMENT!** Valoarea vibrațiilor emise în timpul utilizării efective a sculei electrice pot diferi față de valoarea declarată în funcție de modurile de utilizare a sculei. Identificați măsurile de siguranță pentru a proteja operatorul în funcție de estimarea expunerii în condițiile reale de utilizare (luând în considerare toate elementele ciclului de operare precum timpii de oprire ai sculei și când aceasta funcționează în gol plus momentul declanșării).

În funcție de utilizarea efectivă a produsului, valoarea vibrațiilor poate fi diferită de valoarea totală declarată. Adoptați măsuri adecvate pentru a vă proteja împotriva expunerii la vibrații! Luați în considerare întregul proces de lucru, inclusiv durata de mers în gol a produsului sau durata când acesta este oprit! Măsurile corespunzătoare includ, printre altele, întreținerea și îngrijirea regulată a produsului și a accesoriilor, menținerea caldă a mâinilor, pauze periodice și programarea corespunzătoare a proceselor de lucru!

DEPANARE

Problemă	Cauză posibilă	Soluție
Produsul nu pornește.	Nu este conectat la sursa de energie electrică.	Conectați la sursa de alimentare
	Cablul electric sau ștecherul sunt defecte	Apelați la un specialist electrician pentru verificări
	Alte defecțiuni electrice ale produsului	Apelați la un specialist electrician pentru verificări
Produsul nu atinge puterea maximă.	Prelungitorul electric nu este adecvat pentru a fi utilizat cu acest produs.	Utilizați un cablu prelungitor adecvat
	Sursa de alimentare (de ex. generatorul) are o tensiune prea mică	Conectați la altă sursă de alimentare
	Orificiile de ventilație sunt blocate	Curățați orificiile de ventilație



Acest produs este echipat cu semnul de colectarea separată și sortarea deșeurilor de echipamente electrice și electronice (DEEE) separat. Acest lucru înseamnă că procesarea și demontarea unui astfel de produs trebuie să fie conforme cu cerințele Directivei Europene 2012/19/CE, pentru a reduce impactul negativ asupra mediului. Pentru mai multe informații, vă rugăm să contactați autoritățile locale sau regionale.

Produsele electronice neincluse în procesul de sortare selectivă pot prezenta riscuri pentru mediu și sănătatea oamenilor din cauza prezenței substanțelor periculoase.

VEDERE ÎN SPAȚIU ȘI LISTA PIESELOR COMPONENTE

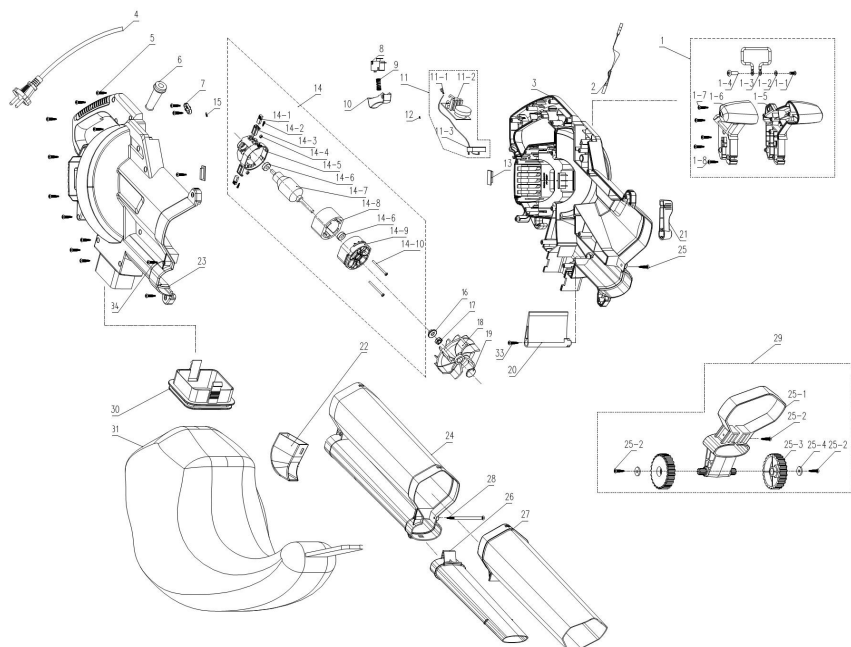

VEDERE ÎN SPAȚIU ȘI LISTA PIESELOR COMPONENTE

PC.	DESCRIERE	PC.	DESCRIERE
1	Ansamblu mâner direcțional	14-7	Ansamblu rotator
2	Suporturi	14-8	Ansamblu stator
3	Carcasă stânga	14-9	Suport frontal
4	Cablu de alimentare/ștecher	14-10	Șurub
5	Șurub cu auto înfiletare	15	Terminal tată
6	Manșon cablu	16	Manșon ax
7	Clemă cablu	17	Prezon-piuliță sudată
8	Micro comutator	18	Paletă ventilator
9	Arc buton de blocare	19	Capac priză de aer
10	Întreprupător declanșator	20	Placă aerisire
11	Ansamblu regulator	21	Declanșator
11-1	Terminal mamă	22	Deflector
11-2	Componente electronice	23	Carcasă dreapta
11-3	Capacitor	24	Țeavă de aerisire superioară
12	Lamelă de cupru	25	Șurub cu auto înfiletare
13	Șaibă de cauciuc	26	Țeavă de suflare inferioară
14	Ansamblu motor	27	Tubulatură inferioară
14-1	Perie de cărbune	28	Șurub cu auto înfiletare
14-2	Șurub	29	Ansamblu roată
14-3	Suport perie	30	Suport sac colector de praf
14-4	Piuliță	31	Sac colector de praf
14-5	Carcasă perii de cărbune	33	Șurub cu auto înfiletare
14-6	Rulment	34	Șurub cu auto înfiletare

DECLARAȚIE DE CONFORMITATE CE

Noi

ADEO Services

135 Rue Sadi Carnot - CS 00001

59790 RONCHIN- Franța

Declarăm că produsul specificat mai jos:

Suflantă-ventilator electric de 2800W

Model: YT6201-13

Satisface cerințele Directivelor Consiliului:

Directiva 2006/42/CE privind funcționarea mașinilor

Directiva privind Compatibilitatea electromagnetă 2014/30/UE

Directiva privind emisiile sonore în aer liber 2000/14/CE amendată de 2005/88/CE, Anexa V

Nivel de putere acustică măsurat (suflantă): 99,33 dB(A)

Nivel de putere acustică garantată: 100 dB(A)

Directiva (UE) 2015/863 de modificare a Directivei 2011/65/UE privind restricțiile de utilizare a anumitor substanțe periculoase în echipamentele electrice și electronice

și este conform cu standardele:

EEN 60335-1:2012+A11+A13+A1+A14+A2

EN 50636-2-100:2014

EN 62233:2008

EN IEC 55014-1:2021

EN IEC 55014-2: 2021

EN IEC 61000-3-2:2019+A1

EN 61000-3-3:2013+A1

IEC 62321-1: 2013

IEC 62321-2: 2013

IEC 62321-3-1:2013

IEC 62321-4:2013+AMD1:2017

IEC 62321-5:2013

IEC 62321-6:2015

IEC 62321-7-1:2015

IEC 62321-7-2:2017 & ISO 17075-1:2017

IEC 62321-8:2017

EN IEC 63000:2018

Nr. de Serie: Vă rugăm să consultați coperta de pe verso

Ultimele două cifre ale anului în care s-a aplicat marcaj CE: 20 — 随订单变

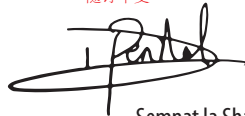

Semnat la Shanghai 09/01/2022

Numele și adresa persoanei

(recunoscută în comunitate) care a compilat dosarul tehnic:

Richie PERMAL

Lider al calității furnizorilor

Reprezentant autorizat al lui Julien Ledin, Lider privind calitatea în cadrul ADEO Services 135 Rue Sadi Carnot - CS 00001 59790 RONCHIN - Franța

SYMBOLS

EN



Caution/ Warning.
WARNING-To reduce the risk of injury, user must read instruction manual.



Denotes risk of personal injury, loss of life, or damage to the tool in case of non-observance.
Switch off and remove the plug before adjusting, cleaning or maintenance.



Do not expose to the rain.



Wear eye protection.



Risk of flying objects or debris
Be aware of that there is a risk of flying objects and/or debris when using the machine keep bystanders away.



Disconnect from the mains plug if the cord is damaged or entangled. **DO NOT TOUCH THE CORD BEFORE DISCONNECTING THE SUPPLY.**



Wear ear protection.



Wear protective gloves.



Wear Sturdy, non-slip footwear.



Wear tight-fitted protective clothes.



The product complies with the applicable European directives and an evaluation method of conformity for these directives was done.



Class II machine- Double insulation.



Guaranteed Sound power level: 100dB(A)



WEEE symbol. Waste electrical products should not be disposed of with household waste. Please recycle where facilities exist. Check with your Local Authority or local store for recycling advice.



Ukrainian Conformity Mark



This product is recyclable. If it cannot be used anymore, please take it to waste recycling centre.



Recycle this instruction manual



Recycle the packaging of the product.

SAFETY INSTRUCTIONS

EN

Intended use

1. This Electric blower vacuum YT6201-13 is designated with a rated power input of 2800W.
2. The product is intended for moving debris such as leaves and grass cutting.
3. This product has been designed for use only in private gardens and is not suitable for use in public grounds, parks, sports fields or for agricultural or forestry purposes.

Safety instructions

 Never allow children, persons with reduced physical, sensory or mental capabilities or lack of experience and knowledge or people unfamiliar with these instructions to use the machine, local regulations may restrict the age of the operator. Children shall not play with the appliance. Cleaning and user maintenance shall not be made by children without supervision.

If the supply cord is damaged, it must be replaced by the manufacturer, its service agent or similarly qualified persons in order to avoid a hazard situation.

Power tool safety warnings

 **WARNING! Read all safety warnings and all instructions.**

Failure to follow the warnings and instructions may result in electric shock, fire and/or serious injury. Save

all warnings and instructions for future reference. *The term "power tool" in the warnings refers to your mains-operated (corded) power tool or battery operated (cordless) power tool.*

Work area safety

1. **Keep work area clean and well lit.** *Cluttered or dark areas invite accidents.*
2. **Do not operate power tools in explosive atmospheres, such as in the presence of flammable liquids, gases or dust.** *Power tools create sparks which may ignite the dust or fumes.*
3. **Keep children and bystanders away while operating a power tool.** *Distractions can cause you to lose control.*

Electrical safety

1. **Power tool plugs must match the outlet. Never modify the plug in any way. Do not use any adapter plugs with earthed (grounded) power tools.** *Unmodified plugs and matching outlets will reduce risk of electric shock.*
2. **Avoid body contact with earthed or grounded surfaces, such as pipes, radiators, ranges and refrigerators.** *There is an increased risk of electric shock if your body is earthed or grounded.*
3. **Do not expose power tools to**

SAFETY INSTRUCTIONS

EN

rain or wet conditions. *Water entering a power tool will increase the risk of electric shock.*

4. Do not abuse the cord. Never use the cord for carrying, pulling or unplugging the power tool. Keep cord away from heat, oil, sharp edges or moving parts. Damaged or entangled cords increase the risk of electric shock.

5. When operating a power tool outdoors, use an extension cord suitable for outdoor use. You should only use extension cords for outdoor use, PVC ordinary duty with a cross sectional area not less than 1.0mm² for extension cord up to 15 meters and 2.5 mm² for extension over 15 meters but less than 40 meters. Use of a cord suitable for outdoor use reduces the risk of electric shock.

6. If operating a power tool in a damp location is unavoidable, use a residual current device (RCD) protected supply. Use of an RCD reduces the risk of electric shock.

Personal safety

1. Stay alert, watch what you are doing and use common sense when operating a power tool. Do not use a power tool while you are tired or under the influence of drugs, alcohol

or medication. A moment of inattention while operating power tools may result in serious personal injury.

2. Use personal protective equipment. Always wear eye protection. Protective equipment such as dust mask, non-skid safety shoes, hard hat, or hearing protection used for appropriate conditions will reduce personal injuries.

3. Prevent unintentional starting. Ensure the switch is in the off-position before connecting to power source and/or battery pack, picking up or carrying the tool. Carrying power tools with your finger on the switch or energizing power tools that have the switch on invites accidents.

4. Remove any adjusting key or wrench before turning the power tool on. A wrench or a key left attached to a rotating part of the power tool may result in personal injury.

5. Do not overreach. Keep proper footing and balance at all times. This enables better control of the power tool in unexpected situations.

6. Dress properly. Do not wear loose clothing or jewelry. Keep your hair, clothing and gloves away from moving parts. Loose

SAFETY INSTRUCTIONS

EN

clothes, jewelry or long hair can be caught in moving parts.

- 7. If devices are provided for the connection of dust extraction and collection facilities, ensure these are connected and properly used.** *Use of dust collection can reduce dust-related hazards.*

Power tool use and care

- 1. Do not force the power tool.** *Use the correct power tool for your application. The correct power tool will do the job better and safer at the rate for which it was designed.*
- 2. Do not use the power tool if the switch does not turn it on and off.** *Any power tool that cannot be controlled with the switch is dangerous and must be repaired.*
- 3. Disconnect the plug from the power source and/ or the battery pack from the power tool before making any adjustments, changing accessories, or storing power tools.** *Such preventive safety measures reduce the risk of starting the power tool accidentally.*
- 4. Store idle power tools out of the reach of children and do not allow persons unfamiliar with the power tool or these instructions to operate the power tool.** *Power tools are*

dangerous in the hands of untrained users.

- 5. Maintain power tools.** *Check for misalignment or binding of moving parts, breakage of parts and any other condition that may affect the power tool's operation. If damaged, have the power tool repaired before use. Many accidents are caused by poorly maintained power tools.*
- 6. Keep cutting tools sharp and clean.** *Properly maintained cutting tools with sharp cutting edges are less likely to bind and are easier to control.*
- 7. Use the power tool, accessories and tool bits etc. in accordance with these instructions, taking into account the working conditions and the work to be performed.** *Use of the power tool for operations different from those intended could result in a hazardous situation.*

Service

- 1. Have your power tools serviced by a qualified repair person using only identical replacement parts.** *This will ensure that safety of the power tool is maintained.*

Blower/ Vacuum safety warnings Training

SAFETY INSTRUCTIONS

EN

1. Read the instructions carefully. Be familiar with the controls and the correct use of the product. Never allow children or people unfamiliar with these instructions to use the machine. Local regulations can restrict the age of the operator.
2. The operator or user is responsible for accidents or hazards occurring to other people or their property.
- and other fasteners are secure, the housing is undamaged and that guards and screens are in place. Replace worn or damaged components in sets to preserve balance. Replace damaged or unreadable labels.
7. Before use, check the supply and extension cord for signs of damage or aging. If the cord becomes damaged during use, disconnect the cord from the supply immediately. **DO NOT TOUCH THE CORD BEFORE DISCONNECTING THE SUPPLY.** Do not use the machine if the cord is damaged or worn.

Preparation

1. Obtain ear protection and safety glasses. Wear them at all times while operating the machine.
2. While operating the machine always wear substantial footwear and long trousers. Do not operate the machine when barefoot or wearing open sandals. Avoid wearing clothing that is loose fitting or that has hanging cords or ties.
3. Do not wear loose clothing or jewelry that can be drawn into the air inlet. Keep long hair away from the air inlets.
4. Operate the machine in a recommended position and only on a firm, level surface.
5. Do not operate the machine on a paved or gravel surface where ejected material could cause injury.
6. Before using, always visually inspect to see, that the shredding means, shredding means bolts
8. Never operate the machine while people, especially children, or pets are nearby.
9. Keep extension cords away from moving hazardous parts to avoid damages to the cords which can lead to contact with live parts.

Operation

1. Before starting the machine, make certain that the feeding chamber is empty.
2. Keep your face and body away from the feed intake opening.
3. Do not allow hands or any other part of the body or clothing inside the feeding chamber, discharge chute, or near any moving part.
4. Keep proper balance and footing at all times. Do not overreach. Never stand at a higher level than the

SAFETY INSTRUCTIONS

EN

base of the machine when feeding material into it.

5. Always stand clear of the discharge zone when operating this machine.
6. When feeding material into the machine be extremely careful that pieces of metal, rocks, bottles, cans or other foreign objects are not included.
7. If the cutting mechanism strikes any foreign objects or if the machine should start making any unusual noise or vibration, immediately shut off the power source and allow the machine to stop. Disconnect the machine from the supply and take the following steps before restarting and operating the machine:
 - i) inspect for damage;
 - ii) replace or repair any damaged parts;
 - iii) check for and tighten any loose parts.
8. Do not allow processed material to build up in the discharge zone; this may prevent proper discharge and can result in kickback of material through the intake opening.
9. If the machine becomes clogged, shut-off the power source and disconnect the machine from supply before cleaning debris.
10. Never operate the machine with defective guards or shields, or without safety devices, for example debris collector in place.

11. Keep the power source clean of debris and other accumulations to prevent damage to the power source or possible fire.

12. Do not transport this machine while the power source is running.

13. Stop the machine, and remove plug from the socket.

Disconnect the supply and make sure that all moving parts have come to a complete stop

- whenever you leave the machine,
- before clearing blockages or unclogging chute,
- before checking, cleaning or working on the machine.

14. Do not tilt the machine while the power source is running.

Follow below recommendations when using the product:

1. Operate the machine only at reasonable hours – not early in the morning or late at night when people might be disturbed.
2. Use rakes and brooms to loosen debris before blowing/vacuuming.
3. Slightly dampen surfaces in dust conditions or use mister attachment.
4. Use the full blower nozzle extension
5. Supply the product via a residual current device (RCD) with a tripping current of not more than 30mA.

SAFETY INSTRUCTIONS

EN

6. Avoid using the machine in bad weather conditions especially when there is a risk of lightning.
3. Apply extra care when cleaning debris from stairs or other tight areas.

Maintenance and storage

1. When the machine is stopped for servicing, inspection, or storage, or to change an accessory, shut off the power source, disconnect the machine from the supply and make sure that all moving parts are come to a complete stop. Allow the machine to cool before making any inspections, adjustments, etc. Maintain the machine with care and keep it clean.
2. Store the machine in a dry place out of the reach of children.
3. Always allow the machine to cool before storing.
4. When servicing the shredding means be aware that, even though the power source is switched off due to the interlock feature of the guard, the shredding means can still be moved.
5. Replace worn or damaged parts for safety. Use only genuine replacement parts and accessories.
6. Never attempt to override the interlocked feature of the guard.
4. Keep all parts of your body away from the suction/blowing device. Do not remove blockages or jams when the product is switched on. Make sure the switch is off when clearing jammed material. One moment of inattentiveness while operating the product may result in serious personal injury.
5. Carry the product by the handle with the motor off. Handling the product properly reduces the possibility of personal injury.
6. Never use the product standing on steps or a ladder. Do not work above shoulder height.
7. If the product starts to vibrate abnormally, check it immediately. Excessive vibration can cause injury.
8. Always ensure the product is fully assembled before using it. Never attempt to use an incomplete product or one fitted with an unauthorized modification.
9. Check the suction/blowing device regularly for damage, and if damaged repair immediately.
10. Do not overload the product.
11. Follow the maintenance and repair instructions for this product. Never carry out any modifications to the product. Information about maintenance and repair is provided

Additional warnings

1. Warning! Do not operate the product near open windows, etc.
2. Do not blow hard objects such as nails, bolts, or rocks.

SAFETY INSTRUCTIONS

EN

in this user manual.

- 12.If the power cord is damaged, it must be replaced by the manufacturer, its service agent or similarly qualified people in order to avoid a hazard.
- 13.Switch-off the machine before attaching or removing the bag.

Emergency

Familiarize yourself with the use of this product by means of this instruction manual. Memorize the safety directions and follow them to the letter. This will help to prevent risks and hazards.

1. Always be alert when using this product, so that you can recognize and handle risks early. Fast intervention can prevent serious injury and damage to property.
2. Switch off and disconnect from the power supply if there is any malfunction. Have the product checked by a qualified specialist and repaired, if necessary, before you put it into operation again.

Residual risks

Even if you are operating this product in accordance with all the safety requirements, potential risks of injury and damage remain. The following dangers can arise in connection with the structure and design of this product:

1. Health defects resulting from

vibration emission if the product is being used over long periods of time or not adequately managed and properly maintained.

2. Injuries and damage to property due to broken accessories or the sudden impact of hidden objects during use.
3. Danger of injury and property damage caused by flying objects.



WARNING! This product produces an electromagnetic field during operation! This field may under some circumstances interfere with active or passive medical implants!

To reduce the risk of serious or fatal injury, we recommend persons with medical implants to consult their doctor and the medical implant manufacturer before operating this product!

In the event of accident or breakdown, please release the trigger to stop the machine, and disconnect the power supply for checking.

KNOW YOUR PRODUCT

EN

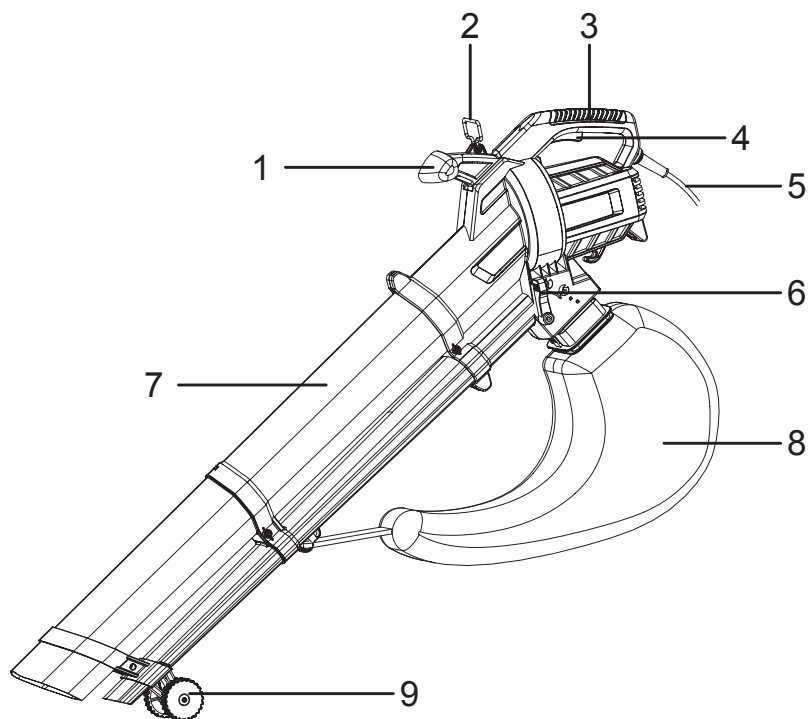

1. Aux. handle
2. Belt ring
3. Main handle
4. Switch trigger
5. Power cord
6. Mode lever
7. Tube
8. Collection bag.
9. Guide wheel.

TECHNICAL SPECIFICATIONS

EN

Model	YT6201-13
Rated voltage	220-240V~ 50 Hz
Rated input power	2800 W
Rated no-load speed	10000-15000 min ⁻¹
Collection bag capacity	40L
Max. air volume	12m ³ /min
Max. air speed	160-270km/h
Mulching ratio	10:1
Sound power level L WA (blower)	99.33 dB(A), K=0.88 dB(A)
Sound pressure level L PA	88.0 dB(A), K=3dB(A)
Guaranteed sound power level L WA	100 dB(A)
Aux. handle vibration (under blower)	3.501m/s ² , K=1.5 m/s ²
Main handle vibration (under blower)	3.734 m/s ² , K=1.5 m/s ²
Aux. handle vibration (under vacuum)	2.229 m/s ² , K=1.5 m/s ²
Main handle vibration (under vacuum)	2.219 m/s ² , K=1.5 m/s ²
Degree of protection	IPX0
Machine weight	3.4 kg

The declared vibration value has been measured in accordance with a standard test method and may be used for comparing one tool with another. The declared vibration value may also be used in a preliminary assessment of exposure.



WARNING! The vibration emission value during actual use of the tool can differ from the declared value depending on the ways in which the tool is used. Identify safety measures to protect the operator that are based on an estimation of exposure in the actual conditions of use (taking account of all parts of the operating cycle such as the times when the tool is switched off and when it is running idle in addition to the trigger time).

Depending on the actual use of the product the vibration values can differ from the declared total. Adopt proper measures to protect yourself against vibration exposures! Take the whole work process including times the product is running under no load or switched off into consideration! Proper measures include among others regular maintenance and care of the product and application tools, keeping hands warm, periodical breaks and proper planning of work processes!

TROUBLE SHOOTING

EN

Problem	Possible cause	Solution
Product does not start	Not connected to power supply	Connect to power supply
	Power cord or plug is defective	Check by a specialist electrician
	Other electrical defect to the product	Check by a specialist electrician
Product does not reach full power	Extension cord not suitable for operation with this product	Use a proper extension cord
	Power source (e.g. generator) has too low voltage	Connect to another power source
	Air vents are blocked	Clean the air vents



This product is equipped with the sign for separate collection and sorting of waste electrical and electronic equipment (WEEE). This means that when this type of product is processed and dismantled, it must comply with the requirements of European Directive 2012/19/EU, to reduce the negative impact on the environment. For more information, contact your local or regional authorities.

Electronic products that have not been separately collected and sorted, may be dangerous for the environment and human health due to the presence of harmful substances.

EXPLODED VIEW WITH PARTS LIST

EN

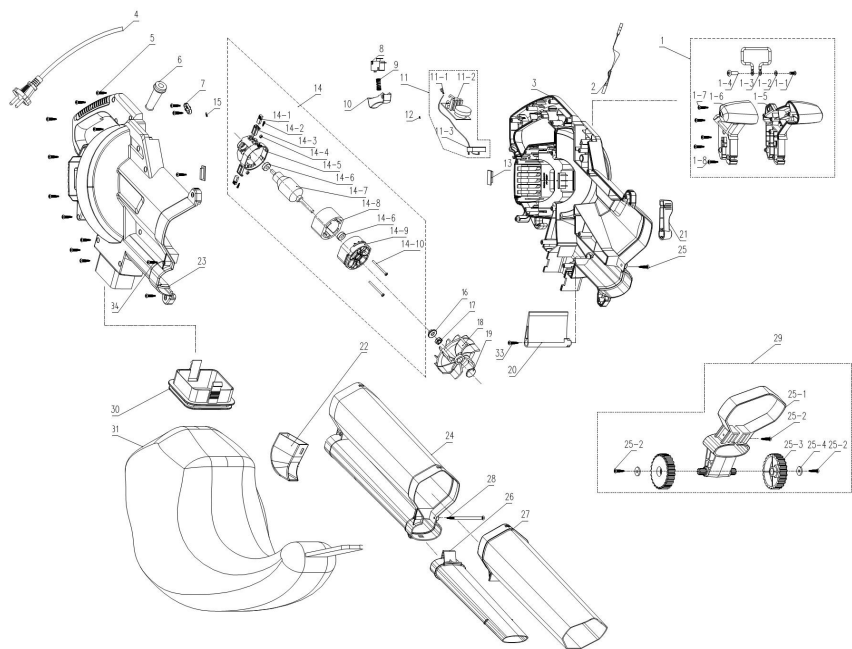

EXPLODED VIEW WITH PARTS LIST

EN

POS	DESCRIPTION	POS	DESCRIPTION
1	Asist handle assembly	14-7	Rotator assy
2	Braces	14-8	Stator assy
3	Left housing	14-9	Front bracket
4	Cable/plug	14-10	Screw
5	Self tapping screw	15	Male terminal
6	Cable sleeve	16	Shaft sleeve
7	Cable clamp	17	Weld nut
8	Microswitch	18	Fan blade
9	Lock push button spring	19	Guide cowl
10	Switch trigger	20	Ventilation board
11	Governor assembly	21	Trigger
11-1	Female Terminal	22	Baffle
11-2	Electronic components	23	Right housing
11-3	Capacitance	24	Upper ventilation pipe
12	Copper strip	25	Self tapping screw
13	Rubber washer	26	Down blowing pipe
14	Motor assembly	27	Down tubularis
14-1	Carbon brush	28	Self tapping screw
14-2	Screw	29	The wheel assembly
14-3	Brush holder	30	Dust collecting bag rack
14-4	Nut	31	Dust collecting bag
14-5	Carbon brush bracket	33	Self tapping screw
14-6	Bearing	34	Self tapping screw

EC DECLARATION OF CONFORMITY

EN

We
ADEO Services
135 Rue Sadi Carnot - CS 00001
59790 RONCHIN - France

Declare that the product detailed below:
2800W Electric blower vacuum
Model: YT6201-13

Satisfies the requirement of the Council Directives:
Machinery Directive 2006/42/EC
EMC Directive 2014/30/EU

The Outdoor Noise Directive 2000/14/EC amend by 2005/88/EC, Annex V
Measured Sound Power Level (blower): 99.33 dB(A)

Guaranteed Sound Power Level: 100 dB(A)

ROHS Directive(EU)2015/863 amending Directive 2011/65/EU
and conforms with the norms:

EN 60335-1:2012+A11+A13+A1+A14+A2

EN 50636-2-100:2014

EN 62233:2008

EN IEC 55014-1:2021

EN IEC 55014-2: 2021

EN IEC 61000-3-2:2019+A1

EN 61000-3-3:2013+A1

IEC 62321-1: 2013

IEC 62321-2: 2013

IEC 62321-3-1:2013

IEC 62321-4:2013+AMD1:2017

IEC 62321-5:2013

IEC 62321-6:2015

IEC 62321-7-1:2015

IEC 62321-7-2:2017 & ISO 17075-1:2017

IEC 62321-8:2017

EN IEC 63000:2018

Serial No: Please refer to the back cover page

Last two numbers of the year CE marking applied: 20—— 随订单变

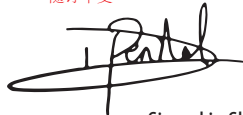

Signed in Shanghai 09/01/2022

Name and address of the person

(establish in the community)compiled the technical file:

Richie PERMAL

Supplier Quality Leader

Authorized representative of Julien Ledin, ADEO Quality Leader

ADEO Services 135 Rue Sadi Carnot - CS 00001 59790RONCHIN – France



Ce produit se recycle,
s'il n'est plus utilisable
déposez-le en déchèterie.

Notice à trier.

Pour en savoir plus :
www.quefairedemesdechets.fr

FR Ce produit est recyclable. S'il ne peut plus être utilisé, veuillez l'apporter dans un centre de recyclage de déchets.

ES Este producto es reciclable. Si ya no se puede usar, llévelo a un centro de reciclaje de residuos.

PT Este produto é reciclável. Se deixar de o utilizar, entregue-o num centro de reciclagem de resíduos.

IT Questo prodotto può essere riciclato. Se deve essere smaltito, portalo presso un centro di riciclaggio.

EL Αυτό το προϊόν είναι ανακυκλώσιμο. Εάν δεν μπορεί πλέον να χρησιμοποιηθεί, μεταφέρετε την σε κάποιο κέντρο ανακύκλωσης απορριμμάτων

PL Ten produkt poddawany jest recyklingowi, kiedy przestaje być użyteczny należy dostarczyć go do punktu zbiórki odpadów.

UA Цей продукт може перероблятися. Якщо воно більше не є придатне для використання, здайте його в утилізаційний центр.

RO Acest produs este reciclabil. Dacă nu mai poate fi folosit, vă rugăm să îl aduceți într-un centru de reciclare a deșeurilor.

EN This product is recyclable. If it cannot be used anymore, please take it to waste recycling centre.

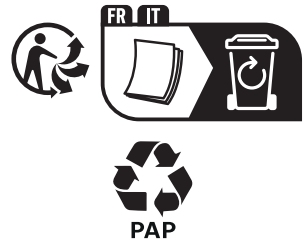

ADEO Services
135 Rue Sadi Carnot - CS00001

UA. Імпортер: ТОВ "Леруа Мерлен Україна", 04201 Україна, м.Київ, вул. Полярна 17А, +380 44 498 46 00.

Імпортер приймає претензії від споживачів щодо товару, а також проводить його ремонт, технічне і гарантійне обслуговування Виробник: ТОВ "Адео Сервісес С.А.", вул. Саді Карно, СS 00001, 59790 Роншен, Франція.

RU. Импортер/Продавец/Организация, уполномоченная принимать претензии по качеству товара в РФ: ООО «ЛЕРУА МЕРЛЕН ВОСТОК», 141031, Россия, Московская обл., г. Мытищи, Осташковское шоссе, д.1

SA.Imported by Adeo South Africa (PTY) LTD T/A Leroy Merlin, Hosted in Leroy Merlin Fourways Store 35 Roos Street, Witkoppen Ext 97, Sandton, 2191 Johannesburg, Gauteng, South Africa Tel: +27 10 493 8000 Email: contact@leroymerlin.co.za

KZ. Импорртаушы / Сатушы / Қазақстан Республикасында өнім сапасы бойынша наразылықтарды қабылдайтын ұйым: «Леруа Мерлен Қазақстан» ЖШС. 050000, Қазақстан Республикасы, Алматы қ., Қонаев көшесі, 77 үй, «PARK VIEW» БО, 6-қабат, 07-кеңсе Импортер / Продавец / Организация, принимающая претензии по качеству продукции в Республике Казахстан: ТОО «Леруа Мерлен Қазақстан». 050000, Республика Казахстан, г. Алматы, ул. Қунаева, д. 77, БЦ «PARK VIEW», 6 этаж, офис № 07.



Serial No.: 203384 01 111016 01 000000

Made in China 2020

随订单变

随订单变