

**Downlight Superficie / Downlight da superficie / Surface downlight / Downlight de Surface / Oberflächen-Downlight**

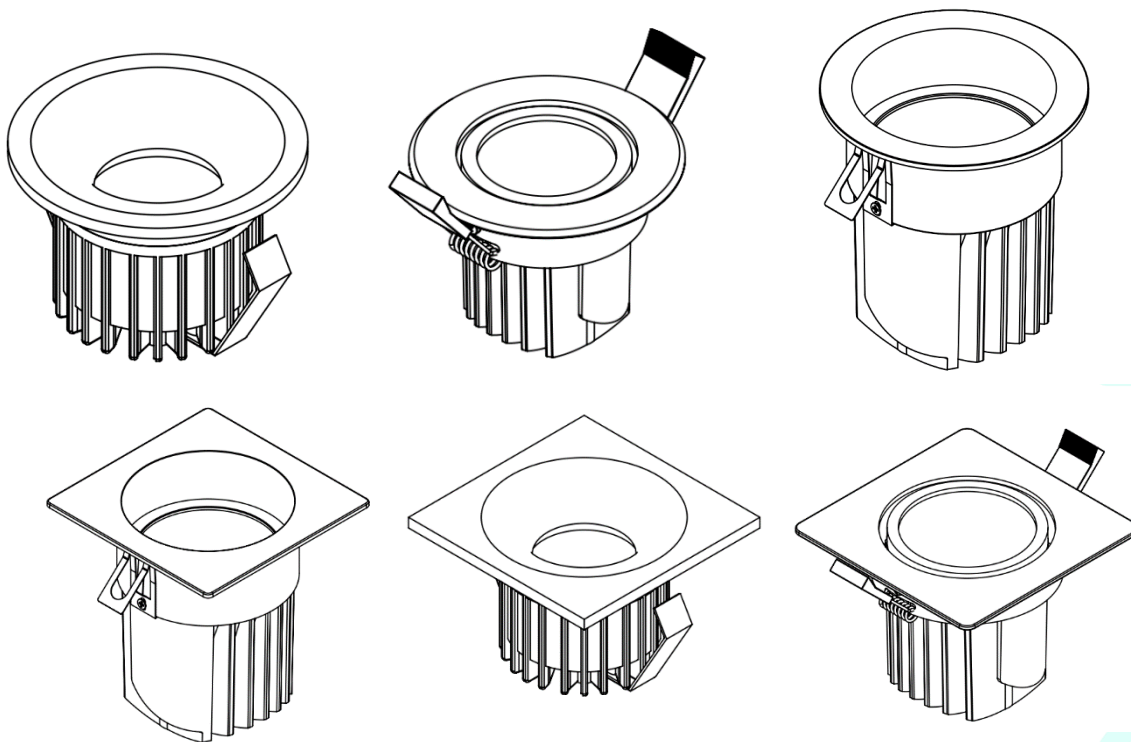

**REFERENCIAS**

LD03RF30	LD03CF30	LDF20CB30
LD03RF40	LD03CF40	LDF20CB40
LD08RF30	LD08CF30	LDF40CB30
LD08RF40	LD08CF40	LDF40CB40
LD15RF30	LD15CF30	LD50RF30
LD15RF40	LD15CF40	LD50RF40
LD25RF30	LD25CF30	LDR30RB30
LD25RF40	LD25CF40	LDR30RB40
LD03RB30	LD03CB30	
LD03RB40	LD03CB40	
LD08RB30	LD08CB30	
LD08RB40	LD08CB40	
LD15RB30	LD15CB30	
LD15RB40	LD15CB40	
LD25RB30	LD25CB30	
LD25RB40	LD25CB40	

**ES:**

- **Atención: Lea atentamente las instrucciones del manual de instalación.** El producto debe estar instalado de acuerdo con las instrucciones.
- Antes de cualquier instalación o manipulación del producto desconectar de la corriente eléctrica.
- No dañar las piezas de conexión eléctrica.
- Si alguna parte de la luminaria se encuentra rota sustitúyala inmediatamente por una nueva.
- Los productos electrónicos no son juguetes. Manténgalos alejados de los niños.
- La fuente de luz de esta luminaria debe reemplazarse únicamente por el fabricante o su servicio técnico.

**IT:**

- **Attenzione: leggere attentamente le istruzioni nel manuale di installazione.** Il prodotto deve essere installato secondo le istruzioni.
- Prima di qualsiasi installazione o manipolazione del prodotto, scollegarlo dalla corrente elettrica.
- Non danneggiare le parti di collegamento elettrico.
- Se una parte qualsiasi della lampada è rotta, sostituirla immediatamente con una nuova.
- I prodotti elettronici non sono giocattoli. Tienili lontani dai bambini.
- La sorgente luminosa di questo apparecchio deve essere sostituita solo dal produttore o dal suo servizio tecnico.

**PT:**

- **Atenção: Leia atentamente as instruções do manual de instalação.** O produto deve ser instalado de acordo com as instruções.
- Antes de qualquer instalação ou manuseio do produto, desconecte-o da corrente elétrica.
- Não danifique as peças de conexão elétrica.
- Se alguma parte da luminária estiver quebrada, substitua-a imediatamente por uma nova.
- Produtos eletrônicos não são brinquedos. Mantenha-os longe do alcance das crianças.
- A fonte luminosa desta luminária só deve ser substituída pelo fabricante ou pelo seu serviço técnico.

**FR:**

- **Attention: lisez attentivement les instructions du manuel d'installation.** Le produit doit être installé conformément aux instructions.
- Avant toute installation ou manipulation du produit, débranchez-le du courant électrique.
- N'endommagez pas les pièces de connexion électrique.
- Si une partie du luminaire est cassée, remplacez-la immédiatement par une neuve.
- Les produits électroniques ne sont pas des jouets. Gardez-les hors de portée des enfants.
- La source lumineuse de ce luminaire ne doit être remplacée que par le fabricant ou son service technique.

**EN :**

- **Attention: Read the instructions in the installation manual carefully.** The product must be installed in accordance with the instructions.
- Before any installation or handling of the product, disconnect from the electrical current.
- Do not damage the electrical connection parts.
- If any part of the luminaire is broken, replace it immediately with a new one.
- Electronic products are not toys. Keep them away from children.
- The light source in this luminaire must only be replaced by the manufacturer or its technical service.

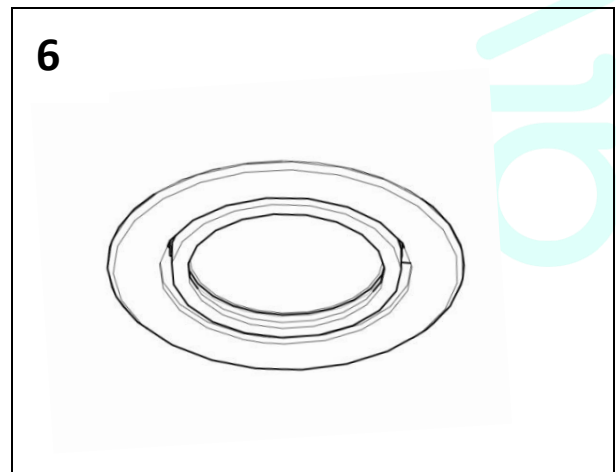
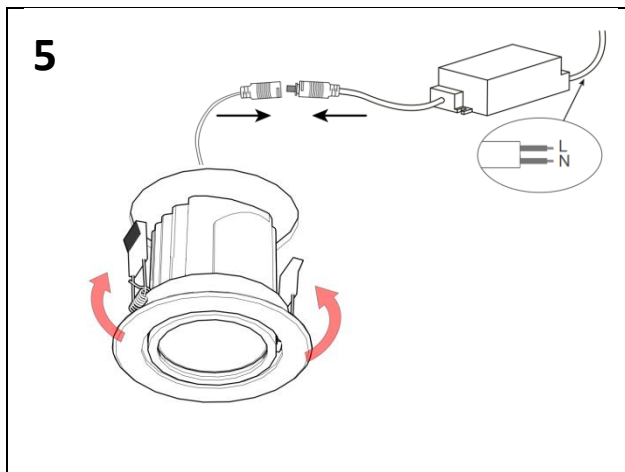
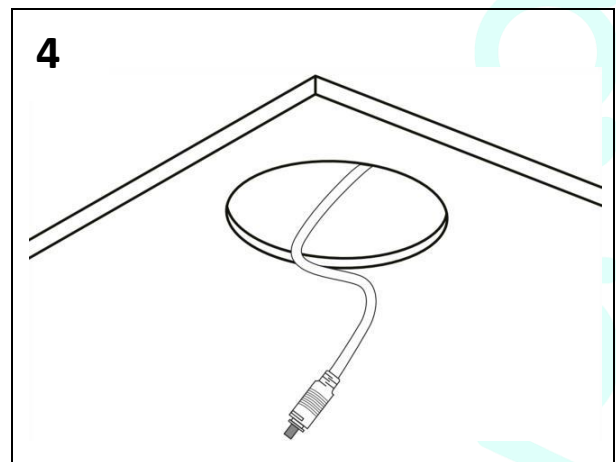
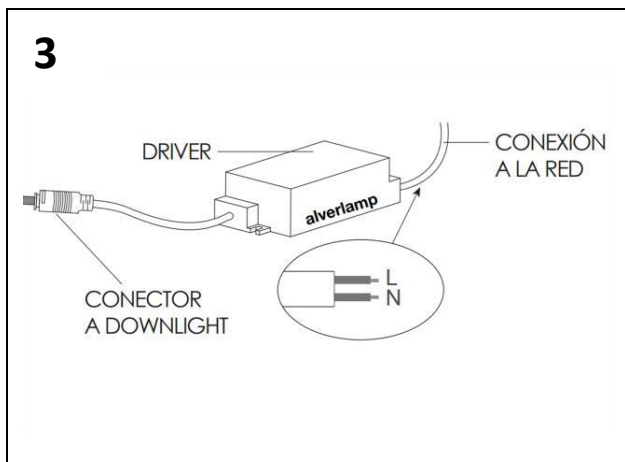
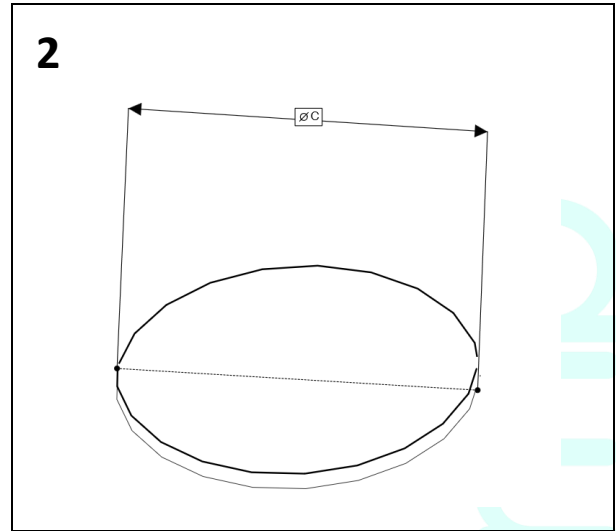
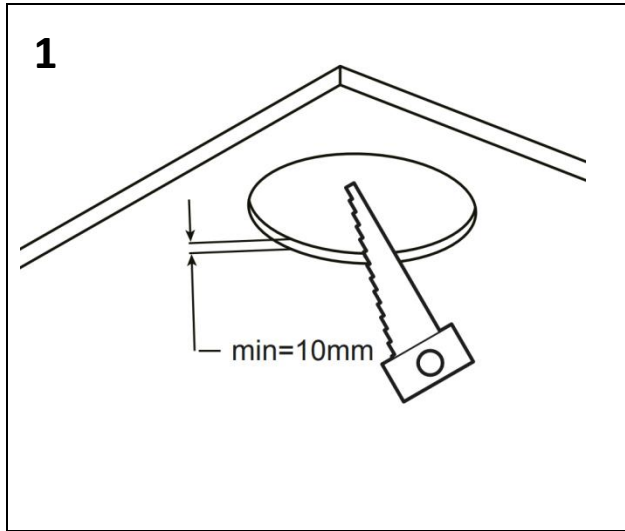

ES:

\*Desconecte la corriente antes de comenzar.

1. Realice un corte en el techo. Éste debe tener un espesor mínimo de 10 mm.
2. Debe realizar el corte siguiendo las medidas indicadas en la ficha técnica (C = diámetro de corte).
3. Conecte el controlador (*driver*) a la red eléctrica.
4. Deje el cable de conexión rápida de forma que posteriormente conectemos la luminaria.
5. Una vez conectado al controlador, levante las pestañas como indican las flechas de la figura 5.
6. Introduzca la luminaria en el agujero soltando las pestañas. Éstas realizarán presión sobre el techo y la mantendrán sujeta. Tenga en cuenta dejar un espacio de seguridad entre los componentes.

**IT:**

\*Scollegare l'alimentazione prima di iniziare.

1. Tagliare una fessura nel soffitto. Questo deve avere uno spessore di almeno 10 mm.
2. Il taglio deve essere effettuato secondo le misure indicate nella scheda tecnica (C = diametro di taglio).
3. Collegare il driver alla rete elettrica.
4. Lasciare il cavo di collegamento rapido in modo che l'apparecchio possa essere collegato in seguito.
5. Una volta collegato al controller, sollevare le linguette come indicato dalle frecce nella figura 5.
6. Inserire l'apparecchio nel foro rilasciando le linguette. Le linguette premono contro il soffitto e tengono l'apparecchio in posizione. Fate attenzione a lasciare uno spazio di sicurezza tra i componenti.

**PT:**

\*Desligue a energia antes de arrancar.

1. Cortar uma fenda no tecto. Esta deve ter pelo menos 10 mm de espessura.
2. O corte deve ser feito de acordo com as medidas indicadas na ficha de dados técnicos (C = diâmetro de corte).
3. Ligar o condutor à rede.
4. Deixar o cabo de ligação rápida para que a luminária possa ser ligada mais tarde.
5. Uma vez ligado ao controlador, levantar as abas como indicado pelas setas na figura 5.
6. Inserir a luminária no orifício, soltando as abas. As abas irão pressionar contra o tecto e manterão a luminária no seu lugar. Ter o cuidado de deixar uma lacuna de segurança entre os componentes.

**FR:**

\*Débranchez l'alimentation avant de commencer.

1. Coupez une fente dans le plafond. Celle-ci doit avoir une épaisseur d'au moins 10 mm.
2. La coupe doit être effectuée selon les mesures indiquées dans la fiche technique (C = diamètre de coupe).
3. Branchez le driver sur le secteur.
4. Laissez le câble de connexion rapide afin de pouvoir connecter le luminaire ultérieurement.
5. Une fois connecté au contrôleur, soulevez les languettes comme indiqué par les flèches de la figure 5.
6. Insérez le luminaire dans le trou en relâchant les languettes. Les languettes s'appuient sur le plafond et maintiennent le luminaire en place. Veillez à laisser un espace de sécurité entre les composants.

**EN :**

\*Disconnect the power before starting.

1. Make a cut in the roof. It must be at least 10 mm thick.
2. The cut must be made according to the measurements indicated in the technical data sheet (C = cutting diameter).
3. Connect the controller (driver) to the mains.
4. Leave the quick-connect cable so that the luminaire can be connected later.
5. Once connected to the controller, lift the tabs as indicated by the arrows in figure 5.
6. Insert the luminaire into the hole by releasing the tabs. The tabs will apply pressure on the ceiling and hold the luminaire in place. Be sure to leave a safety gap between the components.