







I seguenti casi non sempre sono da attribuirsi a malfunzionamento dell'apparecchio, si prega di verificare prima di rivolgersi all'assistenza.

Problema	Analisi
Non funziona	<ul style="list-style-type: none"> • Il disgiuntore o il fusibile è bruciato. • Attendere 3 minuti e riaccendere l'apparecchio. È possibile che il disgiuntore impedisca all'apparecchio di funzionare. • Le batterie nel telecomando sono scariche. • La spina non è inserita correttamente.
Smette di funzionare durante l'utilizzo	<ul style="list-style-type: none"> • Se la temperatura impostata è vicina alla temperatura ambiente, è possibile abbassare la temperatura impostata. • Uscita dell'aria otturata da un ostacolo. Togliere l'ostacolo.
Funziona ma non raffredda	<ul style="list-style-type: none"> • Porta o finestra aperta. • Un altro apparecchio di riscaldamento funziona a prossimità (riscaldamento, lampada, ecc.). • Il filtro dell'aria è sporco, procedere alla pulizia. • Uscita o ingresso dell'aria otturata. • Temperatura regolata eccessiva.
Non funziona e la spia del serbatoio acqua è accesa	<ul style="list-style-type: none"> • Svuotare l'acqua in un apposito contenitore mediante il tubo di drenaggio posto nel pannello posteriore dell'apparecchio. Se nonostante ciò l'apparecchio non funziona, rivolgersi ad un tecnico qualificato.
Codice E0	<ul style="list-style-type: none"> • Il sensore di temperatura ambiente è guasto • Sostituire il sensore temperatura ambiente (il dispositivo funziona anche se non lo si sostituisce.)
Codice E1/E3	<ul style="list-style-type: none"> • Sensore della temperatura del tubo non riuscito. • Sostituire il sensore di temperatura del tubo.
Codice E2/E4	<ul style="list-style-type: none"> • Serbatoio dell'acqua pieno • Svuotare il serbatoio dell'acqua.

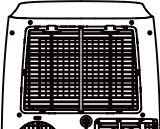
CURA E MANUTENZIONE

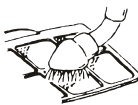
Manutenzione dell'apparecchio	Manutenzione del filtro dell'aria
<p>1. Togliere la spina dell'apparecchio dalla presa</p> <p>Spegnere il condizionatore prima di scollegare il cavo dell'alimentazione.</p> 	<p>È necessario pulire il filtro dell'aria dopo 100 ore di funzionamento.</p> <p>Procedere alla pulizia nel seguente modo :</p>
<p>2. Pulire con un panno morbido e asciutto.</p> <p>Se l'apparecchio è sporco, usare un panno imbevuto di detergente dolce.</p> 	<p>1. Spegnere il condizionatore e estrarre il filtro dell'aria.</p> <p>Fermare l'apparecchio prima di rimuovere il filtro dell'aria</p> 
<p>3. Non utilizzare sostanze volatili quali benzina o polvere lucidante per pulire l'apparecchio.</p> 	<p>2. Pulire e reinsertire il filtro dell'aria</p> <p>Se il filtro è molto sporco, lavarlo con una soluzione di acqua tiepida e una piccola quantità di detergente. Dopo averlo pulito, farlo asciugare ponendolo in una zona ombreggiata e fresca, quindi reinsertirlo.</p> 
<p>4. Non spruzzare acqua direttamente sull'unità principale.</p> <p>Attenzione! Pericolo di scosse elettriche!</p> 	<p>3. Pulire il filtro dell'aria ogni due settimane, se il condizionatore è posto in funzione in un ambiente estremamente polveroso.</p>

Manutenzione al termine di un periodo di utilizzo

1. Se si prevede di non utilizzare l'apparecchio per un periodo prolungato, togliere il tappo di gomma dell'apertura di scarico (nella parte inferiore dell'apparecchio) per scaricare l'acqua.
2. Prima di riporre l'apparecchio, farlo funzionare in modalità ventilatore per diverse ore al fine di eliminare le tracce di umidità sulle bobine ed evitare così la comparsa di muffe.
3. Arrestare l'apparecchio e staccare la spina del cavo di alimentazione, quindi estrarre le batterie del telecomando e riporle.
4. Pulire il filtro dell'aria e reinserirlo.
5. Togliere i flessibili dell'aria e conservarli in buono stato. Tappare il foro ermeticamente.



Controlli dell'area

Prima di cominciare il lavoro sui sistemi contenenti refrigeranti infiammabili, controlli di sicurezza sono necessari per assicurare che il rischio dell'ignizione sia minimizzato. Per riparare il sistema refrigerante, le precauzioni seguenti vengono rispettate prima di condurre il lavoro sul sistema.

1. Procedura di lavoro

Il lavoro viene eseguito sotto una procedura controllata al fine di minimizzare il rischio di un gas o vapore infiammabile presente quando il lavoro non è eseguito.

2. Area di lavoro generale

Tutti gli addetti di manutenzione e altri che lavorano nell'area locale vengono istruiti sulla natura del lavoro da eseguire. Lavoro negli spazi limitati viene evitato. L'area limitrofa dello spazio di lavoro viene segmentata. Assicurare che le condizioni nell'area sono state rassicurate dal controllo del materiale infiammabile.

3. Controllo della presenza del refrigerante

L'area viene controllata con un appropriato rivelatore del refrigerante prima di e durante il lavoro, in modo da assicurare che il tecnico è consapevole delle atmosfere potenzialmente infiammabili. Assicurare che l'attrezzatura di rivelazione della perdita usata è idonea per l'utilizzo con refrigeranti infiammabili, ossia senza scintilla, sigillata adeguatamente o sicura intrinsecamente.

4. Presenza dell'estintore di fuoco

In caso di qualsiasi lavoro caldo da eseguire sull'attrezzatura di refrigerazione o qualsiasi parte associate, l'appropriata attrezzatura d'estinzione di fuoco deve essere disponibile in mano. Disporre un estintore di fuoco a polvere secco o CO2 adiacente all'area di ricarica.

5. Nessuna fonte d'ignizione

Nessun uomo che esegue il lavoro in ordine al sistema di refrigerazione coinvolgente l'esposizione di qualsiasi tubatura che contiene o ha contenuto refrigerante infiammabile deve utilizzare qualsiasi fonte d'ignizione in maniera tale da portare al rischio di fuoco o esplosione. Tutte le fonti d'ignizione possibili, incluso il fumo di sigaretta, vengono mantenute sufficientemente lontane dal sito di montaggio, riparazione, rimozione e smaltimento, durante il quale il refrigerante infiammabile si correlerebbe allo spazio limitrofo. Prima dell'avvenimento del lavoro, l'area attorno all'attrezzatura viene indagata al fine di assicurare che non ci sia nessun pericolo infiammabile o rischio d'ignizione. La segnalazione "Fumo Vietato" viene visualizzata.

6. Area ventilata

Assicurare che l'area sia all'aperto o che sia adeguatamente ventilata prima di entrare nel sistema o condurre qualsiasi lavoro caldo. Un grado di ventilazione viene mantenuto durante il periodo in cui il lavoro è eseguito. La ventilazione deve disperdere in sicurezza qualsiasi refrigerante rilasciato e lo espellere esternamente e preferibilmente

nell'atmosfera.

7. Controlli dell'attrezzatura di refrigerazione

Dove i componenti elettrici sono cambiati, devono essere adatti allo scopo e alla corretta specificazione. In tutti i tempi, le linee guida di manutenzione e servizio del produttore vengono rispettate. In caso di dubbio, consultare il dipartimento tecnico del produttore per l'assistenza.

I seguenti controlli vengono applicati ai montaggi che utilizzano i refrigeranti infiammabili.

– La dimensione richiesta si conforma alla dimensione della camera in cui le parti di contenimento del refrigerante sono montate.

– Il macchinario e le uscite di ventilazione funzionano adeguatamente e non sono intasati;

8. Controlli dei dispositivi elettrici

Riparazione e manutenzione sui componenti elettrici devono includere i controlli di sicurezza iniziali e le procedure d'ispezione del componente. Se esiste un errore che comprometterebbe la sicurezza, poi nessuna alimentazione elettrica viene connessa al circuito affinché sia risolto con soddisfazione. Se l'errore non può essere corretto immediatamente, ma è necessario continuare l'operazione, un'adeguata soluzione temporanea viene usata. Questo viene riferito al proprietario dell'attrezzatura, in modo che tutte le parti siano consigliate.

Controlli di sicurezza iniziali devono includere:

Che i condensatori siano scaricati: Questo viene fatto in maniera sicura per evitare la possibilità di scintillamento;

Che nessuno componente elettrico vivo e cablaggio siano esposti durante la ricarica, recuperando o purgando il sistema;

Che ci sia la possibilità di messa a terra.

9. Riparazione dei componenti sigillati

Durante le riparazioni dei componenti sigillati, tutte le alimentazioni elettriche vengono sconnesse dall'attrezzatura in uso prima di qualsiasi rimozione del coperchio sigillato ecc. Nel caso che sia assolutamente necessario avere un'alimentazione elettrica all'attrezzatura durante il funzionamento, poi una forma permanentemente operativa di rivelazione di perdita deve posizionarsi al punto più critico per avvertire una situazione potenzialmente pericolosa.

Attenzione particolare viene prestata al seguente per assicurare che nel lavoro sui componenti elettrici, la custodia non è alterata in maniera tale da compromettere il livello di protezione. Quando includerebbe il danno ai cavi, numero eccessivo di connessioni, terminali non fatti con la specificazione originale, danno ai sigilli, montaggio errato delle ghiandole ecc.

Assicurare che l'apparato sia montato in sicurezza.

Assicurare che i sigilli o materiali sigillanti non siano degradati al punto che non servono

ISTRUZIONE PER MANUTENZIONE APPARECCHI CONTENENTI R 290

di più lo scopo di prevenire l'ingresso delle atmosfere infiammabili. Parti di ricambio devono essere conformi alle specifiche del produttore.

NOTA: l'utilizzo del sigillante di silicone inibirebbe l'efficacia di alcuni tipi di attrezzatura di rivelazione di perdita. Componenti intrinsecamente sicuri non vengono isolati prima di operare su essi.

10. Riparazione ai componenti intrinsecamente sicuri

Non applicare qualsiasi carico induttivo o capacitivo al circuito senza assicurare che questo non eccederà il voltaggio ammissibile e la corrente permessa per l'attrezzatura in uso.

Componenti intrinsecamente sicuri sono i soli tipi che possono funzionare quando esistono nell'atmosfera infiammabile. L'apparato di prova deve essere della giusta classe. Sostituire i componenti soltanto con le parti specificate dal produttore. Altre parti causerebbero l'ignizione del refrigerante nell'atmosfera per la perdita.

11. Cablaggio

Controllare che il cablaggio non sia soggetto all'usura, alla corrosione, alla pressione eccessiva, alla vibrazione, ai bordi acuti o a qualsiasi altro effetto ambientale avverso. Il controllo deve prendere in considerazione anche gli effetti dell'invecchiamento o vibrazione continua imputabili alle fonti come compressori o ventagli

12. Rivelazione dei refrigeranti infiammabili

In nessuna circostanza, viene usata la fonte d'ignizione in cerca o rivelazione di perdita del refrigerante. Una torcia ad alogenuro (o qualsiasi altro rivelatore utilizzando una fiamma aperta) viene usata.

13. Metodi di rivelazione di perdita

I seguenti metodi di rivelazione di perdita sono ritenuti accessibili per i sistemi contenenti refrigeranti infiammabili.

Rivelatori di perdita elettronica vengono usati per rivelare i refrigeranti infiammabili, ma la sensibilità non sarebbe adeguata, o bisognerebbe della ricalibrazione. (L'attrezzatura di rivelazione non sarebbe calibrata nell'area senza refrigerante.) Assicurare che il rivelatore non sia una fonte potenziale d'ignizione ed è idoneo per il refrigerante utilizzato. L'attrezzatura di rivelazione di perdita viene impostata alla percentuale del IFL del refrigerante e non viene calibrata al refrigerante impiegato e l'appropriata percentuale di gas (25% al massimo) è confermata.

Fluidi di rivelazione di perdita sono idonei per l'utilizzo con i maggiori refrigeranti, ma l'utilizzo dei detergenti contenenti cloro viene evitato perché il cloro reagirebbe con il refrigerante e corroderebbe la tubatura di rame.

In caso di sospetto della perdita, tutte le fiamme aperte vengono rimosse/estinte.

Se una perdita di refrigerante sia trovata e richieda la brasatura, tutti i refrigeranti vengono recuperati dal sistema, o isolati (per mezzi di chiusura delle valvole) in una parte del sistema remoto dalla perdita. L'azoto senza ossigeno (OFN) viene poi purgato attraverso il sistema prima e durante il processo di brasatura.

14. Rimozione ed evacuazione

All'ingresso nel circuito refrigerante per riparare(o qualsiasi altro scopo), procedure convenzionali vengono usate. Tuttavia, è importante che la migliore pratica è seguita fin da quando l'infiammabilità sia una considerazione. La procedura seguente viene seguita:

rimuovere il refrigerante;

Purgare il circuito con gas inerte;

evacuare;

purgare di nuovo con gas inerte;

aprire il circuito mediante il taglio o la brasatura.

Il carico di refrigerante viene recuperato nei giusti cilindri di recupero. Il sistema viene 'lavato' con OFN per assicurare l'unità. Il processo verrebbe ripetuto per alcune volte. L'aria compressa o ossigeno non viene usato per questo compito.

Flusso viene realizzato rompendo il vuoto nel sistema con OFN e continuando a riempire affinché si raggiunga la pressione d'esercizio, poi scaricarla all'atmosfera e ripristinare il vuoto infine. Questo processo viene ripetuto affinché nessuno refrigerante sia nel sistema. Quando il carico OFN finale è usato, il sistema viene ventilato alla pressione atmosferica per attivare il lavoro. Questa operazione è assolutamente vitale se operazioni di brasatura nella tubatura devono succedere. Assicurare che l'uscita della pompa vuoto non sia adiacente a qualsiasi fonte d'ingnizione e che ci sia la ventilazione disponibile.

15. Procedure di ricarica

In aggiunta alle procedure di ricarica convenzionali, i requisiti seguenti vengono rispettati.

- Assicurare che la contaminazione di diversi refrigeranti non succedere nell'utilizzo dell'attrezzatura di ricarica. Tubi flessibili o linee devono essere quanti corti possibili per minimizzare la quantità del refrigerante contenuto dentro.

- Cilindri non vengono mantenuti verticali.

- Assicurare che il sistema di refrigerazione sia messo a terra prima di ricaricare il sistema con refrigerante.

- Etichettare il sistema quando la ricarica è finita(se non pronta).

- Estrema attenzione viene prestata a non riempire eccessivamente il sistema di refrigerazione.

Prima di ricaricare il sistema, deve essere soggetto alla prova di pressione con OFN. Il sistema viene sottoposto alla prova di perdita alla completazione della ricarica ma prima dell'attivazione. Una successiva prova di perdita viene eseguita prima di lasciare il sito.

16. Messa fuori servizio

Prima di eseguire la procedura, è essenziale che il tecnico sia completamente familiarizzato con l'attrezzatura e tutti i suoi dettagli. E' raccomandato per buona pratica che tutti i refrigeranti sono recuperati in sicurezza. Prima di eseguire il compito, una campione d'olio e refrigerant deve essere adibita all'analisi del caso prima del riutilizzo del refrigerante dichiarato. E' essenziale che il potere elettrico sia disponibile prima che il compito sia cominciato.

a) Familiarizzare con l'attrezzatura e la sua operazione.

b) Isolare elettricamente il sistema.

c) Prima di provare la procedura, assicurare che:

l'attrezzatura di trattamento meccanico sia disponibile, se richiesto, per trattare i cilindri di refrigerante,

tutta l'attrezzatura protettiva personale sia disponibile e in uso corretto;

il processo di recupero sia sorvegliato in tutti i tempi da un uomo competente;

l'attrezzatura di recupero e i cilindri siano conformi ai criteri appropriati;

d) Pompar giù il sistema refrigerante se possibile.

e) In caso di vuoto impossibile, fare un manicotto perché il refrigerante possa rimossa da varie parti del sistema.

f) Assicurare che il cilindro sia ubicato sulle scale prima del recupero.

g) Avviare la macchina di recupero e operare in conformità alle istruzioni del produttore.

h) Non riempire eccessivamente i cilindri. (Ricarica del liquido non più di 80% del volume).

i) Non superare la massima pressione di servizio del cilindro, anche temporaneamente.

Quando i cilindri sono stati riempiti correttamente e il processo sia completato, assicurare che i cilindri e l'attrezzatura sono rimossi istantaneamente dal sito e tutte le valvole d'isolamento sull'attrezzatura sono chiuse.

j) Refrigerante recuperato non viene caricato in un altro sistema di refrigerazione a meno che sia stato pulito e controllato.

17. Etichettatura

L'attrezzatura viene etichettata dichiarando che è stata messa fuori servizio e svuotata del refrigerante. L'etichetta viene datata e firmata. Assicurare che ci sono le etichette sull'attrezzatura dichiarando che l'attrezzatura contenga il refrigerante infiammabile.

18. Recupero

Nel rimuovere il refrigerante dal sistema, sia per la messa in servizio che per la messa fuori servizio, si raccomanda per buona pratica che tutti i refrigeranti vengono rimossi in sicurezza.

Nel trasferire il refrigerante nei cilindri, assicurare che solo gli appropriati cilindri di recupero refrigerante siano disposti. Assicurare che il giusto numero di cilindri per tenere la ricarica generale del sistema è disponibile. Tutti i cilindri da usare sono designati per il refrigerante recuperato e etichettati per quel refrigerante (ossia cilindri speciali per il recupero del refrigerante). Cilindri vengono muniti della valvola di depressione e associati alle valvole di intercettazione nel buono ordine di lavoro. Cilindri di recupero vuoti sono evacuati e, se possibile, raffreddati prima del recupero.

L'attrezzatura di recupero deve essere in buon ordine di lavoro con un set di istruzioni in merito all'attrezzatura che sia nella mano e deve essere idonea per il recupero dei refrigeranti infiammabili. In aggiunta, un set di scale di peso calibrate deve essere disponibile e in buono ordine di lavoro. Tubi flessibili vengono muniti dei giunti di scollegamento senza perdita e in buona condizione. Prima di utilizzare la macchina di recupero, controllare che sia in ordine di lavoro soddisfacente, sia stata mantenuta correttamente e che tutti i componenti elettrici associati siano sigillati per prevenire

l'ignizione in caso di rilascio del refrigerante. Consultare il produttore in caso di dubbio. Il refrigerante recuperato viene restituito al fornitore del refrigerante nel giusto cilindro di recupero, e la relativa Nota di Trasferimento del Rifiuto viene sistemata. Non miscelare i refrigeranti in unità di recupero e particolarmente in cilindri.

Nel caso che il compressore o l'olio di compressore venga rimosso, assicurare che sono stati evacuati ad un livello accettabile per accertare che il refrigerante infiammabile non rimane nel lubrificante. Il processo d'evacuazione viene eseguito prima di restituire il compressore al fornitore. Solo il riscaldamento elettrico sul corpo del compressore viene impiegato per accelerare tale processo. Quando l'olio è drenato dal sistema, viene eseguito in sicurezza.

19. Trasporto di apparecchiature contenenti refrigeranti infiammabili (Allegato CC.1)

In conformità con le normative relative al trasporto.

20. Refrigeranti infiammabili alimentati dagli apparecchi scartati

Vede i Regolamenti Nazionali.

21. Conservazione dell'attrezzatura/ apparecchi

La conservazione dell'attrezzatura deve essere in conformità alle istruzioni del produttore.

22. Conservazione dell'attrezzatura imballata(non venduta)

Protezione d'imballo di conservazione viene costruita in modo che il danno meccanico all'attrezzatura

nell'imballo non causerà una perdita del carico di refrigerante.

Il massimo numero di pezzi d'attrezzatura permessi da conservare insieme sarà determinato dai regolamenti locali.

23. Marcatura delle apparecchiature mediante apposita etichettatura

Vd. normative locali

Condizioni Generali della garanzia del fabbricante Adeo Services:

Adeo Services offre una garanzia fabbricante per i suoi prodotti.

> Campo d'applicazione della garanzia del fabbricante Adeo Services:

I prodotti Adeo Services sono concepiti per offrire delle prestazioni qualitative destinate ad un uso normale. Se un prodotto si rivelasse difettoso durante il periodo coperto dalla garanzia in condizioni di uso normali, spetta a Adeo Services il compito di ripararlo o di sostituirlo.

La garanzia Adeo Services copre la riparazione o la sostituzione (a discrezione di Adeo services) del dispositivo messo sul mercato da Adeo Services, se si rivela difettoso a causa di un difetto del materiale o di fabbricazione durante il periodo coperto dalla garanzia. Se il pezzo necessario al buon funzionamento del prodotto è indisponibile, Adeo Services s'impegna a sostituirlo con un pezzo che abbia le caratteristiche ed i livelli di prestazione equivalenti. *L'applicazione di questa garanzia non rimette in causa l'esercizio dei vostri diritti, ai sensi delle garanzie legali previste dal Codice civile e dal Codice del consumo.*

> Casi esclusi dalla garanzia del fabbricante Adeo Services:

La garanzia del fabbricante Adeo Services non ha vocazione ad essere applicata ai casi qui di seguito elencati:

- Usura normale del prodotto e/o dei suoi componenti, (es. fusibile, cinghia, spazzola, batterie, filtri, involucri protettivo, etc.)
- Danni accidentali (dovuti a caduta del prodotto, urto o cattiva posa del prodotto)
- Danni che risultino da un uso non conforme alle informazioni fornite dal libretto delle istruzioni e/o sulla confezione (es: voltaggio di alimentazione sbagliato)
- Danni causati dal mancato rispetto delle raccomandazioni di manutenzione del prodotto.
- Danni causati da cause esterne come il trasporto, le intemperie, interruzioni di corrente o sovratensione.
- Danni esterni, compresi, ma non solo, strisce, graffi o la rottura di elementi di plastica.
- I guasti causati da casi di forza maggiore (eventi che sfuggono al controllo d'Adeo Services, imprevedibili al momento in cui il prodotto è stato venduto e i cui effetti non è stato possibile evitare con misure appropriate (es: catastrofi naturali).
- I guasti causati da:
 - ° *Un uso negligente, un cattivo uso, un uso improprio o imprudente del prodotto.*
 - ° *Un uso non conforme al manuale delle istruzioni del prodotto.*
 - ° *L'uso del prodotto a fini diversi da quelli domestici normali nel paese in cui è stato acquistato.*
 - ° *L'uso di pezzi di ricambio che non siano stati assemblati o installati secondo le istruzioni di montaggio fornite da Adeo Services.*
 - ° *L'uso di pezzi di ricambio e accessori che non siano Componenti Adeo Services autentici.*
 - ° *L'installazione o l'assemblaggio difettosi.*
 - ° *Le riparazioni o le modifiche effettuate da terzi che non siano personale autorizzato da Adeo Services o i suoi agenti autorizzati.*
- La garanzia non sarà valida neanche se il numero di serie o la piastra segnaletica del prodotto (se il prodotto dispone di una piastra segnaletica) sono stati tolti o degradati.
- Se Adeo Services riceve da parte di autorità pubbliche competenti delle informazioni che indichino che il prodotto è stato rubato.

Le modalità di applicazione della garanzia Adeo Services sono le seguenti

- La garanzia ha effetto a partire dalla data di acquisto (o la data di consegna se questa è successiva).
- La previa presentazione di una prova di consegna / acquisto prima di qualsiasi intervento sul dispositivo garantito. Da notare che senza tale prova, qualsiasi lavoro da effettuare farà oggetto del rilascio di un preventivo, che dovrà essere accettato dal cliente prima di qualsiasi intervento. Si prega di conservare la ricevuta d'acquisto o la bolla di consegna.
- Tutti gli interventi saranno effettuati da Adeo Services o prestatori autorizzati.
- Ogni pezzo di ricambio sostituito diventa proprietà d'Adeo Services
- La riparazione o la sostituzione del dispositivo sotto garanzia non prolunga la durata della garanzia.
- La garanzia non rimette in causa l'esercizio dei vostri diritti ai sensi delle garanzie legali previste dal codice civile ed il codice del consumo.
- Per far valere tale garanzia, rivolgersi al rivenditore da cui si è effettuato l'acquisto.

> Data di entrata in vigore della garanzia:

La garanzia d'Adeo Services entra in vigore alla data d'acquisto o la data di consegna del prodotto. Sarà presa in considerazione la data più tardiva.

La durata della garanzia (meccanismo e trattamento della superficie) è autorizzata per una durata di 2-3-5 o 10 anni (vedi menzione sulla confezione del prodotto) tranne che per i trattamenti della superficie colorata (bianco, nero, grigio...) la cui garanzia è limitata a 2 anni.

> Perimetro geografico della garanzia d'Adeo Services:

- La garanzia è valida nel paese d'acquisto del prodotto.
- Se il dispositivo viene usato in un paese diverso da quello in cui lo si è acquistato, la garanzia può essere invalidata. In questo caso, si prega di rivolgersi al rivenditore del paese in cui si è acquistato il prodotto, che prenderà in esame la domanda di applicazione della garanzia.

> Condizioni della garanzia Adeo Services in caso di rivendita del prodotto:

In caso di rivendita del prodotto nel corso del suo periodo di garanzia, questa resta valida a beneficio dell'acquirente e può essere applicata da quest'ultimo a condizione che:

- Venga fornita la prova d'acquisto originale del prodotto,
- Venga fornita la prova del corretto funzionamento del prodotto al momento della rivendita,
- Le condizioni d'applicazione della garanzia elencate nelle presenti siano riunite.

Si precisa che la rivendita del prodotto non ha alcun impatto sulla durata della garanzia restante a partire dalla data di rivendita. L'acquirente del prodotto rivenduto può dunque reclamare il beneficio della garanzia Adeo Services, nel limite della durata di validità restante della suddetta garanzia alla data della rivendita

FR

ΠΡΟΕΙΔΟΠΟΙΗΣΗ

ES

Το εν λόγω προϊόν περιέχει εύφλεκτο αέριο R290, ερμητικά κλειστό.

PT

Πρόσθετες προειδοποιήσεις για συσκευές με ψυκτικό αέριο R290 (ανατρέξτε στην ενδεικτική πινακίδα για τον τύπο του ψυκτικού αερίου που χρησιμοποιείται)

IT

EL

PL

RO

EN



ΔΙΑΒΑΣΤΕ ΠΡΟΣΕΚΤΙΚΑ ΤΟ ΠΑΡΟΝ ΕΓΧΕΙΡΙΔΙΟ ΠΡΙΝ ΧΡΗΣΙΜΟΠΟΙΗΣΕΤΕ ΤΗ ΣΥΣΚΕΥΗ.



- Το ψυκτικό αέριο R290 συμμορφώνεται με τις ευρωπαϊκές οδηγίες για το περιβάλλον.
- Η συσκευή αυτή περιέχει περίπου 0.226 kg ψυκτικού αερίου R290. Η μέγιστη ποσότητα φόρτισης ψυκτικού είναι 0,3kg.
- Χρησιμοποιείτε μόνο τα εργαλεία που συνιστώνται από τον κατασκευαστή για την απόψυξη και τον καθαρισμό.
- Μη χρησιμοποιείτε τη συσκευή σε χώρους με πηγές ανάφλεξης σε συνεχή λειτουργία (π.χ. ανοικτές φλόγες, συσκευή αερίου ή ηλεκτρική θερμάστρα σε λειτουργία).
- Μην τρυπάτε κανένα από τα τμήματα του κυκλώματος του ψυκτικού μέσου.
- Για την εγκατάσταση, τη χρήση και την αποθήκευση της συσκευής απαιτείται επιφάνεια μεγαλύτερη από 15 m².
- Η συσσώρευση πιθανών διαρροών ψυκτικού αερίου σε χώρους με ανεπαρκή αερισμό ενδέχεται να αποτελέσει κίνδυνο πυρκαγιάς ή έκρηξης αν το ψυκτικό αέριο έρθει σε επαφή με ηλεκτρικά καλωριφέρ, σόμπες ή άλλες πηγές ανάφλεξης.
- Απαιτείται προσοχή κατά την αποθήκευση της συσκευής, προς αποφυγή μηχανικών βλαβών.
- Η εργασία στα ψυκτικά κυκλώματα επιτρέπεται μόνο σε άτομα εξουσιοδοτημένα από διαπιστευμένο οργανισμό που πιστοποιεί την

αρμοδιότητά τους να χειρίζονται ψυκτικά μέσα, σε συμμόρφωση με τη νομοθεσία.

- Οι εργασίες συντήρησης και επισκευής που απαιτούν τη συνδρομή άλλου ειδικευμένου προσωπικού πρέπει να πραγματοποιούνται υπό την επίβλεψη ειδικών στη χρήση εύφλεκτων ψυκτικών μέσων.
- Στις πληροφορίες για τους χώρους όπου επιτρέπονται σωλήνες που
- περιέχουν εύφλεκτο ψυκτικό, θα πρέπει να δηλώνεται:
 - ότι η εγκατάσταση της σωληνώσεως θα πρέπει να είναι περιορισμένη.
 - ότι η σωλήνωση θα πρέπει να προστατεύεται από υλική φθορά και να μην εγκαθίσταται σε μη εξαεριζόμενο χώρο.
 - ότι θα πρέπει να ελέγχεται η συμμόρφωση με τους εθνικούς κανονισμούς σχετικά με το φυσικό αέριο.
 - ότι οι μηχανικές συνδέσεις θα πρέπει να είναι προσβάσιμες για σκοπούς συντήρησης.
- Η ελάχιστη ονομαστική ροή αέρα είναι 340 m³/h.
- Ένας μη εξαεριζόμενος χώρος όπου εγκαθίσταται η συσκευή που χρησιμοποιεί εύφλεκτα ψυκτικά, θα πρέπει να είναι κατασκευασμένος έτσι ώστε να μην προκύψει διαρροή ψυκτικού και το ψυκτικό να μην λιμνάζει με αποτέλεσμα να προκληθεί πυρκαγιά ή έκρηξη.
- Η συσκευή θα πρέπει να φυλάσσεται σε έναν καλά αεριζόμενο χώρο όπου το μέγεθος του δωματίου αντιστοιχεί στο μέγεθος δωματίου που ορίζεται για την λειτουργία.

ΗΛΕΚΤΡΙΚΕΣ ΣΥΝΔΕΣΕΙΣ

- Η μη τήρηση αυτών των σημαντικών οδηγιών ασφαλείας απαλλάσσει τον κατασκευαστή από κάθε ευθύνη

Προτού συνδέσετε τη συσκευή στην πρίζα, ελέγξτε τα ακόλουθα:

- Η τιμή που αναγράφει η ενδεικτική πινακίδα πρέπει να είναι η ίδια με εκείνη της τροφοδοσίας του κύριου ηλεκτρικού δικτύου.
- Η πρίζα και το ηλεκτρικό κύκλωμα είναι επαρκείς για τη συσκευή.
- Η υποδοχή της πρίζας ταιριάζει με το βύσμα. Αν είναι απαραίτητο, απευθυνθείτε σε ειδικευμένο άτομο για την αντικατάσταση του βύσματος.
- Βεβαιωθείτε ότι η πρίζα είναι γειωμένη.

ΣΥΜΒΟΛΑ ΠΡΟΕΙΔΟΠΟΙΗΣΗΣ

Διαβάστε προσεκτικά το παρόν εγχειρίδιο



Προσοχή



Γείωση

ΓΕΝΙΚΕΣ ΣΥΣΤΑΣΕΙΣ ΑΣΦΑΛΕΙΑΣ 

Προτού χρησιμοποιήσετε τη συσκευή, διαβάστε όλες τις οδηγίες χρήσης και φυλάξτε το εγχειρίδιο για να ανατρέξετε μελλοντικά. Εάν χρειαστεί, μεταβιβάστε το εγχειρίδιο σε τρίτο.

Σε περίπτωση αμφιβολιών συμβουλευτείτε το τεχνικό τμήμα του κατασκευαστή για βοήθεια.

ΠΡΟΣΟΧΗ: Κατά τη χρήση ηλεκτρικών εργαλείων, οι βασικές συστάσεις πρέπει πάντα να τηρούνται ώστε να μειωθεί ο κίνδυνος πυρκαγιάς, ηλεκτροπληξίας και σωματικού τραυματισμού.

1) Γενικές συστάσεις

Βεβαιωθείτε ότι τα χαρακτηριστικά της συσκευής αυτής είναι συμβατά με εκείνα της ηλεκτρικής σας εγκατάστασης.

Προκειμένου να αποφευχθεί κάθε κίνδυνος ηλεκτροπληξίας, μη βυθίζετε τη συσκευή σε νερό ή σε οποιοδήποτε άλλο υγρό και μη τη χρησιμοποιείτε κοντά σε νερό.

Η συσκευή αυτή προορίζεται μόνο για εσωτερική χρήση.

Μην τοποθετείτε αντικείμενα επάνω στη συσκευή.

Μη χρησιμοποιείτε αυτή τη συσκευή χωρίς φίλτρο.

Μην αποσυνδέετε τη συσκευή εάν τα χέρια σας είναι υγρά: κίνδυνος ηλεκτροπληξίας.

Μη μεταφέρετε τη συσκευή όταν βρίσκεται σε λειτουργία.

Τοποθετήστε την σε επίπεδη και ασφαλή επιφάνεια. Προκειμένου να αποφευχθεί ο κάθε κίνδυνος ατυχήματος, κρατάτε την μακριά από τα παιδιά. Κάθε μη εγκεκριμένη χρήση ή /και τροποποίηση της συσκευής μπορεί να αποδειχθεί επικίνδυνη, τόσο για την υγεία σας όσο για την ασφάλειά σας.

Μην εισάγετε αντικείμενα μέσα στη συσκευή, μην την αποσυναρμολογείτε.

Η συσκευή αυτή μπορεί να χρησιμοποιείται από παιδιά άνω των 8 ετών και από άτομα με μειωμένες σωματικές, αισθητήριες ή διανοητικές ικανότητες ή χωρίς εμπειρία και γνώση, εάν επιτηρούνται δεόντως ή καθοδηγούνται στην ασφαλή χρήση της συσκευής και αν οι πιθανοί κίνδυνοι έχουν αντιμετωπιστεί. Τα παιδιά δεν πρέπει να παίζουν με τη συσκευή. Ο καθαρισμός και η συντήρηση δεν πρέπει να πραγματοποιούνται από παιδιά χωρίς επίβλεψη.

2) Ηλεκτρική ασφάλεια

Εάν το καλώδιο τροφοδοσίας υποστεί ζημιά θα πρέπει να αντικατασταθεί από τον κατασκευαστή, το τμήμα εξυπηρέτησης πελατών ή κάποιο άτομο με αντίστοιχες ικανότητες ώστε να αποφευχθεί κάθε κίνδυνος.

Ελέγξτε ότι τα καλώδια δεν έχουν υποστεί φθορά, διάβρωση, πολύ μεγάλη πίεση, δόνηση ή άλλες βλαβερές περιβαλλοντικές επιδράσεις ή ότι δεν διαθέτουν αιχμηρές άκρες.

FR

ΕΙΔΙΚΕΣ ΣΥΣΤΑΣΕΙΣ ΑΣΦΑΛΕΙΑΣ

ES

Η εγκατάσταση της συσκευής πρέπει να γίνει σύμφωνα με την εθνική νομοθεσία σχετικά με την καλωδίωση.

PT

IT

Διατηρείτε τις σπές αερισμού ελεύθερες.

EL

PL

Η συσκευή πρέπει να αποθηκεύεται κατά τρόπο που να αποφεύγεται κάθε μηχανική βλάβη.

RO

Όταν η συσκευή είναι συνδεδεμένη με την παροχή ρεύματος:

EN

(1) Μη χρησιμοποιείτε τη συσκευή εάν το φις είναι χαλασμένο ή η πρίζα δεν είναι καλά στερεωμένη.

(2) Χρησιμοποιείτε οπωσδήποτε μια ηλεκτρική παροχή 220-240V A.C. ~50 Hz.

(3) Αποσυνδέστε τη συσκευή από το ηλεκτρικό δίκτυο εάν δεν πρόκειται να τη χρησιμοποιήσετε για μεγάλο χρονικό διάστημα.

(4) Να σβήνετε πάντα τη συσκευή και να την αποσυνδέετε από το ηλεκτρικό ρεύμα όταν πρόκειται να την καθαρίσετε.

ΠΡΟΕΙΔΟΠΟΙΗΣΗ: Για να επιταχύνετε την απόψυξη ή για το καθάρισμα, μη χρησιμοποιείτε άλλα μέσα από εκείνα που συστήνονται από τον κατασκευαστή.

Μην τρυπήσετε και μην κάψετε τη συσκευή.

Σας εφιστούμε την προσοχή ότι τα ψυκτικά υγρά μπορεί να είναι άοσμα.

ΠΡΟΣΤΑΣΙΑ ΤΟΥ ΠΕΡΙΒΑΛΛΟΝΤΟΣ

Σημασία του συμβόλου του διαγραμμένου κάδου:

Μην απορρίπτετε τις ηλεκτρικές συσκές με μη διαλεγμένα οικιακά απόβλητα.



Χρησιμοποιήστε κάποιο κατάλληλο κέντρο συλλογής.

Χ Απευθυνθείτε στην αρμόδια τοπική αρχή για να πληροφορηθείτε για τα διαθέσιμα κέντρα συλλογής. Οι ηλεκτρικές συσκευές που απορρίπτονται στις χωματερές και στη φύση μπορούν να απελευθερώσουν βλαβερές οιοποιές κινδυνεύουν να μολύνουν τον υδροφόρο ορίζοντα και να έχουν επιπτώσεις στη διατροφική αλυσίδα, την υγεία σας και την ευεξία σας

Όταν αγοράζετε μια καινούργια συσκευή, ο μεταπωλητής σας είναι αναγκασμένος να παραλάβει δωρεάν την παλιά σας συσκευή ώστε να ανακυκλωθεί.

Απόρριψη φιλική προς το περιβάλλον

Συμβάλλετε στην προστασία του περιβάλλοντος!

Φροντίστε να τηρείτε τους τοπικούς κανονισμούς: αφού βγουν σε αχρηστία, εναποθέτετε τις ηλεκτρικές συσκευές σας σε κάποιο κατάλληλο κέντρο διαλογής. Η συσκευασία είναι ανακυκλώσιμη. Απορρίψτε τη συσκευασία κατά τρόπο περιβαλλοντικά αποδεκτό διευκολύνοντας τη συγκομιδή της από τα κέντρα επιλεκτικής διαλογής.

ΧΑΡΑΚΤΗΡΙΣΤΙΚΑ ΤΗΣ ΣΥΣΚΕΥΗΣ

ΤΕΧΝΙΚΑ ΧΑΡΑΚΤΗΡΙΣΤΙΚΑ	
Όνομαστική τάση	220-240V
Όνομαστική συχνότητα	50Hz
Όνομαστική ισχύς (ψύξη)	1346W
Όνομαστική ισχύς (θέρμανση)	1391W
Αριθμός ψυκτικού υγρού	R290
Ποσότητα ψυκτικού μέσου	0.226kg
Θερμοκρασία λειτουργίας περιβάλλοντος	17-35 °C
Επιτρέπεται υπερβολική λειτουργία πίεση	Εκφόρτιση 2,6MPa
	Αναρρόφηση 1.0MPa
Μέγιστη επιτρεπόμενη πίεση	Απόρριψη 3.2MPa
	Αναρρόφηση 1.2MPa
Κατηγορία προστασίας	I
Αριθμός IP	IPX0 (Δεν παρέχεται προστασία από την είσοδο νερού.)
Τύπος ασφάλειας / ταξινόμησης	T2AL 250V

Τα δεδομένα εξετάστηκαν με τον σωλήνα εξαγωγής < 1 μέτρο

Για περισσότερες τεχνικές λεπτομέρειες επισκεφθείτε την ακόλουθη ιστοσελίδα:
www.erp-equation.com/ac

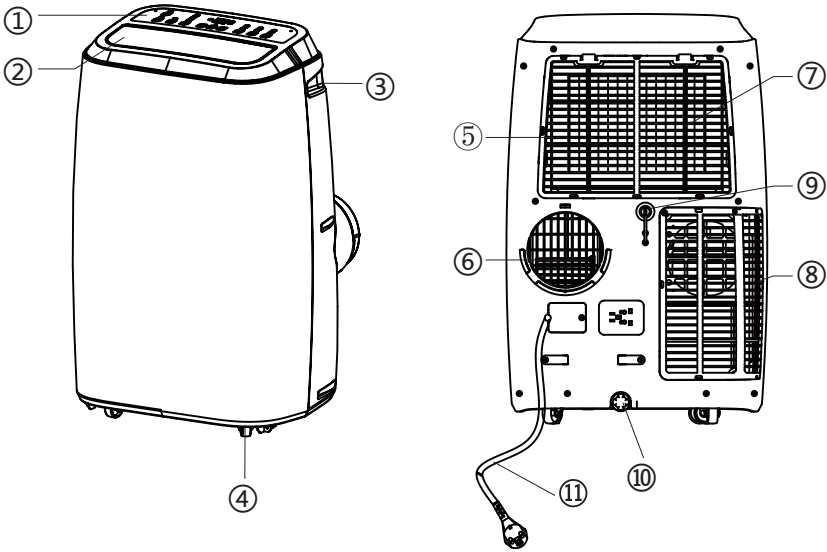
ΠΕΡΙΓΡΑΦΗ ΕΞΑΡΤΗΜΑΤΩΝ

1. Πίνακας ελέγχου
2. Έξοδος αέρα
3. Λαβές
4. Ροδόκια
5. Φίλτρο αέρα
6. Έξοδος αέρα (ανταλλαγή θερμότητας)
7. Εισαγωγή αέρα (εξατμιστήρας)
8. Εισαγωγή αέρα (συμπυκνωτής)
9. Έξοδος εκκένωσης νερού σε λειτουργία συνεχούς εκκένωσης (μόνο για τη λειτουργία αφύγρανσης)
10. Έξοδος εκκένωσης νερού (Παρατήρηση βεβαιωθείτε ότι η έξοδος εκκένωσης νερού είναι σωστά εγκατεστημένη πριν χρησιμοποιήσετε τη συσκευή)
11. Καλώδια τροφοδοσίας

ΠΙΝΑΚΑΣ ΕΛΕΓΧΟΥ

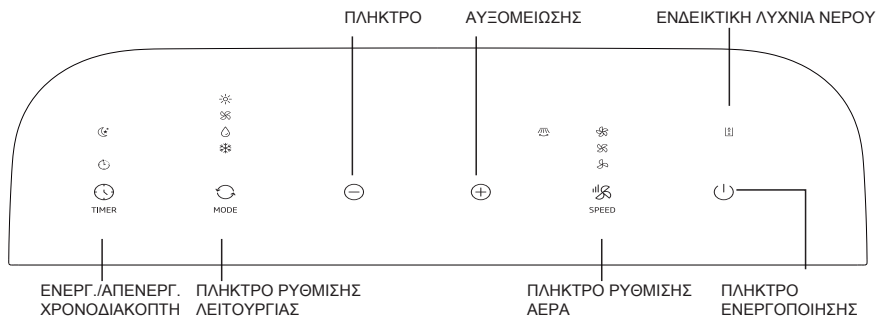

1. Πλήκτρο Λειτουργίας/Διακοπής

Με το πλήκτρο αυτό μπορείτε να θέσετε τη συσκευή σε λειτουργία ή να τη σταματήσετε.

2. Ενδεικτική λυχνία νερού

Υπάρχει περίπτωση το νερό συμπύκνωσης να συσσωρευτεί μέσα στη συσκευή. Όταν το εσωτερικό ρεζερβουάρ είναι γεμάτο, η φωτεινή ένδειξη ανάβει σε κόκκινο χρώμα. Η συσκευή δεν θα λειτουργήσει μέχρι να αδειάσετε τα νερό.

3. Πλήκτρο επιλογής του τρόπου λειτουργίας

ο έλεγχος λειτουργίας έχει 4 ρυθμίσεις :

- Ψύξη
- Αφύγραση
- Ανεμιστήρας
- Θέρμανση

Γι' αυτό, χρησιμοποιήστε το πλήκτρο επιλογής του τρόπου λειτουργίας. Μια φωτεινή ένδειξη υποδεικνύει την τρέχουσα ρύθμιση.

● Λειτουργία ψύξης

-Πατήστε το πλήκτρο «Λειτουργία» μέχρι να εμφανιστεί το εικονίδιο «Ψύξη

-Πατήστε το πλήκτρο «DOWN» (ΜΕΙΩΣΗ) ή το UP (ΑΥΞΗΣΗ) για να επιλέξετε την επιθυμητή θερμοκρασία δωματίου. (16°C-31°C)

-Πιέστε το πλήκτρο «ΑΕΡΑΣ», για να επιλέξετε την ταχύτητα του αέρα.

ΛΕΙΤΟΥΡΓΙΑ

● Λειτουργία αφύγρανσης

- Πατήστε το πλήκτρο «Λειτουργία» μέχρι να εμφανιστεί το εικονίδιο «Αφύγρανση».
- Ρυθμίστε αυτόματα την επιλεγμένη θερμοκρασία στους 2 °C λιγότερο από την τρέχουσα θερμοκρασία δωματίου, η θερμοκρασία ρυθμίζεται αυτόματα από 16 °C -31 °C .
 - Ρυθμίστε αυτόματα τη μηχανή του ανεμιστήρα σε ΧΑΜΗΛΗ ταχύτητα αέρα

● Λειτουργία ανεμιστήρα

- Πατήστε το πλήκτρο «Λειτουργία» μέχρι να εμφανιστεί το εικονίδιο «Ανεμιστήρα».
- Πιέστε το πλήκτρο «ΑΕΡΑΣ», για να επιλέξετε την ταχύτητα του αέρα.

● Λειτουργία θέρμανσης (αυτή η λειτουργία δεν είναι διαθέσιμη μονάδα αποκλειστικής ψύξης)

- Πατήστε το πλήκτρο «Λειτουργία» μέχρι να εμφανιστεί το εικονίδιο «θέρμανση».
- Πατήστε το πλήκτρο «DOWN» (ΜΕΙΩΣΗ) ή το UP (ΑΥΞΗΣΗ) για να επιλέξετε την επιθυμητή θερμοκρασία δωματίου. (16°C-31°C)
- Πιέστε το πλήκτρο «ΑΕΡΑΣ», για να επιλέξετε την ταχύτητα του αέρα.

4. Λειτουργία χρονοδιακόπτη

Ρύθμιση ΕΝΕΡΓΟΠΟΙΗΣΗΣ χρονοδιακόπτη:

- Όταν ο κλιματιστικό είναι ΑΠΕΝΕΡΓΟΠΟΙΗΜΕΝΟ, πατήστε το πλήκτρο «Χρονοδιακόπτης» και επιλέξτε την επιθυμητή ώρα ΕΝΕΡΓΟΠΟΙΗΣΗΣ του χρονοδιακόπτη με τα πλήκτρα ρύθμισης θερμοκρασίας και ώρας.
- Η ένδειξη «Προεπιλεγμένη ώρα ΕΝΕΡΓΟΠΟΙΗΣΗΣ» εμφανίζεται στον πίνακα ελέγχου.
- Η ώρα ΕΝΕΡΓΟΠΟΙΗΣΗΣ του χρονοδιακόπτη μπορεί να ρυθμιστεί ανά πάσα στιγμή εντός 1-24ώρου.

Ρύθμιση ΑΠΕΝΕΡΓΟΠΟΙΗΣΗΣ χρονοδιακόπτη:

- Όταν ο κλιματιστικό είναι ΕΝΕΡΓΟΠΟΙΗΣΗΣ, πατήστε το πλήκτρο «Χρονοδιακόπτης» και επιλέξτε την επιθυμητή ώρα ΑΠΕΝΕΡΓΟΠΟΙΗΣΗΣ του χρονοδιακόπτη με τα πλήκτρα ρύθμισης θερμοκρασίας και ώρας.
- Η ένδειξη «Προεπιλεγμένη ώρα ΑΠΕΝΕΡΓΟΠΟΙΗΣΗΣ» εμφανίζεται στον πίνακα ελέγχου.
- Η ώρα ΑΠΕΝΕΡΓΟΠΟΙΗΣΗΣ του χρονοδιακόπτη μπορεί να ρυθμιστεί ανά πάσα στιγμή εντός 1-24ώρου.