

Robotic Pool Cleaner

For Commercial - Public Swimming Pools

Operator Manual

Robot limpiapiscinas

Para piscinas públicas y privadas

Manual de operación

Schwimmbeckenreiniger

Für kommerzielle und öffentliche Schwimmbäder

Bedienungsanleitung

Robot pulisci-piscine

Per piscine pubbliche e private

Manuale di utilizzo

Robot nettoyeur

Pour piscines publiques et privées

Manuel d'utilisation

Robot Aspirador

Para piscinas públicas e privadas

Manual de funcionamento

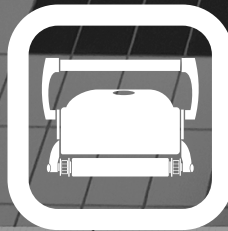

Content

1. BEFORE USING YOUR POOL CLEANER	PAGE 7
2. PROGRAMMING YOUR POOL CLEANER	PAGE 11
3. SETTING THE OPERATION TIME	PAGE 11
4. SETTING THE DELAY TIME	PAGE 12
5. CLEANING LEVEL	PAGE 12
6. POOL FEATURES	PAGE 13
7. USING THE REMOTE CONTROL	PAGE 14
8. INFORMATION MODE	PAGE 17
9. MAINTENANCE AND ADJUSTMENT	PAGE 21
10. TROUBLESHOOTING GUIDE	PAGE 22
11. AQUA KART	PAGE 26

Indice

1. ANTES DE UTILIZAR SU LIMPIAPISCINAS	PÁGINA 31
2. PROGRAMACIÓN DEL LIMPIAPISCINAS	PÁGINA 35
3. AJUSTE DEL INTERVALO DE FUNCIONAMIENTO	PÁGINA 35
4. AJUSTE DEL TEMPORIZADOR	PÁGINA 36
5. NIVEL DE LIMPIEZA	PÁGINA 36
6. FUNCIONES DEL LIMPIAPISCINAS	PÁGINA 37
7. USO DEL CONTROL REMOTO	PÁGINA 38
8. MODO DE INFORMACIÓN	PÁGINA 41
9. MANTENIMIENTO Y AJUSTE	PÁGINA 45
10. RESOLUCIÓN DE PROBLEMAS	PÁGINA 46
11. AQUA KART	PÁGINA 50

Inhaltsverzeichnis

1. VOR DEM GEBRAUCH	SEITE 55
2. PROGRAMMIERUNG	SEITE 59
3. EINSTELLEN DER REINIGUNGSZEIT	SEITE 59
4. EINSTELLEN DER VERZÖGERUNGSZEIT	SEITE 60
5. AUSWAHL DES REINIGUNGSGRADES	SEITE 60
6. AUSWAHL DER BECKENEIGENSCHAFTEN	SEITE 61
7. BENUTZEN DER FERNBEDIENUNG	SEITE 62
8. INFORMATIONSMODUS	SEITE 65
9. INSTANDHALTUNG UND VORSCHRIFTEN	SEITE 69
10. HANDBUCH FÜR FEHLERSUCHE	SEITE 70
11. TRANSPORTWAGEN	SEITE 74

Indice

1. PRIMA DI USARE IL PULISCI-PISCINE	PAGINA 79
2. PROGRAMMAZIONE DEL PULISCI-PISCINE	PAGINA 83
3. IMPOSTAZIONE DEL TEMPO DI FUNZIONAMENTO	PAGINA 83
4. IMPOSTAZIONE DEL TEMPO DI RITARDO	PAGINA 84
5. LIVELLO DI PULIZIA	PAGINA 84
6. CARATTERISTICHE DELLA PISCINA	PAGINA 85
7. UTILIZZO DEL TELECOMANDO	PAGINA 86
8. MODALITÀ INFORMAZIONI	PAGINA 89
9. MANUTENZIONE E REGOLAZIONE	PAGINA 93
10. GUIDA PER LA RISOLUZIONE DEI PROBLEMI	PAGINA 94
11. AQUA KART	PAGINA 98

Table des matières

1. AVANT D'UTILISER VOTRE ROBOT DE PISCINE	PAGE 103
2. PROGRAMMATION DE VOTRE ROBOT DE PISCINE	PAGE 107
3. RÉGLAGE DE LA DURÉE DE FONCTIONNEMENT	PAGE 107
4. RÉGLAGE DU DÉLAI DE RETARDEMENT	PAGE 108
5. NIVEAU DE NETTOYAGE	PAGE 108
6. CARACTÉRISTIQUES DE LA PISCINE	PAGE 109
7. UTILISATION DE LA TÉLÉCOMMANDE	PAGE 110
8. MODE D'INFORMATION	PAGE 113
9. ENTRETIEN ET RÉGLAGE	PAGE 117
10. GUIDE DE DÉPANNAGE	PAGE 118
11. AQUA KART	PAGE 122

Indice

1. ANTES DE UTILIZAR O ASPIRADOR	PÁGINA 127
2. PROGRAMAÇÃO DO ASPIRADOR	PÁGINA 131
3. AJUSTE DO INTERVALO DE FUNCIONAMENTO	PÁGINA 131
4. AJUSTE DO TEMPO DE RETARDAMENTO	PÁGINA 132
5. PARA SELECIONAR O NÍVEL DE LIMPEZA	PÁGINA 132
6. PARA SELECIONAR AS CARACTERÍSTICAS DA PISCINA	PÁGINA 133
7. USO DO COMANDO À DISTÂNCIA	PÁGINA 134
8. MODO DE INFORMAÇÃO	PÁGINA 137
9. MANUTENÇÃO E AJUSTE	PÁGINA 141
10. RESOLUÇÃO DE PROBLEMAS	PÁGINA 142
11. AQUA KART	PÁGINA 146

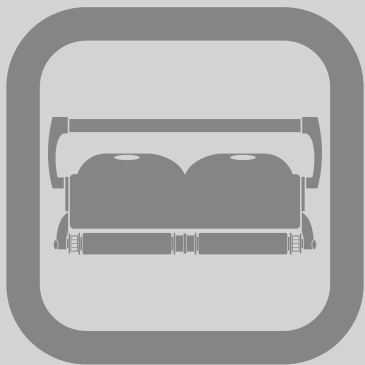

Robotic Pool Cleaner

For Commercial - Public Swimming Pools

Operator Manual

IMPORTANT SAFETY INSTRUCTIONS
READ AND FOLLOW ALL THE INSTRUCTIONS

CAUTION: Turn the Power supply off and unplug it from power outlet before carrying out user maintenance such as cleaning the filter.

Do not plug the power supply into a grounded outlet or do not switch the pool cleaner "ON" if it is not fully immersed in water. Operating the cleaner out of water will cause severe damage immediately and will result in loss of warranty.

Allow the cleaner to remain in the pool for 15 to 20 minutes following the end of its cleaning cycle. This will allow the motors to cool adequately. Do not leave the cleaner in the pool all the time. Always remember to turn the power supply "OFF" and unplug it from the power outlet before removing the cleaner from the pool.

WARNING: The cleaner must not be used when people are in the water. For use with swimming pool only

Safety Note

- The unit must be supplied through a residual current device (RCD) having a rated residual operating current not exceeding 30 mA
- The connection to the branch circuit should be consistent with the local and national wiring rules (electrical code).
- Mishandling of the unit can result in leakage of lubricants.
- If the supply cord is damaged, it must be replaced by the manufacturer's service agent or a qualified and trained person in order to avoid hazards.



This appliance can be used by children from 8 years and above and persons with reduced physical, sensory or mental capabilities, or lack of experience and knowledge if they have been given supervision or instruction concerning use of the appliance in a safe way and understands the hazards involved. Children shall not play with the appliance. Cleaning and user maintenance shall not be made by children without supervision.



WARNING: A Ground Fault Current Interrupter (GFCI-USA) or a Residual Current Device (RCD-EUROPE) must be installed to protect your electric outlet and prevent any possible electric shock.

SAVE THESE INSTRUCTIONS

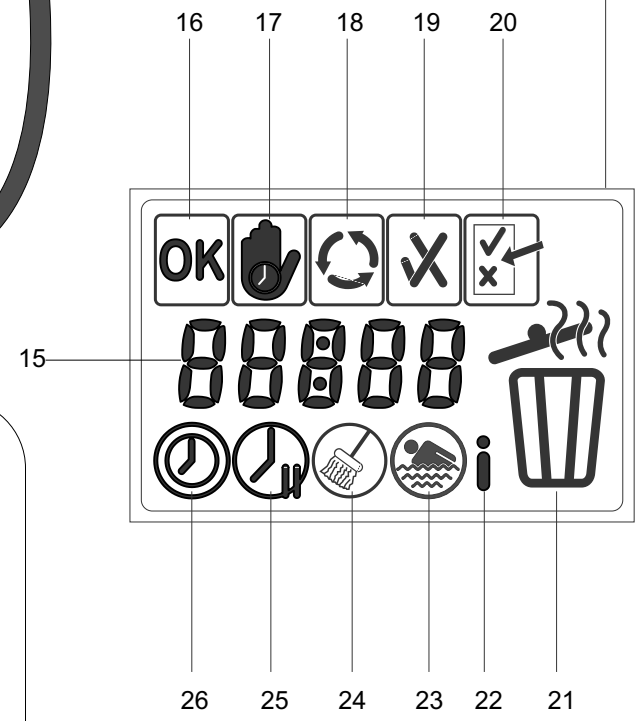
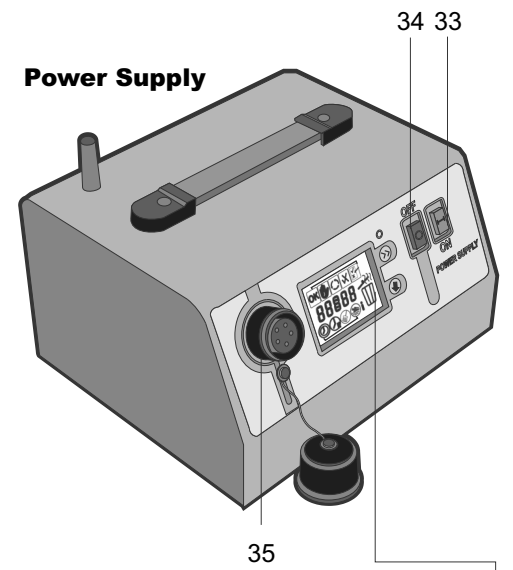
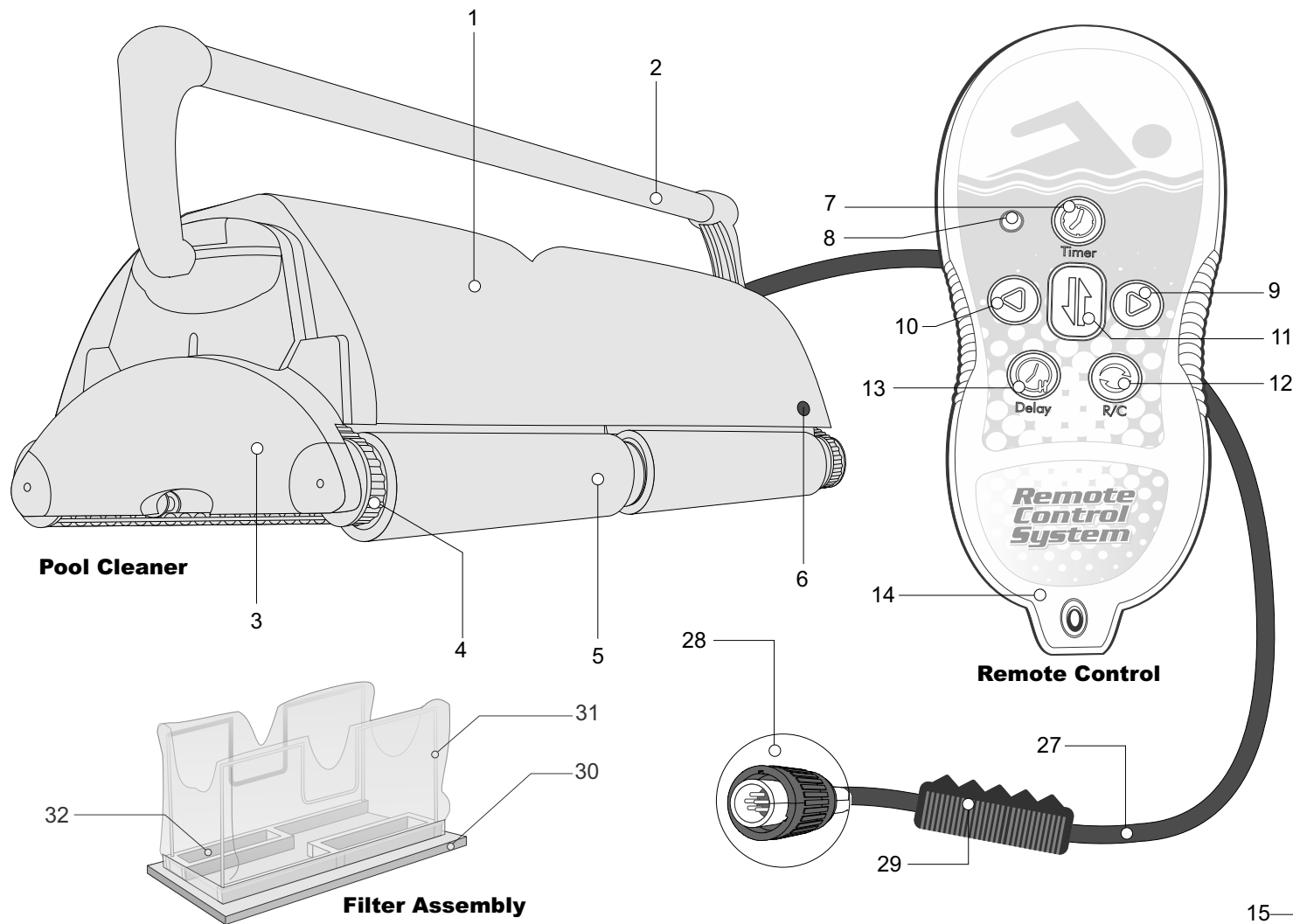

Robotic Pool Cleaner
For Commercial - Public Swimming Pools
COMPONENTS OVERVIEW

Pool Cleaner

- 1. Unit Body
- 2. Handle
- 3. Side Plate
- 4. Drive Track
- 5. Wheel Tube and Brushes
- 6. Infrared Sensor

Remote Control

- 7. timer button
- 8. LED
- 9. right turn button
- 10. left turn button
- 11. change direction button
- 12. remote control mode button
- 13. delay button
- 14. remote control transmitter

Control Panel

- 15. Operation Time
- 16. Init. Mode
- 17. Delay Mode
- 18. Cleaning Mode
- 19. OK/Error indication
- 20. Test Mode
- 21. Full Bag
- 22. Information
- 23. Select Pool Features
- 24. Select Cleaning Type
- 25. Select Delay Time
- 26. Select Cleaning Cycle

Floating Cable

- 27. floating cable
- 28. plug (transformer to unit)
- 29. E-Z Swivel

Filter Assembly

- 30. Bottom lid assembly
- 31. Filter bag
- 32. Intake valve flaps

Power Supply

- 33. ON Button
- 34. OFF Button
- 35. Socket

1. Before using your pool cleaner

Location of the Power Supply Unit (Transformer)

The power supply unit should be placed in any sheltered area, at least 3 meters (10 feet) away from the swimming pool. Additionally, the power supply should not be left out in rain or placed in puddles of water. If possible, place the power supply half the distance of the length of the pool. (fig.1) This will allow the cable and the unit to reach any corner of the pool. The enclosed power supply is configured for ONE of the following inputs:

a) 115 V b) 230 V

Make certain that the sticker on the back of the transformer corresponds with the correct voltage input .

WARNING!!

- 1) A ground fault current interrupter (GFCI in USA) or a residual current device (RCD- Europe) must be installed to protect your electrical outlet and to prevent the possibility of electrical shock.
- 2) Unit should not be operated in water temperatures above 94 degrees F (35 degrees C)
- 3) Store unit in protected area with a minimum temperature of 55 degrees F (12 degrees C) to prevent damage to internal seals.

Important Tips

- Shut off and unplug the power supply every time you remove the cleaner from the water.
- Clean the filter bag after every cycle.
- Periodically straighten out the floating cable.
- Replace worn brushes to ensure maximum cleaning performance.
- Save your cleaner's packaging for off-season storage or for shipping the unit to your dealer if service is required.
- Leave your pool cleaner in the water for 15 to 20 minutes after every cleaning cycle.
- Do not leave your cleaner in direct sunlight when not in use.
- Never leave the power supply in direct sunlight and avoid leaving it in the rain.
- Occasionally, you should rinse your cleaner including the Lock Tabs and intake valves on the Bottom Lid Assembly in clean, fresh water. This will lengthen the service life of the drive belts, drive tracks and scrubbing brushes.
- Clean the propeller once a month (see *MAINTENANCE AND ADJUSTMENT*)

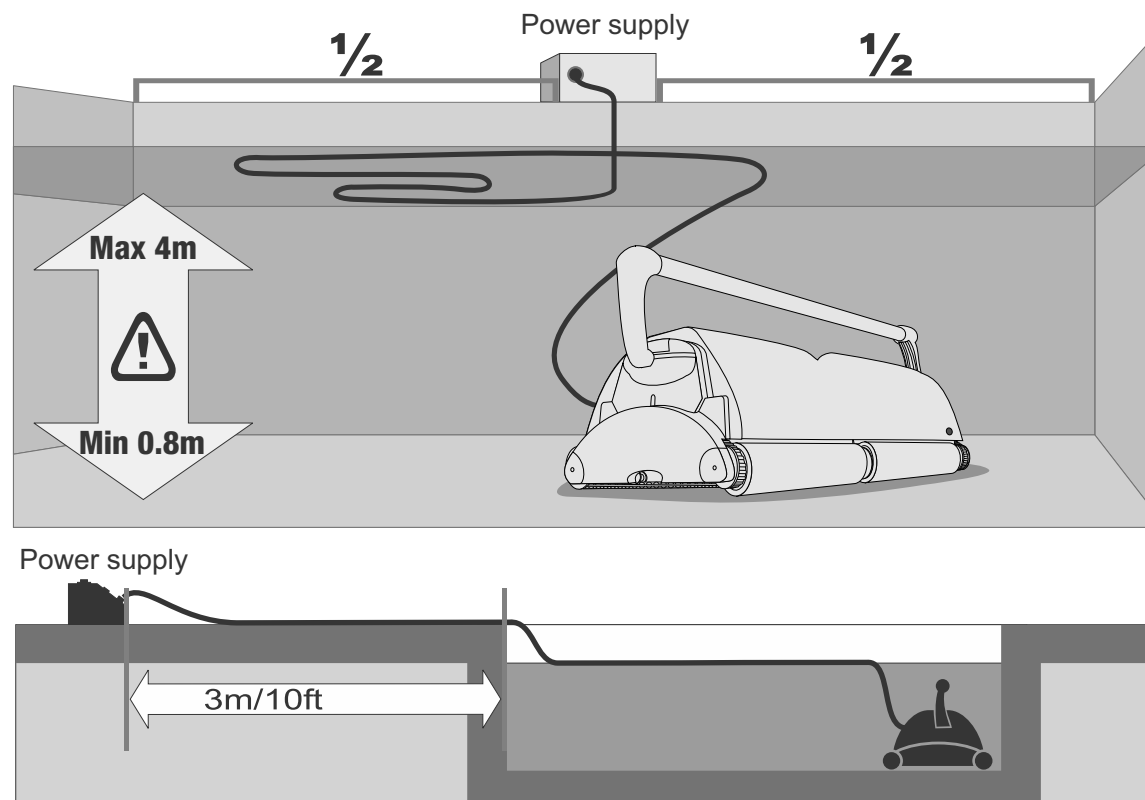

Fig. 1

To Operate Your Pool Cleaner

- 1) Plug the pool cleaner cable into the power supply. Make sure the key on the plug corresponds exactly with the key slot on the socket of the power supply (fig. 2)
 - 2) Completely immerse the cleaner in water.
 - 3) While the pool cleaner is in the water, gently tilt it side to side (fig. 3). This will allow any trapped air to escape through the pump outlets. Then, with a gentle push, allow the cleaner to sink to the bottom of the pool.
- NOTE: If the pool cleaner does not sink to the bottom of the pool, it's a result of trapped air. This air must be removed for proper operation (Repeat step 3).
- 4) Uncoil the floating cable fully and spread it over the pool water surface as evenly as possible. Make sure the cable has no tangles or kinks. (fig. 1)
 - 5) Plug the power supply into a proper grounded outlet. (verify the proper voltage again). Switch ON the power supply. The pool cleaner will start to operate and clean the pool in accordance with the cleaning program that you choose. For details see next page.

Removing the unit from the pool

1. Pull the unit by the floating cable until the unit is close to the surface and the attached Rope Assembly is within your reach.
 2. Turn the unit until the brushes are close to the wall.
 3. With both hands, grasp the loop at the end of the Rope Assembly and gently pull or lean backwards to lift the far side of the unit from the water. This will allow the water to drain from the robot.
 4. When the water has drained, grasp the handle with both hands and lift the unit from the water.
- CAUTION:** Bringing the unit side plate next to the pool wall and using the handle to lift the far side from the water for draining may cause severe damage to the Handle Assembly.

correct

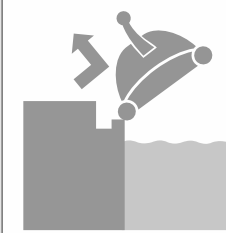

wrong

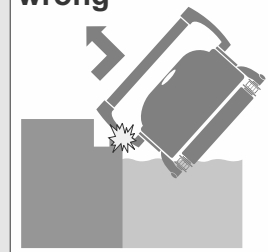
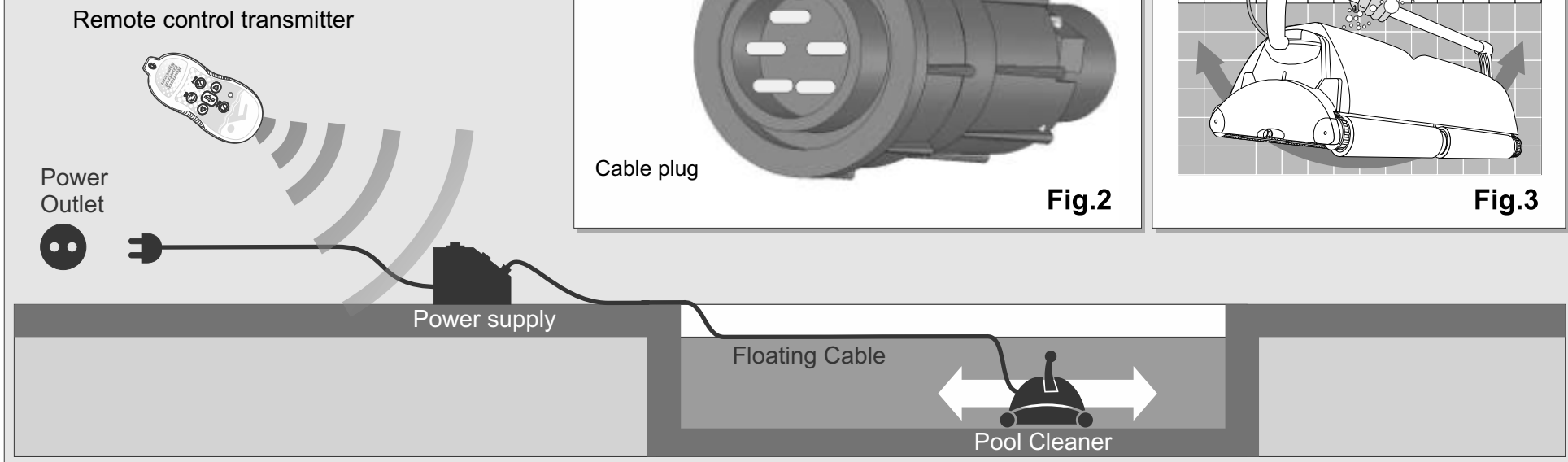
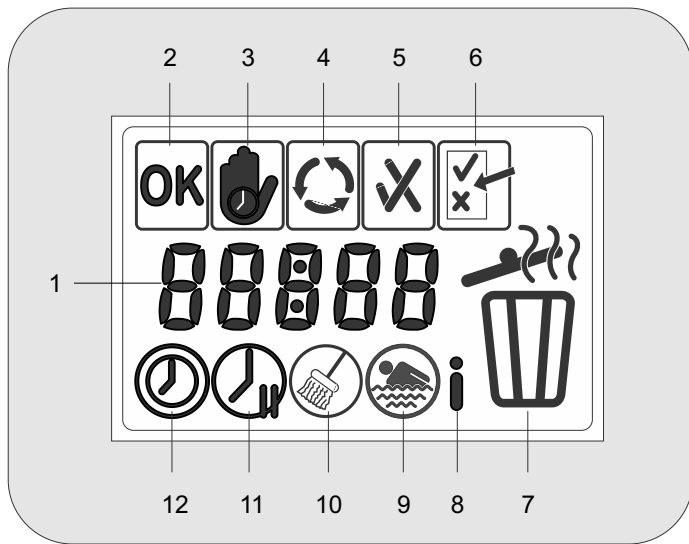

Fig.4





Control Panel

1. Operation Time
2. Initial Mode
3. Delay Mode
4. Cleaning Mode
5. OK/Error indication
6. Test Mode
7. Full Bag
8. Information
9. Select Pool Features
10. Select Cleaning Type
11. Select Delay Time
12. Select Cleaning Cycle

Power OFF (Red)
Shuts Off the Pool Cleaner

Power ON (Green)
Starts the Pool Cleaner

Control Panel

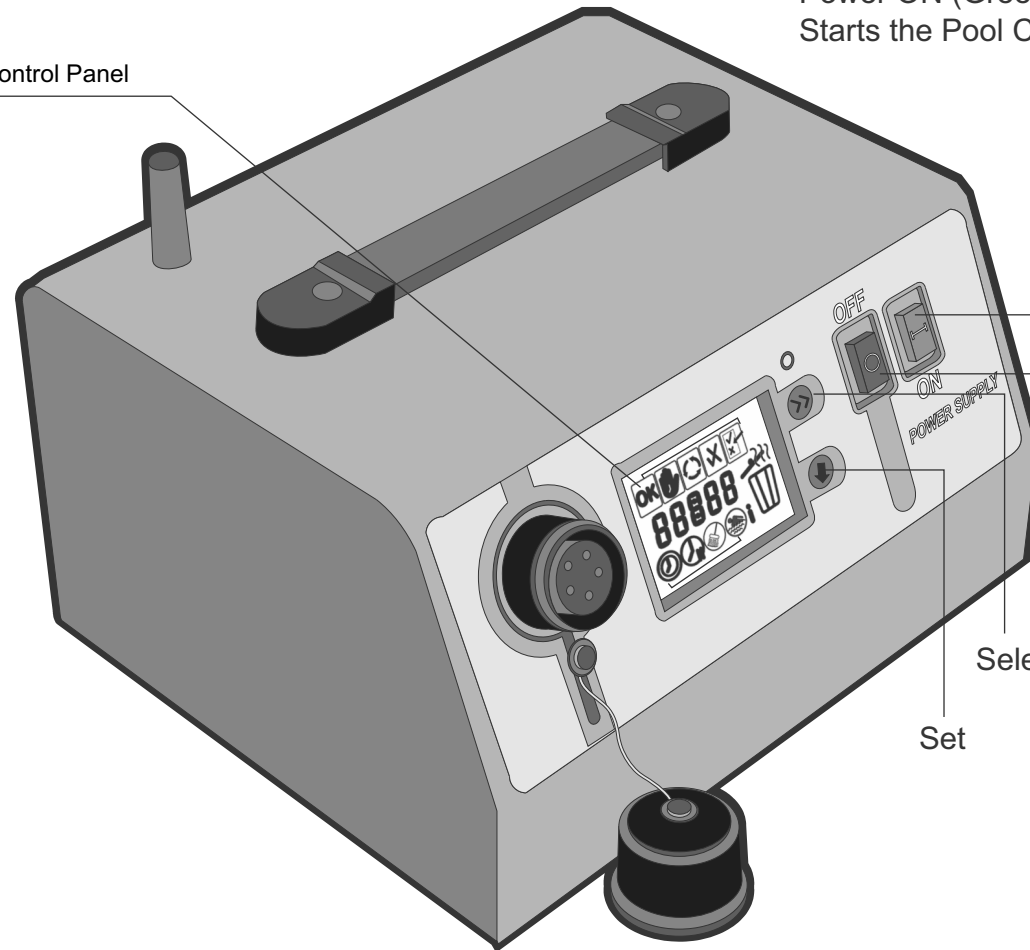

Select

Set

The Power Supply

The new Power Supply allows you to program your Robotic Cleaner for:





- Operating time
- Pool length
- Surface material
- Required cleaning level

You can also select the required time delay before the start of the Cleaning Cycle. The Power Supply LCD Display provides information about faults, total working hours and operation details of the last Cleaning Cycle.

To protect the control panel (LCD display) do not leave the power supply in direct sunlight or exposed to rain.

Programs and Functions

Operator Indicator



	Initial Mode	Indicates that the Robotic Cleaner is ready to use; no faults detected.
	Delay Mode	Indicates whether the Robotic Cleaner is in Delay Mode: <ul style="list-style-type: none"> Indicator is lit: Robotic Cleaner is in Delay Mode. Indicator is not lit: regular operation, Robotic Cleaner is not in Delay Mode.
	Cleaning Mode	Rotates to Indicate that Robotic Cleaner is in Cleaning Mode. The Robotic Cleaner- cleans for a predefined period according to the current Cleaning 3, 4 & 6 hours.
	OK/Error Indication	OK (✓) Previous Cleaning Cycle completed successfully Error (X) Failure occurred during the previous Cleaning Cycle.
	Test Mode	For Technicians only

Display



Operation Time – hh:mm
Standby Time – hh:mm
Cleaning Type, Pool Length,
Information and Error Codes.

Programming Indicators – Active set up parameters

	Select	Pressing the Select button enables the user to select programming mode, while paging between program modes.
	Set	Pressing the Set button sets the selected value while paging between the options.

2. Programing your pool cleaner

Programming

The Robotic Cleaner is shipped with the following manufacturer default values:

Cycle Time	3 hours
Delay Time	No delay
Cleaning Level	Regular
Pool Length	50m
Pool Type	Rough Ceramic

- The Robotic Cleaner will operate according to the manufacturer default values unless those values are manually changed (see “Programming the Robotic Cleaner”).
- Programming values are stored in the Power Supply memory even after the Robotic Cleaner is shut off (Power OFF).

Use the following procedure to program your Robotic Cleaner:

A. PRESS THE GREEN POWER “ON” BUTTON UNTIL YOU HEAR A CLICK; OK flashes for four seconds and then disappears (the Power Supply runs a self-test).

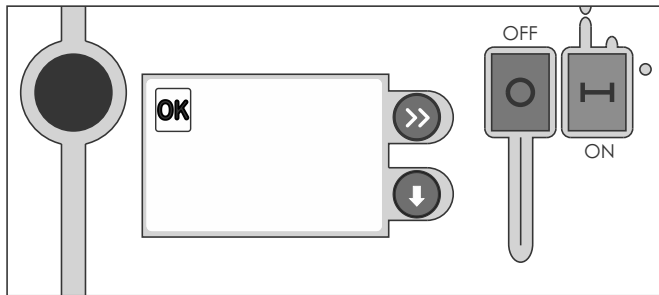



Note: Programmed values are stored in memory. Therefore the Robotic Cleaner will always start working according to last programmed values.

B. IF THE (X) SYMBOL APPEARS, A FAILURE HAS OCCURRED. See the Error code in the information page .

3. To set the operation time

Set the Cycle Time according to the amount of debris in the pool. Increase the Cycle Time accordingly.

a) Press Select  . The Cycle Time indicator  and the Time Display 03:00 both flash.

b) Press Set  until the desired Cycle Time is displayed.
For example, press twice to display a Cycle Time of 7 hours.

c) Press Select  .

- the Time Display stops flashing and the Cycle Time is set.
- the next programming mode appears on the display.

Note:

- The Robotic Cleaner does not stop operating while the Cycle Time is being set.
The Operation Time indicator is active and the Clock records the operation time.
- If Select is not pressed after setup, the Operation Time indicator is automatically activated after 60 seconds. Same logic applies to all other presets



Programming Indicators - Active set up parameters

 Select Cleaning cycle
3, 4 & 6 Hours

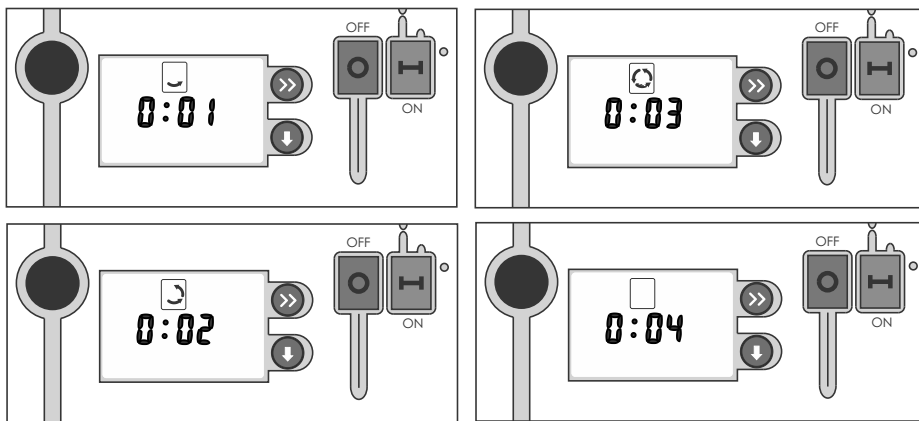

d) After programming the cleaning cycle time, the current total cleaning time appears on the power supply display. The total time is displayed until the end of the current cleaning cycle.

4. To set the delay time

Delaying Operation of the Robotic Cleaner allows:

- Debris to sink to the bottom of the pool.
- Timing the cleaning cycle to end with the opening of the pool.

The pool will be clean and ready for swimmers.

a) Press Select  until the Delay Time indicator  appears and flashes.

b) Press Set  the clock flashes 0 (no delay).

c) Press Set  until the desired Delay Time is displayed. For example, press twice to display a Delay Time of 3 hours.

d) Press Select 

- the Time Display stops flashing and the Delay Time is set.
- the next programming mode appears on the display.

• the Delayed Time indicator  is activated and the clock

counts down the remaining time (if a Delay Time of 3 hours was set, cleaning is now delayed by 3 hours).

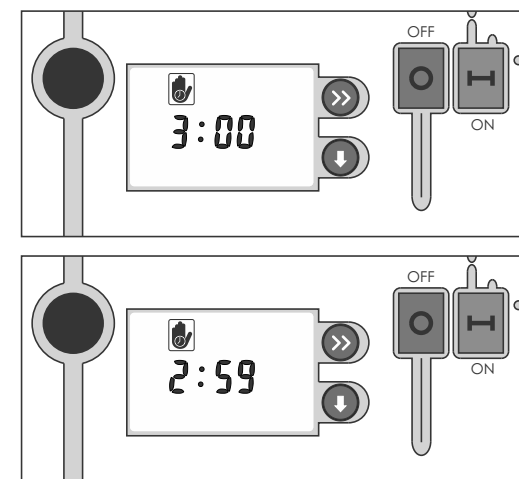

Programming Indicators - Active set up parameters

 Select Delay Time
0 (default) 3, 4 & 6

5. To select cleaning level type

RECOMMENDATION:

- Before using the Robotic Cleaner for the first time, set the Cleaning Level values according to the Cleaning Level, Pool Length and Surface Material of the pool to be cleaned.
- When using the Robotic Cleaner to clean a different pool, set the Cleaning Level values accordingly.

a) Press and hold Set ; 

and then press Select ; 

both the Cleaning Level indicator  and the Cleaning Level Display (clock) start to flash.

Programming Indicators - Active set up parameters



Select Cleaning Level Type

Select one of three options:

- 1- Light Cleaning; short cycle
- 2- Regular Cleaning (default); standard cycle
- 3- Heavy Duty Cleaning; Long cycle with pump intake operating at high power

Note: Simultaneously pressing Set and Select prevents unintentional programming of the cleaning level values.

b) Press Set  until the desired Cleaning Level is displayed.

For example, press twice to display a Cleaning Level of 3.

c) Press Select  again

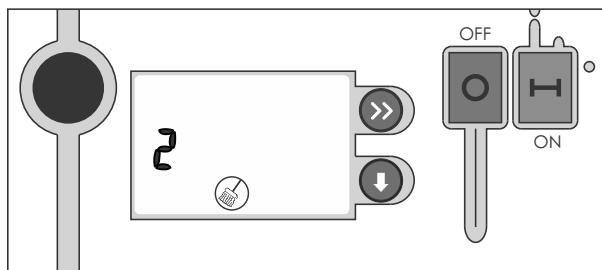

- the Cleaning Level is set.
- the next programming mode appears on the display.



6. To select pool features

RECOMMENDATION:

- Before using the Robotic Cleaner for the first time, set the Pool Feature values according to the pool to be cleaned. You can ask your dealer to set the values.
- When using the Robotic Cleaner to clean a different pool, set the Pool Feature values accordingly.

a) Press Select  until the Pool Feature indicator  appears. The Pool Features indicator start to flash.

b) Press and hold Set  and then press Select 

c) Press Set  until the desired Pool Length is displayed.

For example, press twice to display a Pool Length of 35.



d) Press Select 

- the Pool Features indicator stops flashing and the Pool Length is set.

- the Pool Surface indicator  appears and flashes.

e) Press Set  until the desired Pool Surface is displayed.

For example, press twice to display a Pool Surface value of 2.

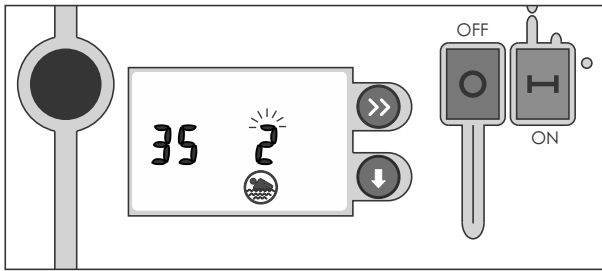

f) Press Select 

- the Pool Surface indicator stops flashing and the Pool Surface is set.

g) Press Select again 

- the Information Mode indicator appears on the display.

Programming Indicators - Active set up parameters



Select Pool Features

Pool Length - select one of three options:

LARGE UNITS

- 25 - Pool length is 25 meters
- 35 - Pool length is 30 to 40 meters
- 50 - Pool length is 50 meters

SMALL UNITS

- 15 - Pool length is 15 meters
- 20 - Pool length is 20 meters
- 25 - Pool length is 25 meters

Note: Pool dimensions affect the minimum cleaning time.

Pool Surface - select one of four options:

- 1- Concrete surface
- 2- Vinyl Surface
- 3- Rough ceramic surface (default)
- 4 - Smooth ceramic surface

7. Using the remote control

The Remote Control Model is provided with a radio control transmitter. This feature will enable you to directly guide the robot to any part of the pool. Pressing the Right or Left buttons causes the robot to turn until the button is released.

Pressing the Forward/Reverse button once causes the robot to stop and reverse its direction of travel.

Matching the Remote Control Unit to the Power Supply:

It is important to match the remote control transmitter to the power supply. This unique identification prevents other transmitters in the area (garage door openers, etc) from interfering with the operation of the remote control.

The original remote control provided with your robot is already matched to the power supply. If your remote control unit is not ORIGINAL, it must be matched to the power supply before it can operate.

To match the remote control unit to the power supply: Turn ON the power supply and press the menu button until the ID symbol appears. On the remote control unit, simultaneously press the left and right buttons. The ID number will appear on the power supply display. The remote control is now matched to the power supply.

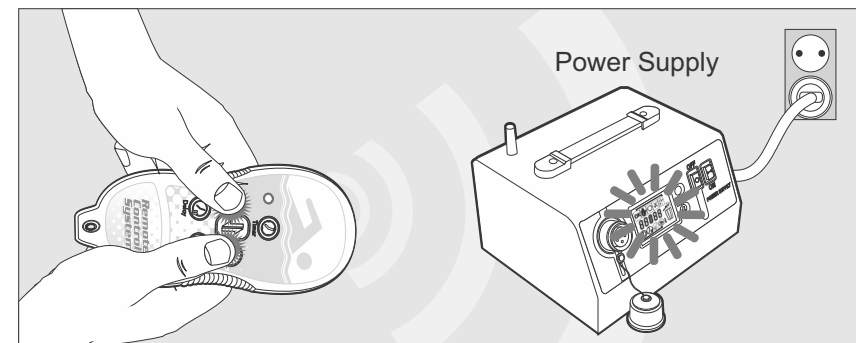

REPLACING THE BATTERY

The battery installed in the remote control can last several years. If the battery needs replacing, the red light on the remote control unit will not flash when a button is pressed.

To replace the battery:

1. Unscrew the 6 screws securing the back cover of the unit using a Philips screwdriver.
2. Remove the battery and dispose of safely.
3. Replace it with a size ½ AA 3.6V lithium battery (type 14250). Observe the correct polarity.
4. Replace the cover and secure the 6 screws. Be sure not to over tighten.

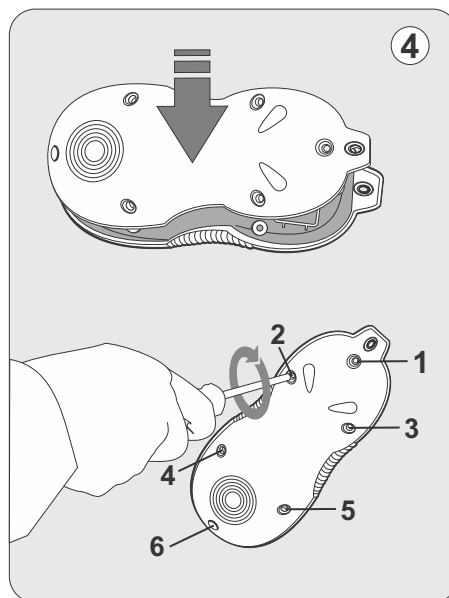
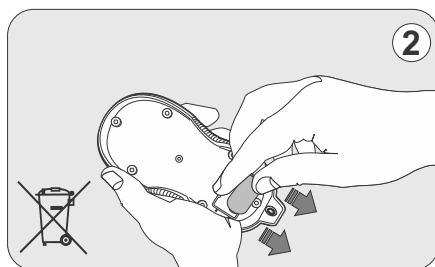
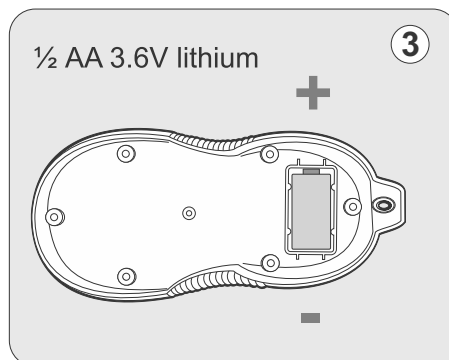
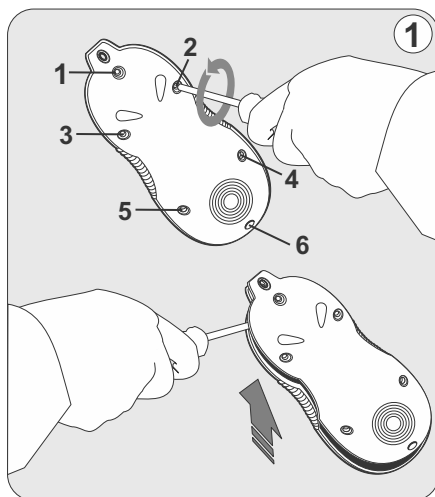

NOTE:

Dispose of the battery safely. Do not recharge, short circuit, crush, disassemble, heat above 100°C (212°F), incinerate, or expose contents to water.

Remote Control

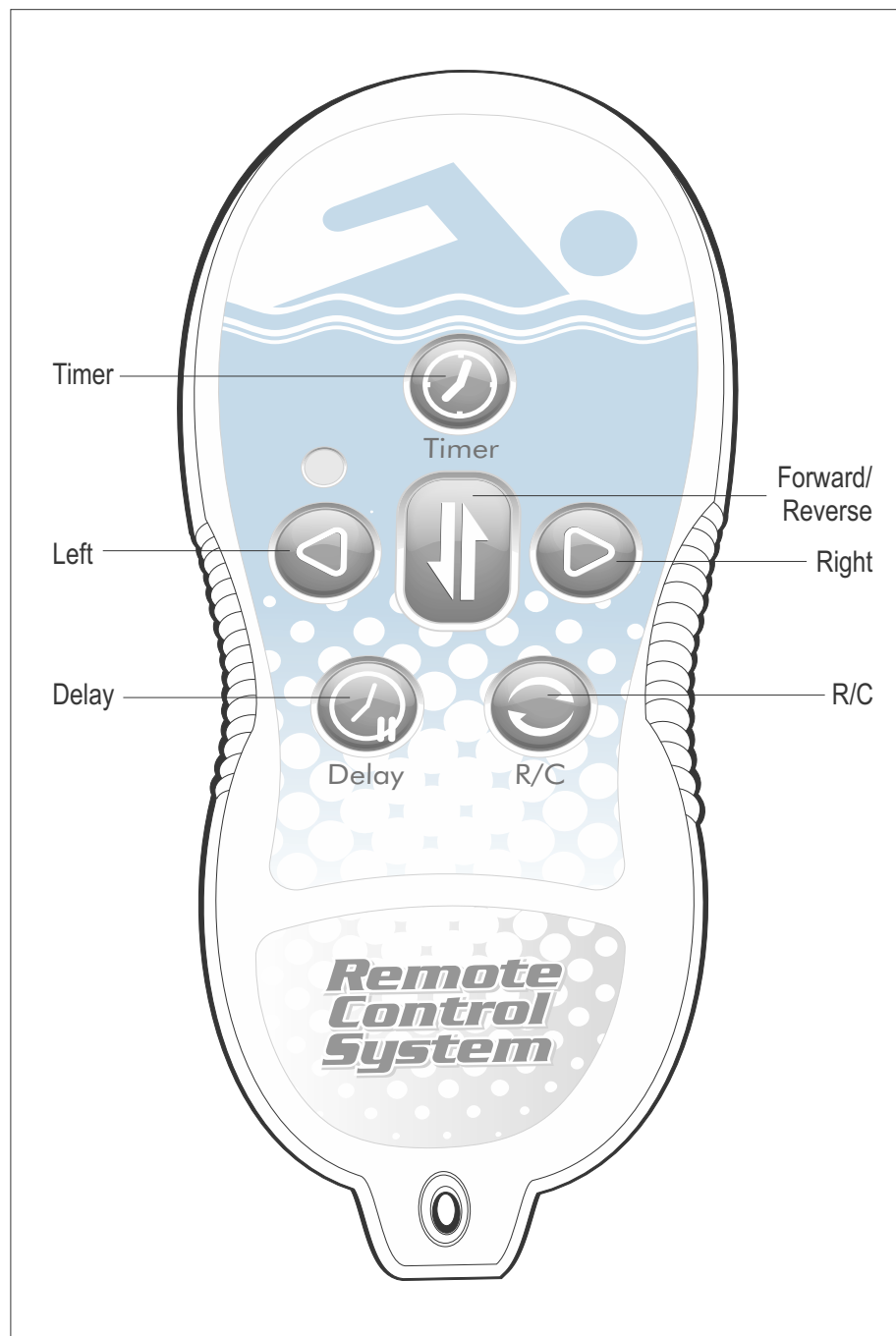

Remote Control Functions



Timer

Sets the Cycle Time.
Pressing the Timer button changes the Cycle Time on the Power Supply.
Each press of the Timer button changes the Cycle Time to the next Cycle Time option : 3, 4, 6.



Change Direction

Changes the Robotic Cleaner's current direction of motion.
• If the Robotic Cleaner is currently moving forward, pressing the Change Direction button causes the Robotic Cleaner to move backward.
• If the Robotic Cleaner is currently moving backward, pressing the Change Direction button causes the Robotic Cleaner to move forward.



Turn Left

Turns the Robotic Cleaner to the left for as long as the Turn Left button is pressed.



Turn Right

Turns the Robotic Cleaner to the right for as long as the Turn Right button is pressed.



Delay

The delay feature allows the user to postpone the beginning of a cleaning cycle. Using this feature gives time for the debris to settle down to the pool floor resulting in a more effective cleaning cycle.
• Pressing the Delay button sets the Delay Time to 2 hours.
• After the Delay Time has been set to 2, another press of the Delay button resets the Delay Time to 0 (no delay).



R/C



Changes the Robotic Cleaner's current Operating Mode: Manual Mode or Automatic Mode.
• If the Robotic Cleaner is currently in Manual Mode, pressing the R/C button changes the Robotic Cleaner to Automatic Mode.
• If the Robotic Cleaner is currently in Automatic Mode, pressing the R/C button changes the Robotic Cleaner to Manual Mode.

8. Information mode

The Information Mode provides information about:

- the last operation cycle (h)
- the total working hours of the Robotic Cleaner (H)
- any failures that occurred during the last cycle (F).
- RC ID

To view the Information Mode data



1. Press Select  until the Information Mode indicator  appears and flashes.

2. Press Set  until the desired Information option is displayed:

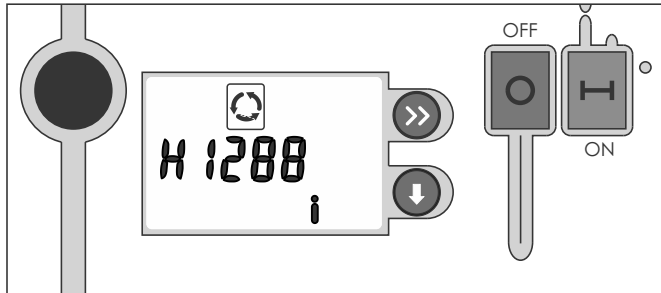
- h - the operation time of the last completed cycle, displayed in hours.
- H - the total operation time, displayed in hours format; this value also indicates the validity of the warranty.



- F - last cycle completed successfully for the last cycle operation was faulty.

3. Code  and  indicate normal operation; the cycle completed successfully.

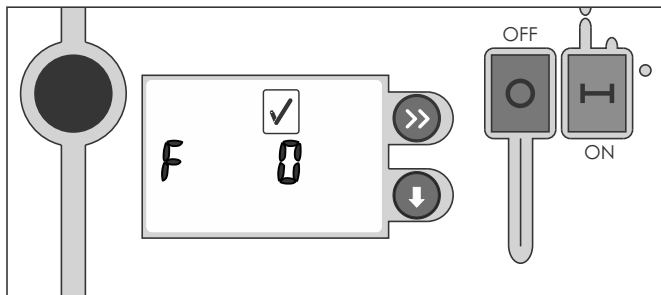

 and error code **Err** indicates faulty operation.

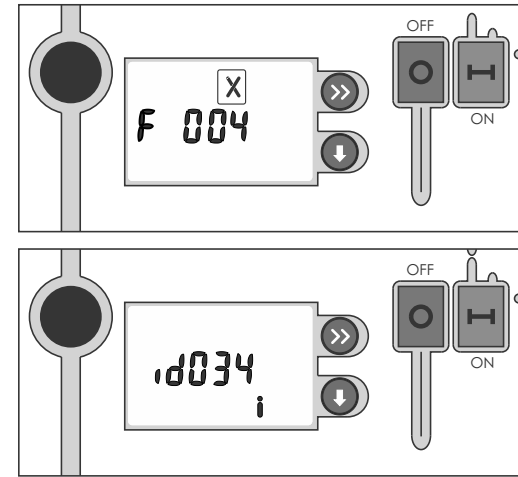

RC-id settings of the power supply and Remote control unit. New match between the power Supply and the RC has to be made according to the instruction in the RC unit only when this message is displayed

Programming Indicators - Active set up parameters

 **Information**
Displays detailed information about Robotic Cleaner operation cycles failures and RC ID:

1. Last Cycle Operation Time

Preceded by the h symbol and displayed in the hours format. This information disappears after 10 minutes into a new Cleaning Cycle.

2. Total Operation Time

The sum total of all cleaning time, starting from the first Cleaning Cycle. Preceded by the H symbol and displayed in the hours format.

3. Successful or Faulty Operation of the Previous Cycle

Normal Operation

- The Cleaning Cycle completed successfully, as indicated by the following display;

(V) - F (Fault) symbol and error code "0000".

Failure

- The cleaning cycle did not complete successfully, as indicated by the following display: (X) – F symbol and Error code number (see *Error code table*).

4. Remote Control ID

Displays the RC ID no chosen for that P.S. New ID could be programmed for a new RC unit- please refer to the programming instructions

Error Codes Table

The Error Codes will be shown on the power-supply screen, in the following format: **F XX YY**

XX digits shows an error on the power supply

YY digits shows an error in the robot

Error code for the power supply (XX)

CODE	DESCRIPTION	WHAT TO DO
01	The PS detects low power consumption, the entire robot's current is under the lowest limit	Verify that the robot is properly connected to the power-supply
08	Communication failure between the robot and power supply	Verify that the robot is properly connected to the power-supply. If not – a problem accrued in either cable or connector.
09	Low power and communication failure between the robot and power supply	Verify that the robot is properly connected to the power-supply. If not – a problem accrued in either cable or connector.
10	The PS detects high power consumption	Contact your service center
18	Communication failure between the robot and power supply and the PS detects high power consumption	Contact your service center

Error code for the robot (YY)

CODE	DESCRIPTION	WHAT TO DO
01	Master drive failure	Contact your service center
02	Master side pump failure	Check pump's connection; check if the impeller is free to rotate. Contact your service center
04	Slave drive failure	Contact your service center

Error Codes Table

The Error Codes will be shown on the power-supply screen, in the following format: **F XX YY**

XX digits shows an error on the power supply

YY digits shows an error in the robot

Error code for the robot (YY)		
CODE	DESCRIPTION	WHAT TO DO
08	Slave side pump failure	Check pump's connection; check if the impeller is free to rotate. Contact your service center
10	Collection bags are full	Clean the collection bags
20	Beach Boy / Low pumps power consumption has been detected	If occurs when the robot is in water the problem can be in the master pump or master drive. Contact your service center
40	Communication failure, between master and slave drives	Usually caused due to bad wiring, water in connectors and some time due to hardware problem in master or slave drives
03	Master drive and master side pump failed	Contact your service center
05	Both motor drives failed	Contact your service center
0A	High power consumption due to master and slave pumps	Contact your service center
0C	Slave drive and slave side pump failed	Contact your service center
12	Collection bags are full and Master side pump failure	Clean the Filter bags and if doesn't help, Check pump's connection, check if the impeller is free to rotate. Contact your service center
13	Collection bags are full, master drive and master side pump failed	Contact your service center
18	Collection bags are full and Slave side pump failure	Clean the Filter bags and if doesn't help, Check pump's connection, check if the impeller is free to rotate. Contact your service center

Error Codes Table

Error code for the robot (YY) cont.

CODE	DESCRIPTION	WHAT TO DO
1A	Collection bags are full and high power consumption due to master and slave pumps	Clean the Filter bags and if doesn't help, Check pump's connection, check if the impeller is free to rotate. Contact your service center
1C	Collection bags are full, slave drive and slave side pump failed	Contact your service center
24	Beach Boy / Low pumps power consumption has been detected	If occurs when the robot is in water, the problem can be in the master pump or master drive. Contact your service center
47	Communication between master and slave drives, master drive and master side pump failed	Contact your service center
44	Communication between master and slave drives and slave drive failure	Contact your service center
57	Communication between master and slave drives, master drive and master side pump failed. Collection bags are full	Contact your service center

Bag Full Mode

When the Filter Bag is full, the Bag Full indicator automatically lights up. When the Bag Full indicator is activated, it is highly recommended to empty and wash the Filter Bag. A full Filter Bag will impede the cleaning operation and might cause the Robotic Cleaner to stop due to pump overload.



Full Bag indicator

Indicates that Filter Bag is full. Empty the Filter Bag and wash it.

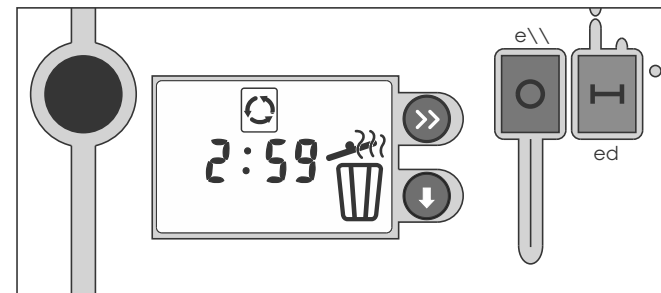

9. Maintenance and adjustment

CLEAN THE FILTER BAG AFTER EVERY CLEANING CYCLE

- a. CAUTION:** Unplug the power supply. (Please keep the plug away from contact with water)
- b.** If the unit is in the pool, gently pull the cleaner toward you using the cable until the handle is within reach. Use the handle (not the cable) to pull the cleaner out of the pool after allowing most of the water to drain from the unit.
- c.** Lay the unit on its back on a smooth surface (in order to prevent scratches on the machine body), release the lock tabs and remove the bottom lid assembly. (fig. a, b, c, d)
- d.** Remove the filter bag from the support bars, turn it inside out and wash off all the dirt with a garden hose or in a sink. Squeeze the bag gently until the rinse water is clear. If necessary, machine wash the bag using only cold water with NO DETERGENT!
- e.** Re-install the bag on the support bars with the **label** in the center of one of the long sides of the bottom lid (d)
- f.** Re-install the bottom lid assembly in the body. Push down on it until lock tabs will snap into place properly.

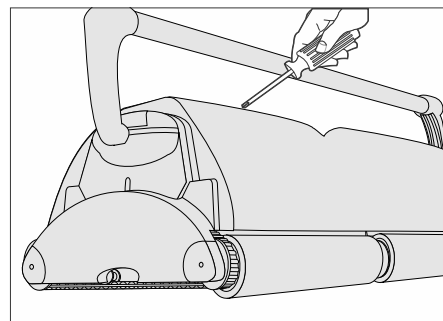
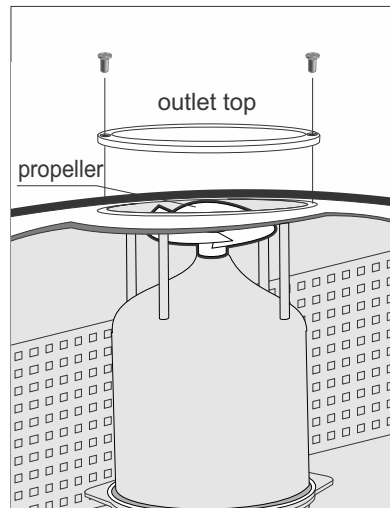
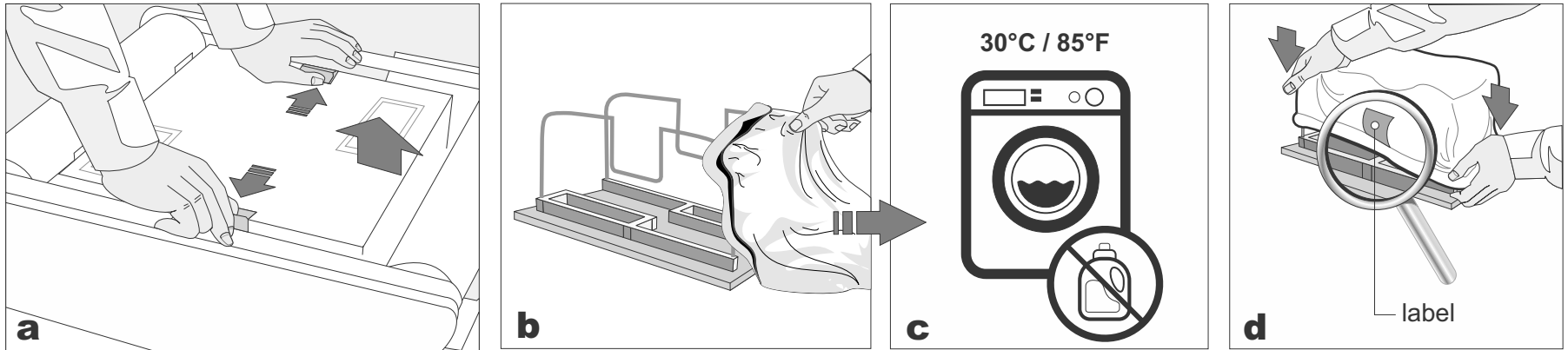

- Cleaning the pump propeller:**
- 1) Take out the 2 (4) screws from the outlet top
 - 2) Take out the outlet top and remove hair and other debris around propeller

CAUTION:

To avoid scratches and other blemishes appearing on your robot, simply find a smooth surface for it to rest on when cleaning the debris bag or performing minor adjustments. These scratches could produce changes in the robots soft and smooth edges resulting in potential damage to some flexible pool surfaces.

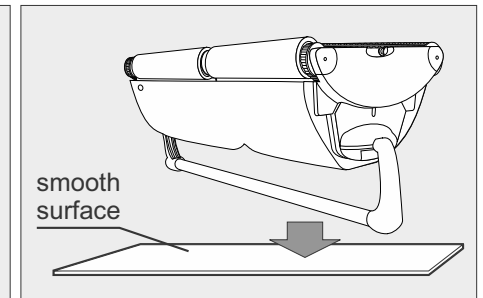
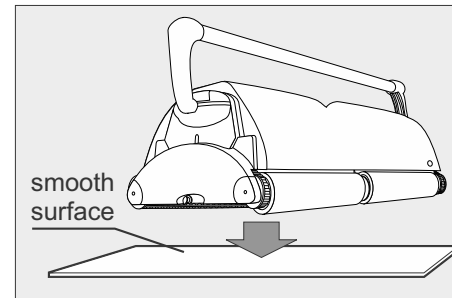

10. Troubleshooting Guide

PLEASE CHECK THE FOLLOWING BEFORE CALLING YOUR SERVICE CENTER

Before troubleshooting, the pool cleaner must be disconnected from the power supply and the power supply must be unplugged from the electrical outlet to prevent damage to the unit and possible personal injury.

For reference numbers, consult the parts list diagram located on the first page of the instructions.

Problems	Things to check
<p>1. Unit does not pump water or move:</p>	<ul style="list-style-type: none"> a) Check to see if electric outlet has power. b) Check if transformer is plugged into a grounded outlet and the blue cable assembly (27) is plugged into the transformer.* c) Switch the power supply "OFF" and "ON" a few times. Allow 45 seconds between "ON" and "OFF". d) Check for and remove any debris such as hair, string, or leaves that may be obstructing the free movement of the Drive Tracks (4). e) Check that the Drive Tracks (4) are properly aligned and are tight. Adjust or replace if necessary.
<p>2. Unit does not pump water at all, or pumps slowly but moves:</p>	<ul style="list-style-type: none"> a) Check to see if propeller is seized due to accumulation of hair or debris. Remove the top screws on each outlet top and clean the propeller. When reassembling the top cover, do not overtighten the screws. (For details see "Maintenance and adjustment" chapter of this guide) b) Check to see if the filter bag (31) is thoroughly clean. Clean as necessary. c) If a and b are negative, check the pump motors. If they are not functioning send the unit to your service center.

*The transformer cord can only be replaced with the aid of special purpose tools normally available only to authorized dealers, distributors and service centers.

Troubleshooting Guide

Problems	Things to check
<p>3. Unit does not move but does pump water:</p>	<ul style="list-style-type: none"> a) Check to see if forward/reverse motion is obstructed by foreign matter; hair, debris, etc. on drive tracks or there is an entanglement with the power cord. Clean as necessary. b) Check if drive tracks (4) have slipped out of place. Also check for proper tension of drive tracks (4). If necessary replace them. c) Check for loose drive motor connections. d) If a, b, and c are negative, check the Master and Slave motors. If one or the other is not functioning, send the unit to your service center.
<p>4. Unit does not pick up dirt and debris:</p>	<ul style="list-style-type: none"> a) Check 2a and 2b of this guide. b) Check the Intake Valve Flaps (32) on the bottom lid (30) of your unit. The Flaps should move freely to open and close. Clean and free the Valve Flaps (32) if necessary.
<p>5. Unit does not seem to cover the entire pool:</p>	<ul style="list-style-type: none"> a) Most likely a thorough cleaning of the filter bag (31) is needed. b) Check to see that the blue cable (27) is properly spread out and is untangled. c) Allow the unit to run in the pool for the entire cleaning cycle. d) Make sure that the Floating Handle (2) is locked diagonally across the top of your unit's body. e) Check that the Pump Motor is operating. Please refer to the Troubleshooting section titled <i>"Moves But Does Not Pick Up Dirt And Debris"</i> f) After following all of the above, if there is still a problem, call your dealer for specific additional assistance.

Troubleshooting Guide

Problems	Things to check
6. Remote control does not operate properly:	<ul style="list-style-type: none"> a) Check the battery in the Remote Control Transmitter (14), replace if necessary. b) Make sure that you activate the RC System (14) no more than 30 meters away from the Transformer, pointing the remote control toward it. c) If there is still a problem with the RC System, call your service center for assistance.
7. Debris Comes Out Of The Unit When Removing It From Pool (Bottom Lid Does Not Close Properly)	<ul style="list-style-type: none"> a) Lock Tabs - Check that the Lock Tabs are not deformed. They should be straight and aligned with the unit's body. b) Intake Valves - Check that the Intake Valve Flaps (32) on the underside of your unit (in the Bottom Lid (30)) move freely to open and close. Clean Flaps (32) if necessary.
8. The cable is twisted:	<ul style="list-style-type: none"> a) Reverse the diagonal position of the handle (2). b) Use the E-Z swivel (29) as shown bellow.

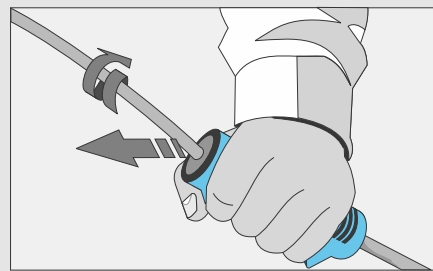
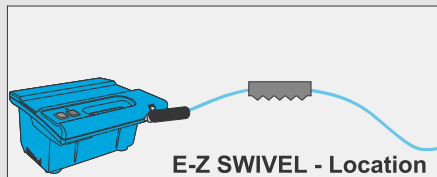

Holding with one hand the E-Z Swivel.

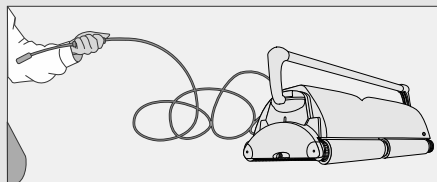

Place the robot on the ground and unplug the cable from the transformer. With one hand, holding the E-Z Swivel, walk away from the Robot, pulling the cable to its full length.

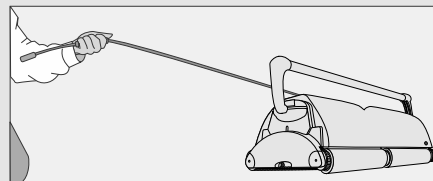

The core will rotate inside the cover and in this way will untangle the cable.

CABLE CARE

The cable may become twisted after a period of time in use. To correct this condition, simply lock the moveable handle on the top of the cleaner in the opposite diagonal direction. The pool cleaner will now travel in the opposite direction while cleaning your pool and the cable will uncoil. Check the cable periodically for external damage. If the problem persists, use the E-Z Swivel device.

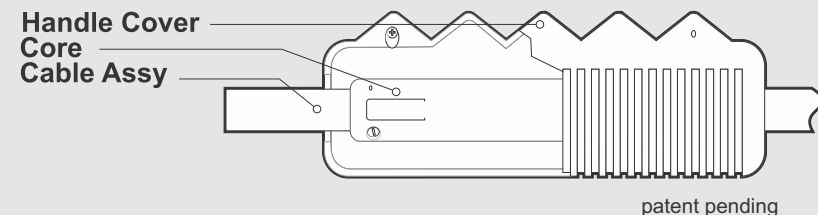

Troubleshooting Guide

Problems	Things to check
<p>9. When you turn “ON” the robot, the pumps run for about 6 seconds and it shoots “OFF”. After 45 seconds, the power supply shoots 'OFF”.</p>	<p>Program the power supply to use STAND BY  period of 0 hours and restart the system. You can also cancel the STAND BY mode and transit to operation mode just by pressing the DELAY button on the RC.</p>

IMPORTANT:

Please be sure to always keep your pool cleaner properly stored anywhere between 10 to 40 degrees Celsius (50 to 104 degrees Fahrenheit). This will keep the motors, plastics and seals protected. Failure to comply will result in loss of warranty.

Robot can be used in water with temperatures ranging from 13°C to 35°C (55°F to 95°F). However, the recommended optimal temperature is between 22°C and 32°C (72°F and 90°F)

11. Aqua Kart FOR LARGE COMMERCIAL - PUBLIC POOL CLEANERS

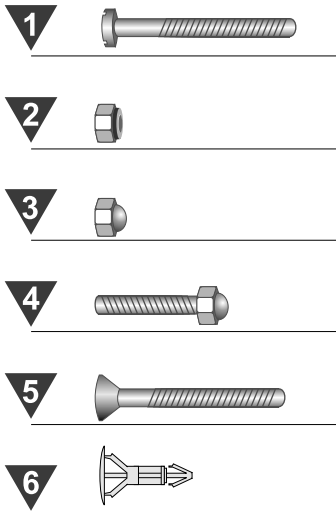
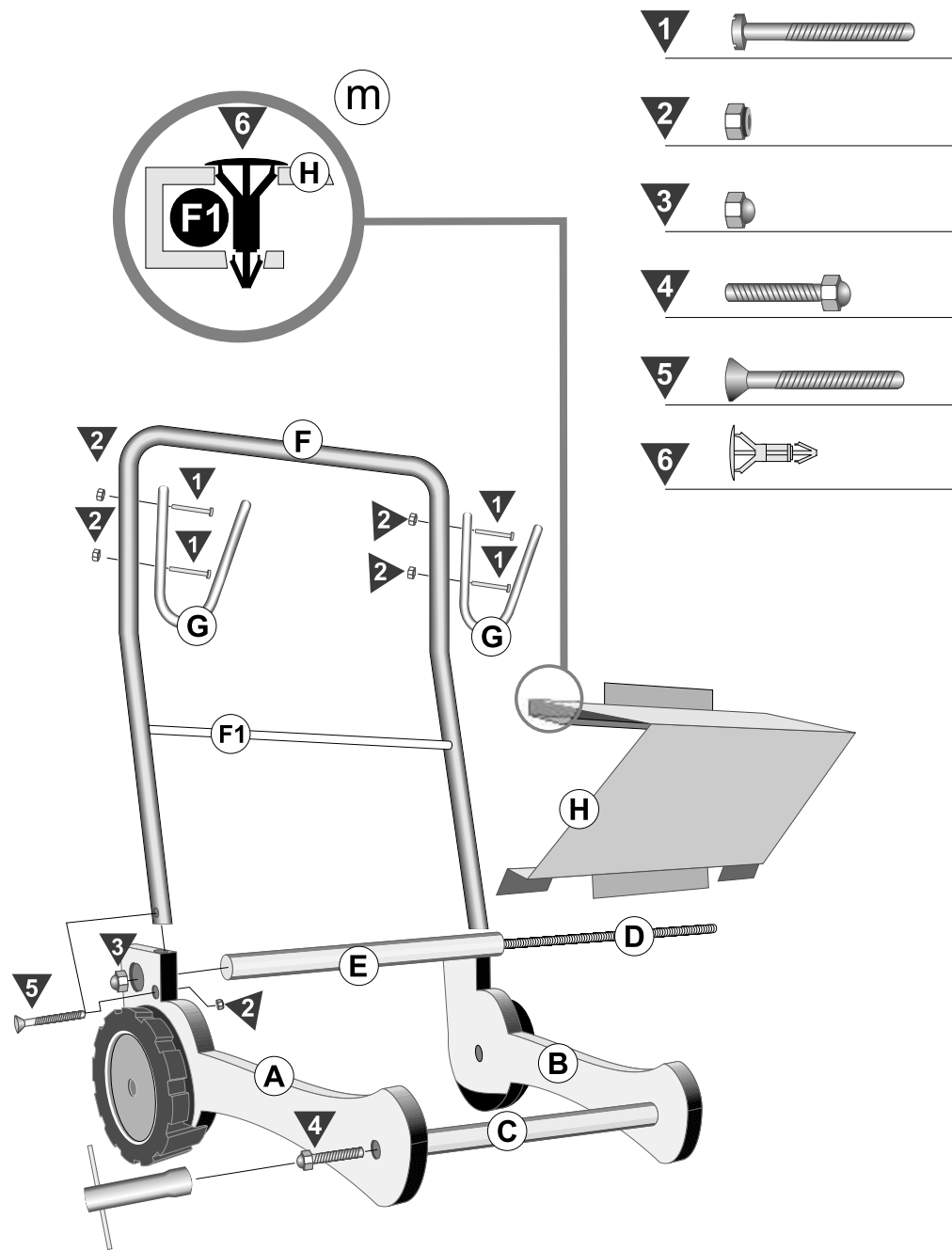



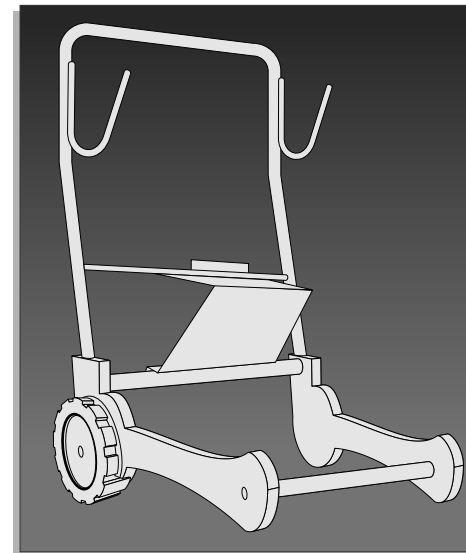

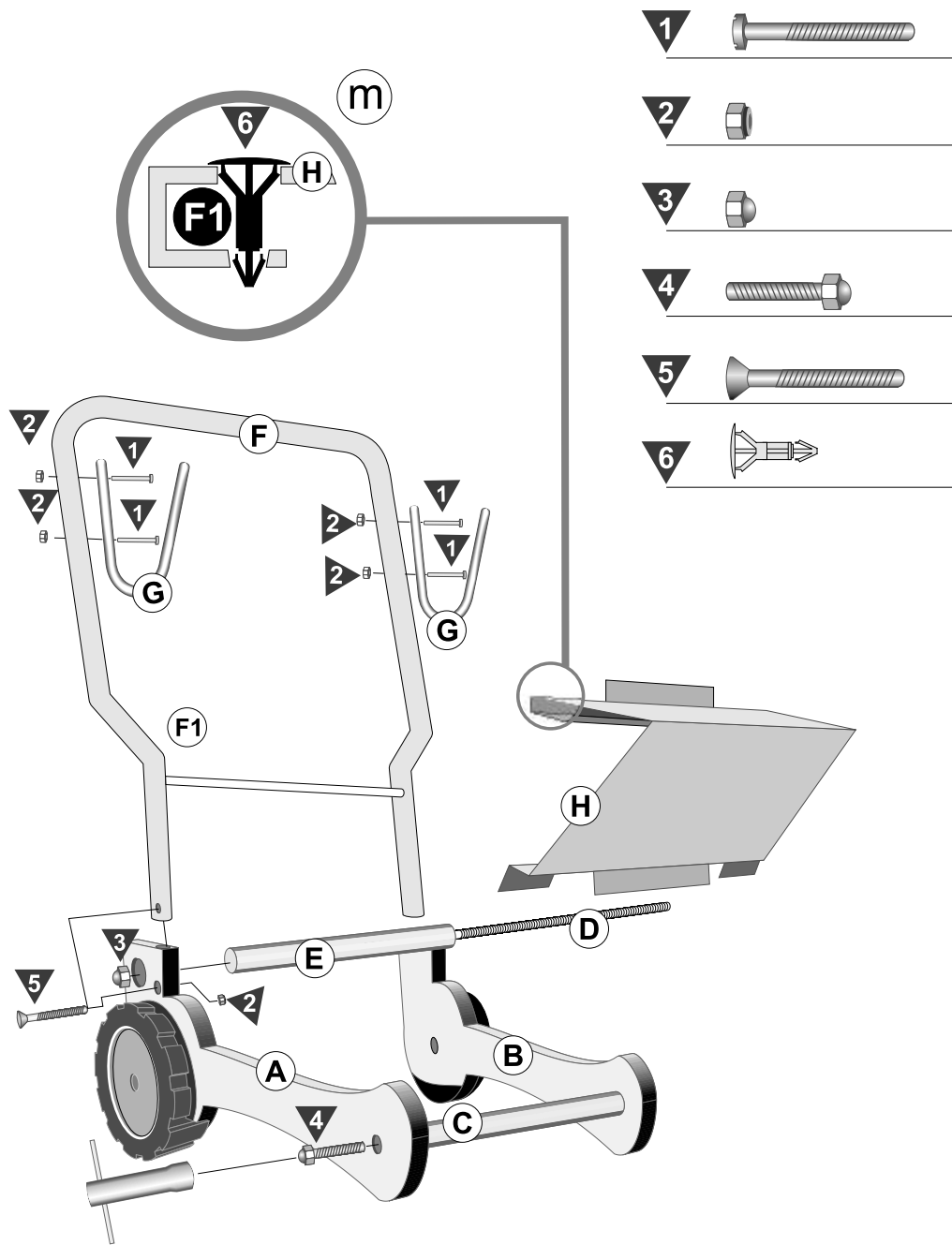

- (A) Left Plate
All connection steps for part A are the same for part B
- (B) Right Plate
- (C) Weighted Front Rod
Connect part A and B of front with screw #4
- (D) Thread Rod
Fits inside part E
- (E) Back Rod
Connects A and B in the rear of assembly with nut #3
- (F) Handle
Connects to A and B in the rear at bottom part with screw #5 and nut #2
- (G) Cable Holders
Connect to F by utilizing screw #1 and nut #2
- (H) Power Supply Shelf
Connects to rod F by pressing lightly. It then leans on rod E and is secured by two plastic pins #6. See detail M



11. Aqua Kart FOR SMALL COMMERCIAL - PUBLIC POOL CLEANERS



- 1** 
 - 2** 
 - 3** 
 - 4** 
 - 5** 
 - 6** 
- (A)** Left Plate
All connection steps for part A are the same for part B
 - (B)** Right Plate
 - (C)** Weighted Front Rod
Connect part A and B of front with screw #4
 - (D)** Thread Rod
Fits inside part E
 - (E)** Back Rod
Connects A and B in the rear of assembly with nut #3
 - (F)** Handle
Connects to A and B in the rear at bottom part with screw #5 and nut #2
 - (G)** Cable Holders
Connect to F by utilizing screw #1 and nut #2
 - (H)** Power Supply Shelf
Connects to rod F by pressing lightly. It then leans on rod E and is secured by two plastic pins #6. See detail M

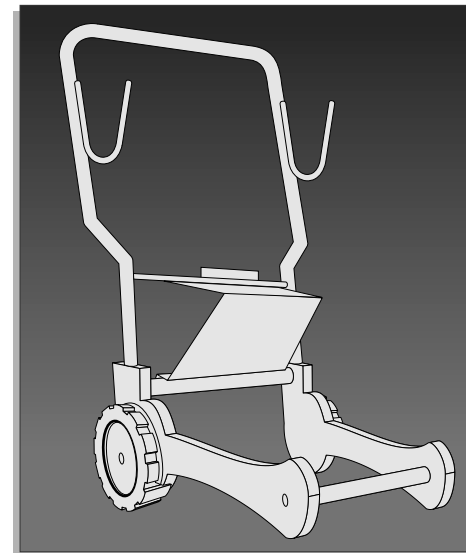

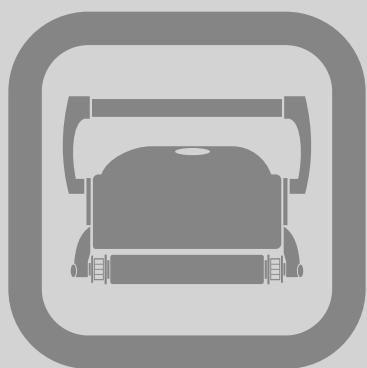

Robot limpiapiscinas

Para piscinas públicas y privadas

Manual de operación

INSTRUCCIONES IMPORTANTES SOBRE SEGURIDAD

LEA Y SIGA TODAS LAS INSTRUCCIONES

PRECAUCIÓN: No enchufe la fuente de alimentación a una toma aterrada ni tampoco pase el interruptor a la posición de encendido "ON" si el limpiador no está totalmente sumergido en el agua. Si opera el limpiador fuera del agua puede causar daños severos de forma inmediata y se traducirá en la pérdida de la garantía.

Deje el limpiador en la piscina por espacio de 15 a 20 minutos siguientes a la conclusión de su ciclo de limpieza. Esto permitirá que los motores se enfríen adecuadamente. No deje el limpiador en la piscina todo el tiempo. Recuerde siempre de apagar la fuente de alimentación "OFF" y desenchufe la toma de corriente antes de retirar el limpiador de la piscina.

ADVERTENCIA: El limpiador no debe ser utilizado cuando las personas están en el agua. Para su utilizado solamente en piscinas

Nota de seguridad

- La unidad deberá recibir su energía a través de un dispositivo de corriente residual (RCD) con una intensidad nominal residual no superior a los 30 mA
- La conexión con el circuito de derivación debe ser compatible con las normas de cableado locales y nacionales (código eléctrico).
- El manejo incorrecto de la unidad puede dar lugar a fugas de lubricantes.
- Si el cable de alimentación está dañado, debe ser reemplazado por el agente de servicio del fabricante o una persona calificada y entrenada con el fin de evitar peligros.



Este aparato no está diseñado para ser utilizado por personas (incluidos niños) con capacidades físicas, sensoriales o mentales reducidas, o con falta de experiencia y conocimiento, a menos que se les supervise o se les instruya en el uso del aparato por una persona responsable de su seguridad. Los niños deberán ser supervisados para asegurar de que no jueguen con el aparato.



ADVERTENCIA: Un interruptor de falla de corriente a tierra (GFCI, EE.UU.) o un dispositivo de corriente residual (RCD-EUROPE) deberá instalarse para proteger la toma de corriente eléctrica y evitar posibles descargas eléctricas.

GUARDE ESTAS INSTRUCCIONES

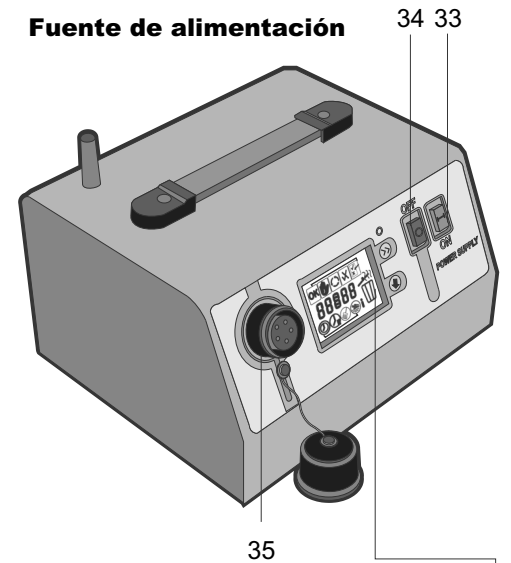
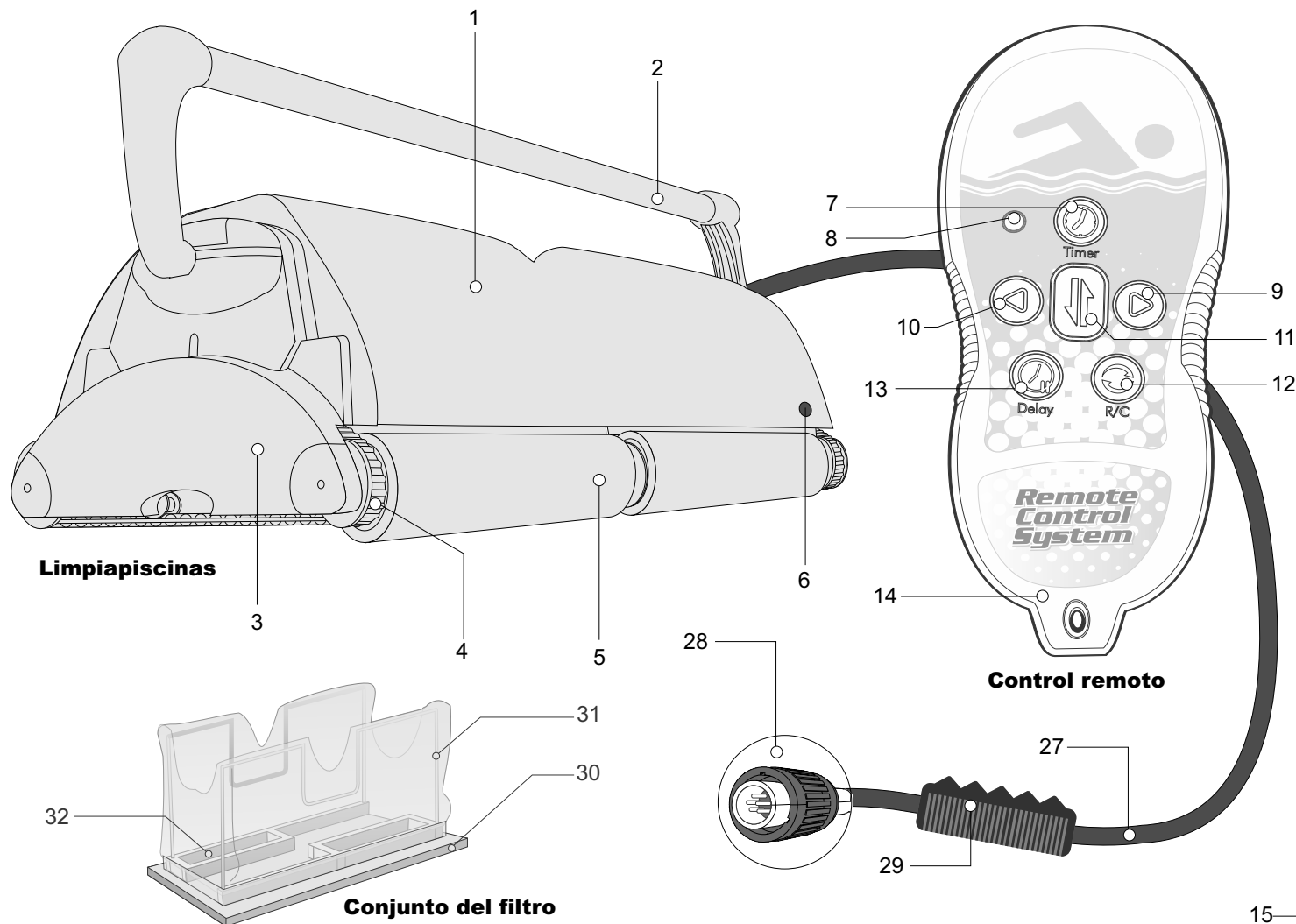

Robot limpiapiscinas

Para piscinas públicas y privadas

DESCRIPCIÓN DE COMPONENTES

Limpiapiscinas

1. Cuerpo de la unidad
2. Manilla
3. Placa lateral
4. Cinta de accionamiento
5. Tubo de rueda y cepillos
6. Sensor Infrarrojos

Control remoto

7. Botón temporizador
8. LED
9. Botón giro drcha.
10. Botón giro izda.
11. Botón cambio dirección
12. Botón modo control remoto
13. Botón retardo
14. Transmisor control remoto

Panel de control

15. Tiempo de funcionamiento
16. Modo inicialización
17. Modo retardo
18. Modo limpieza
19. Indicación OK/Error
20. Modo Test
21. Bolsa llena
22. Información de la piscina
23. Selección funciones de la piscina
24. Seleccion. tipo limpieza
25. Seleccion. tiempo retardo
26. Seleccion. ciclo limpieza

Cable flotante

27. Cable flotante
28. Conector (transformador a unidad)
29. Articulación giratoria

Conjunto del filtro

30. Conjunto tapa inferior
31. Bolsa del filtro
32. Aletas de válvulas de admisión

Suministro eléctrico

33. Botón ON
34. Botón OFF
35. Toma

Panel de control suministro de alimentación

1. Antes de utilizar su limpiapiscinas

Ubicación de la fuente de alimentación (transformador)

La fuente de alimentación debe colocarse en cualquier zona protegida, con una separación de al menos 3 metros (10 pies) de la piscina. La fuente de alimentación no debe abandonarse bajo la lluvia ni colocada en charcos de agua. Si es posible, coloque la fuente de alimentación a una distancia equivalente a la mitad de la longitud de la piscina (fig. 1). Así, el cable y el equipo podrán alcanzar cualquier esquina de la piscina. La fuente de alimentación suministrada está configurada para UNA de las siguientes entradas de corriente: a) 115 V b) 230 V.

Asegúrese de que la pegatina del panel trasero de la fuente de alimentación coincida con la entrada de tensión correcta.

ADVERTENCIA:

- 1) Debe instalar un interruptor (GFCI en los EE.UU.) de fallas a tierra o un dispositivo de corriente residual (RCD en Europa) para evitar descargas eléctricas.
- 2) La unidad no debe ser operada a temperaturas del agua que superen los 94 °F (35 °C)
Guarde la unidad en una zona resguardada a una temperatura mínima de 55 °F (12 °C) para impedir daños en el sellado interior.

Consejos importantes

- Apague la fuente de alimentación y desconéctela de la red eléctrica cada vez que saque el limpiapiscinas del agua.
- Limpie la bolsa de polvo después de cada ciclo.
- Tense el cable flotante de forma periódica.
- Sustituya los cepillos desgastados para asegurar el máximo rendimiento de limpieza.
- Conserve el embalaje del limpiapiscinas para guardarlo durante la estación en que no utilice la piscina o para enviar la unidad al distribuidor en caso de reparación.
- Deje el limpiapiscinas en el agua durante 15 a 20 minutos después de cada ciclo de limpieza.
- Evite exponerlo a los rayos solares cuando no vaya a utilizarlo.
- Nunca deje la fuente de alimentación al sol ni bajo la lluvia.
- Debe lavar periódicamente el limpiapiscinas con agua dulce, incluyendo pestañas de bloqueo y válvulas de admisión en la tapa inferior. Así prolongará la vida útil de correas, cintas de accionamiento y cepillos.
- Limpie el propulsor una vez al mes (véase MANTENIMIENTO Y AJUSTE)

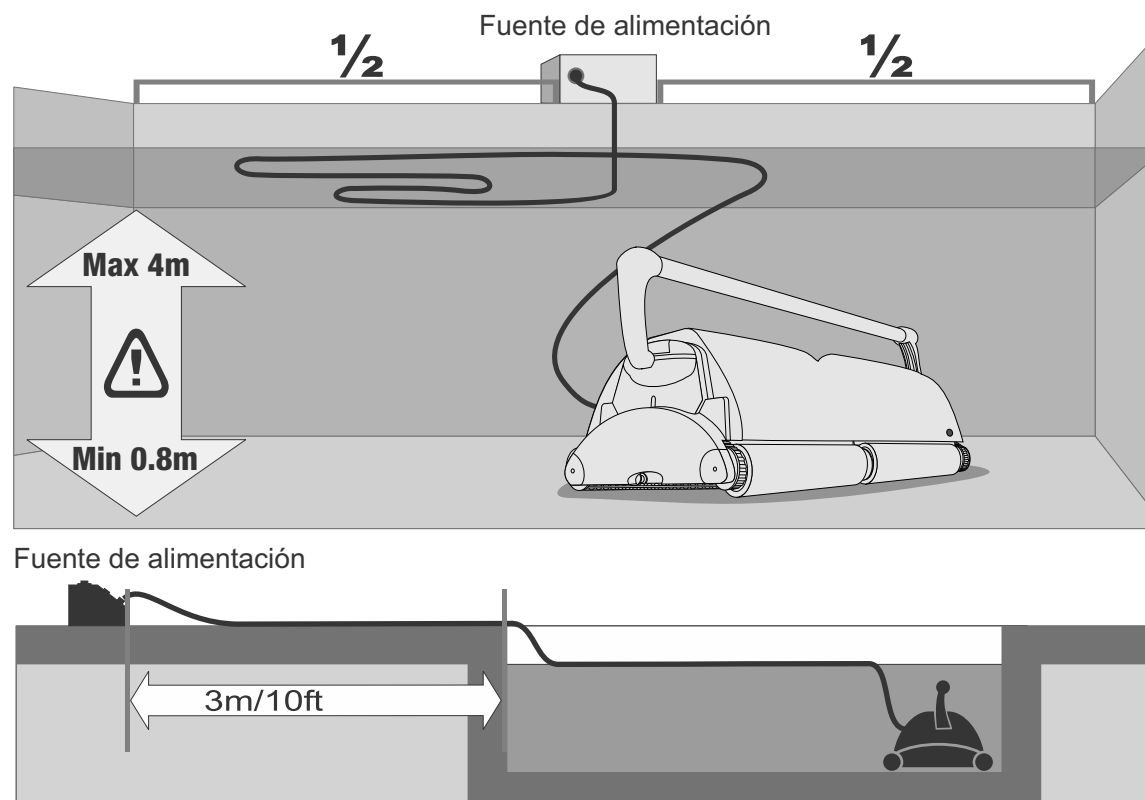

Fig. 1

Cómo operar su limpiapiscinas

- 1) Conecte el limpiapiscinas a la toma de alimentación eléctrica, procurando que la llave en el conector coincida exactamente con la ranura para llave de la fuente de alimentación (fig. 2).
 - 2) Sumerja el limpiapiscinas completamente en el agua.
 - 3) Mientras el limpiapiscinas se encuentra en el agua, inclínelo suavemente de un lado a otro (fig. 3), para purgar el aire a través de las ranuras de salida. A continuación empuje el limpiapiscinas suavemente para que se hunda hasta el fondo de la piscina.
- NOTA: si el limpiapiscinas no se hunde hasta el fondo de la piscina el aire quedará atrapado en su interior. Este aire debe purgarse para que el limpiapiscinas pueda seguir funcionando (repita el paso 3).
- 4) Desenrolle el cable flotante completamente y extiéndalo sobre la superficie de agua de la piscina del modo más uniforme posible. Asegúrese de que el cable no se retuerce ni se dobla. (fig. 1)
 - 5) Enchufe la fuente de alimentación a una toma de corriente debidamente conectada a tierra (verifique de nuevo que las características de dicha toma son correctas para el aparato). Encienda la fuente de alimentación. El limpiapiscinas arrancará y limpiará la piscina conforme al programa de limpieza elegido. Si desea información detallada consulte la página siguiente.

Sacar el equipo de la piscina

1. Tire del cable flotante de la unidad hasta que el equipo quede cerca de la superficie y que la cuerda acoplada a él quede a su alcance.
 2. Gire el equipo hasta que los cepillos se encuentren cerca de la pared.
 3. Con ambas manos tome el arrollamiento por el extremo de la cuerda y tire suavemente o inclínelo hacia atrás para sacar del agua el lado alejado de la unidad. Así podrá drenar el agua del robot.
 4. Una vez drenada el agua, agarre el asa con ambas manos y saque el equipo del agua.
- PRECAUCIÓN: Si dirige la placa lateral de la unidad junto a la pared de la piscina y utiliza la manilla para levantar el lado alejado del agua para realizar el drenaje puede causar daños graves al conjunto del asa.

correcto

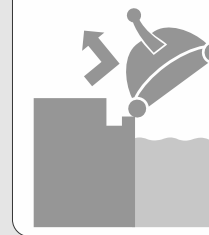

incorrecto

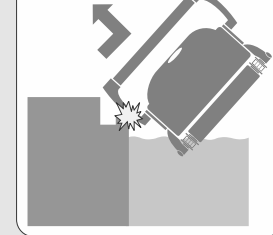

Fig.4

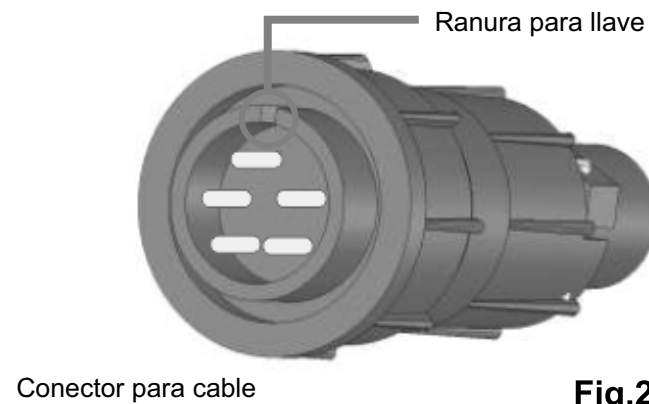
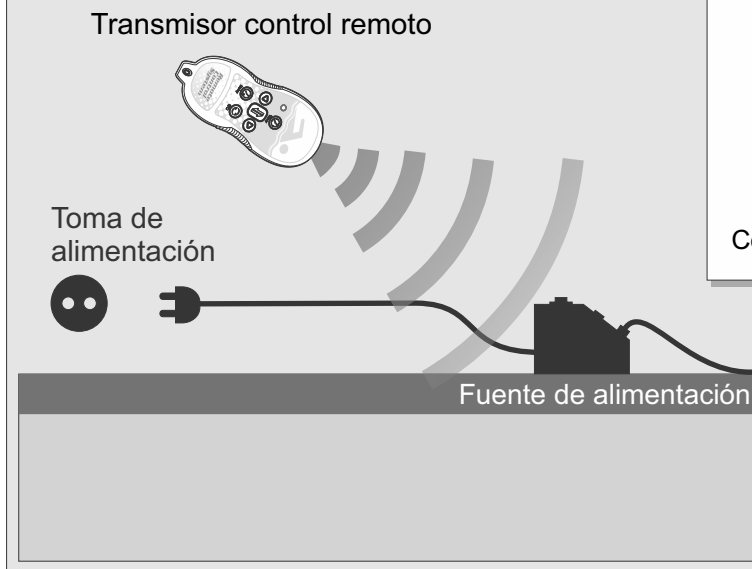

Fig.2

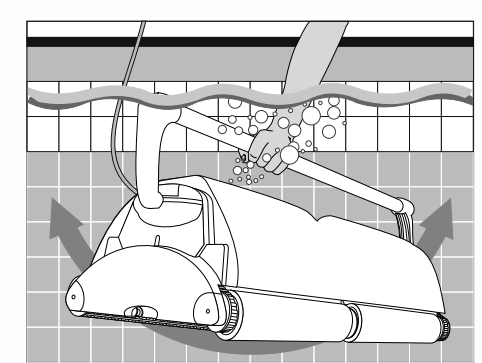
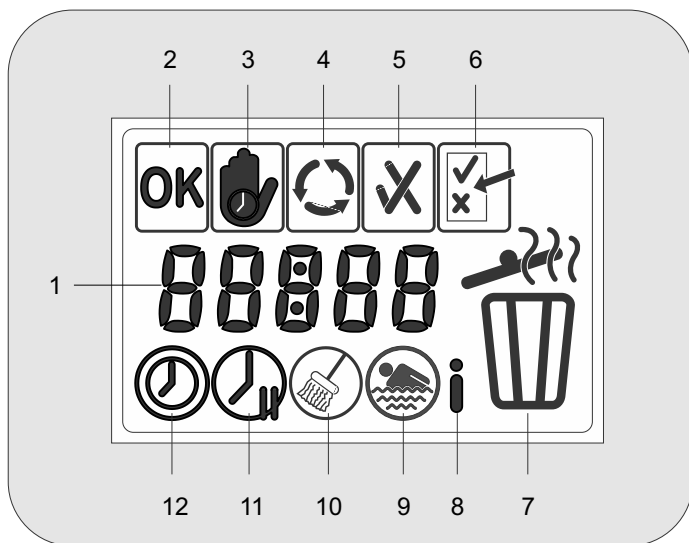

Fig.3



Panel de control

1. Tiempo de funcionamiento
2. Modo inicial
3. Modo retardo
4. Modo limpieza
5. Indicación OK/Error
6. Modo test
7. Bolsa llena
8. Información
9. Selecc. funciones de la piscina
10. Selecc. tipo limpieza
11. Selecc. tiempo retardo
12. Selecc. ciclo limpieza

La fuente de alimentación

La nueva fuente de alimentación permite programar los siguientes ajustes en el limpiapiscinas:

- Tiempo de funcionamiento
- Longitud de la piscina
- Material de la superficie
- Nivel de limpieza requerido

También puede programar el retardo de tiempo requerido antes de arrancar el ciclo de limpieza. La pantalla LCD de la fuente de alimentación proporciona información sobre fallos, horas totales de funcionamiento y detalles de funcionamiento del último ciclo de limpieza.

Panel de Control

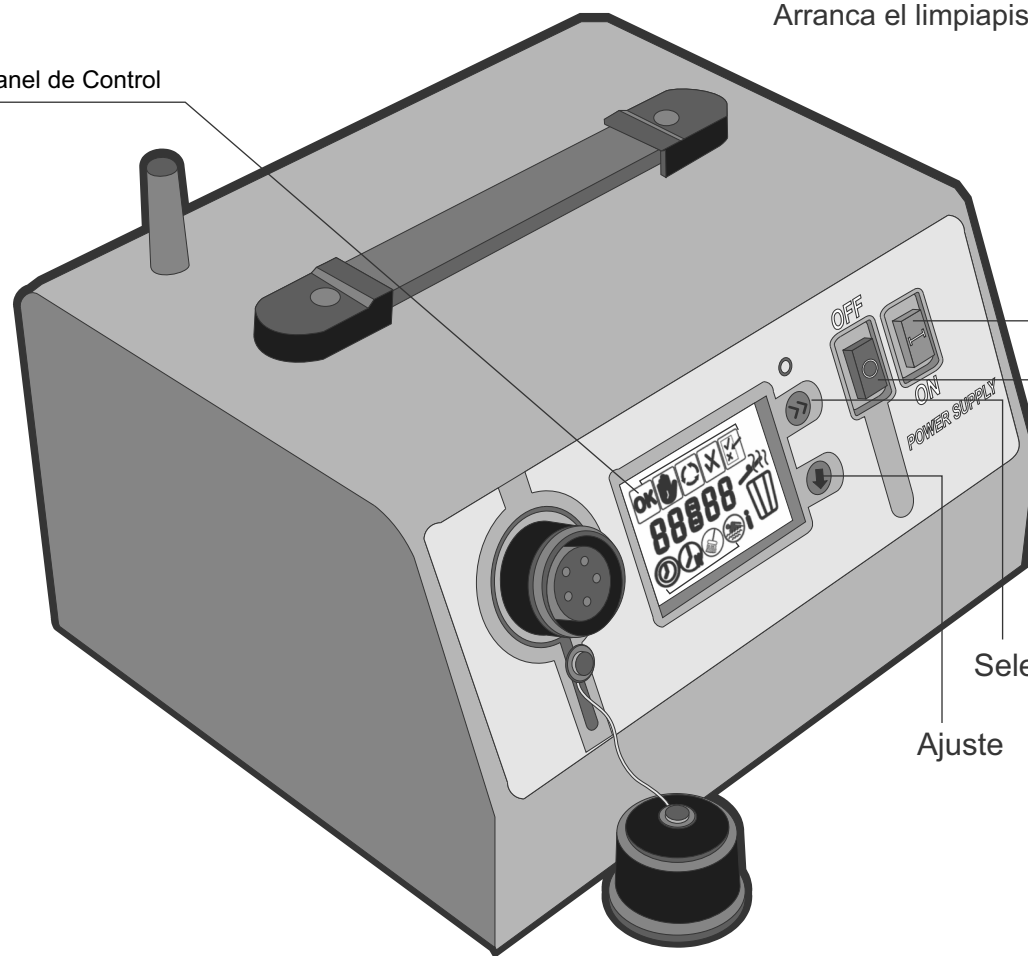

Power OFF (rojo)
Para el limpiapiscinas

Power ON (verde)
Arranca el limpiapiscinas





Seleccionar

Ajuste

Para proteger el panel de control (pantalla LCD) no exponga la fuente de alimentación a los rayos solares o la lluvia.

Programas y funciones

Indicador de operador



	Modo inicial	Indica que el limpiapiscinas está listo para el uso; no se detectan fallos.
	Modo retardo	Indica si el robot limpiapiscinas se encuentra en modo de retardo: ` LED encendido: limpiapiscinas en modo de retardo. ` LED apagado: funcionamiento normal, no en modo de retardo.
	Modo limpieza	Gira para indicar que el robot limpiapiscinas está en modo de limpieza. El limpiapiscinas limpia durante un determinado período de tiempo, conforme al ciclo 3, 4 & 6 horas.
	Indicación OK/Error	OK (✓) Ciclo de limpieza previa finalizado con éxito Error (X) Ocurrió un fallo durante el ciclo de limpieza previa.
	Modo test	Sólo para técnicos

Visualización en pantalla



Tiempo función hh:mm
Tiempo retardo hh:mm Tipo
Tiempo limpieza Long. piscina,
Información y Códigos de error.

Indicadores de programación Parámetros de configuración activa

	Selección	Pulsando el botón de selección, el usuario puede seleccionar el modo de programación mientras navega por los distintos modos de programación.
	Ajuste	Pulsando el botón Ajuste se puede ajustar el valor seleccionado mientras se navega por las distintas opciones.

2. Programación del limpiapiscinas

Programación

Especificaciones de fábrica del limpiapiscinas:

Tiempo ciclo 3 horas

Tiempo retardo No

Nivel limpieza Regular

Long. piscina 50m

Tipo piscina Cerámica bruta

El limpiapiscinas funcionará conforme a los valores por defecto del fabricante, a menos que se modifiquen manualmente estos valores (consulte "Programación del limpiapiscinas").

Los valores de programación se ajustan en la memoria de la Fuente de Alimentación, incluso después de apagar el limpiapiscinas (Power OFF).

Para programar su robot limpiapiscinas realice los siguientes pasos:

A. PULSE EL BOTÓN VERDE ON HASTA OIR UN CLIC; OK parpadeará durante 4 segundos y desaparecerá (la fuente de alimentación realizará un test automático)

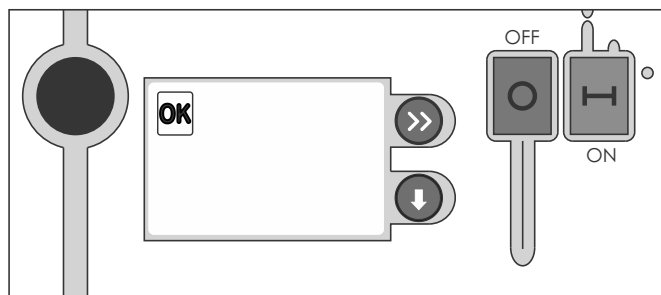

Nota: Los valores programados se guardan en la memoria. Por lo tanto, el limpiapiscinas comenzará a funcionar conforme a los últimos valores programados.

B. EL SÍMBOLO (X) INDICA UN FALLO. Consulte el código de error en la tabla de errores.

3. Ajuste del tiempo de funcionamiento

Ajuste el tiempo de ciclo conforme a la cantidad de residuos que haya en la piscina. Este tiempo puede aumentarse según sea necesario.

a) Pulse selecc. >>. El indicador de tiempo de ciclo ⌚ y la pantalla de tiempo 03:00 se iluminarán.

b) Pulse Ajuste ↓ hasta que aparezca el ciclo deseado.

Ej., pulse dos veces para mostrar un ciclo de 7 horas.

c) Pulse selecc. >>

- la pantalla de tiempo deja de parpadear y el tiempo de ciclo queda ajustado.
- el siguiente modo de programación aparece en la pantalla.

Nota:

El limpiapiscinas no se detiene mientras se programa el tiempo de ciclo.

El indicador de tiempo de funcionamiento está activado y el reloj graba el tiempo de funcionamiento.

Si no se pulsa el botón Select después de la configuración, el indicador de tiempo de funcionamiento se activa automáticamente después de 60 segundos. La misma lógica se aplica al resto de los preajustes.

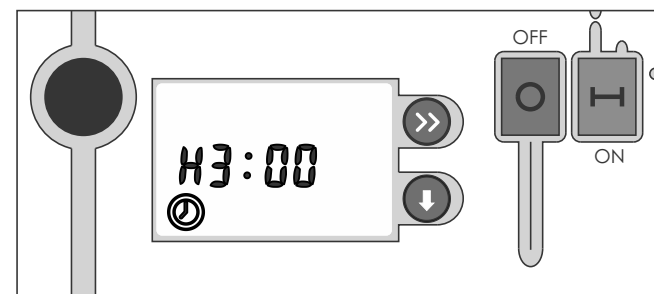

Indicadores de programación Parámetros de configuración activa



Selección del ciclo de limpieza
3, 4 & 6 horas.

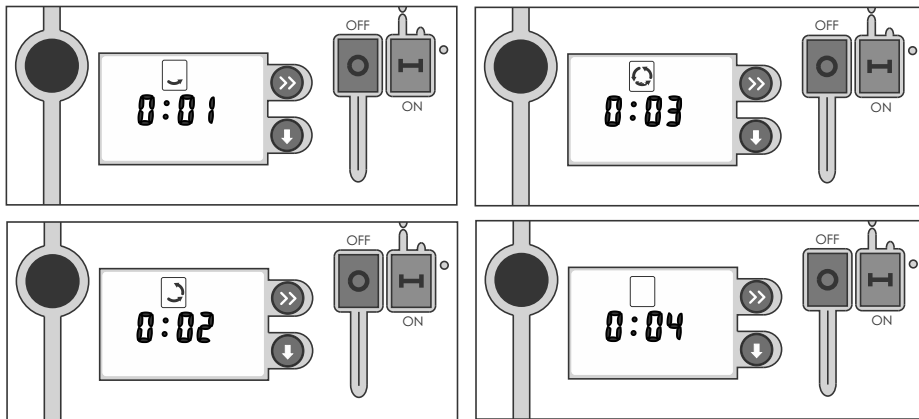



d) Después de programar el tiempo del ciclo de limpieza el tiempo total de limpieza aparecerá en la pantalla de la fuente de alimentación. El tiempo total se muestra hasta el final del ciclo de limpieza actual.

4. Ajuste del tiempo de retardo

El retardo sirve para lo siguiente:

- Para que los residuos se hundan hasta el fondo de la piscina.
- Programar el ciclo de limpieza para que termine al abrir la piscina. La piscina quedará limpia y lista para recibir al público.

a) Pulse Seleccionar.  hasta que el indicador de retardo  aparezca y se ilumine.

b) Pulse Ajuste  y el reloj se iluminará 0 (sin retardo).

c) Pulse Ajuste  hasta que aparezca el tiempo de retardo deseado. Ej. Pulsar dos veces para mostrar 3 horas de retardo.

d) Pulse Seleccionar.



- la pantalla de Tiempo dejará de parpadear. Retardo ajustado.
- el siguiente modo de programación aparece en pantalla.

• el indicador de retardo  está activado y el reloj contará

el tiempo restante (si se ajustó un retardo de 3 horas, la limpieza se retrasará 3 horas)..

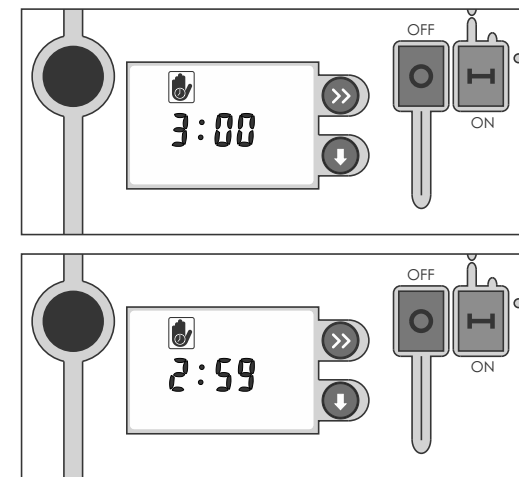

Indicadores de programación Parámetros de configuración activa





Selección del tiempo de retardo
0 (por defecto), 3, 4 & 6

5. Para seleccionar el nivel de limpieza

RECOMENDACIÓN:

- Antes de utilizar el limpiapiscinas por primera vez ajuste los valores de nivel de limpieza conforme a las necesidades de limpieza, la longitud de la piscina y material de la superficie.
- Si usa el limpiapiscinas para limpiar otra piscina ajuste los valores de nivel de limpieza como corresponda.

a) Mantenga pulsado Ajuste ; 

y luego Pulse Selecc. ; 

tanto el indicador de nivel de limpieza  como la pantalla de nivel de limpieza (reloj) comenzarán a parpadear.

Indicadores de programación Parámetros de configuración activa



Selección del nivel de limpieza

Seleccione una opción de las 3:

- 1- Limpieza suave; ciclo corto
- 2- Limpieza periódica (por defecto); ciclo estándar
- 3- Limpieza intensiva; ciclo largo con admisión de la bomba funcionando a alta potencia

Nota: pulsando simultáneamente Ajuste y Selecc. impide la programación accidental de valores.

b) Pulse Ajuste  hasta mostrar el nivel de limpieza deseado.

Ej. Pulse dos veces para mostrar un nivel de limpieza de 3.

c) Vuelva a pulsar Selecc. 

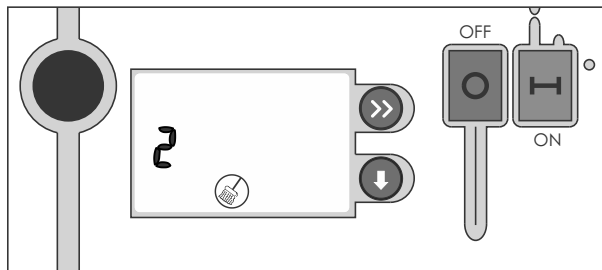

- el nivel de limpieza está ajustado.
- el siguiente modo de programación aparece en pantalla.



6. Para seleccionar las características de la piscina

RECOMENDACIÓN:

- Antes de usar el limpiapiscinas por primera vez ajuste las características de la piscina conforme a la piscina que se desea limpiar. Puede pedirle a su distribuidor que ajuste estos valores.
- Cuando utilice el limpiapiscinas para limpiar una piscina distinta, ajuste las características de la piscina como corresponda.

a) Pulse Selecc.  hasta que aparezca el indicador  parpadeante.

b) Mantenga pulsado Ajuste  y luego pulse Selecc. 

c) Pulse Ajuste  hasta obtener la longitud deseada.

Ej. Pulse dos veces para obtener una longitud de 35.



d) Pulse Selecc. 

- cuando el indicador de características de la piscina deje de parpadear, la programación de longitud habrá finalizado.

- el indicador de la superficie de la piscina  aparece y parpadea.

e) Pulse Ajuste  hasta que se muestre la superficie deseada.

Ej. Pulse dos veces para obtener un valor de 2.



f) Pulse Seleccionar. 

- El indicador de superficie de piscina deja de parpadear, con lo que la superficie de piscina queda ajustada.

g) Pulse Seleccionar de nuevo 

- el indicador de modo de información aparece en la pantalla.

Indicadores de programación Parámetros de configuración activa



Selecc. características de la piscina
Longitud de la piscina (seleccione una opción)

UNIDADES GRANDES

- 25 – Longitud de piscina: 25 metros
- 35 – Longitud de piscina: de 30 a 40 metros
- 50 - Longitud de piscina: 50 metros

UNIDADES PEQUEÑAS

- 15 – Longitud de la piscina: 15 metros
- 20 – Longitud de la piscina: 20 metros
- 25 – Longitud de la piscina: 25 metros

Nota: la dimensión de la piscina afecta al tiempo mín. de limpieza.

Superficie de la piscina (seleccione una opción):

- 1 – Superficie de hormigón
- 2 – Superficie de vinilo
- 3 – Superficie de cerámica bruta (estándar)
- 4 – Superficie de cerámica pulida

7. Utilizando el control remoto

El Modelo de Control Remoto está equipado con un radio transmisor multidireccional. Esta característica le permitirá guiar al limpiador de piscinas directamente a las áreas de la piscina que requieren una atención de limpieza extra, o para rápidas limpiezas totales. Cuando usted presiona los botones Derecha o Izquierda, la unidad girará hasta que el botón es liberado. Luego, la máquina procederá derecho hacia el frente en la nueva dirección. Presionando los botones Avanzar/Retroceder hará que el limpiador proceda en la nueva dirección luego de haber liberado el botón.

Corresponder la Unidad de Control Remoto con la Fuente de Alimentación:

Es vital que la unidad de Control Remoto se corresponda con la Fuente de Alimentación. Este proceso garantiza que el Robot Limpiador será controlado solamente por la unidad de Control Remoto especificada.

El control remoto original suministrado con su robot ya se encuentra en correspondencia con la fuente de alimentación. Si su unidad de control Remoto no es ORIGINAL, entonces usted deberá realizar dicha correspondencia con la Fuente de Alimentación (FA)

Para sincronizar la unidad de control remoto con el transformador, presione ON en el transformador y presione el botón del menú hasta que aparezca el símbolo de ID. En la unidad de control remoto, presione en forma simultánea los botones izquierdo y derecho. El número de ID aparecerá en la pantalla del transformador. El control remoto está sincronizado ahora con el transformador.

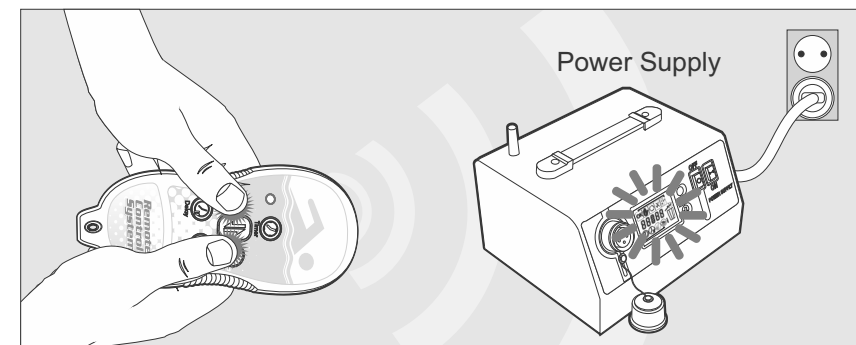

REEMPLAZANDO LAS BATERÍAS

La batería instalada en el control remoto puede durar varios años. Si la batería necesita reemplazo, la luz roja en la unidad de control remoto no destellará cuando un botón es presionado.

Para reemplazar la batería:

1. Destornille los 6 tornillos asegurando la cubierta posterior de la unidad usando un destornillador Philips.
2. Remueva la batería y deshágase de ella en forma segura.
3. Reemplácela con una batería de litio de la medida ½ AA 3.6V (tipo 14250). Observe la polaridad correcta.
4. Coloque nuevamente la tapa y asegure los 6 tornillos. No los ajuste de más.

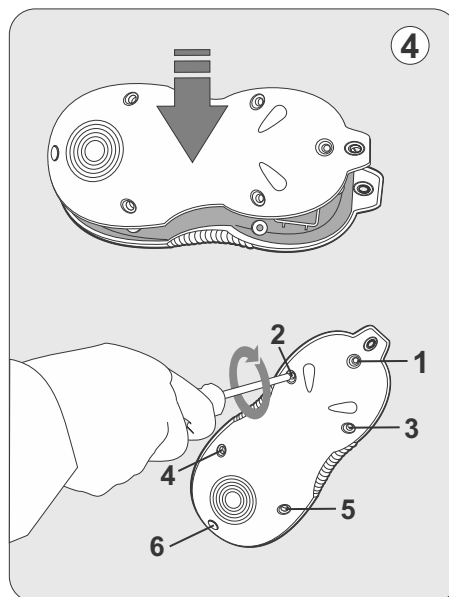
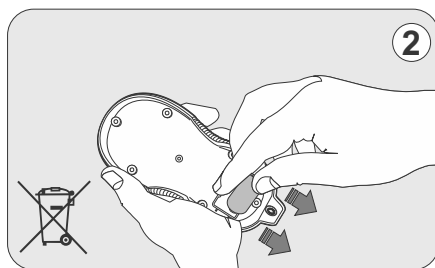
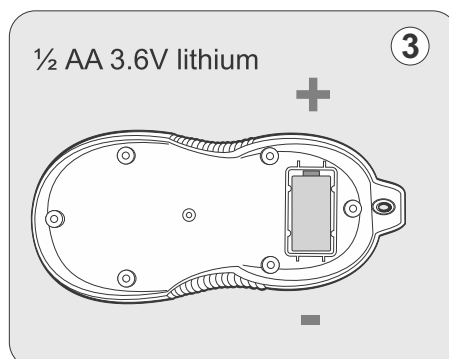
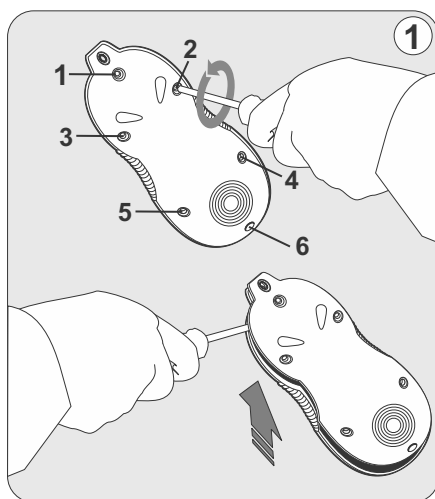

AVISO:

Deshágase de las baterías en forma segura. No recargue, no realice cortos circuitos, no las aplaste, no las desmonte, ni calor por encima de los 100°C (212°F). Incinere, o exponga los contenidos al agua.

Remote Control

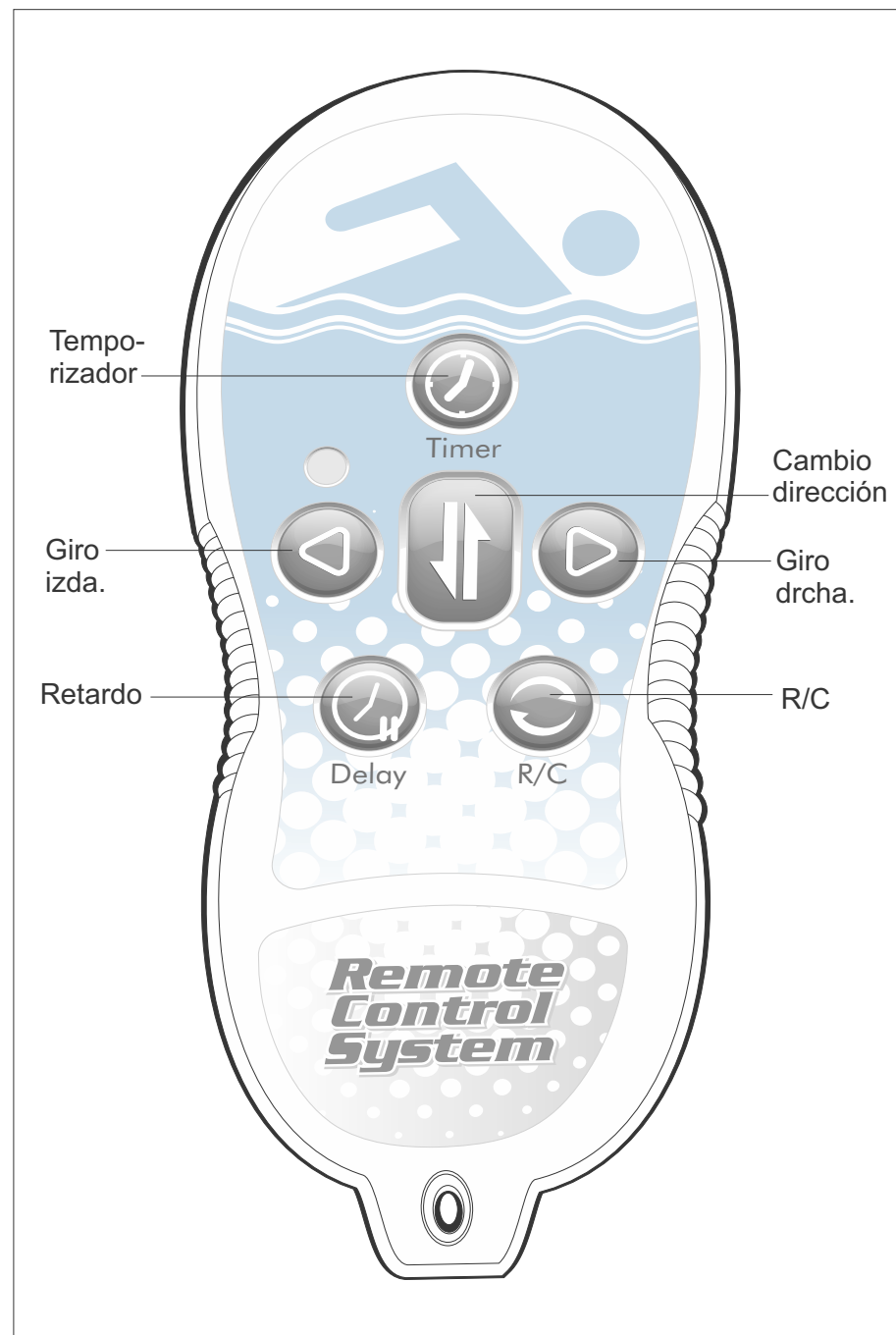

Funciones de control remoto



Temporizador

Ajusta el tiempo del ciclo.

Pulsando el botón del temporizador se cambia el tiempo del ciclo de la fuente de alimentación. Cada vez que se pulsa el botón del temporizador cambia el tiempo de ciclo a la siguiente opción de tiempo de ciclo, p.ej. 3, 4, 6 horas.



Cambio dirección

Cambia la dirección de movimiento actual del robot limpiapiscinas.

▸ Si el limpiapiscinas está avanzando y se pulsa el botón de cambio de dirección, el limpiapiscinas retrocederá.

▸ Si el limpiapiscinas está retrocediendo y se pulsa el botón de cambio de dirección, el limpiapiscinas avanzará.



Giro izda.

Gira el limpiapiscinas a la izquierda mientras se pulsa el botón de Giro a la Izquierda.



Giro drcha.

Gira el limpiapiscinas a la derecha mientras se pulsa el botón de Giro a la Derecha.



Retardo

La función de retraso permite al usuario retrasar el comienzo de un ciclo de limpieza. El uso de esta función brinda más tiempo para que los escombros se depositen en el piso de la piscina dando como resultado un ciclo de limpieza más efectivo.

▸ Presionando el botón Retrazar se establece el tiempo a 2 horas.

▸ Tras ajustar el tiempo de retardo en 2, si se vuelve a pulsar el botón Retardo, el retardo se pondrá a cero (sin retardo).



R/C

Cambia el modo de funcionamiento actual del limpiapiscinas: manual o automático

▸ Si el limpiapiscinas está ajustado actualmente en modo manual, pulsando el botón R/C cambiará a modo automático.

▸ Si el limpiapiscinas está ajustado actualmente en modo automático, pulsando el botón R/C cambiará a modo manual.

El modo de información informa sobre:

- el último ciclo de funcionamiento (en horas)
- el número total de horas de funcionamiento del limpiapiscinas (H)
- cualquier fallo ocurrido durante el último ciclo (F).
- indicador del control remoto

Para ver los datos del modo de información

1. Pulse Seleccionar (»») hasta que el indicador de modo de información **i** aparezca y parpadee.
2. Pulse Ajuste (↓) hasta que aparezca la información deseada:
 - h - tiempo de funcionamiento del último ciclo finalizado, mostrado en formato horas.
 - H - tiempo total de funcionamiento mostrado en formato horas format; este valor indica la validez de la garantía.



- F - último ciclo realizado con éxito, último ciclo con fallo.

3. Los códigos y indican un funcionamiento normal; ciclo realizado correctamente.

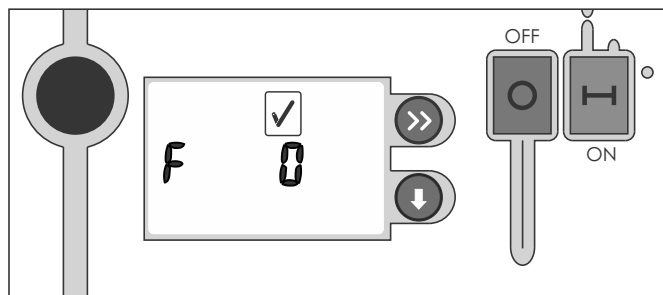

y el código de error **Err** indica un fallo de operación.

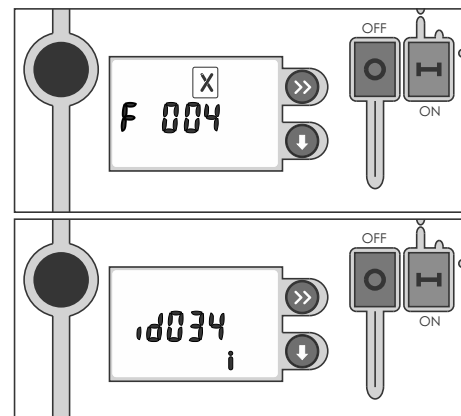

Configuración de la identificación del control remoto y de la fuente de alimentación. Si aparece este mensaje, la fuente de alimentación y el control remoto deben sincronizarse de nuevo conforme a las instrucciones del control remoto.

Indicadores de programación Parámetros de configuración activa

- i Información**
Información detallada sobre los fallos en los ciclos operacionales del robot limpiapiscinas y sobre el indicador del control remoto:

1. Tiempo de funcionamiento último ciclo

Precedido por el símbolo h y expresado en formato horas. Esta información desaparece después de 10 minutos en un nuevo ciclo de limpieza.

2. Tiempo de funcionamiento total

El tiempo de funcionamiento total desde el primer ciclo de limpieza. Precedido por el símbolo h y mostrado en el formato horas.

3. Funcionamiento correcto o fallido del ciclo anterior

Funcionamiento normal

El ciclo de limpieza ha finalizado con éxito. Esto se muestra en la pantalla símbolo (V) - F (fallo) y código de error "0000".

Fallo

El ciclo de limpieza no ha finalizado con éxito. Esto se muestra en la pantalla

símbolo (X) F con el código de error correspondiente (véase Tabla Códigos de Error).

4. Indicador del control remoto

Muestra el indicador de control remoto no elegido para este equipo. Se puede programar un nuevo indicador para una nueva unidad de control remoto. Consulte las instrucciones de programación. unit- please refer to the programming instructions

Los códigos de error

Los códigos de error se mostrarán en la pantalla de la fuente de alimentación en el siguiente formato: **F XX YY**

Los dígitos **XX** muestran un error en la fuente de alimentación

Los dígitos **YY** muestran un error en el robot

Código de error de la fuente de alimentación (XX)

CÓDIGO	DESCRIPCIÓN	QUÉ DEBE HACER
01	La fuente de alimentación detecta un bajo consumo de energía, la corriente de todo el robot está por debajo del límite más bajo	Compruebe que el robot esté conectado a la fuente de alimentación correctamente.
08	Fallo de comunicación entre el robot y la fuente de alimentación	Compruebe que el robot esté conectado a la fuente de alimentación correctamente. Si no lo está, significa que se ha producido un error en el cable o en el conector.
09	Baja potencia y fallo de comunicación entre el robot y la fuente de alimentación	Compruebe que el robot esté correctamente conectado a la fuente de alimentación. Si no es así, se ha producido un error en el cable o en el conector.
10	La fuente de alimentación detecta un alto consumo de energía	Póngase en contacto con el centro de mantenimiento
18	Fallo de comunicación entre el robot y la fuente de alimentación; la fuente de alimentación detecta un alto consumo de energía	Póngase en contacto con el centro de mantenimiento

Código de error del robot (YY)

CÓDIGO	DESCRIPCIÓN	QUÉ DEBE HACER
01	Fallo en la unidad principal	Póngase en contacto con el centro de mantenimiento
02	Fallo en la bomba lateral principal	Compruebe la conexión de la bomba; compruebe que la hélice pueda girar libremente. Póngase en contacto con el centro de mantenimiento
04	Fallo en la unidad secundaria	Póngase en contacto con el centro de mantenimiento

Los códigos de error

Código de error del robot (YY)		
CÓDIGO	DESCRIPCIÓN	QUÉ DEBE HACER
08	Fallo en la bomba lateral secundaria	Compruebe la conexión de la bomba; compruebe que la hélice pueda girar libremente. Póngase en contacto con el centro de mantenimiento
10	Las bolsas de recogida están llenas	Limpie las bolsas de recogida
20	Se ha detectado un bajo consumo de corriente en Beach Boy/las bombas	Si esto ocurre cuando el robot está en el agua, el problema podría estar en la bomba o en la unidad principal. Póngase en contacto con el centro de mantenimiento
40	Fallo de comunicación entre las unidades principales y secundarias	Es un problema habitualmente causado por un cableado en mal estado, por la presencia de agua en los conectores y en ocasiones, es un problema de hardware en las unidades principales o secundarias.
03	Fallo en la bomba de la unidad principal y la bomba lateral principal	Póngase en contacto con el centro de mantenimiento
05	Las dos unidades del motor han fallado	Póngase en contacto con el centro de mantenimiento
0A	Alto consumo de energía debido a la bomba principal y a la bomba secundaria	Póngase en contacto con el centro de mantenimiento
0C	La unidad secundaria y la bomba lateral secundaria han fallado	Póngase en contacto con el centro de mantenimiento
12	Las bolsas de recogida están llenas y la bomba lateral principal ha fallado	Limpie las bolsas del filtro y si con esto no soluciona el problema, compruebe la conexión de la bomba; compruebe que la hélice pueda girar libremente. Póngase en contacto con el centro de mantenimiento
13	Las bolsas de recogida están llenas y la unidad principal y la bomba lateral principal han fallado	Póngase en contacto con el centro de mantenimiento
18	Las bolsas de recogida están llenas y la bomba lateral secundaria ha fallado	Limpie las bolsas del filtro y si con esto no soluciona el problema, compruebe la conexión de la bomba; compruebe que la hélice pueda girar libremente. Póngase en contacto con el centro de mantenimiento

Los códigos de error

Código de error del robot (YY)		
CÓDIGO	DESCRIPCIÓN	QUÉ DEBE HACER
1A	Las bolsas de recogida están llenas y el consumo de energía es alto debido a la bomba principal y a la bomba secundaria	Limpie las bolsas del filtro y si con esto no soluciona el problema, compruebe la conexión de la bomba; compruebe que la hélice pueda girar libremente. Póngase en contacto con el centro de mantenimiento
1C	Las bolsas de recogida están llenas y la unidad secundaria y la bomba lateral secundaria han fallado	Póngase en contacto con el centro de mantenimiento
24	Se ha detectado un bajo consumo de corriente en Beach Boy/las bombas	Si esto ocurre cuando el robot está en el agua, el problema podría estar en la bomba principal o en la unidad principal. Póngase en contacto con el centro de mantenimiento
47	La comunicación entre las unidades principal y secundaria, la unidad principal y la bomba lateral principal han fallado	Póngase en contacto con el centro de mantenimiento
44	Fallo de comunicación entre las unidades principal y secundaria	Póngase en contacto con el centro de mantenimiento
57	La comunicación entre las unidades principal y secundaria, la unidad principal y la bomba lateral principal han fallado Las bolsas de recogida están llenas	Póngase en contacto con el centro de mantenimiento

Modo de bolsa llena

Cuando la bolsa del filtro esté llena, el indicador correspondiente se iluminará.

Se recomienda vaciar y lavar la bolsa del filtro cuando se active este indicador, ya que, si está llena, obstaculizará la limpieza y puede hacer que el limpiapiscinas se pare por sobrecarga de la bomba.



Bolsa llena

Indica que la bolsa del filtro está llena. Vacíela y lávela.



9. Mantenimiento y ajuste

LIMPIE LA BOLSA DEL FILTRO DESPUÉS DE CADA CICLO DE LIMPIEZA

- PRECAUCION:** Desconecte la fuente de alimentación. (Evite que el enchufe entre en contacto con el agua).
- Si el equipo está dentro de la piscina, tire suavemente el limpiapiscinas del cable hacia usted hasta que pueda alcanzar el asa. Utilice el asa (en vez del cable) para sacar el limpiapiscinas de la piscina después de drenar la mayor parte del agua del equipo.
- Coloque el panel trasero de la unidad sobre una superficie lisa (para evitar arañazos en el cuerpo de la máquina), suelte la pestaña de bloqueo y extraiga el conjunto de la tapa inferior (fig. a, b, c, d).
- Extraiga la bolsa del filtro de las barras de soporte, vuélvala del revés y lave toda la suciedad con una manguera de jardín o en un sumidero. Escurra la bolsa con suavidad hasta que el agua que sale sea clara. Si fuera necesario, lave a máquina la bolsa con agua fría y SIN DETERGENTE.
- Vuelva a colocar la bolsa sobre las barras de soporte con la **etiqueta** en la parte central de uno de los lados de la tapa inferior (d)
- Vuelva a colocar el conjunto de la tapa inferior en el cuerpo. Empújelo hacia abajo hasta que las pestañas de bloqueo queden colocadas en su sitio haciendo clic.

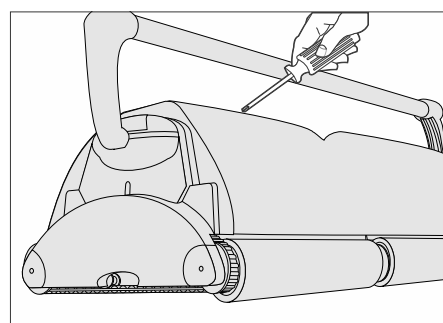
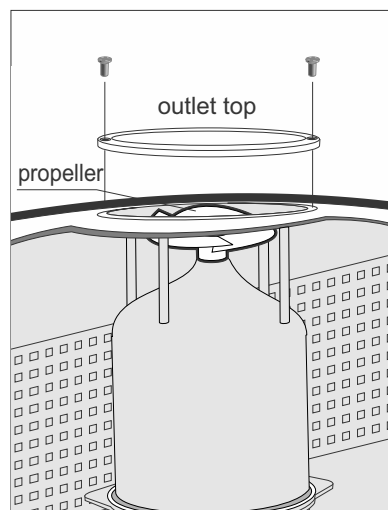
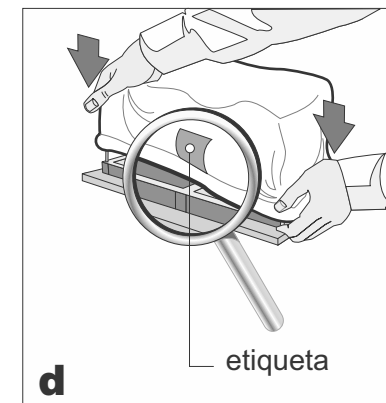
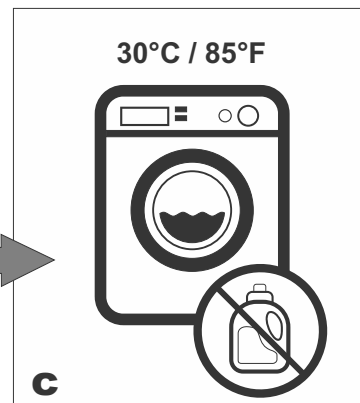
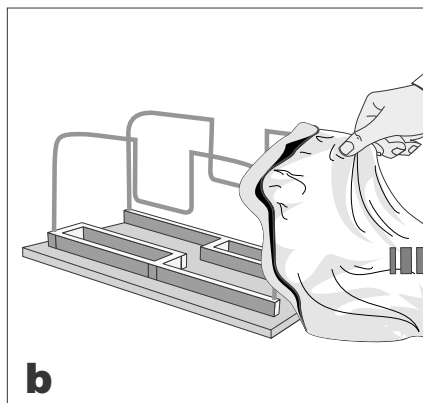
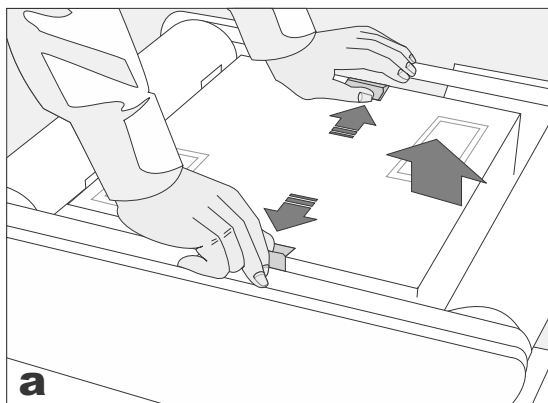

Limpié la paleta de la bomba:
1) Desenrosque 2 (4) tornillos de la tapa
2) Saque la tapa de salida y extraiga el pelo y otros residuos acumulados en la paleta.

PRECAUCION:

Para evitar arañazos y otros daños en el robot, colóquelo sobre una superficie lisa durante la limpieza de la bolsa de residuos o la realización de ajustes menores. Estos arañazos pueden modificar los cantos suaves y lisos y dañar las superficies lisas del aparato.

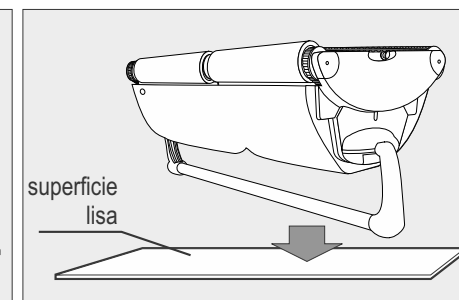
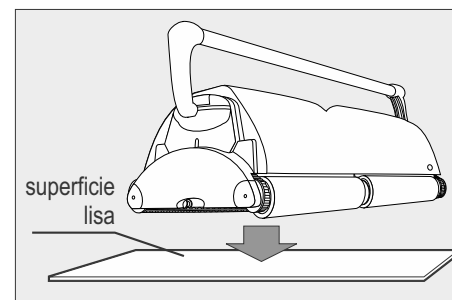

10. Guía De Detección Y Solución De Problemas

COMPRUEBE LOS SIGUIENTES PUNTOS ANTES DE LLAMAR AL SERVICIO TÉCNICO

Antes de localizar el problema, desconecte la fuente de alimentación de la toma eléctrica para impedir daños en la unidad y lesiones a personas. Los números de referencia aparecen en el listado de piezas de la primera página del manual.

Problemas	Puntos de comprobación
1. El equipo no bombea el agua ni se desplaza:	<ul style="list-style-type: none">a) Revise la salida eléctrica para comprobar si está energizada.b) Asegúrese de que la fuente de alimentación está conectada a una toma conectada a tierra y que el cable azul (27) está conectado al transformador*.c) Apague y vuelva a encender la fuente de alimentación unas cuantas veces, esperando 45 segundos entre cada "ON" y "OFF".d) Retire cualquier resto de cabello, cuerda u hojas que puedan obstruir las cintas de accionamiento (4).e) Asegúrese de que las cintas de accionamiento (4) estén correctamente alineadas y estén bien ajustadas. Reajústelas o sustitúyalas si procede.
2. El equipo no bombea agua en absoluto o bombea con lentitud, pero se desplaza:	<ul style="list-style-type: none">a) Compruebe si la paleta de la bomba está bloqueada por el pelo o los residuos. Extraiga los tornillos superiores en cada salida superior y limpie la paleta. Cuando monte de nuevo la paleta superior no apriete demasiado los tornillos (consulte el capítulo "Mantenimiento y ajuste" para obtener información detallada).b) Compruebe si la bolsa del filtro (31) está limpia y límpiela si procede.c) Si no se dan los casos a o b compruebe los motores de la bomba. Si no funcionan envíe la bomba al taller de servicio técnico.

*La fuente de alimentación solo puede sustituirse utilizando una herramienta especial que sólo está disponible en los distribuidores oficiales y talleres de servicio técnico.

Problemas	Puntos de comprobación
<p>3. El equipo no se desplaza pero bombea el agua:</p>	<ul style="list-style-type: none"> a) Compruebe si el avance/retroceso está obstruido por cuerpos extraños: pelo, residuos, etc. en las cintas de accionamiento o hay obstrucciones del cable de alimentación. Limpie si procede. b) Compruebe si las cintas de accionamiento (4) se han salido de su sitio. Compruebe igualmente la tensión de las cintas de accionamiento (4). Sustitúyalas si fuera necesario. c) Revise las conexiones del motor de accionamiento por si estuvieran sueltas. d) Si no se dan los casos a, b o c compruebe los motores maestro y esclavo. Si uno de los dos no funciona envíe la unidad al taller de servicio técnico.
<p>4. El equipo no recoge la suciedad:</p>	<ul style="list-style-type: none"> a) Compruebe los puntos 2a y 2b de este manual. b) Compruebe las aletas de admisión de la bomba (32) situadas en la tapa inferior (30) de su unidad. Las aletas deben poder abrirse y cerrarse sin problemas. Lave y desatasque las aletas (32) si fuera necesario.
<p>5. Parece que el equipo no cubre toda la piscina:</p>	<ul style="list-style-type: none"> a) Lo más probable es que necesite limpiar la bolsa de polvo (31). b) Asegúrese de que el cable azul (27) esté completamente desenrollado y no esté retorcido o enmarañado. c) Ponga a funcionar el equipo en la piscina durante un ciclo de limpieza completo. d) Asegúrese de que el asa flotante (2) está bloqueada diagonalmente atravesando la parte superior del cuerpo del equipo. e) Compruebe si funciona el motor de la bomba. Consulte la sección de localización de errores “Se desplaza pero no recoge residuos y suciedad” f) Si el problema persiste a pesar de haber seguido estos pasos, acuda a distribuidor.

Guía De Detección Y Solución De Problemas

Problemas	Puntos de comprobación
<p>6. El control remoto no funciona correctamente:</p>	<p>a) Compruebe la batería del transmisor del control remoto (14) y sustitúyala si fuera necesario. b) Asegúrese de que el control remoto esté activado (14), colóquese a 30 metros de distancia de la fuente de alimentación como máximo y apunte con el control remoto hacia él. c) Si el problema persiste acuda al servicio técnico.</p>
<p>7. Sale suciedad del equipo al sacarlo de la piscina. (La tapa inferior no se cierra correctamente):</p>	<p>a) Pestañas de bloqueo Revíselas para comprobar si están deformadas. Deben estar rectas y alineadas con respecto al cuerpo del equipo. b) Válvulas de admisión Compruebe si las aletas de la válvula de admisión (32) del panel inferior de su equipo (en la tapa inferior (30)) se abren y se cierran sin problemas y limpie las aletas (32) si fuera necesario.</p>
<p>8. El cable está retorcido:</p>	<p>a) Invierta la posición diagonal de la manilla (2). b) Utilice la articulación giratoria (29) como se muestra más abajo.</p>

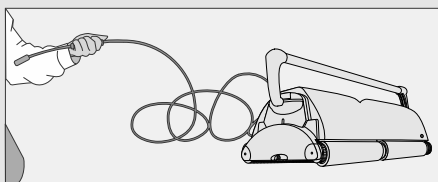
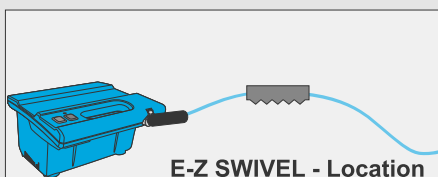

Coloque el robot en el suelo y desconecte el cable de la fuente de alimentación. Sosteniendo la articulación giratoria con una mano, aléjese del robot, tirando del cable hasta el límite.

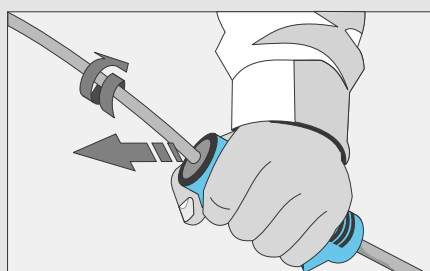

Sostener con una mano la articulación giratoria.

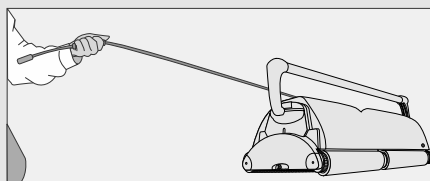

El hilo girará en el interior de la cubierta y desenrollará el cable..

CUIDADO DE LOS CABLES

El cable puede retorcerse después de haberse utilizado durante un tiempo. Para corregir este estado bloquee el asa móvil situada en la parte superior del limpiapiscina tirando de ella en la dirección diagonal opuesta. Luego, el limpiapiscinas se desplazará en la dirección opuesta mientras limpia su piscina y el cable se desenrollará. Revise el cable periódicamente para verificar que no presenta daños. Si el problema persiste utilice la articulación giratoria.

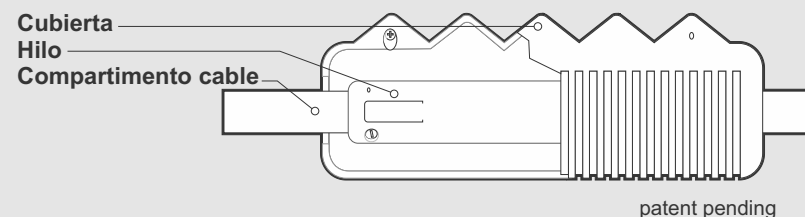

patent pending

Guía De Detección Y Solución De Problemas

Problemas	Puntos de comprobación
<p>9. Al encender el robot las bombas funcionarán durante 6 segundos aprox. y se apagará. Después de funcionar durante 45 segundos la fuente de alimentación se apagará</p>	<p>Programe la fuente de alimentación para un intervalo de STAND BY  de 0 horas y reinicie el equipo.</p> <p>También puede cancelar el modo STAND BY y pasar al modo de funcionamiento pulsando el botón RETARDO del control remoto</p>

IMPORTANTE:

Por favor asegúrese de mantener su limpiador de piscinas apropiadamente almacenado en cualquier lugar con una temperatura entre los 10 a 40 grados Celsius (50 a 104 grados Fahrenheit). Esto mantendrá los motores, plásticos y juntas protegidos. El incumplimiento resultará en la pérdida de la garantía.

El Limpiafondos puede ser usado en el agua con temperaturas de 13 a 35 grados centígrados (55 – 95F). Nuestra recomendación es una temperatura optima de 22 a 32 grados centígrados (72 – 90F).

11. Aqua Kart

PARA PISCINAS GRANDES PÚBLICAS Y PRIVADAS

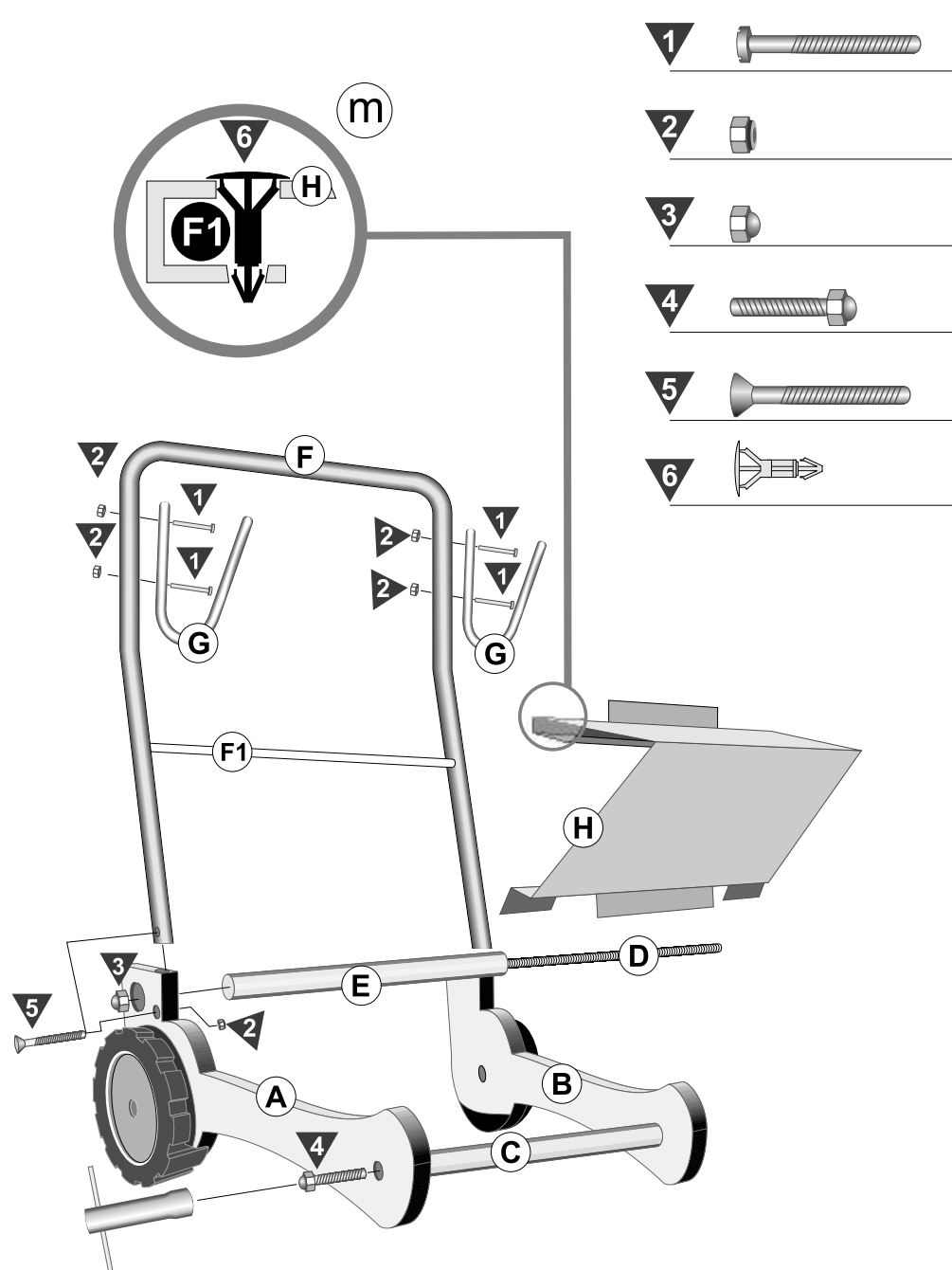

- (A) Placa izquierda**
La conexión se realiza igual en la parte A que en la parte B
- (B) Placa derecha**
- (C) Pasador delantero equilibrado**
Conecta las partes A y B mediante el tornillo N°4
- (D) Bulón (perno) roscado**
Se acopla en el interior de la parte E
- (E) Pasador trasero**
Conecta A y B en la parte trasera del conjunto mediante la tuerca N°3
- (F) Manillar**
Conecta A y B en la parte inferior trasera mediante el tornillo N°5 y la tuerca N°2
- (G) Sujetacables**
Conexión a F mediante el tornillo N°1 y la tuerca N°2
- (H) Bastidor de alimentación eléctrica**
Se conecta al pasador F presionándolo ligeramente. Luego se apoya en el pasador E y se fija mediante dos pasadores de plástico N°6- Véase detalle M.

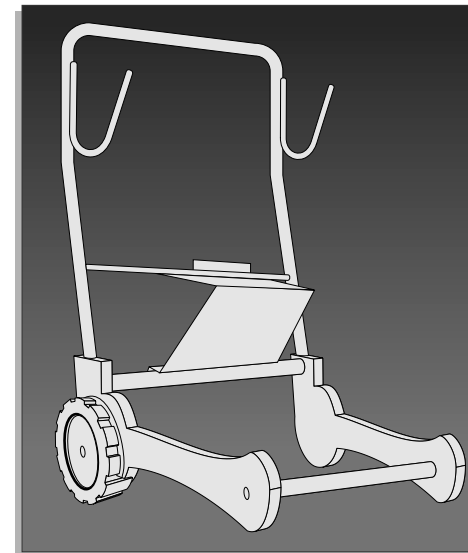

11. Aqua Kart

PISCINAS PEQUEÑAS PÚBLICAS Y PRIVADAS

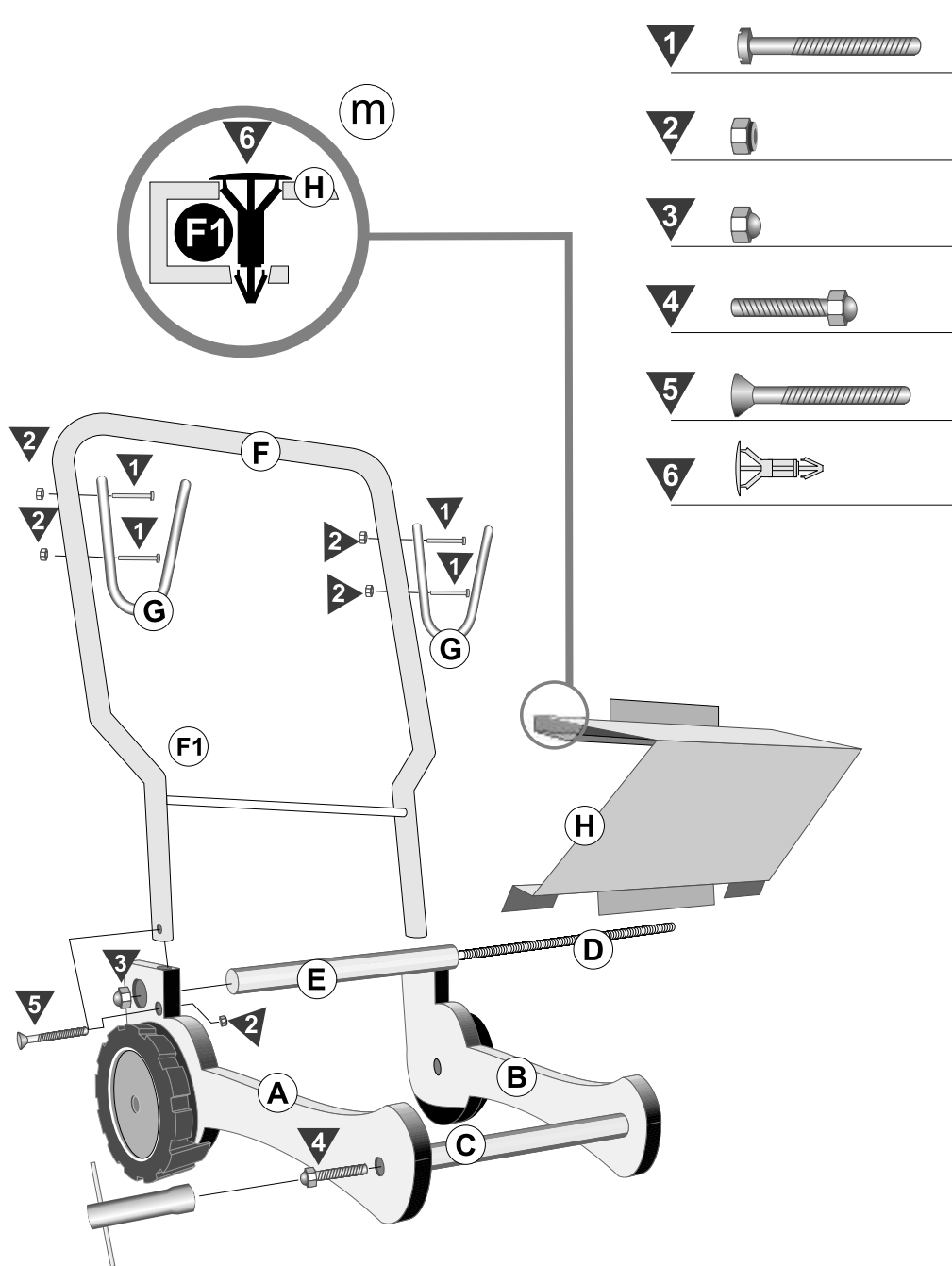

- 1** Tornillo
 - 2** Tuerca
 - 3** Pasador
 - 4** Bulón (perno) roscado
 - 5** Tornillo
 - 6** Pasador de plástico
- A** Placa izquierda
La conexión se realiza igual en la parte A que en la parte B
 - B** Placa derecha
 - C** Pasador delantero equilibrado
Conecta las partes A y B mediante el tornillo N°4
 - D** Bulón (perno) roscado
Se acopla en el interior de la parte E
 - E** Pasador trasero
Conecta A y B en la parte trasera del conjunto mediante la tuerca N°3
 - F** Manillar
Conecta A y B en la parte inferior trasera mediante el tornillo N°5 y la tuerca N°2
 - G** Sujetacables
Conexión a F mediante el tornillo N°1 y la tuerca N°2
 - H** Bastidor de alimentación eléctrica
Se conecta al pasador F presionándolo ligeramente. Luego se apoya en el pasador E y se fija mediante dos pasadores de plástico N°6- Véase detalle M.

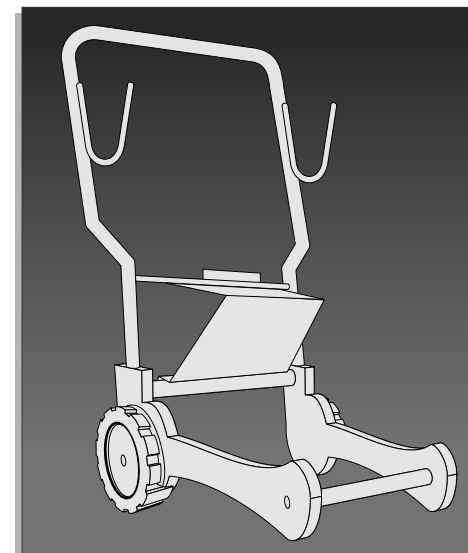

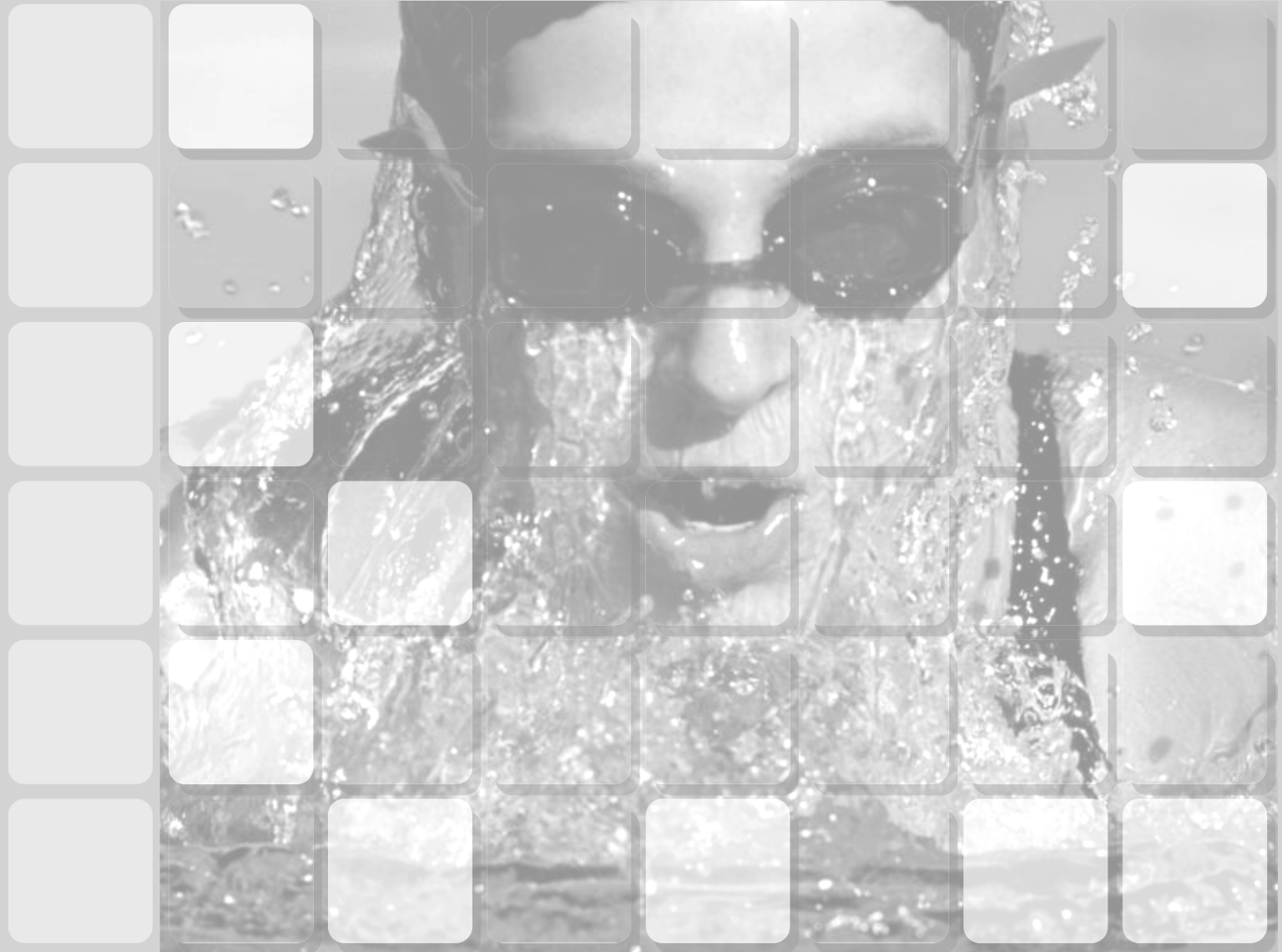
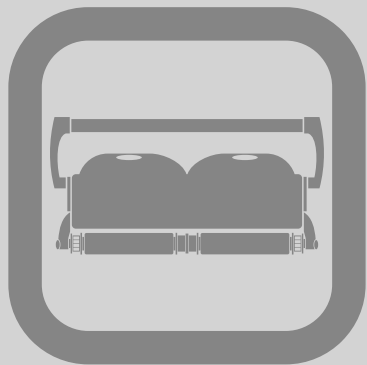

Schwimmbeckenreiniger

Für kommerzielle und öffentliche Schwimmbäder

Bedienungsanleitung

WICHTIGE SICHERHEITSHINWEISE

BITTE LESEN UND BEFOLGEN SIE ALLE ANWEISUNGEN

ACHTUNG: Schließen Sie die Stromversorgung nicht an eine geerdete Steckdose an oder schalten Sie nicht den Schwimmbeckenreiniger auf "ON (AN)", wenn er nicht vollständig im Wasser eingetaucht ist. Das Betätigen des Reinigers außerhalb des Wassers führt sofort zu ernsthaften Schäden und zum Verlust der Garantie.

Belassen Sie den Reiniger im Schwimmbecken zwischen 15 und 20 Minuten bis zum Ende seines Reinigungszyklus. Dadurch werden die Motoren ausreichend gekühlt. Belassen Sie den Reiniger aber nicht die ganze Zeit im Schwimmbecken. Denken Sie immer daran, die Stromversorgung auf "OFF (AUS)" zu schalten und den Stromanschluss aus der Netzsteckdose zu ziehen, bevor Sie den Reiniger aus dem Schwimmbecken entfernen.

VORSICHT: Verwenden Sie Ihren Reiniger nur für Schwimmbecken und verwenden Sie ihn nicht, während sich Menschen im Wasser befinden.

Sicherheitshinweis

- Das Gerät muss mit einem Fehlerstromschutzschalter (RCD) ausgestattet sein, der einen restlichen Nennbetriebsstrom von 30 mA nicht überschreitet.
- Der Anschluss zum Abzweigstromkreis sollte mit den örtlichen und nationalen Verdrahtungsvorschriften (Sicherheitsstandard für Elektroinstallationen) übereinstimmen.
- Falsche Bedienung des Gerätes kann zum Auslaufen von Schmiermitteln führen.
- Sollte das Netzkabel beschädigt sein, muss es von einem Wartungsservice des Herstellers oder einer qualifiziert-ausgebildeten Person ersetzt werden, um Gefahren zu vermeiden.



Der Umgang mit diesem Elektrogerät ist für Personen (einschließlich Kinder) mit körperlichen, sensorischen oder geistigen Einschränkungen, oder mit mangelnden Erfahrungen und Kenntnissen nicht geeignet, außer wenn sie beim Umgang mit dem Gerät von einer für ihre Sicherheit verantwortlichen Person beaufsichtigt und angeleitet werden. Kinder sollten beaufsichtigt werden, um das Spielen mit dem Elektrogerät zu verhindern.



VORSICHT: Ein Erdschlussstromunterbrecher (GFCI-USA) oder ein Fehlerstromschutzschalter (RCD-EUROPE) muss installiert werden, um Ihre Steckdose zu schützen und mögliche Stromschläge zu verhindern.

BEWAHREN SIE DIESE ANWEISUNGEN

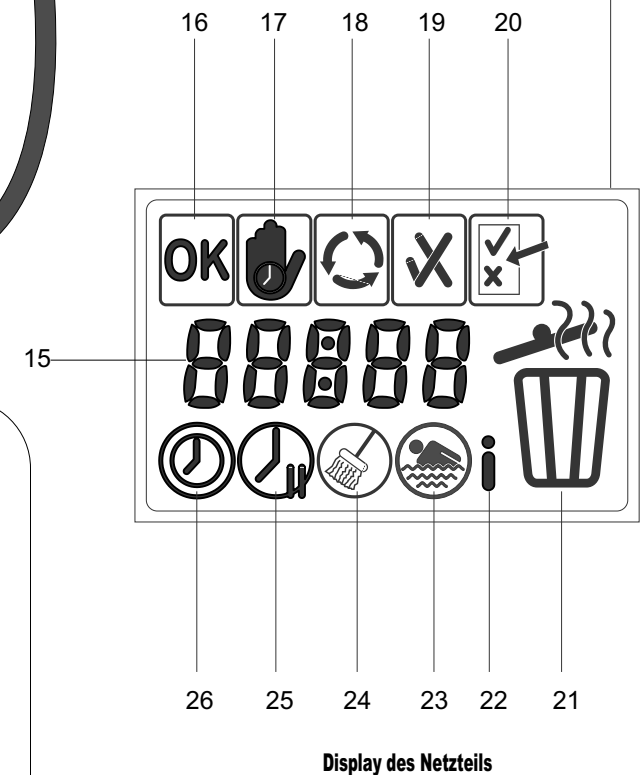
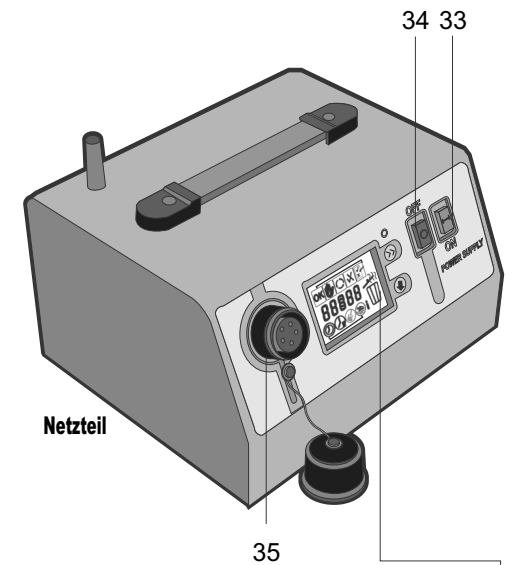
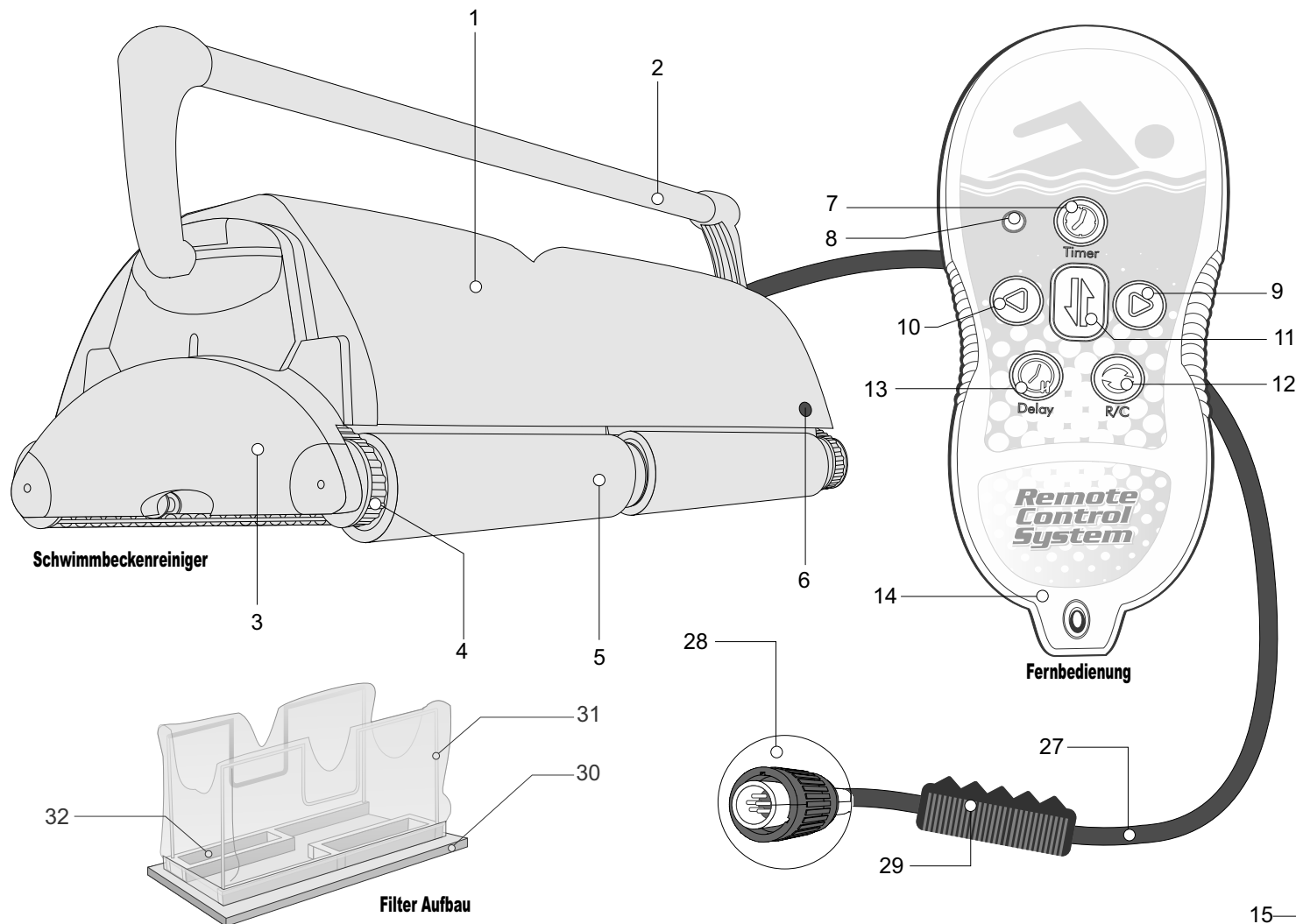

Schwimmbeckenreiniger

Für kommerzielle und öffentliche Schwimmbäder

KOMPONENTENÜBERSICHT

Schwimmbeckenreiniger

1. Gehäuse
2. Tragbügel
3. Seitenplatte
4. Antriebsriemen
5. Laufwalze und Bürste
6. Infrarotsensor

Fernbedienung

7. Timer Taste
8. LED
9. Taste für Rechtskurve
10. Taste für Linkskurve
11. Taste für Richtungswechsel
12. Taste für Betrieb über Fernbedienung
13. Taste für Einschaltverzögerung
14. Fernbedienung

Display des Netzteils

15. Multi-Funktions-Anzeige
16. Bereitschaftsmeldung
17. Verzögerungsmodus
18. Betriebsanzeige
19. Meldung Reinigung erfolgreich / fehlerhaft
20. Testmodus
21. Voller Filtersack
22. Information
23. Auswahl Beckentyp
24. Auswahl Reinigungsniveau
25. Auswahl Verzögerungszeit
26. Auswahl Reinigungszeit

Schwimmkabel

27. Schwimmkabel (vom Netzteil zum Gerät)
28. Stecker
29. E-Z Swivel

Filter Aufbau

30. Bodenplatte
31. Filtersack
32. Rückschlagklappe

Netzteil

33. Einschalttaste
34. Ausschalttaste
35. Buchse

1. Vor dem Gebrauch

Bitte lesen Sie diese Anleitung vor dem Einsatz sorgfältig

Standort des Netzteils

Das Netzteil muss in einem geschützten Bereich mindestens 3 Meter (10 Fuß) entfernt vom Schwimmbecken stehen. Außerdem darf das Netzteil nicht dem Regen ausgesetzt oder in Wasserpfützen gestellt werden. Wenn möglich stellen Sie das Netzteil in die Mitte der Längsseite des Schwimmbeckens (siehe Abb. 1). Dieses ermöglicht dem Reiniger und dem Kabel alle Bereiche des Beckens zu erreichen. Das mitgelieferte Netzteil ist auf EINE der beiden Eingangsspannungen ausgelegt:
a) 115 V b) 230 V

Stellen Sie sicher, dass der Aufkleber auf der Rückseite des Netzteils die für Ihren Einsatzort richtige Netzspannung ausweist.

WARNUNG:

- 1) Ein geerdeter Fehlerstromschalter (GFCI in USA) oder ein Fehlerstromschutzschalter (RCD- Europa / FI-Schalter) muss integriert sein, um die Steckdose zu sichern und jede Art von Elektroschock zu verhindern.
- 2) Das Gerät sollte nicht in Wassertemperaturen über 35° C (94° F) betrieben werden.
- 3) Um Schäden an Dichtungen vorzubeugen, lagern Sie das Gerät in einem geschützten Bereich mit einer Mindesttemperatur von 12° C (55° F).

Wichtige Hinweise

- Jedes Mal bevor Sie den Schwimmbeckenreiniger aus dem Wasser nehmen, schalten Sie das Netzteil aus und ziehen Sie den Netzstecker.
- Reinigen Sie die Filtersäcke nach jedem Einsatz.
- Entwirbeln Sie regelmäßig das Schwimmkabel.
- Ersetzen Sie abgenutzte Walzen um ein Maximum der Reinigung zu gewährleisten.
- Bewahren Sie die Originalverpackung des Gerätes auf, um es außerhalb der Saison einzulagern oder um es bei einem erforderlichen Service zu Ihrem Händler zu schicken.
- Belassen Sie das Gerät nach jedem Einsatz noch für ca. 15 20 Minuten im Wasser.
- Setzen Sie das Gerät bei Nichtgebrauch nicht dem direkten Sonnenlicht aus.
- Lassen Sie das Netzteil niemals im direkten Sonnenlicht oder im Regen stehen.
- Gelegentlich sollten Sie das ganze Gerät inklusive der Halteclips und der Rückschlagklappen in der Bodenplatte mit klarem Wasser reinigen. Dieses wird die Lebensdauer der Laufriemen, der Antriebsriemen und der Laufwalzen erhöhen.
- Reinigen Sie die Pumpenpropeller einmal monatlich (siehe INSTANDHALTUNG UND VORSCHRIFTEN).



Abb.1

Die Bedienung Ihres Schwimmbeckenreinigers

- 1) Stecken Sie das Schwimmkabel des Reinigers in das Netzteil. Stellen Sie dabei sicher, dass Nut und Feder von Stecker und Buchse exakt ineinander passen (siehe Abb. 2).
- 2) Tauchen Sie den Reiniger vollständig unter Wasser.
- 3) Sobald der Reiniger im Wasser ist, schwenken Sie ihn sanft hin und her (siehe Abb. 3). Dadurch kann eventuell eingeschlossene Luft durch die Pumpenauslässe entweichen. Danach lassen Sie den Reiniger mit einem leichten Stoss zu Boden sinken.

HINWEIS: Wenn der Reiniger nicht auf den Boden des Schwimmbeckens sinkt, liegt das an der eingeschlossenen Luft. Diese Luft muss aus dem Reiniger entfernt werden, um einen einwandfreien Lauf zu erreichen. Wiederholen Sie dazu Schritt 3).

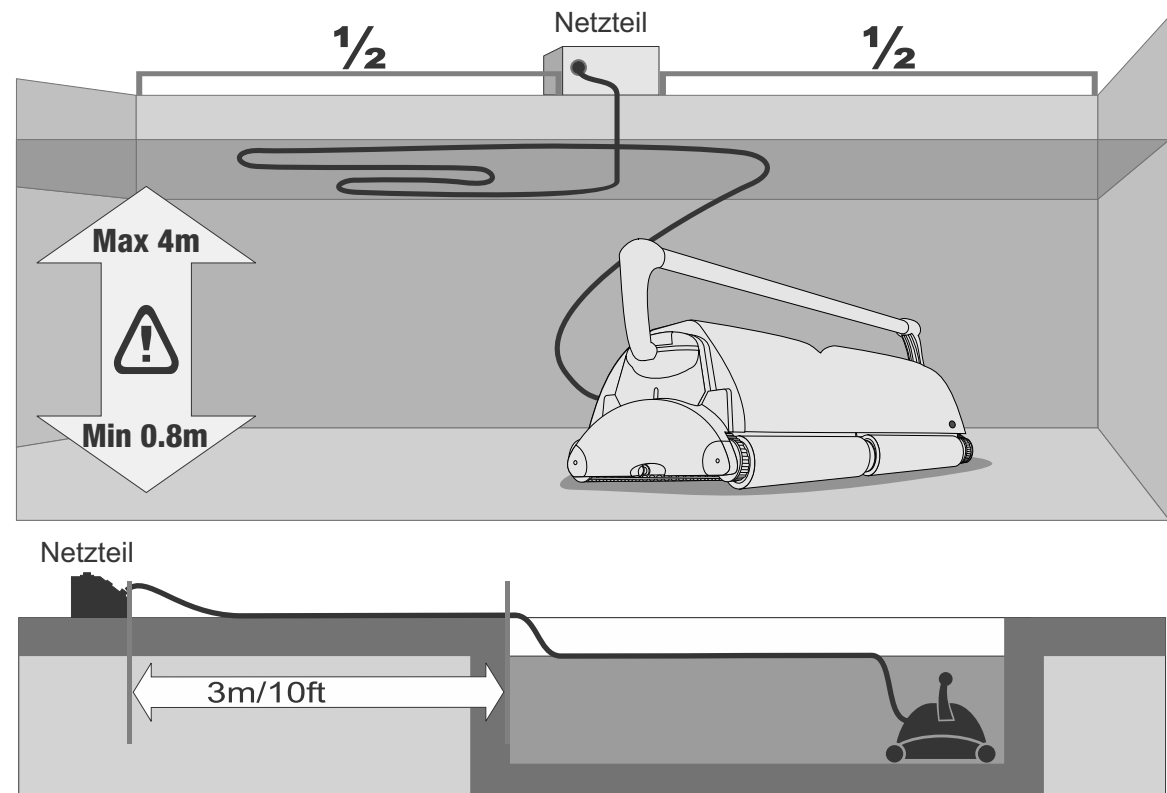
- 4) Spulen Sie das Schwimmkabel vollständig ab und verteilen Sie es auf der Wasseroberfläche so gleichmäßig wie möglich. Stellen Sie sicher, dass das Kabel weder verdreht ist noch Knicke hat (siehe Abb. 1).
- 5) Stecken Sie den Stecker des Netzteils in eine sorgfältig geerdete Steckdose. (Überprüfen Sie nochmals die korrekte Netzspannung.) Schalten Sie das Netzteil ein. Das Gerät beginnt zu arbeiten und wird das Becken mit dem von Ihnen gewählten Reinigungsprogramm säubern. Informationen hierzu finden Sie auf der nächsten Seite.

Herausnehmen des Gerätes aus dem Becken

1. Ziehen Sie das Gerät am Schwimmkabel bis das Gerät nahe der Wasseroberfläche ist und das angebrachte Zugseil in Ihrer Reichweite ist.
2. Drehen Sie das Gerät bis die Walzen in Wandnähe sind.
3. Greifen Sie mit beiden Händen in die Schlaufe des Zugseils und ziehen Sie die entfernte Seite des Gerätes aus dem Wasser. Diese ermöglicht, dass das Wasser aus dem Gerät herausläuft.
4. Wenn das Wasser herausgelaufen ist, greifen Sie mit beiden Händen den Tragbügel und ziehen Sie das Gerät aus dem Wasser.

ACHTUNG: Wenn Sie das Gerät quer zur Beckenwand stellen und die entfernte Seite mit dem Tragbügel herausziehen um das Wasser abtropfen zu lassen, könnte der Tragbügel beschädigt **werden**.



Abb.4

Fernbedienung

Steckdose

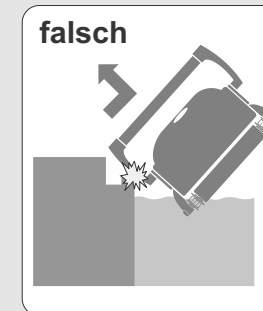

Netzteil

Schwimmkabel

Schwimmbeckenreiniger



Abb.2



Abb.3

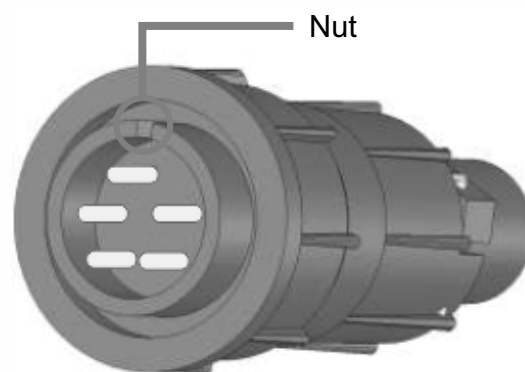

Display des Netzteils

1. Multi-Funktions-Anzeige
2. Bereitschaftsmeldung
3. Verzögerungsmodus
4. Betriebsanzeige
5. Meldung Reinigung erfolgreich / fehlerhaft
6. Testmodus
7. Voller Filtersack
8. Information
9. Auswahl Beckentyp
10. Auswahl Reinigungsgrad
11. Auswahl Verzögerungszeit
12. Auswahl Reinigungszeit

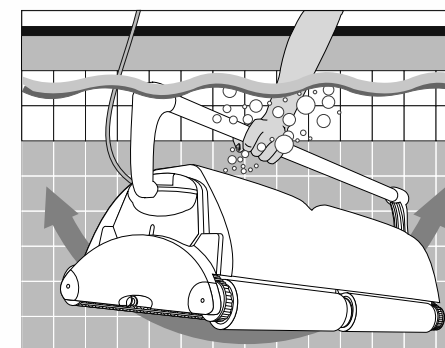
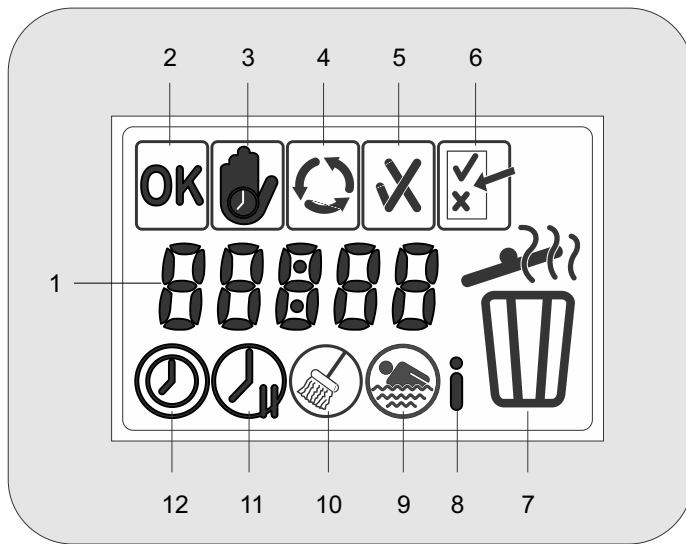
Das Netzteil

Das Netzteil ermöglicht folgende Programme für das Gerät:

- Reinigungszeit
- Beckenlänge
- Beckenauskleidung
- Reinigungsgrad

Außerdem können Sie die Verzögerungszeit vor Beginn der Reinigung wählen. Die Multi-Funktions-Anzeige zeigt Ihnen Informationen über Fehler, Gesamtbetriebszeit und Details zu der letzten Reinigung an.

Display

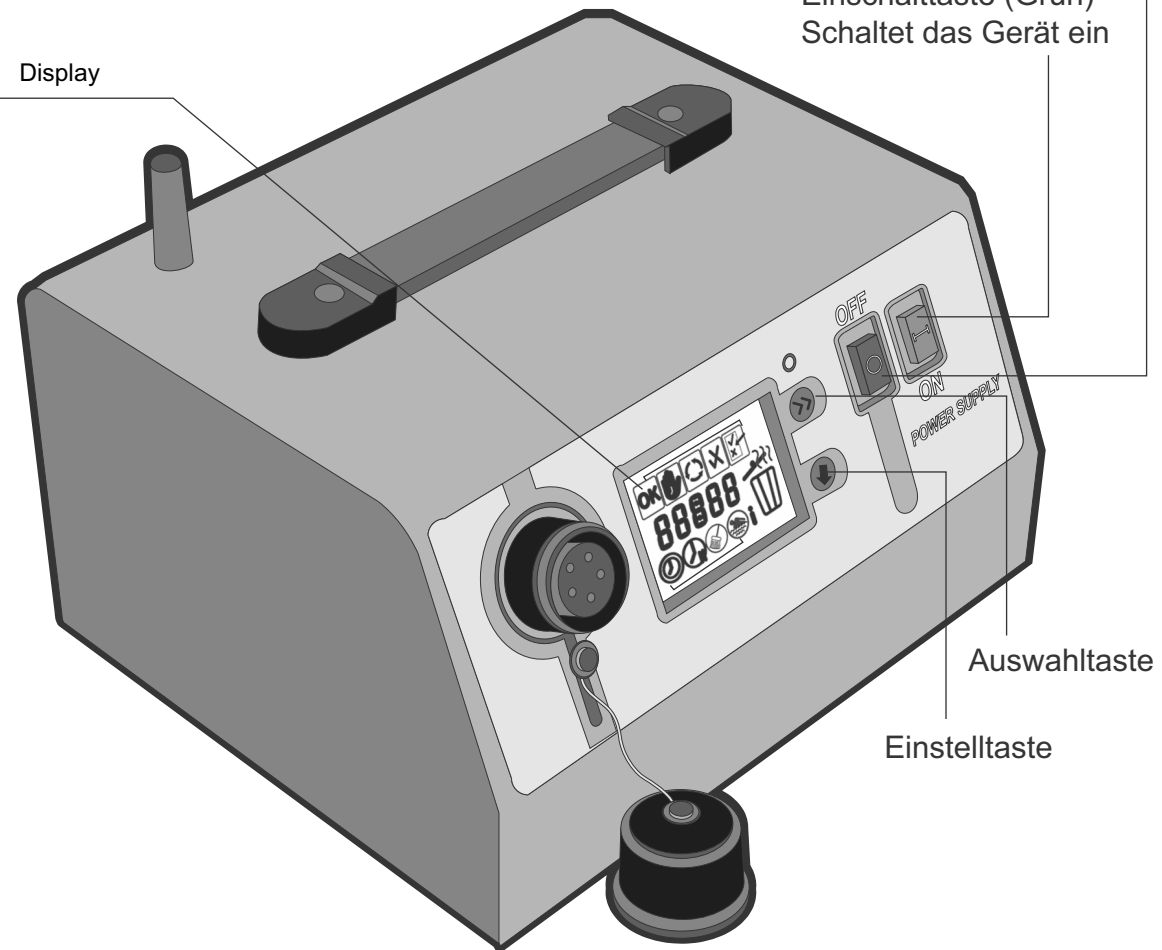

Ausschalttaste (Rot)
Schaltet das Gerät aus

Einschalttaste (Grün)
Schaltet das Gerät ein





Auswahl-taste

Einstelltaste

Um das LCD Display zu schützen lassen Sie das Netzteil nicht im direktem Sonnenlicht oder im Regen stehen

Programme und Funktionen

Betriebsanzeigen und Meldungen



	Bereitschaftsanzeige	Gerät ist bereit zum Einsatz, keine Fehler gefunden.
	Verzögerungsmodus	Zeigt an, ob das Gerät im Verzögerungsmodus ist. ` Anzeige leuchtet: Gerät ist im Verzögerungsmodus. ` Anzeige leuchtet nicht: Gerät ist im Standardreinigungsmodus, Gerät ist nicht im Verzögerungsmodus.
	Betriebsanzeige	Wenn die Pfeile rotieren befindet sich das Gerät im Reinigungsmodus. Das Gerät reinigt gemäß vorgewählter Zeit: 3, 4 & 6 Stunden
	Meldung Reinigung erfolgreich / fehlerhaft	OK (✓) Vorgewählte Reinigung komplett und erfolgreich abgeschlossen. Fehler (X) Fehler während der vorgewählten Reinigung.
	Test Modus	Nur für technischen Servicepartner

Multi-Funktions-Anzeige



Betriebszeit - hh:mm
Verzögerungszeit - hh:mm
Auswahl Reinigungsgrad, Beckenlänge,
Information und Fehlercodes.

Programmanzeigen Aktive Einstellmöglichkeiten

	Auswahl	Durch das Drücken der Auswahltaste hat der Benutzer die Möglichkeit, während er durch die Programmpunkte blättert, die Programme auszuwählen.
	Einstellen	Durch das Drücken der Einstelltaste wird die ausgewählte Einstellung übernommen,

2. Programmierung

Programmierung

Das Gerät wird mit folgender werksseitiger Programmierung ausgeliefert:

Reinigungszeit 3 Stunden

Verzögerungszeit Keine

Reinigungsgrad Standard

Beckenlänge 50 Meter

Beckenauskleidung Raue Fliesen

Das Gerät arbeitet entsprechend der werksseitigen Einstellungen, solange keine manuellen Änderungen dieser Einstellungen vorgenommen werden (siehe unter Programmierung des Gerätes).

Programmierte Einstellungen werden im Netzteil nach dem Ausschalten des Gerätes gespeichert.

Nutzen Sie die folgenden Schritte zum Einstellen Ihres Gerätes:

A. Drücken Sie die grüne Einschalttaste bis Sie ein Klicken hören.

Die OK-Anzeige blinkt für vier Sekunden und erlischt dann (Das Netzteil durchläuft einen Selbsttest).

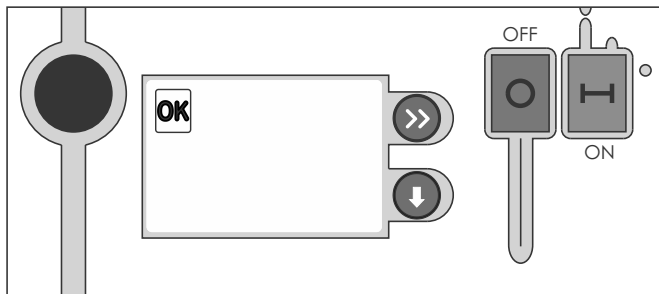

Hinweis: Die Programmeinstellungen sind gespeichert. Daher wird das Gerät mit den letzten Einstellungen starten

B. WENN DAS SYMBOL (X) ERSCHEINT IST EIN STÖRFALL AUFGETRETEN. Lesen Sie bitte den Fehlercode auf der Informationsseite.

3. Einstellen der reinigungszeit

Stellen Sie die Reinigungszeit in Abhängigkeit der Schmutzmenge im Becken ein. Erhöhen Sie die Reinigungszeit dementsprechend.

a) Drücken Sie die Auswahltaste (»»). Die Reinigungszeitanzeige (🕒) und die Zeitanzeige im Display 03:00 blinken beide.

b) Drücken Sie die Einstelltaste (⬇️) bis die ausgewählte

Reinigungszeit angezeigt wird. z.B. Drücken Sie zweimal um die Reinigungszeit auf 7 Stunden zu stellen.

c) Drücken Sie die Auswahltaste (»»)

- Die Zeitanzeige hört auf zu blinken und die Reinigungszeit ist gespeichert
- Der nächste Programmpunkt erscheint in dem Multifunktions-Display.

Hinweis

- Das Gerät unterbricht nicht die Arbeit während die Reinigungszeit eingestellt wird.
- Die Anzeige der Reinigungszeit ist aktiv und die Uhr zeichnet die Reinigungszeit auf.
- Wenn die Auswahltaste nach der Einstellung nicht gedrückt wird, wird die Reinigungszeit automatisch nach 60 Sekunden aktiviert. Gleiches gilt für alle anderen Einstellungen.



Programmanzeigen Aktive Einstellmöglichkeiten



Auswahl Reinigungszeit
3, 4 & 6 Stunden

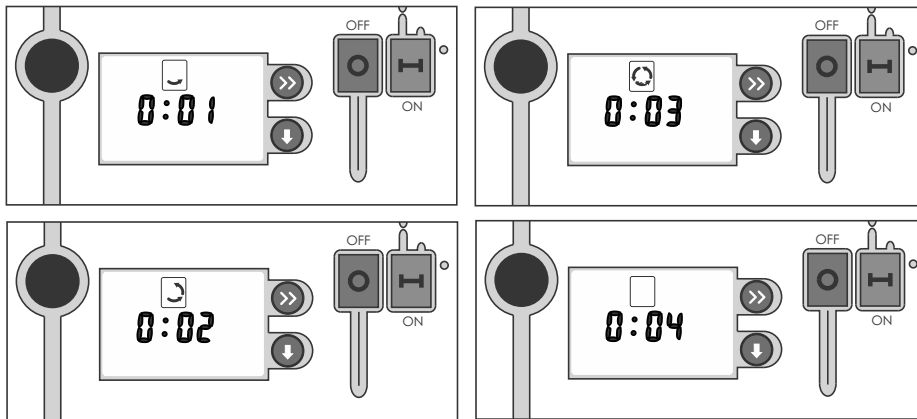

d) Nach der Einstellung der Reinigungszeit erscheint die aktuelle Gesamtreinigungszeit im Display des Netzteils. Die Gesamtzeit wird bis zum Ende der aktuellen Reinigung angezeigt.

4. Einstellen der verzögerungszeit

Das Verzögerungsprogramm des Gerätes ermöglicht:

- Absinken des Schmutzes auf den Beckenboden
 - Zeitgerechtes Beenden des Reinigens zur Badöffnung
- Das Becken ist sauber und Bereit für die Badegäste

a) Drücken Sie die Auswahl-taste bis die Anzeige

Verzögerungszeit erscheint und blinkt.

b) Drücken Sie die Einstell-taste . Die Uhr blinkt und zeigt 0 (keine Verzögerungszeit) an.

c) Drücken Sie die Einstell-taste bis die gewünschte

Verzögerungszeit angezeigt wird. Drücken Sie z.B. zweimal um eine Verzögerungszeit von 3 Stunden anzuzeigen.

d) Drücken Sie die Auswahl-taste

- Das Blinken der Zeitanzeige und die Verzögerungszeit ist eingestellt.
- Der nächste Programmpunkt erscheint im Display.
- Die Verzögerungszeit ist eingestellt und die Uhr zählt

rückwärts herunter (wenn die Verzögerungszeit auf 3 Stunden eingestellt ist beginnt die Reinigung nun nach 3 Stunden).

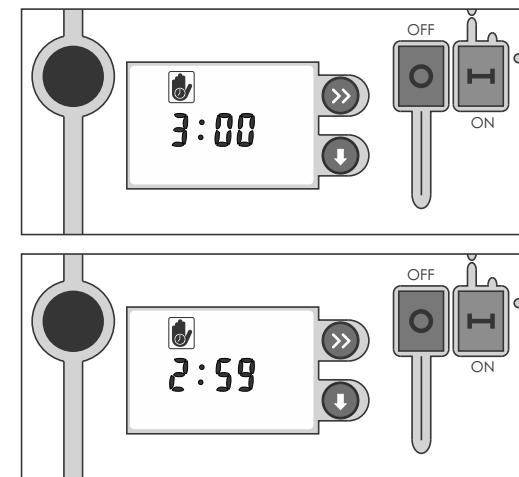

Programmanzeigen Aktive Einstellmöglichkeiten



Auswahl Verzögerungszeit
0 (default) 3, 4 & 6 Stunden

5. Auswahl des reinigungsgrades

EMPFEHLUNG:

- Bevor Sie Ihr Gerät zum ersten Mal nutzen, stellen Sie den Reinigungsgrad entsprechend Reinigungsgrad, Beckenlänge und Beckenauskleidung ein.
- Wenn Sie das Gerät in einem anderen Becken nutzen wollen, ändern Sie die Einstellungen dementsprechend.

a) Drücken und halten Sie die Einstelltaste 

und drücken Sie dann die Auswahlstaste 

die Reinigungsgradanzeige  und das Reinigungsgraddisplay (Uhr) fangen beide an zu blinken.

Programmanzeigen Aktive Einstellmöglichkeiten



Wählen Sie den Reinigungsgrad

Wählen Sie eine der 3 Möglichkeiten:

1. Leichte Reinigung; kurze Reinigungszeit
2. Normale Reinigung (Standard); Standardreinigungszeit
3. Spezial Reinigung; lange Reinigungszeit mit erhöhter Pumpenleistung

Hinweis: Gleichzeitiges Drücken der Einstell- und der Auswahlstaste führen zu unbeabsichtigten Einstellwerten.

b) Drücken Sie die Einstelltaste  bis das gewünschte Niveau im Display erscheint.

z.B. Drücken Sie zweimal um das Reinigungsniveau 3 im Display anzuzeigen.

c) Drücken Sie nochmals die Auswahlstaste 

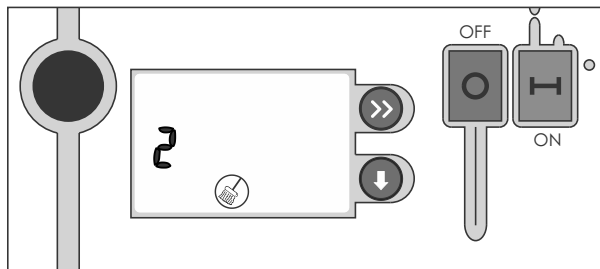

- Das Reinigungsniveau ist eingestellt.
- Der nächste Programmpunkt erscheint im Display.





6. Auswahl der beckeneigenschaften

EMPFEHLUNG:

- Bevor Sie Ihr Gerät zum ersten Mal nutzen, stellen Sie die Eigenschaften entsprechend des zu reinigenden Beckens ein. Ihr Händler ist gerne bereit diese Einstellungen für Sie vorzunehmen.
- Wenn Sie das Gerät in einem anderen Becken nutzen wollen, ändern Sie die Einstellungen dementsprechend.

a) Drücken Sie die Auswahlstaste  bis die Beckenanzeige  erscheint. Die Anzeige fängt an zu blinken.

b) Drücken und Halten Sie die Einstellungstaste  und drücken Sie dann die Auswahlstaste 

c) Drücken Sie die Einstelltaste  bis die gewünschte

Beckenlänge im Display erscheint.

z.B. Drücken Sie zweimal um die Beckenlänge von 35 Meter im Display anzuzeigen.

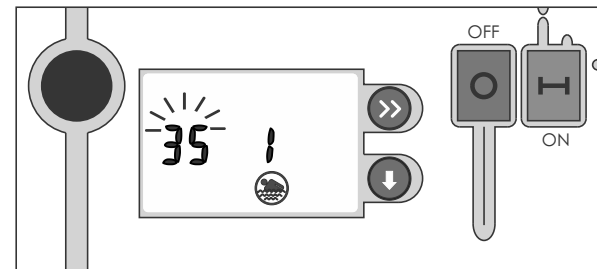

d) Drücken Sie die Auswahlstaste 

• Die Anzeige hört auf zu blinken und die Beckenlänge ist eingestellt.

• Die Anzeige Beckeneigenschaften  erscheint und blinkt.

e) Drücken Sie die Einstelltaste  bis die gewünschte

Beckeneigenschaft im Display angezeigt wird.

z.B. Drücken Sie zweimal um die Beckeneigenschaften 2 im Display anzuzeigen.

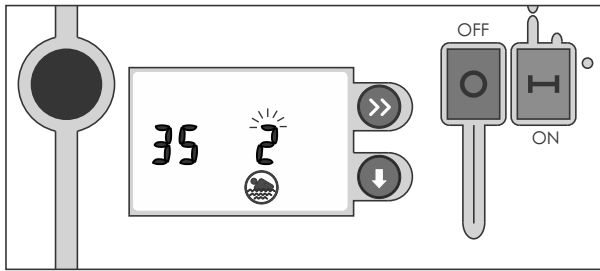

f) Drücken Sie die Auswahlstaste 

- Die Anzeige hört auf zu blinken und die Beckenauskleidung ist eingestellt.

g) Drücken Sie die Auswahlstaste  nochmals

- Die Informationsanzeige erscheint im Display.

Programmanzeigen Aktive Einstellmöglichkeiten



Auswahl Beckeneigenschaften
Beckenlänge wählen Sie eine von 3 Möglichkeiten:

Große Geräte

- 25 – Beckenlänge ist 25 Meter
- 35 – Becklänge ist 30 – 40 Meter
- 50 – Becklänge ist 50 Meter

Kleine Geräte

- 15 Beckenlänge ist 15 Meter
- 20 Becklänge ist 20 Meter
- 25 Becklänge ist 25 Meter

Hinweis: Die Beckengröße bestimmt das Minimum der Reinigungszeit.

Beckenauskleidung wählen Sie eine von vier Möglichkeiten:

- 1 - Beton
- 2 - Kunststoff
- 3 - Raue Fliesen (Standard)
- 4 - Glatte Fliesen

7. Benutzung der fernbedienung

Das Fernbedienungsmodell ist mit einem multidirektionalen Funksender ausgestattet. Dies ermöglicht es Ihnen, den Poolreiniger direkt an solche Stellen in Ihrem Schwimmbaden hinzzuführen, die besonders gründlich oder schnell gereinigt werden müssen. Beim Drücken der Rechts- oder Linkstaste, wird sich der Reiniger dem entsprechend wenden, bis die Taste losgelassen wird. Dann wird sich das Gerät geradeaus in die neue Richtung fortbewegen. Beim Drücken der Vorwärts-/Rückwärtstaste, fährt der Reiniger dem entsprechend in der neuen Richtung fort, nachdem die Taste losgelassen wurde.

Die Anpassung des Fernbedienungsgeräts an den Netzanschluss:

Die Anpassung des Fernbedienungsgeräts an den Netzanschluss ist unerlässlich. Dieser Vorgang versichert, dass der Reinigungsroboter nur durch die entsprechende Fernsteuerung gesteuert wird.

Das, mit Ihrem Roboter mitgelieferte Original-Fernbedienungsgerät ist bereits an den Netzanschluss angepasst.

Falls Ihr Fernbedienungsgerät nicht ORIGINAL ist, müssen Sie es an den Netzanschluss (Netzgerät) anpassen.

Zum Anpassen der Fernbedienung an das Netzteil: Schalten Sie das Netzteil EIN und drücken Sie die MENU-Taste, bis das Identifikationssymbol erscheint. Drücken Sie auf der Fernbedienung gleichzeitig die linke und rechte Taste. Die Identifikationsnummer erscheint auf dem Display des Netzteils. Die Fernbedienung ist jetzt an das Netzteil angepasst.

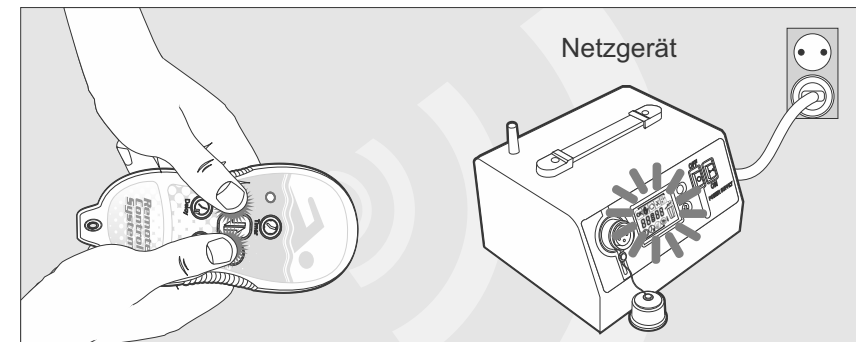

DAS AUSWECHSELN DER BATTERIE

Die, im Fernbedienungsgerät installierte Batterie ist über mehrere Jahre haltbar. Falls die Batterie ausgewechselt werden muss, wird das rote Licht am Fernbedienungsgerät beim Drücken einer Taste nicht mehr blinken.

Um die Batterie auszuwechseln:

1. Lösen Sie die die 6 Schrauben der hinteren Abdeckung mit einem Kreuzschraubenzieher.
2. Nehmen Sie die Batterie heraus und entsorgen Sie sie umweltsicher.
3. Ersetzen Sie sie mit einer ½ AA 3.6V Lithiumbatterie (Typ 14250). Achten Sie auf die richtige Polarität.
4. Setzen Sie die Rückabdeckung wieder auf und befestigen Sie sie mit den 6 Schrauben. Ziehen Sie sie nicht zu fest an.

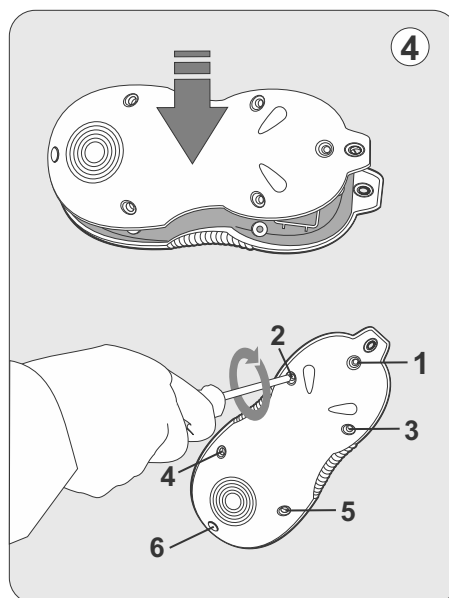
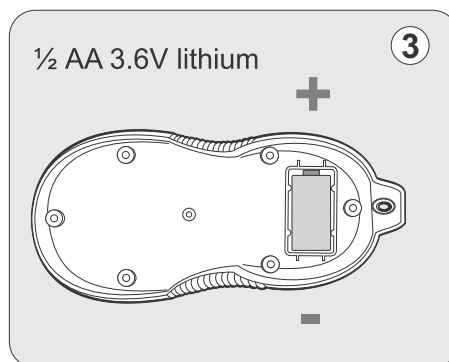
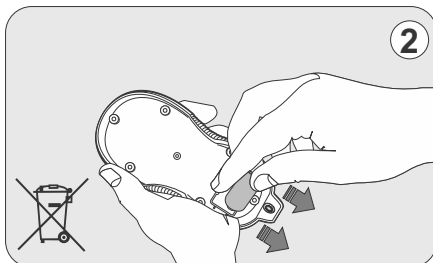
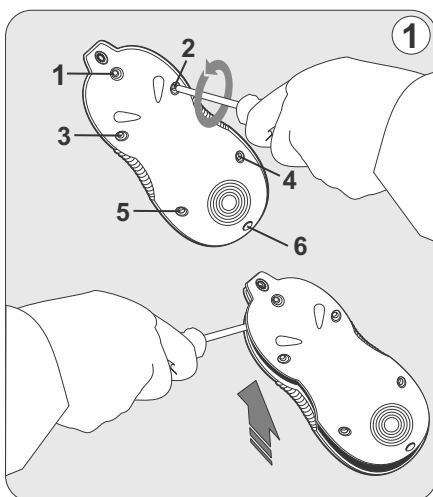

BEMERKUNG:

Entsorgen Sie die Batterie umweltsicher. Die Batterie darf nicht aufgeladen, kurzgeschlossen, zerlegt, über 100°C (212°F) erhitzt, zu Asche verbrannt werden oder deren Inhalt mit Wasser in Berührung kommen.

Fernbedienungsgerät

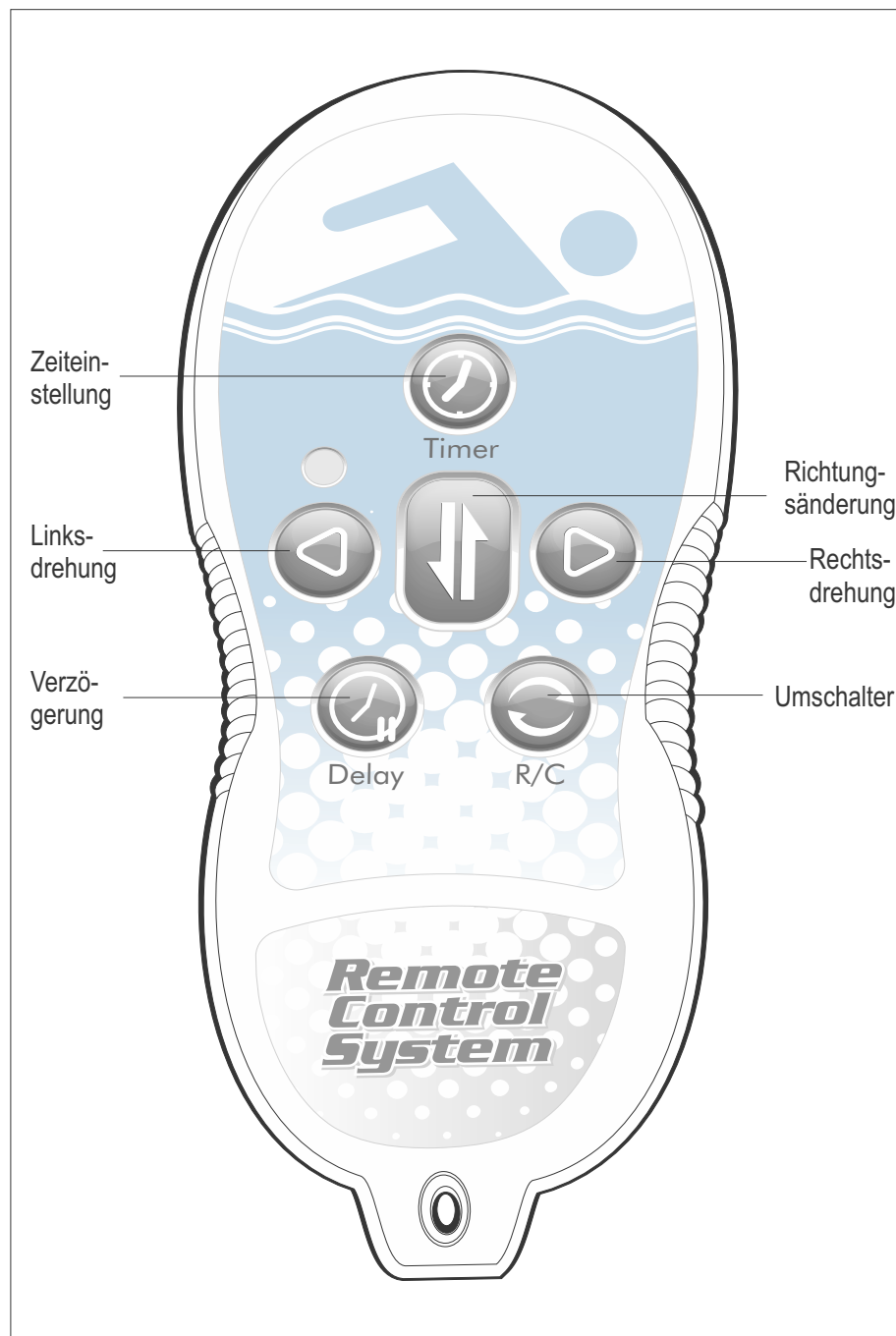

Funktionen der Fernbedienungs



Zeiteinstellung

Stellt die Reinigungszeiten ein.
Durch das Drücken der Zeittaste ändert sich die Reinigungszeit im Netzteil.
Mehrfaches Drücken auf die Zeittaste ändert die Zeit auf die nächste Option:
3, 4 & 6 Stunden.



Richtungsänderung

Ändert die aktuelle Fahrtrichtung des Gerätes.
- Wenn das Gerät aktuell vorwärts fährt, fährt das Gerät nach dem Drücken der Richtungstaste rückwärts.
- Wenn das Gerät aktuell rückwärts fährt, fährt das Gerät nach dem Drücken der Richtungstaste vorwärts.



Linksdrehung

Das Gerät dreht nach links solange die Richtungstaste „Links“ gedrückt wird.



Rechtsdrehung

Das Gerät dreht nach rechts solange die Richtungstaste „Rechts“ gedrückt wird.



Verzögerung

Die Verzögerungsfunktion ermöglicht dem Benutzer, den Beginn eines Reinigungszyklus zu verschieben. Dadurch hat die die Verunreinigung genügend Zeit, um sich auf den Schwimmbeckenboden abzusetzen, damit ein wirksamer Reinigungszyklus erzielt wird.
- Das Drücken der Delay-Taste stellt die Verzögerungszeit auf 2 Stunden ein.
- Nach Einstellen der Verzögerungszeit auf 2 Stunden bewirkt ein erneutes Drücken die Rückstellung der Verzögerungszeit auf 0 (keine Verzögerungszeit).



Umschalter

Ändert den aktuellen Modus: Manueller oder automatischer Betrieb.
- Wenn das Gerät aktuell im manuellen Betrieb ist, ändert es sich nach dem Drücken der Umschalttaste in den Automatik-Betrieb.
- Wenn das Gerät aktuell im Automatik-Betrieb ist, ändert es sich nach dem Drücken der Umschalttaste in den manuellen Betrieb.

8. Informationsmodus

Der Informationsmodus bietet Ihnen Informationen über:

- Die letzte Reinigung (h)
- Die Gesamtbetriebszeit (H)
- Jede Störung welche bei der letzten Reinigung aufgetreten ist (F)
- Die Seriennummer der Fernbedienung (RD ID)

Ansehen der Informationen



1. Drücken Sie die Auswahltaste  bis die Informationsanzeige  erscheint und blinkt.

2. Drücken Sie die Einstelltaste  bis die gewünschte Information im Display erscheint:

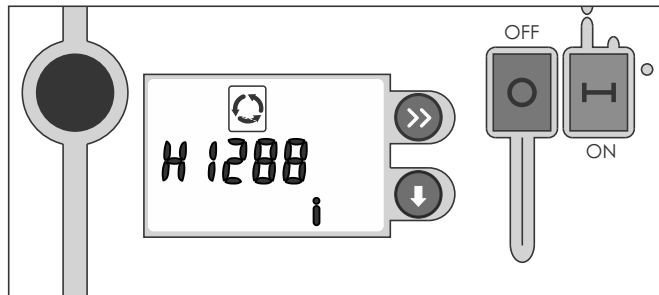
- h Dauer der letzten kompletten Reinigung (Stunden)
- H die Gesamtbetriebszeit (Stunden), dieser Wert ist wichtig für die Gewährleistungsdauer



- F Fehler bei der letzten Reinigung

3. Code  und  1. gekennzeichnet einen normalen Verlauf, die Reinigung war komplett erfolgreich.

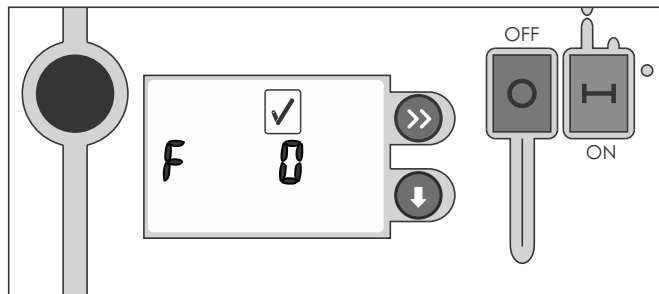

 und Fehlercode **Err** zeigt eine fehlerhafte Reinigung an.

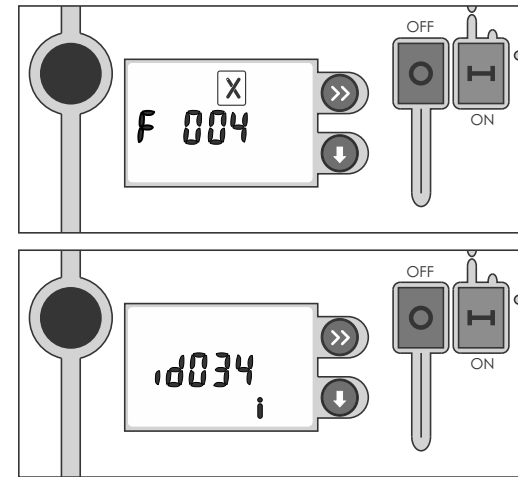

Die Identifikationsnummer der Fernbedienung des Netzteils und der Fernbedienung. Nur wenn diese Meldung angezeigt wird muss eine neue Verbindung zwischen Netzteil und Fernbedienung laut der Anweisung für die Fernbedienung erstellt werden.

Programmanzeigen Aktive Einstellmöglichkeiten

Information

Detaillierte Display – Informationen über Geräteausfälle und Identifikationsnummer der Fernbedienung (RC ID)

1. Letzte Reinigungszeit

Vorgestelltes h-Symbol und angezeigt im Stunden Format. Diese Information verschwindet nach 10 Minuten der nächsten Reinigung.

2. Gesamte Reinigungszeit

Die Summe der gesamten Reinigungszeit, beginnend mit der ersten Reinigung. Vorgestelltes h-Symbol und angezeigt im Stunden Format.

3. Erfolgreiche oder fehlerhafte letzte Reinigung

Normale Reinigung

- Das Reinigungsprogramm war komplett erfolgreich und wird wie folgt im Display angezeigt:

(V) -F (Fehler)-Symbol und Fehlercode „0000“.

Störfall

- Das Reinigungsprogramm war nicht komplett erfolgreich und wird wie folgt im Display angezeigt:

(X) –F-Symbol und Fehlercode-Nummer (siehe Fehlercode-Tabelle)

4. Identifikationsnummer der Fernbedienung (RC ID)

Die Anzeige für die RC ID kann für das Netzteil nicht geändert werden. Eine neue ID kann für eine neue Fernbedienung programmiert werden –siehe unter Programmierung.

Die Fehlermeldungen

Die Fehlermeldungen werden auf dem Stromversorgungsbildschirm im folgenden Format angezeigt: **F XX YY**
XX Ziffern zeigen einen Fehler in der Stromversorgung an.
YY Ziffern zeigen einen Fehler im Roboter an.

Fehlermeldung für die Stromversorgung

CODE	BESCHREIBUNG	WAS IST ZU TUN?
01	Die SV erkennt niedrigen Stromverbrauch, der Gesamtstrom des Roboters liegt unter dem untersten Grenzwert.	Prüfen Sie, ob der Roboter ordnungsgemäß an die Stromversorgung angeschlossen ist.
08	Kommunikationsausfall zwischen dem Roboter und der Stromversorgung	Prüfen Sie, ob der Roboter ordnungsgemäß an die Stromversorgung angeschlossen ist. Wenn nicht, dann ist ein Problem im Kabel bzw. Anschluss aufgetreten.
09	Geringe Leistungsaufnahme und Kommunikationsausfall zwischen dem Roboter und der Stromversorgung	Prüfen Sie, ob der Roboter ordnungsgemäß an die Stromversorgung angeschlossen ist. Wenn nicht, dann ist ein Problem im Kabel bzw. Anschluss aufgetreten.
10	Die SV erkennt hohen Stromverbrauch	Rufen Sie den Kundendienst an!
18	Kommunikationsausfall zwischen dem Roboter und der Stromversorgung und die SV erkennt hohen Stromverbrauch	Rufen Sie den Kundendienst an!

Fehlermeldung für den Roboter (YY)

CODE	BESCHREIBUNG	WAS IST ZU TUN?
01	Ausfall Hauptantrieb	Rufen Sie den Kundendienst an!
02	Ausfall Seitenhauptpumpe	Überprüfen Sie den Anschluss der Pumpe; überprüfen Sie, ob der Impeller sich frei dreht. Rufen Sie den Kundendienst an!
04	Ausfall Nebenantrieb	Rufen Sie den Kundendienst an!

Die Fehlermeldungen

Fehlermeldung für den Roboter (YY)

CODE	BESCHREIBUNG	WAS IST ZU TUN?
08	Ausfall Seitenhilfspumpe	Überprüfen Sie den Anschluss der Pumpe; überprüfen Sie, ob der Impeller sich frei dreht. Rufen Sie den Kundendienst an!
10	Auffangbeutel sind voll	Reinigen Sie die Auffangbeutel
20	Beach Boy / Niedrige Leistungsaufnahme der Pumpe wurde festgestellt	Falls es auftritt, wenn der Roboter in Wasser ist, kann das Problem in der Hauptpumpe oder im Hauptantrieb liegen. Rufen Sie den Kundendienst an!
40	Kommunikationsausfall zwischen Haupt- und Nebenantrieb	Entsteht gewöhnlich durch schlechte Verdrahtung, Wasser in den Anschlüssen und manchmal durch Hardware-Probleme im Haupt- und Nebenantrieb.
03	Ausfall Hauptantrieb und Seitenhauptpumpe	Rufen Sie den Kundendienst an!
05	Ausfall beider Motorantriebe	Rufen Sie den Kundendienst an!
0A	Hoher Stromverbrauch durch Haupt- und Hilfspumpe	Rufen Sie den Kundendienst an!
0C	Ausfall Nebenantrieb und Seitenhilfspumpe	Rufen Sie den Kundendienst an!
12	Auffangbeutel sind voll und Ausfall Seitenhauptpumpe	Reinigen Sie die Filterbeutel und wenn das nicht hilft, überprüfen Sie den Pumpenanschluss; überprüfen Sie, ob der Impeller sich frei dreht. Rufen Sie den Kundendienst an!
13	Auffangbeutel sind voll, Ausfall Hauptantrieb und Seitenhauptpumpe	Rufen Sie den Kundendienst an!
18	Auffangbeutel sind voll und Ausfall Seitenhilfspumpe	Reinigen Sie die Filterbeutel und wenn das nicht hilft, überprüfen Sie den Pumpenanschluss; überprüfen Sie, ob der Impeller sich frei dreht. Rufen Sie den Kundendienst an!
1A	Auffangbeutel sind voll und Hoher Stromverbrauch durch Haupt- und Hilfspumpe	Reinigen Sie die Filterbeutel und wenn das nicht hilft, überprüfen Sie den Pumpenanschluss; überprüfen Sie, ob der Impeller sich frei dreht. Rufen Sie den Kundendienst an!

Die Fehlermeldungen

Fehlermeldung für den Roboter (YY)

CODE	BESCHREIBUNG	WAS IST ZU TUN?
1C	Auffangbeutel sind voll, Ausfall Nebenantrieb und Seitenhilfspumpe	Rufen Sie den Kundendienst an!
24	Beach Boy / Niedrige Leistungsaufnahme der Pumpe wurde festgestellt	Falls es auftritt, wenn der Roboter in Wasser ist, kann das Problem in der Hauptpumpe oder im Hauptantrieb liegen. Rufen Sie den Kundendienst an!
47	Kommunikationsausfall zwischen Haupt- und Nebenantrieb, Hauptantrieb und Seitenhauptpumpe	Rufen Sie den Kundendienst an!
44	Kommunikationsausfall zwischen Haupt- und Nebenantrieb und Ausfall Nebenantrieb	Rufen Sie den Kundendienst an!
57	Kommunikationsausfall zwischen Haupt- und Nebenantrieb, Hauptantrieb und Seitenhauptpumpe. Auffangbeutel sind voll.	Rufen Sie den Kundendienst an!

Filtersack Voll Anzeige

Wenn der Filtersack voll ist, leuchtet automatisch die Filtersack Voll Anzeige auf. Wenn diese Funktion aktiviert ist, wird dringend empfohlen den Filtersack zu leeren und zu reinigen. Ein voller Filtersack verhindert die Reinigung und es kann der Grund sein, das das Gerät stoppt, damit die Pumpen nicht überbelastet werden.



Voller Filtersack
Zeigt an, dass der Filtersack voll ist. Leeren Sie den Filtersack aus und reinigen Sie ihn.

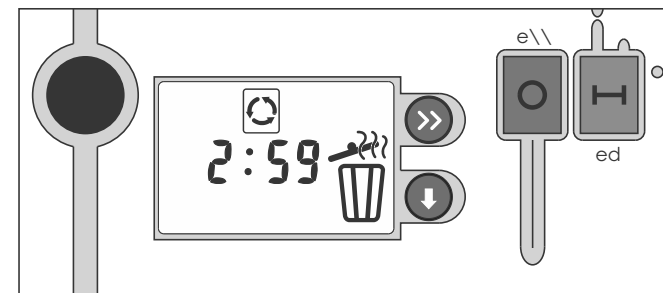

9. Instandhaltung und Vorschriften

Reinigen Sie den Filtersack nach jeder Reinigung

- a. VORSICHT:** Trennen Sie das Netzteil vom Stromnetz, bitte achten Sie hierbei, dass der Stecker nicht mit Wasser in Kontakt kommt.
- b.** Wenn das Gerät sich im Wasser befindet, ziehen Sie das Gerät vorsichtig am Schwimmkabel zu sich heran. Befindet sich das Gerät in Reichweite ziehen Sie das Gerät am Tragbügel (nicht am Schwimmkabel) aus dem Becken, nachdem Sie das Wasser haben herauslaufen lassen
- c.** Legen Sie das Gerät mit der Kopfseite auf eine weiche Oberfläche (so verhindern Sie Kratzer am Gehäuse), öffnen Sie die Halteklipps und nehmen Sie die komplette Bodenplatte heraus. (Abb. a, b, c, d)
- d.** Entfernen Sie den Filtersack vom Gestell der Bodenplatte, wenden Sie den Filtersack auf „links“. Waschen Sie jetzt den Filtersack mit Wasser aus, z.B. mittels eines Schlauches. Reinigen Sie den Filtersack solange bis das Wasser wieder klar ist. Bei Bedarf kann der Filtersack in einer Waschmaschine gereinigt werden. Benutzen Sie hierfür nur kaltes Wasser. Verwenden Sie kein WASCHMITTEL!
- e.** Legen Sie die Bodenplatte mit den Bügeln nach oben auf eine Unterlage. Wenden Sie den Filtersack wieder „auf rechts“ (Filzseite nach innen) und ziehen Sie ihn so auf die Bügel der Bodenplatten auf, dass die Längsseite des Filtersacks an der Längsseite der Bodenplatte liegt. Die Längsseite des Filtersacks erkennen Sie am angenähten Etikett.
- f.** Schieben Sie die Bodenplatte in das Gerät. Achten Sie darauf, dass kein Stoff des Filtersacks eingeklemmt ist. Wenn die Halteclips einrasten, sitzt die Bodenplatte ordnungsgemäß.

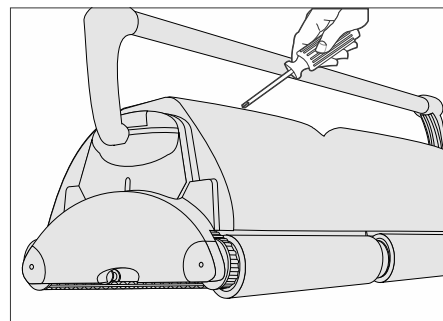
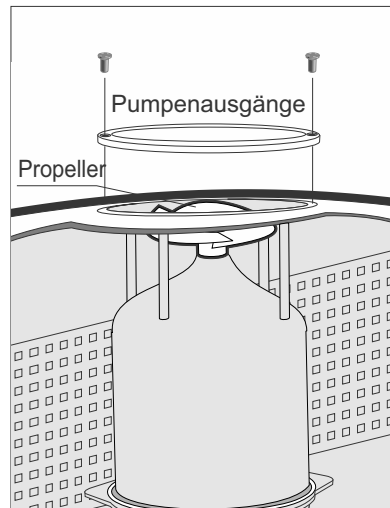
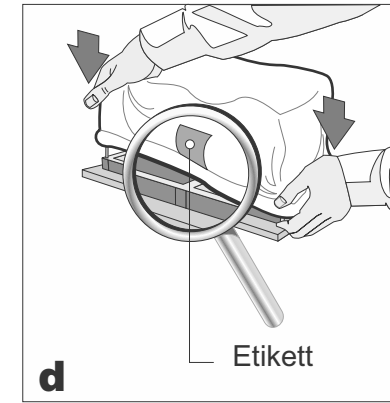
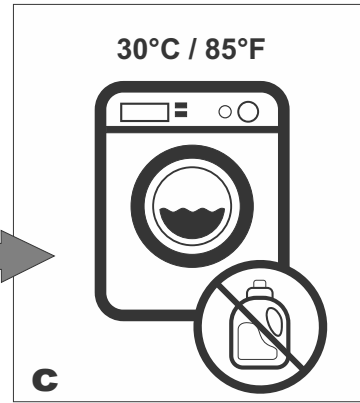
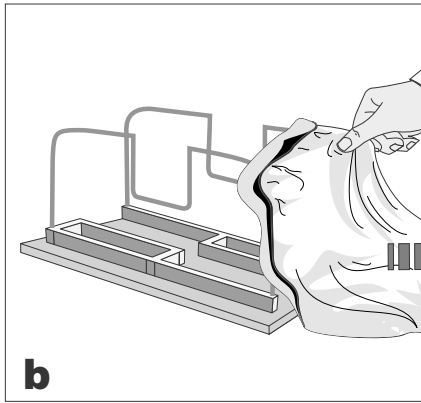
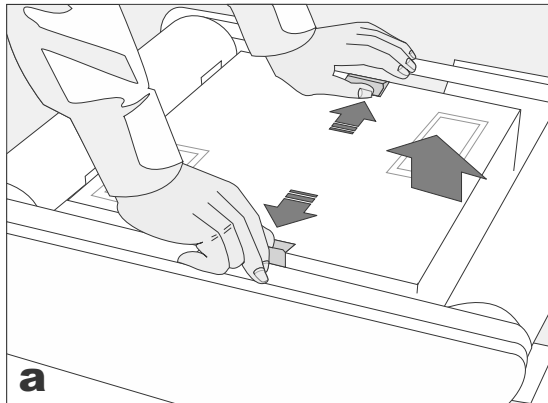

Reinigung der Pumpenausgänge

- 1) Lösen Sie die 2 Schrauben (4) des Pumpenausgangs.
- 2) Nehmen Sie den Propeller heraus und entfernen Sie Haare und anderen Schmutz.

VORSICHT:

Zur Vermeidung von Kratzern und anderen sichtbaren Verunstaltungen an ihrem Gerät verwenden Sie eine weiche Unterlage beim Reinigen des Filtersacks und bei der Ausführung von anderen Vorschriften.

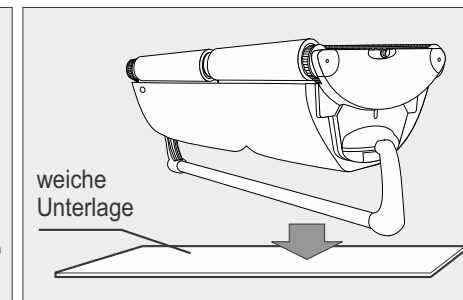
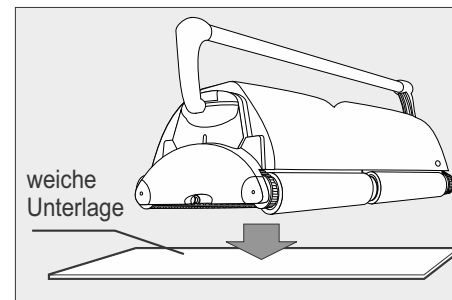

10. Handbuch für Fehlersuche

BITTE ÜBERPRÜFEN SIE DAS FOLGENDE BEVOR SIE IHREN SERVICE PARTNER KONTAKTIEREN

Vor der Fehlersuche muss der Reiniger vom Netzteil getrennt werden. Das Netzteil muss vom Stromnetz getrennt werden um Schäden am Gerät und Gefahren für den Anwender zu vermeiden.

Auf der 1. Seite dieser Bedienungsanleitung finden Sie die Ersatzteilzeichnungen mit den dazugehörigen Nummern.

Problem	Abhilfe
<p>1. Das Gerät pumpt kein Wasser oder bewegt sich nicht:</p>	<ul style="list-style-type: none"> a) Überprüfen Sie, ob die Steckdose Spannung führt. b) Überprüfen Sie, ob das Netzteil in eine geerdete Steckdose eingesteckt ist und das blaue Schwimmkabel (27) mit dem Netzteil verbunden ist. c) Schalten Sie das Netzteil einige Male an und aus. Warten Sie jeweils etwa 45 Sekunden zwischen Ein- und Ausschalten. d) Überprüfen Sie, ob irgendwelche Verschmutzungen, wie Haare, Bänder oder Blätter die freie Beweglichkeit der Laufriemen (4) beeinträchtigen. e) Überprüfen Sie, ob die Laufriemen (4) ordnungsgemäß justiert sind und stramm sitzen. Wenn nötig, justieren Sie diese neu oder wechseln Sie diese.
<p>2. Das Gerät pumpt kein Wasser oder die Pumpen sind langsam, aber das Gerät fährt:</p>	<ul style="list-style-type: none"> a) Überprüfen Sie, ob die Propeller der Pumpen durch Haare oder Schmutz an ihrer Bewegung gehindert werden. Entfernen Sie hierzu die oberen Schrauben an jedem Auslass und reinigen Sie die Propeller sorgfältig. Achten Sie beim Anziehen der Schrauben darauf, sie nicht zu fest anzuziehen. (Für weitere Informationen siehe Kapitel „Instandhaltung und Vorschriften“ dieser Bedienungsanleitung). b) Überprüfen Sie, ob der Filtersack (31) absolut sauber ist. Reinigen Sie diesen wenn nötig. c) Sollten a) und b) nicht zu einem befriedigenden Ergebnis führen, überprüfen Sie die Pumpenmotoren. Sollten diese nicht arbeiten, senden Sie Ihr Gerät bitte an Ihren Service Partner.

*The transformer cord can only be replaced with the aid of special purpose tools normally available only to authorized dealers, distributors and service centers.

Handbuch für Fehlersuche

Problem	Abhilfe
<p>3. Gerät bewegt sich nicht, pumpt aber Wasser:</p>	<ul style="list-style-type: none">a) Überprüfen Sie, ob die Vorwärts-/Rückwärts-Funktion durch äußere Einflüsse behindert wird. Das können Haare oder Schmutz usw. in den Antriebsriemen (4) sein oder auch ein Verknoten des Schwimmkabels (27). Reinigen Sie das Antriebssystem und/oder entwirren Sie das Schwimmkabel.b) Überprüfen Sie, ob die Antriebsriemen (4) aus ihrer Lagerung verrutscht sind. Überprüfen Sie auch die ausreichende Spannung der Antriebsriemen (4). Wenn nötig, erneuern Sie diese.c) Überprüfen Sie, ob die Fahrmotoren angeschlossen sind.d) Sollten a), b) und c) nicht zu einem befriedigenden Ergebnis führen, überprüfen Sie bitte den Master- und den Slavemotor. Sollte der eine oder der andere Motor keine Funktion haben, senden Sie Ihr Gerät bitte an Ihren Service Partner.
<p>4. Das Gerät saugt keine Ablagerungen oder Schmutz:</p>	<ul style="list-style-type: none">a) Überprüfen Sie 2a und 2b dieses Handbuches.b) Überprüfen Sie die Rückschlagklappen (32) in der Bodenplatte Ihres Gerätes. Die Klappen sollten sich frei öffnen und schließen lassen. Wenn nötig reinigen Sie bitte die Rückschlagklappen (32).
<p>5. Das Gerät scheint nicht das ganze Becken zu reinigen:</p>	<ul style="list-style-type: none">a) Meist ist eine sorgfältige Reinigung des Filtersacks (31) nötig.b) Stellen Sie sicher, dass das Schwimmkabel (27) sorgfältig auf der Wasseroberfläche verteilt und nicht verknotet ist.c) Geben Sie dem Gerät einen vollen Reinigungszyklus Zeit, um das Becken zu säubern.d) Stellen Sie sicher, dass der Tragbügel (2) diagonal über dem Gerät arretiert ist.e) Überprüfen Sie, ob die Pumpenmotoren arbeiten. Bitte sehen Sie in diesem Handbuch auch unter Punkt 4 „Das Gerät saugt keine Ablagerungen oder Schmutz“ nach.

Handbuch für Fehlersuche

Problem	Abhilfe
6. Die Fernbedienung arbeitet nicht richtig:	<ul style="list-style-type: none"> a) Überprüfen Sie die Batterie in der Fernbedienung (14) und ersetzen Sie diese, falls nötig. b) Stellen Sie sicher, dass die Entfernung zwischen der Fernbedienung und dem Netzteil nicht größer als 30 Meter ist. Richten Sie die Fernbedienung in Richtung des Netzteils. c) Wenn das Problem mit der Fernbedienung weiterhin besteht, kontaktieren Sie bitte Ihren Service Partner.
7. Schmutz fällt beim Herausnehmen aus dem Becken aus dem Gerät: (Die Bodenklappen schießen nicht richtig)	<ul style="list-style-type: none"> a) Halteclips Überprüfen Sie die Halteclips auf Verformung. Sie müssen gerade und eng am Gehäuse anliegen. b) Rückschlagklappen Überprüfen Sie, ob die Rückschlagklappen (32) an der Unterseite Ihres Gerätes (in der Bodenplatte (30)) frei öffnen und schließen. Säubern Sie die Klappen (32), wenn nötig.
8. Verdrehtes Kabel:	<ul style="list-style-type: none"> a) Ändern Sie die diagonale Stellung des Tragbügels (2) in die entgegengesetzte Richtung. b) Nutzen Sie den E-Z Swivel, wie unten dargestellt.

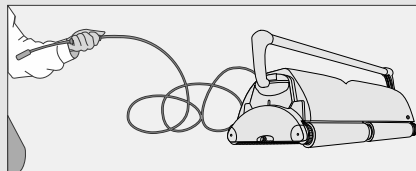
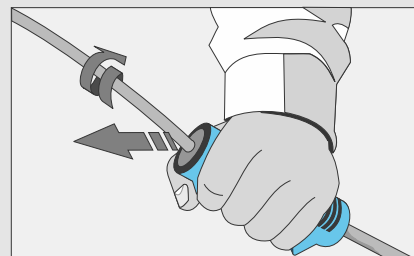
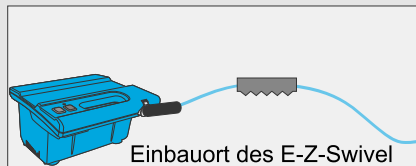

Stellen Sie den Reiniger auf den Boden und ziehen Sie den Stecker des Schwimmkabels aus dem Transformator. Halten Sie den E-Z-Swivel in einer Hand und bewegen Sie sich weg vom Reiniger. Ziehen Sie das Schwimmkabel auf die volle Länge aus.

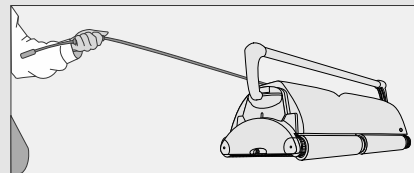

Dabei wird der bewegliche Kern des E-Z-Swivels rotieren und so die Verdrehungen lösen.

Pflege des Schwimmkabels

Nach einer gewissen Betriebszeit kann sich das Kabel des Reinigers verdrehen. Um das zu vermeiden wechseln Sie die diagonale Stellung des Handgriffs nach jedem Reinigungszyklus. Während der Reinigung wird sich der Reiniger dann in die jeweils andere Richtung bewegen und somit bestehende Verdrehungen auflösen. Sollte das Schwimmkabel trotzdem einmal verdreht sein benutzen Sie bitte den E-Z-Swivel.

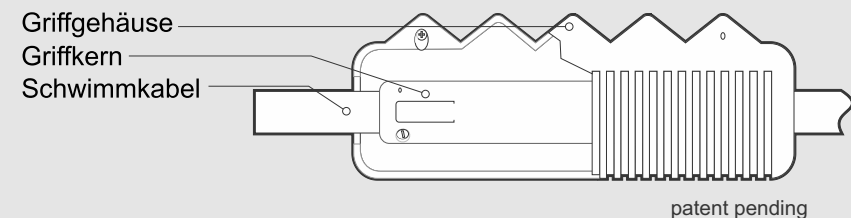

Handbuch für Fehlersuche

Problem	Abhilfe
<p>9. Wenn Sie das Gerät einschalten, laufen die Pumpen ca. 6 Sekunden und schalten danach ab. Nach 45 Sekunden schaltet sich das Netzteil aus.</p>	<p>Stellen sie das Netzteil auf Verzögerungszeit 0  und starten Sie komplett neu. Sie können diese Aktion mittels Verzögerungstaste Auf Ihrer Fernbedienung durchführen.</p>

WICHTIG:

Bitte achten Sie darauf, dass Ihr Poolreiniger stets ordnungsgemäß bei einer Temperatur zwischen 10 und 40 aufbewahrt wird, um die Motoren, die Kunststoffelemente und Dichtungen zu schützen. Eine Nichteinhaltung wird den Verlust der Garantie zur Folge haben.

Der Roboter kann in Wasser mit Temperaturen von 13°C bis 35°C eingesetzt werden.

Es empfiehlt sich jedoch, auf eine Temperatur zwischen 22°C und 32°C zu achten.

11. Aqua Kart FÜR GROSSE REINIGER FÜR ÖFFENTLICHE SCHWIMMBÄDER

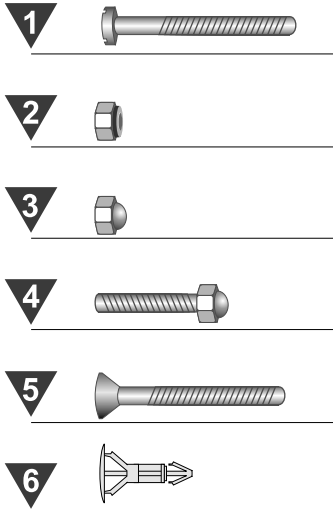
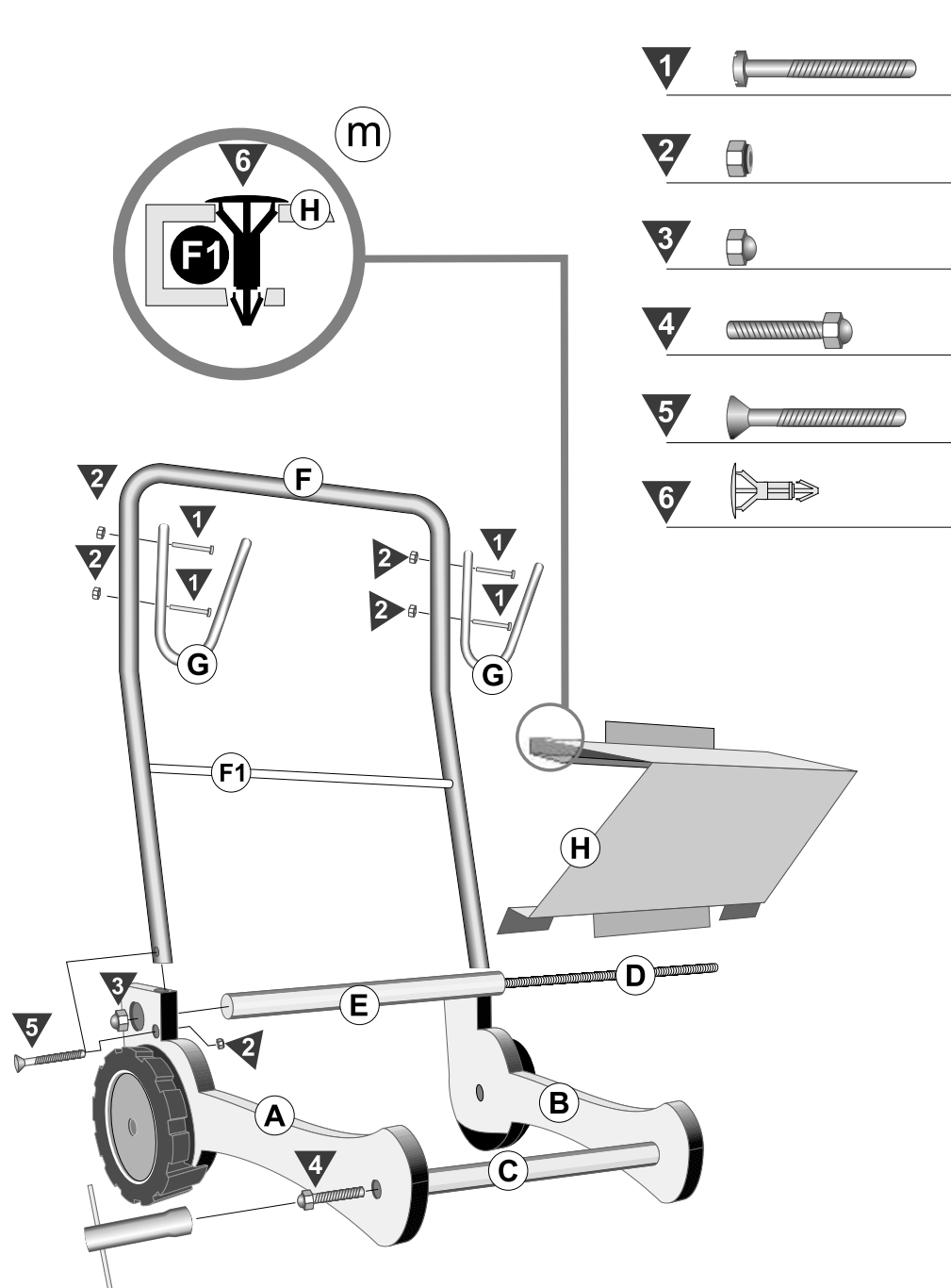

- (A)** Linke Seitenplatte
Alle Montageschritte von Teil A entsprechend für Teil B anwenden.
- (B)** Rechte Seitenplatte
- (C)** Vordere Strebe (gewichtsbelastet)
- (D)** Gewindestange
Wird in Teil E montiert
- (E)** Hintere Strebe
Verbindet die Teile A und B mit der Mutter 3 auf der hinteren Seite des Caddys
- (F)** Handgriff
Verbindet die Teile A und B auf der hinteren Seite mit der Schraube 5 und der Mutter 2
- (G)** Kabelhalter
Werden mit F verbunden mit den Schrauben 1 und den Muttern 2
- (H)** Abdeckung für Netzgerät
Wird mit der Strebe F1 durch leichtes Drücken verbunden. Es legt sich dann an die Strebe E und wird durch zwei Plastikstifte 6 gesichert. Siehe auch Detailzeichnung M

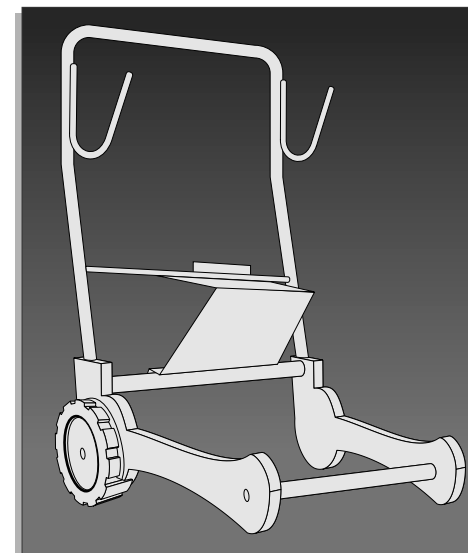

11. Aqua Kart FÜR KLEINE REINIGER FÜR ÖFFENTLICHE SCHWIMMBÄDER

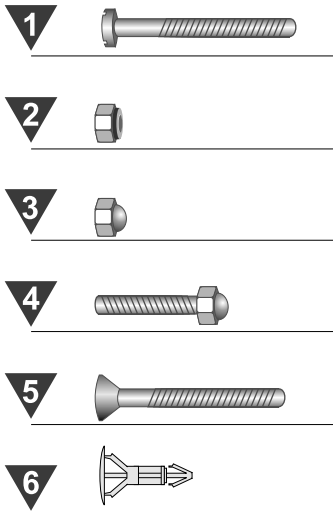
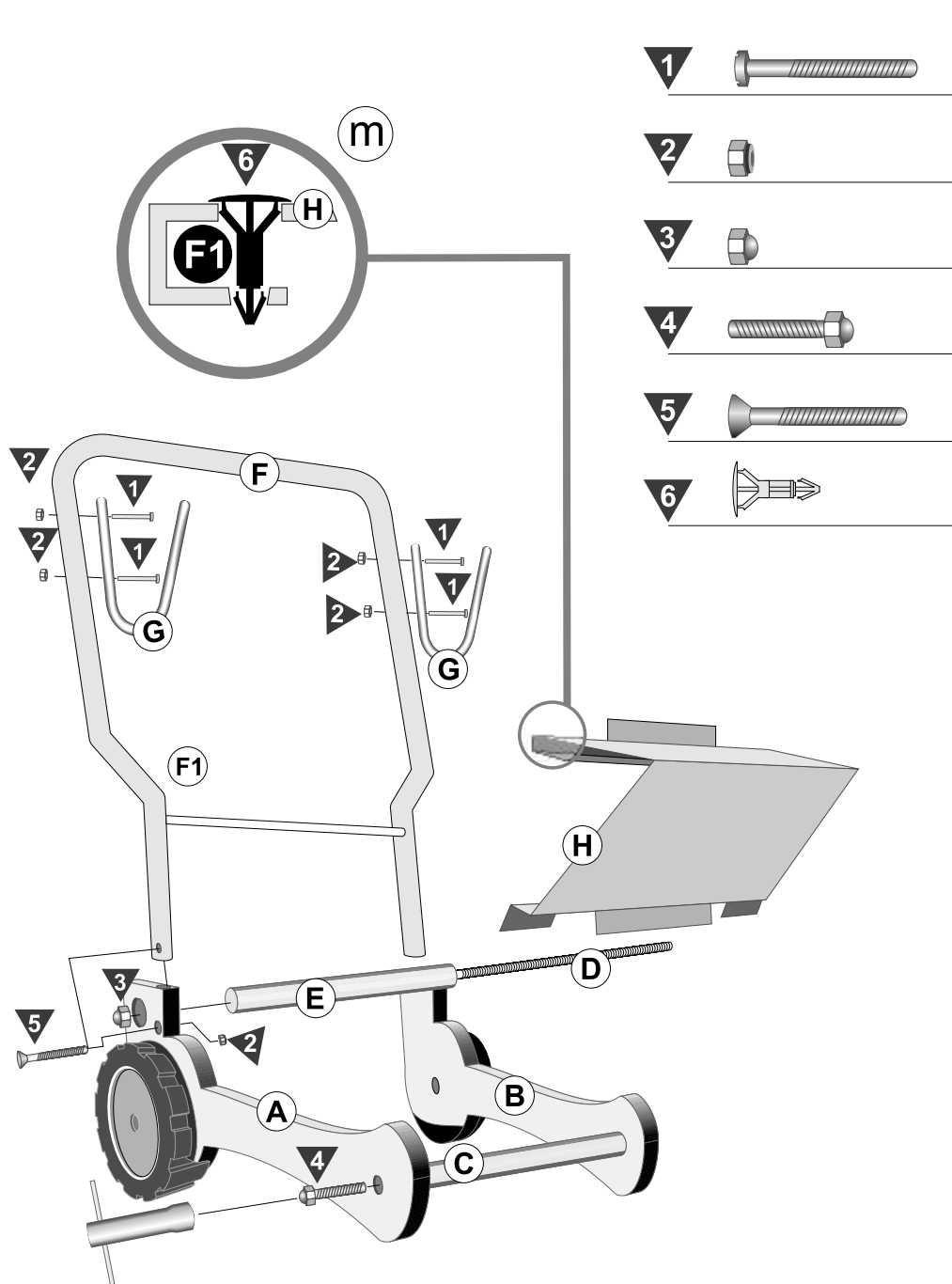

- (A)** Linke Seitenplatte
Alle Montageschritte von Teil A entsprechend für Teil B anwenden.
- (B)** Rechte Seitenplatte
- (C)** Vordere Strebe (gewichtsbelastet)
- (D)** Gewindestange
Wird in Teil E montiert
- (E)** Hintere Strebe
Verbindet die Teile A und B mit der Mutter 3 auf der hinteren Seite des Caddys
- (F)** Handgriff
Verbindet die Teile A und B auf der hinteren Seite mit der Schraube 5 und der Mutter 2
- (G)** Kabelhalter
Werden mit F verbunden mit den Schrauben 1 und den Muttern 2
- (H)** Abdeckung für Netzgerät
Wird mit der Strebe F1 durch leichtes Drücken verbunden. Es legt sich dann an die Strebe E und wird durch zwei Plastikstifte 6 gesichert. Siehe auch Detailzeichnung M

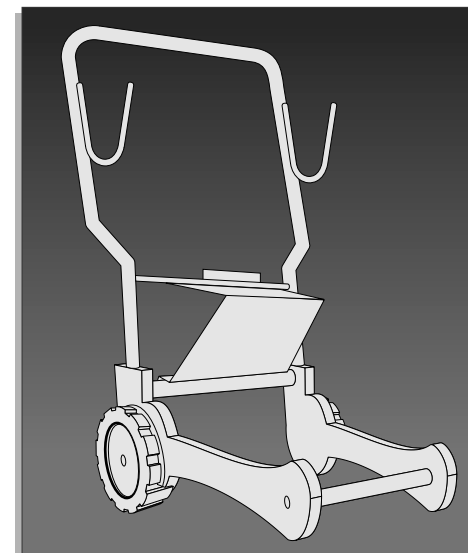

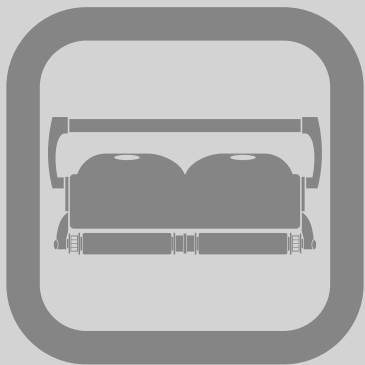

Robot pulisci-piscine

Per piscine pubbliche e private

Manuale di utilizzo

DISPOSIZIONI IMPORTANTI DI SICUREZZA

LEGGERE E SEGUIRE TUTTE LE DISPOSIZIONI

ATTENZIONE: Non inserire la spina dell'alimentatore in una presa di rete e non avviare il robot per la pulizia della piscina se questo non è completamente immerso nell'acqua. Mettendo in funzione il robot fuori dall'acqua si possono causare severi danni immediati e si provoca l'annullamento della garanzia. Lasciare che il robot resti nella piscina per un periodo che va da 15 a 20 minuti dopo la fine del ciclo di pulizia. Questo consente ai motori di raffreddarsi adeguatamente. Non lasciare il robot in piscina tutto il tempo. Ricordare sempre di spegnere e staccare l'alimentatore elettrico dalla presa di corrente prima di estrarre il robot dalla piscina.

AVVISO: Il robot non deve essere messo in azione quando i bagnanti si trovano nella piscina. Per solo uso in piscina

Nota di sicurezza

- L'alimentazione del robot deve avvenire tramite un interruttore a corrente residua (RCD) con un valore di taratura non superiore a 30 mA
- Il collegamento alla rete elettrica deve essere compatibile con le norme ed i regolamenti locali e nazionali (normativa elettrica).
- La cattiva manutenzione del robot può causare la perdita di materiali lubrificanti.
- Se il cavo d'alimentazione elettrica è danneggiato, deve essere sostituito dalla casa produttrice o da un agente autorizzato al servizio oppure da persona analogamente qualificata per evitare pericoli.



L'elettrodomestico non è destinato all'uso di persone dalle capacità fisiche, sensoriali o mentali ridotte (ivi compresi i bambini) o persone che non hanno idonee esperienze e conoscenze, senza prima averle addestrate o istruite circa l'uso dell'apparecchio da un tecnico responsabile della sicurezza. I bambini devono essere sorvegliati onde evitare che giochino con l'apparecchio.



AVVISO: Un interruttore di isolamento difettoso verso terra (GFCI-USA) o un interruttore di corrente residua (RCD-EUROPE) deve essere installato per proteggere la presa elettrica e prevenire ogni possibile scossa elettrica.

CONSERVARE QUESTE ISTRUZIONI

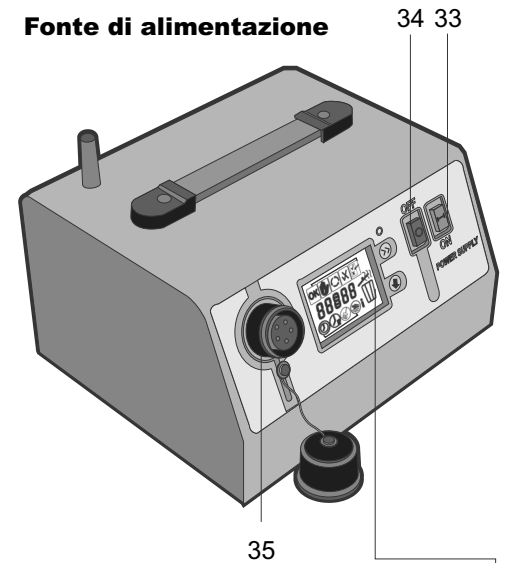
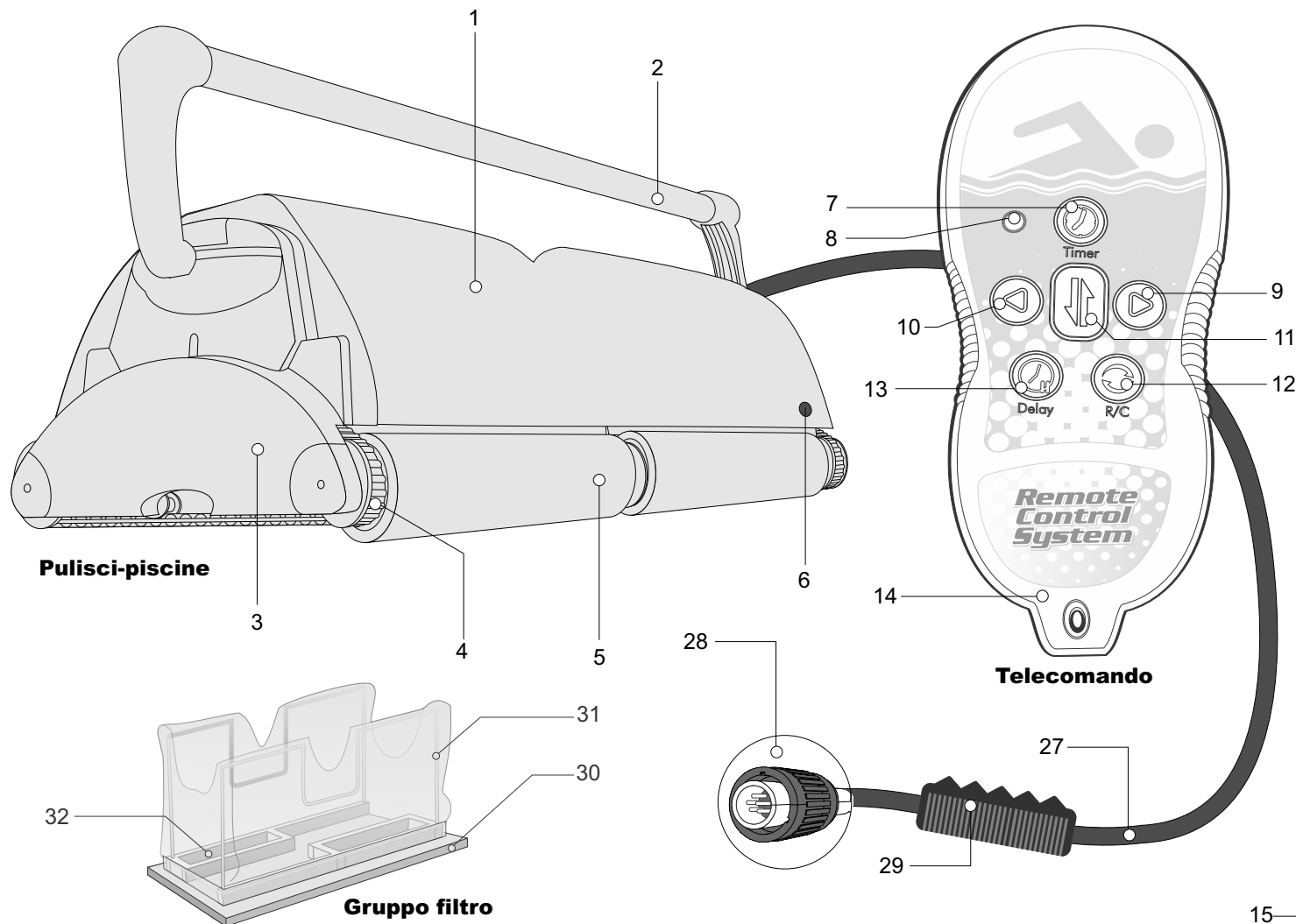

Robot pulisci-piscine

Per piscine pubbliche e private

Descrizione dei componenti

Pulisci-piscine

1. Corpo dell'unità
2. Maniglia
3. Piastra laterale
4. Nastro di azionamento
5. Tubo della ruota e cepillos
6. Sensore infraroujos

Telecomando

7. Pulsante timer
8. LED
9. Pulsante rotaz. destra
10. Pulsante rotaz. sinistra
11. Pulsante cambio direzione
12. Tasto modalità telecomando
13. Tasto ritardo
14. Trasmettitore telecomando

Pannello di controllo

15. Tempo di esercizio
16. Modalità inizializzazione
17. Modalità ritardo
18. Modalità pulizia
19. Indicazione OK/Errore
20. Modalità test
21. Sacco pieno
22. Informazioni
23. Selezione funzioni della piscina
24. Selez. tipo pulizia
25. Selez. tempo ritardo
26. Selez. ciclo pulizia

Cavo galleggiante

27. Cavo galleggiante
28. Connettore (trasformatore in unità)
29. Articolazione girevole

Gruppo filtro

30. Gruppo coperchio inferiore
31. Sacco del filtro
32. Alette delle valvole di ammissione

Alimentazione elettrica

33. Tasto ON
34. Tasto OFF
35. Presa

Pannello di controllo dell'alimentazione

ISTRUZIONI DI FUNZIONAMENTO

Leggere attentamente prima di utilizzare il pulisci-piscine

Ubicazione della fonte di alimentazione (trasformatore)

La fonte di alimentazione deve essere posta in qualsiasi zona protetta, con una distanza di almeno 3 metri dalla piscina. La fonte di alimentazione non deve essere abbandonata sotto la pioggia né posizionata in pozzanghere. Se possibile, mettere la fonte di alimentazione a una distanza equivalente alla metà della lunghezza della piscina (fig. 1). In questo modo, il cavo e l'apparecchio potranno essere raggiunti da qualsiasi angolo della piscina. La fonte di alimentazione fornita è configurata per UNA delle seguenti entrate di corrente: a) 115 V b) 230 V.

Accertarsi che l'adesivo del pannello posteriore della fonte di alimentazione coincida con l'entrata di tensione corretta..

AVVERTENZA:

- 1) Bisogna installare un interruttore (GFCI negli USA) di messa a terra o un dispositivo di corrente residua (RCD in Europa) onde evitare le scariche elettriche.
 - 2) L'unità non deve essere usata a temperature dell'acqua superiori a 94 °F (35 °C)
- Conservare l'unità in una zona protetta, a una temperatura minima di 55 °F (12 °C) per evitare danni alle sigillatura interne.

Consigli importanti

- Spegnerne la fonte di alimentazione e scollegarla dalla rete elettrica ogni volta che si estrae il pulisci-piscine dall'acqua.
- Pulire il sacco della polvere dopo ogni ciclo.
- Tendere il cavo galleggiante a periodi regolari.
- Sostituire le spazzole consumate per assicurare la massima resa a livello di pulizia.
- Conservare l'imballaggio del pulisci-piscine per riporlo nelle stagioni in cui non si usa la piscina o per mandare l'unità al distributore in caso di riparazioni.
- Lasciare il pulisci-piscine nell'acqua per 15-20 minuti dopo ogni ciclo di pulizia.
- Evitare di esporlo ai raggi solari quando non si utilizza.
- Non lasciare mai la fonte di alimentazione al sole o sotto la pioggia.
- Bisogna lavare periodicamente il pulisci-piscine in acqua dolce, comprese le linguette di blocco e le valvole di ammissione nel coperchio inferiore. In questo modo si prolunga la vita utile di cinghie, nastri di azionamento e spazzole.
- Pulire il propulsore una volta al mese (v. MANUTENZIONE E REGOLAZIONE)

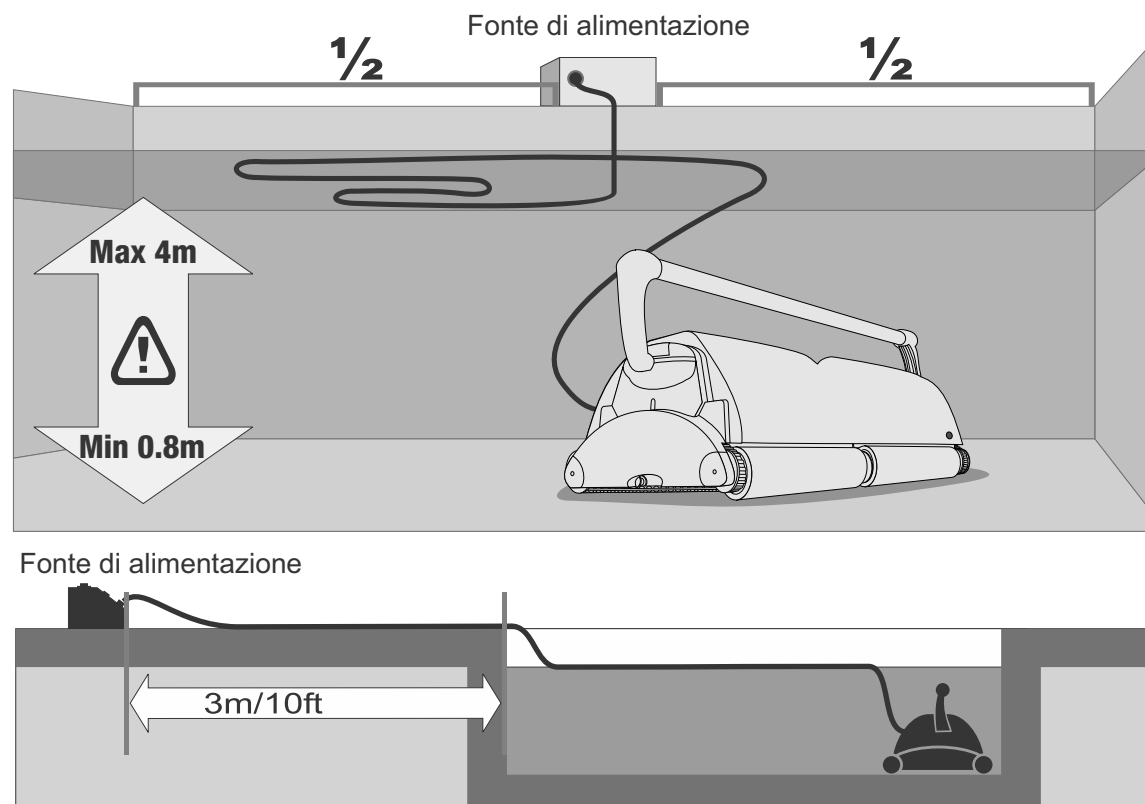

Fig. 1

Come far funzionare il pulisci-piscine

1) Collegare il pulisci-piscine alla presa di alimentazione elettrica, facendo in modo che la chiave nel connettore coincida esattamente con la fessura per la chiave nella fonte di alimentazione (fig. 2).

2) Immergere il pulisci-piscine completamente nell'acqua.

3) Mentre il pulisci-piscine è nell'acqua, inclinarlo leggermente da un lato all'altro (fig. 3) per evacuare l'aria attraverso le fessure di uscita. In seguito, spingere il pulisci-piscine delicatamente affinché affondi fino al fondo della piscina.

NOTA: se il pulisci-piscine non scende fin sul fondo della piscina, l'aria resterà intrappolata all'interno. Quest'aria deve essere evacuata perché il pulisci-piscine continui a funzionare (ripetere il passaggio 3).

4) Svolgere completamente il cavo galleggiante e stenderlo sulla superficie dell'acqua della piscina nel modo più uniforme possibile. Accertarsi che il cavo non venga attorcigliato né piegato. (Fig. 1)

5) Collegare la fonte di alimentazione a una presa di corrente debitamente messa a terra (verificare di nuovo che le caratteristiche di tale presa siano corrette per l'apparecchio). Accendere la fonte di alimentazione. Il pulisci-piscine si metterà in moto e pulirà la piscina secondo il programma scelto. Per informazioni dettagliate, consultare la pagina seguente.

Estrarre l'apparecchio dalla piscina

1. Tirare il cavo galleggiante dell'unità finché l'apparecchiatura arriva vicino alla superficie e la corda ad essa connessa è a portata di mano.
2. Girare l'apparecchio fino a quando le spazzole si trovano vicino alla parete.
3. Prendere con due mani l'avvolgimento all'estremità della corda e tirare delicatamente o inclinarlo all'indietro per estrarre dall'acqua il lato più lontano dell'unità. Così sarà possibile evacuare l'acqua dal robot.
4. Dopo aver scaricato l'acqua, afferrare il manico con le due mani e tirare fuori dall'acqua l'apparecchiatura..

PRECAUZIONE: Se si porta la piastra laterale dell'unità contro la parete della piscina e si usa la maniglia per sollevare il lato più lontano dall'acqua per scaricare, si possono provocare gravi danni al gruppo manico.

corretto

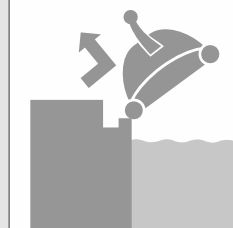

errato

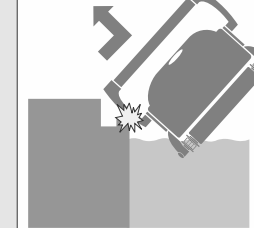

Fig.4

Remote control transmitter

Presa di alimentazione



Fonte di alimentazione

Cavo galleggiante

pulisci-piscine

Fessura per la chiave

Connettore per cavo

Fig.2

Fig.3

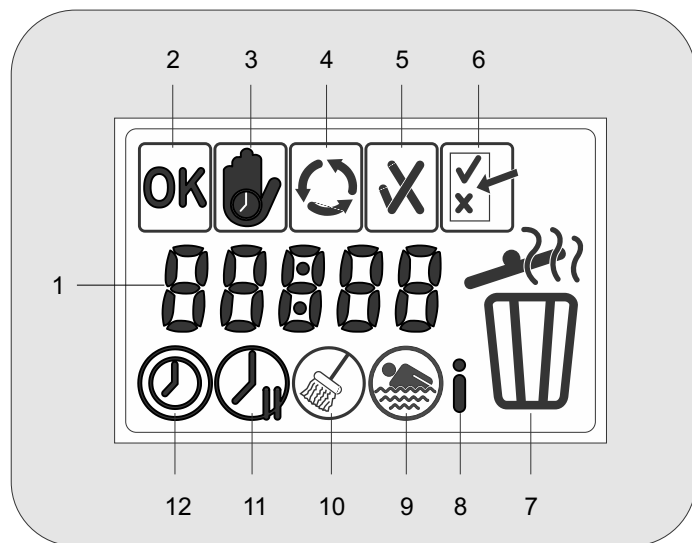

Pannello di controllo

1. Tempo di esercizio
2. Modalità inizializzazione
3. Modalità ritardo
4. Modalità pulizia
5. Indicazione OK/Errore
6. Modalità test
7. Sacco pieno
8. Informazioni
9. Selezione funzioni della piscina
10. Selez. tipo pulizia
11. Selez. tempo ritardo
12. Selez. ciclo pulizia

La fonte di alimentazione

La nuova fonte di alimentazione consente di programmare le seguenti impostazioni per il pulisci-piscine:

- ` Tempo di esercizio
- ` Lunghezza della piscina
- ` Materiale della superficie
- ` Livello di pulizia desiderato

Si può inoltre programmare il ritardo temporale desiderato prima dell'avvio del ciclo di pulizia.

Lo schermo LCD della fonte di alimentazione fornisce informazioni sui guasti, le ore complessive di esercizio e dettagli sul funzionamento dell'ultimo ciclo di pulizia

Pannello di controllo

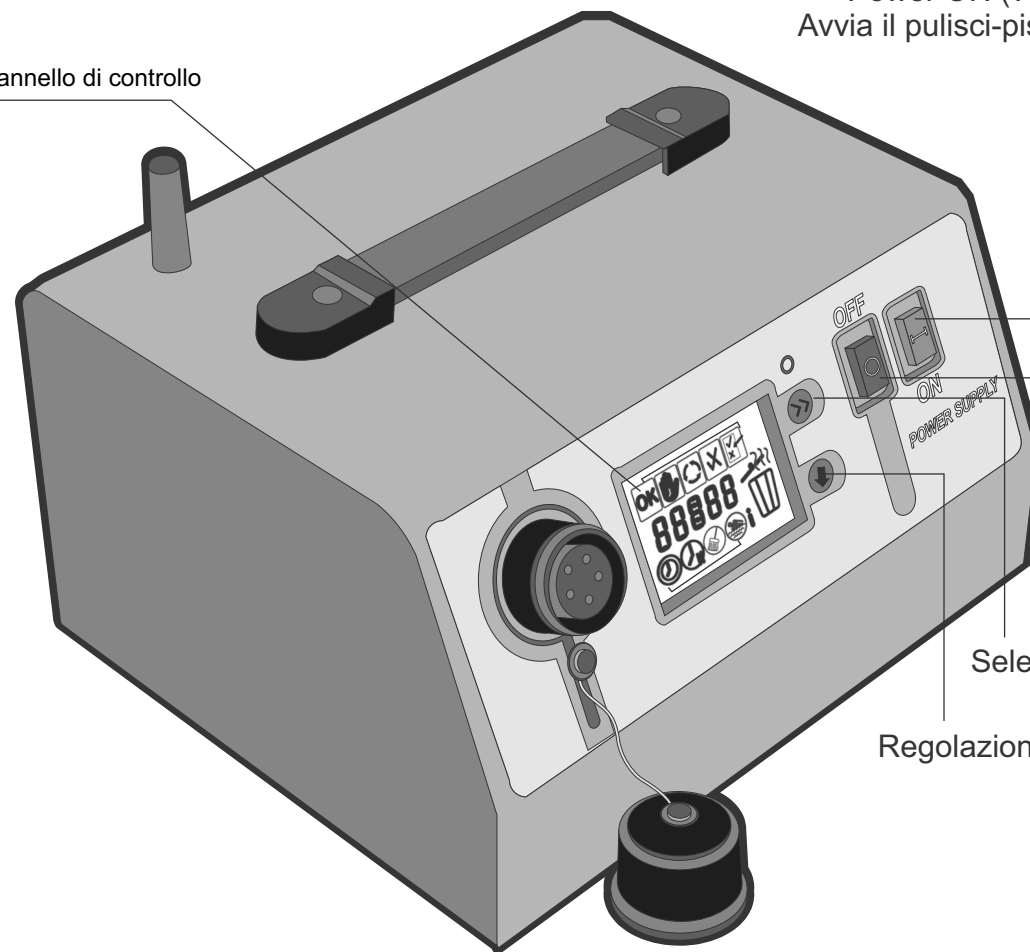

Power OFF (rosso)
Arresta il pulisci-piscine

Power ON (verde)
Avvia il pulisci-piscine

Selezionare

Regolazione

Per proteggere il pannello di controllo (schermo LCD) non esporre la fonte di alimentazione ai raggi del sole o alla pioggia.

Programmi e funzioni

Indicatore di funzionamento



Modalità inizializzazione

Indica che il pulisci-piscine è pronto all'uso; non sono stati rilevati errori.



Modalità ritardo

Indica se il robot pulisci-piscine è in modalità ritardo:
` LED acceso: pulisci-piscine in modalità ritardo.
` LED spento: funzionamento normale, non in modalità ritardo.



Modalità pulizia

Gira a indicare che il robot pulisci-piscine è in modalità pulizia.
Il pulisci-piscine pulisce per un determinato periodo di tempo, a seconda del ciclo 3, 4 & 6 ore.



Indicazione OK/Errore

OK (✓) Ciclo di pulizia preliminare terminato con successo
Errore (X) Si è verificato un errore durante il ciclo di pulizia preliminare.



Modalità test

Solo per i tecnici

Display



Tempo di esercizio hh:mm
Tempo ritardo hh:mm
Tipo Tempo pulizia Lung. piscina,
Informazione e codici di errore.

Indicatori di programmazione Parametri di configurazione attiva



Selezione

Premendo il pulsante di selezione, l'utente può selezionare la modalità di programmazione mentre naviga nelle varie modalità.



Regolazione

Premendo il pulsante Regolazione è possibile regolare il valore selezionato mentre si naviga nelle diverse opzioni.

2. Programmazione del robot pulisce-piscine

Programmazi

Specifiche di fabbrica del pulisci-piscine:

Tempo ciclo	3 ore
Tempo ritardo	Non
Livello pulizia	Regolare
Lung. piscina	50 m
Tipo piscina	Ceramica grezza

Il pulisci-piscine funziona in base ai valori predefiniti del fabbricante, a meno che siano modificati manualmente questi valori (consultare "Programmazione del pulisci-piscine").

I valori di programmazione si regolano nella memoria della Fonte di alimentazione, anche dopo aver spento il pulisci-piscine (Power OFF)

Per programmare il robot pulisci-piscine, eseguire i seguenti passaggi:

A. PREMERE IL TASTO VERDE ON FINO A SENTIRE CLIC;

OK lampeggerà per 4 secondi e scomparirà (la fonte di alimentazione eseguirà un test automatico).

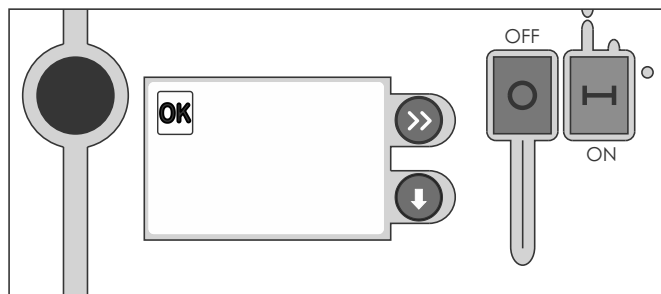

Nota: I valori programmati sono salvati nella memoria. Pertanto, il pulisci-piscine comincia a funzionare in base agli ultimi valori programmati.

2. IL SIMBOLO (X) INDICA UN ERRORE. Consultare il codice di errore nella tabella corrispondente.

3. Regolazione del tempo di esercizio

Impostare il tempo del ciclo a seconda della quantità di residui presenti nella piscina. Questo tempo può essere aumentato a seconda delle esigenze

a) Premere Selez. . L'indicatore del tempo del ciclo e lo schermo del tempo 03:00 si accendono.

b) Premere Regolaz. fino a quando compare il ciclo desiderato.
Per es. premere due volte per visualizzare un ciclo di 7 ore.

c) Premere Selez. .
Il schermo del tempo smette di lampeggiare e il tempo del ciclo è regolato.

Sullo schermo appare la seguente modalità di programmazione.

Nota:

- Il pulisci-piscine non si ferma mentre viene programmato il tempo del ciclo.

L'indicatore del tempo di esercizio è attivo e l'orologio registra il tempo di esercizio.

- Se non si preme il pulsante Selez. dopo la configurazione, l'indicatore del tempo di esercizio si attiva automaticamente dopo 60 secondi. La stessa logica si applica al resto delle pre-configurazioni.



Indicatori di programmazione– Parametri di configurazione attiva



Selezione ciclo pulizia
3, 4 & 6 ore

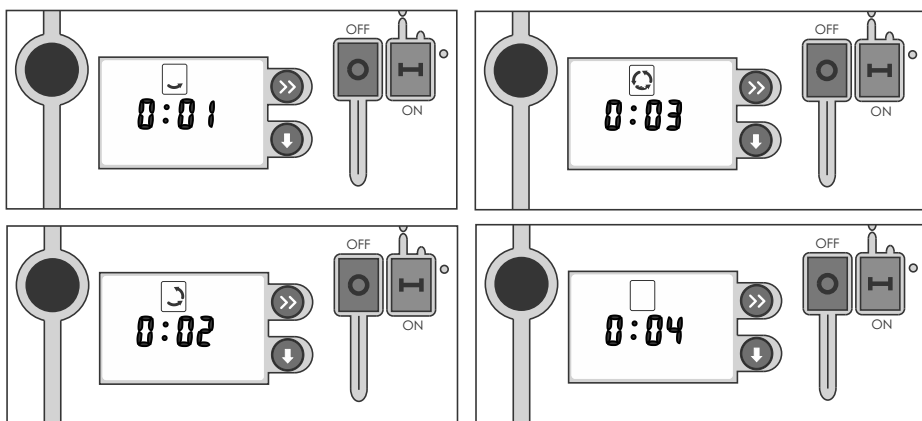



d) Dopo aver programmato il tempo del ciclo di pulizia, il tempo di pulizia complessivo compare sullo schermo della fonte di alimentazione. Il tempo complessivo è visualizzato fino alla fine del ciclo di pulizia in corso.

4. Regolazione del tempo di ritardo

Il ritardo serve:

- Perché i residui scendano fin sul fondo della piscina.
- Per programmare il ciclo di pulizia affinché termini quando si apre la piscina. La piscina sarà pulita e pronta per l'arrivo del pubblico.

a) Premere Selez.  fino a quando l'indicatore del ritardo 

compare e si accende.

b) Premere Regolaz.  e l'orologio si accenderà 0 (nessun ritardo).

c) Premere Regolaz.  finché compare il tempo di ritardo

desiderato. Per es. premere due volte per visualizzare 3 ore di ritardo.

d) Premere Selez. 

- lo schermo del Tempo smette di lampeggiare. Ritardo regolato.
- sullo schermo appare la seguente modalità di programmazione.

l'indicatore di ritardo  è attivo e l'orologio conta

il tempo restante (se si è impostato un ritardo di 3 ore, la pulizia sarà ritardata di 3 ore.).

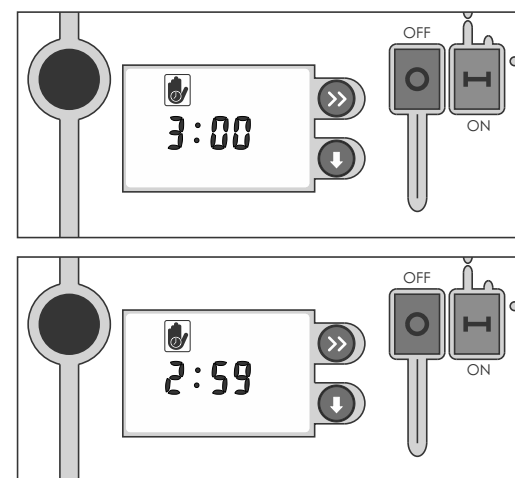

Indicatori di programmazione– Parametri di configurazione attiva





Selezione tempo ritardo
0 (impostazione predefinita), 3, 4 & 6

5. Selezionare il livello di pulizia

RACCOMANDAZIONE:

- Prima di utilizzare il pulisci-piscine per la prima volta, regolare i valori del livello di pulizia in base alle esigenze di pulizia, alla lunghezza della piscina e al materiale della superficie.
- Se si usa il pulisci-piscine per pulire un'altra piscina, regolare i valori del livello di pulizia a seconda dei casi.

a) Tenere premuto Regolaz.; 

e premere poi Selez.; 

sia l'indicatore del livello di pulizia  che lo schermo del livello di pulizia (orologio) iniziano a lampeggiare.

Indicatori di programmazione– Parametri di configurazione attiva



Selezionare il livello di pulizia

Selezionare una delle tre opzioni seguenti:

- 1 – Pulizia leggera; ciclo corto
- 2 – Pulizia periodica (impostazione predefinita); ciclo standard
- 3 – Pulizia profonda; ciclo lungo con ammissione di pompaggio ad alta potenza

Nota: premendo contemporaneamente Regolaz. e Selez. si impedisce la programmazione accidentale di valori.

b) Premere Regolaz.  fino a quando è visualizzato il livello di pulizia desiderato.

Es. Premere due volte per visualizzare un livello di pulizia 3.

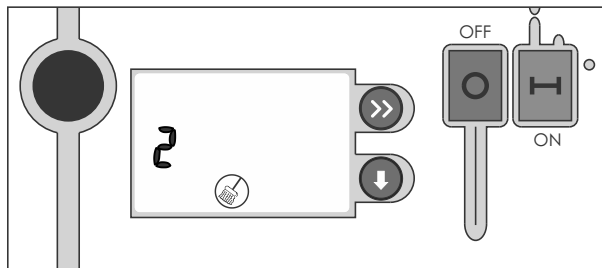

c) Premere Selez.  di nuovo

- il livello di pulizia è regolato.
- sullo schermo appare la seguente modalità di programmazione.



6. Selezionare le caratteristiche della piscina

RACCOMANDAZIONE: Prima di utilizzare il pulisci-piscine per la prima volta, regolare le caratteristiche della piscina in base alla piscina che si vuole pulire. È possibile chiedere al distributore di regolare questi valori. Quando si usa il pulisci-piscine per pulire una piscina diversa, regolare le caratteristiche della piscina a seconda del caso.

a) Premere Selez.  fino a quando compare l'indicatore  lampeggiante.

b) Tenere premuto Regolaz.  e premere poi Selez. 

c) Premere Regolaz.  fino a ottenere la lunghezza desiderata.
Es. Premere due volte per una lunghezza di 35.



d) Premere Selez. 

quando l'indicatore delle caratteristiche della piscina smette di lampeggiare, la programmazione della lunghezza è conclusa.

l'indicatore della superficie della piscina  appare e lampeggia.

e) Premere Regolaz.  finché compare la superficie desiderata. Per es. premere due volte per ottenere un valore di 2.



f) Premere Selez. 

L'indicatore di superficie della piscina smette di lampeggiare e la superficie della piscina resta così impostata.

g) Premere Selez. di nuovo 

sullo schermo appare l'indicatore della modalità informativa.

Indicatori di programmazione– Parametri di configurazione attiva



Selez. caratteristiche della piscina
Lunghezza della piscina (selezionare un'opzione)

UNITÀ GRANDI

- 25 La lunghezza della piscina è di 25 metri
- 35 La lunghezza della piscina va da 30 a 40 metri
- 50 La lunghezza della piscina è di 50 metri

UNITÀ PICCOLE

- 15 La lunghezza della piscina è di 15 metri
- 20 La lunghezza della piscina è di 20 metri
- 25 La lunghezza della piscina è di 25 metri

Nota: le dimensioni della piscina influiscono sul tempo minimo di pulizia..

Superficie della piscina (selezionare un'opzione):

- 1 Superficie di calcestruzzo
- 2 Superficie de vinile
- 3 Superficie di ceramica grezza (standard)
- 4 Superficie de ceramica lucidata

7. Uso del telecomando

Il modello di telecomando è dotato di una trasmittente radio multi-direzionale. Questa funzione consentirà di guidare il robot per la pulizia della piscina direttamente nelle aree della piscina che richiedono ulteriori attenzioni nella pulizia oppure di eseguire una pulizia accelerata. Premendo i pulsanti Right o Left, l'unità cambia direzione finché il pulsante non viene rilasciato. Poi il robot continua a procedere in linea retta nella nuova direzione. La pressione sul pulsante Forward/Reverse causa l'avanzamento del robot nella nuova direzione appena il pulsante viene rilasciato.

Accoppiamento dell'unità di telecomando con l'alimentatore elettrico:

È assolutamente necessario che l'unità di telecomando sia accoppiata con l'alimentatore elettrico. Questo processo assicura che il robot per la pulizia sia gestito dall'unità specifica di telecomando.

Il telecomando originale fornito con il robot è già stato accoppiato all'alimentatore elettrico.

Se l'unità di telecomando non è quella ORIGINALE, bisogna accoppiarla all'alimentatore elettrico (PS)

Per l'accoppiamento dell'unità di telecomando con

l'alimentatore elettrico: Accendere l'alimentatore e premere il pulsante del menu finché appare il simbolo ID. Premere simultaneamente il pulsante "Left" ed il pulsante "Right" dell'unità di telecomando. Il numero ID appare sul quadrante dell'alimentatore. Il telecomando è ora accoppiato all'alimentatore.

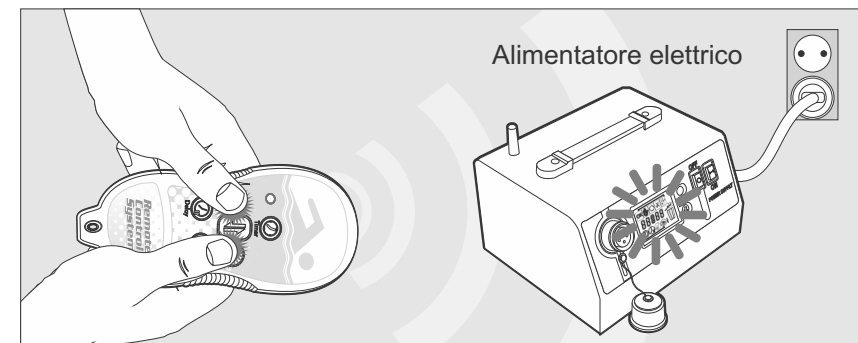

SOSTITUZIONE DELLA BATTERIA:

La batteria installata nel telecomando può durare diversi anni. Se la batteria deve essere sostituita, la luce spia rossa del telecomando non lampeggia quando viene premuto un pulsante.

Per la sostituzione della batteria:

1. Svitare le 6 viti che fissano il coperchio posteriore dell'unità usando un cacciavite con punta a croce.
2. Estrarre la batteria e gettarla in modo sicuro.
3. Rimpiazzarla con una batteria al Litio della misura ½ AA3.6V (di tipo 14250). Rispettare la polarità corretta.
4. Riporre il coperchio ed avvitare fermamente le 6 viti. Non serrare troppo le viti.

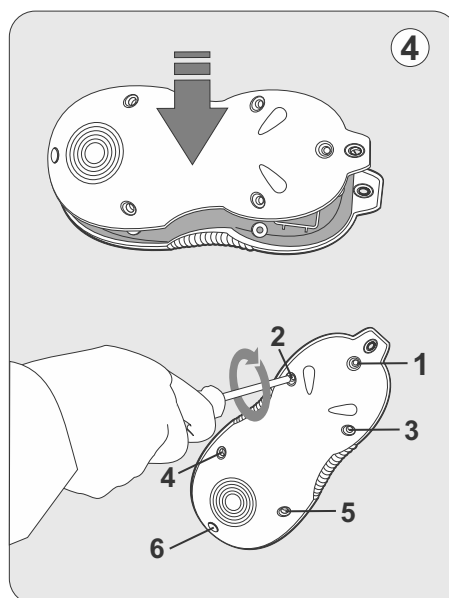
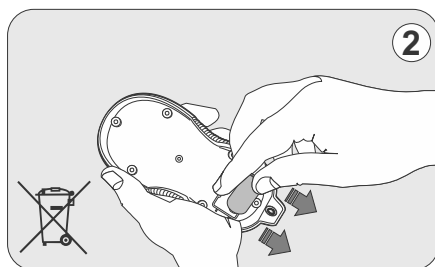
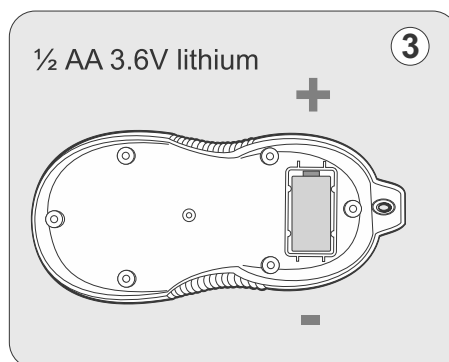
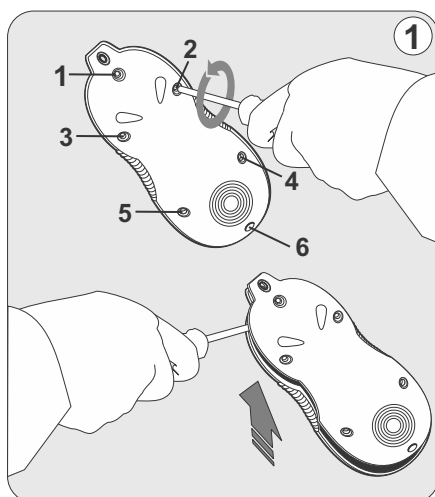

NOTA:

Eliminare la batteria in modo sicuro. Non ricaricare, cortocircuitare, stritolare, smontare, riscaldare oltre 100°C, bruciare o bagnare il contenuto.

Telecomando

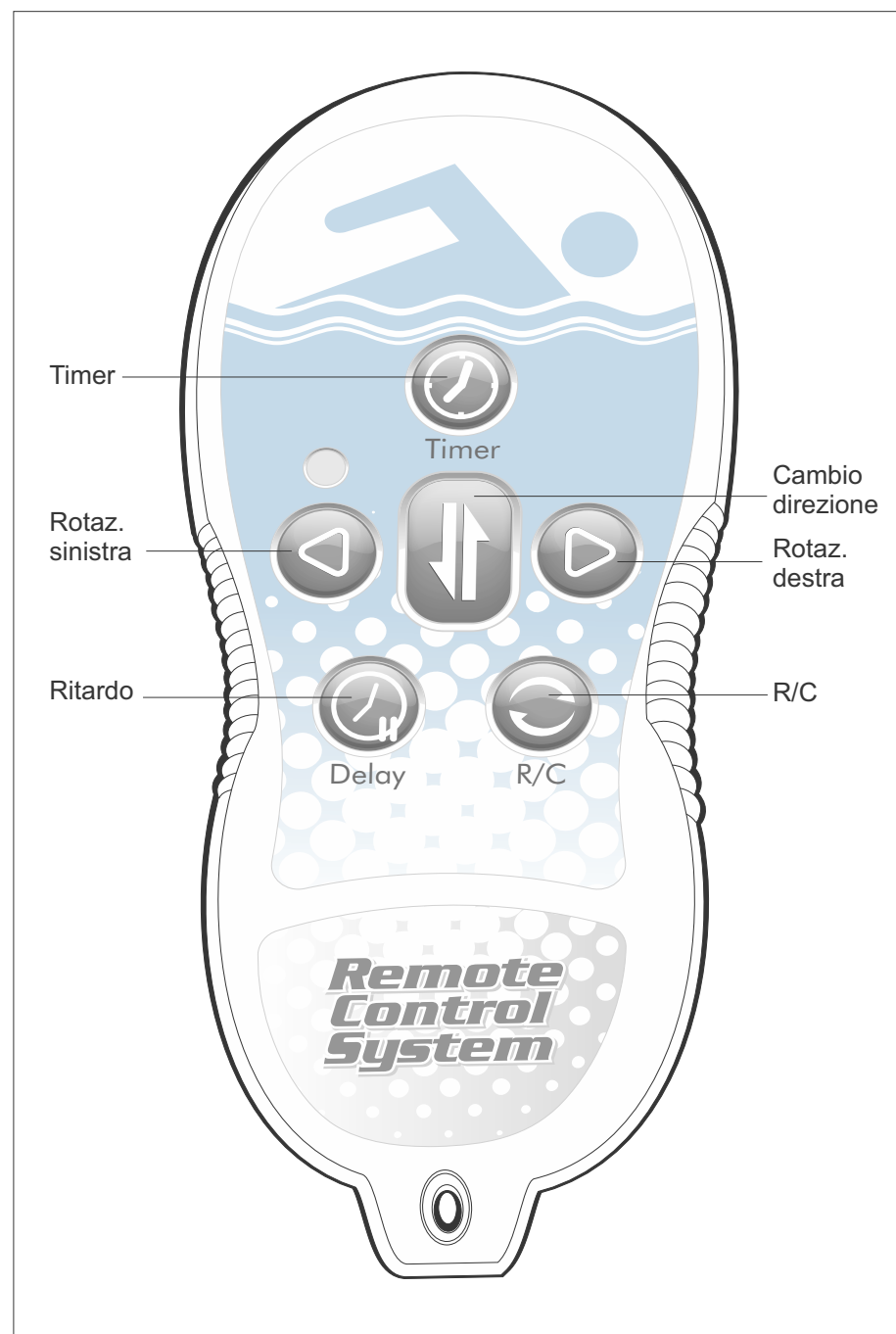

Funzioni del telecomando



Timer

Regola il tempo del ciclo.
Premendo il pulsante del timer si cambia il tempo del ciclo della fonte di alimentazione. Ogni volta che si preme il pulsante del timer il tempo del ciclo passa all'opzione successiva di tempo del ciclo, per es. 3, 4 & 6 ore.



Cambio direzione

Cambia la direzione di movimento attuale del robot pulisci-piscine.
Se il pulisci-piscine sta avanzando e si preme il pulsante di cambio di direzione, il pulisci-piscine comincerà a retrocedere.
Se il pulisci-piscine sta avanzando e si preme il pulsante di cambio di direzione, il pulisci-piscine comincerà ad avanzare.



Rotaz. sinistra

Gira i pulisci-piscine a sinistra finché si preme il pulsante di Rotazione a sinistra.



Rotaz. destra

Gira i pulisci-piscine a destra finché si preme il pulsante di Rotazione a destra.



Ritardo

La funzione Delay consente all'utente di posporre l'inizio del ciclo di pulizia. L'uso di questa funzione dà il tempo di sedimentazione dei detriti sul fondale della piscina per un ciclo di pulizia più efficiente.
La pressione sul pulsante Delay imposta il tempo di ritardo su due ore.
Dopo aver regolato il tempo di ritardo di 2, se si preme di nuovo il pulsante Ritardo, il ritardo sarà azzerato (nessun ritardo).



R/C



Cambia la modalità di funzionamento attuale del robot pulisci-piscine: manuale o automatica.
Se il pulisci-piscine è attualmente impostato in modalità manuale, premendo il pulsante R/C passerà alla modalità automatica.
Se il pulisci-piscine è attualmente impostato in modalità automatica, premendo il pulsante R/C passerà alla modalità manuale.

8. Modalità informativa

La modalità informativa dà informazioni su:

- ` l'ultimo ciclo (in ore)
- ` il numero complessivo di ore di esercizio del pulisci-piscine (H)
- ` qualsiasi errore verificatosi durante l'ultimo ciclo (F) indicatore del telecomando

Per vedere i dati della modalità informativa

1. Premere Selez.  fino a quando l'indicatore della modalità informativa  compare e lampeggia.
2. Press Set  until the desired Information option is displayed:

` h tempo di esercizio dell'ultimo ciclo concluso, visualizzato in formato orario.

` H tempo di esercizio complessivo, visualizzato in formato orario; questo valore indica la validità della garanzia.



F - ultimo ciclo svolto con successo, ultimo ciclo con errore.

3. I codici  e indicano un funzionamento normale; ciclo svolto correttamente.

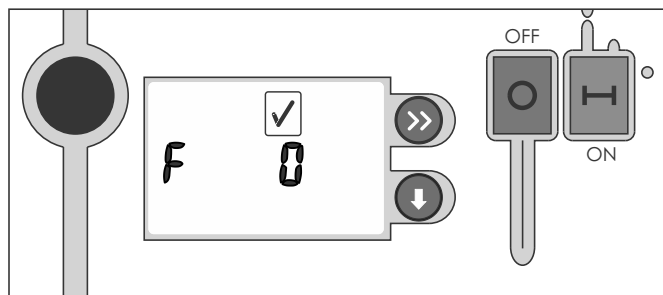

e il codice di errore **Err** indica un errore di funzionamento.

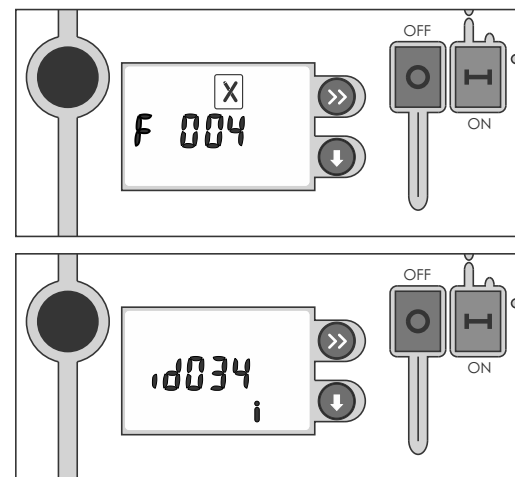

Configurazione dell'identificazione del telecomando e della fonte di alimentazione. Se appare questo messaggio, la fonte di alimentazione e il telecomando devono essere sincronizzati di nuovo come da istruzioni del telecomando.

Indicatori di programmazione– Parametri di configurazione attiva

-  **Informazioni**
Informazioni dettagliate sugli errori nei cicli operativi del robot pulisci-piscine e nell'indicatore del telecomando:

1. Tempo di esercizio ultimo ciclo

Preceduto dal simbolo h ed espresso in formato orario. Questi dati scompaiono dopo 10 minuti di un nuovo ciclo di pulizia.

2. Tempo di esercizio complessivo

Il tempo di esercizio complessivo dal primo ciclo di pulizia. Preceduto dal simbolo h ed espresso in formato orario.

3. Funzionamento corretto o fallito del ciclo precedente

Funzionamento normale

Il ciclo di pulizia è terminato con successo, come indica la schermata simbolo (V) - F (errore) e codice di errore "0000".

Errore

Il ciclo di pulizia non è terminato con successo, come indica la schermata simbolo (X) F con il codice di errore corrispondente (v. *Tabella Codici di errore*).

4. Indicatore del telecomando

Mostra l'indicatore del telecomando non selezionato per l'apparecchio. È possibile programmare un nuovo indicatore per una nuova unità di telecomando. Consultare le istruzioni di programmazione

Codici di guasto

I codici di guasto saranno visualizzati nel formato seguente sullo schermo dell'alimentatore: **F XX YY**

Le cifre **XX** indicano un guasto nell'alimentatore

Le cifre **YY** indicano un guasto nel robot

Codice di guasto nell'alimentatore (XX)

CODICE	DESCRIZIONE	COSA SI DEVE FARE
01	L'alimentatore rileva un basso consumo energetico, la corrente totale assorbita dal robot è al di sotto del limite minimo	Verificare che il robot sia collegato adeguatamente all'alimentatore.
08	Guasto di comunicazione tra robot ed alimentatore	Verificare che il robot sia collegato adeguatamente all'alimentatore. Se OK – il guasto si trova nel cavo o nel connettore.
09	Basso consumo energetico e guasto di comunicazione tra robot ed alimentatore	Verificare che il robot sia collegato adeguatamente all'alimentatore. Se OK – il guasto si trova nel cavo o nel connettore.
10	L'alimentatore rileva un alto consumo energetico	Contattare il servizio d'assistenza.
18	Guasto di comunicazione tra robot ed alimentatore e l'alimentatore rileva un alto consumo energetico	Contattare il servizio d'assistenza.

Codice di guasto nel robot (YY)

CODICE	DESCRIZIONE	COSA SI DEVE FARE
01	Guasto nel master drive	Contattare il servizio d'assistenza.
02	Guasto alla pompa lato master	Controllare i collegamenti della pompa; verificare che la girante sia libera di ruotare. Contattare il servizio d'assistenza.
04	Guasto nello slave drive	Contattare il servizio d'assistenza.

Codici di guasto

Codice di guasto nel robot (YY)		
CODICE	DESCRIZIONE	COSA SI DEVE FARE
08	Guasto alla pompa lato slave	Controllare i collegamenti della pompa; verificare che la girante sia libera di ruotare. Contattare il servizio d'assistenza.
10	I sacchetti di raccolta sono pieni	Pulire i sacchetti di raccolta
20	Beach Boy / È stato rilevato un basso consumo energetico da parte della pompa	Se ciò avviene quando il robot è immerso nell'acqua il problema può trovarsi nella pompa master e nel drive master. Contattare il servizio d'assistenza.
40	Guasto di comunicazione tra i drive master e slave	Il guasto è dovuto, di solito, a collegamenti scadenti, a acqua nei connettori e talvolta a problemi hardware nei drive master o slave
03	Guasto nel master drive e pompa lato master	Contattare il servizio d'assistenza.
05	Guasto in entrambi i drive dei motori	Contattare il servizio d'assistenza.
0A	Alto consumo energetico da parte delle pompe master e slave	Contattare il servizio d'assistenza.
0C	Guasto nello slave drive e pompa lato slave	Contattare il servizio d'assistenza.
12	I sacchetti di raccolta sono pieni e guasto alla pompa lato master	Pulire i sacchetti filtro e, se ciò non basta, controllare i collegamenti della pompa e verificare se la girante è libera di ruotare. Contattare il servizio d'assistenza.
13	I sacchetti di raccolta sono pieni e guasto al master drive ed alla pompa lato master	Contattare il servizio d'assistenza.
18	I sacchetti di raccolta sono pieni e guasto alla pompa lato slave	Pulire i sacchetti filtro e, se ciò non basta, controllare i collegamenti della pompa e verificare se la girante è libera di ruotare. Contattare il servizio d'assistenza.

Codici di guasto

Codice di guasto nel robot (YY)

CODICE	DESCRIZIONE	COSA SI DEVE FARE
1A	I sacchetti di raccolta sono pieni e si rileva un alto consumo energetico da parte delle pompe master e slave	Pulire i sacchetti filtro e, se ciò non basta, controllare i collegamenti della pompa e verificare se la girante è libera di ruotare. Contattare il servizio d'assistenza.
1C	I sacchetti di raccolta sono pieni e guasto allo slave drive ed alla pompa lato slave	Contattare il servizio d'assistenza.
24	Beach Boy / È stato rilevato un basso consumo energetico da parte della pompa	Se ciò avviene quando il robot è immerso nell'acqua il problema può trovarsi nella pompa master e nel drive master. Contattare il servizio d'assistenza.
47	Guasto di comunicazione tra i drive master e slave, master drive e pompa lato master	Contattare il servizio d'assistenza.
44	Guasto di comunicazione tra drive master e slave	Contattare il servizio d'assistenza.
57	Guasto di comunicazione tra i drive master e slave, master drive e pompa lato master. I sacchetti di raccolta sono pieni	Contattare il servizio d'assistenza.

Modalità sacco pieno

Quando il sacco del filtro è pieno, l'indicatore corrispondente si accende.

Si consiglia di svuotare e lavare il sacco del filtro quando si attiva questo indicatore: infatti, se è pieno, ostacolerà la pulizia e potrebbe far sì che il pulisci-piscine si fermi per sovraccarico della pompa.



Sacco pieno

Indica che il sacco del filtro è pieno. Svuotarlo e lavarlo.

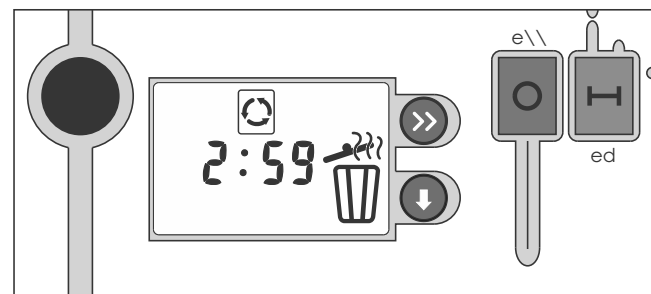

9. Manutenzione e regolazione

PULIRE IL SACCO DEL FILTRO DOPO OGNI CICLO DI PULIZIA

- a. PRECAUZIONE:** Scollegare la fonte di alimentazione. (Evitare che la presa venga a contatto con l'acqua).
- b.** Se l'attrezzo è dentro la piscina, tirare delicatamente il pulisci-piscine dal cavo verso di sé fin a quando si può afferrare il manico. Usare il manico (invece del cavo) per estrarre il pulisci-piscine dalla piscina dopo aver scaricato la maggior parte dell'acqua dall'attrezzatura.
- c.** Mettere il pannello posteriore dell'unità su una superficie liscia (per evitare graffiature al corpo della macchina), rilasciare la linguetta di blocco ed estrarre il gruppo dal coperchio inferiore (fig. a, b, c, d).
- d.** Estrarre il sacco del filtro dalle sbarre di sostegno, rivoltarlo e lavare ogni sporcizia con una manichetta da giardino o in un pozzetto. Strizzare con dolcezza il sacco fino a quando l'acqua che ne esce è pulita. Se necessario, lavare in lavatrice il sacco in acqua fredda e **SENZA DETERSIVO**.
- e.** Rimettere il sacco sulle sbarre di sostegno con l'etichetta nella parte centrale di uno dei lati del coperchio inferiore (d
- f.** Rimettere il gruppo del coperchio inferiore sul corpo. Spingerlo verso il basso finché le linguette di blocco restano in posizione e fanno clic.

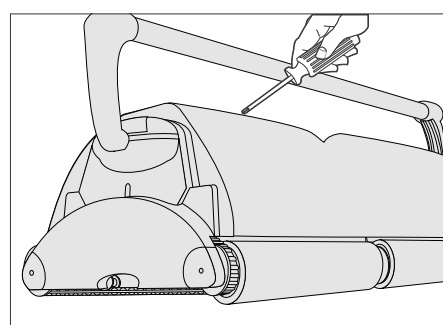
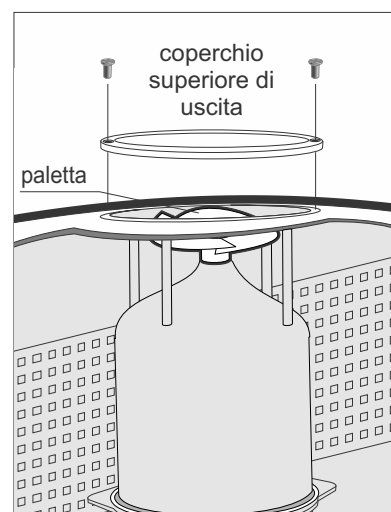
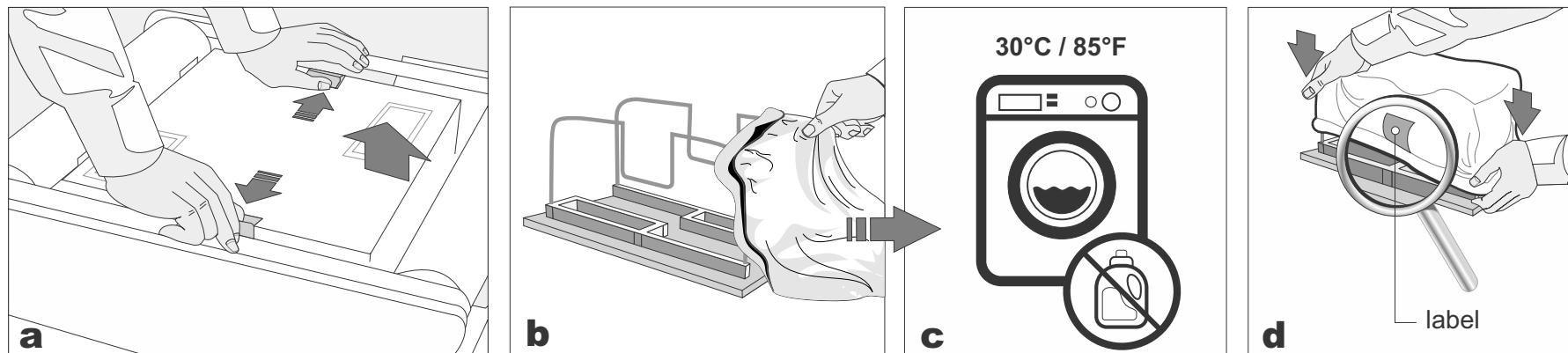

Pulire la paletta della pompa:

- 1) Svitare 2 (4) viti del coperchio
- 2) Togliere il coperchio di uscita ed estrarre i capelli e gli altri residui accumulatisi sulla paletta.

PRECAUZIONE:

Onde evitare graffi e altri danni al robot, metterlo su una superficie liscia durante la pulizia del sacco dei residui o durante regolazioni minori. Tali graffi potrebbero variare gli spigoli arrotondati e lisci e danneggiare le superfici lisce dell'apparecchio.

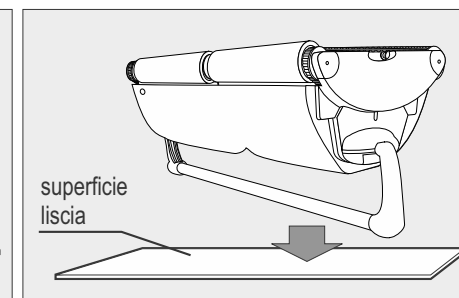
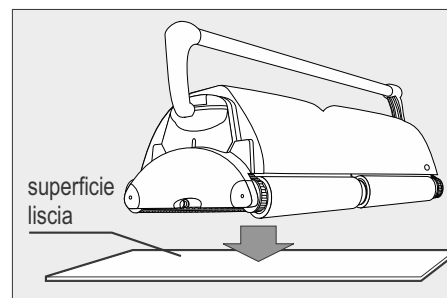

10. GUIDA AL RILEVAMENTO E ALLA RISOLUZIONE DEI PROBLEMI

VERIFICARE I SEGUENTI PUNTI PRIMA DI CHIAMARE IL SERVIZIO TECNICO

Prima di individuare il problema, scollegare la fonte di alimentazione dalla presa elettrica onde evitare danni all'unità e lesioni alle persone. I numeri di riferimento sono indicati nella lista dei pezzi nella prima pagina del manuale.

Problemi	Punti di verifica
1. L'apparecchiatura non pompa acqua né si sposta:	<ul style="list-style-type: none">a) Rivedere l'uscita elettrica per controllare se è elettrificata.b) Accertarsi che la fonte di alimentazione sia collegata a una presa messa a terra e che il cavo blu (27) sia collegato al trasformatore*.c) Spegner e riaccendere la fonte di alimentazione più volte, aspettando 45 secondi fra ogni "ON" e "OFF".d) Rimuovere ogni resto di capelli, fili o foglie che possono ostruire i nastri di azionamento (4).e) Assicurarci che i nastri di azionamento (4) siano correttamente allineati e ben regolati. Regolarli di nuovo o sostituirli se è il caso.
2. L'apparecchiatura non pompa acqua affatto o pompa lentamente, ma si sposta:	<ul style="list-style-type: none">a) Controllare se la paletta della pompa è bloccata da capelli o altri residui. Togliere le viti superiori in ogni uscita superiore e pulire la paletta. Quando si rimonta la paletta superiore, non serrare troppo le viti (consultare il capitolo "Manutenzione e regolazione" per ottenere le informazioni dettagliate).b) Controllare se il sacco del filtro (31) è pulito e pulirlo se necessario.c) Se non si verificano i casi a o b, controllare i motori della pompa. Se non funzionano, mandare la pompa all'officina del servizio tecnico.

*La fonte di alimentazione può essere sostituita solo mediante un utensile specifico, disponibile esclusivamente presso i distributori ufficiali e le officine del servizio tecnico.

Problemi	Punti di verifica
<p>3. L'apparecchiatura non si sposta ma pompa l'acqua:</p>	<ul style="list-style-type: none"> a) Controllare se l'avanzamento/retrocezione è ostruito da corpi estranei: capelli, resti, ecc. sui nastri di azionamento o c'è qualche ostacolo sul cavo di alimentazione. Pulire se necessario. b) Controllare se i nastri di azionamento (4) sono usciti dalla loro posizione. Controllare anche la tensione dei nastri di azionamento (4). Sostituirli se necessario. c) Rivedere le connessioni del motore di azionamento in caso si fossero staccate. d) Se non si verificano i casi a, b o c, controllare i motori maestro e asservito. Se uno dei due non funziona, mandare l'unità all'officina del servizio tecnico.
<p>4. L'apparecchio non raccoglie la sporcizia:</p>	<ul style="list-style-type: none"> a) Verificare i punti 2a e 2b del presente manuale. b) Controllare le alette di ammissione della pompa (32) situate sul coperchio inferiore (30) dell'unità. Le alette devono potersi aprire e chiudere senza problemi. Lavare e disintasare le alette (32) se è necessario.
<p>5. Sembra che l'apparecchio non copra tutta la piscina:</p>	<ul style="list-style-type: none"> a) È probabile che sia necessario pulire il sacco della polvere (31). b) Accertarsi che il cavo blu (27) sia completamente svolto e non sia attorcigliato né aggrovigliato. c) Mettere in funzione l'apparecchio nella piscina per un ciclo di pulizia completo. d) Accertarsi che il manico galleggiante (2) sia bloccato diagonalmente attraverso la parte superiore del corpo dell'apparecchio. e) Verificare se funziona il motore della pompa. Consultare la sezione di identificazione degli errori "Si sposta ma non raccoglie residui e sporcizia". f) Se il problema persiste pur avendo eseguito questi passaggi, recarsi dal distributore.

Problemi	Punti di verifica
<p>6. Il telecomando non funziona correttamente:</p>	<p>a) Verificare la batteria del trasmettitore del telecomando (14) e sostituirla se necessario. b) Accertarsi che il telecomando sia attivo (14), posizionarsi a 30 metri di distanza dalla fonte di alimentazione al massimo e puntare il telecomando verso di essa. c) Se il problema persiste, rivolgersi al servizio tecnico.</p>
<p>7. Quando si estrae l'apparecchio dalla piscina esce della sporcizia. (Il coperchio inferiore non si chiude correttamente):</p>	<p>a) Linguette di blocco: rivederle per controllare che non siano deformate. Devono essere dritte e allineate rispetto al corpo dell'attrezzatura. b) Valvole di ammissione: verificare se le alette della valvola di ammissione (32) del pannello inferiore dell'apparecchio (sul coperchio inferiore (30)) si aprono e si chiudono senza problemi e pulire le alette (32) se necessario.</p>
<p>8. Il cavo è attorcigliato:</p>	<p>a) Invertire la posizione diagonale della maniglia (2). b) Usare l'articolazione girevole (29) come indicato sotto.</p>

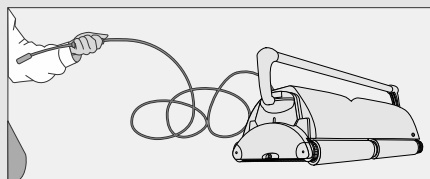

Posizionate il robot a terra e staccate la spina del cavo dal trasformatore. Tenendo in mano l'E-Z Swivel allontanatevi dal Robot, tirando il cavo in tutta la sua lunghezza.

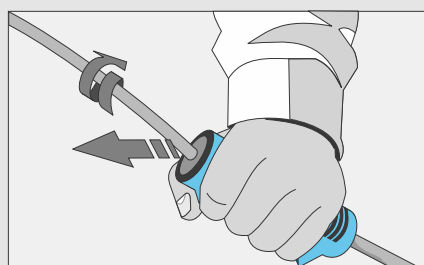

Tenere in una mano l'E-Z Swivel

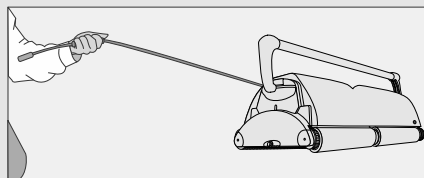

Il guscio fisso ruoterà all'interno del coperchio della maniglia districando in questo modo il cavo.

CURA DEL CAVO

Può darsi che il cavo si attorcigli dopo un certo periodo di tempo. Per correggere questa situazione bloccate la maniglia in posizione diagonale opposta a quella di normale funzionamento. Il pulitore lavorerà in questo modo in direzione opposta pulendo la piscina e il cavo si sbroglierà. Controllate periodicamente che il cavo non sia danneggiato. Se il problema dell'attorcigliamento permane, utilizzate lo strumento E-Z Swivel (l'articolazione girevole)

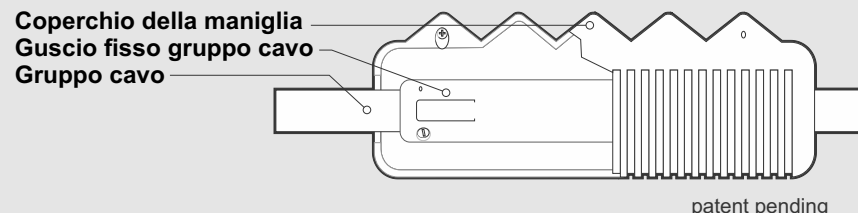

Problemi	Punti di verifica
<p>9. Quando si accende il robot, le pompe funzionano per 6 secondi e poi si spegne . Dopo 45 secondi, l'alimentazione si spegne</p>	<p>Programmare l'alimentazione per usare un periodo di STAND BY  di 0 ore e riavviare il sistema. È inoltre possibile annullare la modalità STAND BY e passare alla modalità esercizio premendo il pulsante RITARDO sul telecomando</p>

IMPORTANTE:

Assicurare che il robot per la pulizia della piscina sia messo in deposito in condizioni adeguate ad una temperatura che va da 10 a 40 gradi Celsius, per la protezione dei motori, delle parti in plastica e delle guarnizioni. Una mancata ottemperanza può comportare l'annullamento della garanzia.

Robot può essere usato in acqua a temperatura variabile da 13°C a 35°C (55°F - 95°F). Nondimeno, la temperatura ottimale raccomandata è fra 22°C e 32°C (72°F - 90°F)

11. Aqua Kart

ROBOT PULISCI-PISCINE PER PISCINE PUBBLICHE E PRIVATE

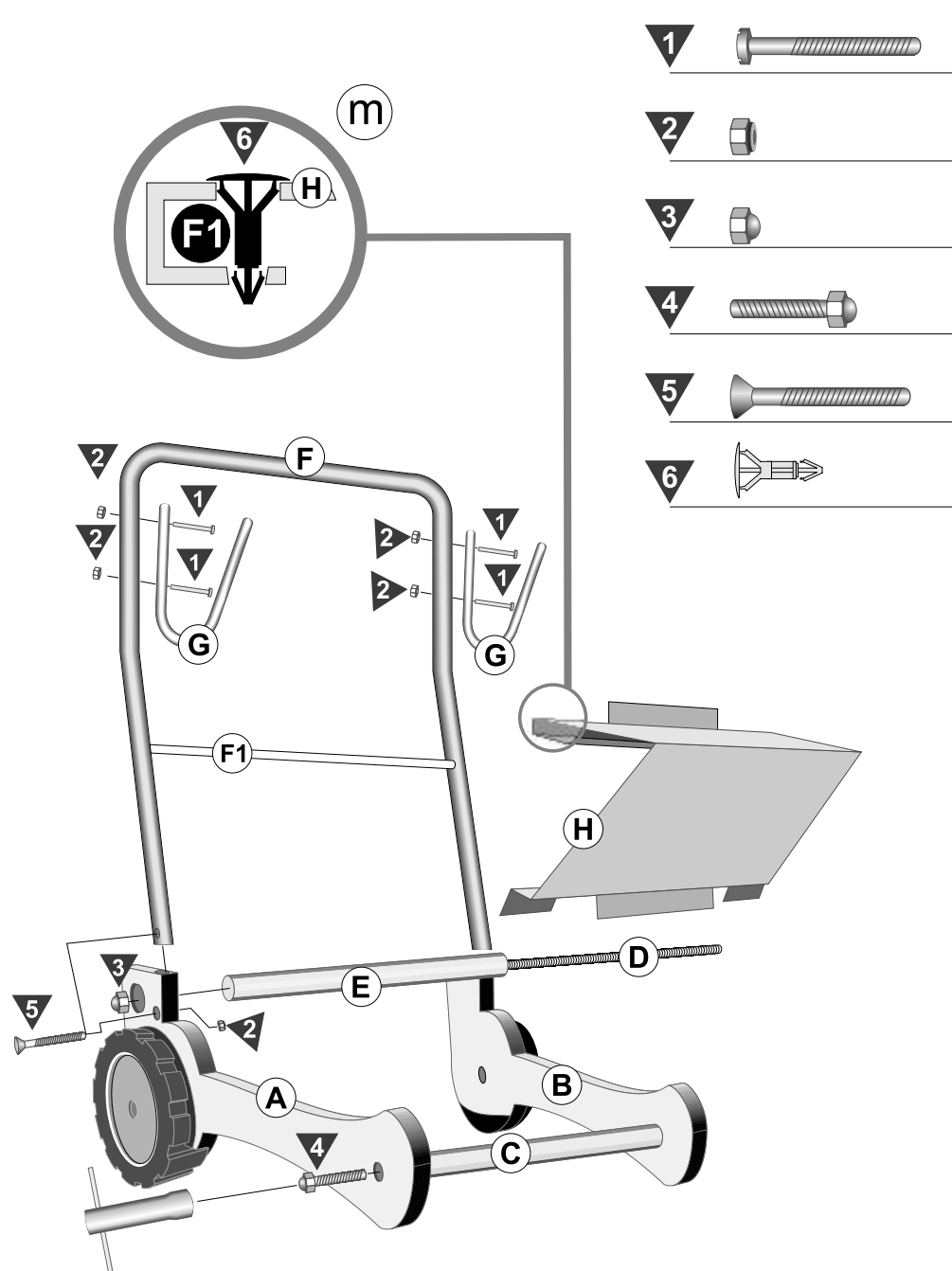



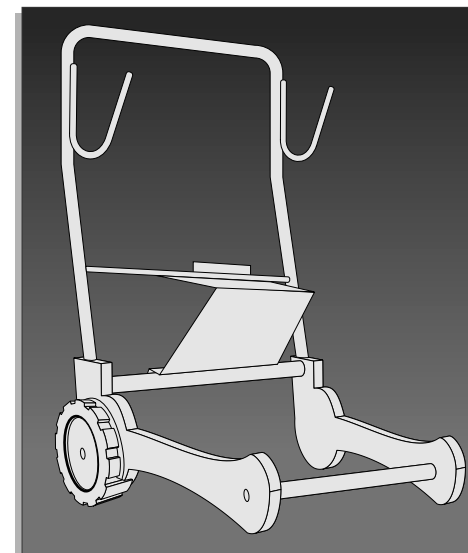



- 1** Vite
 - 2** Dado
 - 3** Dado
 - 4** Vite
 - 5** Vite
 - 6** Dado
- A** Piastra destra
Tutte le connessioni per la parte A sono le stesse per la parte B
 - B** Piastra sinistra
 - C** Asta frontale zavorrata
Connettere la parte A alla parte B tramite il buco anteriore utilizzando la vite n. 4
 - D** Asta filettata
Inserire nella parte E
 - E** Asta posteriore
Connettere la parte A alla parte B nella parte posteriore con il dado n. 3
 - F** Impugnatura
Connettere la parte A e la parte B nella parte posteriore con la vite n. 5 e il dado n. 2
 - G** Porta cavo
Connettere all'impugnatura utilizzando le viti n. 1 e i dadi n. 2
 - H** Mensola per il trasformatore
Connettere all'asta F con una leggera pressione. La mensola si appoggia sull'asta E

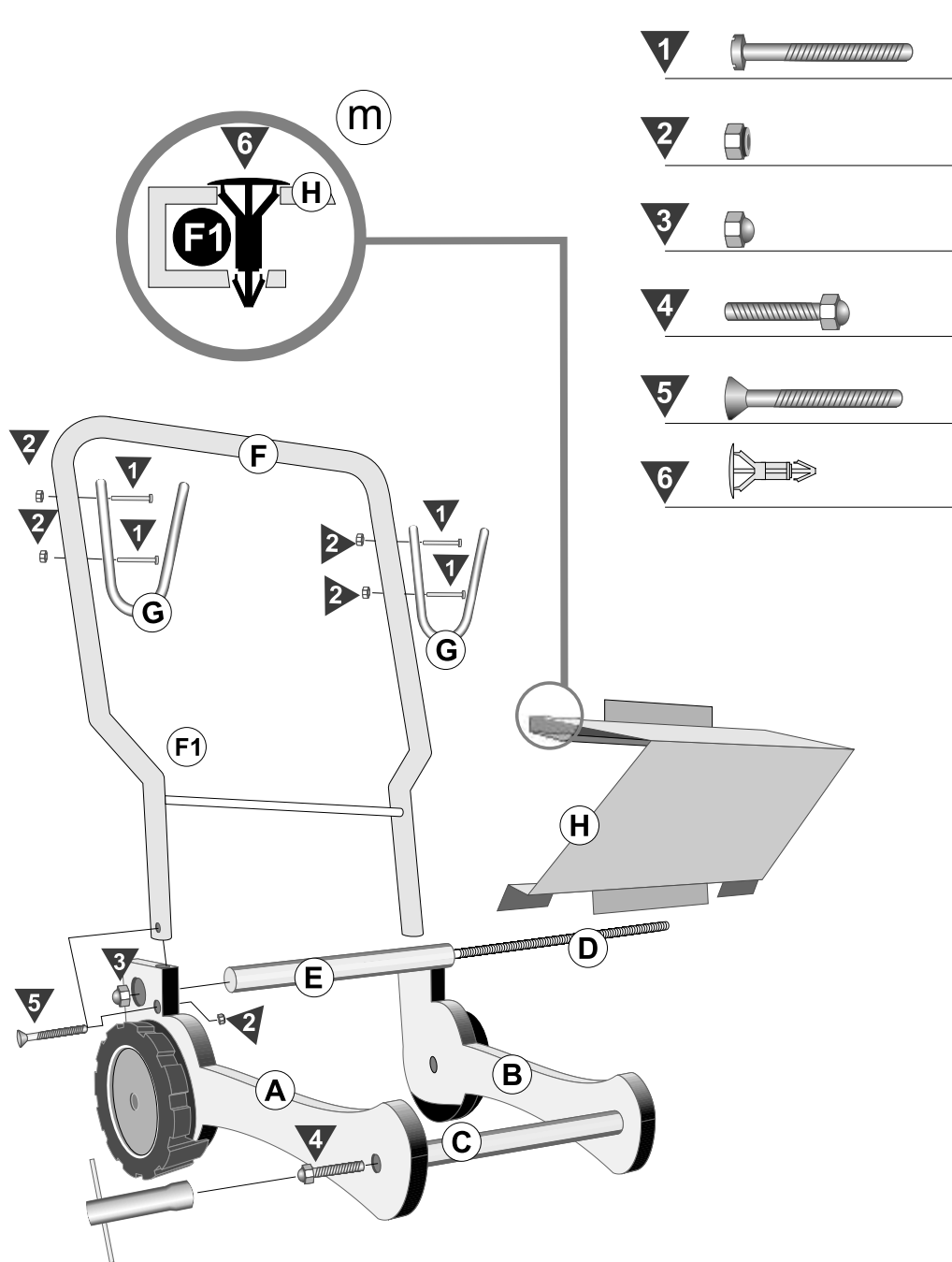

11. Aqua Kart

PISCINE PICCOLE PUBBLICHE E PRIVATE



- 1**  vite
 - 2**  dado
 - 3**  dado
 - 4**  vite
 - 5**  vite
 - 6**  vite
- A** Piastra destra
Tutte le connessioni per la parte A sono le stesse per la parte B
 - B** Piastra sinistra
 - C** Asta frontale zavorrata
Connettere la parte A alla parte B tramite il buco anteriore utilizzando la vite n. 4
 - D** Asta filettata
Inserire nella parte E
 - E** Asta posteriore
Connettere la parte A alla parte B nella parte posteriore con il dado n. 3
 - F** Impugnatura
Connettere con la parte A e la parte B nella parte posteriore con la vite n. 5 e il dado n. 2
 - G** Porta cavo
Connettere all'impugnatura utilizzando le viti n. 1 e i dadi n. 2
 - H** Mensola per il trasformatore
Connettere all'asta F con una leggera pressione. La mensola si appoggia sull'asta E

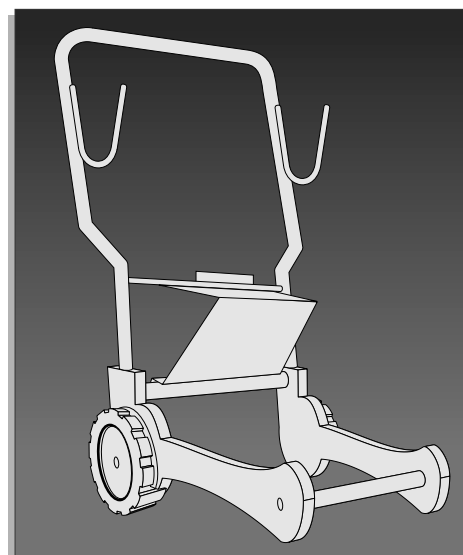

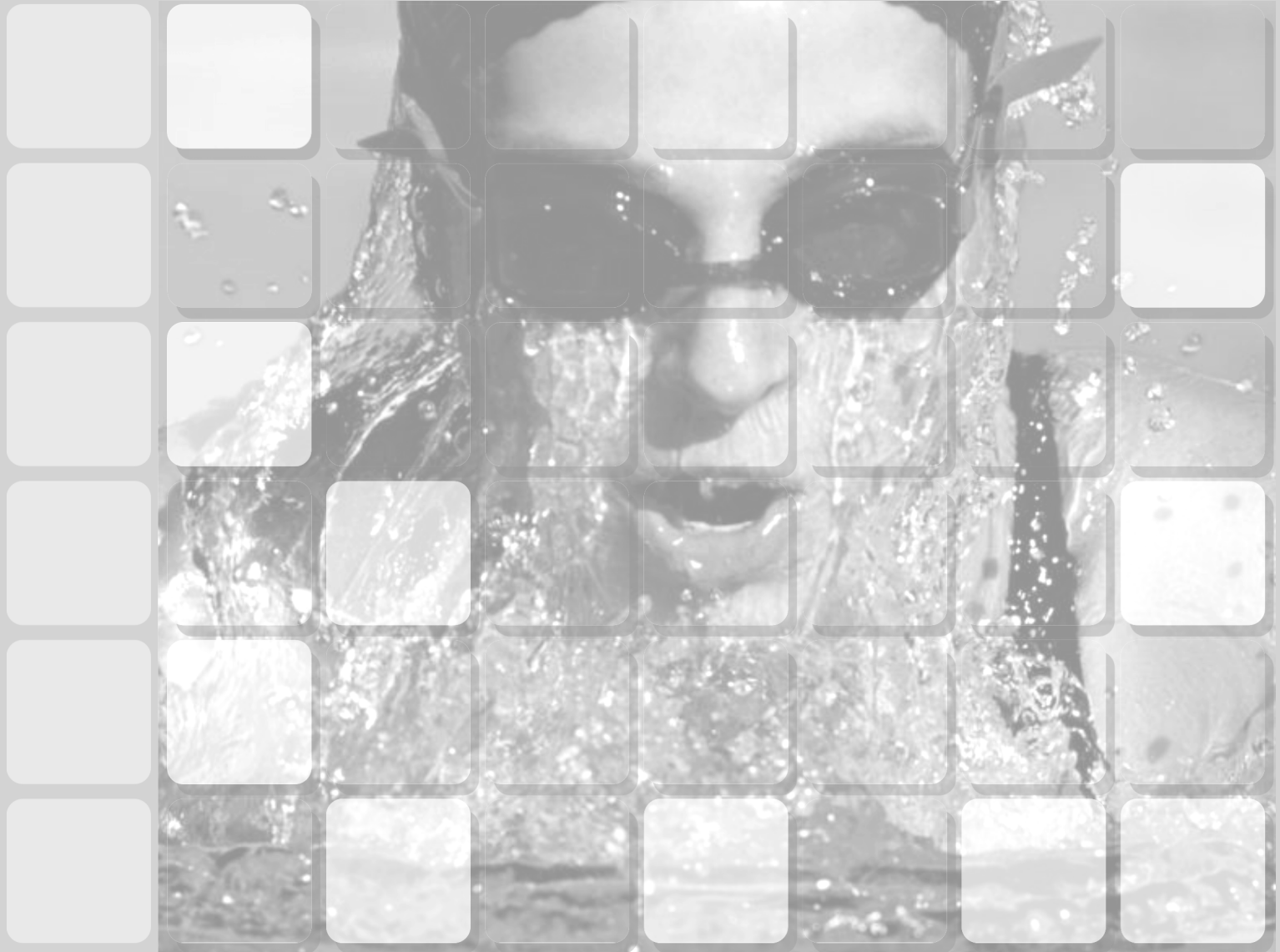
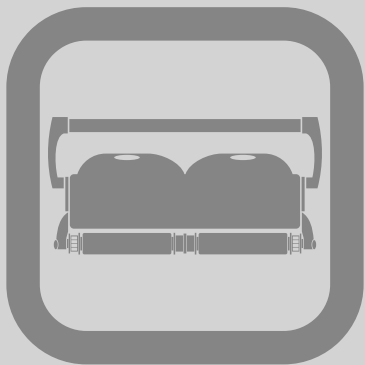

Robot nettoyeur

Pour piscines publiques et privées

Manuel d'utilisation

CONSIGNES DE SÉCURITÉ IMPORTANTES

LIRE ET SUIVRE TOUTES LES INSTRUCTIONS

ATTENTION : Ne pas brancher le bloc d'alimentation à une prise de terre ou ne pas mettre le nettoyeur de piscine sur « MARCHE » s'il n'est pas totalement immergé dans l'eau. L'utilisation du nettoyeur hors de l'eau cause immédiatement de sérieux dégâts et se traduit par une perte de garantie. Laisser le nettoyeur dans la piscine pendant 15 à 20 minutes à la fin de son cycle de nettoyage. Cela permettra aux moteurs de refroidir convenablement. Ne pas laisser le nettoyeur dans la piscine tout le temps. Rappelez-vous toujours de mettre l'alimentation sur « ARRÊT » et de débrancher la prise de courant avant de retirer le nettoyeur de la piscine.

AVERTISSEMENT : Le nettoyeur ne doit pas être utilisé lorsqu'il y a des gens dans l'eau. À utiliser dans une piscine uniquement

Note de sécurité

- L'appareil doit être alimenté par un dispositif différentiel à courant résiduel (DDR) ayant un fonctionnement nominal de courant résiduel ne dépassant pas 30 mA.
- Le raccordement au circuit de dérivation doit être compatible avec les règles de câblage locales et nationales (code de l'électricité).
- Une mauvaise manipulation de l'appareil peut entraîner des fuites de lubrifiants.
- Si le cordon d'alimentation est endommagé, il doit être remplacé par un agent de maintenance du fabricant ou une personne qualifiée et formée afin d'éviter les dangers.



Cet appareil n'est pas destiné à être utilisé par des personnes (y compris les enfants) dont les capacités physiques, sensorielles ou mentales sont réduites, ou qui manquent d'expérience et de connaissances, à moins qu'elles n'aient bénéficié de surveillance ou d'instructions concernant l'utilisation de l'appareil de la part d'une personne responsable de leur sécurité. Les enfants doivent être surveillés pour s'assurer qu'ils ne jouent pas avec l'appareil.



AVERTISSEMENT : un interrupteur de défaut à la terre (GFCI-USA) ou un dispositif différentiel à courant résiduel (DDR-Europe) doit être installé pour protéger votre prise électrique et éviter tout risque d'électrocution.

CONSERVEZ CES INSTRUCTIONS

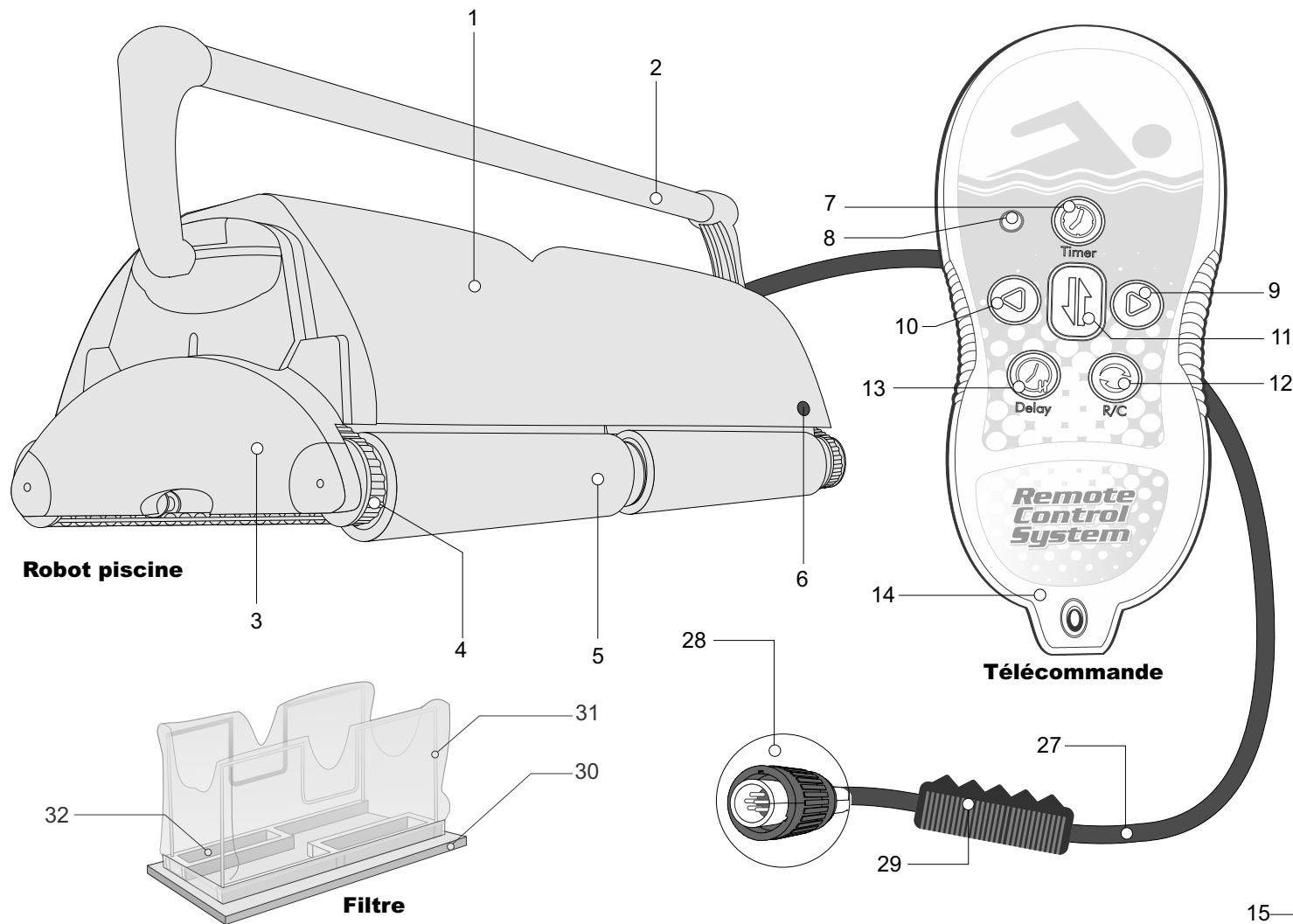

Robot piscine

Télécommande

Filtre

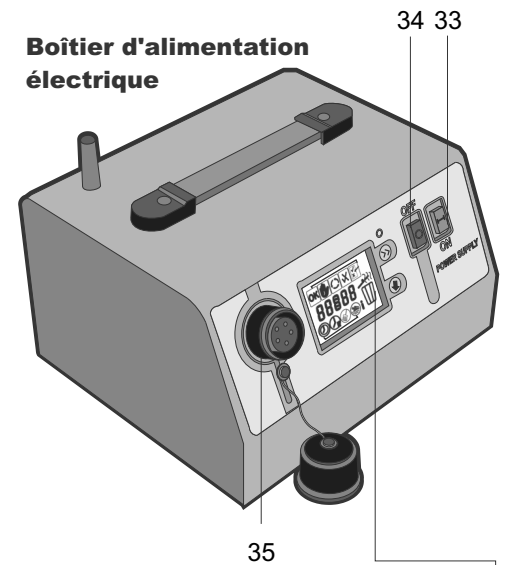

Boîtier d'alimentation électrique

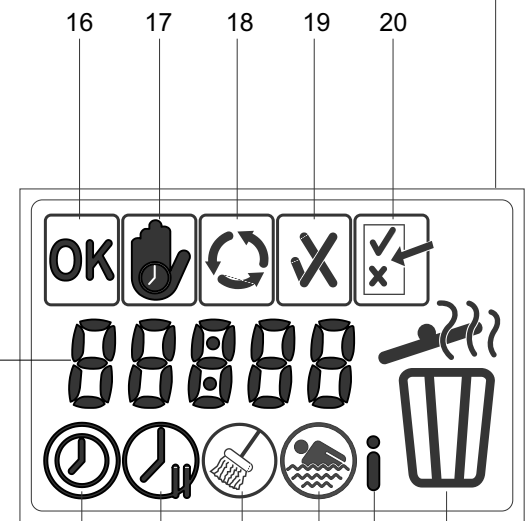

Écran d'affichage

Robot nettoyeur

Pour piscines publiques et privées

Description des composants

Robot piscine

- 1. Carcasse
- 2. Poignée
- 3. Plaque latérale
- 4. Courroie
- 5. Tube à roues et brosses
- 6. Sonde infrarouge

Télécommande

- 7. Bouton temporisation
- 8. LED
- 9. Bouton tourner à d.
- 10. Bouton tourner à g.
- 11. Bout. chang. dir.
- 12. Bouton mode. Télécomm.
- 13. Bouton retardement
- 14. Émetteur télécomm.

Écran d'affichage

- 15. Durée de fonct.
- 16. Mode initialisation
- 17. Mode retardement
- 18. Mode nettoyage
- 19. Indication OK/Erreur
- 20. Mode test
- 21. Sac plein
- 22. Information
- 23. Sélect. caractéristiques piscine
- 24. Sélect. type nettoy.
- 25. Sélect. délai retard.
- 26. Sélect. cycle nettoy.

Câble flottant

- 27. Câble flottant
- 28. Prise (transfo robot)
- 29. Articulation giratoire

Filtre

- 30. Couvercle inférieur
- 31. Sac à filtre
- 32. Rabats soupapes d'admission

Boîtier d'alimentation électrique

- 33. Bouton ON (marche)
- 34. Bouton OFF (arrêt)
- 35. Prise femelle

1. Avant d'utiliser votre robot de piscine

Emplacement du boîtier d'alimentation (transformateur)

Il convient de placer le boîtier d'alimentation en lieu protégé, à une distance minimale de 3 mètres de la piscine. Ce boîtier ne doit pas être laissé sous la pluie, ni placé dans des flaques d'eau. Si possible, posez le boîtier à une distance équivalente à la moitié de la longueur de la piscine (fig. 1). Cela permettra au câble et au robot d'atteindre tous les coins de la piscine. Le boîtier d'alimentation fourni est configuré pour l'UNE des tensions suivantes : a) 115 V b) 230 V.

Assurez-vous que l'autocollant situé au dos du transformateur correspond à la tension correcte.

ATTENTION !

- 1) Un interrupteur différentiel ou dispositif différentiel résiduel (DDR) doit être installé pour protéger votre prise électrique et prévenir toute décharge.
- 2) N'utilisez pas votre robot si la température de l'eau est supérieure à 35 °C.
Conservez le robot à l'abri et à une température minimale de 12 °C pour prévenir tout dommage des joints intérieurs

Consignes importantes

- Coupez l'alimentation et débranchez le robot à chaque fois que vous le sortez de l'eau.
- Nettoyez le sac à filtre après chaque cycle.
- Déroulez le câble flottant périodiquement.
- Remplacez les brosses usées pour un nettoyage plus performant
- Conservez l'emballage du robot en vue de son stockage hors saison ou de son envoi chez le distributeur si nécessaire.
- Laissez votre robot dans l'eau pendant 15 à 20 minutes après chaque cycle de nettoyage.
- Évitez d'exposer le robot aux rayons directs du soleil si vous n'allez pas l'utiliser.
- Ne laissez jamais le boîtier d'alimentation directement au soleil, ni sous la pluie.
- Rincez de temps en temps votre robot à l'eau douce propre, y compris les languettes de blocage et les soupapes d'admission du couvercle inférieur. Vous prolongerez ainsi la vie utile des courroies et sangles de transmission et des brosses nettoyantes.
- Nettoyez l'hélice une fois par mois (voir ENTRETIEN ET RÉGLAGE).

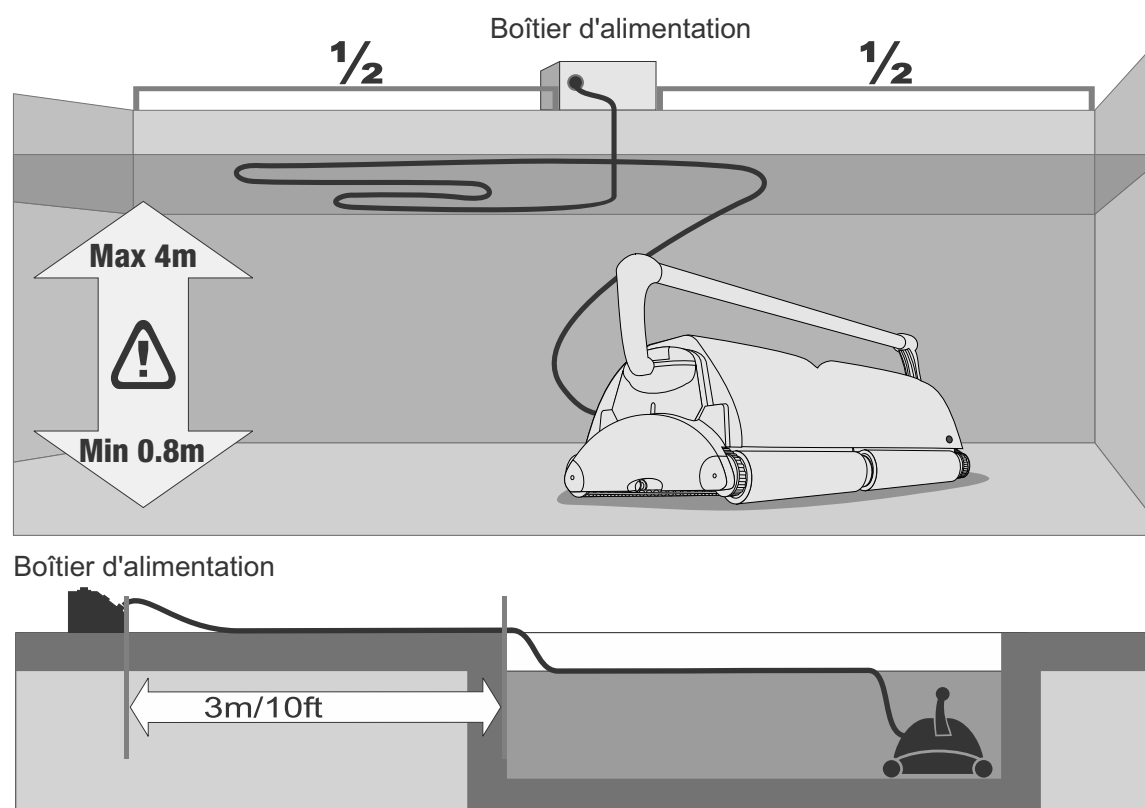

Fig. 1

Comment utiliser votre robot de piscine

- 1) Branchez le câble du robot sur le boîtier d'alimentation, en veillant à bien emboîter la fiche de la prise mâle sur l'encoche de la prise du boîtier d'alimentation (fig. 2).
- 2) Plongez complètement le robot dans l'eau.
- 3) Une fois le robot dans l'eau, inclinez-le légèrement d'un côté à l'autre (fig. 3) afin d'expulser l'air éventuellement présent par les rainures prévues à cet effet. Ensuite, appuyez légèrement sur le robot pour le faire couler jusqu'au fond de la piscine.
N. B. : Si le robot ne coule pas jusqu'au fond, c'est qu'il reste de l'air à l'intérieur. Purgez l'air complètement pour un bon fonctionnement (répétez l'opération 3).
- 4) Déroulez le câble flottant entièrement et étendez-le sur la surface de l'eau aussi uniformément que possible, en vérifiant qu'il n'est ni tordu, ni emmêlé (fig. 1)
- 5) Branchez le boîtier d'alimentation sur une prise de terre (après en avoir vérifié la tension). Allumez le boîtier d'alimentation (ON). Le robot se mettra en marche et nettoiera la piscine selon le programme de votre choix. Voir page suivante pour en savoir plus.

Sortir le robot nettoyeur de la piscine

1. Tirez sur le câble flottant jusqu'à ce que le robot soit près de la surface et que la corde reliée à l'appareil soit à votre portée.
2. Tournez le robot de manière à approcher les brosses de la paroi.
3. Prenez la boucle située au bout de la corde par les deux mains, puis tirez dessus doucement ou bien penchez-vous en arrière pour sortir l'autre extrémité de l'appareil de la piscine. Cela évacuera l'eau du robot.
4. Une fois toute l'eau évacuée, prenez la poignée par les deux mains et sortez le robot de l'eau.

ATTENTION : si vous ramenez le robot vers le bord par son côté et que vous videz l'appareil en soulevant l'autre extrémité par la poignée, vous risquez d'endommager gravement cette dernière.

correct

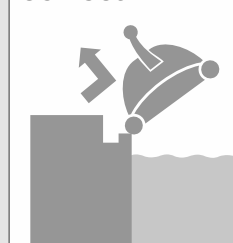

incorrect

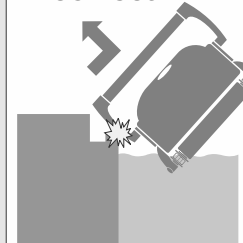
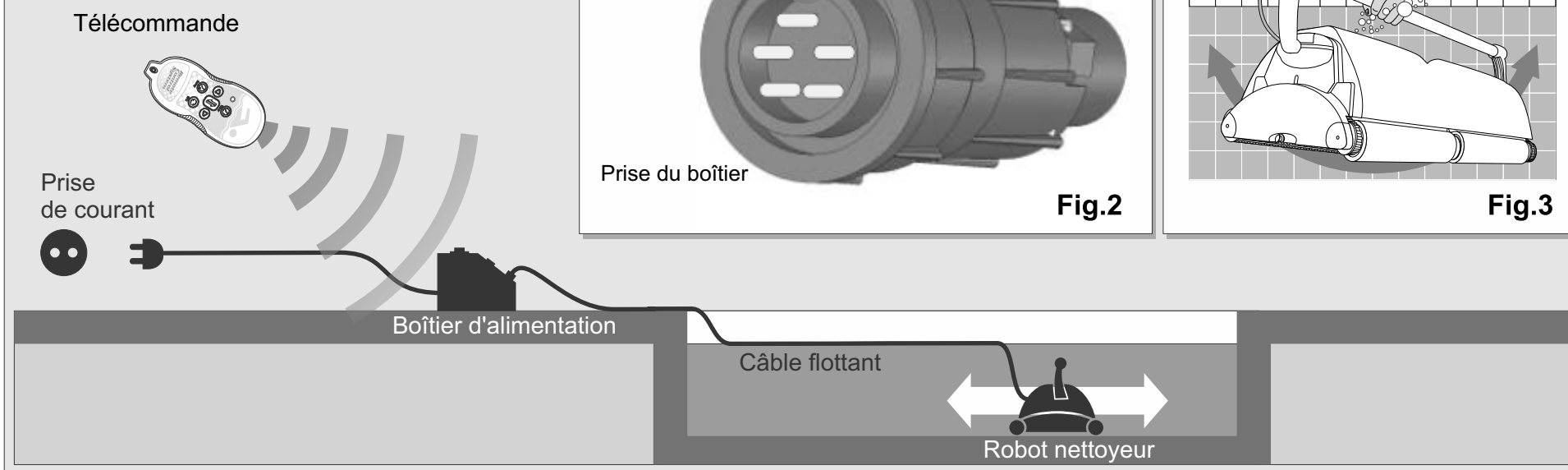
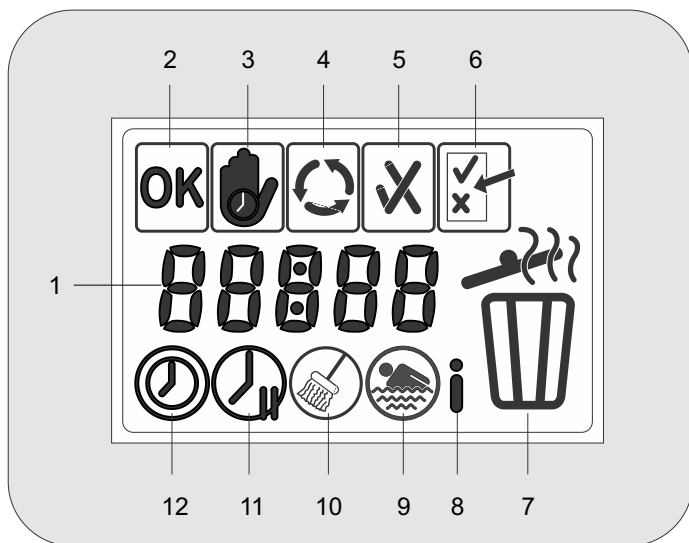

Fig.4





Écran d'affichage

1. Durée de fonct.
2. Mode initialisation
3. Mode retardement
4. Mode nettoyage
5. Indication OK/Erreur.
6. Mode test
7. Sac plein
8. Information
9. Sélect. caract. piscine.
10. Sélect. type nettoy.
11. Sélect. délai retard.
12. Sélect. cycle nettoy.

Le boîtier d'alimentation

Le nouveau boîtier d'alimentation permet de programmer votre robot de piscine comme suit:

- ` Durée de fonctionnement
- ` Longueur de la piscine
- ` Revêtement de la piscine
- ` Niveau de nettoyage souhaité

Vous pouvez aussi programmer le délai de retardement souhaité avant de lancer le cycle de nettoyage. L'écran d'affichage à cristaux liquides (LCD) du boîtier vous informe des anomalies, heures de travail totales et autres détails de fonctionnement du dernier cycle de nettoyage.

Écran d'affichage

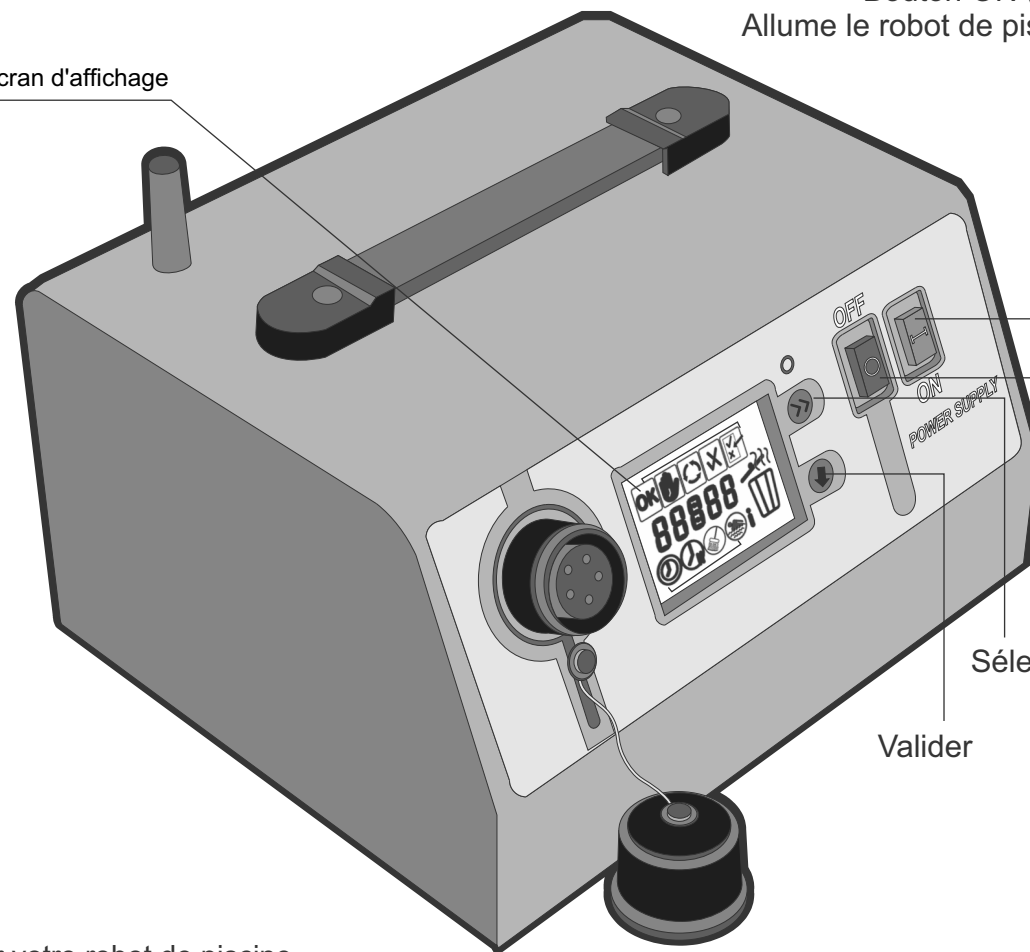

Bouton OFF (rouge)
Éteint le robot de piscine

Bouton ON (vert)
Allume le robot de piscine

Sélectionner

Valider

Afin de protéger votre écran à cristaux liquides (LCD), ne laissez pas votre boîtier exposé directement aux rayons du soleil, ni à la pluie.

Programmes et fonctions

Voyants de fonctionnement



Mode initial

Indique que le robot de piscine est prêt à l'usage ; aucune anomalie détectée.



Mode retardement

Indique si le robot se trouve en mode de retardement :

` Voyant allumé : le robot est en mode de retardement.

` Voyant éteint : le robot n'est pas en mode de retardement ; fonctionnement normal.



Mode nettoyage

Tourne pour indiquer que le robot est en mode de nettoyage.

Le robot nettoie pendant une période prédéterminée, choisie parmi les cycles de nettoyage disponibles : 3, 4 & 6 heures.



Indic. OK/Erreur

OK (✓) de nettoyage précédent effectué avec succès.

Erreur (X) Une anomalie est survenue au cours du cycle de nettoyage précédent.



Mode test

Réservé aux techniciens.

Affichage à l'écran



Durée fonct. hh:mm

Délai retardement hh:mm

Type de nettoyage, longueur de la piscine,

Informations et codes d'erreur.

Voyants de programmation - Paramètres de configuration active



Sélectionner

Appuyer sur ce bouton permet à l'utilisateur de sélectionner le mode de programmation tout en parcourant les différents modes disponibles.



Valider

Appuyer sur ce bouton permet de valider l'option choisie après avoir parcouru les différentes options disponibles.

2. Programmation de votre robot de piscine

Programmation

Votre robot de piscine est livré avec les valeurs prédéterminées suivantes :

Durée cycle	3 heures
Retardement	Non
Niveau nettoyy.	Régulier
Long. piscine	50 m
Revêtement	Céramique brute

Le robot de piscine fonctionne selon les valeurs prédéterminées par le fabricant, sauf si l'utilisateur les modifie manuellement (voir "Programmer le robot de piscine").

Les valeurs de programmation sont stockées dans la mémoire du boîtier d'alimentation, même lorsque le robot de piscine est éteint.

Pour programmer votre robot de piscine procédez comme suit:

A. APPUYEZ SUR LE BOUTON VERT JUSQU'À ENTENDRE UN CLIC : le mot OK clignote pendant cinq secondes avant de disparaître (le boîtier réalise un autotest)

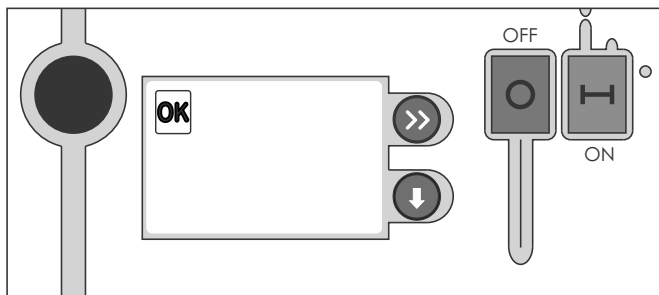



N. B. : les valeurs programmées étant mémorisées, le robot de piscine commence toujours à fonctionner selon les dernières valeurs programmées

B. LE SYMBOLE (X) INDIQUE QU'UNE ANOMALIE EST SURVENUE. Consultez le code d'erreur au tableau correspondant.

3. RÉGLER LA DURÉE DE FONCTIONNEMENT

Réglez la durée du cycle selon la quantité de débris à enlever. Augmentez la durée en conséquence.

a) Appuyez sur . Le voyant  et le chiffre 03 :00 clignotent tous les deux.

b) Appuyez sur  jusqu'à ce que la durée souhaitée s'affiche. Par ex., appuyez deux fois pour afficher une durée de 7 heures.

c) Appuyez sur 

les chiffres cessent de clignoter : la durée du cycle est réglée ;
le mode de programmation suivant s'affiche à l'écran.

N. B. :

Le robot de piscine ne cesse pas de fonctionner pendant le réglage de la durée du cycle. L'indicateur de durée reste actif et la minuterie continue d'enregistrer le temps.

Si l'on n'appuie pas sur le bouton Sélectionner après le réglage, le voyant de durée s'active automatiquement après 60 secondes. La même logique s'applique à tous les autres pré-réglages.

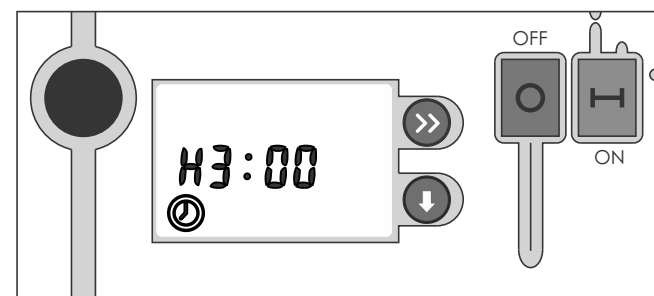

Indicateurs de programmation. Paramètres réglage actif



Sélectionner le cycle de nettoyage
3, 4 & 6 h.

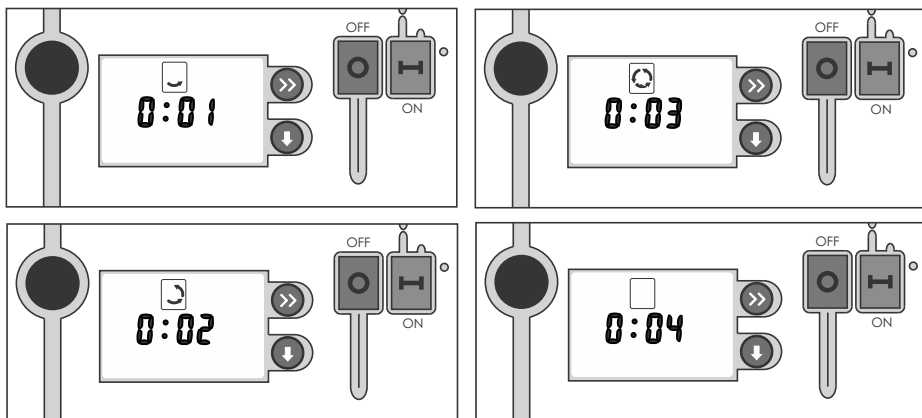



d) Une fois le cycle de nettoyage programmé, la durée totale du nettoyage en cours s'affiche sur l'écran du boîtier d'alimentation. La durée totale apparaît jusqu'à la fin du cycle de nettoyage en cours

4. Régler le délai de retardement

Retarder le fonctionnement du robot de piscine permet :

- aux débris de couler jusqu'au fond de la piscine ;
- de programmer le cycle de nettoyage de manière à coïncider avec l'ouverture de la piscine au public. Cette dernière sera ainsi propre et prête à l'usage.

a) Appuyez sur  jusqu'à ce que le voyant de retardement 

s'affiche et clignote.

b) Appuyez sur  la minuterie clignote sur 0 (aucun retardement).

c) Appuyez sur  jusqu'à ce que le délai de retardement

souhaité s'affiche. Par ex., appuyez deux fois pour afficher un délai de 3 heures.

d) Appuyez sur 

l'écran cesse de clignoter : le délai de retardement est réglé ;
le mode de programmation suivant s'affiche à l'écran.

le voyant de retardement  est activé et le compte à rebours

commence (si un délai de retardement de 3 heures a été réglé, le nettoyage est ainsi retardé de 3 heures).

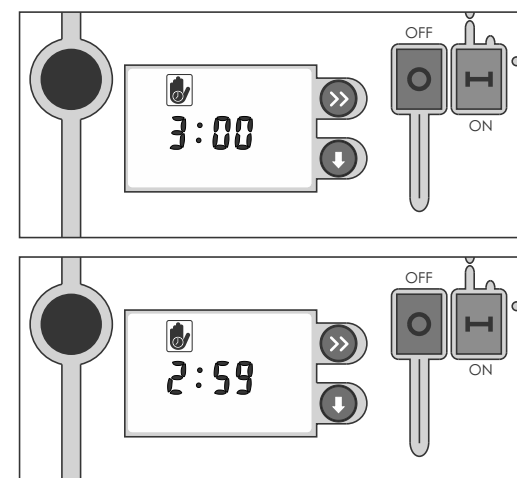

Indicateurs de programmation. Paramètres réglage actif





Select Delay Time
0 (default), 3, 4 & 6

5. Sélectionner le type de nettoyage

RECOMMANDATION:

- Si vous utilisez le Avant d'utiliser le robot pour la première fois, réglez les valeurs correspondant au niveau de nettoyage selon l'état de propreté, la longueur et le revêtement de la piscine à nettoyer.
- Robot pour nettoyer une piscine différente, réglez les valeurs correspondant au niveau de nettoyage en conséquence.

- a) Maintenez enfoncé le bouton ,
- puis appuyez sur: 
- le voyant du niveau de nettoyage  et la minuterie correspondante commencent à clignoter.

Indicateurs de programmation. Paramètres réglage actif



S é lectionner le niveau de nettoyage

S é lectionnez l'une des trois options suivantes :

- 1- Nettoyage l é ger ; cycle court
- 2- Nettoyage r é gulier (par d é faut) ; cycle standard
- 3- Nettoyage en profondeur ; cycle long avec pompe à admission à plein rendement

N. B. : appuyer simultanément sur les boutons Valider et Sélectionner évite de programmer sans le vouloir les valeurs du niveau de nettoyage.

- b) Appuyez sur  jusqu'à obtention du niveau de nettoyage désiré.

Par ex., appuyez deux fois pour afficher le niveau de nettoyage 3.

- c) Appuyez de nouveau sur: 

- ` le niveau de nettoyage est réglé ;
- ` le mode de programmation suivant s'affiche à l'écran.

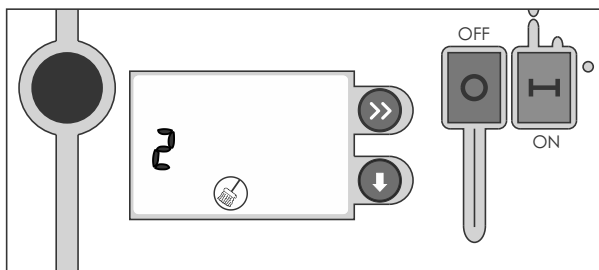



6. SÉLECTIONNER LES CARACTÉRISTIQUES DE LA PISCINE

RECOMMANDATION :

Avant d'utiliser le robot pour la première fois, réglez les caractéristiques sur celles de la piscine à nettoyer. Vous pouvez demander à votre distributeur de le faire.

Si vous utilisez le robot pour nettoyer une piscine différente, réglez les valeurs correspondant au niveau de nettoyage en conséquence.

- a) Appuyez sur  jusqu'à ce que le voyant  s'affiche et clignote.

- b) Maintenez enfoncé , puis appuyez sur 

- c) Appuyez sur  jusqu'à obtenir la longueur désirée.

Par ex., appuyez deux fois pour obtenir 35 mètres de longueur.



- d) Appuyez sur: 

` le voyant des caractéristiques de la piscine cesse de clignoter : la longueur de la piscine est réglée.

` le voyant correspondant au revêtement  s'affiche et clignote.

- e) Appuyez sur  jusqu'à obtenir le revêtement correspondant.

Par ex., appuyez deux fois pour obtenir l'option 2.

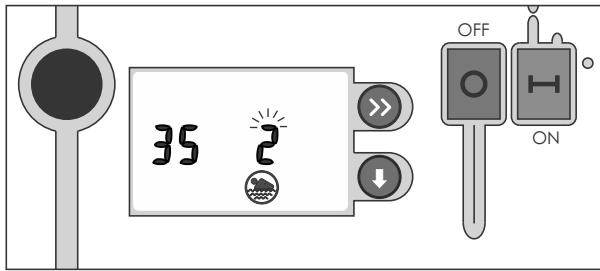

f) Appuyez sur: 

- le voyant correspondant au revêtement de piscine cesse de clignoter : le revêtement de la piscine est réglé.

g) Appuyez de nouveau sur 

- le voyant Mode d'information s'affiche à l'écran.

Indicateurs de programmation. Paramètres réglage actif



Sélect. caractéristiques piscine
Longueur de la piscine sélectionnez l'une des trois options suivantes :

GRAND FORMAT

- 25 Longueur de la piscine : 25 m è tres
- 35 - Longueur de la piscine : de 30 a 40 m è tres
- 50 - Longueur de la piscine : 50 m è tres

PETIT FORMAT

- 15 Longueur de la piscine : 15 m è tres
- 20 - Longueur de la piscine : 20 m è tres
- 25 - Longueur de la piscine : 25 m è tres

N. B. : la dimension de la piscine affecte la durée minimum de nettoyage.

Revêtement de la piscine sélectionnez l'une des quatre options suivantes :

- 1 Revêtement en béton
- 2 Revêtement en vinyle
- 3 Revêtement en céramique brute (standard)
- 4 Revêtement en céramique polie

7. Utiliser la télécommande

Le modèle de télécommande est équipé d'un transmetteur radio multidirectionnel. Cette fonction vous permettra de guider le nettoyeur de piscine directement dans les zones de la piscine requérant une attention particulière ou pour des nettoyages rapides. Lorsque vous pressez les boutons Droit ou Gauche, l'unité virera jusqu'à ce que le bouton soit relâché. Ensuite, la machine continuera tout droit dans la nouvelle direction. Une pression sur le bouton Avant/Arrière causera le virage du nettoyeur dans la nouvelle direction après avoir relâché le bouton.

Faire correspondre la télécommande à l'alimentation en puissance:

Il est vital que la télécommande corresponde à l'alimentation en puissance. Ce processus assure que le robot nettoyeur ne sera contrôlé que par une télécommande spécifique.

La télécommande originale fournie avec votre robot correspond déjà à l'alimentation en puissance.

Si votre télécommande N'EST PAS ORIGINALE, vous devez la faire correspondre à l'alimentation en puissance (PS)

Pour synchroniser la télécommande au transformateur :

mettez le transformateur sur ON et appuyez sur le bouton menu jusqu'à ce que le symbole ID s'affiche. Sur la télécommande appuyez simultanément sur les boutons de gauche et de droite. Le numéro d'ID s'affiche sur l'écran du transformateur. La télécommande est désormais synchronisée avec le transformateur.

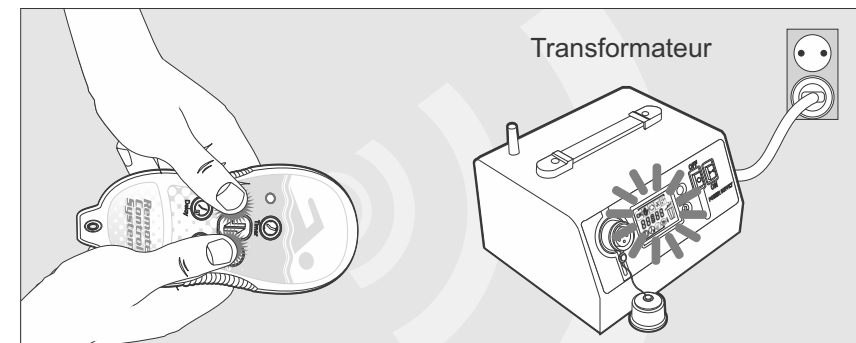

REPLACEMENT DE LA PILE

La pile installée dans la télécommande peut durer plusieurs années. Si la pile doit être remplacée, la lumière rouge sur la télécommande ne clignotera pas lors de la pression sur un bouton.

Pour remplacer la pile:

1. Dévissez les 6 vis qui maintiennent le couvercle arrière de l'unité à l'aide d'un tournevis cruciforme
2. Retirez la pile et mettez-la au rebut de manière sécurisée.
3. Remplacez par une pile de type ½ AA3.6V lithium (type 14250). Observez une polarité correcte.
4. Remplacez le couvercle avec les 6 vis. Faites attention à ne pas trop serrer les vis.

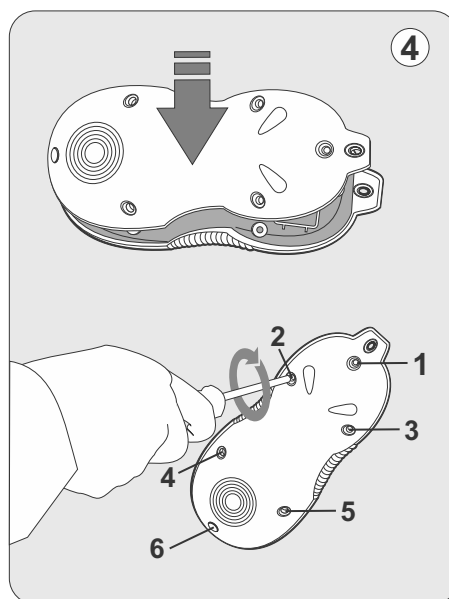
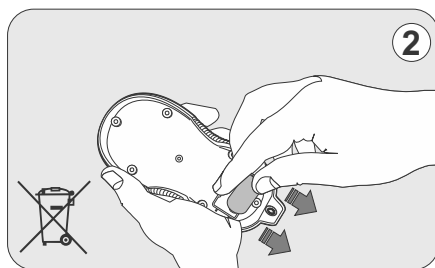
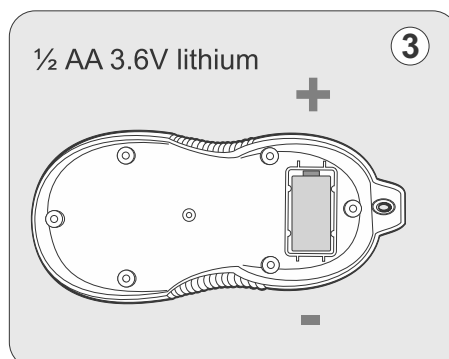
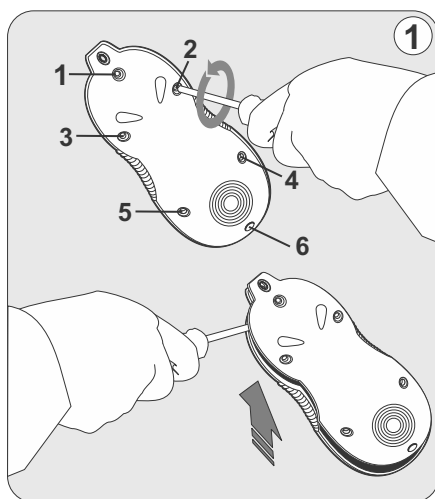

NOTE:

Mettez la pile au rebut de manière sécurisée.

Ne pas recharger, causer de court-circuit, écraser, démonter, incinérer, humidifier ou chauffer au-delà de 100° C (212°F).

Télécommande

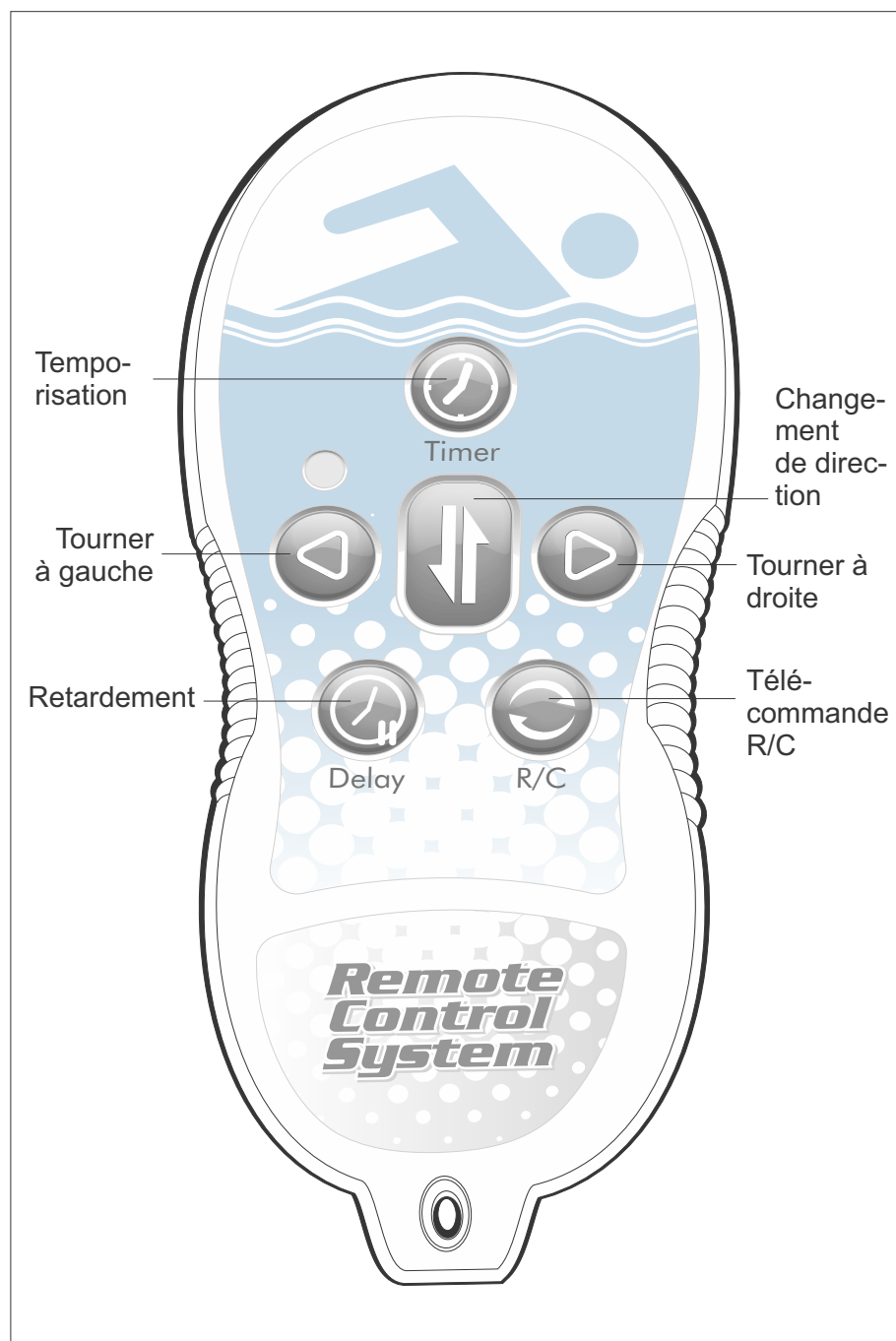

Fonctions de la télécommande



Temporisation

Règle la durée du cycle.
Permet de modifier la durée du cycle affichée sur le boîtier d'alimentation. À chaque fois que l'on appuie sur le bouton, la durée passe à l'option de cycle suivante : 3, 4 & 6 heures.



Changement de direction

Change la direction de mouvement du robot de piscine actuellement sélectionnée.
Si le robot est actuellement en marche avant, appuyer sur ce bouton le fait aller en marche arrière.
Si le robot est actuellement en marche arrière, appuyer sur ce bouton le fait aller en marche avant.



Tourner à gauche

Fait tourner le robot de piscine à gauche tant que l'on appuie sur ce bouton.



Tourner à droite

Fait tourner le robot de piscine à droite tant que l'on appuie sur ce bouton.



Retardement (Delay)

Le système de temporisation permet à l'utilisateur de retarder le début d'un cycle de nettoyage. L'utilisation de cette fonction laisse le temps aux particules de se déposer au fond de la piscine et permet donc un cycle de nettoyage plus efficace.
Appuyer sur le bouton DELAY (temporisation) fixe la temporisation à 2 heures.
Une fois le délai de retardement réglé sur 2, si l'on appuie sur le bouton Delay, cela remet le délai à 0 (sans retardement).



Télécommande R/C



Modifie le mode de fonctionnement du robot actuellement actif : manuel ou automatique.
Si le robot de piscine est actuellement en mode manuel, appuyer sur le bouton R/C le fera passer en mode automatique.
Si le robot de piscine est actuellement en mode automatique, appuyer sur le bouton R/C le fera passer en mode manuel.

8. Mode d'information

Ce mode apporte des informations sur les éléments suivants:

- le dernier cycle de fonctionnement (h) ;
- le nombre total d'heures de fonctionnement du robot (H) ;
- toute anomalie survenue au cours du dernier cycle (F) ;
- l'identifiant de la télécommande.

Pour visualiser les données du Mode d'information



1. Appuyez sur  jusqu'à ce que le voyant d'inform.  s'affiche et clignote.

2. Appuyez sur  jusqu'à ce que l'option désirée s'affiche :

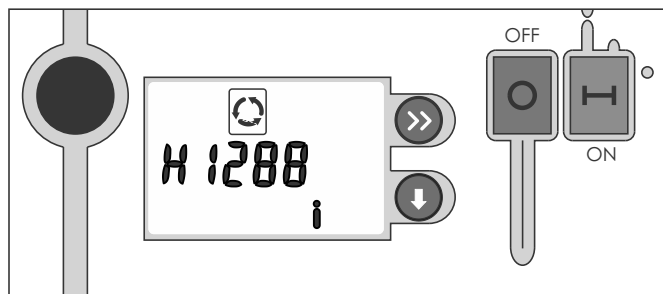
- h – durée de fonctionnement du dernier cycle effectué, affiché au format heures.
- H – durée totale de fonctionnement, affichée au format heures ; cette valeur indique également la validité de la garantie.



- F - dernier cycle de fonctionnement réussi ou avec anomalie.

3. Code  et  : indique un fonctionnement normal ; le cycle de nettoyage s'est effectué sans problème.

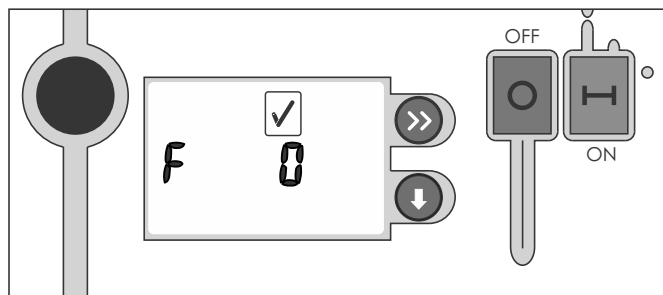

 et le code d'erreur **Err** indique une anomalie de fonctionnement.

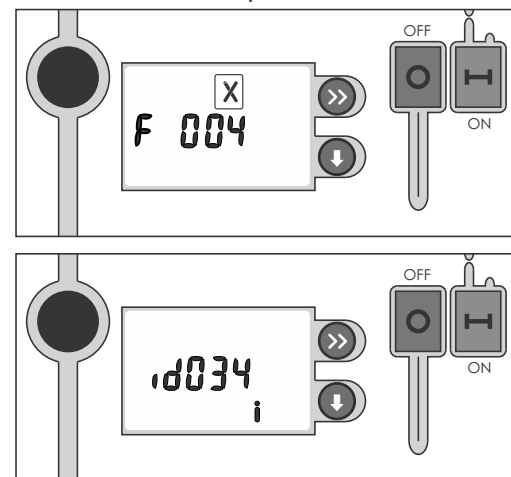

Réglage de l'identifiant de la télécommande et du boîtier d'alimentation. Si ce message s'affiche, il convient de resynchroniser la téléc. et le boîtier selon les instructions de la télécommande.

Indicateurs de programmation. Paramètres réglage actif

Information

Affiche des informations détaillées sur les anomalies des cycles de fonctionnement et sur l'identifiant de la télécommande du robot de piscine :

1. Durée de fonctionnement du dernier cycle

Précédée du symbole h et exprimée au format heures. Ces informations disparaissent au bout de 10 minutes d'un nouveau cycle de nettoyage.

2. Durée de fonctionnement totale

Somme totale de toute la durée de fonctionnement depuis le premier cycle de nettoyage. Précédée du symbole H et exprimée au format heures.

3. Fonctionnement correct ou incorrect du cycle précédent

Fonctionnement normal

- Le cycle de nettoyage a été effectué avec succès ; les symboles suivants s'affichent :

symbole (V) - F (faute) suivi du code d'erreur "0000" ;

Fonctionnement incorrect

- Le cycle de nettoyage a échoué ; les symboles suivants s'affichent : symbole (X) – F suivi du numéro de code (voir Tableau des codes d'erreur).

4. Identifiant de la télécommande

Affiche l'identifiant de la télécommande non affecté à ce boîtier d'alimentation. On peut programmer le n° d'une nouvelle télécommande – voir instructions de programmation

Codes d'erreur

Les codes d'erreur s'afficheront sur l'écran d'alimentation, sous le format suivant : **F XX YY**

Les chiffres **XX** désignent une erreur d'alimentation.

Les chiffres **YY** indiquent une erreur du robot

Code d'erreur d'alimentation (XX)

CODE	DESCRIPTION	QUE FAIRE ?
01	Le PS détecte une faible consommation électrique, l'ensemble du courant du robot est deçà de la limite la plus basse	Vérifiez que le robot est correctement branché à l'alimentation
08	Échec de la communication entre le robot et l'alimentation	Vérifiez que le robot est correctement branché à l'alimentation. Si tel n'est pas le cas - un problème est survenu soit au niveau du câble, soit au niveau du connecteur.
09	Faible alimentation électrique et échec de la communication entre le robot et l'alimentation	Vérifiez que le robot est correctement branché à l'alimentation. Si tel n'est pas le cas - un problème est survenu soit au niveau du câble, soit au niveau du connecteur.
10	Le PS détecte une forte consommation électrique	Contactez votre centre de service
18	Échec de la communication entre le robot et l'alimentation et le PS détecte une forte consommation électrique	Contactez votre centre de service

Code d'erreur du robot (YY)

CODE	DESCRIPTION	QUE FAIRE ?
01	Défaillance de l'entraînement principal	Contactez votre centre de service
02	Défaillance de la pompe du côté de l'entraînement principal	Vérifiez le branchement de la pompe ; vérifiez que la turbine tourne sans encombre. Contactez votre centre de service
04	Défaillance de l'entraînement secondaire	Contactez votre centre de service

Codes d'erreur

Code d'erreur du robot (YY)		
CODE	DESCRIPTION	QUE FAIRE ?
08	Défaillance de la pompe du côté de l'entraînement secondaire	Vérifiez le branchement de la pompe ; vérifiez que la turbine tourne sans encombre. Contactez votre centre de service
10	Les sacs de collecte sont pleins	Nettoyez les sacs de collecte
20	Beach Boy/Une faible consommation d'énergie des pompes a été détectée	Si cela se produit lorsque le robot est dans l'eau, le problème peut résider au niveau de la pompe principale ou de l'entraînement principal. Contactez votre centre de service
40	Échec de communication entre les entraînements principal et secondaire	Habituellement dû à un mauvais câblage, la présence d'eau dans les connecteurs et des fois en raison d'un problème de matériel dans les entraînements principal ou secondaire
03	Panne de l'entraînement principal et de la pompe du côté l'entraînement principal	Contactez votre centre de service
05	Panne des deux moteurs d'entraînement	Contactez votre centre de service
0A	Consommation électrique élevée causée par les pompes « maître » et « esclave »	Contactez votre centre de service
0C	Panne de l'entraînement secondaire et de la pompe du côté l'entraînement secondaire	Contactez votre centre de service
12	Sacs de collecte pleins et panne de la pompe du côté maître	Nettoyez les sacs filtres et si le problème persiste, vérifiez le branchement de la pompe ; vérifiez que la turbine tourne sans encombre. Contactez votre centre de service
13	Sacs de collecte pleins et panne de l'entraînement maître et de la pompe du côté maître	Contactez votre centre de service
18	Sacs de collecte pleins et panne de la pompe du côté esclave	Nettoyez les sacs filtres et le problème persiste, vérifiez le branchement de la pompe ; vérifiez que la turbine tourne sans encombre. Contactez votre centre de service

Codes d'erreur

Code d'erreur du robot (YY)

CODE	DESCRIPTION	QUE FAIRE ?
1A	Sacs de collecte pleins et consommation électrique élevée causée par les pompes « maître » et « esclave »	Nettoyez les sacs filtres et si le problème persiste, vérifiez le branchement de la pompe ; vérifiez que la turbine tourne sans encombre. Contactez votre centre de service
1C	Sacs de collecte pleins et panne de l'entraînement esclave et de la pompe du côté esclave	Contactez votre centre de service
24	Beach Boy/Une faible consommation d'énergie des pompes a été détectée	Si cela se produit lorsque le robot est dans l'eau, le problème peut résider au niveau de la pompe principale ou de l'entraînement principal. Contactez votre centre de service
47	Échec de communication entre les entraînements maître et esclave, panne de l'entraînement maître et de la pompe du côté maître	Contactez votre centre de service
44	Échec de communication entre les entraînements maître et esclave, panne de l'entraînement esclave	Contactez votre centre de service
57	Échec de communication entre les entraînements maître et esclave, panne de l'entraînement maître et de la pompe du côté maître. Les sacs de collecte sont pleins	Contactez votre centre de service

Mode Sac Plein

Lorsque le sac à filtre est plein, le voyant correspondant s'allume automatiquement.

Il est donc fortement conseillé de le vider et de le nettoyer. Un sac plein empêche l'opération de nettoyage et risque de provoquer l'arrêt du robot en raison d'une surcharge de la pompe.



Voyant sac plein

Signale que le sac à filtre est plein
Videz le sac et lavez-le.



9. Entretien et réglage

NETTOYEZ LE SAC À FILTRE APRÈS CHAQUE CYCLE DE NETTOYAGE

- a. **ATTENTION:** Débranchez le boîtier d'alimentation (en maintenant la prise éloignée de l'eau).
- b. Si l'appareil se trouve dans l'eau, tirez doucement sur le câble pour ramener la poignée à portée de main. Sortez le robot de l'eau par la poignée (et non par le câble) après avoir vidé la majeure partie de l'eau.
- c. Placez le panneau arrière du robot sur une surface lisse (pour éviter de rayer la carcasse), dégagez les languettes de blocage et enlevez le couvercle inférieur (fig. a, b, c, d).
- d. Retirez le sac à filtre des barres de support, retournez-le sur l'envers et lavez-le au jet ou dans l'évier. Étreignez le sac doucement jusqu'à ce que l'eau de rinçage soit propre. Si nécessaire, lavez le sac en machine, à l'eau froide uniquement et **SANS DÉTERGENT** !
- e. Remplacez le sac sur les barres de support en positionnant l'étiquette bleue au centre de l'un des côtés longs du couvercle inférieur (d).
- f. Réinstallez le couvercle inférieur sur la carcasse. Appuyez dessus jusqu'à ce que les languettes de blocage soient correctement emboîtées.

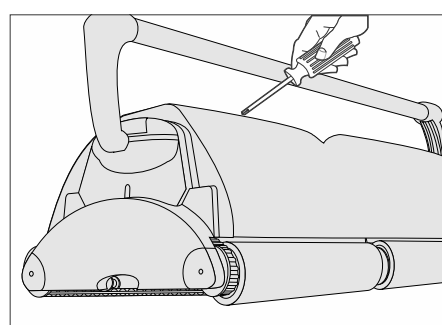
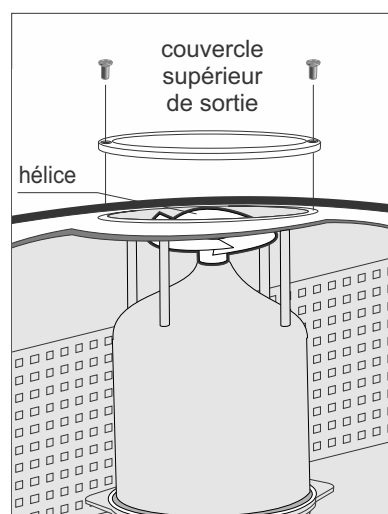
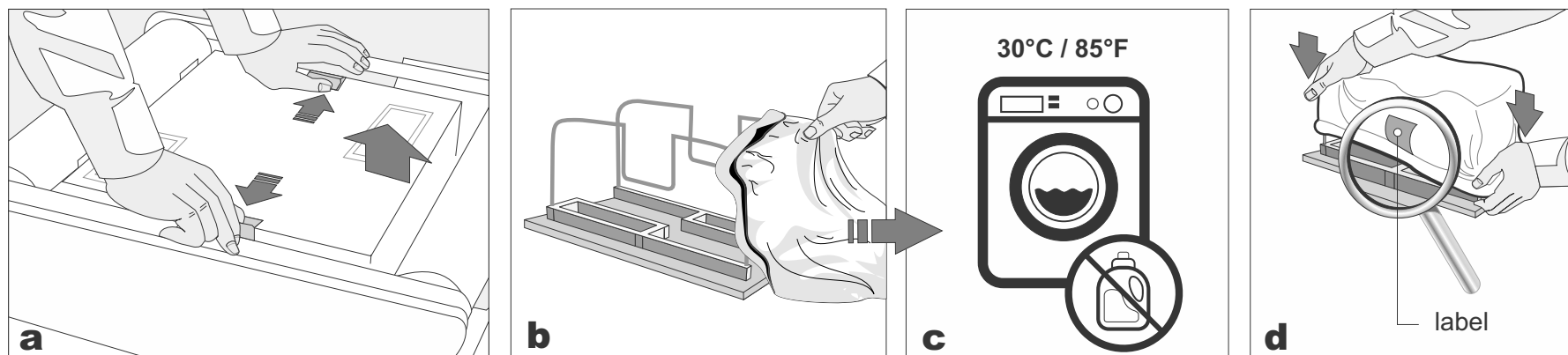

Nettoyage de l'hélice:

- 1) Desserrez les 2 vis (4) du couvercle supérieur.
- 2) Enlevez le couvercle de sortie, puis retirez les cheveux et autres débris pris dans l'hélice.

ATTENTION:

Afin d'éviter d'érafler ou d'endommager la carcasse de votre robot, placez-le sur une surface propre et lisse pour nettoyer le filtre ou effectuer un réglage. Ces éraflures risquent de modifier les tranches douces et lisses du robot et d'endommager ainsi certains revêtements flexibles de piscines.

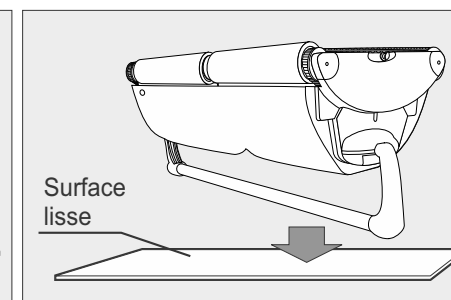
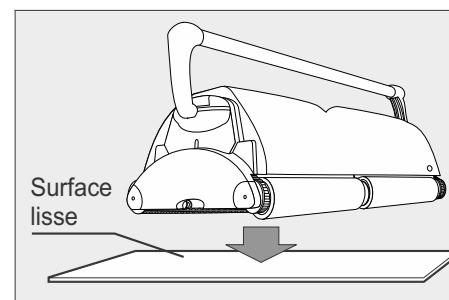

10. GUIDE DE DÉPANNAGE

VÉRIFIEZ LES POINTS CI-DESSOUS AVANT DE CONSULTER LE SERVICE TECHNIQUE

Avant de localiser le problème, débranchez le boîtier d'alimentation du réseau électrique, afin d'éviter tout dommage personnel ou matériel.

Les numéros de référence renvoient à la liste descriptive des composants qui figure à la première page du manuel.

Problèmes	Points à vérifier
1. Le robot ne se déplace pas et ne pompe pas l'eau :	<ul style="list-style-type: none">a) Vérifiez que la prise femelle est sous tension.b) Vérifiez que le transformateur est branché sur une prise de terre et que le câble bleu (27) est relié au transformateur*.c) Éteignez et rallumez le boîtier d'alimentation à plusieurs reprises. Laissez 45 secondes s'écouler entre les coupures et la mise sous tension.d) Retirez les éventuels cheveux, feuilles ou autres débris qui peuvent obstruer le mouvement des courroies de transmission (4).e) Vérifiez que les courroies de transmission (4) sont correctement alignées et serrées. Resserrez-les ou remplacez-les si nécessaire.
2. Le robot pompe l'eau lentement ou pas du tout, mais il se déplace:	<ul style="list-style-type: none">a) Vérifiez si l'hélice de la pompe est obstruée par l'accumulation de cheveux ou de débris. Retirez les vis supérieures de chaque couvercle de sortie supérieur, puis nettoyez l'hélice. Ne serrez pas trop les vis lors du remontage du couvercle supérieur (voir chapitre « Entretien et réglage »).b) Vérifiez si le sac à filtre (31) est propre et nettoyez- le si besoin est.c) Si les cas a ou b sont négatifs, contrôlez les moteurs de la pompe. S'ils ne fonctionnent pas, envoyez le robot à votre centre de service technique.

*Le câble du transformateur peut uniquement être remplacé à l'aide d'outils spécifiques qui ne sont généralement disponibles qu'auprès des distributeurs agréés et des centres de service technique.

Problèmes	Points à vérifier
<p>3. Le robot ne se déplace pas, mais il pompe l'eau :</p>	<ul style="list-style-type: none"> a) Vérifiez si le mouvement avant/arrière est obstrué par la présence de corps étrangers sur les courroies de transmission (cheveux, débris...) ou bien que le câble d'alimentation n'est pas embrouillé. Nettoyez si nécessaire. b) Vérifiez si les courroies de transmission (4) sont délogées. Contrôlez également la tension des courroies de transmission (4). Remplacez ces dernières le cas échéant. c) Vérifiez si les connexions du moteur d'entraînement sont desserrées. d) Si les cas a, b ou c sont négatifs, vérifiez les moteurs principal et asservi. Si l'un ou l'autre ne fonctionne pas, envoyez le robot à votre centre de service technique.
<p>4. Le robot ne ramasse pas les débris :</p>	<ul style="list-style-type: none"> a) Vérifiez les points 2a et 2b de ce manuel. b) Contrôlez les rabats des soupapes d'admission (32) situées sur le couvercle inférieur (30) de votre robot. Ces rabats doivent s'ouvrir et se fermer librement. Nettoyez et désobstruez-les (32) le cas échéant.
<p>5. Le robot ne semble pas couvrir toute la piscine :</p>	<ul style="list-style-type: none"> a) Il est sans doute nécessaire de nettoyer le sac à filtre (31) en profondeur. b) Vérifiez que le câble bleu (27) est complètement déroulé et démêlé. c) Laissez le robot fonctionner dans la piscine pendant un cycle de nettoyage complet. d) Vérifiez que la poignée flottante (2) est bloquée diagonalement sur le dessus de votre robot. e) Vérifiez que le moteur de la pompe fonctionne. Consultez la rubrique de dépannage ci-dessus. f) Consultez votre distributeur si le problème persiste malgré ces mesures.

Problèmes	Points à vérifier
<p>6. La télécommande ne fonctionne pas correctement :</p>	<p>a) Contrôlez la pile de l'émetteur de la télécommande (14) et remplacez-la si besoin est. b) Veillez à vous placer à 30 mètres maximum du transformateur pour actionner la télécommande (14), en la dirigeant vers ce dernier. c) Consultez le Service technique si le problème persiste.</p>
<p>7. Des débris s'échappent du robot lorsqu'on le sort de la piscine (le couvercle inférieur ne ferme pas correctement)</p>	<p>a) Languettes de blocage – Vérifiez qu'elles ne sont pas déformées. Elles doivent être droites et alignées sur la carcasse du robot. b) Soupapes d'admission – Vérifiez que les rabats des soupapes d'admission (32) du panneau inférieur de votre robot (sur le couvercle inférieur (30)) s'ouvrent et se ferment correctement. Nettoyez-les (32) si nécessaire.</p>
<p>8. Le câble est tordu :</p>	<p>a) Inversez la position diagonale de la poignée (2). b) Utilisez l'articulation giratoire (29) tel qu'illustré ci-dessous</p>

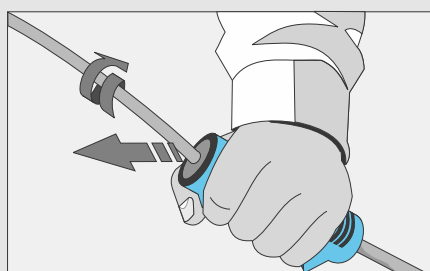
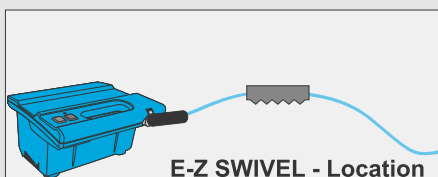

Tenez d'une main le E-Z pivot.

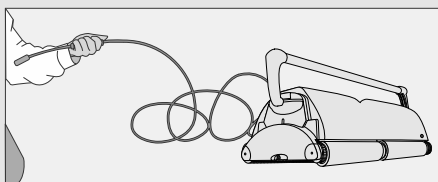

Mettez le robot sur le sol et débranchez le câble du transformateur. En tenant à la main le E-Z pivot, éloignez-vous du robot tout en tirant le câble jusqu'à ce qu'il soit complètement déroulé.

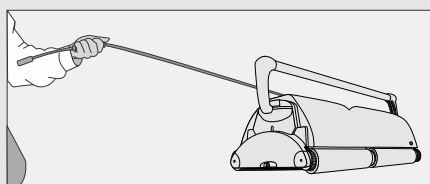

La pièce centrale se fera tourner à l'intérieur du couvercle et ainsi le câble sera démêlé.

Entretien du câble

Le câble peut s'entortiller après un certain temps d'utilisation. Afin de le délacer, simplement bloquez la poignée mobile du nettoyeur dans la direction diagonale opposée. Le nettoyeur avancera maintenant dans la direction opposée tout en nettoyant votre piscine et le câble sera déroulé. Il est bien de contrôler le câble de temps en temps, afin de dépister des dommages extérieurs.

Si le câble ne se délace pas, utilisez le E-Z pivot.

Couvercle de la poignée

Pièce centrale

Ensemble du câble

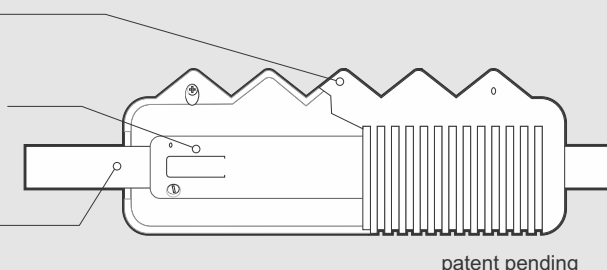

Problèmes	Points à vérifier
<p>9. Au moment de mettre en marche le robot, les pompes fonctionneront durant 6 secondes environ puis cesseront de fonctionner. Après 45 secondes de fonctionnement la source d'alimentation se ferme</p>	<p>Programmez la source d'alimentation pour un intervalle de STAND BY  de 0 heure et remettre en marche l'équipement. Vous pouvez aussi annuler le mode STAND BY et passer au mode de fonctionnement en appuyant sur le bouton RETARD de la télécommande.</p>

IMPORTANT:

Veillez vous assurer que la température de stockage de votre appareil soit entre 10 et 40 degrés Celsius (50 et 104 degrés Fahrenheit). C'est seulement ainsi que les moteurs, les pièces en plastique et les joints d'étanchéité seront dûment protégés. En cas d'omission du stockage à la température recommandée, la garantie sera annulée.

Le robot peut être utilisé dans de l'eau dont la température est comprise entre 13°C et 35°C (55°F - 95°F).

Cependant, la température optimale recommandée s'établit entre 22°C et 32°C (72°F - 90°F).

11. Aqua Kart POUR PISCINES DE GRANDES DIMENSIONS - PUBLIQUES ET PRIVÉES

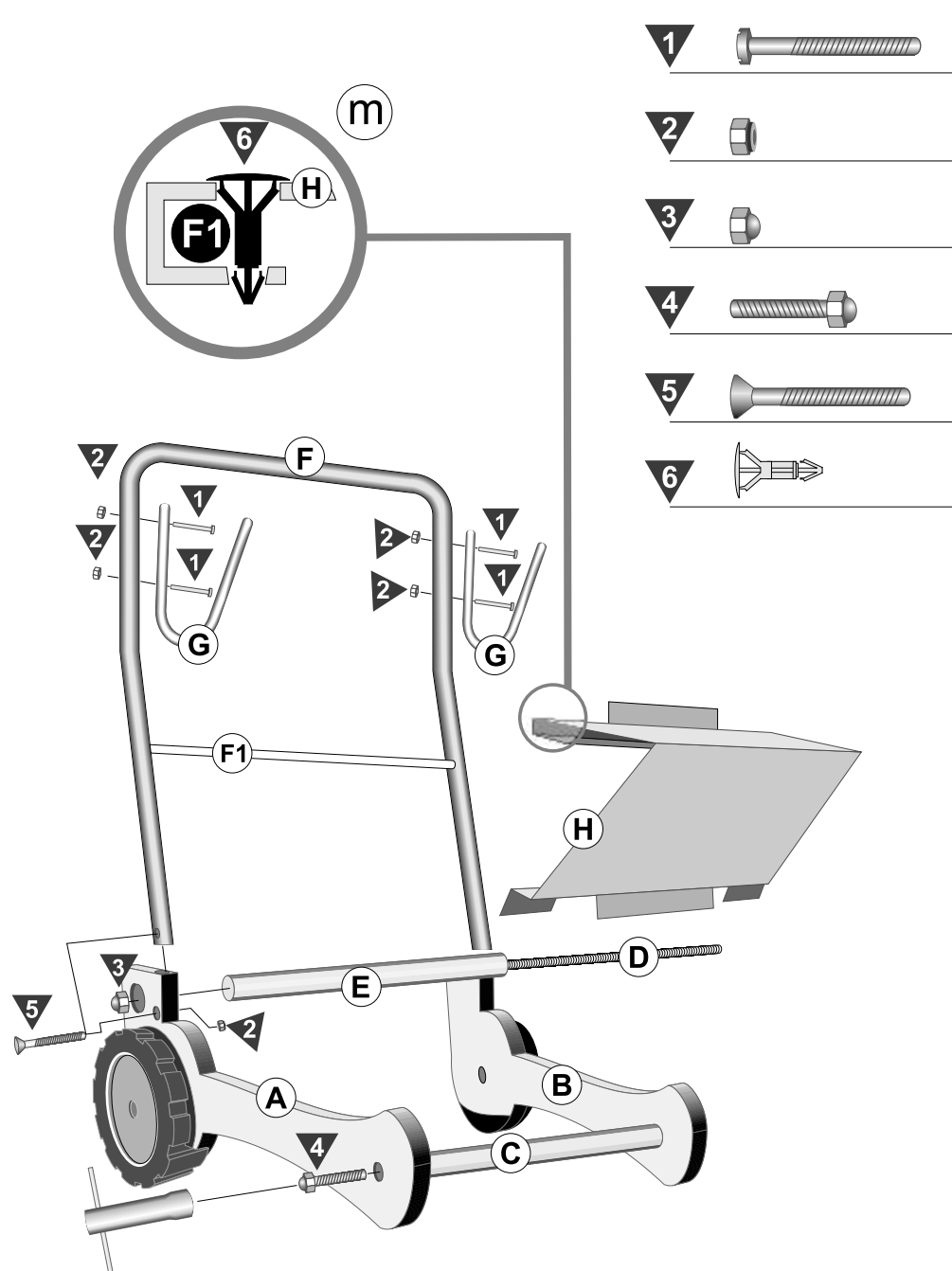

- 1** Vis
- 2** Rondelle
- 3** Écrou
- 4** Boulon
- 5** Vis
- 6** Support de câble
- A** Plaque droite
Tous les étapes de montage pour la partie A sont les mêmes que pour la partie B
- B** Plaque gauche
- C** Tige pleine
Relier les parties A et B avec les vis 4
- D** Tige filetée
Rentre dans la partie E
- E** Tige creuse
Relie A et B à l'arrière du bloc avec l'écrou 3
- F** Poignée
Reliée A et B à l'arrière de la partie inférieure avec la vis 5 et l'écrou 2
- G** Support de câble
Relié à F à l'aide de la vis 1 et de l'écrou 2
- H** Support transformateur
Reliée à la tige F1 en appuyant légèrement puis repose sur la

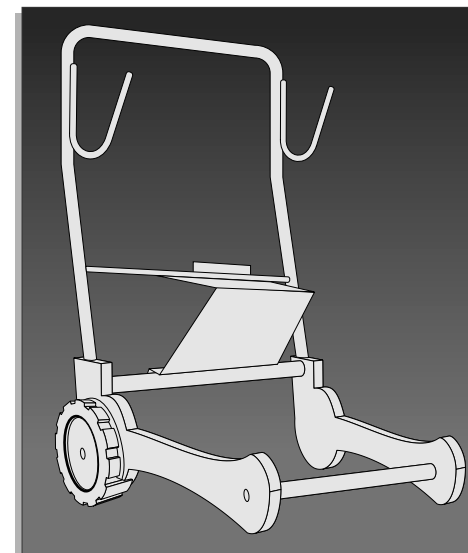

11. Aqua Kart POUR PISCINES DE PETITES DIMENSIONS - PUBLIQUES ET PRIVÉES

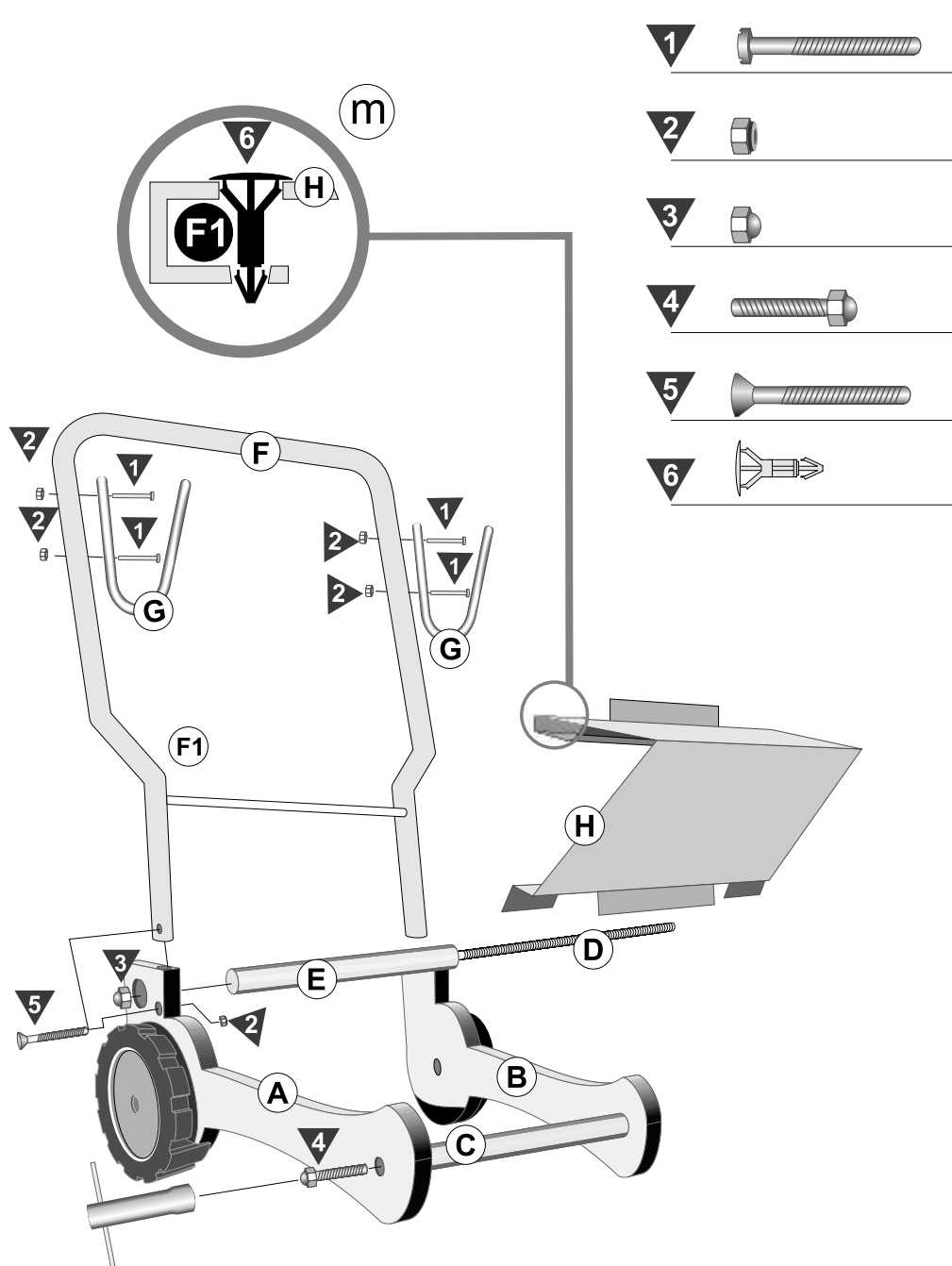

- 1** Vis
 - 2** Rondelle
 - 3** Rondelle à ressort
 - 4** Boulon
 - 5** Vis
 - 6** Support de câble
- (A)** Plaque droite
Tous les étapes de montage pour la partie A sont les mêmes que pour la partie B
 - (B)** Plaque gauche
 - (C)** Tige pleine
Relier les parties A et B avec les vis 4
 - (D)** Tige filetée
Rentre dans la partie E
 - (E)** Tige creuse
Relie A et B à l'arrière du bloc avec l'écrou 3
 - (F)** Poignée
Reliée A et B à l'arrière de la partie inférieure avec la vis 5 et l'écrou 2
 - (G)** Support de câble
Relié à F à l'aide de la vis 1 et de l'écrou 2
 - (H)** Support transformateur
Reliée à la tige F1 en appuyant légèrement puis repose sur la

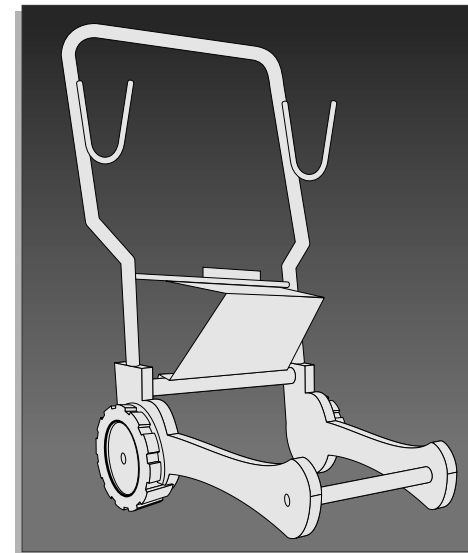



Robot Aspirador

Para piscinas públicas e privadas

Manual de funcionamento

IMPORTANTES INSTRUÇÕES DE SEGURANÇA

LEIA E SIGA TODAS AS INSTRUÇÕES

CUIDADO: Não ligue a fonte de alimentação em uma tomada aterrada e não ligue "ON" o limpador de piscina se o mesmo não estiver totalmente submerso na água. Operar o limpador fora da água causa severos danos imediatos e resulta na perda da garantia.

Deixe o limpador ficar na piscina por 15 a 20 minutos seguindo o final de seu ciclo de limpeza. Isto permite que os motores esfriem adequadamente. Não deixe o limpador dentro da piscina todo o tempo. Lembre-se sempre de desligar/OFF a fonte de alimentação e retirar o limpador da tomada elétrica antes de removê-lo da piscina.

ADVERTÊNCIA: O limpador não deve ser usado quando houver pessoas na água. Para utilização somente em piscinas de natação.

Nota de segurança

- A unidade deve ser alimentada através de um disjuntor diferencial (DR) que tenha uma corrente operacional residual classificada, que não exceda 30 mA.
- A conexão com o circuito ramal deve ser coerente com as regras de fiação locais e nacionais.
- O manejo indevido da unidade pode resultar em vazamento de lubrificantes.
- Se o fio de alimentação estiver danificado, ele deve ser substituído pelo agente de serviço do fabricante ou por uma pessoa qualificada e treinada a fim de se evitar riscos.



Este aparelho não foi projetado para ser usado por pessoas (incluindo crianças) com capacidades físicas, sensoriais ou mentais reduzidas ou com falta de experiência e conhecimento, a menos que recebam supervisão ou instrução referentes ao uso do aparelho por uma pessoa responsável pela sua segurança. Crianças devem ser vigiadas para garantir que não brinquem com o aparelho.



ADVERTÊNCIA: Um interruptor de corrente de falha de aterramento (GFCI-USA) ou um dispositivo de corrente residual (RCD-EUROPA) deve ser instalado para proteger sua tomada elétrica e prevenir qualquer choque elétrico possível.

GUARDE ESTAS INSTRUÇÕES

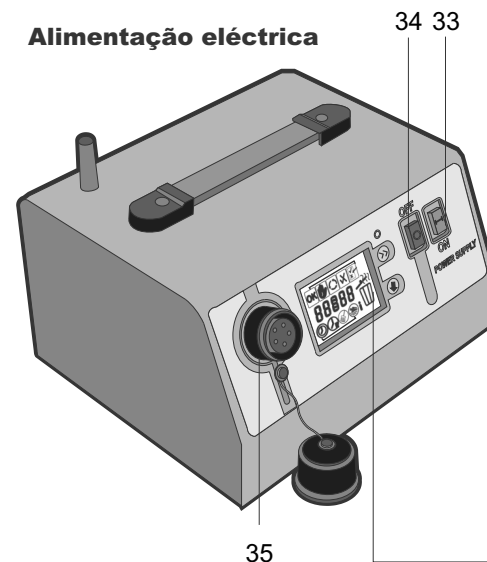
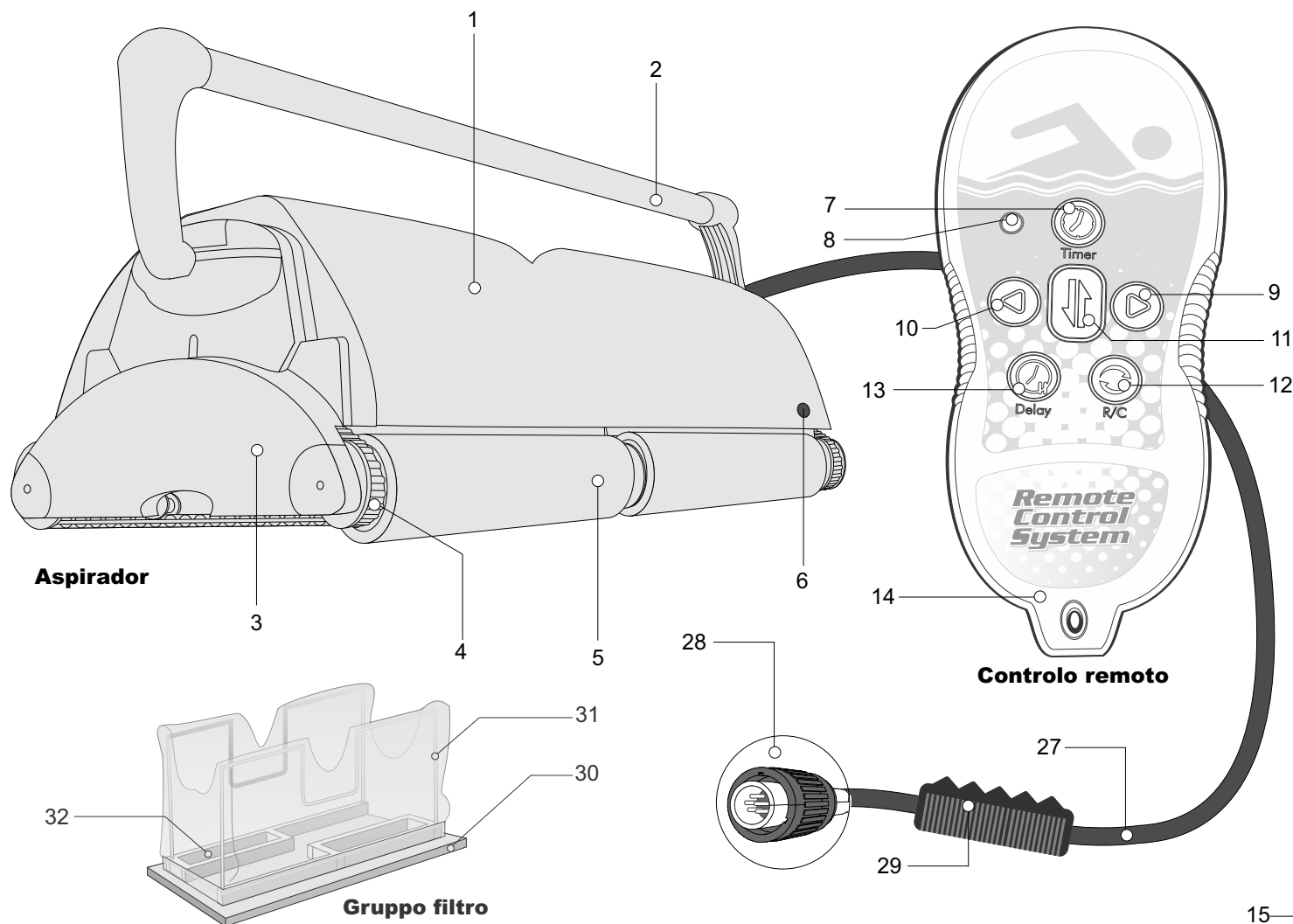

Robot Aspirador

Para piscinas públicas e privadas

Descrição de componentes

Aspirador

1. Corpo da unidade
2. Pega
3. Placa lateral
4. Correia de accionamento
5. Tubo de roda
6. Sensor

Controlo remoto

7. Botão temporizador
8. LED
9. Botão virar direita
10. Botão virar esquerda
11. Botão mudança de direcção
12. Botão modo controlo remoto
13. Botão Retardamento
14. Transmissor controlo remoto

Painel de controlo

15. Tempo de funcionamento
16. Modo iniciar
17. Modo retardamento
18. Modo limpeza
19. Indicação OK/Erro
20. Modo Teste
21. Saco cheio
22. Informação
23. Selecção funções da piscina
24. Selecç. tipo limpeza
25. Selecç. tempo retard.
26. Selecç. ciclo limpeza

Cabo flutuante

27. Cabo flutuante
28. Conector (transformador para o aparelho)
29. Articulação giratória

Grupo filtro

30. Conjunto tampa inferior
31. Saco do filtro
32. Aletas de válvulas de admissão

Alimentação eléctrica

33. Botão ON
34. Botão OFF
35. Tomada

INSTRUÇÕES DE FUNCIONAMENTO

Leia atentamente antes de utilizar o aspirador

Localização da fonte de alimentação (transformador)

A fonte de alimentação deve ser colocada em qualquer zona protegida, a uma distância mínima de 3 metros da piscina. A fonte de alimentação não deve ser exposta à chuva nem colocada em charcos de água. Se for possível, coloque a fonte de alimentação num ponto equidistante das extremidades da piscina (fig. 1). Assim, o cabo e o aparelho poderão alcançar qualquer esquina da piscina. A fonte de alimentação fornecida está configurada para UMA das seguintes voltagens: a) 115 V ou b) 230 V.

Comprove que o autocolante no painel posterior da fonte de alimentação coincide com a voltagem da sua rede.

ADVERTÊNCIA:

- 1) Deve instalar um dispositivo diferencial (RCD) para evitar descargas eléctricas.
- 2) Este aparelho não deve funcionar em águas cuja temperatura exceda os 35° C.
Guarde o aparelho numa zona abrigada a uma temperatura mínima de 12° C, para impedir danos na selagem interior.

Conselhos importantes

- Apague a fonte de alimentação e desligue-a da rede eléctrica cada vez que retirar o aspirador da água.
- Limpe o saco de pó depois de cada ciclo.
- Estique o cabo flutuante de forma periódica.
- Substitua as escovas gastas para garantir o máximo rendimento de limpeza.
- Conserve a embalagem do aspirador para o guardar durante a estação em que não utilizar a piscina ou para enviar o aparelho ao distribuidor em caso de reparação.
- Deixe o aspirador dentro de água durante 15 a 20 minutos depois de cada ciclo de limpeza.
- Evite expô-lo aos raios solares quando não o for utilizar.
- Nunca deixe a fonte de alimentação ao sol ou exposta à chuva.
- Deve lavar periodicamente o aspirador com água doce, incluindo as patilhas de bloqueio e válvulas de admissão da tampa inferior. Assim prolongará a vida útil de correias, correias de accionamento e escovas.
- Limpe o propulsor uma vez por mês (consulte a *MANUTENÇÃO E AJUSTE*)

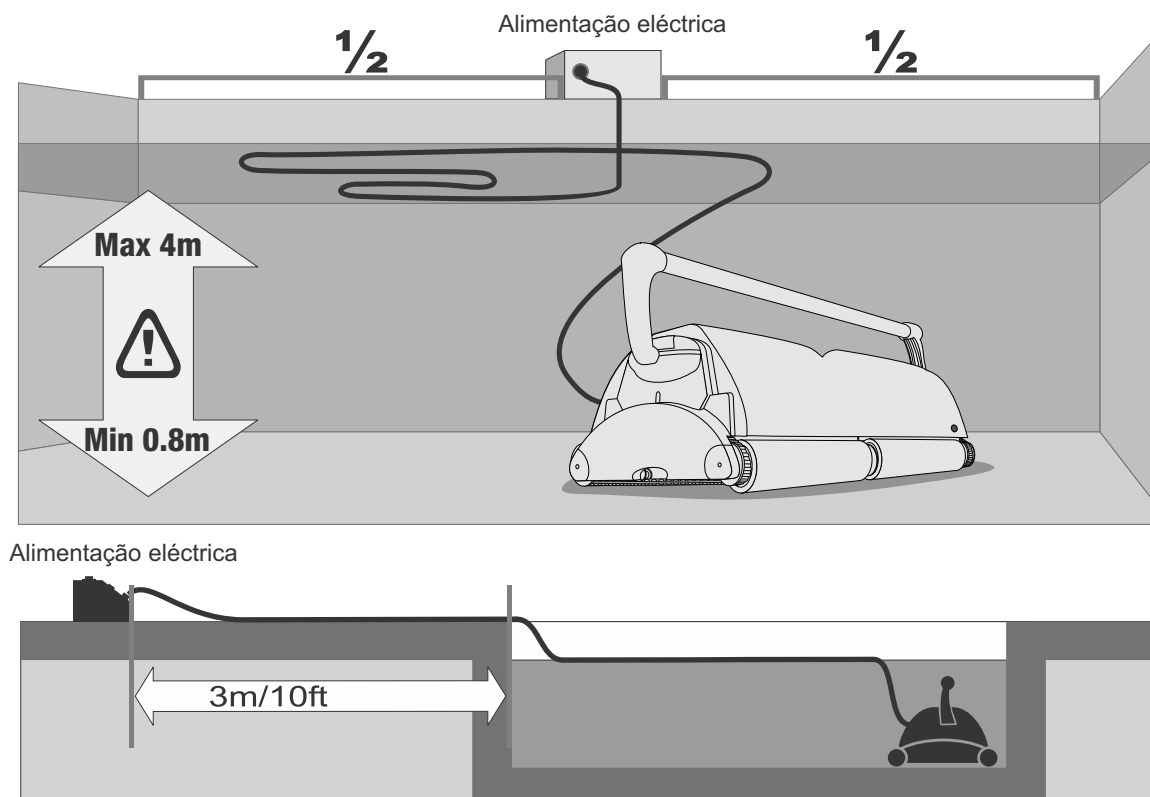

Fig. 1

Como operar o aspirador

- 1) Ligue o aspirador à fonte de alimentação, procurando que a saliência no conector coincida exactamente com a ranhura da fonte de alimentação (fig. 2).
- 2) Mergulhe o aspirador completamente na água.
- 3) Enquanto o aspirador se encontrar dentro de água, incline-o suavemente de um lado para o outro (fig. 3), para purgar o ar através das ranhuras de saída. A seguir empurre o aspirador suavemente para que desça até ao fundo de a piscina.

NOTA: Se o aspirador não descer até ao fundo da piscina é porque tem ar no seu interior. Este ar deve ser purgado para que o aspirador possa continuar a funcionar (repita o passo 3).

4) Desenrole o cabo flutuante completamente e estenda-o sobre a superfície de água da piscina do modo mais uniforme possível. Certifique-se de que o cabo não se torce nem se dobra. (fig. 1)

5) Ligue a fonte de alimentação a uma tomada devidamente ligada à terra (verifique novamente que as características da tomada são correctas para o aparelho). Ligue a fonte de alimentação. O aspirador arrancará e limpará a piscina de acordo com o programa de limpeza escolhido. Se desejar informação detalhada consulte a página seguinte.

Tirar o aparelho da piscina

1. Puxe pelo cabo flutuante até o aparelho ficar perto da superfície e a corda acoplada estar ao seu alcance.
2. Gire o aparelho até que as escovas se encontrem perto da parede.
3. Com ambas as mãos pegue na extremidade da corda e puxe suavemente ou incline o aparelho para tirar da água o lado afastado do aparelho. Assim poderá drenar a água do robot.
4. Uma vez drenada a água, agarre a pega com ambas as mãos e tire o aparelho da água.

PRECAUÇÃO: Se encostar a parte lateral do aparelho à parede da piscina e utilizar a pega para tirar da água o lado afastado para realizar a drenagem pode causar danos graves ao conjunto da pega.

correcto

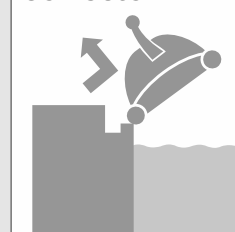

incorrecto

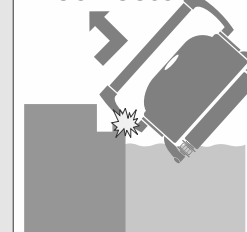

Fig.4

Controlo remoto

Tomada de alimentação



Alimentação

Cabo flutuante

Aspirador

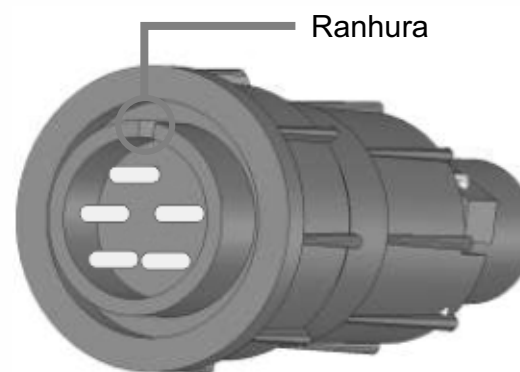

Conector para cabo

Ranhura

Fig.2

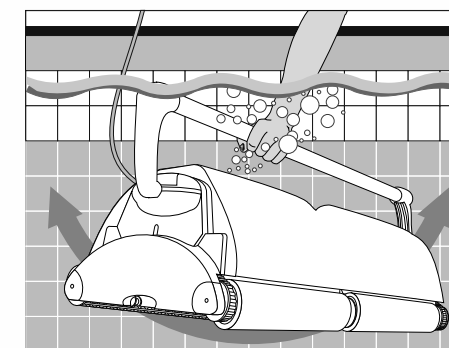
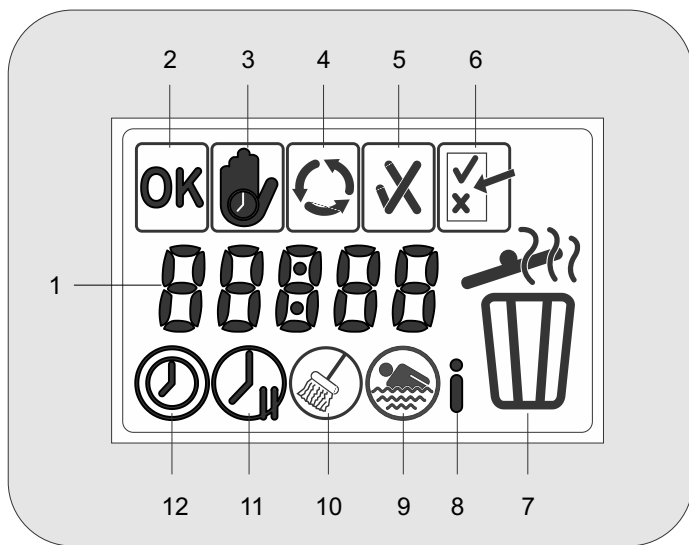

Fig.3



Painel de controlo

1. Tempo de funcionamento
2. Modo inicial
3. Modo retardamento
4. Modo limpeza
5. Indicação OK/Erro
6. Modo teste
7. Saco cheio
8. Informação
9. Selecc. funções da piscina
10. Selecc. tipo limpeza
11. Selecc. tempo retardamento
12. Selecc. ciclo limpeza

A fonte de alimentação

A nova fonte de alimentação permite programar os seguintes ajustes no aspirador:

- ` Tempo de funcionamento
- ` Comprimento da piscina
- ` Material da superfície
- ` Nível de limpeza requerido

Também pode programar o retardamento requerido antes de arrancar o ciclo de limpeza.

O mostrador LCD da fonte de alimentação proporciona informação sobre erros, horas totais de funcionamento e detalhes de funcionamento do último ciclo de limpeza.

Painel de controlo

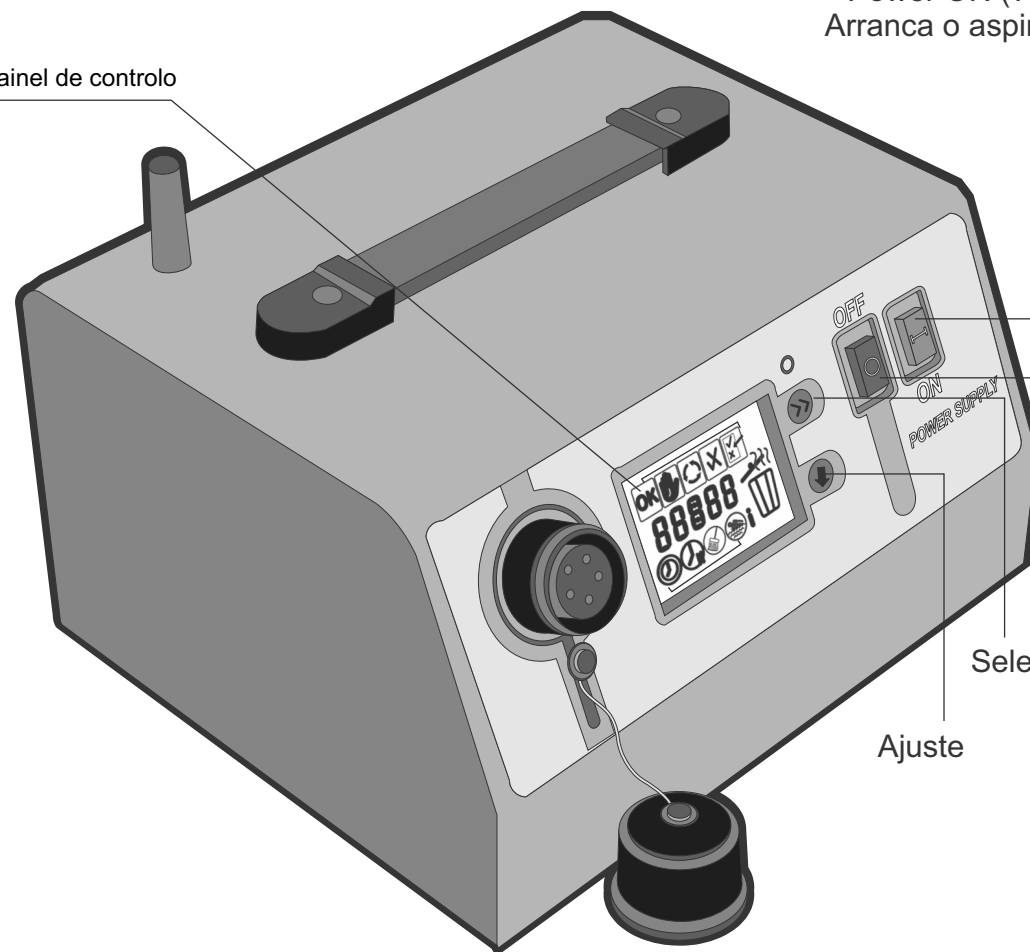

Power OFF (vermelho)
Pára o aspirador

Power ON (verde)
Arranca o aspirador





Seleccionar

Ajuste

Para proteger o painel de controlo (mostrador LCD) não exponha a fonte de alimentação aos raios solares ou à chuva.

Programas e funções

Indicador de operador



	Modo inicial	Indica que o aspirador está pronto para ser usado; não se detectam erros.
	Modo retardamento	Indica se o aspirador se encontra em modo de retardamento: ` LED ligado: aspirador em modo de retardamento. ` LED apagado: funcionamento normal, não no modo de retardamento.
	Modo limpeza	Gira para indicar que o robot aspirador está no modo de limpeza. O aspirador limpa durante um determinado período de tempo, conforme o ciclo de 3, 4 & 6 horas.
	Indicação OK/Erro	OK (✓) Ciclo de limpeza anterior finalizado correctamente Erro (X) Ocorreu um erro durante o ciclo de limpeza anterior.
	Modo teste	Só para técnicos.

Visualização no mostrador



Tempo funcione hh:mm
Tempo retardamento hh:mm
Tipo de Limpeza, Comprimento piscina,
Informação e Códigos de erro.

Indicadores de programação Parâmetros de configuração activa

	Seleção	Pressionando o botão de selecção, o utilizador pode seleccionar o modo de programação enquanto navega pelos diversos modos de programação.
	Ajuste	Pressionando o botão Ajuste pode-se ajustar o valor seleccionado enquanto se navega pelas diversas opções.

2. Programação do aspirador

Programação

Especificações predefinidas do aspirador:

Tempo ciclo	3 horas
Tempo retardamento	Não
Nível limpeza	Regular
Comprim. piscina	50 m
Tipo piscina	Cerâmica rugosa

O aspirador funcionará de acordo com os valores predefinidos do fabricante, a menos que se modifiquem manualmente esses valores (consulte “Programação do aspirador”).

Os valores de programação são guardados na memória da Fonte de Alimentação, mesmo depois de apagar o aspirador (Power OFF).

Para programar o robot aspirador realize os seguintes passos:

A. PRESSIONE O BOTÃO VERDE ON ATÉ OUVIR UM CLIQUE. A indicação OK ficará a piscar durante 4 segundos e desaparecerá (a fonte de alimentação realizará um teste automático

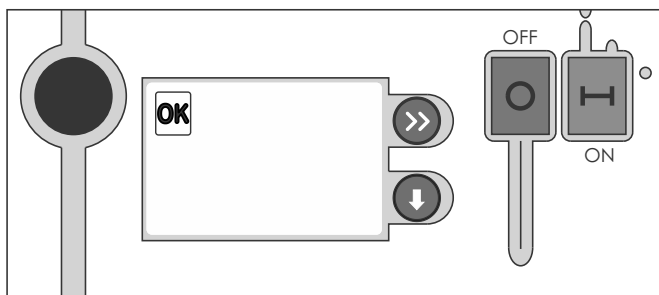

Nota: Os valores programados são guardados na memória. Portanto, o aspirador começará a funcionar conforme os últimos valores programados

B. O SÍMBOLO (X) INDICA UM PROBLEMA. Consulte o código de erro na tabela de erros

3. Ajuste do intervalo de funcionamento

Ajuste o tempo de ciclo conforme a quantidade de resíduos que houver na piscina. Este tempo pode ser aumentado conforme seja necessário.

a) Pressione Selecc. . O indicador de tempo de ciclo e o mostrador de tempo 03:00 iluminar-se-ão.

b) Pressione Ajuste até que apareça o ciclo desejado.

Exemplo: pressione duas vezes para mostrar um ciclo de 7 horas.

c) Pressione Selecc.

- O mostrador de tempo deixa de piscar e o tempo de ciclo fica ajustado.
- O seguinte modo de programação aparece no mostrador.

Nota:

- O aspirador não pára enquanto se programa o tempo de ciclo. O indicador de tempo de funcionamento está activado e o relógio grava o tempo de funcionamento.
- Se não pressionar o botão Selecc. depois da configuração, o indicador de tempo de funcionamento é activado automaticamente depois de 60 segundos. A mesma lógica é aplicável aos restantes pré-ajustes.



Indicadores de programação Parâmetros de configuração activa



Seleção do ciclo de limpeza
3, 4 & 6 horas.

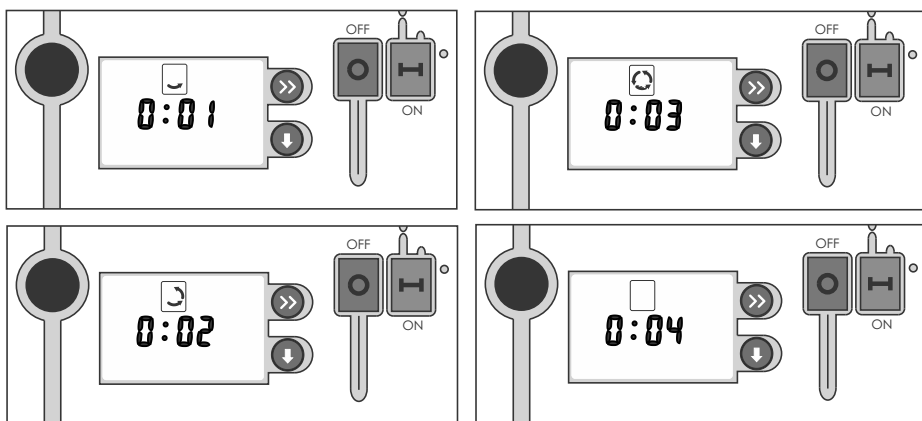



d) Depois de programar o tempo do ciclo de limpeza o tempo total de limpeza aparecerá no mostrador da fonte de alimentação. O tempo total é apresentado até ao final do ciclo de limpeza actual.

4. Ajuste do tempo de retardamento

O retardamento serve para o seguinte:

- Para que os resíduos se depositem no fundo da piscina.
- Programar o ciclo de limpeza para que termine ao abrir a piscina. A piscina fica limpa e pronta para receber o público.

a) Pressione Selecc.  até que o indicador de retardamento  apareça e se ilumine.

b) Pressione Ajuste  e o relógio iluminar-se-á 0 (sem retardamento).

c) Pressione Ajuste  até aparecer o tempo de retardamento desejado.
Exemplo: pressione duas vezes para mostrar 3 horas de retardamento.

d) Pressione Selecc. 

- O mostrador de Tempo deixará de piscar. Retardamento ajustado.
- O seguinte modo de programação aparece no mostrador.
- O indicador de retardamento  está activado e o relógio

contará o tempo restante (se se ajustou um retardamento de 3 horas, a limpeza será adiada 3 horas).

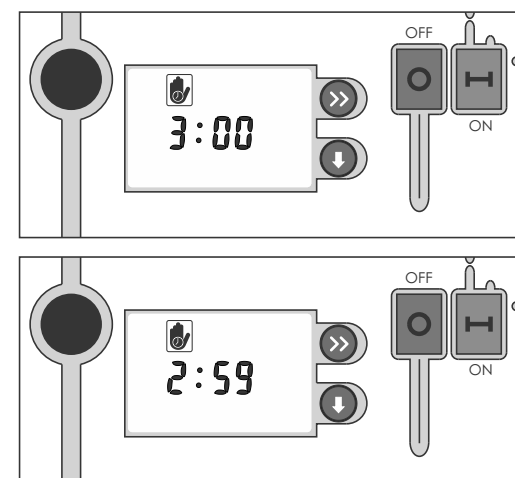

Indicadores de programação Parâmetros de configuração activa



Seleção do tempo de retardamento
0 (predefinido), 3, 4 & 6

5. Para seleccionar o nível de limpeza

RECOMENDAÇÃO:

- Antes de utilizar o aspirador pela primeira vez ajuste os valores de nível de limpeza conforme as necessidades de limpeza, o comprimento da piscina e material da superfície.
- Se usar o aspirador para limpar outra piscina ajuste os valores de nível de limpeza como corresponder.

a) Mantenha pressionado Ajuste 

e depois pressione Selecc. 

tanto o indicador de nível de limpeza  como o mostrador de nível de limpeza (relógio) começarão a piscar.

Indicadores de programação Parâmetros de configuração activa



Seleção do nível de limpeza

Selecione uma opção das 3:

- 1- Limpeza suave: ciclo curto.
- 2- Limpeza periódica (predefinida): ciclo standard.
- 3- Limpeza intensiva: ciclo longo com admissão da bomba funcionando a alta potência

Nota: se pressionar simultaneamente Ajuste e Selecc. impedirá a programação acidental de valores.

b) Pressione Ajuste  até mostrar o nível de limpeza desejado.

Exemplo: pressione duas vezes para mostrar um nível de limpeza de 3.

c) Volte a pressionar Selecc. 

- O nível de limpeza está ajustado.
- O seguinte modo de programação aparece em mostrador.

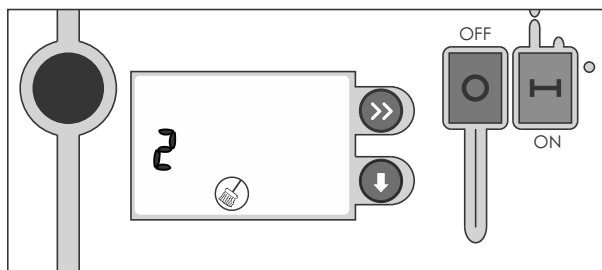

6. Para seleccionar as características da piscina

RECOMENDAÇÃO:

- Antes de usar o aspirador pela primeira vez ajuste as características da piscina conforme a piscina que deseja limpar. Pode pedir ao seu distribuidor que ajuste estes valores.
- Quando utilizar o aspirador para limpar outra piscina, ajuste as características da piscina como corresponder.

a) Pressione Selecc.  até aparecer o indicador  a piscar.

b) Mantenha pulsado Ajuste  e depois pressione Selecc. 

c) Pressione Ajuste  até obter o comprimento desejado.

Exemplo: pressione duas vezes para obter um comprimento de 35.



d) Pressione Selecc. 

• Quando o indicador de características da piscina deixar de piscar, a programação de comprimento terá finalizado.

• O indicador da superfície da piscina  aparece e pisca.

e) Pressione Ajuste  até aparecer a superfície desejada.

Exemplo: pressione duas vezes para obter um valor de 2



f) Pressione Seleccionar. 

- O indicador de superfície de piscina deixa de piscar, com o que a superfície de piscina queda ajustada.

g) Pressione novamente Seleccionar. 

- O indicador de modo de informação aparece no mostrador.

Indicadores de programação Parâmetros de configuração activa



Selecção de características da piscina
Comprimento da piscina (selecione uma opção)

UNIDADES GRANDES

- 25 – Comprimento da piscina: 25 metros
- 35 – Comprimento da piscina: de 30 a 40 metros
- 50 – Comprimento da piscina: 50 metros.

UNIDADES PEQUENAS

- 15 – Comprimento da piscina: 15 metros
- 20 – Comprimento da piscina: 20 metros
- 25 – Comprimento da piscina: 25 metros

Nota: as dimensões da piscina afectam o tempo mín. de limpeza.

Superfície da piscina (selecione uma opção):

- 1 – Superfície de betão
- 2 – Superfície de vinil
- 3 – Superfície de cerâmica rugosa (standard)
- 4 – Superfície de cerâmica polida

7. Usando o controle remoto

O Modelo de Controle Remoto está equipado com um transmissor de rádio multidireccional. Esta característica lhe permitirá guiar o limpador de piscinas directamente para as áreas da piscina que requerem uma atenção de limpeza adicional ou para limpezas rápidas. Quando você aperta os botões **Direita ou Esquerda**, a unidade virará até que o botão seja liberado. Logo, o equipamento continuará reto na nova direcção. Apertar o botão **Avançar/Retroceder** causará que o limpador continue na nova direcção após que o botão tem sido liberado.

Compatibilidade entre a Unidade de Controle Remoto e a Fonte de Alimentação:

É vital que a unidade de Controle Remoto esteja em linha com a Fonte de Alimentação. Este processo garante que o Robô Limpador seja controlado somente pela unidade de Controle Remoto especificada.

O controle remoto original fornecido com seu robô já é compatível com a sua fonte de alimentação.

Se a sua unidade de controle Remoto não é ORIGINAL, então você tem que fazer que ela se comunique com a Fonte de Alimentação (FA).

Para associar a unidade do telecomando à fonte de alimentação:

LIGUE a fonte de alimentação e prima o botão do menu até o símbolo ID ser apresentado. Na unidade do telecomando, prima em simultâneo os botões esquerdo e direito. O número de ID será apresentado no visor da fonte de alimentação. O telecomando encontra-se agora associado à fonte de alimentação.

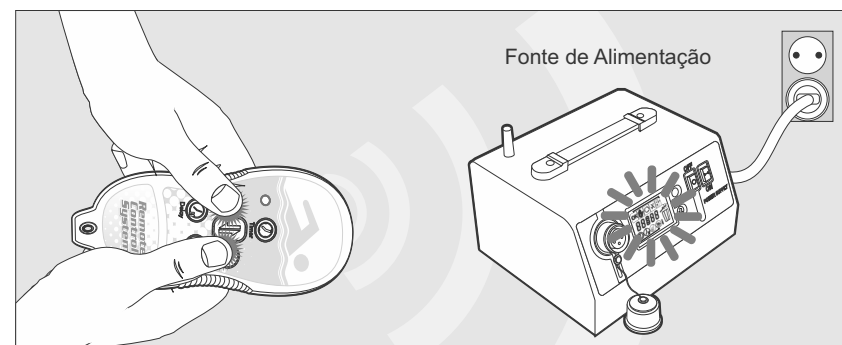

SUBSTITUINDO A BATERIA

A bateria instalada no controle remoto pode durar vários anos. Se a bateria necessita ser substituída, a luz vermelha na unidade do controle remoto não brilhará quando um botão é apertado.

Para substituir a bateria:

1. Desaperte os 6 parafusos de fixação que se encontram na cobertura posterior utilizando uma chave-de-fenda Philips.
2. Remova a bateria e elimine-a com segurança.
3. Substitua-a por uma bateria de lítio ½ AA 3.6V (tipo 14250). Observe a polaridade correta.
4. Coloque novamente a tampa e segure-a com os 6 parafusos. Não aperte demais.

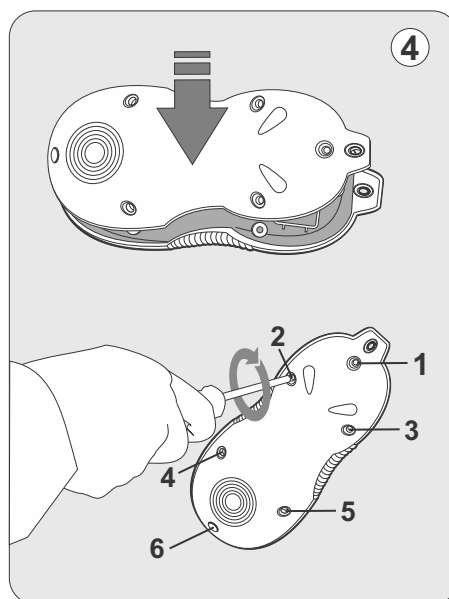
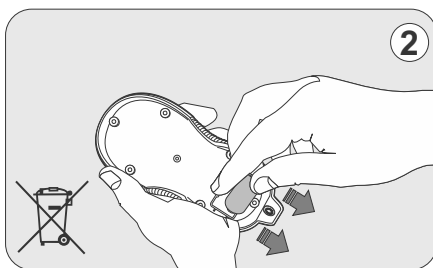
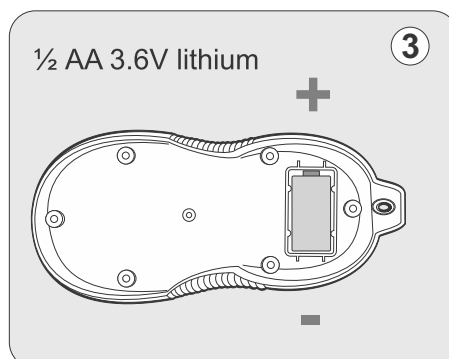
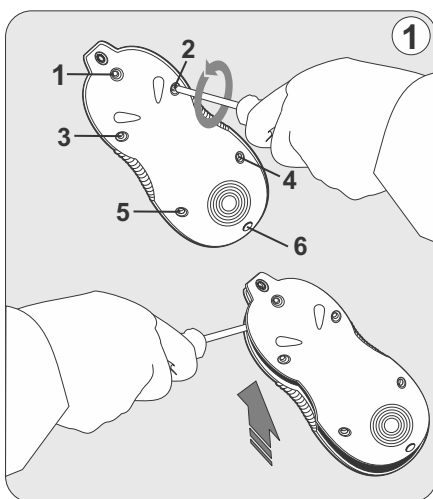

AVISO:

Elimine a bateria com segurança. Não a recarregue, nem faça curtos-circuitos, nem esmague, desmonte, nem exponha ao calor por cima dos 100°C (212°F), nem a queime, ou exponha os conteúdos à água.

Controle Remoto

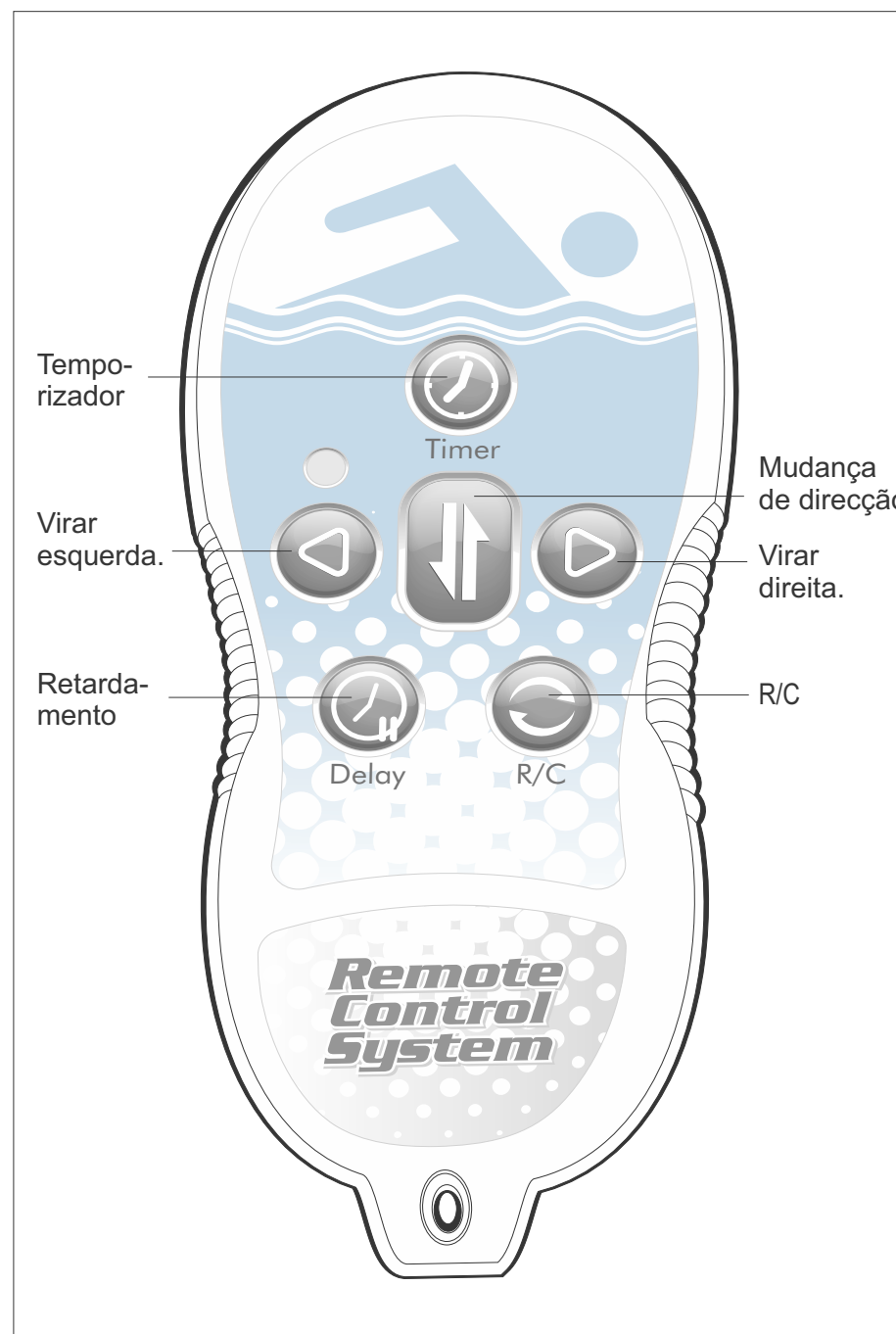

Funções do controlo remoto



Temporizador

Ajusta o tempo do ciclo.
Pressionando o botão do temporizador muda o tempo do ciclo da fonte de alimentação. Cada vez que se pressiona o botão do temporizador muda o tempo de ciclo para a seguinte opção de tempo de ciclo, por exemplo 3, 4 & 6 horas.



Mudança de direcção

Muda a direcção de movimento actual do robot aspirador.
Se o aspirador estiver a avançar e se pressionar o botão de mudança de direcção, o aspirador retrocederá.
Se o aspirador estiver a retroceder e se pressionar o botão de mudança de direcção, o aspirador avançará.



Virar esquerda.

Vira o aspirador para a esquerda enquanto pressionar o botão de Virar Esquerda.



Virar direita.

Vira o aspirador para a direita enquanto pressionar o botão de Virar Direita.



Retardamento

A função de espera permite ao utilizador adiar o início de um ciclo de limpeza. A utilização desta funcionalidade permite que a sujidade assente no piso da piscina, obtendo-se assim um ciclo de limpeza mais eficaz.
Ao pressionar o botão Delay (Espera) o tempo de espera é de 2 horas.
Depois de regular o tempo de retardamento em 2, se voltar a pressionar o botão Retardamento, este passará para zero (sem retardamento).



R/C

Muda o modo de funcionamento actual do aspirador: manual ou automático.
Se o aspirador se encontrar nesse momento no modo manual, pressionando o botão R/C passará para o modo automático.
Se o aspirador se encontrar nesse momento no modo automático, pressionando o botão R/C passará para o modo manual.

8. Modo de informação

O modo de informação informa sobre:

- ` O último ciclo de funcionamento (em horas)
- ` O número total de horas de funcionamento do aspirador (H)
- ` Qualquer erro ocorrido durante o último ciclo (F)
- ` Indicador do controlo remoto

Para ver os dados do modo de informação

1. Pressione Seleccionar (➤) até que o indicador de modo de informação apareça e pisque.

2. Pressione Ajuste (⬇) até aparecer a informação desejada:

- h – tempo de funcionamento do último ciclo finalizado, mostrado em formato horas.
- H – tempo total de funcionamento mostrado em formato horas. este valor também indica a validade da garantia.

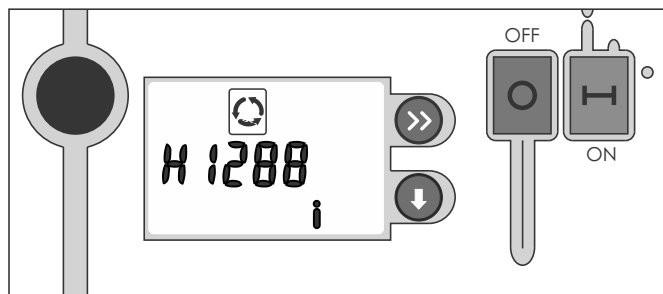

- F - último ciclo realizado correctamente, último ciclo com problemas.

3. Os códigos (V) e (✓) indicam um funcionamento normal; ciclo realizado correctamente.

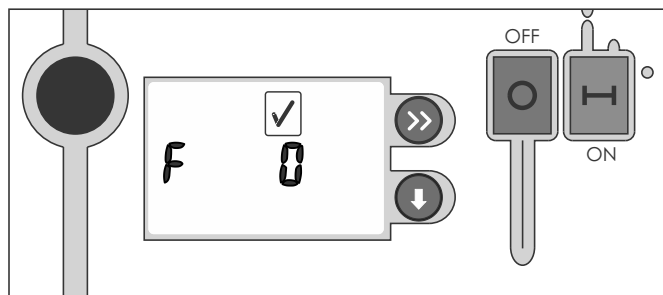

(X) e o código de erro **Err** indica um problema de funcionamento.

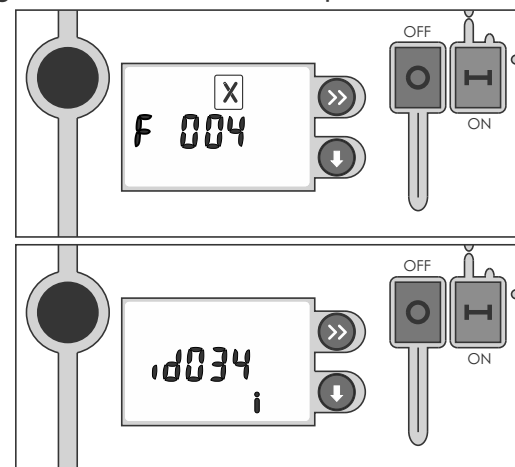

Configuração da identificação do controlo remoto e da fonte de alimentação. Se aparecer esta mensagem, a fonte de alimentação e o controlo remoto deverão ser novamente sincronizados conforme as instruções do controlo remoto

Indicadores de programação Parâmetros de configuração activa

Informação

Informação detalhada sobre as falhas nos ciclos operacionais do robot aspirador e sobre o indicador do controlo remoto:

1. Tempo de funcionamento último ciclo

Precedido pelo símbolo h e expressado em formato horas. Esta informação desaparece depois de 10 minutos num novo ciclo de limpeza.

2. Tempo de funcionamento total

O tempo de funcionamento total desde o primeiro ciclo de limpeza. Precedido pelo símbolo h e mostrado no formato horas.

3. Funcionamento correcto ou erro do ciclo anterior

Funcionamento normal

` O ciclo de limpeza finalizou correctamente, pelo qual se apresenta no mostrador o símbolo (V) F e o código de erro "0000".

Problema

` O ciclo de limpeza não finalizou correctamente. Neste caso apresenta-se no mostrador o símbolo (X) F com o código de erro correspondente (Consulte Tabela Códigos de Erro).

4. Indicador do controlo remoto

Mostra o número indicador de controlo remoto escolhido para este equipamento. Pode-se programar um novo indicador para uma nova unidade de controlo remoto. Consulte as instruções de programação.

Códigos de erro

Os códigos de erro serão apresentados no ecrã de alimentação, no formato seguinte: **F XX YY**

Os dígitos **XX** mostram um erro na alimentação.

Os dígitos **YY** mostram um erro no robô

Código de erro na alimentação (XX)

CÓDIGO	DESCRIÇÃO	O QUE FAZER
01	O PS deteta baixo consumo de energia; toda a corrente do robô está abaixo do limite mais baixo	Verifique se o robô está devidamente ligado à fonte de alimentação
08	Erro de comunicação entre o robô e a fonte de alimentação	Verifique se o robô está devidamente ligado à fonte de alimentação. Se não estiver, há um problema no cabo ou no conector.
09	Baixa energia e erro de comunicação entre o robô e a fonte de alimentação	Verifique se o robô está devidamente ligado à fonte de alimentação. Se não estiver, há um problema no cabo ou no conector.
10	O PS deteta um alto consumo de energia	Contacte o seu centro de reparações
18	Erro de comunicação entre o robô e a fonte de alimentação; o PS detetou um alto consumo de energia	Contacte o seu centro de reparações

Código de erro para o robô (YY)

CÓDIGO	DESCRIÇÃO	O QUE FAZER
01	Erro no equipamento principal	Contacte o seu centro de reparações
02	Erro na bomba lateral principal	Verifique a ligação da bomba; verifique se o impulsor tem espaço para girar. Contacte o seu centro de reparações
04	Erro no equipamento principal	Contacte o seu centro de reparações

Códigos de erro

Código de erro para o robô (YY)		
CÓDIGO	DESCRIÇÃO	O QUE FAZER
08	Erro na bomba lateral principal	Verifique a ligação da bomba; verifique se o impulsor tem espaço para girar. Contacte o seu centro de reparações
10	Os sacos de recolha estão cheios	Limpe os sacos de recolha
20	Foi detetado baixo consumo de energia nas bombas rebaixasadas	Se isto ocorrer quando o robô está na água, o problema pode estar na bomba principal ou no equipamento principal. Contacte o seu centro de reparações
40	Erro de comunicação entre o equipamento principal e secundário.	Normalmente, é causada por má ligação, água nos conectores e algum tempo devido a problemas de hardware no equipamento principal ou secundário
03	A bomba principal lateral e o equipamento principal falharam	Contacte o seu centro de reparações
05	Ambos os equipamentos do motor falharam	Contacte o seu centro de reparações
0A	Alto consumo de energia devido às bombas principal e secundária	Contacte o seu centro de reparações
0C	O equipamento secundário e a bomba lateral secundária falharam	Contacte o seu centro de reparações
12	Os sacos de recolha estão cheios e houve uma falha na bomba lateral principal	Verifique os sacos de filtragem e, se isso não ajudar, verifique a ligação da bomba e verifique se o impulsor tem espaço para girar. Contacte o seu centro de reparações
13	Os sacos de recolha estão cheios e houve uma falha na bomba lateral principal	Contacte o seu centro de reparações
18	Os sacos de recolha estão cheios e houve uma falha na bomba lateral secundária	Verifique os sacos de filtragem e, se isso não ajudar, verifique a ligação da bomba e verifique se o impulsor tem espaço para girar. Contacte o seu centro de reparações

Códigos de erro

Código de erro para o robô (YY)		
CÓDIGO	DESCRIÇÃO	O QUE FAZER
1A	Os sacos de recolha estão cheios e há um alto consumo de energia devido às bombas principal e secundária	Verifique os sacos de filtragem e, se isso não ajudar, verifique a ligação da bomba e verifique se o impulsor tem espaço para girar. Contacte o seu centro de reparações
1C	Os sacos de recolha estão cheios e houve uma falha no equipamento secundário e na bomba lateral secundária.	Contacte o seu centro de reparações
24	Foi detetado um baixo consumo de energia nas bombas rebaixadas	Se isto ocorrer quando o robô está na água, o problema pode estar na bomba principal ou no equipamento principal. Contacte o seu centro de reparações
47	A comunicação entre o equipamento principal e o equipamento secundário, o equipamento principal e a bomba lateral principal, falhou	Contacte o seu centro de reparações
44	Erro de comunicação entre o equipamento principal e secundário	Contacte o seu centro de reparações
57	A comunicação entre o equipamento principal e secundário, o equipamento principal e a bomba lateral principal, falhou. Os sacos de recolha estão cheios.	Contacte o seu centro de reparações

Modo de saco cheio

Quando il sacco del filtro è pieno, l'indicatore corrispondente si accende.

Si consiglia di svuotare e lavare il sacco del filtro quando si attiva questo indicatore: infatti, se è pieno, ostacolerà la pulizia e potrebbe far sì che il pulisci-piscine si fermi per sovraccarico della pompa.



Indicador de saco cheio

Indica que o saco do filtro está cheio. Esvazie-o e lave-o.

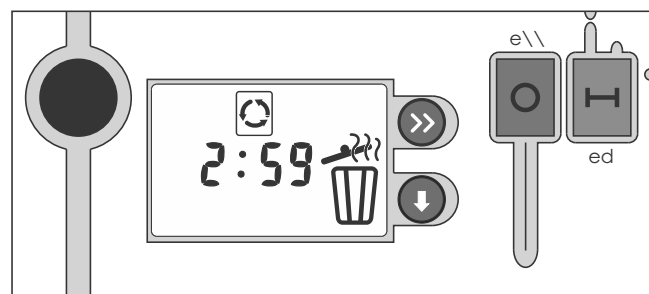

9. Manutenção e ajuste

LIMPE O SACO DO FILTRO DEPOIS DE CADA CICLO DE LIMPEZA

- a. **PRECAUÇÃO:** Desligue a fonte de alimentação. (Evite que a ficha entre em contacto com a água.)
- b. Se o aparelho estiver dentro da piscina, puxe-o suavemente para si pelo cabo até poder alcançar a pega. Utilize a pega (em vez do cabo) para retirar o aspirador da piscina depois de drenar a maior parte da água do seu interior.
- c. Coloque o painel posterior do aparelho sobre uma superfície lisa (para evitar arranhões no corpo da máquina), solte a patilha de bloqueio e extraia o conjunto da tampa inferior (fig. a, b, c, d).
- d. Extraia o saco do filtro das barras de suporte, vire-o ao contrário e lave toda a sujidade com uma mangueira de jardim ou numa bacia. Enxagúe o saco com suavidade até que a água saia limpa. Se for necessário, lave o saco na máquina com água fria e SEM DETERGENTE.
- e. Volte a colocar o saco sobre as barras de suporte com a etiqueta na parte central de um dos lados da tampa inferior (d).
- f. Volte a colocar o conjunto da tampa inferior no corpo. Empurre-o para baixo até as patilhas de bloqueio ficarem colocadas no seu sítio fazendo clique.

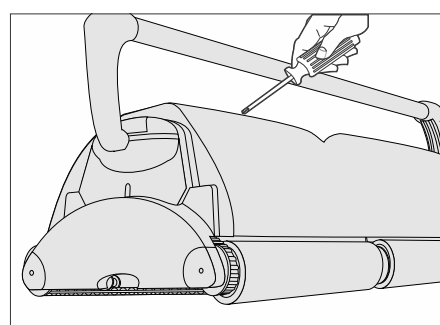
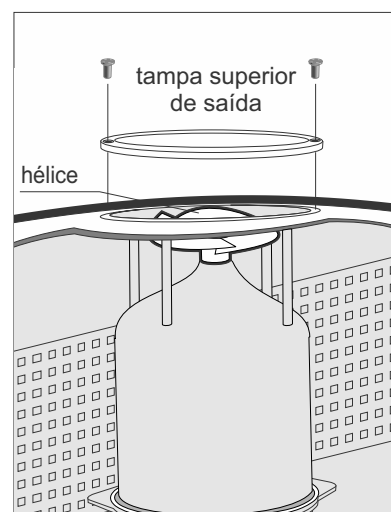
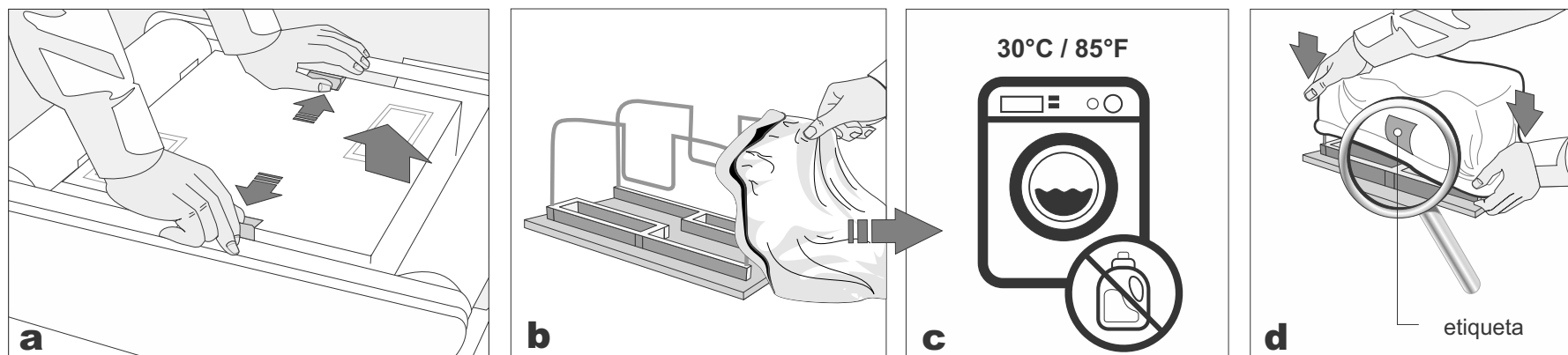

Limpe a hélice da bomba:

- 1) Desenrosque 2 (4) parafusos da tampa.
- 2) Retire a tampa de saída e extraia os cabelos e outros resíduos acumulados na hélice.

PRECAUÇÃO:

Para evitar arranhões e outros danos no robot, coloque-o em cima de uma superfície lisa durante a limpeza do saco de resíduos ou durante a realização de ajustes menores. Estes arranhões podem modificar os cantos suaves e lisos e danificar as superfícies lisas do aparelho.

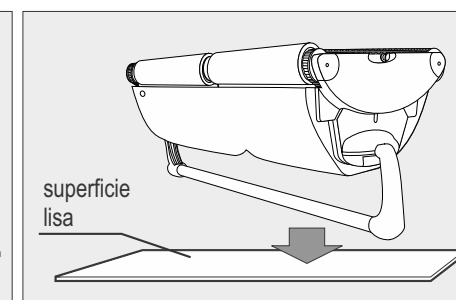
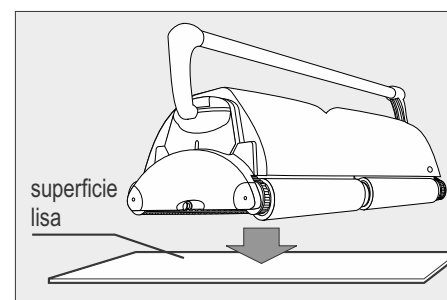

10. Resolução de problemas

VERIFIQUE OS SEGUINTEs PONTOS ANTES DE CHAMAR O SERVIÇO DE ASSISTÊNCIA TÉCNICA

Antes de localizar o problema, desligue a fonte de alimentação da tomada para impedir danos materiais e pessoais. Os números de referência aparecem na listagem de peças da primeira página do manual.

Problemas	Pontos de comprovação
1. O aparelho não bombeia a água nem se move:	<ul style="list-style-type: none">a) Comprove a saída eléctrica para verificar que tem corrente.b) Certifique-se de que a fonte de alimentação está ligada a uma tomada ligada à terra e de que o cabo azul (27) está ligado ao transformador. *c) Apague e volte a ligar a fonte de alimentação umas quantas vezes, esperando 45 segundos entre cada “ON” e “OFF”.d) Retire qualquer resto de cabelo, corda ou folhas que possa obstruir as correias de accionamento (4).e) Certifique-se de que as correias de accionamento (4) estão correctamente alinhadas e que estão bem ajustadas. Reajuste-as ou substitua-as se for necessário.
2. O aparelho não bombeia a água ou bombeia com lentidão, mas move-se correctamente:	<ul style="list-style-type: none">a) Comprove se a hélice da bomba está bloqueada por cabelos ou resíduos. Extraia os parafusos superiores em cada saída superior e limpe a hélice. Quando montar de novo a tampa superior não aperte demasiado os parafusos (consulte o capítulo “Manutenção e ajuste” para obter informação detalhada).b) Comprove se o saco do filtro (31) está limpo e limpe-o se for necessário.c) Se não se derem os casos a ou b comprove os motores da bomba. Se não funcionarem envie a bomba ao serviço de assistência técnica.

*A fonte de alimentação só pode ser substituída utilizando uma ferramenta especial que só está disponível nos distribuidores oficiais e oficinas do serviço de assistência técnica.

RESOLUÇÃO DE PROBLEMAS

Problemas	Pontos de comprovação
3. O aparelho não se move mas bombeia a água:	<ul style="list-style-type: none">a) Comprove se o avanço/retrocesso está obstruído por corpos estranhos: cabelos, resíduos, etc. nas correias de accionamento ou se há obstruções do cabo de alimentação. Limpe-o se for necessário.b) Comprove se as correias de accionamento (4) saíram do seu sítio. Comprove igualmente a tensão das correias de accionamento (4). Substitua-as se for necessário.c) Veja se as ligações do motor de accionamento estão soltas.d) Se não se derem os casos a, b ou c, comprove os motores principal e escravo. Se um dos dois não funcionar envie o aparelho para o serviço de assistência técnica.
4. O aparelho não apanha a sujidade:	<ul style="list-style-type: none">a) Comprove os pontos 2a e 2b deste manual.b) Comprove as aletas de admissão da bomba (32) situadas na tampa inferior (30) do aparelho. As aletas devem poder abrir e fechar sem problemas. Lave e desatasque as aletas (32) se for necessário.
5. Parece que o aparelho não cobre toda a piscina:	<ul style="list-style-type: none">a) O mais provável é que necessite de limpar o saco de pó (31).b) Comprove que o cabo azul (27) está completamente desenrolado e não está torcido ou emaranhado.c) Ponha o aparelho a funcionar na piscina durante um ciclo de limpeza completo.d) Comprove que a pega flutuante (2) está bloqueada diagonalmente atravessando a parte superior do corpo do aparelho.e) Comprove se funciona o motor da bomba. Consulte a secção de localização de erros "Move-se mas não apanha a sujidade".f) Se o problema persistir apesar de ter seguido estes passos, entre em contacto com o distribuidor.

RESOLUÇÃO DE PROBLEMAS

Problemas	Pontos de comprovação
6. O controlo remoto não funciona correctamente:	<ul style="list-style-type: none"> a) Comprove a pilha do transmissor do controlo remoto (14) e substitua-a se for necessário. b) Certifique-se de que activa o controlo remoto (14) a uma distância inferior a 30 metros da fonte de alimentação e apontando com o controlo remoto para o aparelho. c) Se o problema persistir ligue para o serviço de assistência técnica.
7. Sai sujidade do aparelho ao retirá-lo da piscina. (A tampa inferior não se fecha correctamente):	<ul style="list-style-type: none"> a) Patilhas de bloqueio Revise-as para comprovar se estão deformadas. Devem estar rectas e alinhadas com o corpo do aparelho. b) Válvulas de admissão Comprove se as aletas da válvula de admissão (32) do painel inferior do aparelho (na tampa inferior (30)) se abrem e fecham sem problemas e limpe as aletas (32) se for necessário.
8. O cabo está torcido:	<ul style="list-style-type: none"> a) Inverta a posição diagonal da pega (2). b) Utilize a articulação giratória (29) como se mostra a seguir.

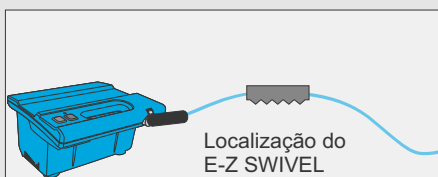

Localização do E-Z SWIVEL

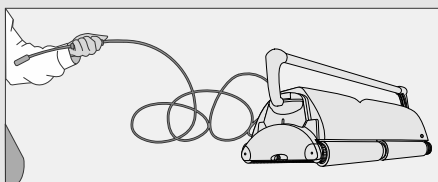

Coloque o aspirador no chão e desligue o cabo do transformador. Com uma mão segure o E-Z Swivel (fig.3) e afaste-se do aspirador, puxando o cabo até ao fim.

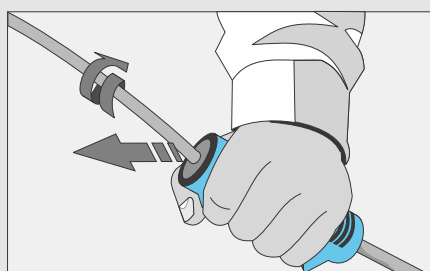

Com uma mão segure o punho E-Z Swivel

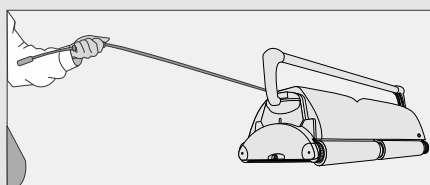

O cilindro interior rodará fazendo com que o cabo se desenrole

Cuidados Com O Cabo Eléctrico

O cabo pode ficar torcido após algum tempo de uso. Para corrigir isto, bloqueie a pega do aspirador na diagonal oposta. O aspirador irá movimentar-se na posição oposta enquanto limpa a piscina e o cabo irá ficar destorcido. Verifique periodicamente o estado do cabo, pois pode ter alguns danos. Se o problema persistir, use o punho E-Z Swivel. Periodicamente verifique se o cabo tem danos externos.

Tampa do punho

Cilindro interior

Cabo eléctrico

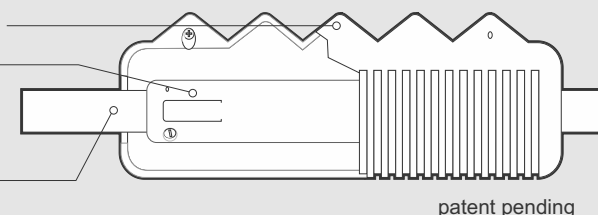

RESOLUÇÃO DE PROBLEMAS

Problemas	Pontos de comprovação
<p>9. Ao acender o robot, as bombas funcionarão durante aproximadamente 6 segundos e depois apagam-se. Depois de funcionar durante 45 segundos a fonte de alimentação apaga-se</p>	<p>Programa a fonte de alimentação para um intervalo de STAND BY  de 0 horas e reinicie o aparelho. Também pode cancelar o modo STAND BY e passar para o modo de funcionamento pressionando o botão RETARDAMENTO do comando à distância</p>

IMPORTANTE:

Verifique que o seu aspirador é armazenado adequadamente entre os 10 e os 40°C. Isto fará com que os motores, plásticos, etc, estejam protegidos. Caso isto não seja feito resultará em perda automática da garantia.

O robô pode ser utilizado na água em temperaturas que variam entre 13°C a 35°C (55°F a 95°F)

Contudo, a temperatura óptima recomendada é entre 22°C - 32°C (72°F - 90°F)

11. Aqua Kart

PARA PISCINAS GRANDES PÚBLICAS E PRIVADAS

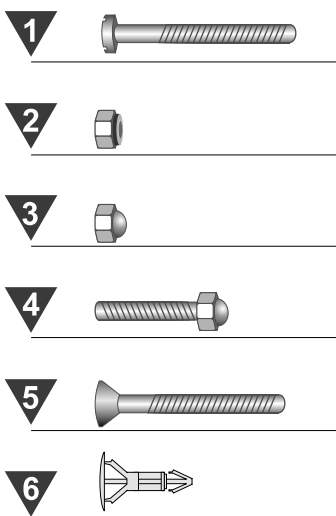
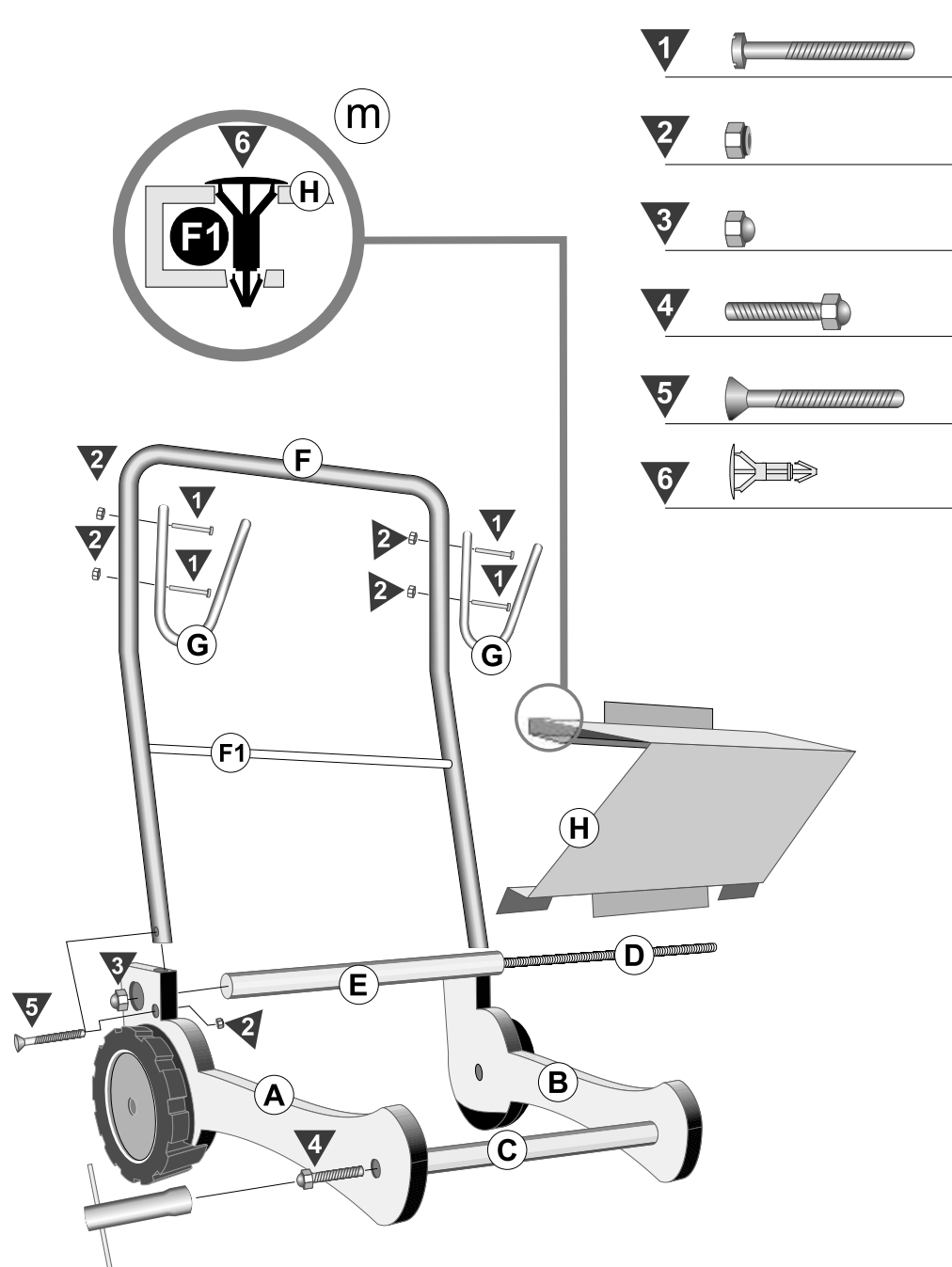

- (A)** Painel Lateral
Todos os passos de ligações da peça A são idênticos à peça B
- (B)** Painel Lateral
- (C)** Vara Calibrada Frontal
Ligação das peças A e B com parafuso #4
- (D)** Vara Roscada
Colocado interiormente à peça E
- (E)** Vara Central
Ligação das peças A e B na parte anterior pelo porca #3
- (F)** Chassis
Ligação das peças A e B na parte anterior e inferior pelo parafuso #5 e porca #2
- (G)** Suporte do cabo eléctrico
Ligação a F pelo parafuso #1 e porca #2
- (H)** Suporte do Transformador
Ligação ao chassis F por pressão ligeira. Sobrepõe-se sobre o eixo E e é fixado por duas cavilhas de plástico #6. Veja detalhe M

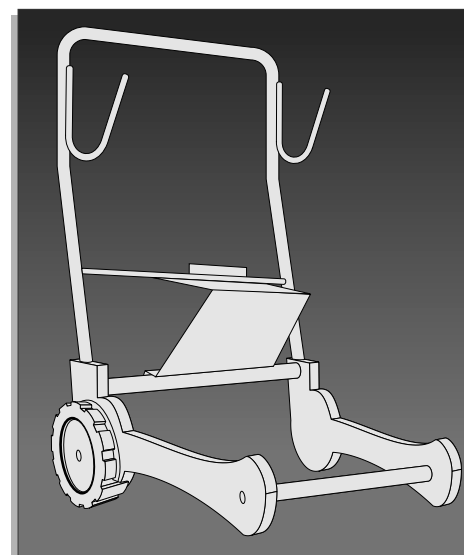

11. Aqua Kart

PISCINAS PEQUENAS PÚBLICAS E PRIVADAS

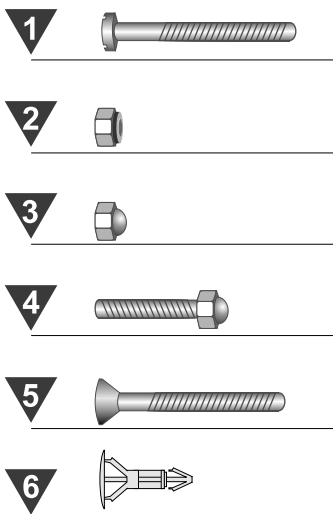
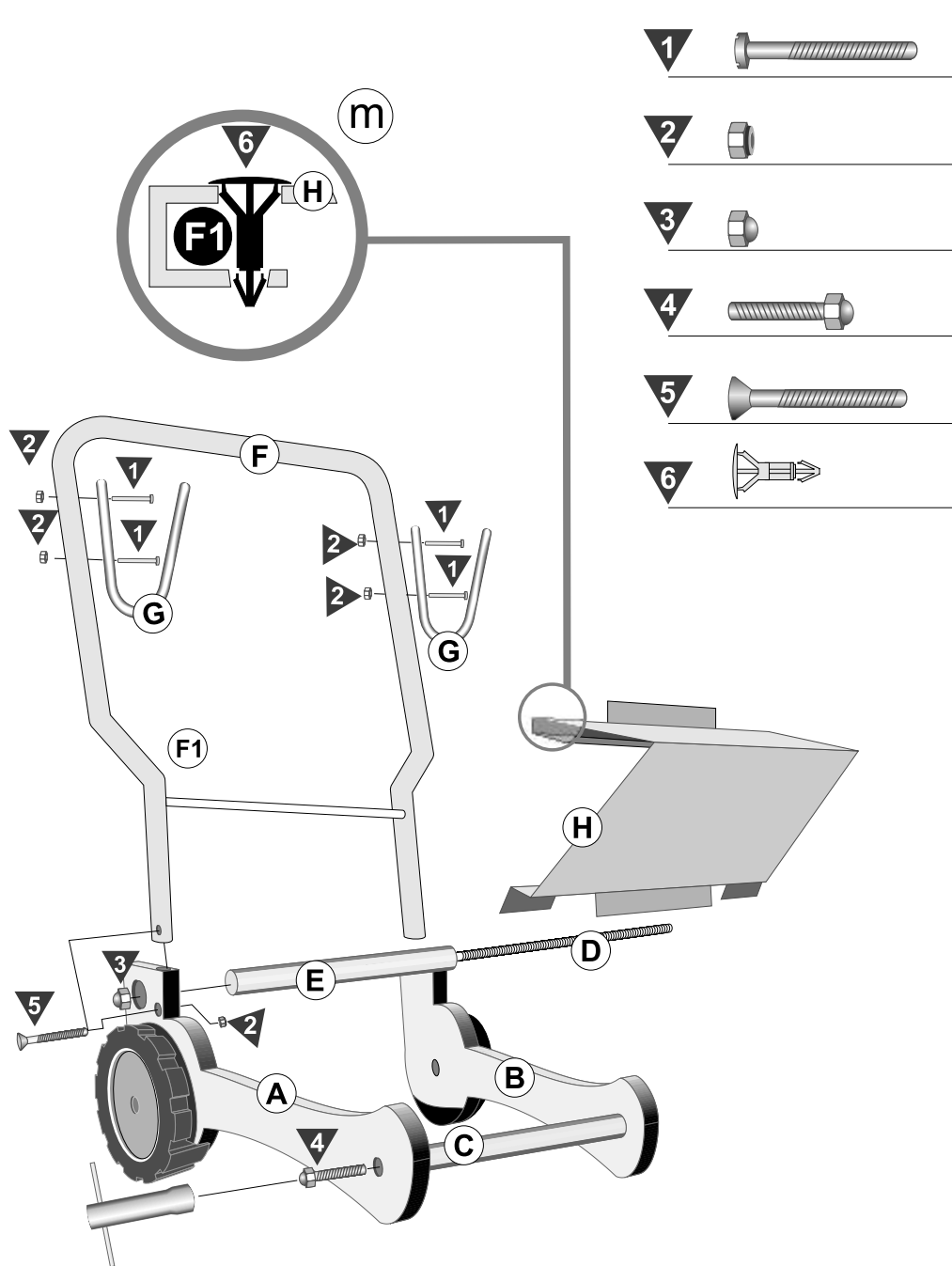

- (A)** Painel Lateral
Todos os passos de ligações da peça A são idênticos à peça B
- (B)** Painel Lateral
- (C)** Vara Calibrada Frontal
Ligação das peças A e B com parafuso #4
- (D)** Vara Roscada
Colocado interiormente à peça E
- (E)** Vara Central
Ligação das peças A e B na parte anterior pelo porca #3
- (F)** Chassis
Ligação das peças A e B na parte anterior e inferior pelo parafuso #5 e porca #2
- (G)** Suporte do cabo eléctrico
Ligação a F pelo parafuso #1 e porca #2
- (H)** Suporte do Transformador
Ligação ao chassis F por pressão ligeira. Sobrepõe-se sobre o eixo E e é fixado por duas cavilhas de plástico #6. Veja detalhe M

