

Traduction de la version originale du mode d'emploi / Traducción de las Instrucciones originales / Tradução das Instruções Originais / Traduzione delle istruzioni originali / Μετάφραση των πρωτότυπων οδηγιών / Tłumaczenie instrukcji oryginalnej / Перевод оригинала инструкции / Переклад оригінальної інструкції / Traducerea instrucțiunilor originale / Original Instructions  
Түпнұсқа нұсқаулықтың аудармасы

## Electronic safe

**FR** Notice de Montage - Utilisation - Entretien

**ES** Instrucciones de Montaje - Utilización - Mantenimiento

**PT** Instruções de Montagem - Utilização - Manutenção

**IT** Istruzioni per il Montaggio - l'Uso - la Manutenzione

**EL** Εγχειρίδιο συναρμολόγησης - χρήσης - συντήρησης

**KZ** Жинақтау және пайдалану жөніндегі нұсқаулық

**PL** Instrukcja Montażu - Użytkowania - Konserwacji

**RU** Руководство По Сборке и Эксплуатации

**UA** Керівництво По Збірці і Експлуатації

**RO** Manual asamblare - utilizare - întreținere

**EN** Assembly - Use - Maintenance Manual

V2016 - 09



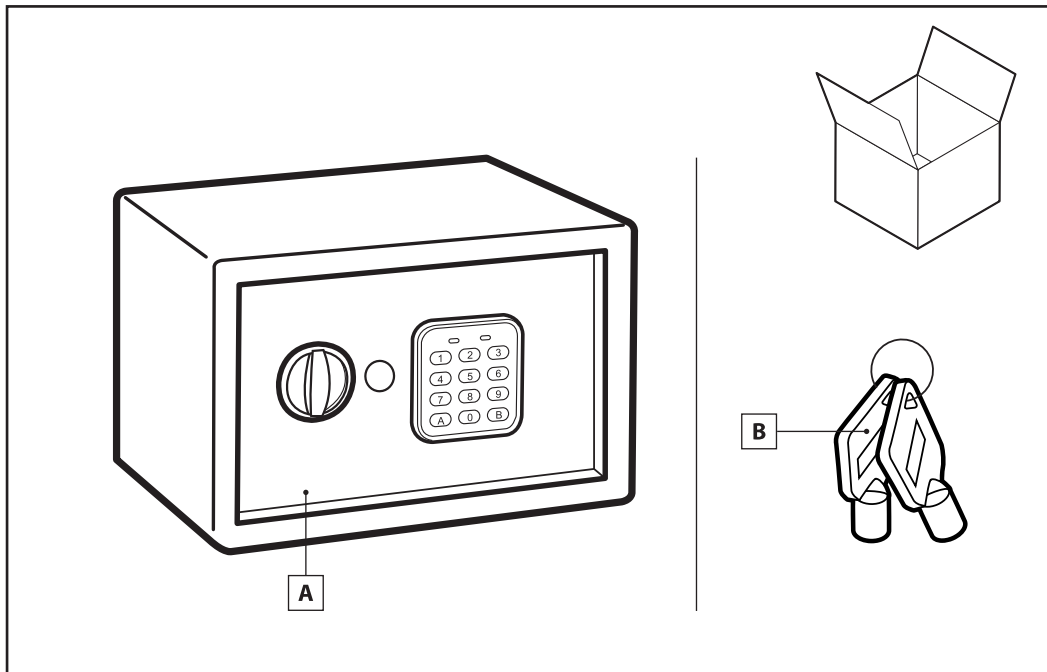

Ø10mm

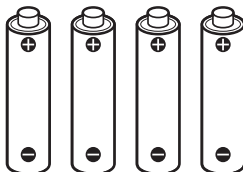

4 x AA (1,5V)

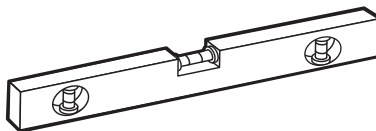
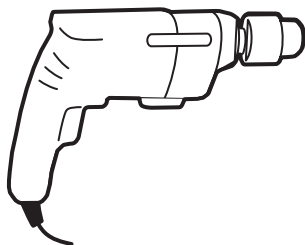
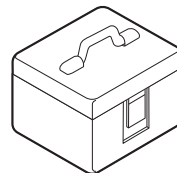

M6

Utiliser des fixations adaptées au mur / Utilizar fijaciones adaptadas a la pared / Utilizar fixações apropriadas à parede /  
 Usare mezzi di fissaggio adatti al muro / Χρησιμοποιήστε στηρίγματα ειδικά για τον τοίχο / Używać odpowiednich  
 mocowań ściennych / Использовать крепления, подходящие к стене / Використовувати кріплення, які підходять  
 до стіни / Utilizați elemente de fixare adaptate la perete / Use wall brackets / Қабырғаға сәйкес келетін бекіткіштерді  
 қолданыңыз





FR Précautions ES Precauciones PT Precauções IT Precauzioni EL Προφυλάξεις  
PL Środki ostrożności RU Меры предосторожности UA Запобіжні заходи  
RO Precauții EN Precautions KZ Сақтық шаралары

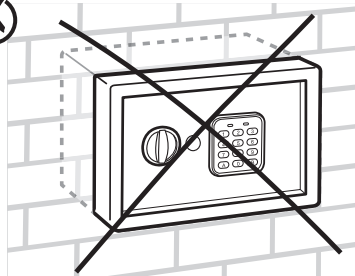
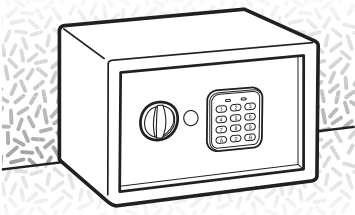
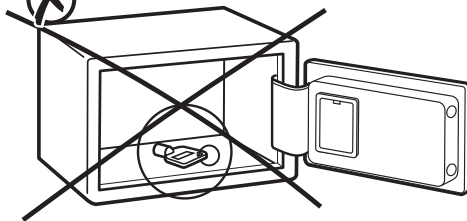
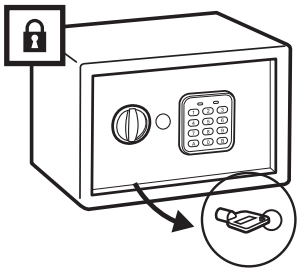
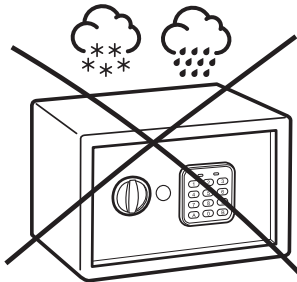
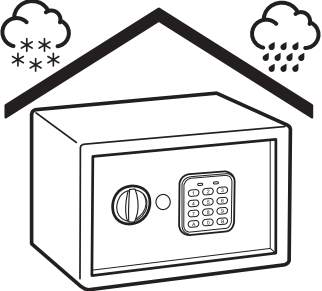
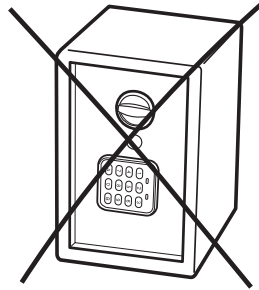
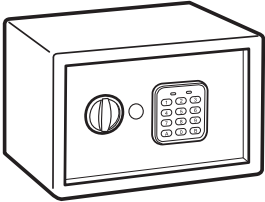



FR Installation ES Instalación PT Instalação IT Installazione EL Εγκατάσταση  
PL Instalacja RU Установка UA Установка RO Instalare EN Installation KZ Орнату

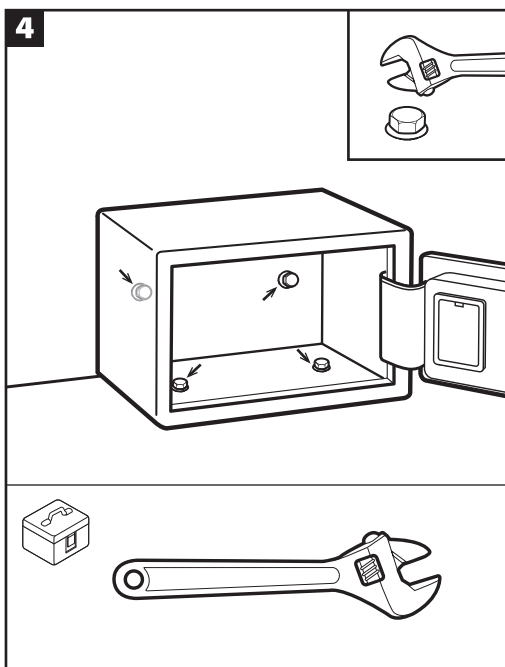
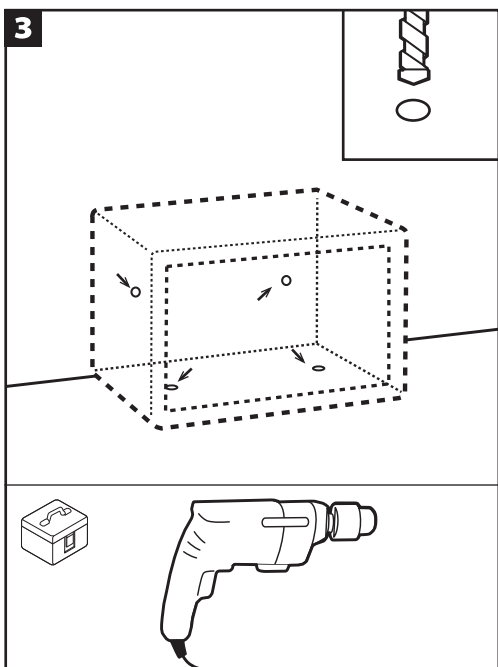
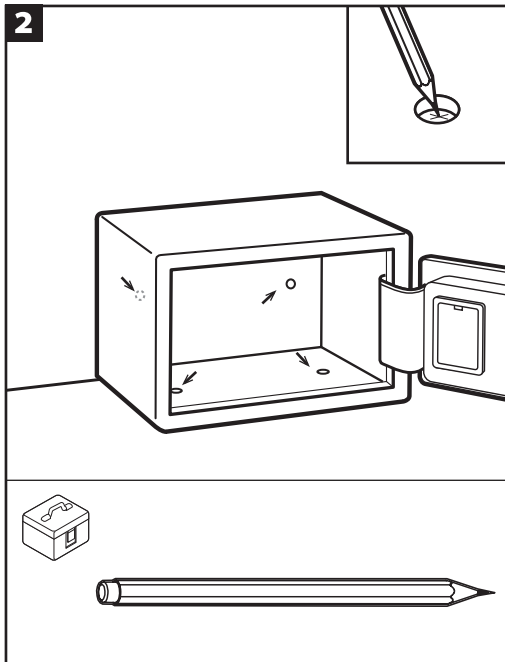
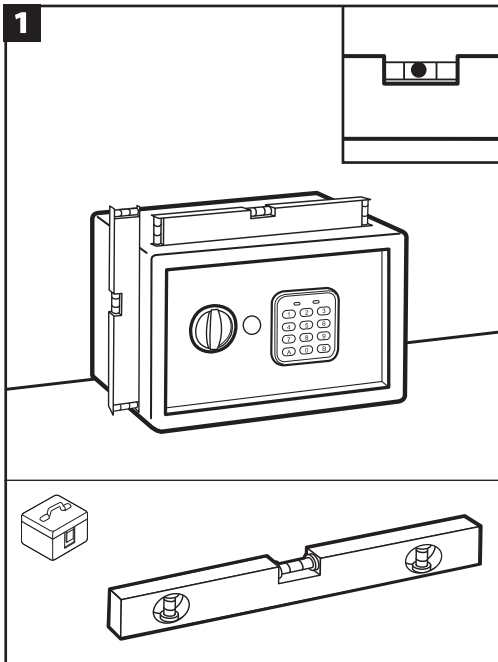

FR **Symboles** ES **Símbolos** PT **Símbolos** IT **Simboli** EL **Σύμβολα** PL **Symbole**  
 RU **Символы** UA **Умовні Позначення** RO **Simboluri** EN **Symbols** KZ **Белгілер**



Voyant vert allumé / Testigo verde encendido / Indicador luminoso verde aceso / Spia verde accesa / Πράσινη λυχνία αναμμένη / Zielona kontrolka zapalona / Зеленый индикатор включен / Зелений індикатор включений / Indicator verde aprins / Green light on Жасыл көрсеткіш жанып тұр



Voyant rouge allumé / Testigo rojo encendido / Indicador luminoso vermelho aceso / Spia rossa accesa / Κόκκινη λυχνία αναμμένη / Czerwona kontrolka zapalona / Красный индикатор включен / Червоний індикатор включений / Indicator roșu aprins / Red light on Қызыл көрсеткіш жанып тұр



Signal sonore / Señal sonora / Sinal sonoro / Segnale sonoro / Ηχητικό σήμα / Sygnał dźwiękowy / Звуковой сигнал / Звуковий сигнал / Semnal sonor / Sound signal / Дыбыстық белгі



Attendre / Espera / Esperar / Attendere / Αναμονή / Zaczekać / Режим ожидания / Режим очікування / Așteptare / Wait / Күту тәртіпмесі



Vérouillé / Cerrado / Trancado / Bloccato / Ασφαλισμένο / Zablokowane / Заблокирован / Заблокований / Blocat / Locked / Бұғатталған



Déverrouillé / Desbloqueado / Desbloqueado / Sbloccato / Ξεκλειδωτο / Odblokowany / Разблокирован / Розблокований / Descuiat / Unlocked / Бұғаттан босатылған



Piles chargées / Pilas cargadas / Pilhas carregadas / Batterie cariche / Φορτισμένες μπαταρίες / Baterie w pełni naładowane / Батареи заряжены / Батареї заряджені / Baterii încărcate / Batteries charges / Батареялар қуатталды



Piles usagées / Pilas usadas / Pilhas usadas / Batterie usate / Χρησιμοποιημένες μπαταρίες / Zużyte baterie / Исползованные батареи / Використані батареї / Baterii golite / Spent batteries / Пайдаланылған батареялар

Notes / Observaciones / Notas / Note / Σημειώσεις / Notatki / Примечания / Примітки / Note / Notes / Ескертулер

---



---



---



---



---



---



---



---



---



---

**FR** 1<sup>ère</sup> ouverture avec la clé **ES** Primera apertura con la llave **PT** Primeira abertura com a chave **IT** 1a apertura con la chiave **EL** 1ο άνοιγμα με το κλειδί **PL** Pierwsze otwarcie przy pomocy klucza **RU** 1-е открытие с ключом **UA** 1-е відкриття з ключем **RO** Prima deschidere cu cheia **EN** Opening for the first time with the key **KZ** 1-ші рет кілтпен ашу

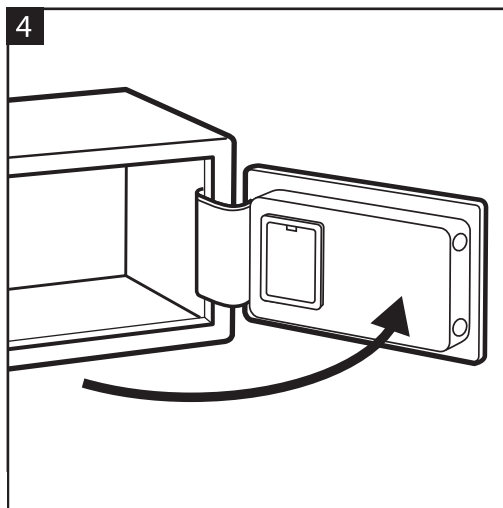
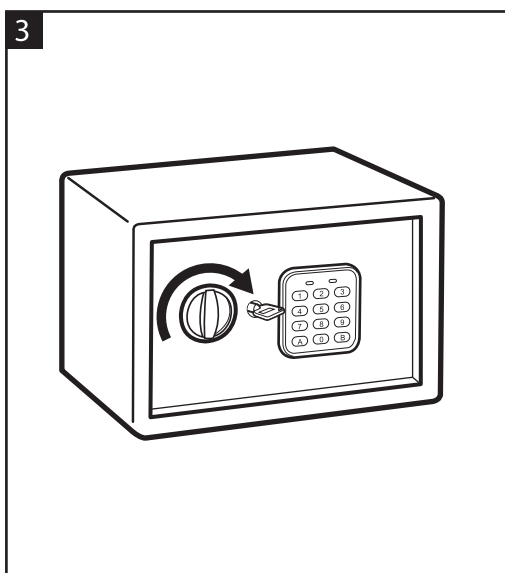
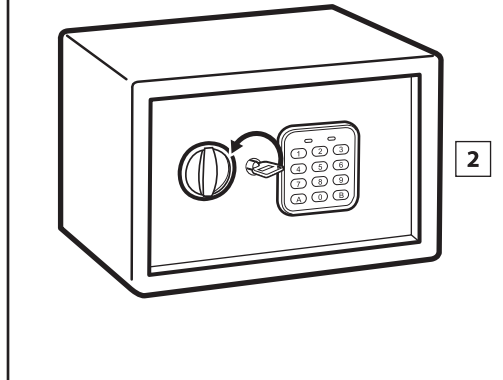
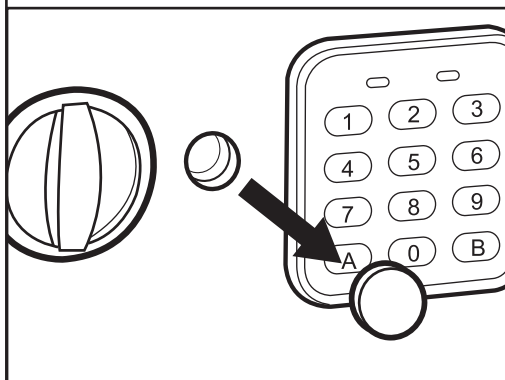
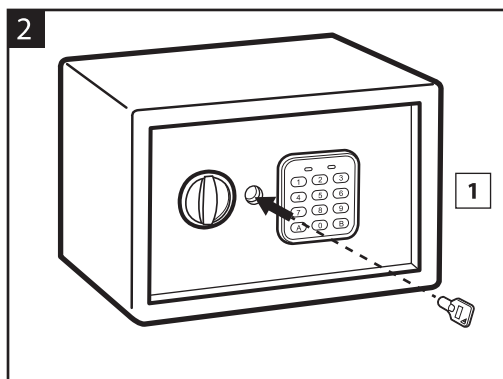
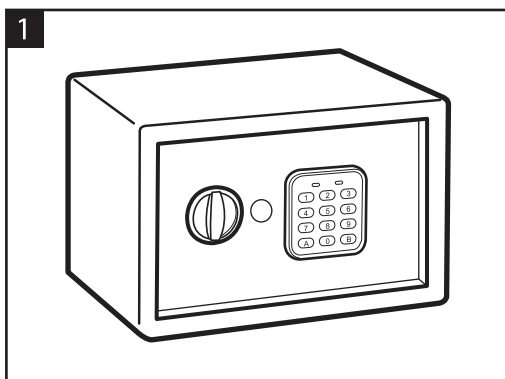



FR Installer les piles ES Instalar las pilas PT Colocar as pilhas IT Installare le batterie  
EL Τοποθετήστε τις μπαταρίες PL Instalowanie baterii RU Установить батареи  
UA Встановити батареї RO Instalați bateriile EN Install the batteries KZ Батареяларды орнату

5

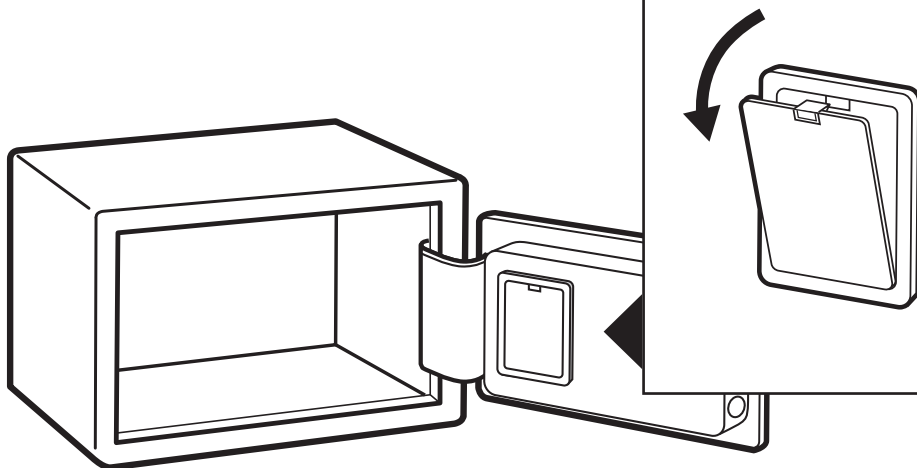

6

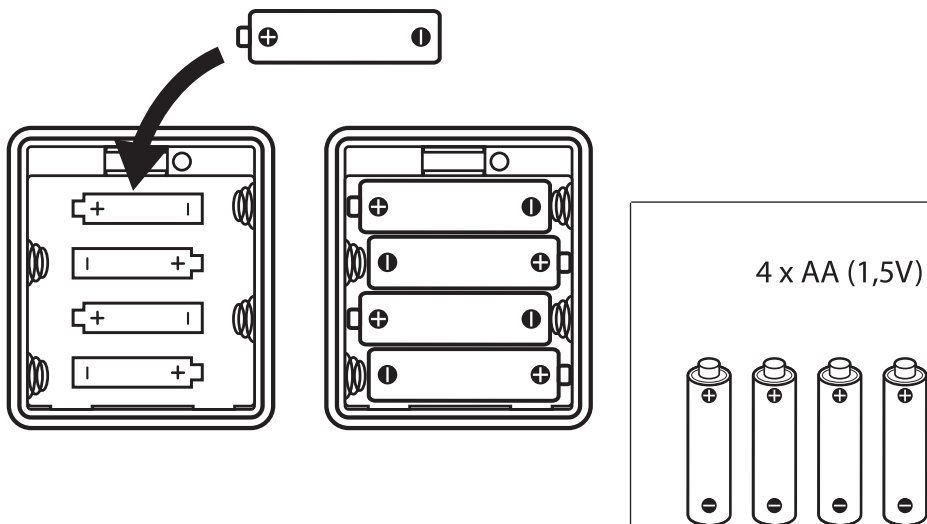

FR Configurer le code ES Configurar el código PT Configurar o código IT Impostare il codice  
 EL Ρύθμιση κωδικού PL Skonfigurować kod (hasło) RU Настроить код UA Налаштувати код  
 RO Configurarea codului EN Setting the code KZ Кодты баптау

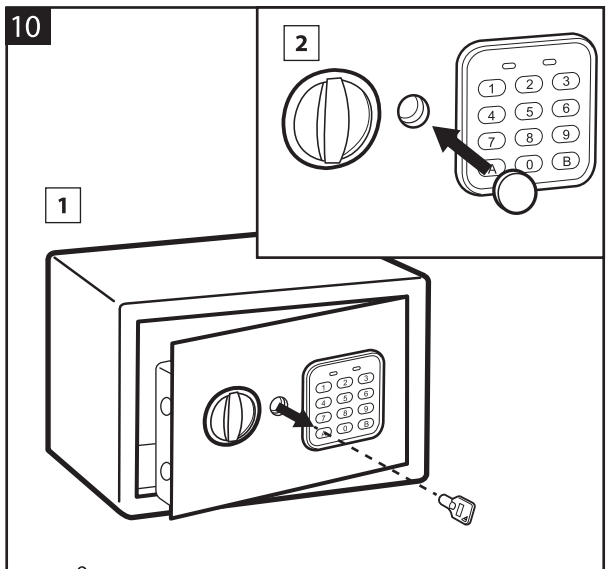
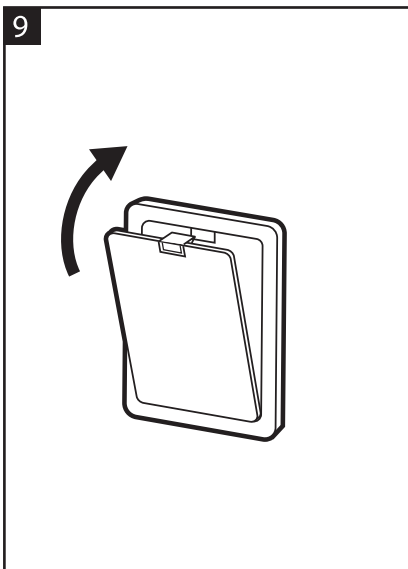
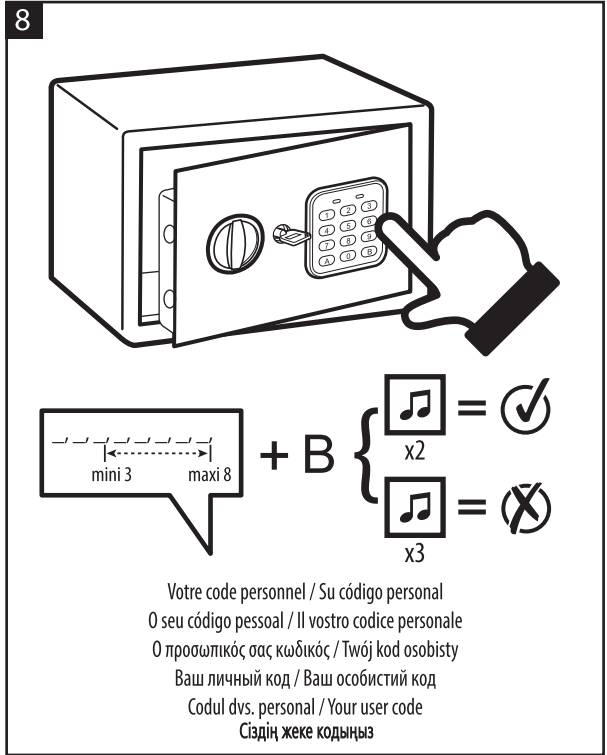
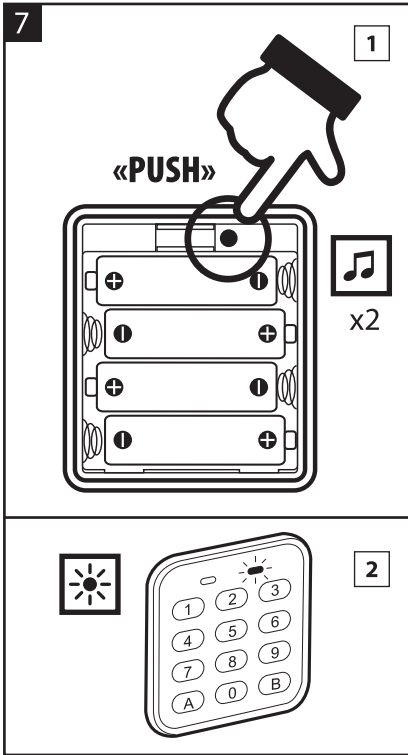

FR Utilisation ES Utilización PT Utilização IT Uso EL Χρήση PL Użytkowanie  
 RU Использование UA Використання RO Utilizare EN Operation KZ Пайдалану

1

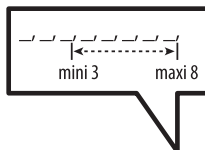
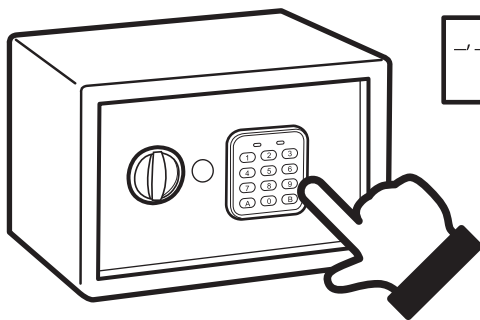

$$+ A > \text{[Musical Note]} = \text{[Checkmark]}$$

x2

Votre code personnel / Su código personal  
 O seu código pessoal / Il vostro codice personale  
 Ο προσωπικός σας κωδικός / Twój kod osobisty  
 Ваш личный код / Ваш индивидуальный код  
 Codul dvs. personal / Your user code  
 Сіздің жеке кодыңыз

2

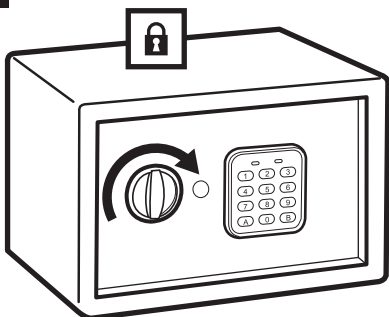

3

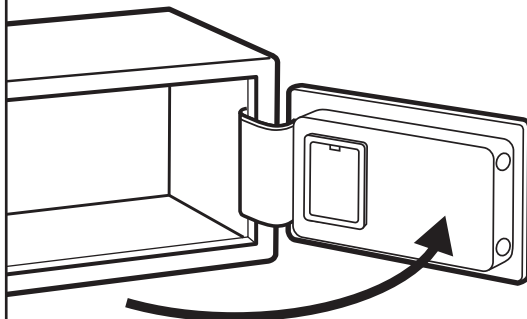

4

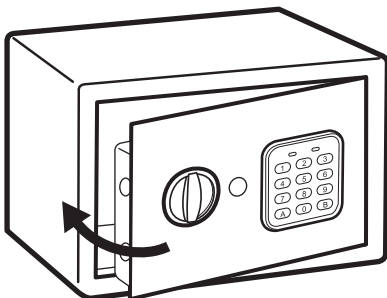

5

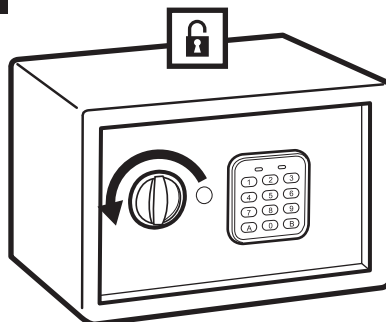

FR Résolution des problèmes ES Resolución de los problemas PT Resolução dos problemas  
 IT Risoluzione dei problemi EL Επίλυση προβλήματος PL Rozwiązywanie problemów  
 RU Устранение проблем UA Усунення проблем RO Soluționarea problemelor EN Troubleshooting  
 KZ Мәселелерді шешу

Code incorrect / Código incorrecto / Código incorreto / Codice errato / Εσφαλμένος κωδικός  
 / Niepoprawny kod / Неверный код / Невірний код / Cod incorect / Incorrect code / Дұрыс емес код

1

3 erreurs



x3

3 errores / 3 erros / 3 errori / 3 σφάλματα / 3 błędy / 3  
 ошибки / 3 помилки / 3 erori / 3 attempts / 3 қате

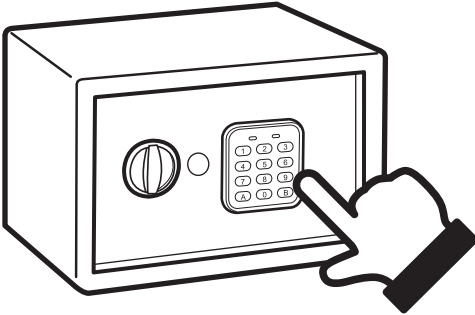

20 secondes

20 segundos / 20 segundos / 20 secondi  
 20 δευτερόλεπτα / 20 sekund  
 20 секунд / 20 секунд / 20 secunde  
 20 seconds / 20 секунд

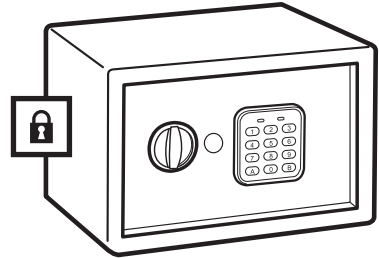

2

+ de 3 erreurs

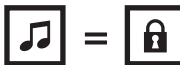

x3

Más de 3 errores / Mais do que 3 erros / Più di 3 errori /  
 Πάνω από 3 σφάλματα / Więcej niż 3 błędy / + 3 ошибки /  
 + 3 помилки / Peste 3 erori / More than 3 attempts / +3 қате

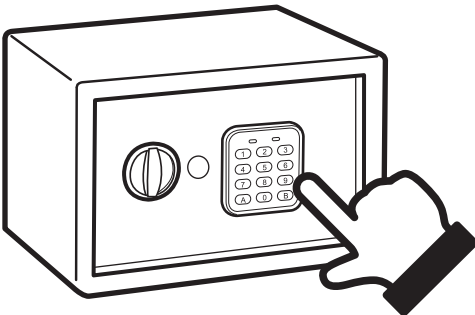

5 minutes

5 minutos / 5 minutos / 5 minuti  
 5 λεπτά / 5 minut / 5 минут / 5 хвилин  
 5 minute / 5 минут

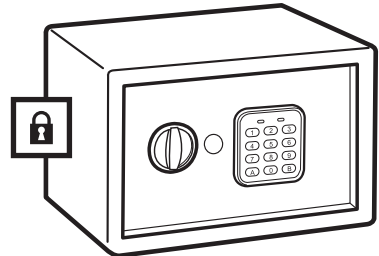

FR Résolution des problèmes ES Resolución de los problemas PT Resolução dos problemas  
 IT Risoluzione dei problemi EL Επίλυση προβλήματος PL Rozwiązywanie problemów  
 RU Устранение проблем UA Усунення проблем RO Soluționarea problemelor EN Troubleshooting  
 KZ Мәселелерді шешу

Remplacement des piles usagées / Sustitución de las pilas usadas / Substituição das pilhas usadas / Sostituzione delle batterie scariche / Αντικατάσταση των χρησιμοποιημένων μπαταριών / Wymiana zużytych baterii / Замена батареек / Заміна батарейок / Înlocuirea bateriilor uzate / Replacing dead batteries  
 Батареяларды ауыстыру

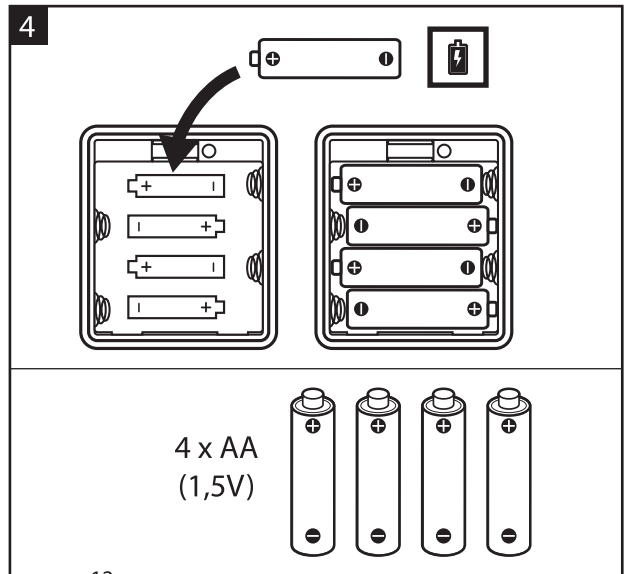
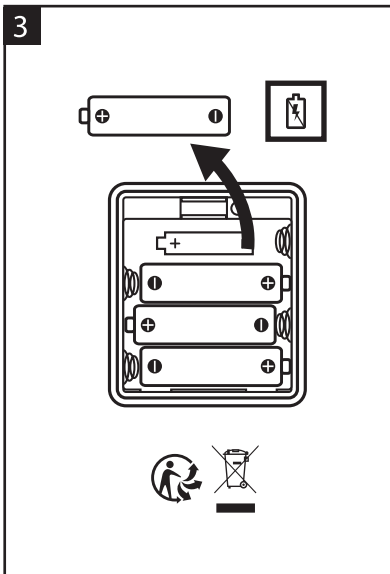
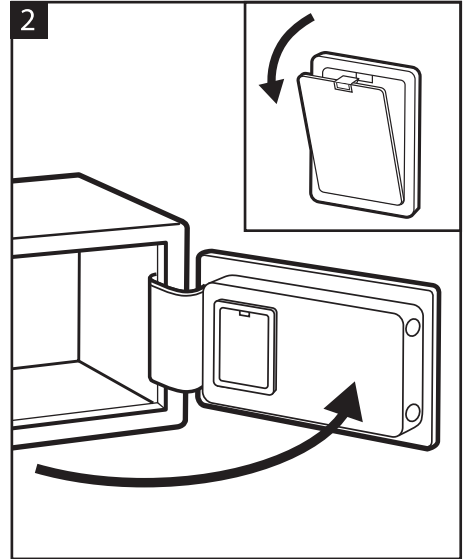
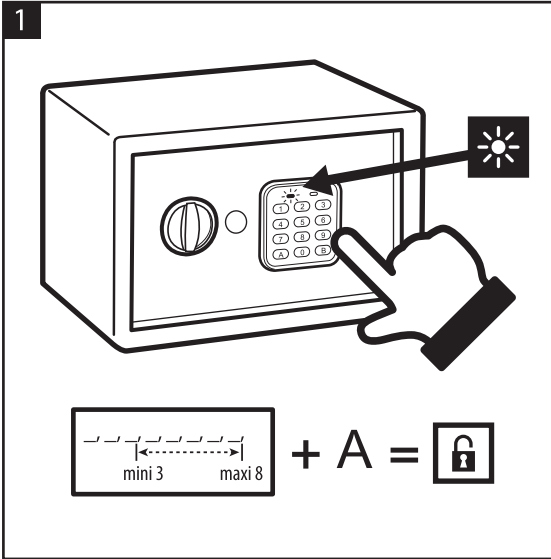

FR Résolution des problèmes ES Resolución de los problemas PT Resolução dos problemas  
 IT Risoluzione dei problemi EL Επίλυση προβλήματος PL Rozwiązywanie problemów  
 RU Устранение проблем UA Усунення проблем RO Soluționarea problemelor EN Troubleshooting  
 KZ Мәселелерді шешу

Reconfiguration du code / Reconfiguración del código / Reconfiguração do código / Reimpostazione del codice / Επαναρύθμιση κωδικού / Zmiana kodu (hasła) / Перенастройка кода / Перенастроювання коду / Reconfigurarea codului / Resetting the code / Кодты қайта баптау

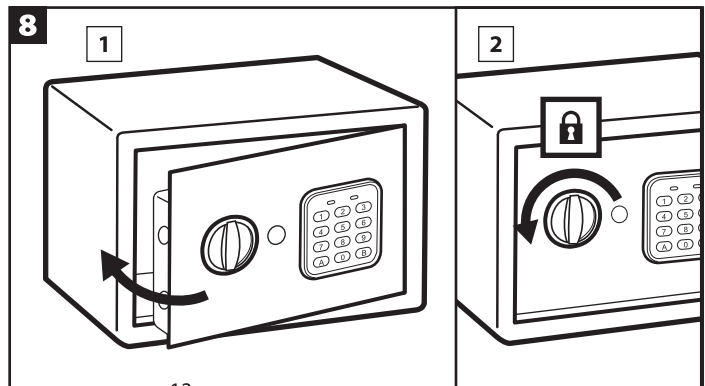
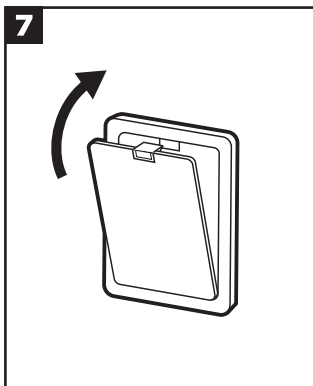
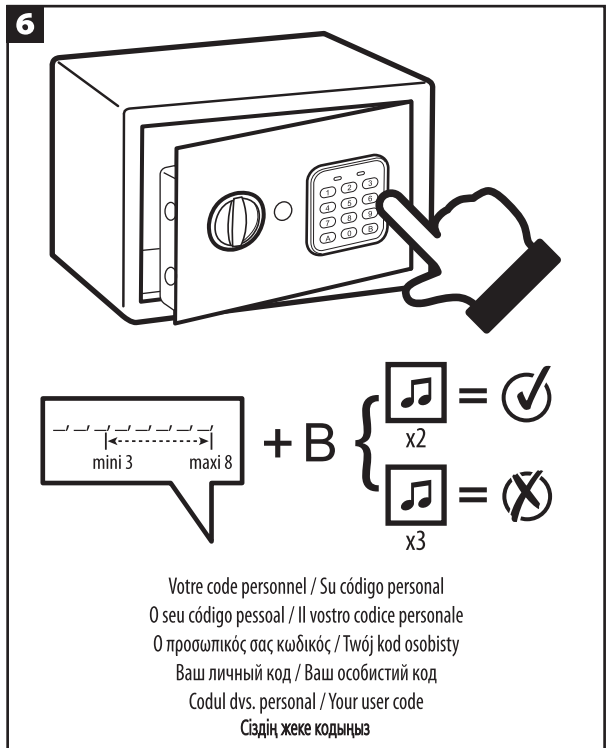
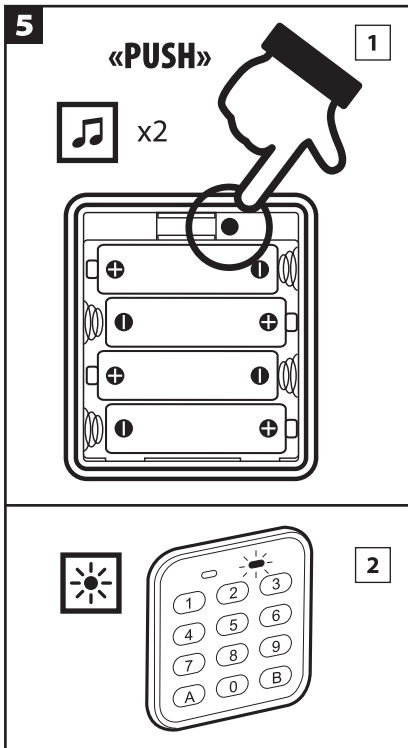

FR Résolution des problèmes ES Resolución de los problemas PT Resolução dos problemas  
 IT Risoluzione dei problemi EL Επίλυση προβλήματος PL Rozwiązywanie problemów  
 RU Устранение проблем UA Усунення проблем RO Soluționarea problemelor EN Troubleshooting  
 KZ Мәселелерді шешу

Oubli des codes ou piles déchargées / Códigos olvidados o pilas descargadas / Códigos esquecidos ou pilhas descarregadas / Codici dimenticati o pile scariche / Ξεχάσατε τους κωδικούς ή έχουν αποφορτιστεί οι μπαταρίες / Zapomniane hasło lub rozładowane baterie / Вы забыли код или батареи разряжены / Ви забули код або батареї розряджені / Cod uitat sau baterii descărcate / Codes forgotten or batteries dead / Сіз кодты ұмытып қалдыңыз немесе батареялардың қуаты таусылды

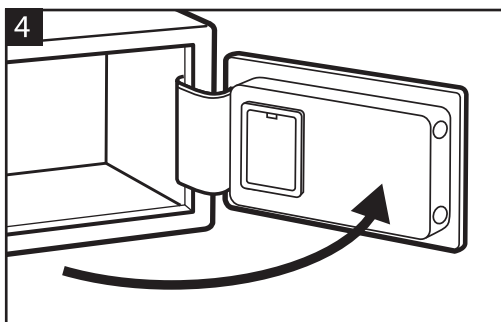
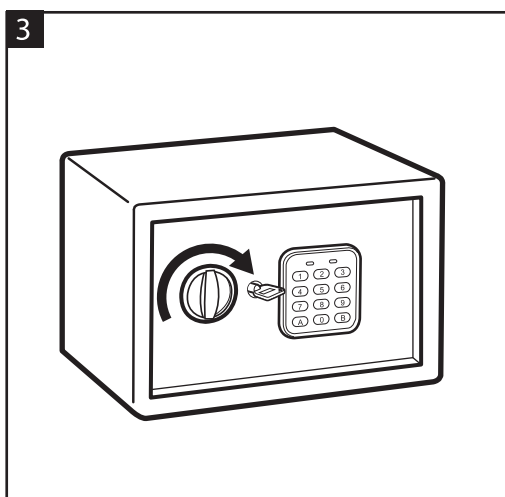
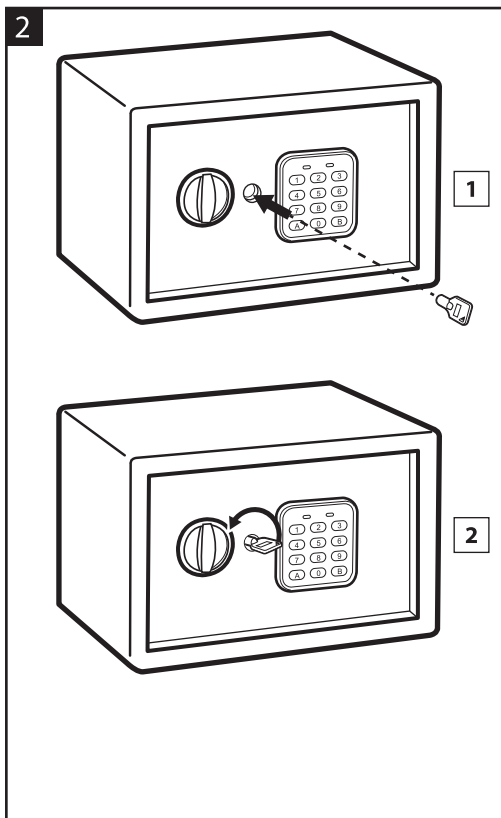
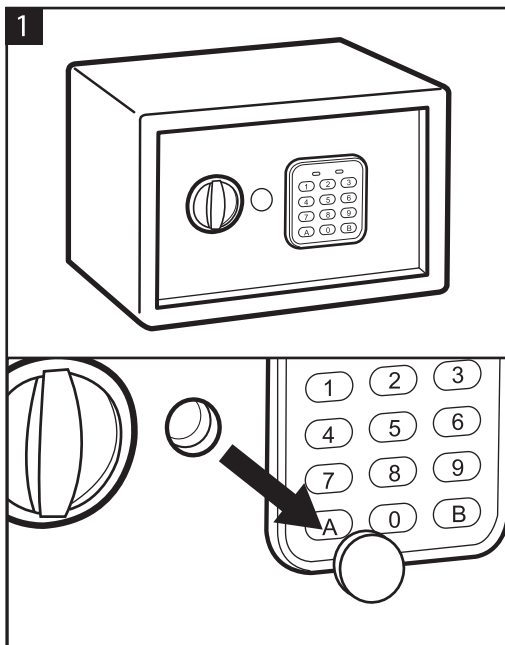

FR Résolution des problèmes ES Resolución de los problemas PT Resolução dos problemas  
 IT Risoluzione dei problemi EL Επίλυση προβλήματος PL Rozwiązywanie problemów  
 RU Устранение проблем UA Усунення проблем RO Soluționarea problemelor EN Troubleshooting  
 KZ Мәселелерді шешу

Oubli des codes et perte des clés / Códigos olvidados y llaves perdidas / Códigos esquecidos e perda das chaves / Codici dimenticati e chiavi perse / Εάν ξεχάσετε τους κωδικούς ή εάν χάσετε τα κλειδιά / Zapomnienie kodów lub utrata kluczy / Забытые коды и потеря ключей / Забуті коди і втрата ключів / Ați uitat codurile și ați pierdut cheile / Forgotten codes and lost keys / Ұмытылған кодтар және кілттерді жоғалту

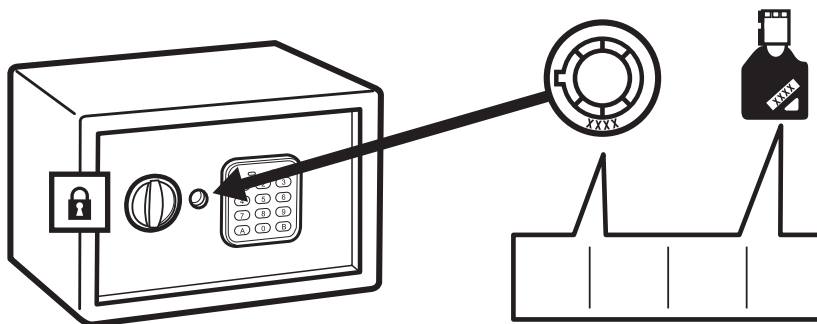

02?154?98  
 501?4544?  
 873?4?203  
 7?94645?7



En cas de problème lors de l'utilisation du coffre, contactez votre magasin. / Si tiene dificultades para manipular su caja fuerte, contacte con su tienda. / Se tiver dificuldades em manusear o seu cofre, contacte a sua loja. / In caso di problemi, contattare il proprio rivenditore. / Σε περίπτωση προβλήματος κατά τη χρήση του χρηματοκιβωτίου, επικοινωνήστε με το κατάστημα που σας εξυπηρετεί. / W przypadku jakichkolwiek trudności z obsługą sejfów, należy się skontaktować ze swoimi sklepem. / В случае возникновения проблем во время использования сейфа, обратитесь в Ваш магазин. / У разі виникнення проблем під час використання сейфа, зверніться до Вашого магазину. / «Dacă întâmpinați greutăți în manevrarea seifului dvs., luați legătura cu magazinul local. / If you have difficulties in handling your safe, contact your store.

Сейфті пайдалану кезінде мәселелер туындаса, өз дүкеніңізге хабарласыңыз

**FR** La garantie couvre la porte et la serrure (mécanique et électronique) contre les défauts de fabrication par un échange complet du coffre à l'identique ou modèle équivalent.

La garantie ne couvre pas la mauvaise utilisation, les dommages suite à une ouverture forcée ou tentative de vol, l'utilisation de mauvaises piles ou piles non adaptées, la peinture, les frais de démontage du coffres (maçonnerie, transport ...)

La garantie commerciale ne couvre pas les biens stockés dans le coffre.

« Cette garantie commerciale s'ajoute à la garantie légale de conformité, à savoir :

Article L211-4 : Le vendeur est tenu de livrer un bien conforme au contrat et répond des défauts de conformité existant lors de la délivrance.

Article L211-5 : le bien doit :

1° Être propre à l'usage habituellement attendu d'un bien semblable et, le cas échéant :

- correspondre à la description donnée par le vendeur et posséder les qualités que celui-ci a présentées à l'acheteur sous forme d'échantillon ou de modèle ;

- présenter les qualités qu'un acheteur peut légitimement attendre eu égard aux déclarations publiques faites par le vendeur, par le producteur ou par son représentant, notamment dans la publicité ou l'étiquetage ;

2° Ou présenter les caractéristiques définies d'un commun accord par les parties ou être propre à tout usage spécial recherché par l'acheteur, porté à la connaissance du vendeur et que ce dernier a accepté. Il répond également des défauts de conformité résultant de l'emballage, des instructions de montage ou de l'installation lorsque celle-ci a été mise à sa charge par le contrat ou a été réalisée sous sa responsabilité.

Article L211-12 : L'action résultant du défaut de conformité se prescrit par deux ans à compter de la délivrance du bien.»

**ES** La garantía cubre la puerta y la cerradura (mecánica y electrónica) contra los defectos de fabricación realizando un cambio completo de la caja fuerte por una idéntica o por un modelo equivalente.

La garantía no cubre un mal uso, ni los daños causados por una apertura forzada o por un intento de robo, ni la utilización de unas pilas malas o incorrectas, ni la pintura, ni los gastos de desmontaje de la caja fuerte (albañilería, transporte ...)

La garantía comercial no cubre los bienes guardados en la caja fuerte.

«Esta garantía comercial se añade a la garantía legal de conformidad, es decir:

Artículo L211-4: El vendedor tiene la obligación de entregar un bien en conformidad con el contrato y de responder por los defectos de conformidad que existan en el momento de la entrega.

Artículo L211-5: el bien debe:

1° Estar limpio, según el uso habitual de un bien similar y, en su caso:

- corresponderse con la descripción dada por el vendedor y poseer las características que le ha presentado al comprador en una muestra o modelo;

- presentar las características que un comprador puede legalmente esperar con respecto a las declaraciones públicas realizadas por el vendedor, por el productor o por su representante, especialmente, en la publicidad o en el etiquetado;

2° O presentar las características definidas, de común acuerdo, por las partes o ser apto para el uso especial requerido por el comprador, puesto en conocimiento del vendedor y que éste ha aceptado. Del mismo modo, el vendedor responde por los defectos de conformidad que resulten del embalaje, de las instrucciones de montaje o de la instalación cuando ésta se le haya encargado mediante contrato o cuando se haya realizado bajo su responsabilidad.

Artículo L211-12: La acción que resulte del defecto de conformidad prescribe en dos años, contados a partir de la entrega del bien.”

**PT** A garantia cobre a porta e a fechadura (mecânica e eletrónica) contra os defeitos de fabrico por uma troca completa do cofre por outro idêntico ou de modelo equivalente.

A garantia não abrange a má utilização, os danos resultantes de uma abertura forçada ou tentativa de roubo, a utilização de pilhas estragadas ou pilhas não adaptadas, a pintura, as despesas de desmontagem do cofre (trabalhos de pedreiro, transporte ...)

A garantia comercial não abrange os objetos que se encontrem dentro do cofre.

«Esta garantia comercial acresce à garantia legal em conformidade, ou seja:

Artigo L211-4: O vendedor está obrigado a entregar um bem conforme ao contrato e é responsável pelos defeitos de conformidade existentes aquando da entrega.

Artigo L211-5: O bem deve:

1° Estar em perfeitas condições para a utilização prevista para um bem do mesmo tipo e, sendo caso disso:

- corresponder à descrição feita pelo vendedor e ter as qualidades que este apresentou ao comprador na amostra ou modelo;

- ter as qualidades que qualquer comprador pode legitimamente esperar tendo em conta as declarações públicas feitas pelo vendedor, pelo produtor ou pelo seu representante, nomeadamente através da publicidade ou da rotulagem;

2° Ou apresentar as características definidas de comum acordo entre as partes ou estar adequado ao especial uso que o comprador pretende e deu a conhecer ao vendedor, tendo este acei-

tado. É igualmente responsável pelas faltas de conformidade resultantes da embalagem, das instruções de montagem ou da instalação, quando esta esteja a seu cargo de acordo com o contrato ou tenha sido efetuada sob a sua responsabilidade.

Artigo L211-12: O procedimento resultante de falta de conformidade prescreve no prazo de dois anos a contar da entrega do bem.»

**IT** La garanzia copre la porta e la serratura (meccanica e elettronica) contro i difetti di fabbricazione tramite una sostituzione completa della cassaforte con un modello identico o equivalente.

La garanzia non copre l'uso improprio, i danni dovuti ad una apertura forzata o al tentativo di furto, l'uso di batterie sbagliate o non adatte, la pittura, le spese di smontaggio della cassaforte (muratura, trasporto...)

La garanzia commerciale non copre i beni conservati nella cassaforte.

«Questa garanzia commerciale si aggiunge alla garanzia legale di conformità, cioè:

Articolo L211-4: Il venditore deve consegnare un bene conforme al contratto e deve rispondere dei difetti di conformità esistenti al momento della consegna.

Articolo L211-5: Il bene deve:

1° Essere pronto ad essere usato come ci si aspetta abitualmente che beni simili funzionino e, all'occorrenza:

- corrispondere alla descrizione data dal venditore e possedere le qualità che quest'ultimo ha presentato all'acquirente sotto forma di campione o modello;

- presentare le qualità che un acquirente possa legittimamente aspettarsi viste le dichiarazioni pubbliche fatte dal venditore, dal fabbricante o da un suo rappresentante, per esempio tramite pubblicità o etichettatura;

2° O presentare le caratteristiche definite di comune accordo dalle parti o essere proprie a qualsiasi uso speciale richiesto dall'acquirente, portato a conoscenza dal venditore e che quest'ultimo ha accettato. Risponde ugualmente dei difetti di conformità che risultino dall'imballaggio, dalle istruzioni di montaggio o dall'installazione quando questa è contrattualmente a suo carico o sia stata effettuata sotto la sua responsabilità.

Articolo L211-12: L'azione che risulti dal difetto di conformità entra in prescrizione due anni dopo la consegna del bene.»

**EL** Η εγγύηση καλύπτει την πόρτα και την κλειδαριά (χειροκίνητη και ηλεκτρική) για ελαττώματα στην κατασκευή μέσω ανταλλαγής όλου του περιεχομένου της συσκευασίας με ακριβώς ίδιο ή παρόμοιο μοντέλο.

Η εγγύηση δεν καλύπτει την κακή χρήση, τη φθορά που οφείλεται σε άνοιγμα με τη βία ή απόπειρα διάρρηξης, τη χρήση ακατάλληλης ή μη συμβατής μπαταρίας, τη βαφή, τα έξοδα αποσυρμολόγησης της συσκευασίας (εργασίες κατασκευής, μεταφορά κ.λπ.)

Η εμπορική εγγύηση δεν καλύπτει τα εμπορεύματα που βρισκονται στη συσκευασία.

«Η παρούσα εμπορική εγγύηση προστίθεται στη νομική εγγύηση συμμόρφωσης, και συγκεκριμένα:

Άρθρο L211-4: Ο πωλητής οφείλει να παραδίδει το εμπόρευμα σύμφωνα με τη σύμβαση και να αναλαμβάνει την ευθύνη για τα προβλήματα συμμόρφωσης που υφίστανται κατά την παράδοση.

Άρθρο L211-5: Το εμπόρευμα θα πρέπει:

1. Να είναι κατάλληλο για τη συνήθη προβλεπόμενη χρήση ενός παρόμοιου εμπορεύματος, και ανάλογα με την περίπτωση:

- να αντιστοιχεί στην περιγραφή που παρέχεται από τον πωλητή και να διαθέτει τις ιδιότητες που παρουσιάζονται στον αγοραστή υπό τη μορφή δείγματος ή μοντέλου,

- να διαθέτει τις ιδιότητες που εύλογα μπορεί να αναμένει ο αγοραστής, σύμφωνα με τις δημόσιες δηλώσεις του πωλητή, του κατασκευαστή ή του εκπροσώπου του, ιδίως στις διαφημίσεις ή στην ετικέτα του.

2. Η να διαθέτει τα χαρακτηριστικά που ορίζονται με κοινή συμφωνία μεταξύ των μερών ή να είναι κατάλληλο για κάθε ειδική χρήση που επιθυμεί ο αγοραστής, για την οποία έχει ενημερωθεί ο πωλητής και την έχει αποδεχθεί. Αναλαμβάνει επίσης την ευθύνη για προβλήματα συμμόρφωσης που οφείλονται στη συσκευασία, στις οδηγίες συναρμολόγησης ή στην εγκατάσταση από τη στιγμή που αυτή έχει τεθεί υπό την ευθύνη του σύμφωνα με τη σύμβαση ή έχει πραγματοποιηθεί υπό δική του ευθύνη.

Άρθρο L211-12: Η δυνατότητα υποβολής αξίωσης για οποιοδήποτε πρόβλημα συμμόρφωσης εκπνέει μετὰ πάροδο δύο ετών από την παράδοση του εμπορεύματος.»

**PL** Gwarancja obejmuje wady produkcyjne drzwiczek i zamka (mechanicznego i elektronicznego) i zapewnia w takim przypadku wymianę sejfów na taki sam lub podobny model.

Gwarancja nie obejmuje uszkodzeń powstałych w wyniku nieprawidłowego użycia, próby otwarcia siłą lub użycia złych lub niewłaściwych baterii, farby, kosztów demontażu (murowanie, transport...).

Gwarancja handlowa nie obejmuje towarów przechowywanych w sejfie.

«Niniejsza gwarancja handlowa uzupełnia prawną gwarancję zgodności, a mianowicie:

Artykuł L211-4 Sprzedawca musi dostarczyć towar zgodny z umową i odpowiada za niezgodności towaru z umową istniejące w momencie dostawy.

Artykuł L211-5: Produkt powinien:

1° Nadawać się do celów oczekiwanych zazwyczaj od takich produktów, a jeśli to konieczne:

- odpowiadać opisowi podanemu przez sprzedawcę i posiadać cechy, które przedstawił kupującemu przy pomocy próbki lub modelu;

- przedstawiać cechy, których kupujący może oczekiwać ze względu na deklaracje publiczne sprzedającego, producenta lub jego przedstawiciela, w szczególności w reklamie lub na etykiecie;

2° albo posiadać właściwości określone w drodze wzajemnego porozumienia przez strony lub być odpowiedni dla danego celu poszukiwanego przez kupującego, o którym kupujący zawia domił sprzedającego i ten ostatni zaakceptował to. Dotyczy to również niezgodności opakowania, instrukcji montażu lub instalacji, jeżeli została ona dokonana przez niego zgodnie z umową lub została przeprowadzona na jego odpowiedzialność.

Artykuł L211-12: Akcje prawne wynikające z braku zgodności wygasają po dwóch latach od dostawy towaru.»

**RU** Гарантия распространяется на дверцу и замок (механический и электронный) от дефектов производства в виде полного обмена сейфа идентичной или эквивалентной модели.

Гарантия не распространяется в случае неправильного использования, повреждений, возникших в результате принудительного открытия или попытки кражи, использования плохих или неподходящих батарей, покраски, расходов на демонтаж сейфов (монтаж, транспортировка ...)

Торговая гарантия не распространяется на имущество, которое хранится в сейфе.

«Эта торговая гарантия является дополнением к гарантии соответствия, а именно:

Статья L211-4: Продавец обязан доставить товар, соответствующий контракту и отвечающий недостаткам соответствия, существующих в момент выдачи.

Статья L211-5: товар должен:

1° Быть пригодным для использования, обычно ожидаемого от похожего товара и, по случаю:

- соответствовать описанию, данное продавцом и обладать качествами, которые он представил покупателю в виде образца или модели;

- представить качества, которые покупатель может обоснованно ожидать с учетом государственных деклараций, сделанных продавцом, производителем или его представителем, в том числе рекламы или этикетирования;

2° Или представить характеристики, определенные по общему соглашению сторон или быть пригодным для любого специального использования покупателем,

проинформировавшего продавца, и принятого последним. Он отвечает также за недостатки соответствия, возникшие в результате упаковки, инструкций по монтажу или установке, когда он был ответственен по договору или когда они были проведены под его ответственностью.

Статья L211-12: Действия, являющиеся следствием недостатков соответствия, теряют силу через два года со дня выдачи товара.»

**UA** Гарантія поширюється на дверцята та замок (механічний і електронний) від дефектів виробництва у вигляді повного обміну сейфа ідентичний або еквівалентний моделі.

Гарантія не поширюється в разі неправильного використання, пошкоджень, що виникли в результаті примусового відкриття або спроби крадіжки, використання поганих або невідповідних батарей, фарбування, витрат на демонтаж сейфів (монтаж, транспортування ...)

Торгова гарантія не поширюється на майно, яке зберігається в сейфі.

«Ця торгова гарантія є доповненням до гарантії відповідності, а саме:

Стаття L211-4: Продавець зобов'язаний доставити товар, відповідно контракту і який відповідає недолікам відповідності, що існують в момент видачі.

Стаття L211-5: товар повинен:

1° Бути придатним для використання, звичай очікуваного від схожого товару і, з нагоди:

- відповідати опису, дане продавцем і володіти якостями, які він представив покупцеві у вигляді зразка або моделі;

- представити якості, які покупець може обґрунтовано очікувати з урахуванням державних декларацій, зробленим продавцем, виробником або його представником, у тому числі реклами або етикетування;

2° Або представити характеристики, визначені за спільною згодою сторін або бути придатним для будь-якого спеціального використання покупцем, який проінформував продавця, і котре було прийняте останнім.

18 Він відповідає також за недоліки відповідності, що виникли в результаті упаковки, інструкцій з монтажу або установки, коли він був відповідальний за договором, або коли вони були проведені під його відповідальністю.

Стаття L211-12: Дії, які є наслідком недоліків відповідності, втрачають чинність через два роки з дня видачі товару.»

**RO** Garanția acoperă ușa și încuietoarea (mecanică și electronică) împotriva defectelor de fabricație printr-un schimb complet al seifului cu un model identic sau echivalent.

Garanția nu acoperă utilizarea defectuoasă, daunele datorate

unei deschideri forțate sau unei tentative de furt, utilizarea de baterii greșite sau neadaptate, vopsea, cheltuielile de demontare a seifului (zidărie, transport ...).

Garanția comercială nu acoperă bunurile depozitate în seif.

„Această garanție comercială se adaugă garanției legale de conformitate, și anume:

Articolul L211-4: Vanzătorul are obligația să livreze un produs conform cu contractul și răspunde pentru defectele de conformitate existente la momentul livrării.

Articolul L211-5: Produsul trebuie:

1° Să fie adecvat utilizării obișnuite care se așteaptă de la un produs asemănător și, dacă este cazul:

- să corespundă descrierii oferite de vânzător și să dețină calitățile pe care acesta le-a prezentat cumpărătorului sub formă de eșantion sau model;

- să prezinte calitățile pe care un cumpărător le poate aștepta în mod legitim având în vedere declarațiile publice realizate de vânzător, de producător sau de reprezentantul acestuia, în special în publicitate sau pe etichete;

2° Sau să prezinte caracteristicile definite de comun acord de către părți, sau să fie adecvat oricărei utilizări speciale cerute de cumpărător, adusă la cunoștința vânzătorului și pe care acesta din urmă a acceptat-o. Acesta mai răspunde și în cazul defectelor de conformitate rezultate din ambalare, instrucțiunile de montaj sau de instalare atunci când acest lucru a fost stabilit ca fiind în sarcina sa prin contract sau a fost realizat sub responsabilitatea sa.

Articolul L211-12: Acțiunea ce rezultă din defectul de conformitate expiră după doi ani de la livrarea produsului.”

**EN** The guarantee covers the door and the (mechanical and electronic) lock against manufacturing defects by way of full exchange of the safe for an identical or equivalent model.

The guarantee does not cover improper use, damages following forced opening or attempted robbery, the use of improper or unsuitable batteries, painting, expenses incurred with dismantling safes (masonry, transport ...).

The commercial guarantee does not cover the goods stored inside the safe.

«This commercial guarantee is complementary to the legal conformity guarantee, i.e.:

Article L211-4: The seller undertakes to deliver an article in accordance with the contract and to be accountable for any lack of conformity upon delivery.

Article L211-5: the article shall:

1. Be appropriate for the use generally expected from such an article and, if necessary:

- correspond to the description given by the seller and possess the qualities that such seller presented in the form of a sample or model;

- present the qualities that a purchaser may legitimately expect in view of the public statements made by the seller, by the producer or by their representative, notably in advertising and labels;

2. Or present the characteristics defined in joint agreement by the parties or be suitable for any special requirement of the buyer made known to the seller and which the latter agreed to. The seller is also responsible for lack of conformity resulting from packaging, assembly or installation instructions and when such conformity was covered by the contract or performed under such seller's responsibility.

Article L211-12: Any legal action resulting from lack of conformity shall have a two year time bar as of delivery of the article.

**KZ** Кепілдік сейфті дәл сондай немесе ұқсас үлгіге толық ауыстыру түрінде өндіріс ақауларына қатысты есікке және құлпыға (механикалық және электрондық) жарамды.

Кепілдік дұрыс пайдаланбау, күшпен ашу немесе ұрлау талпынысы, нашар немесе сәйкес келмейтін батареяларды қолдану, бояу, сейфтерді демонтаждау (монтаждау, тасымалдау...) нәтижесінде туындаған зақымдарға жарамсыз.

Тауарлық кепілдік сейфте сақталатын мүлікке жарамсыз.

“Бұл тауарлық кепілдік сәйкестік кепілдігіне толықтыру болып табылады, яғни:

L211-4 бап: Сатушы тауарды келісімшартқа сәйкес жеткізуге міндетті және жеткізуге дейін туындайтын кез келген кемшіліктер үшін жауапты болады.

L211-5 бап: тауар:

1° Ұқсас тауардан әдетте болжанатын пайдалануға сәйкес болуы тиіс, сонымен қатар:

- сатушы берген сипаттамаға сәйкес келуі және сатушы үлгі немесе модель түрінде көрсеткен қасиеттерге ие болуы тиіс;

- сатушы, өндіруші немесе оның өкілі жарнамада немесе затбелгі жапсырмасында жасаған бұқаралық мәлімдемелердің сатып алушы болжайтын қасиеттерге ие болуы тиіс.

20 Не болмаса, тараптардың ортақ келісімі бойынша белгіленген сипаттамаларға сәйкес болуы керек, немесе сатып алушымен алдын ала келісілген кез келген арнайы талапқа сәйкес келуі тиіс. Сатушы қаптау, монтаждау және орнату бойынша нұсқаулықтардың нәтижесінде туындаған сәйкестік кемшіліктері үшін жауап береді, егер бұндай жағдайлар келісімшартта қарастырылған болса немесе сатушының сондай жауапкершілігінің астында орындалған болса.

L211-12 бап: Сәйкестік кемшіліктерінен туындаған кез келген заңды әрекет тауарды берген күннен бастап екі жылдан кейін күшін жояды”.

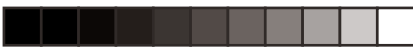

- FR Ce produit est recyclable. S'il ne peut plus être utilisé, veuillez l'apporter dans un centre de recyclage de déchets.
- ES Este producto es reciclable. Si ya no se puede usar, llévelo a un centro de reciclaje de residuos.
- PT Este produto é reciclável. Se deixar de o utilizar, entregue-o num centro de reciclagem de resíduos.
- IT Questo prodotto può essere riciclato. Se deve essere smaltito, portalo presso un centro di riciclaggio.
- EL Αυτό το προϊόν είναι ανακυκλώσιμο. Εάν δεν μπορεί πλέον να χρησιμοποιηθεί, μεταφέρετε την σε κάποιο κέντρο ανακύκλωσης απορριμμάτων.
- PL Ten produkt poddawany jest recyklingowi, kiedy przestaje być użyteczny należy dostarczyć go do punktu zbiórki odpadów.
- RU Этот продукт может перерабатываться. Если он больше не пригоден для пользования, сдайте его в утилизационный центр.
- KZ Бұл өнім қайта өңдеуге келеді. Оны әрі қолдануға болмайтын жағдайда, оны қайта өңдейтін орталыққа тапсыруыңызды өтінеміз
- UA Цей продукт може перероблятися. Якщо воно більше не є придатне для використання, здайте його в утилізаційний центр.
- RO Acest produs este reciclabil. Dacă nu mai poate fi folosit, vă rugăm să îl aduceți într-un centru de reciclare a deșeurilor.
- BR Este produto é reciclável. Se não puder mais ser usado, descarte em um centro de reciclagem de resíduos.
- EN This product is recyclable. If it cannot be used anymore, please take it to waste recycling centre.



ADEO Services  
135 Rue Sadi Carnot - CS 00001  
59790 RONCHIN - France

ТОВ «Леруа Мерлен Україна»,  
вул. Полярна 17а, м. Київ  
04201, Україна

ООО ЛЕРУА МЕРЛЕН ВОСТОК,  
141031, Московская область,  
Мытищинский район, г. Мытищи,  
Осташковское шоссе, д.1, РОССИЯ

ЛЕРУА МЕРЛЕН ВОСТОК ААҚ,  
141031, Мәскеу облысы, Мытищи  
ауданы, Мытищи қ., Осташковское  
тасжолы, 1 үй, РЕСЕЙ



Made in China 2016

