

## ESQUEMA DE INSTALACIÓN PUERTA ACORAZADA HOFERVAN 8R

### 1 - Montaje Estándar del Marco Tubular

- Comprobar la burbuja de aire horizontal y la plomada.
- Medir y verificar la igualdad de la longitud de las diagonales.
- Medir y verificar la igualdad de las 2 medidas de altura.

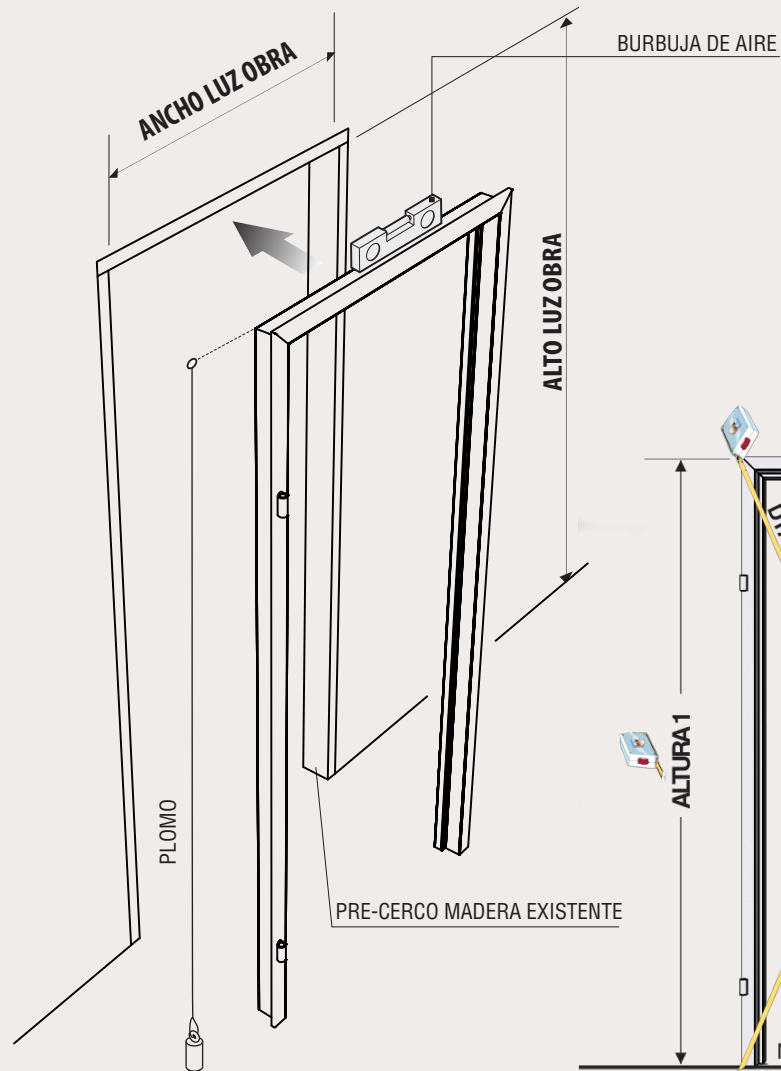

### 2 - Instalación del Anclaje Químico

- Se precisan 8 tornillos de fijación con dimensión mínima M8x120.
- Introducir con el ángulo adecuado para un correcto anclaje del marco (ver figura adjunta).

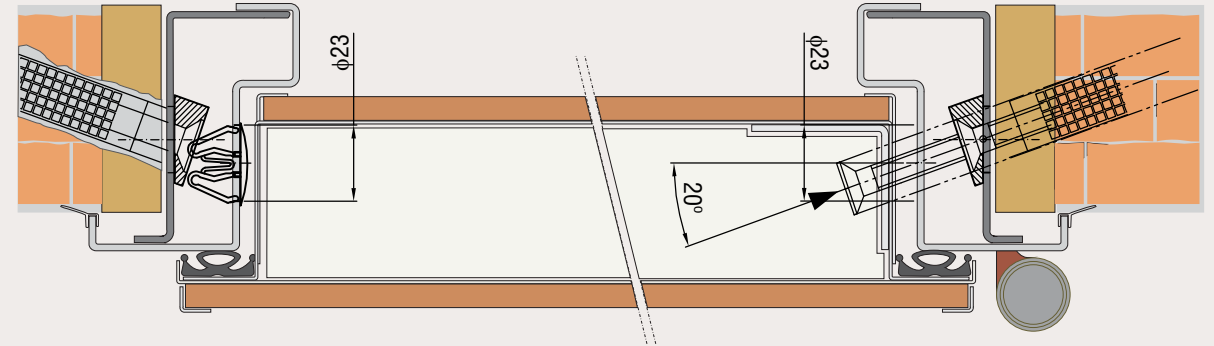

### 3 - Instalación de la Hoja Acorazada

- Insertar la hoja acorazada en el marco de la puerta ajustando las bisagras correctamente.

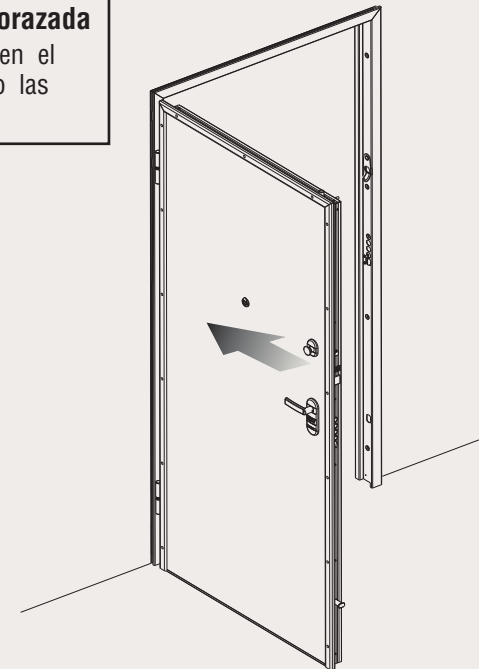

#### 4 - Ajuste de la Bisagra

Retirar la tapa inferior de la bisagra "A".

Desenroscar completamente el primer tornillo roscado "B" utilizando la llave Allen y extraerlo.

Enroscar o desenroscar el 2º tornillo "C", actuando uniforme y gradualmente sobre todas las bisagras (inferior, superior y central si la hubiera) para evitar sobrecargas y desequilibrios, poniendo todas bajo carga.

En el caso de puertas pesadas, asegúrese de que el 2º tornillo "C" esté alineado con el 1º tornillo "B" en al menos una bisagra, de no ser así, proceder de la siguiente forma:

1. Descargar el peso de la puerta sobre una única bisagra y bloquear la otra bajo el apoyo.
2. Colocar una cuña debajo de la puerta para evitar trasladar momentáneamente todo el peso sobre una única bisagra.

Tras haber efectuado la regulación, montar de nuevo el 1º tornillo roscado "B" y la tapa "A" en todas las bisagras.

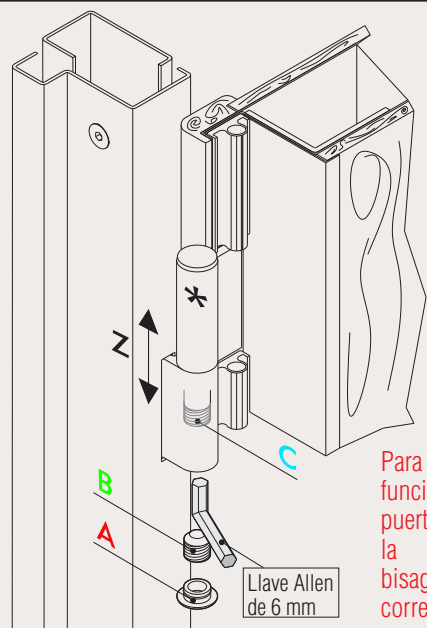

**- ATENCIÓN -**

Para garantizar el buen funcionamiento de la de la puerta se debe asegurar que la instalación de las bisagras están a la altura correcta.

#### 5 - Ajuste del Cortavientos

Comprobar la distancia (separación) entre la hoja y el suelo.

Con la llave Allen de 3 mm desenroscar o atornillar el tornillo, de modo que cuando la puerta se cierra y se golpea el lado del marco, el cortavientos baja hasta la medida necesaria.

Cuando la puerta esté cerrada, compruebe que la guillotina se adhiere perfectamente al suelo.



#### 6 - Ajuste del Sistema Antitarjeta

Para obtener el ajuste correcto del sistema antitarjeta en la ½ vuelta es necesario aflojar los tornillos 1 y 2 y luego ajustar la distancia del sistema con respecto al marco.

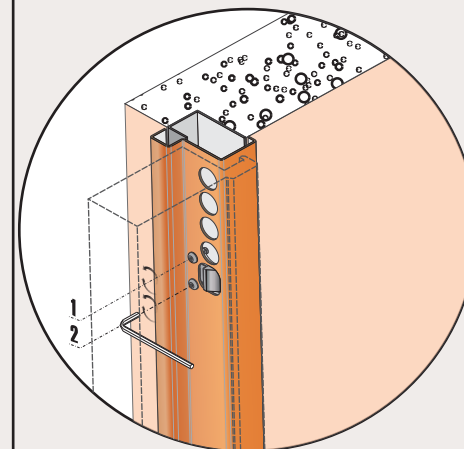

#### 7 - Ensamblaje de los Herrajes

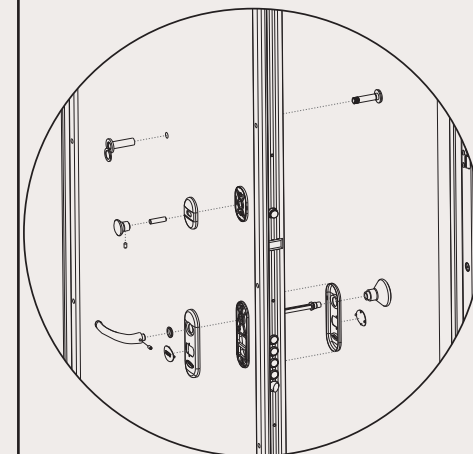

#### 8 - Ajuste del Limitador de Apertura

**Pasos a seguir para desbloquear la puerta:**

Fig. 1  
Gire en sentido antihorario el tornillo situado en la parte posterior de la puerta

Fig. 2  
Tira en la dirección de la flecha.

En este momento la puerta vuelve a estar desbloqueada.

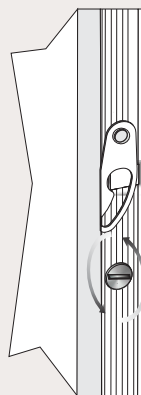

Fig. 1

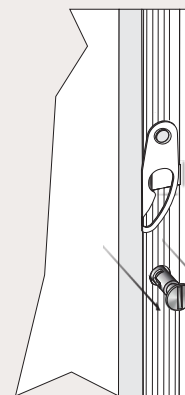

Fig. 2

**Pasos a seguir para el bloqueo de la puerta:**

(Fig. 3 y 4). Pulsa el tornillo manualmente y girarlo en la dirección de las agujas del reloj hasta la entrada.

Empuje al punto de partida con fuerza si la cadena semi-fija decorativa se bloquea.

En este momento la puerta vuelve a estar bloqueada.

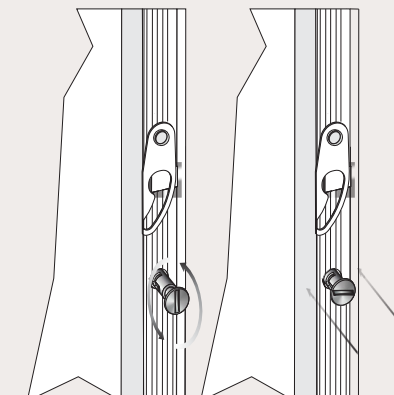

Fig. 3

Fig. 4