

disegno resp.ufficio tecnico: Marco Mei	approvazione della direzione: Giacomo Bortone	
Progetto s.r.l.	Scheda prodotto	MD82-04
		Rev.:00 del 01/04/19
Scheda 1	Master Touch	descr.generale

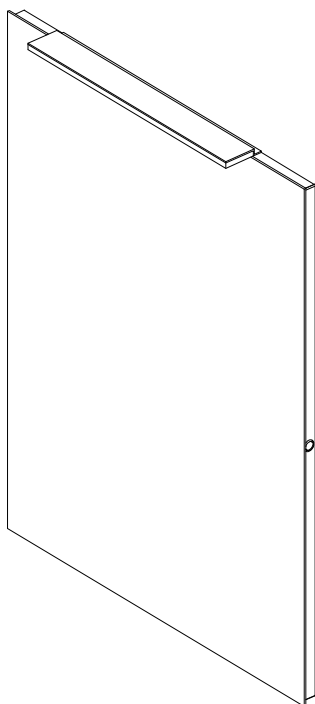

Descrizione	
Specchio filo lucido con lampada led disponibile in 4 misure con telaio in PVC e interruttore touch, installabile sia in verticale che in orizzontale	
Modello	Misure
7113	l. 60 x h. 80 x p.2,5
7114	l. 90x h. 70 x p.2,5
7115	l. 100 x h. 70 x p.2,5
7116	l. 120 x h. 70 x p.2,5

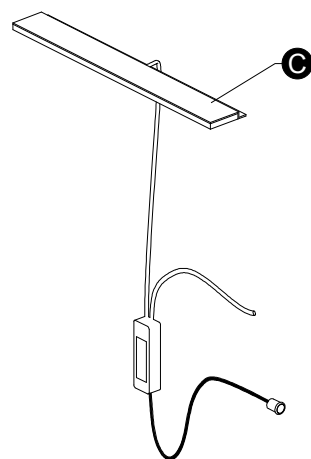
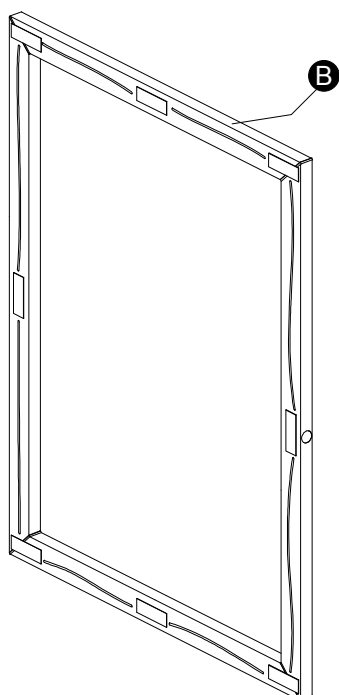
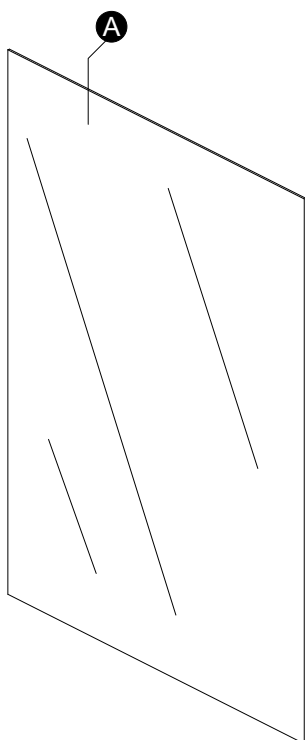

gruppo	descrizione	scheda
A	specchio filo lucido	2
B	telaio con sistema di fissaggio	3
C	sistema di illuminazione led	4
	applicazione etichette CE e tracciabilità	5

Progetto s.r.l.	Scheda prodotto	MD82-04
		Rev.:00 del 01/04/19
Scheda 2	Master Touch	specchio filo lucido

vista assonometrica frontale

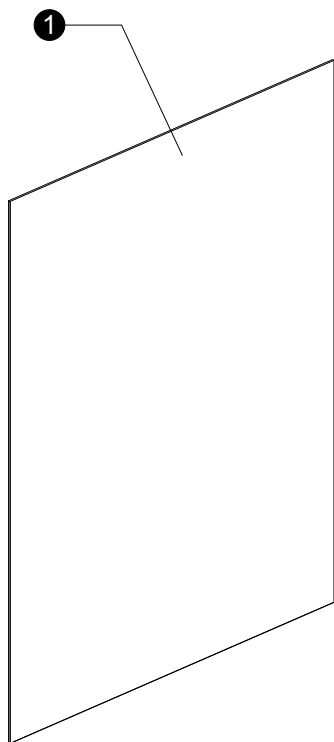

prospetto frontale

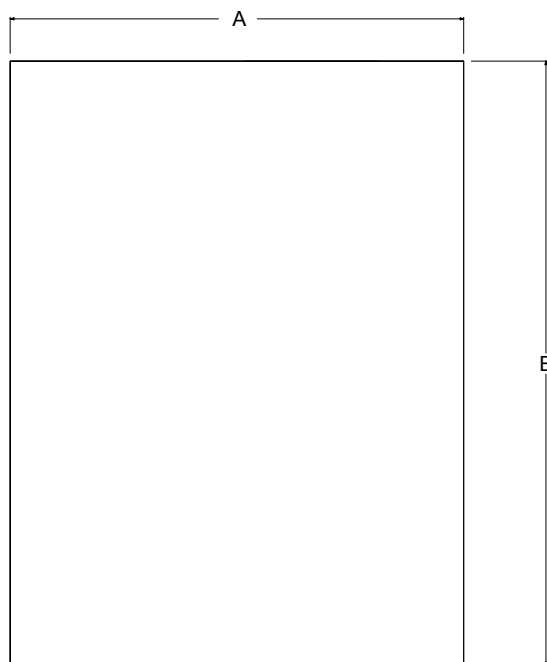

Distinta

Riferimento	Quantità	Descrizione
①	1	Specchio spessore 3mm filo lucido Miralite Revolution SGG sabbato sul retro
	-	

Quote (mm)

Modello	A	B			
7113	600	800			
7114	900	700			
7115	1000	700			
7116	1200	700			

Progetto s.r.l.	Scheda prodotto	MD82-04
		Rev.:00 del 01/04/19
Scheda 3	Master Touch	telaio con sistema di fissaggio



tabella 5				
Riferimento	lunghezza in base al modello			
	7113	7114	7115	7116
①	797	697	697	697
①b	797	697	697	697
②	593	893	993	1193



Distinta		
Riferimento	Quantità	Descrizione
①	1	Barra in pvc tagliata a 45° su due lati lunghezza come da tabella 5 asolata come da dettaglio A
①b	1	Barra in pvc tagliata a 45° su due lati lunghezza come da tabella 5 con foro centrale Ø15mm per sensore touch
②	2	Barra in pvc tagliata a 45° su due lati lunghezza come da tabella 5 asolata come da dettaglio A
③	4	inserto angolare in abs
④	8	nastro biadesivo pretagliato (60x19mm)
⑤	come da disegno	collante polimerico P

Progetto s.r.l.	Scheda prodotto	MD82-04
		Rev.:00 del 01/04/19
Scheda 4	Master Touch	sistema illuminazione led art. Master

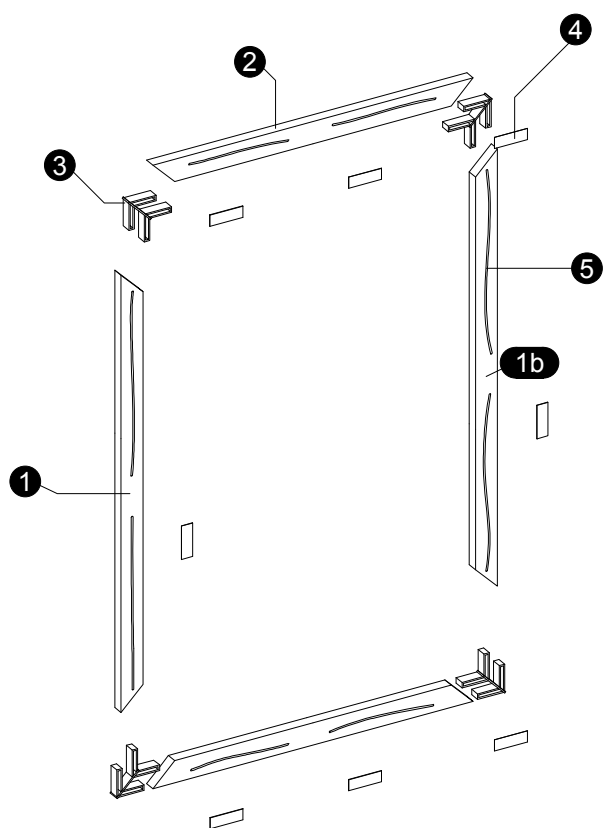
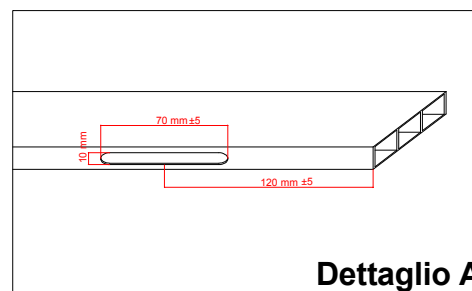
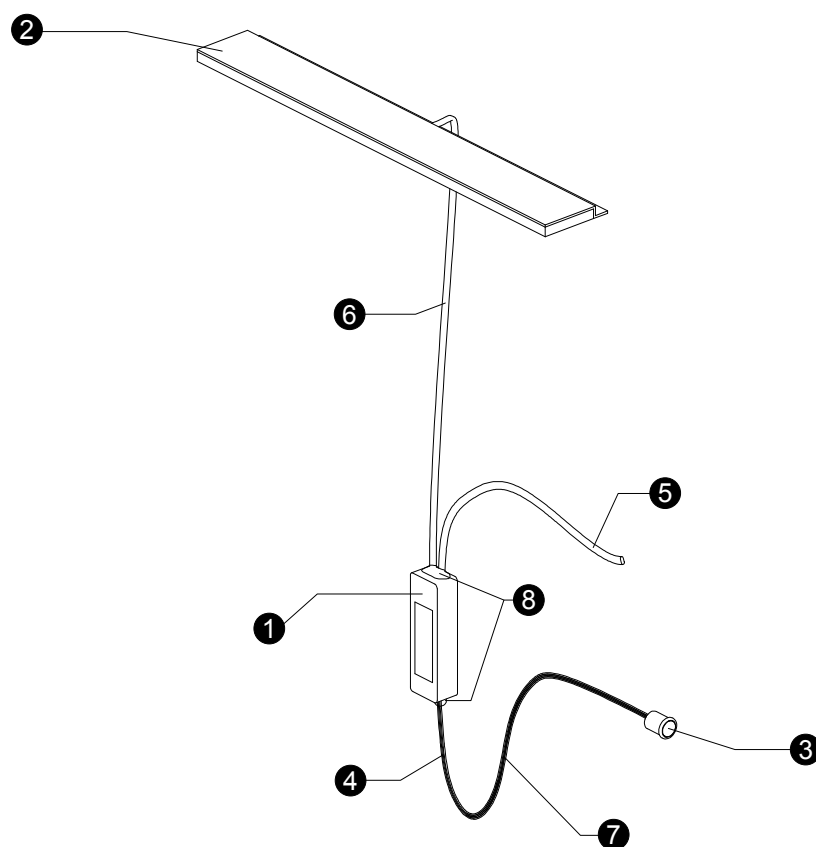

Distinta

Riferimento	Quantità	Descrizione
①	1	Driver Touch Progetto srl input 220-240V ac 50/60 Hz max 250W IP44
②	1	Lampada Spl 039
③	1	Sensore Touch Spl029
④	1	nastro biadesivo pretagliato MAC-TAC (60x19mm)
⑤	1	cavo bifilare AWG20 (blu-marrone) l. 30cm
⑥	1	cavo bifilare AWG20 (blu-marrone) l. 60cm
⑦	1	cavo quadripolare AWG26 l.100cm
⑧	2	collante polimerico

Progetto s.r.l.	Scheda prodotto	MD82-04
		Rev.:00 del 01/04/19
Scheda 5		applicazione etichette

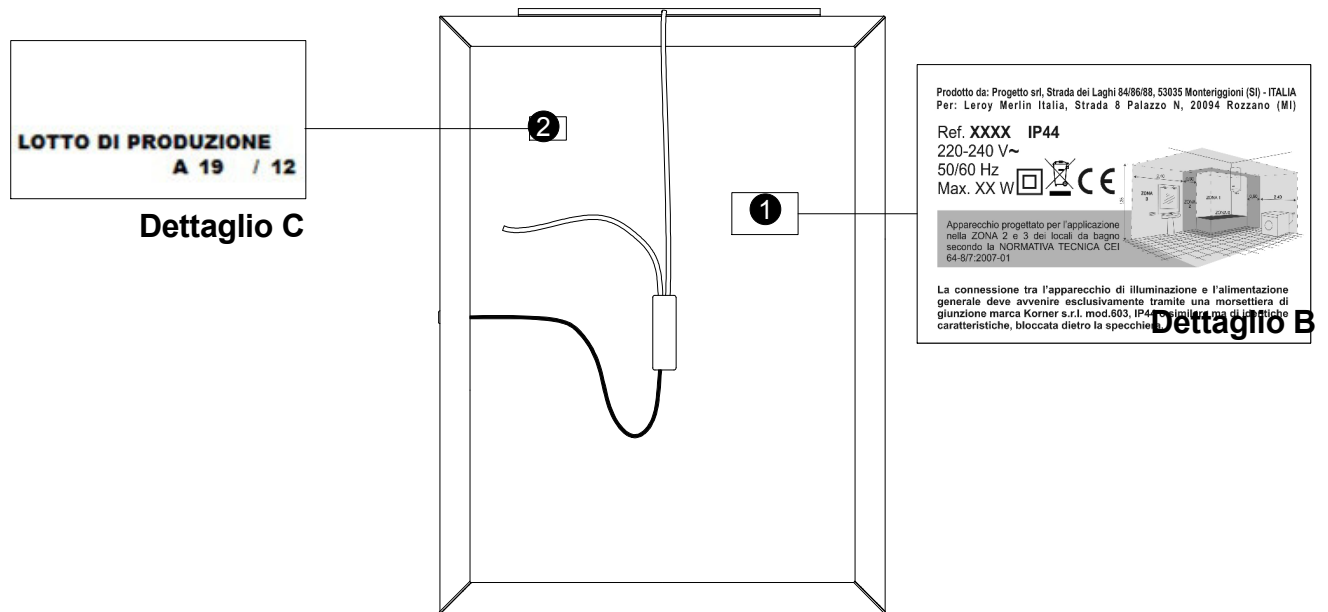

Distinta		
Riferimento	Quantità	Descrizione
1	1	etichetta CE come da dettaglio B
2	1	etichetta n. lotto per tracciabilità come da dettaglio C