

Vista isometrica  
Scala: 1:10

Prog	CODICE KIT	DESCRIZIONE	F	ACCESSO
001	LEAD2P116S	LEAD 2P 116 SX EST.116-122CM	55	46
002	LEAD2P136S	LEAD 2P 136 SX EST.136-142CM	65	56
003	LEAD2P156S	LEAD 2P 156 SX EST.156-162CM	75	66
004	LEAD2P176S	LEAD 2P 176 SX EST.176-182CM	95	66
005	LEAD2P116D	LEAD 2P 116 DX EST.116-122CM	55	46
006	LEAD2P136D	LEAD 2P 136 DX EST.136-142CM	65	56
007	LEAD2P156D	LEAD 2P 156 DX EST.156-162CM	75	66
008	LEAD2P176D	LEAD 2P 176 DX EST.176-182CM	95	66

x	x		x	x
x	x		x	x
Esp.	Descrizione Modifica		Firma	Data
	PRELIEVO/ORIGINE	SIMMETRICO A	SOSTITUISCE IL	TOLLERANZE GENERALI LINEARI.....+0.3 ANGOLARI.....+0°30' DIAMETRO FORI.....0+0.3 RACCORDI NON QUOTATI.....RO.5 TUTTE LE QUOTE SONO IN mm
	X	X	X	
	MATERIALE	FINITURA SUPERFICIALE-LAVORAZIONI		
	X	X		
	LQ (X)	CAPITOLATO/NORMA RIF.	DISEGNATO	SCALA
		X	X	1:10
DESCRIZIONE			CODICE	ESP. MOD.
CARTEC LEAD 2P 116 SX EST.116-122 CM			X	00

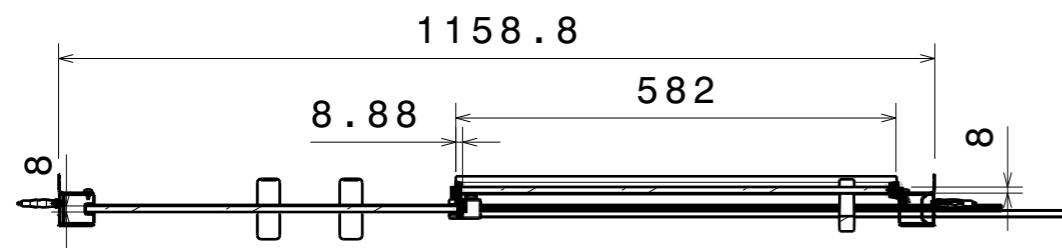
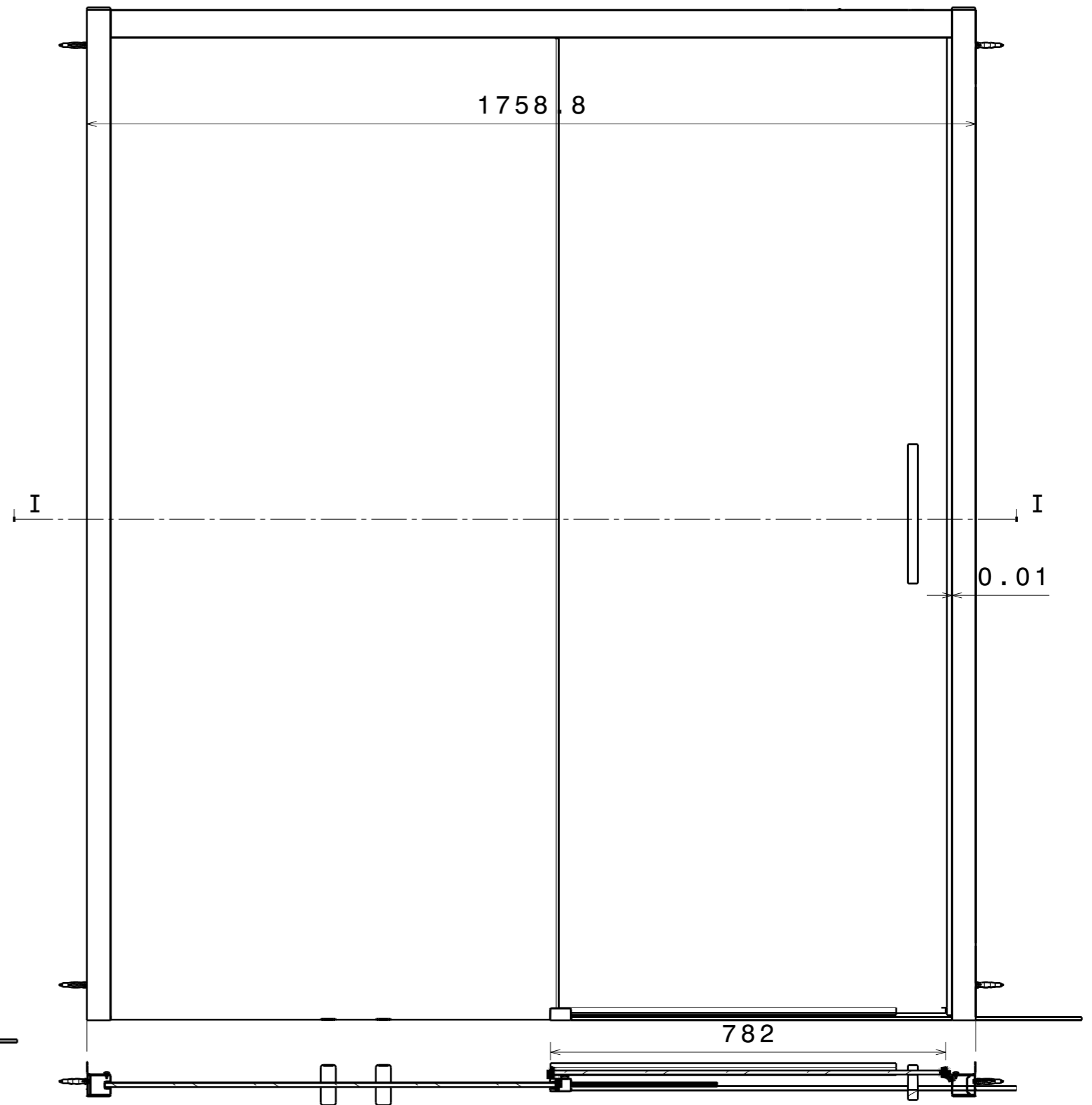
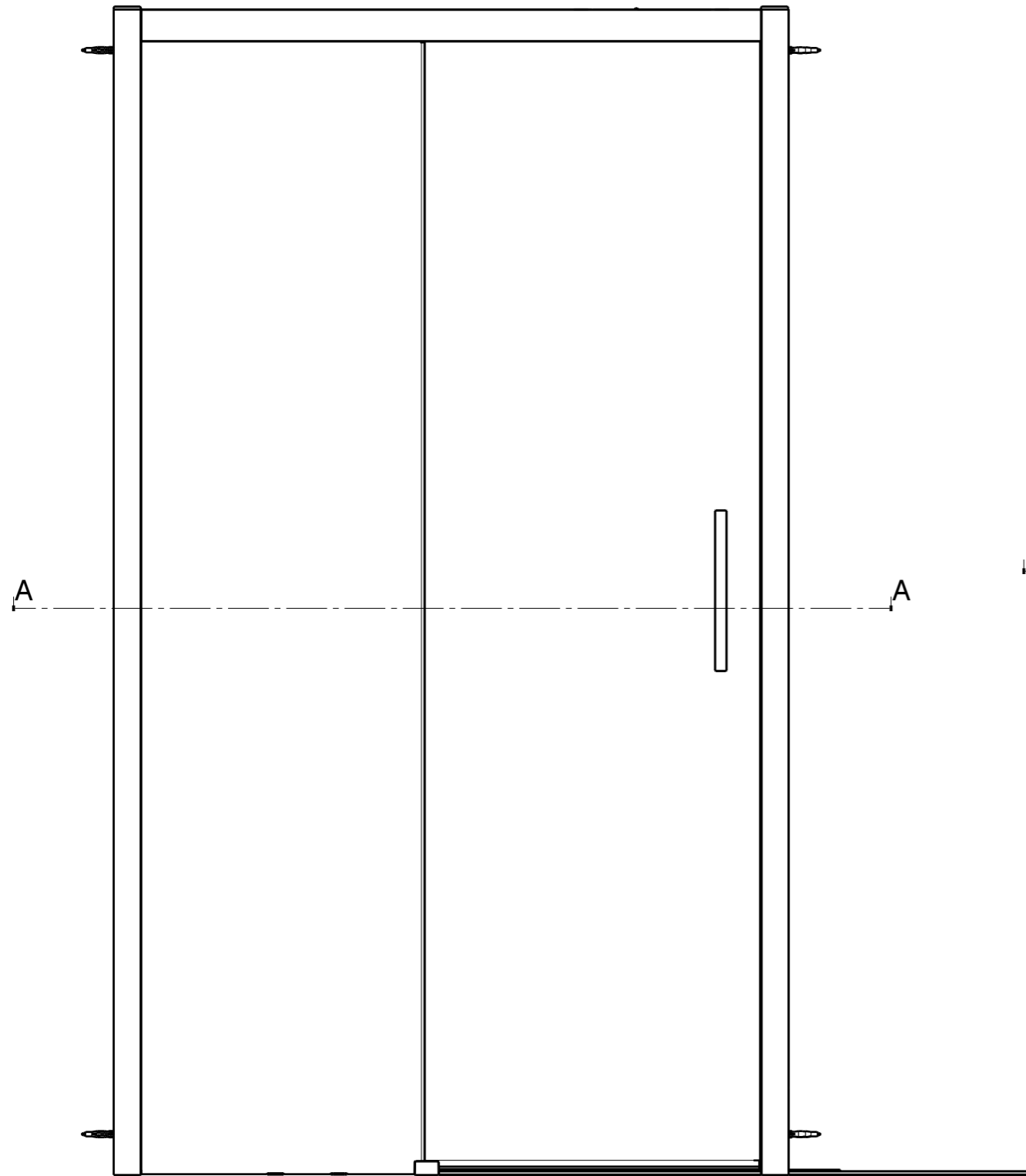

Vista in sezione A-A  
Scala: 1:10

x	x		x	x
x	x		x	x
Esp.	Descrizione Modifica		Firma	Data
	PRELIEVO/ORIGINE	SIMMETRICO A	SOSTITUISCE IL	TOLLERANZE GENERALI LINEARI.....+0.3 ANGOLARI.....+0°30' DIAMETRO FORI.....0+0.3 RACCORDI NON QUOTATI.....RO.5 TUTTE LE QUOTE SONO IN mm
	X	X	X	
	MATERIALE	FINITURA SUPERFICIALE-LAVORAZIONI		
	X	X		
	CAPITOLATO/NORMA RIF.	DISEGNATO	SCALA	DATA
	X	X	1:10	X
DESCRIZIONE			CODICE	ESP. MOD.
CARTEC LEAD 2P 116 SX EST.116-122 CM			X	00

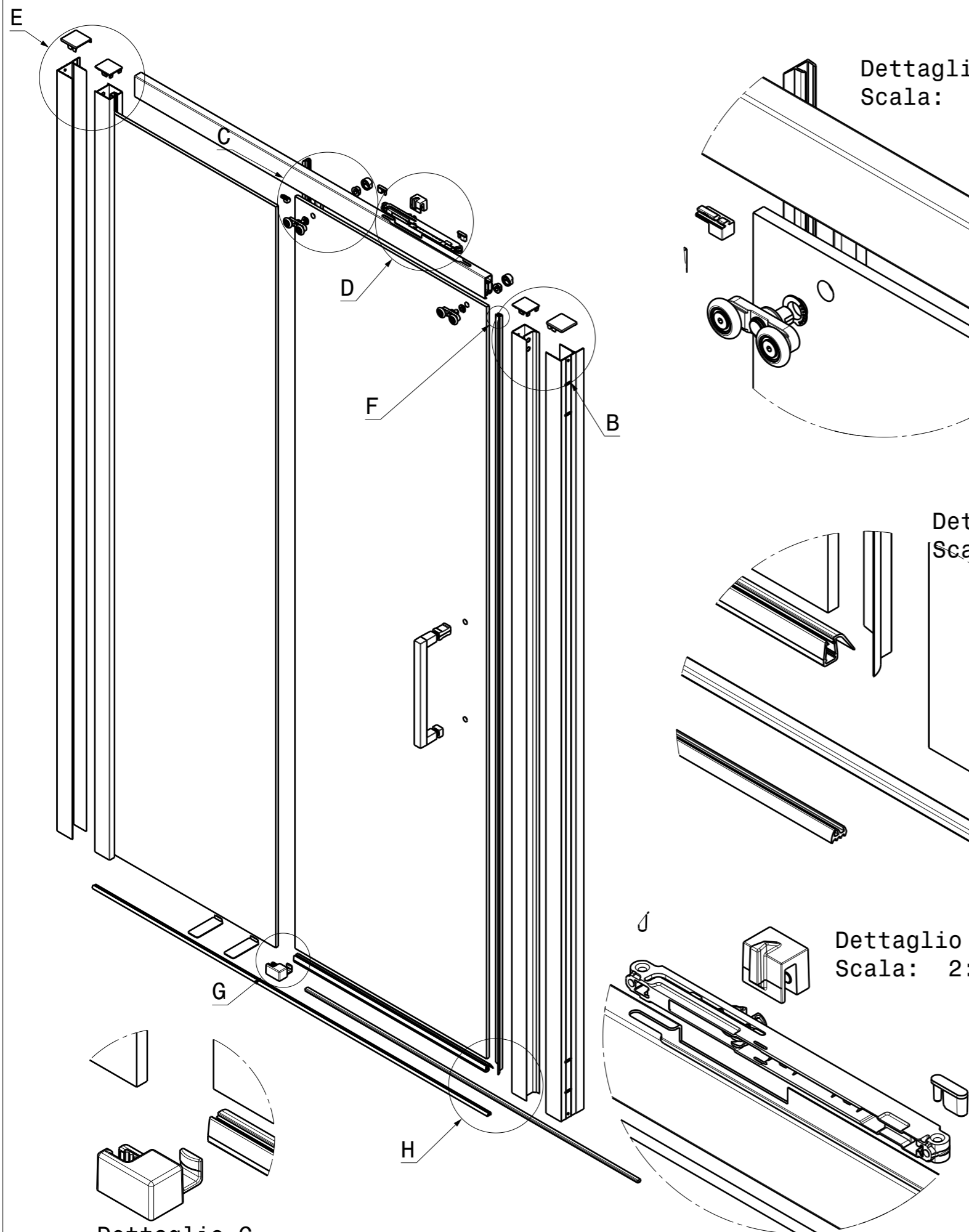

Dettaglio C  
Scala: 2:5

Dettaglio F  
Scala: 1:1

Dettaglio E  
Scala: 2:5

Dettaglio H  
Scala: 2:5

Dettaglio B  
Scala: 2:5

Dettaglio D  
Scala: 2:5

Dettaglio G  
Scala: 2:5

x	x			x	x
x	x			x	x
Exp.	Descrizione Modifica			Firma	Data
	PRELIEVO/ORIGINE	SIMMETRICO A	SOSTITUISCE IL	TOLLERANZE GENERALI	
	X	X	X	LINEARI.....+0.3	
	MATERIALE	FINITURA SUPERFICIALE-LAVORAZIONI		ANGOLARI.....+0°30'	
	X	X		DIAMETRO FORI.....0+0.3	
				RACCORDI NON QUOTATI.....RO.5	
				TUTTE LE QUOTE SONO IN mm	
	LQ	(X)	CAPITOLATO/NORMA RIF.	DISEGNATO	SCALA
	X	X			1:10
DESCRIZIONE				CODICE	ESP. MOD.
CARTEC LEAD 2P 116 SX EST.116-122 CM				X	00
VIETATA LA RIPRODUZIONE NON AUTORIZZATA-REPRODUCTION NOT PERMITTED ALL RIGHT RESERVED-TOUTE REPRODUCTION NON AUTORISEE EST INTERDITE					