

Aplique LED. INSTRUCCIONES DE MONTAJE
LED Wall lamp. INSTALLATION GUIDE
Lampe applique LED. INSTRUCTIONS DE MONTAGE
Lampada de parede LED. INSTRUÇÕES DE MONTAGEM

ADVERTENCIA: Desconecte la electricidad antes de instalar la luminaria. Conecte a AC100-240V.
WARNING: Power off the electricity before connecting the lamp. Connect to AC100-240V.
AVERTISSEMENT: Coupez l'électricité avant d'installer le luminaire. Connectez à AC100-240V.
AVISO: Desligue a eletricidade antes de conectar a luminária. Ligue para o AC100-240V.

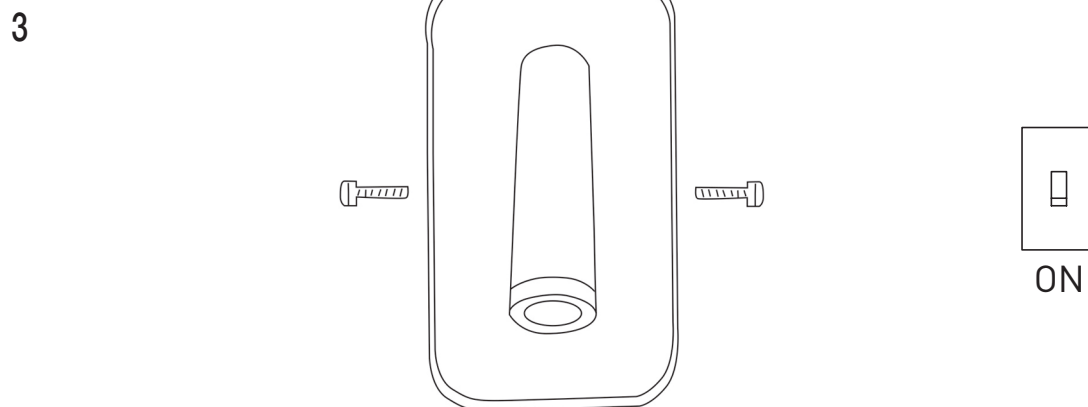
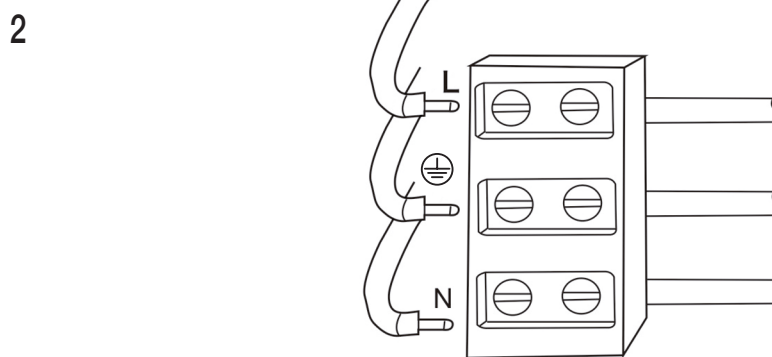
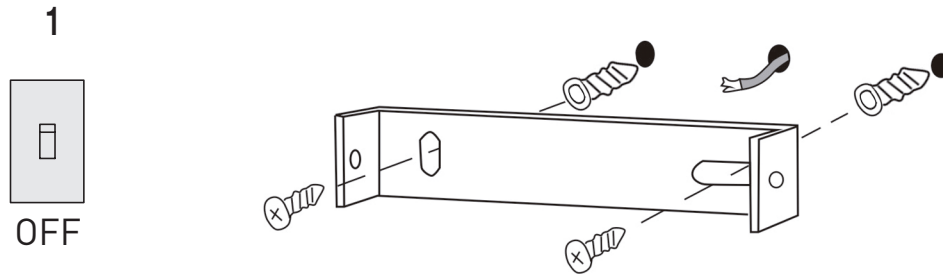

GARANTÍA - GUARANTEE - GARANTIE - GARANTIA

Modelo - Model - Modèle - Modelo

Fecha - Date - Date - Data

Firma y sello - Signature and stamp - Signature et sceau y sello - Assinatura e carimbo

CristalRecord SLU garantiza el correcto funcionamiento de este producto durante cinco (5) años desde la fecha de compra o entrega (la más reciente), así como la eventual reparación o sustitución del mismo, a discreción de CristalRecord SLU, debido a defectos de fabricación. En ningún caso CristalRecord SLU será responsable de cualesquiera daños y/o perjuicios causados directa o indirectamente por una mala instalación, mal uso y/o modificación de este producto. Para cualquier reclamación se deberá adjuntar a este documento de garantía el justificante de compra.

CristalRecord SLU guarantees the proper running of this product for five (5) years from the date of purchase or delivery (the most recent), as well as the eventual repair or substitution due to faults of manufacture at CristalRecord SLU's discretion. In no case CristalRecord SLU will be responsible for any damage and/or detriment cause directly or indirectly by a faulty installation, misuse and/or any modification of this product. For and claim you must annex the proof of purchase to this warranty.

CristalRecord SLU garantit le bon fonctionnement de ce produit durant cinq (5) ans à compter de la date d'achat ou livraison (la plus récente), ainsi que son éventuelle réparation ou remplacement, à la discrétion de CristalRecord SLU, d'il y a défaut de fabrication. CristalRecord SLU ne se porte en aucun cas responsable de dommages et/ou préjudices causés directement ou indirectement par une mauvaise installation ou utilisation et/ou modification de ce produit. Pour toutes les réclamations, il faudra joindre à ce document de garantie, le justificatif d'achat.



CristalRecord
Iluminación - Lighting

Importado por Cristalrecord S.L.U.
 Imported by B-50631175 -
 Importat per Polígono Ruiseñores I
 Importado por Ctra. de Logroño, km 8,5
 50011 Zaragoza (Spain)

www.cristalrecord.com

A CristalRecord SLU garante o correto funcionamento deste produto por cinco (5) anos a partir da data de compra ou entrega (a mais recente), assim como a eventual reparação ou substituição do mesmo, a discricção da CristalRecord SLU, devido a defeitos de fabricação. Em nenhum caso a CristalRecord SLU será responsável por quaisquer danos causados direta ou indiretamente por uma má instalação, mau uso e/ou modificação deste produto. Para qualquer reclamação, a prova de compra deve ser anexada ao presente documento de garantia.