

ÉTAGÈRE 3 TABLETTES

GB - SHELF / 3 TIRES. **ES** - ESTANTERÍA / 3 BALDAS. **PT** - ESTANTE / 3 PRATELEIRAS.
IT - SCAFFALE / 3 RIPIANI. **DE** - RAFTET / 3 RAFTE. **NL** - REKKEN / 3 PLANKEN

EN PIN MASSIF BRUT

FABRIQUÉ AU PORTUGAL

H 94 x L 75 x P 40 cm



**EN PIN
MASSIF**



**VISSERIE
FOURNIE**



**CHARGE MAXI
PAR TABLETTE**



**À DÉCORER
SELON VOS
ENVIES**

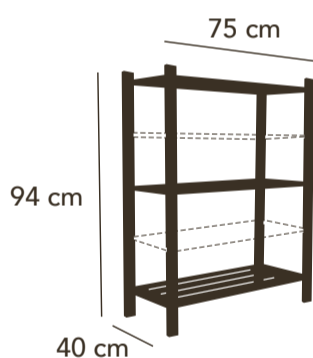

ESPACEMENT ENTRE
TABLETTES AJUSTABLE

DÉTAILS

3 PLATEAUX À 4 LATTES
4 MONTANTS
ÉP. TABLETTES : 18 MM
12 VIS FOURNIES



**À MONTER
SOI-MÊME**
NOTICE DE
MONTAGE
AU DOS



FRANCE ONLY



4,5 KG

Réf: 3E4LPRO



3 377040 613727



Y
GROUPE

ÉTAGÈRE 3 TABLETTES À LATTES

VEUILLEZ LIRE ATTENTIVEMENT CETTE NOTICE AVANT DE MONTER VOTRE ÉTAGÈRE.

Nos produits répondent aux normes de sécurité et sont fiables à condition de respecter les indications présentes sur ce document.

ATTENTION !

CE PRODUIT EST PRÉVU POUR SUPPORTER UNE CHARGE MAXIMALE DE 30KG/TABLETTE.

MATÉRIEL FOURNI

3 TABLETTES à lattes de 750 x 375 mm

4 MONTANTS de 940 mm

12 VIS

INSTRUCTIONS DE MONTAGE

ÉTAPE 1

Emboîtez les 3 plateaux **A** dans les rainures des 2 premiers montants **B**

ÉTAPE 2

Fixez les plateaux aux montants à l'aide des vis fournies **C** en commençant par le bas de l'étagère.

ÉTAPE 3

Retournez l'étagère en la posant sur les montants déjà fixés, puis emboîtez les 2 montants restants **B** sur les plateaux. Fixez à l'aide des vis fournies.

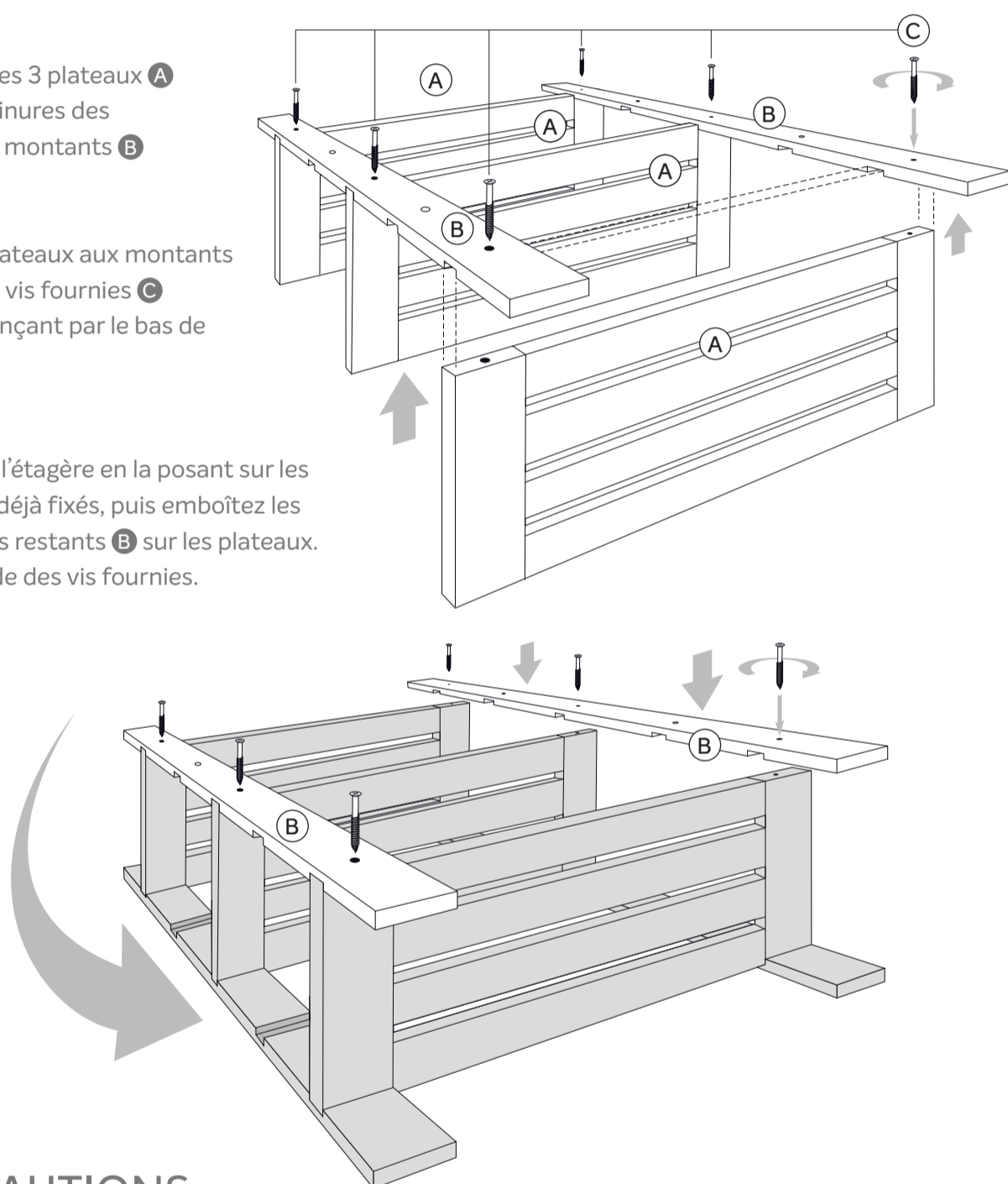

PRÉCAUTIONS

Afin d'utiliser votre étagère en toute sécurité :

- 1) Installez l'étagère sur une surface complètement plane et horizontale.
- 2) Fixez l'étagère au mur de la pièce avec vis et chevilles adaptées afin de lui offrir un maximum de stabilité en perçant les montants en bois de l'étagère à 5 cm en haut du bord. Une autre solution peut-être adaptée, à savoir l'utilisation d'équerres peu profondes pourvues de mâchoires (équerres crocodile) à positionner entre l'étagère et le mur. **Avant de percer les trous destinés aux chevilles, assurez-vous que le mur ne renferme pas de gaines électriques ou des canalisations d'eau ou de gaz.**
- 3) Répartissez de façon uniforme les charges sur l'ensemble des tablettes de l'étagère, en commençant toujours par les tablettes du bas et par le poids le plus important.

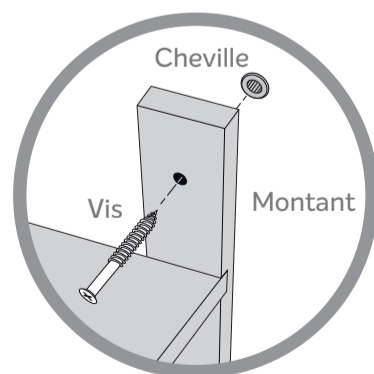

! VIS ET CHEVILLES NON FOURNIES