



FIRST SLIM 8 kW

(NS:03-20-399)

INDIE 9 kW

(NS:03-20-175)

POP 8 kW

JAZZ 7 kW

FIRST 12 kW





Estufa a *pellets*

Manual de Instrucciones

Antes de instalar el equipo, utilizarlo y realizar tareas de mantenimiento en él, lea con atención las instrucciones. El manual de instrucciones hace parte del producto

Índice

1.	Contenido de los embalajes	1
1.1.	Desembalaje de la estufa	1
2.	Advertencias de seguridad	2
3.	Características técnicas.....	3
4.	Instalación de la estufa a <i>pellets</i>	5
4.1.	Instalar el conducto de entrada de aire	6
4.2.	Requisitos para la instalación.....	6
4.3.	Instalación de conductos y sistemas de extracción de humos.....	8
4.4.	Ejemplos de instalaciones de conductos de humos en la First Slim	9
4.5.	Ejemplos de instalaciones de conductos de humos en la Pop.....	13
4.6.	Instalación chimenea sistema coaxial en la Jazz.....	17
4.7.	Instalación sin chimenea	18
4.8.	Instalación con chimenea	20
5.	Instalación de los carenados.....	23
5.1.	Instalación de las envolventes Pop	23
5.2.	Instalación de las envolventes Jazz.....	28
6.	Instalación del ventilador de apoyo del aire canalizable (Opcional)	32
6.1.	Modelo First Slim (PA1090G036).....	32
6.2.	Modelo Indie (PA1090G032).....	38
6.3.	Modelo First 12 kW (PA1090G039)	47
7.	Instalación kit de suspensión en pared (Opcional Pop)	54
8.	Instalación y funcionamiento mando externo "cronotermostato" (Opcional)	57
8.1.	Instrucciones de montaje del mando externo.....	58
9.	Combustible	60
10.	Utilización de la estufa a <i>pellets</i>	61
11.	Mando	62
11.1.	Mando por infrarrojos	62
11.2.	Mando y visualizador	62
11.3.	Resumen del visualizador	63
12.	Estados de funcionamiento.....	78
12.1.	Arranque.....	78
12.2.	Parada	78
12.3.	Desconectar el aparato	78
12.4.	Reabastecer el depósito de <i>pellets</i>	78

13.	Mantenimiento 	79
13.1.	Mantenimiento diario	79
13.2.	Mantenimiento semanal	81
13.3.	Limpieza adicional	82
14.	Lista alarmas / anomalías / recomendaciones 	84
15.	Plan de registro y mantenimiento 	86
16.	Etiqueta guía de mantenimiento 	90
17.	Esquema eléctrico de la estufa de <i>pellets</i>	91
18.	Fin de la vida útil de una estufa de <i>pellets</i>	93
19.	Garantía	93
19.1.	Condiciones específicas del modelo	93
19.2.	Condiciones generales de garantía	93
20.	Anexos	102
20.1.	Programación semanal del crono	102
20.2.	Diagrama de flujo del funcionamiento First Slim	103
20.3.	Diagrama de flujo del funcionamiento Indie e First 12 kW	106
20.4.	Diagrama de flujo del funcionamiento Jazz e Pop	109
20.5.	Declaración de rendimiento First Slim 8kW e Pop	112
20.6.	Declaración de rendimiento Indie 9kW	115
20.7.	Declaración de rendimiento Jazz	118
20.8.	Declaración de rendimiento First 12 kW	121

1. Contenido de los embalajes

El equipo se envía desde las instalaciones de Red Pod con el contenido siguiente:

- Estufa modelo adquirido;
- Manual de instrucciones;
- Cable de alimentación;
- Mando por infrarrojos;
- Tirador de la barra de limpieza del trocador de calor (samente modelo Pop).

Opcionalmente, el equipo puede incluir (samente modelo Pop):

- Kit de ventilación auxiliar;
- Kit de colocación en pared.

1.1. Desembalaje de la estufa

Para desembalar el equipo, en primer lugar retire las cintas y la bolsa retráctil que envuelven la caja de cartón. A continuación, retire la caja levantándola, retire la bolsa que envuelve la estufa y las placas de poliestireno. Finalmente, deberán aflojarse las cuatro piezas que sujetan el equipo al palé de madera, Figura 1.



Figura 1 - Desembalaje de la estufa

2. Advertencias de seguridad

- Red Pod declina toda responsabilidad en caso de que no se respeten las precauciones, advertencias y normas de funcionamiento del equipo.
- El manejo de los equipos que Red Pod fabrica es sencillo y además en su fabricación se ha prestado una atención especial a los componentes con el fin de proteger al usuario y al instalador frente a posibles accidentes.
- La instalación debe realizarla únicamente profesionales autorizados, que deberán entregar al comprador una declaración de conformidad de la instalación; además, estos profesionales asumirán su plena responsabilidad sobre la instalación definitiva y, por tanto, del buen funcionamiento del producto.
- Este equipo debe destinarse al uso para el que se fabricó expresamente. Quedan excluidas todas las responsabilidades contractuales o extracontractuales del fabricante en caso de que se provoquen lesiones en personas, animales o cosas, debido a errores de instalación, de mantenimiento o de un uso inadecuado.
- Una vez que haya retirado el embalaje, compruebe que el contenido está íntegro y completo. Si el contenido del paquete no se corresponde con lo indicado en el punto 1, póngase en contacto con el distribuidor al que le compró el aparato.
- Todos los componentes que conforman el equipo garantizan su funcionalidad y eficiencia energética y, en caso necesario, se deberán sustituir por piezas originales en un centro de asistencia técnica autorizado.
- Al menos una vez al año debe realizarse un mantenimiento del equipo, para ello deberá ponerse en contacto con su instalador especializado.
- Este manual de instrucciones es un componente más del producto. Asegúrese de que se encuentra siempre cerca del aparato.

3. Características técnicas

Características	First Slim 8 kW	Indie 9 kW	Pop	Jazz	First 12 kW	Un
Peso	100	92	137	121	152	kg
Alto	1000	1106	1127	1095	1200	mm
Ancho	972	502	985	538	600	mm
Fondo	300	555	349	568	628	mm
Diámetro del tubo de salida de humos	80	80	80	80	80	mm
Capacidad del depósito	15	17,5	15	22	30	kg
Volumen máximo de calentamiento	164	200	164	148	269	m ³
Potencia térmica global máxima	7	8,8	7	6,5	11,9	kW
Potencia térmica mínima	3	3	3,05	3,1	3,9	kW
Consumo mínimo de combustible	0,68	0,68	0,68	0,68	0,9	kg / h
Consumo máximo de combustible	1,6	2	1,6	1,5	2,7	kg / h
Potencia eléctrica nominal	122	106	122	106	106	W
Potencia eléctrica durante el encendido (<10 min)	378	362	378	378	362	W
Tensión nominal	230	230	230	230	230	V
Frecuencia nominal	50	50	50	50	50	Hz
Rendimiento térmico a la potencia térmica nominal	91,7	91	91,7	92	92	%
Rendimiento térmico a la potencia térmica reducida	95,8	96	95,8	96	96	%
Temperatura de los gases de combustión (máx.)	137	165	137	129	125	°C
Temperatura de los gases de combustión (mín.)	64,5	64	64,5	65	53	°C
Emisiones de CO a la potencia térmica nominal	0,01	0,009	0,01	0,01	0,016	%
Emisiones de CO a la potencia térmica reducida	0,03	0,027	0,03	0,03	0,045	%
Caudal de gases de combustión	5	5	5	5	9,2	g/s
Depresión en la chimenea	12	12	12	12	12	Pa

Tabla 1 - Características técnicas

Ensayos realizados con *pellets* de madera con un poder calorífico de 4,9 kWh/kg. Los datos que se indican en esta tabla fueron obtenidos en los ensayos de homologación del producto en laboratorios independientes y acreditados, para efectuar pruebas a equipos de *pellets*.

Dimensiones del equipo



Figura 2A – Dimensiones de la estufa de pellets First Slim 8 kW



Figura 2B – Dimensiones de la estufa de pellets Indie 8 kW

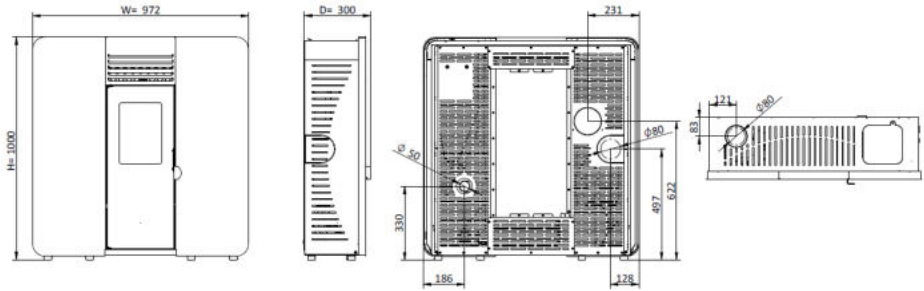

Figura 2C – Dimensiones de la estufa de pellets Pop

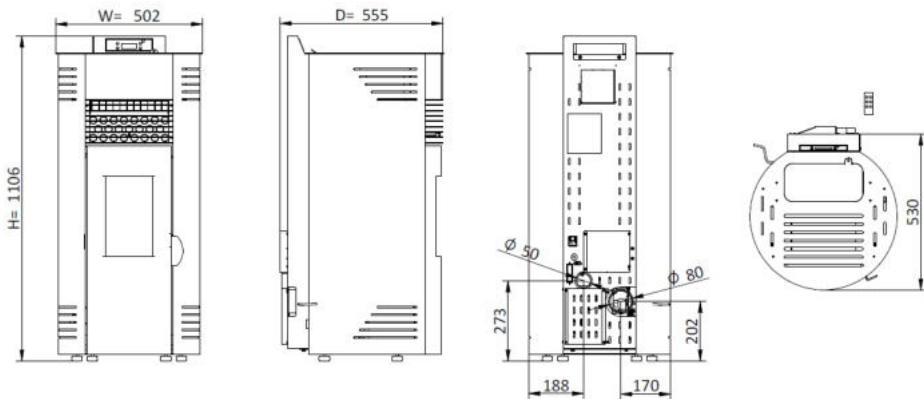

Figura 2D – Dimensiones de la estufa de *pellets* Jazz

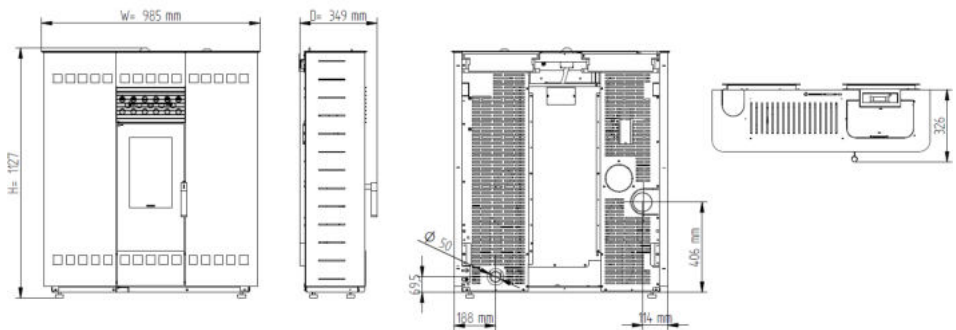

Figura 2E - Dimensiones de la estufa de *pellets* First 12 kW

4. Instalación de la estufa a *pellets*

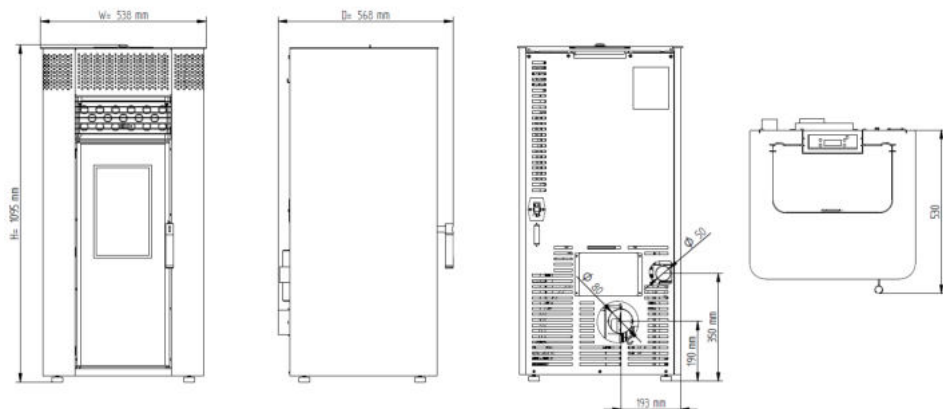
Antes de comenzar la instalación, realice las siguientes acciones:

- Compruebe si el producto se encuentra completo y en buen estado. Es necesario señalar los posibles defectos detectados antes de realizar la instalación del aparato.
- La estufa tiene en la base cuatro pies regulables en altura que permiten un ajuste sencillo en suelos desnivelados.

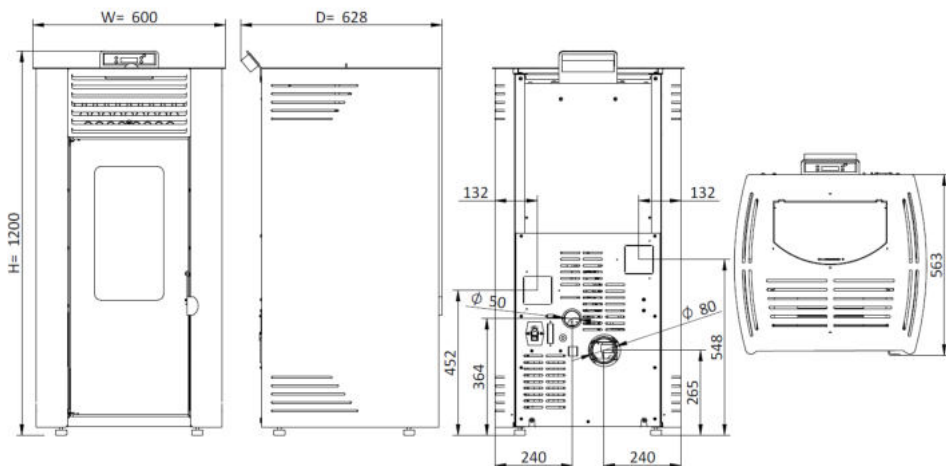

Figura 3 – Ajuste de la estufa de pellets

- Extraiga el manual de instrucciones, léalo atentamente y entrégueselo en mano al cliente.
- La salida de aire caliente debe estar orientada hacia el espacio a calentar.

4.1. Instalar el conducto de entrada de aire

En caso de utilizar un tubo para la entrada del aire para combustión procedente del exterior, este no debe exceder los 60 cm de longitud en sentido horizontal y no debe presentar irregularidades (por ejemplo, curvas).

Si no opta por una chimenea con salida de humos coaxial (vea la sección 4.6 de este manual) la entrada de aire debe estar protegida por una rejilla hecha en anti insectos de malla o productos similares, siempre que no reducen la sección de entrada de aire.

En el caso de Salamandra Jazz, siendo una salamandra que no consumen oxígeno del interior de la carcasa recogiendo este ambiente al aire libre; Cuando se conecta al tubo de entrada de aire al exterior, esta Salamandra puede colocarse en casas aisladas, las llamadas casas pasivas.

4.2. Requisitos para la instalación

Las distancias mínimas entre la salamandra y las superficies particularmente inflamables están representadas en las siguientes figuras.

En la parte superior de la estufa, es necesario mantener una distancia mínima de 100 cm hasta el techo de la estancia, en especial si el material de esta es inflamable.

La base donde se apoya la estufa no puede ser de material combustible (p.ej., alfombra), por lo que deberá existir siempre una protección adecuada.

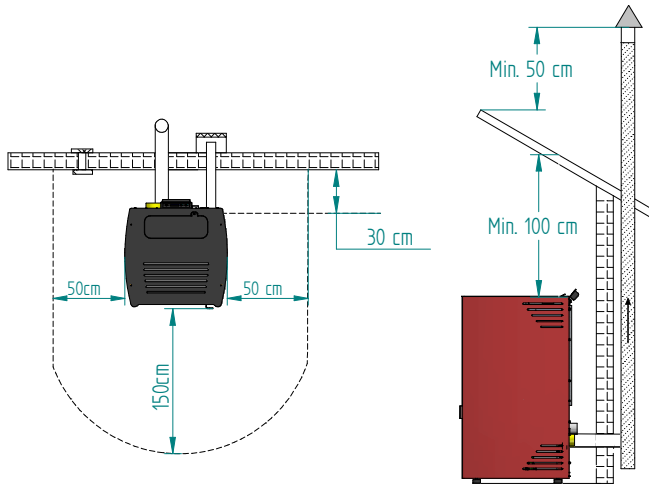

a) Vista superior de la instalación del equipo

b) Vista lateral de la instalación del equipo

Figura 4A - Distancias mínimas de todas las superficies Indie 9 kW



Figura 4B - Distancias mínimas de todas las superficies First Slim 8 kW y Pop





Figura 4C - Distancias mínimas de todas las superficies Jazz

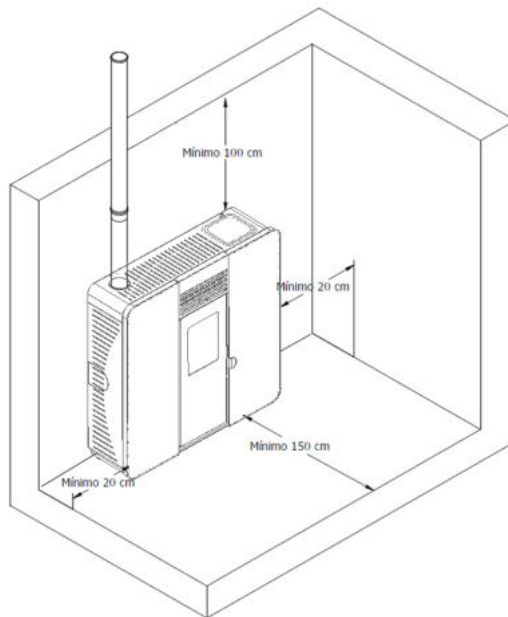

¡IMPORTANTE!

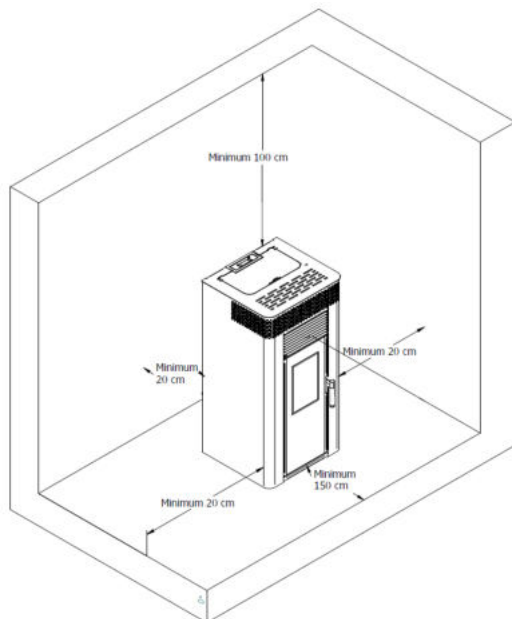
Mantenga los materiales combustibles e inflamables a una distancia segura.

4.3. Instalación de conductos y sistemas de extracción de humos

- La construcción del tubo de extracción de gases debe ser la adecuada para su finalidad según las exigencias del propio lugar y con total respeto por la reglamentación vigente.
-  Importante! A la salida del tubo de escape de humos de la estufa de *pellets* debe insertarse una instalación en T con tapón hermético que permita la inspección regular o la descarga de polvo pesado y de condensados.
- Según se indica en la Figura 5, el conducto de extracción se debe realizar de modo que la limpieza y el mantenimiento estén asegurados mediante puntos de inspección.



Figura 5 - Ejemplo de instalación de una T de inspección

- En las condiciones nominales de funcionamiento, el tiro de los gases de combustión debe originar una depresión de 12 Pa, medida 1 metro por encima de la boca de la chimenea.
- La estufa no puede compartir la chimenea con otros aparatos.
- Los tubos que quedan en el exterior del lugar de uso deben disponer de un aislamiento doble de acero inoxidable, con un diámetro interno de 80 mm.
- El tubo de extracción de humos puede crear condensación; si esto sucede, se recomienda instalar sistemas adecuados para la recogida de los condensados.

4.4. Ejemplos de instalaciones de conductos de humos en la First Slim

La instalación de la estufa de *pellets* se puede hacer de tres maneras diferentes, en la opción 1 la salida del conducto de humos se puede hacer a través de la parte superior del equipo. En las opciones 2 y 3, el conducto sale por la parte trasera y lateral del equipo respectivamente.

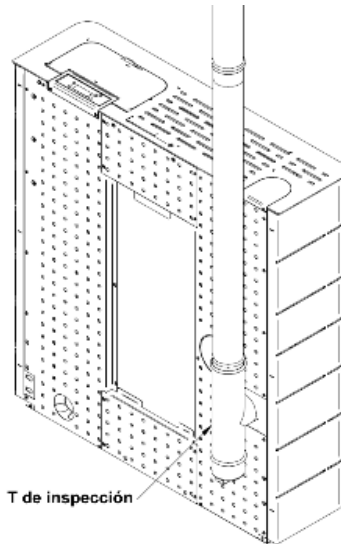
La máquina viene con un acero inoxidable de $\varnothing 80 \times 45^\circ$ en la salida del extractor de humos del equipo.

Para las soluciones presentadas, el instalador debe disponer del siguiente material:



Figura 6 - Material necesario para la instalación del conducto de humos en la estufa

4.4.1. Opción 1

Una vez retiradas las envolventes del equipo, se debe colocar la horquilla de inspección en la curva de inox $80 \times 45^\circ$ que incorpora el equipo.

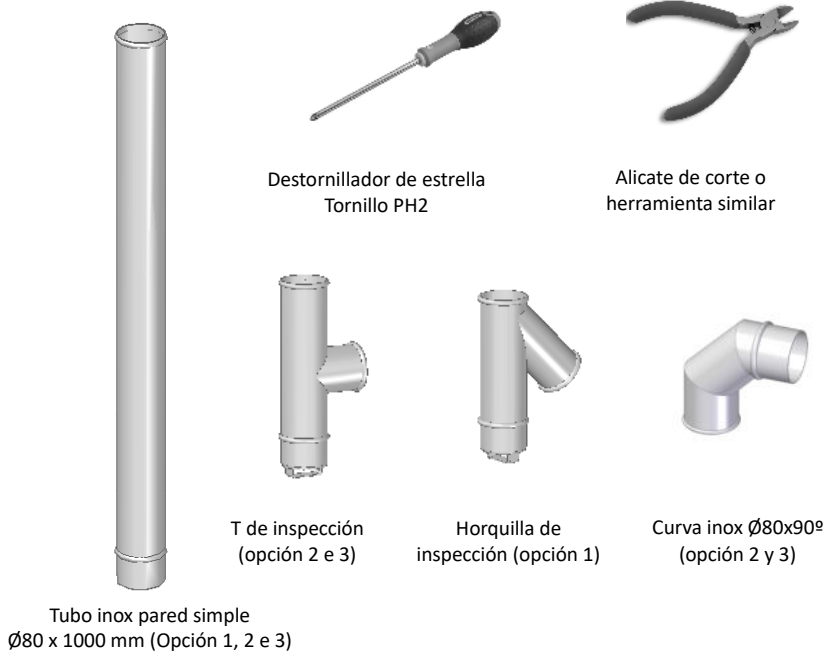

Figura 7 - Montaje de la horquilla de inspección opción 1

Posteriormente, retire la tapa superior A, con ayuda de unos alicates.

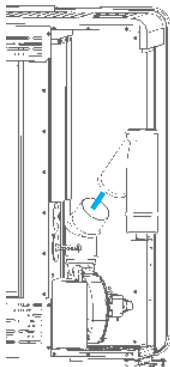

Figura 8 - Retirada de la tapa superior opción 1

Introduzca el tubo de inox por la abertura existente en la parte superior y encájelo en la T de inspección.

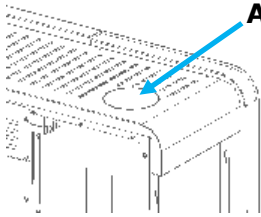

Figura 9 - Colocación del tubo de extracción opción 1

4.4.2. Opción 2 y 3

Con ayuda de un alicate, retire la tapa posterior B que se encuentra en la parte trasera del equipo cortando las uniones existentes en esta.

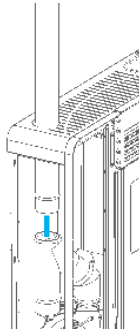

Figura 10 - Retirada de la tapa posterior opción 2

Una vez retirados los carenados del equipo, coloque la curva de inox de $\varnothing 80 \times 90^\circ$ en la curva que incorpora el equipo.

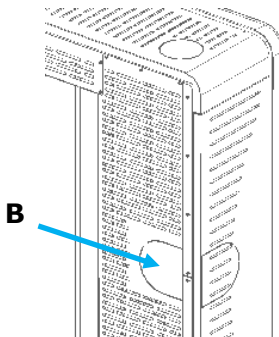

Figura 11 - Colocación de la curva de inox opción 2

A continuación, conecte la T de inspección a la curva de inox $\varnothing 80 \times 90^\circ$ y, por último, conecte con el exterior.

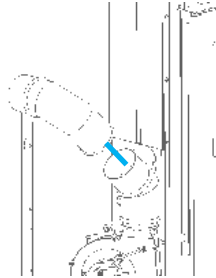

Figura 12 - Colocación de la T de inspección y del tubo de extracción opción 2

Con ayuda de un alicate, retire la tapa lateral C del lado del equipo cortando los acoplamientos de éste.



Figura 13 – Retirada de la tapa lateral opción 3

Una vez retirados los carenados del equipo, coloque la curva de inox de $\varnothing 80 \times 90^\circ$ en la curva que incorpora el equipo.

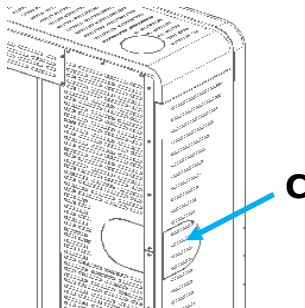

Figura 14 - Colocación de la curva de inox opción 3

A continuación, conecte la T de inspección a la curva de inox $\varnothing 80 \times 90^\circ$ y, por último, conecte con el exterior.

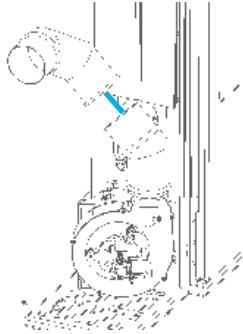

Figura 15 - Colocación de la T de inspección y del tubo de extracción opción 3

4.5. Ejemplos de instalaciones de conductos de humos en la Pop

La instalación de la estufa de *pellets* Pop también se puede hacer de tres maneras diferentes.

La máquina viene con un acero inoxidable de $\varnothing 80 \times 90^\circ$ en la salida del extractor de humos del equipo.

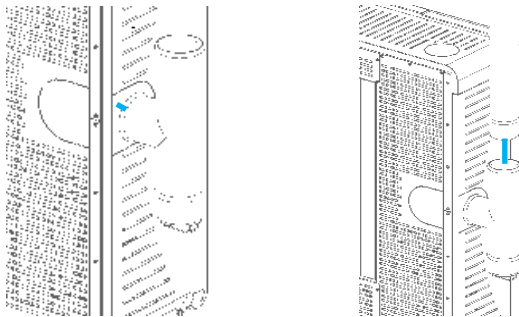
En las soluciones presentadas, el instalador debe tener el mismo material que en la instalación de la estufa First (ver punto 4.4), sin embargo, la curva de acero inoxidable será de $\varnothing 80 \times 45^\circ$ y no de 90° y la horquilla de inspección no es necesaria.

4.5.1. Opción 1

Una vez retirados los carenados del equipo, debe colocar la T de inspección en la curva de inox de $\varnothing 80 \times 90^\circ$ en la curva que incorpora el equipo.



Figura 16 - Colocación de la T de inspección opción 1

Posteriormente, retire la tapa superior quitando los dos tornillos que la sujetan al equipo.

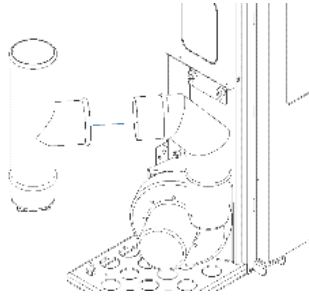

Figura 17 - Retirada de la tapa superior opción 1

Introduzca el tubo de inox por la abertura existente en la parte superior y encájelo en la T de inspección.

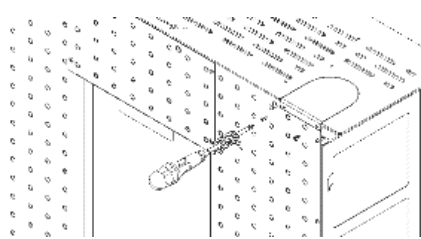

Figura 18 - Colocación del tubo de extracción opción 1

4.5.2. Opción 2

Con ayuda de un alicate, retire la tapa posterior que se encuentra en la parte trasera del equipo cortando las uniones existentes en esta.

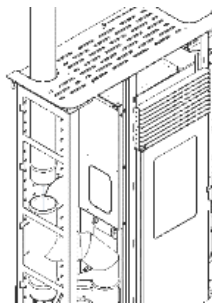

Figura 19 - Retirada de la tapa posterior opción 2

Una vez retirados los carenados del equipo, coloque la curva de inox de $\text{Ø}80 \times 45^\circ$ en la curva que incorpora el equipo.

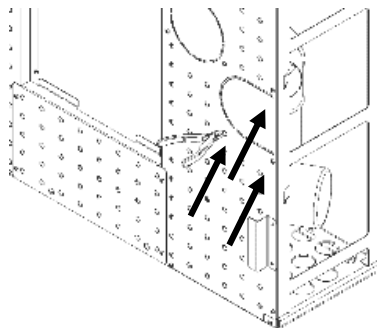

Figura 20 - Colocación de la curva de inox opción 2

A continuación, conecte la T de inspección a la curva de inox $\text{Ø}80 \times 45^\circ$ y, por último, conecte con el exterior.

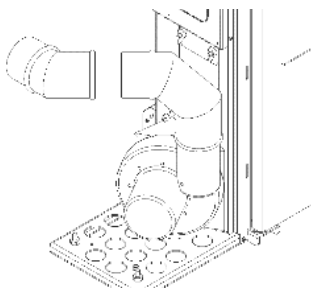

Figura 21 - Colocación de la T de inspección y del tubo de extracción opción 2

4.5.3. Opción 3

Debe poner la inspección T como se muestra en la Figura 22. Si hay necesidad de alejarse de la chimenea del equipo sólo se puede poner un tubo horizontal a un máximo de 60 cm sin reducción o interrupción.

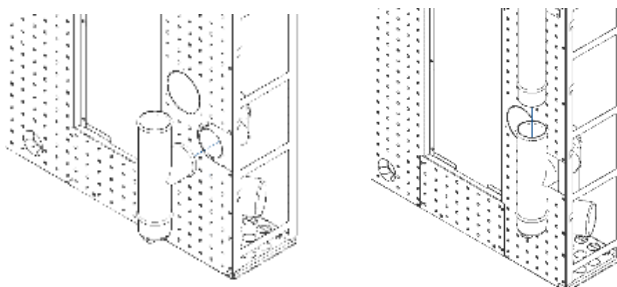

Figura 22 - Inspección del ajuste T



Figura 23 - Instalación de una T de inspección a 60 cm del equipo

! ¡AVISO!

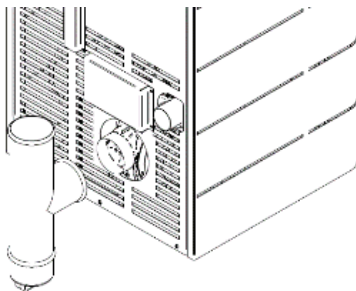
Debe asegurarse de que las conexiones entre los distintos elementos tubulares en cualquiera de las opciones, quedan **CORRECTAMENTE** colocadas y selladas para evitar posibles fugas de gases nocivos a la vivienda.

Para asegurar el buen agotamiento de gases en la estufa, se recomienda llevar a cabo la instalación de la chimenea según lo representado en las secciones 4.7 y 4.8.

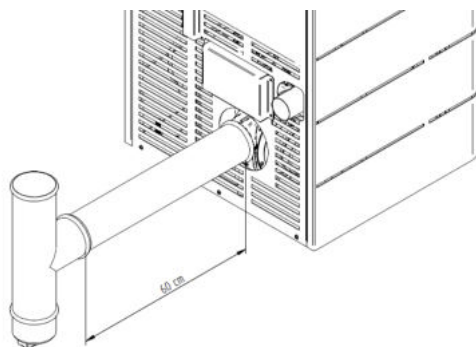
4.6. Instalación chimenea sistema coaxial en la Jazz

La instalación de la salamandra puede realizarse también a través del sistema coaxial. La instalación de este tipo de chimenea es similar a la celebrada en el punto 4.5.3 de este manual con la variación de conectar la entrada de aire del equipo en la salida de humos.



Figura 24 - Encaje T de inspección coaxial



Figura 25 - Ajuste coaxial inspección de T y con una pierna horizontal levante

Como se mencionó en el anterior párrafo sólo puede conectar la salida de humos horizontal a una máxima de 600 mm, lo mismo ocurre con la entrada de aire.

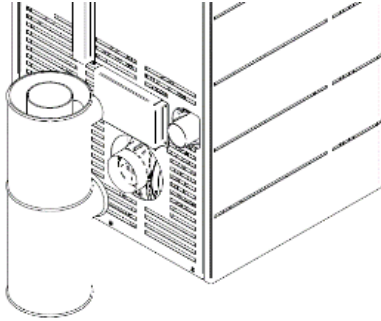
⚠ ¡IMPORTANTE!

Para una instalación de conductos coaxiales (configuración vertical u horizontal), debe configurar en el menú técnico qué tipo de conducta utilizado.

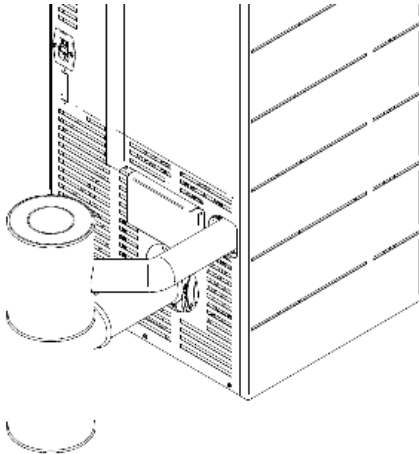
Tanto la salida de humos como la entrada de aire en esta situación no debe sufrir interrupciones o reducciones (por ejemplo, curvas).

4.7. Instalación sin chimenea

La instalación de la estufa de *pellets* cuando no hay chimenea debe realizarse, como se muestra en la Figura 26, sacando el tubo de escape de humos (con un diámetro interno mínimo de 80 mm) directamente hacia afuera y encima del tejado.

Se deben utilizar tubos aislados de pared doble de acero inoxidable, fijados debidamente, para evitar que se cree condensación.

En la base de la tubería, deberá realizarse una instalación en T par a facilitar las inspecciones periódicas y el mantenimiento anual, tal y como se muestra en la Figura 26.

En la Figura 27, están representados los requisitos básicos para la instalación de la chimenea de la estufa.



Figura 26 - Vista lateral de la instalación sin chimenea, con ejemplo del punto de inspección



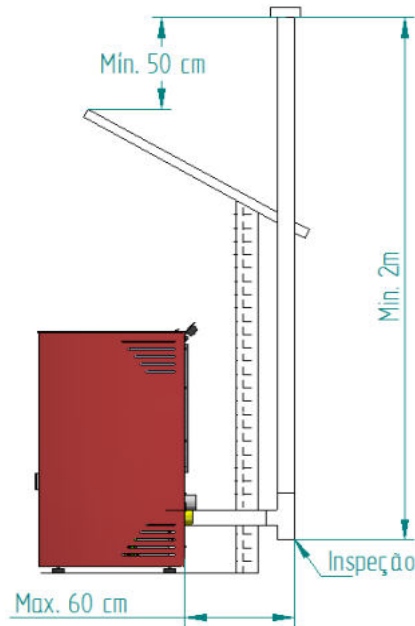

Figura 27 - Ejemplo de instalaciones tipo

 El tubo no debe exceder de 4 metros de altura con el diámetro de la tubería de 80 mm.

Instalación sin chimenea coaxial (Jazz)

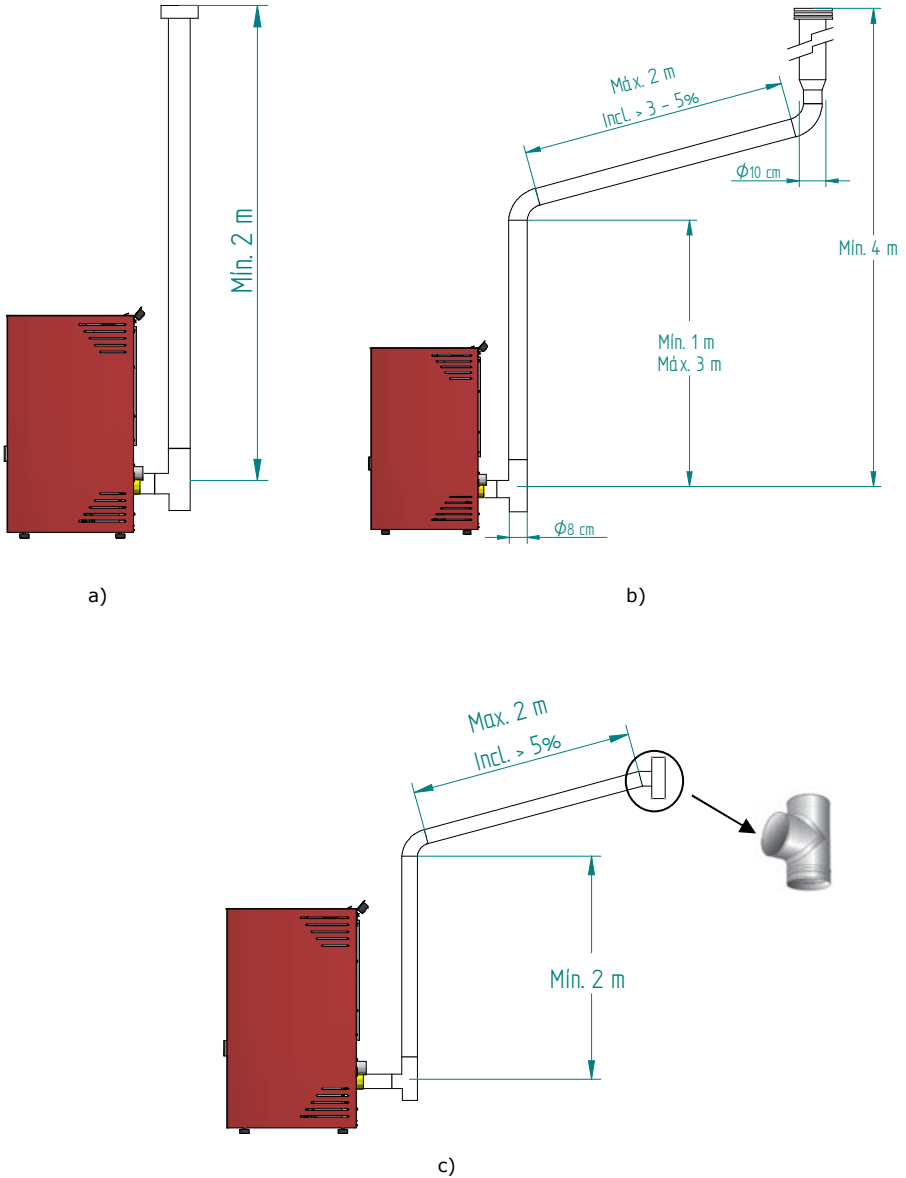
La instalación de la estufa de *pellets* estanca cuando no hay ninguna chimenea y tubos de humos. Si desea utilizar el sistema coaxial, debe cumplir con los requisitos básicos, presentados en la Figura 28.



Figura 28 - Ejemplos de una instalación

4.8. Instalación con chimenea

Como se muestra en la Figura 29, la instalación de la estufa a *pellet* trae el tubo de escape directamente a la chimenea. Si la chimenea es demasiado grande se recomiendan intubar a la salida de humos con un diámetro interno mínimo de 80 mm. predecir sobre la base de la tubería "T" para las inspecciones periódicas y mantenimiento anual, como se ilustra en la figura siguiente.



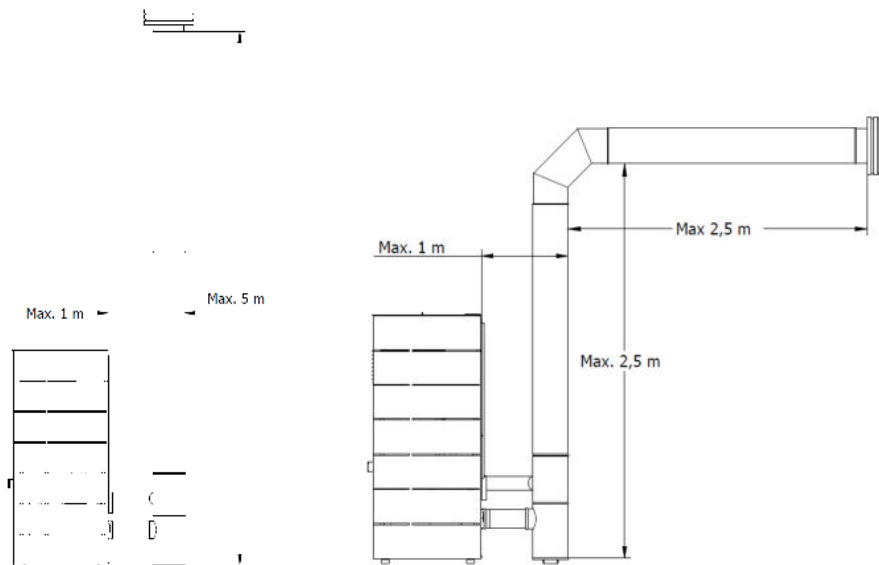

Figura 29 - Vista lateral de la instalación de la chimenea, con el ejemplo del punto de inspección

Cuando las condiciones meteorológicas son adversas a tal grado que causan fuertes perturbaciones en la Salamandra tiro de chimenea (particularmente los vientos demasiado fuertes), es recomendable no utilizar la estufa.

En caso de no utilización del equipo durante un largo período, el usuario debe asegurarse de la ausencia de obstrucciones en los tubos de la chimenea antes de disparar.

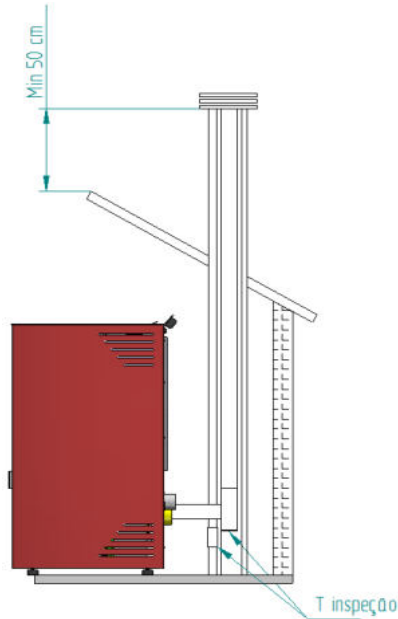
 Incumplimiento de estos requisitos perjudica el buen funcionamiento de la estufa. Respetar las indicaciones de los esquemas.

 El trabajo de salamandras con cámara de combustión de la depresión, es absolutamente necesario tener una chimenea que extrae los gases de combustión.

Material del conducto de humos: los tubos que se instalen deben ser rígidos, de acero inoxidable con un espesor mínimo de 0,5 mm y con juntas para la unión entre las diferentes secciones y accesorios.

Aislamiento: Los conductos de humos deben ser de pared doble con aislamiento, para asegurar que los humos no se enfríen durante el recorrido hacia el exterior, lo que provocaría un tiro inadecuado y condensaciones que pueden dañar el aparato.

“T” de salida: Utilice siempre en la salida de la estufa una instalación en “T” con registro.

Terminal antiviento: Debe instalarse siempre un terminal antiviento que evite el retorno de humos.

Depresión en la chimenea: Las figuras muestran tres esquemas tipo, con las longitudes y diámetros adecuados. Cualquier otro tipo de instalación debe asegurar que se genera una depresión de 12 Pa (0,12 mbar) medidos en caliente y a la máxima potencia.

Ventilación: para el buen funcionamiento de la caldera **es necesario que el lugar de colocación del aparato disponga de una entrada de aire con una sección mínima de 100 cm², preferentemente junto a la parte trasera de la caldera.** La caldera dispone de un tubo redondo (∅ 50 mm) que puede conectarse al exterior de la vivienda. **Se recomienda que esta conexión tenga un máximo de 60 cm de longitud en la horizontal y sin ningún tipo de obstáculo (por ejemplo, curvas).**

En caso de que en la vivienda exista algún sistema de extracción de aire (p. ej., extractor de cocina), será necesario disponer de una sección de ventilación superior y con unas dimensiones conforme a los diversos equipos que extraen aire de la vivienda.

La colocación de la estufa en lugares donde haya extractores de cocina o extractores de humos puede perjudicar el buen funcionamiento de la estufa. Se recomienda que la caldera se desconecte si el extractor está en funcionamiento.

5. Instalación de los carenados

Antes de instalar, debe comprobar fuera de los alrededores, el embalaje es completo y en perfecto estado, cualquier daño a falta de elementos deben ser registrados y marcados antes de iniciar la instalación.

5.1. Instalación de las envolventes Pop

En los carenados debe ser incluye los siguientes elementos:

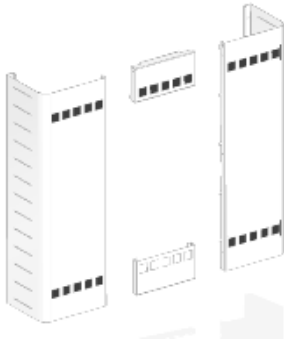

1x Conjunto de carenados del color predefinido (CA010600X)

4x Tornillos A
(CO0704132501019)



4x Tornillos B
(CO0704130400719)

Para proceder al montaje de los carenados, el instalador debe disponer de:

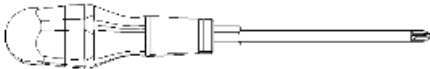

Destornillador de estrella
Tornillo PH2



Allen

Figura 30 - Material necesario para la instalación de los carenados en la estufa

MUY IMPORTANTE: Antes de proceder a la instalación de los carenados, la máquina debe estar apagada (desenchúfela de la corriente).

a) Retire la tapa superior del equipo. En primer lugar, tiene que retirar la tapa pequeña que se encuentra fija en la parte posterior aflojando los dos tornillos (Figura 31).

Posteriormente, mueva la tapa haciendo fuerza en el sentido indicado. No se necesita ninguna herramienta, ya que la tapa tiene un sistema de encaje rápido mediante muelles (Figura 31).



Figura 31 - Retirada de la tapa superior

b) Coloque la parte frontal de los carenados. En primer lugar, encaje los enganches en los orificios existentes en la estructura y, a continuación, desplace la pieza en sentido descendente (1).

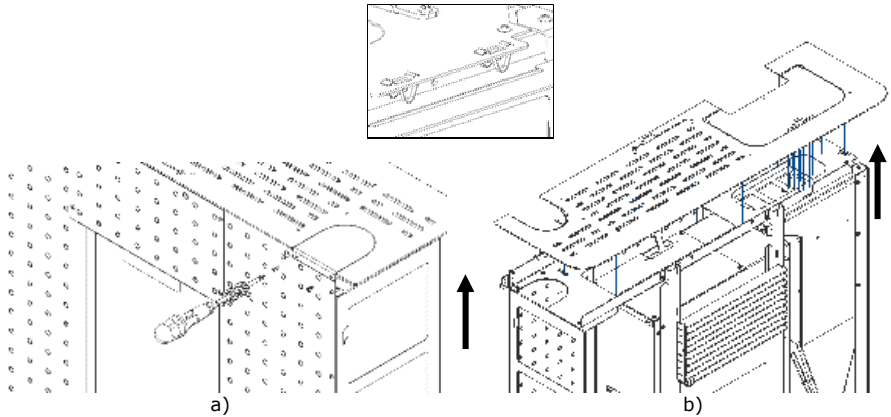
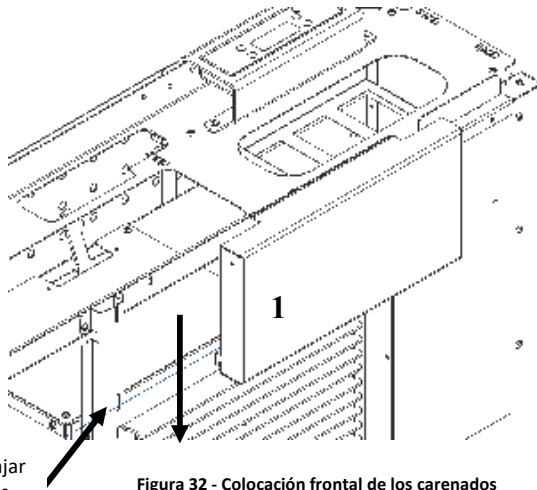

Advertencia: encajar en estos orificios

Figura 32 - Colocación frontal de los carenados

c) Atornille la parte frontal de los carenados a la estructura del equipo. (utilice 2 tornillos).



Figura 33 - Fijación frontal de los carenados

d) Coloque los laterales de los carenados. En primer lugar, encaje los enganches en los orificios existentes en la estructura y, a continuación, desplace la pieza en sentido descendente (1).

Advertencia: los laterales son simétricos.

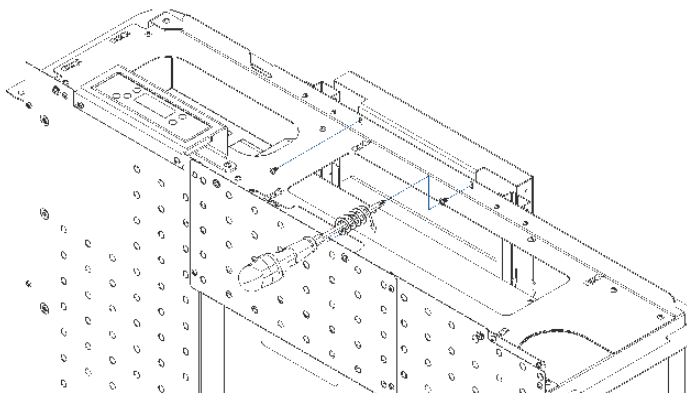
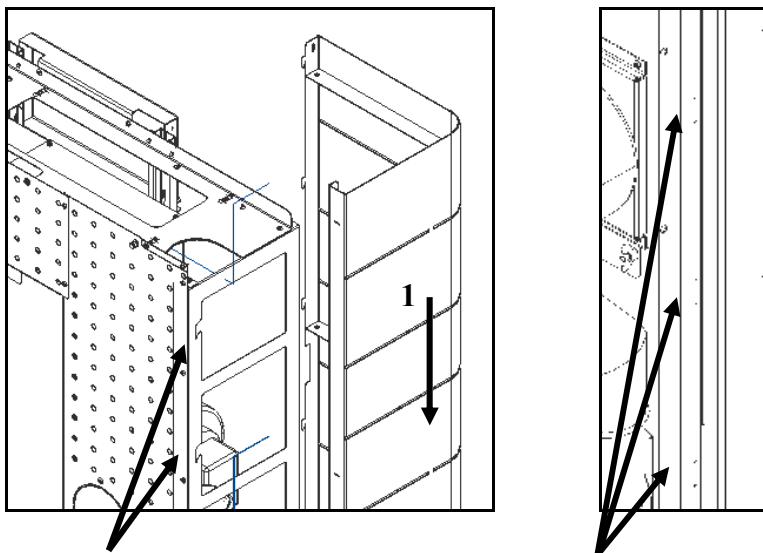

Advertencia: encajar en las ranuras del lateral Advertencia: encajar en los orificios existentes en el frontal

Figura 34 - Colocación de los carenados laterales

e) Atornille los laterales al frontal según se muestra en la Figura 35 (utilice 2 tornillos A)



Figura 35 - Fijación de los carenados laterales

f) Siguiendo los pasos indicados en el apartado (a) en orden inverso, encaje la tapa superior del equipo.

MUY IMPORTANTE: En caso de utilizar un ventilador auxiliar, antes de encajar la tapa superior, compruebe si el registro de aire canalizable se encuentra en funcionamiento. Para facilitar su instalación, se recomienda colocar la lengüeta inferior de la cámara de combustión, así como la guía que se encuentra en la tapa, lo más a la izquierda posible, (Figura 36).

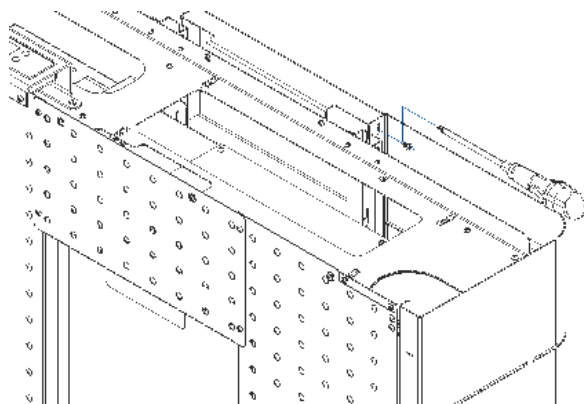

Figura 36 - Colocación de la tapa en el registro de aire canalizable

g) Quitar la puerta, como indican las figuras siguientes.

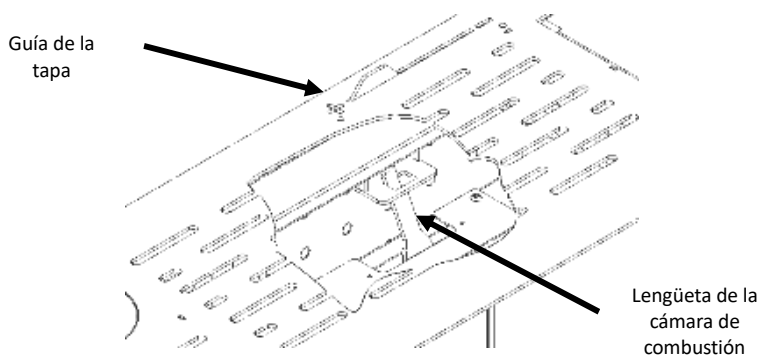

Figura 37 - Instrucciones para quitar la puerta

h) Colocar la tapa delantera como las figuras siguientes, utilizando los 4 tornillos (B).

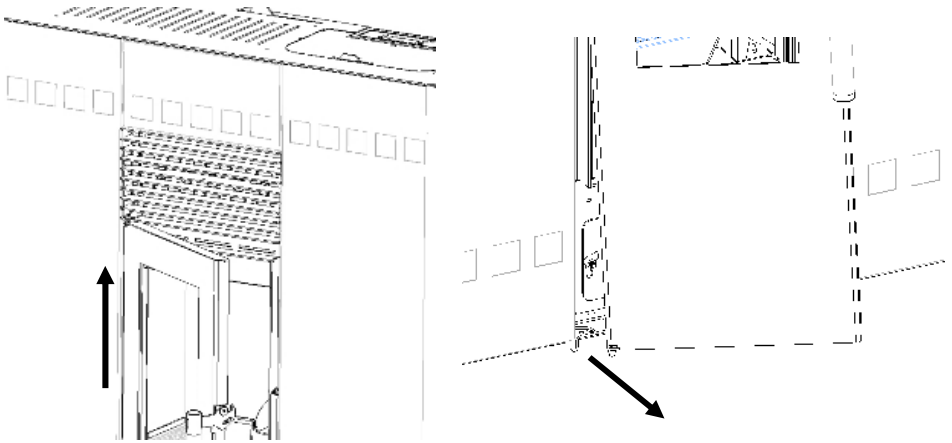

Figura 38 - Instrucciones para aplicar la puerta tapa frontal

i) Vuelva a colocar la puerta, utilizando el proceso inverso al punto g).

j) Retire la base de la manija con una llave hexagonal (Figura 39) y coloque el tubo de la manija, apriete la base de la manija en sentido contrario a la figura.

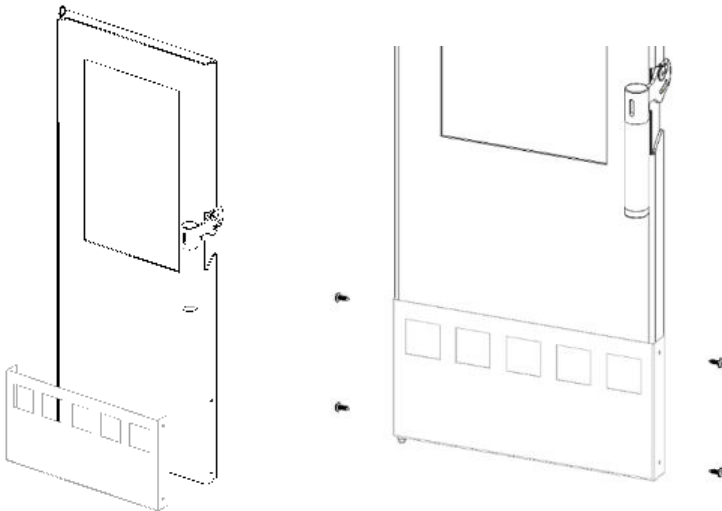

Figura 39 - Encaje del cierre

5.2. Instalación de las envolventes Jazz

En los carenados debe incluir los siguientes elementos:

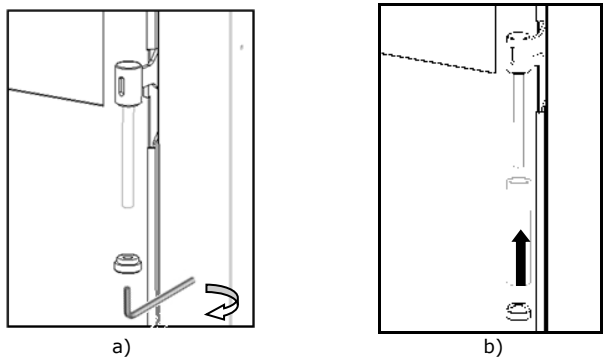
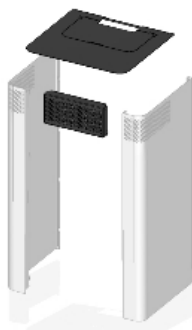

1x Conjunto de envolventes color predefinida

4x Tornillos A
(C00704130400719)

Para proceder al montaje de las envolventes, el instalador debe disponer de:

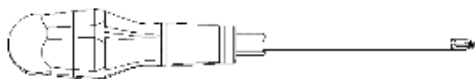

Destornillador de estrella
Tornillo PH2



Allen

Figura 40 - Material necesario para la instalación de las envolventes

MUY IMPORTANTE: Antes de proceder a la instalación de las envolventes, la máquina debe estar apagada (desenchúfela de la corriente).

a) Coloque la parte frontal de las envolventes. En primer lugar, encaje los enganches en los orificios existentes en la estructura y, a continuación, desplace la pieza en sentido descendente (1).

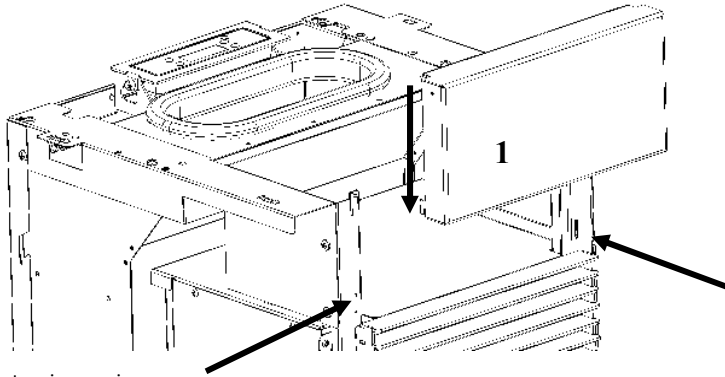

Advertencia: encajar en estos agujeros

Figura 41 - Colocación de la envolvente frontal

b) Atornille la parte frontal de las envolventes a la estructura del equipo. (Utilice 2 tornillos A).



Figura 42 - Fijación de la envolvente frontal

c) Coloque los laterales de las envolventes. En primer lugar, encaje los enganches y en los agujeros existentes en la estructura y, a continuación, desplace la pieza en sentido descendente (1).

Advertencia: los laterales son simétricos.

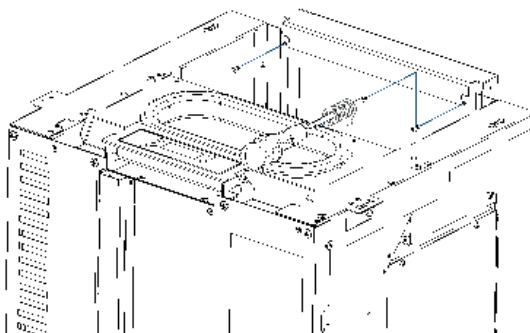
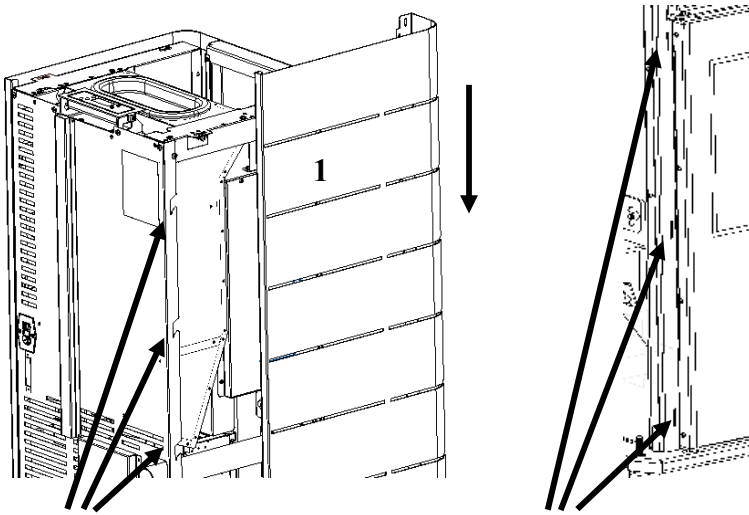

Advertencia: encajar en las muescas del lateral

Adevertencia: encajar en los orificios existentes en el frontal

Figura 43 - Colocación de los envolventes laterales

d) Atornille los laterales al frontal como se muestra en la Figura 44 (utilice 2 tornillos A).



Figura 44 - Fijación de las envolventes laterales

e) Para finalizar debe colocar la tapa en la parte superior del equipo. Para garantizar que la tapa está debidamente colocada este tiene cuatro pinos (1) en la parte inferior que debe encajar en los muelles que se encuentran en la estructura.

Nota Importante: Puede ser necesario realizar un poco de fuerza para encajar correctamente los pines en la estructura.

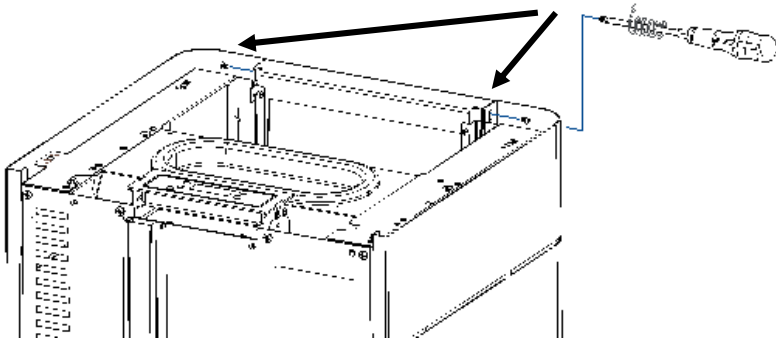

Figura 45 - Colocación de la tapa superior

f) Retire la base de la manija con una llave hexagonal (Figura 46) y coloque el tubo de la manija (Figura 46-b), apriete la base de la manija en sentido contrario a la Figura 46-a.

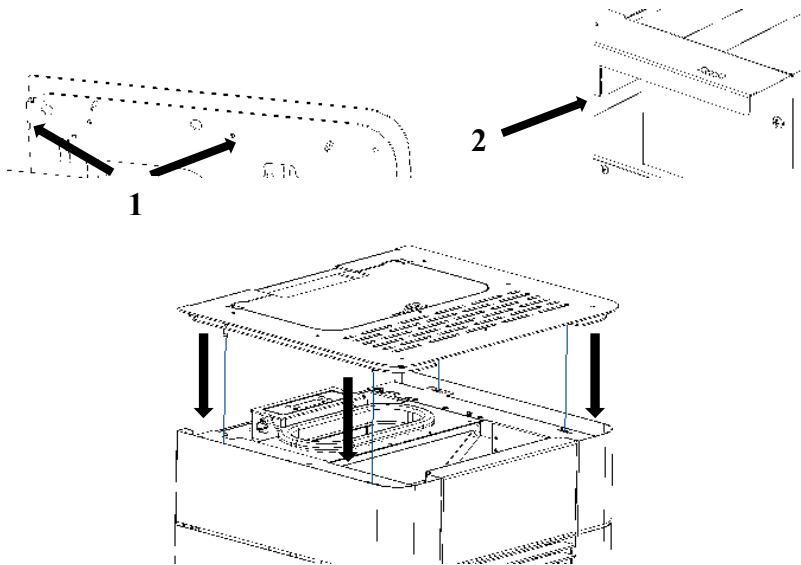

Figura 46 - Encaje del cierre

6. Instalación del ventilador de apoyo del aire canalizable (Opcional)

6.1. Modelo First Slim (PA1090G036)

El kit de ventilación está compuesto por los siguientes elementos:

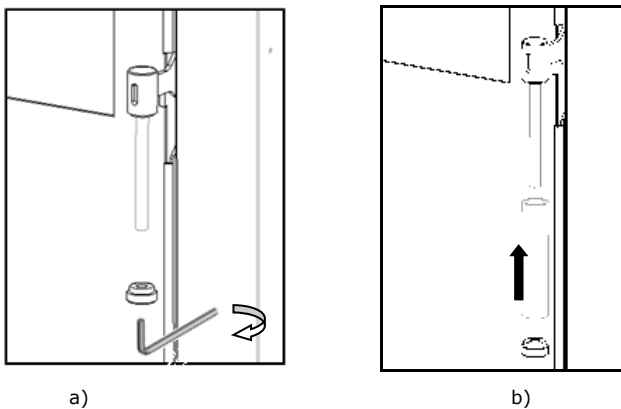
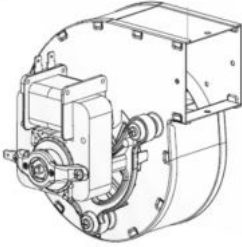

1x ventilador
(CO030800000000)

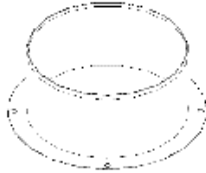

1x Boca salida de air Ø 100 mm
(CO0503380120601)

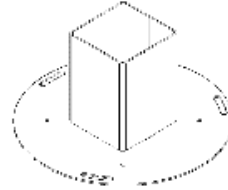

1x Guía de aire
(IC0164000260000)



1x Soporte del ventilador
(IS0114015260000)



1x Cable de puesta a tierra
(IC5150000000001)



1x Cable de conexión
(IC5150000000018)



15x Tornillos B
(CO0704132501019)

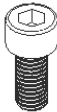

1x Tornillo C
(CO0704060602019)



1x Tuerca
(CO0705250600019)



1x Arandela
(CO0705250600019)

Figura 47 - Material necesario para la instalación del kit de ventilación

Para proceder al montaje del ventilador, el instalador debe disponer de:

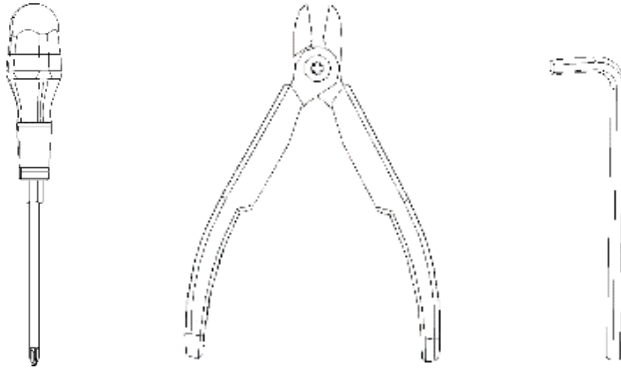

Destornillador de estrella
Tornillo PH2

Alicate de corte o
herramienta similar

Llave macho hexagonal
Nº 5

Figura 48 - Accesorios para la instalación del kit de ventilación

MUY IMPORTANTE: Antes de proceder a la instalación del ventilador, la máquina debe estar apagada (desenchúfela de la corriente).

a) Retire la tapa superior del equipo. En primer lugar, tiene que retirar la tapa pequeña que se encuentra fija en la parte superior (1). Posteriormente, mueva la tapa, haciendo fuerza en el sentido indicado.



Figura 49 - Retirada de la tapa superior

b) Retire el lateral, para ellos, en primer lugar, realice un movimiento ascendente (1) y, a continuación, desplace el carenado hacia afuera (2) como muestra la figura.

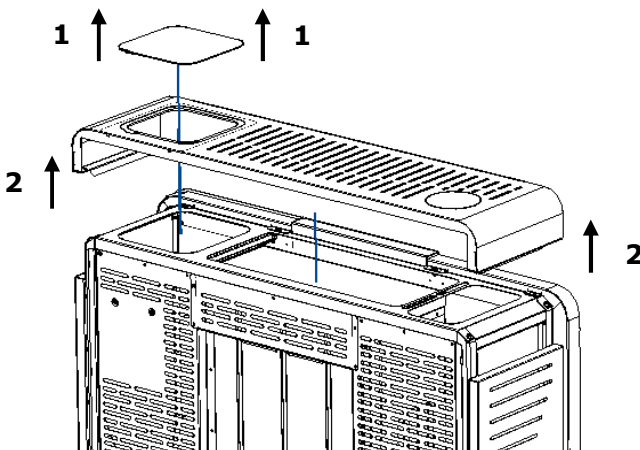

Figura 50 - Retirada del carenado lateral

c) Retire la tapa lateral, con ayuda del alicate corte la tapa en los lugares indicados y quítela a continuación.

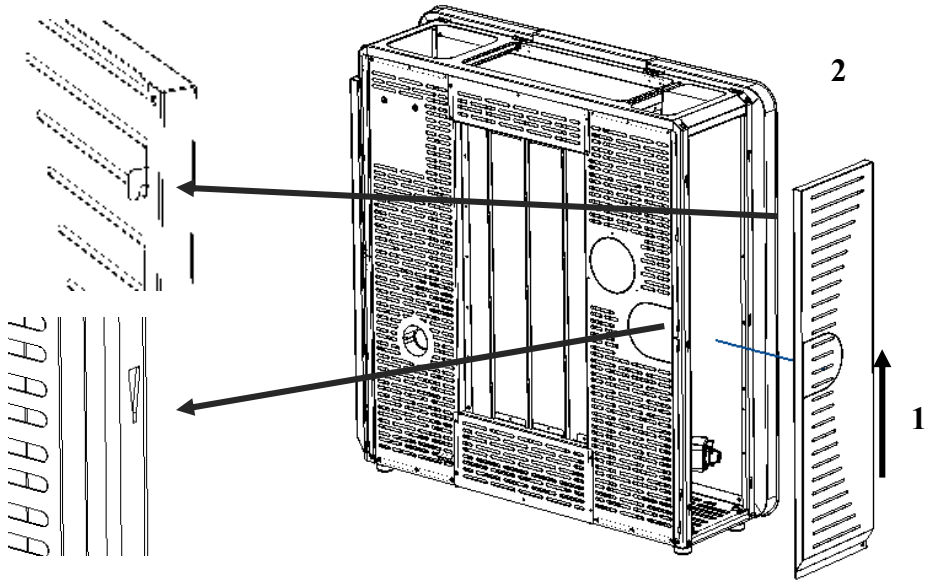

Figura 51 - Retirada de la tapa posterior

d) Atornille el ventilador a la pieza de soporte que se encuentra en el kit de ventilación (utilice 4 tornillos B).

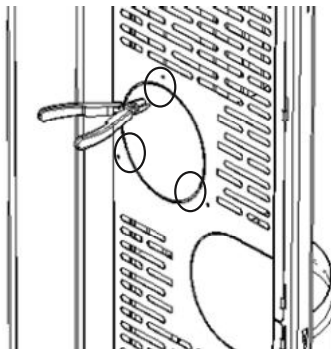

Figura 52 - Atornillado del ventilador al soporte

e) Atornille el conjunto anterior al lateral de la cámara de combustión (utilizar 4 tornillos B).

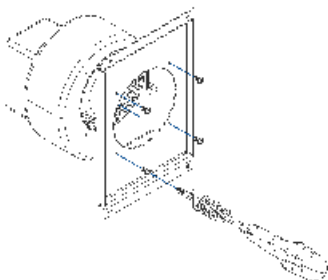

Figura 53 - Atornillado del ventilador al equipo

f) Coloque el accesorio "guía de aire canalizable" en la parte posterior del equipo, asegurándose de que encaje en la parte interna de la boca de salida de aire del ventilador.

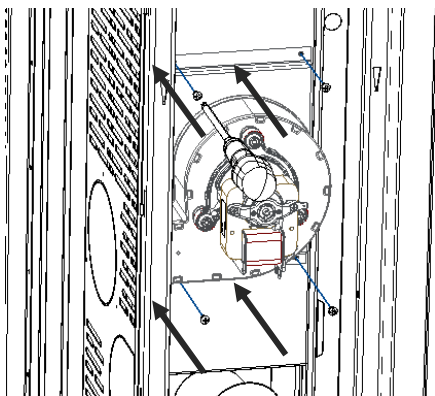

Figura 54 - Colocación de la guía de aire en la estufa

g) Atornille el accesorio a la parte trasera del equipo (utilice 3 tornillos B).

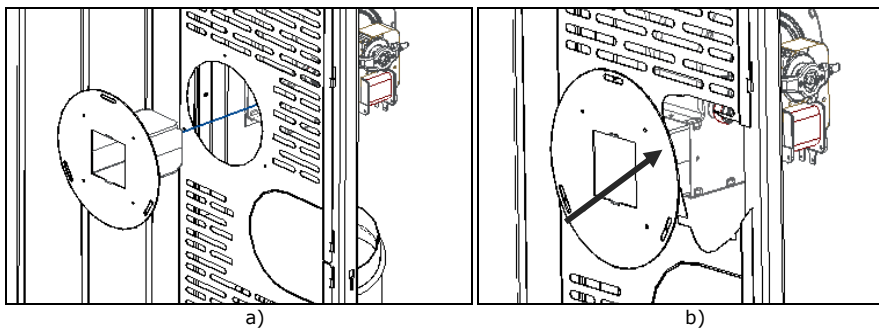

Figura 55 - Colocación de la guía de aire en la estufa

h) Atornille la boca de salida de aire a la guía de aire canalizable (utilice 4 tornillos B).

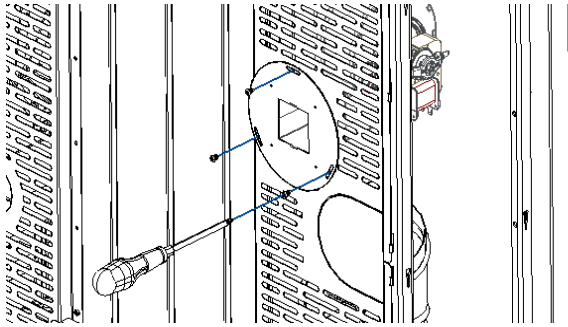

Figura 56 - Colocación de la boca de salida de aire en la estufa

6.1.1. Conexiones eléctricas First Slim

Para realizar las conexiones eléctricas, en primer lugar, tiene que conectar el cable de puesta a tierra a la máquina. Para ello tiene que poner uno de los extremos del cable en el orificio existente en la base del equipo. Con el tornillo C, la tuerca y la arandela, atornille el cable al fondo.

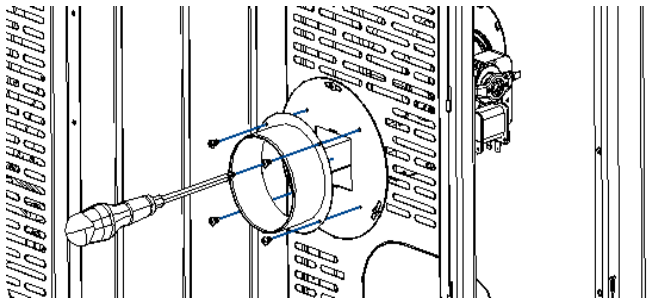

Figura 57 - Conexión del cable de puesta a tierra del ventilador

La máquina incorpora un cable que permite conectar el ventilador a la centralita del equipo. Tiene que conectar los terminales del cable de conexión del kit a los terminales de ese cable. (El cable incorporado se encuentra en la base del equipo).

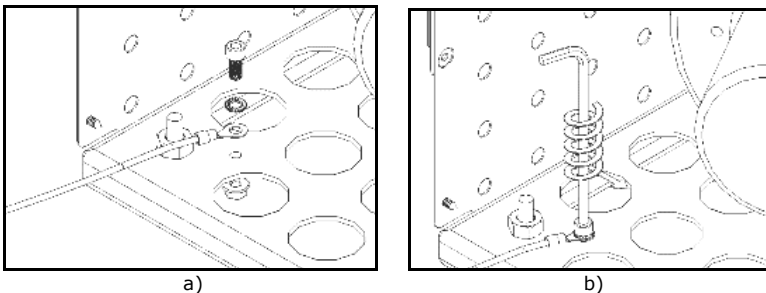

Figura 58 - Conexión del cable del ventilador al equipo

Los terminales de los cables instalados en el equipo hasta el momento tienen que conectarse al ventilador según muestra la figura.

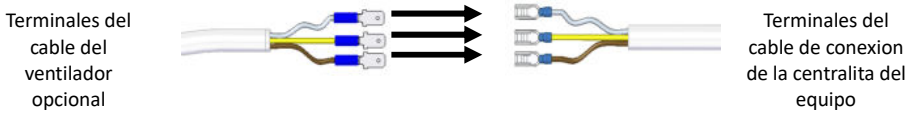

Figura 59 - Conexión de cableado al ventilador

MUY IMPORTANTE: Los cables no pueden entrar en contacto con o situarse cerca de superficies muy calientes. Manténgalos lo más lejos posible.

6.2. Modelo Indie (PA1090G032)

El kit de ventilación está compuesto por los siguientes elementos:

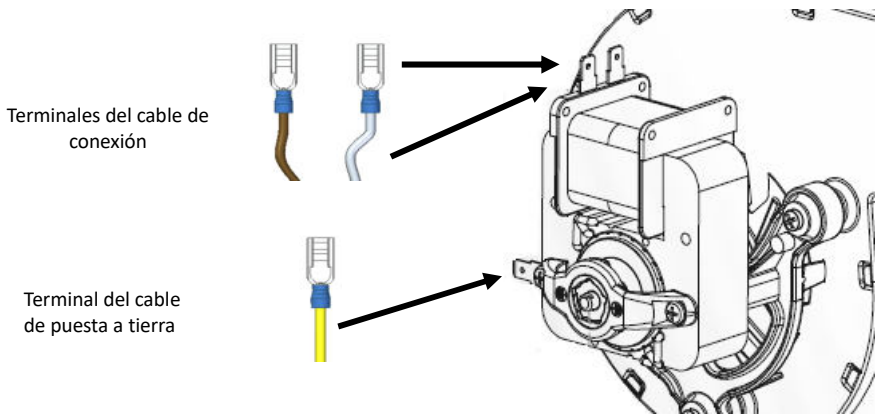
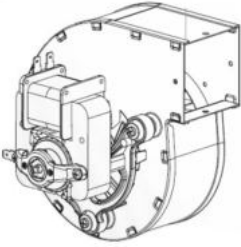

1x Ventilador
(CO030800000000)



1x Boca salida de aire Ø 100 mm
(CO0503380120601)

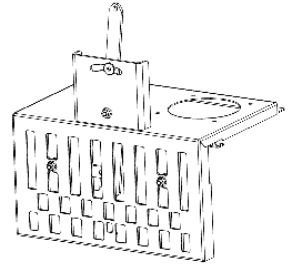

1x Compuerta de aire canalizable
(IC0427000260000)

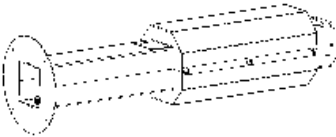

1x Tubo de aire canalizable
(IC0409000260001)



1x Cabo de conexión
(IC5150000000052)



6x Tornillos A
(CO0704130601319)



8x Tornillo B
(CO0704130401024)



2x Abrazaderas
(CO0702003614023)

Figura 60 - Material necesario para la instalación del kit de ventilación

Para proceder al montaje del ventilador, el instalador debe disponer de:



Figura 61 - Accesorios para la instalación del kit de ventilación

MUY IMPORTANTE: Antes de proceder a la instalación del ventilador, la máquina debe estar apagada (desenchúfela de la corriente).

a) Antes de comenzar a instalar el ventilador, es necesario retirar las envolventes del equipo. En primer lugar, tiene que retirar la parte superior del equipo, que contiene clavijas (1) que se deben separar de los orificios (2) de las envolventes laterales, es necesario hacer un movimiento ascendente.

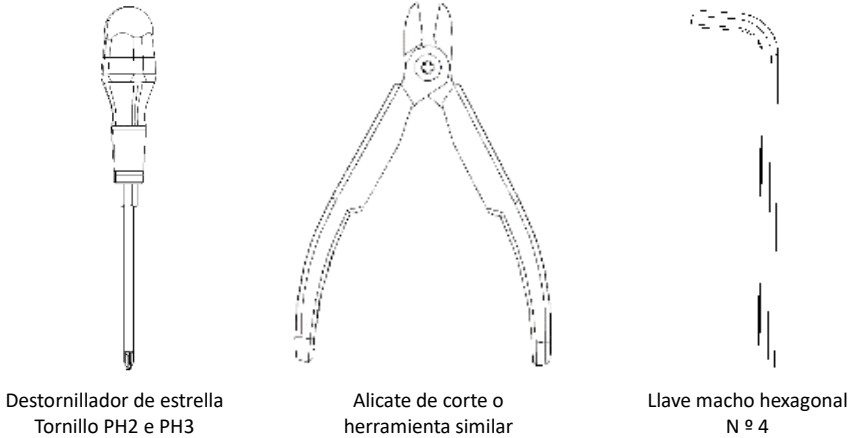

Figura 62 - Retirada de la tapa superior

b) Retire las envolventes y la parte delantera con una llave de estrella PH3 (3).

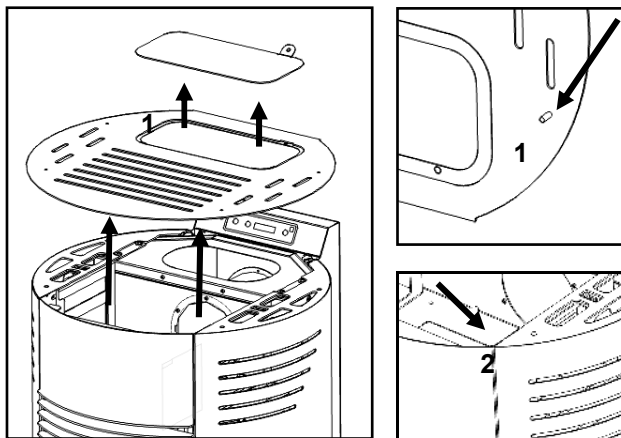

Figura 63 - Fijación de la tapa al frontal de acabado

c) Retire la puerta del equipo. Abrir la puerta y retirar los pernos (4) de la puerta de los soportes de la estructura mediante un movimiento ascendente.

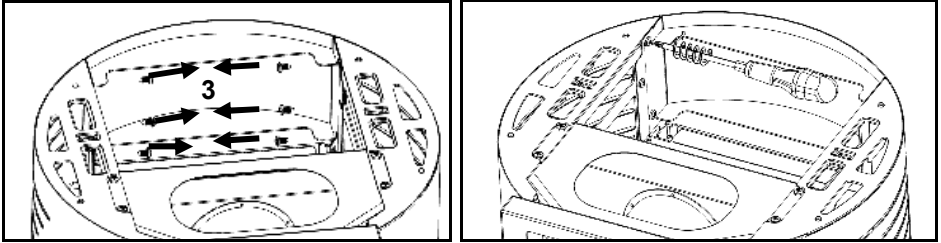

Figura 64 – Retirada de la puerta

d) Desenroscar los dos tornillos (5) de las tapas laterales con un destornillador de estrella PH3. Retire las tapas.

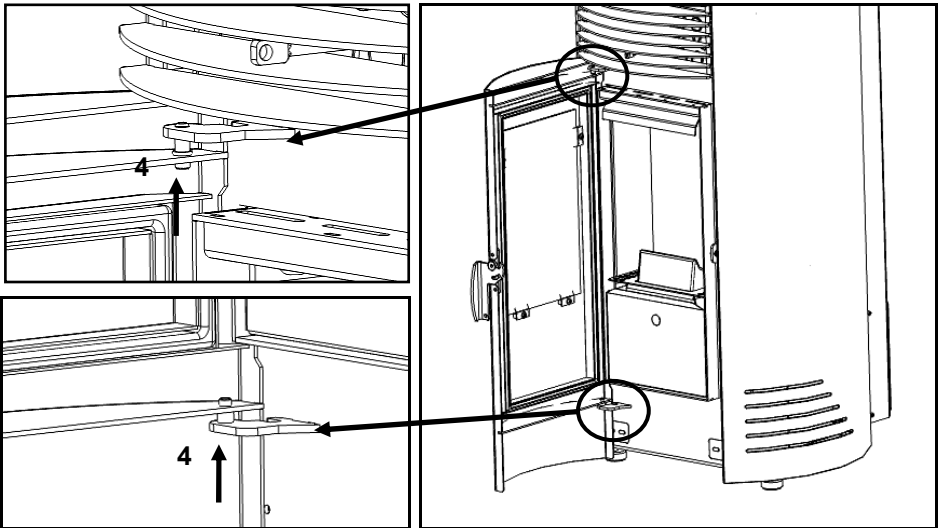

Figura 65 – Retirada de las tapas laterales

e) Retire la rejilla frontal del equipo quitando los tornillos (6) con un destornillador de estrella PH3 o una llave hexagonal N°4.

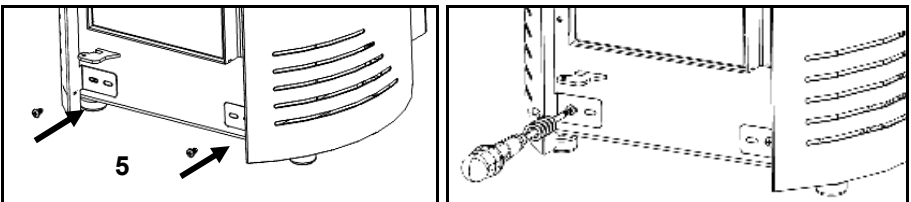

Figura 66 – Retirada de la rejilla frontal

f) Retirar a tampa superior da câmara de combustão, com ajuda do alicate cortar a tampa nos locais assinalados, removendo a mesma.

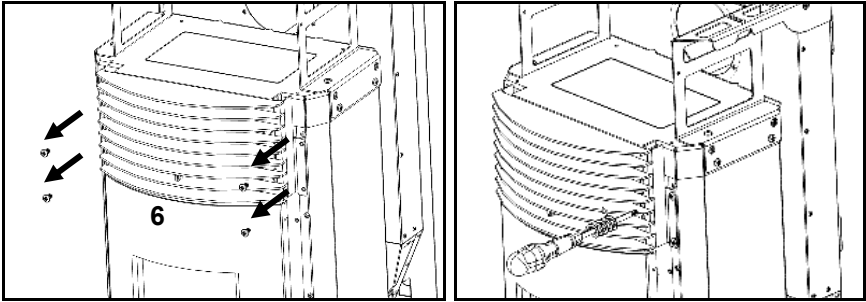

Figura 67 – Retirada de la tapa superior

g) Retire la tapa superior de la cámara de combustión. Con ayuda del alicate corte la tapa en los lugares indicados y quítela a continuación.

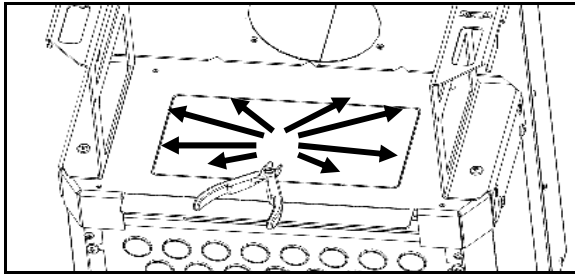

Figura 68 - Quitar la visera frontal

h) Atornille el ventilador a la pieza de soporte del kit de ventilación con 4 tornillos (B).

Nota importante: Preste atención a la posición del ventilador en la pieza de soporte (7).

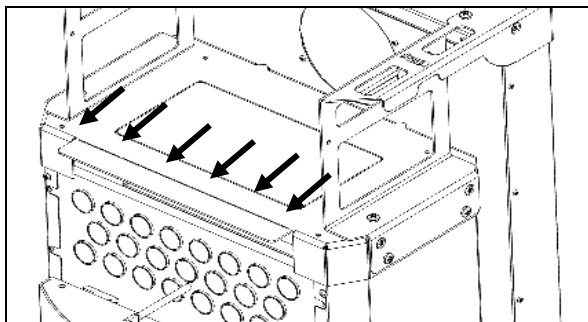

Figura 69 - Fijación del soporte con el ventilador

i) Atornille el conjunto de la Figura 70 en la face superior de la cámara de combustión usando 4 tornillos (A) en los orificios preparados (8).

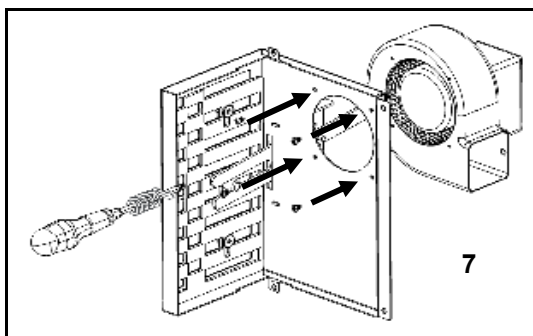

Figura 70 - Fijación del ventilador al equipo

g) En la parte posterior del equipo, retire la tapa marcada en la Figura 71, cortando en las áreas marcadas con un alicate de corte (9).

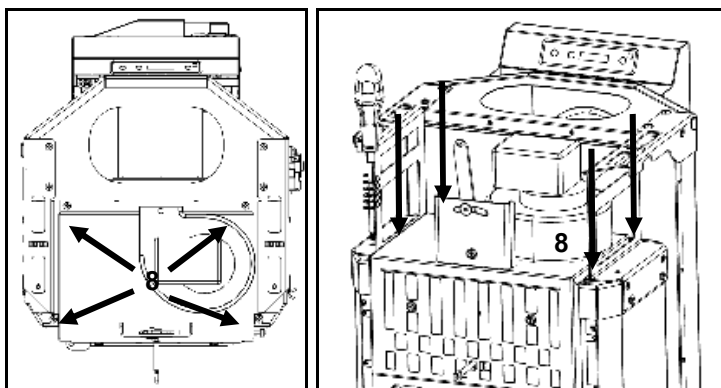

Figura 71 – Retirada de la tapa posterior

h) Coloque el accesorio “guía de aire canalizable” en la parte posterior del equipo, asegurándose de que encaje en la parte interna de la boca de salida de aire del ventilador (10).

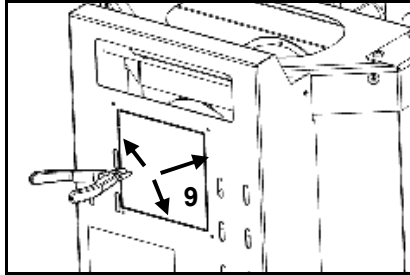

Figura 72 - Colocación de la guía de aire en la estufa

i) Atornille el accesorio a la parte trasera del equipo (utilice 2 tornillos A).

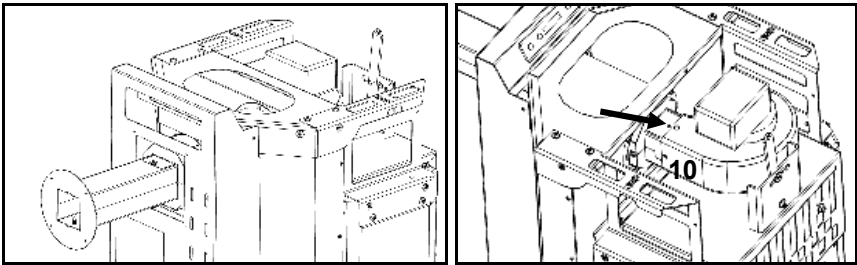

Figura 73 - Colocación de la guía de aire en la estufa

j) Atornille la boca de salida de aire a la guía de aire canalizable (utilice 4 tornillos B).

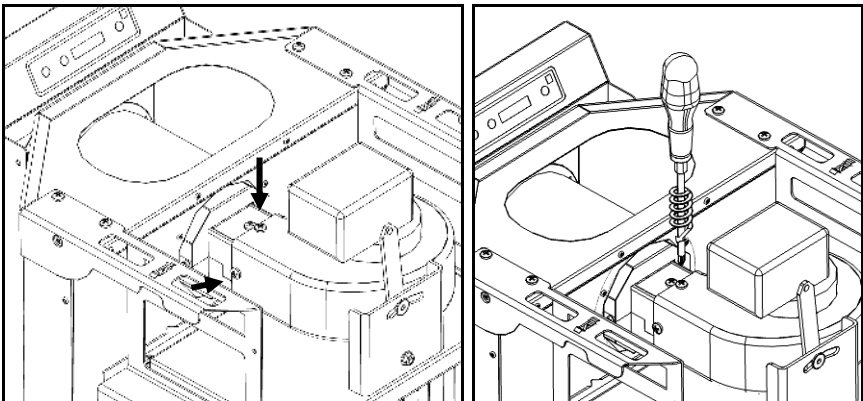

Figura 74 - Colocación de la boca de salida de aire en la estufa

6.2.1. Conexiones eléctricas

La máquina incorpora un cable que permite conectar el ventilador a la centralita del equipo. Tiene que conectar los terminales del cable de conexión del kit a los terminales de ese cable.

(El cable incorporado se encuentra en la base del equipo).

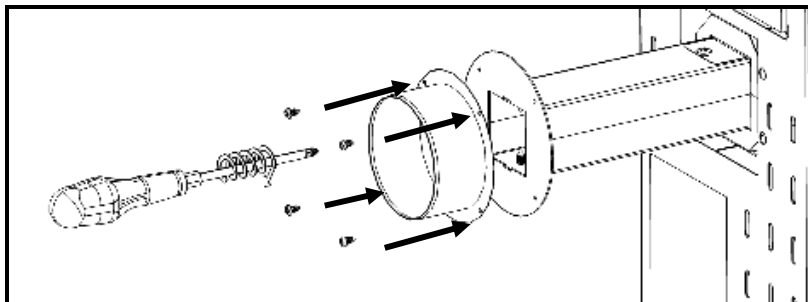

Figura 75 - Conexión del cable del ventilador al equipo

Los terminales de los cables instalados en el equipo hasta el momento tienen que conectarse al ventilador según muestra la figura.

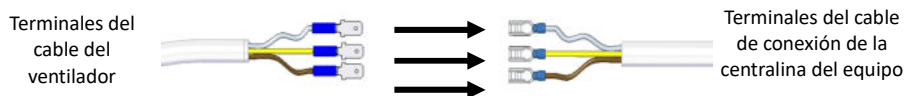

Figura 76 - Conexión de cableado al ventilador

MUY IMPORTANTE: Los cables no pueden entrar en contacto con o situarse cerca de superficies muy calientes. Manténgalos lo más lejos posible.

Para completar el montaje del kit de aire canalizable, debe montar la rejilla frontal y las envolventes.

MUY IMPORTANTE: Al encajar la tapa superior, compruebe si el registro de aire canalizable se encuentra en funcionamiento.

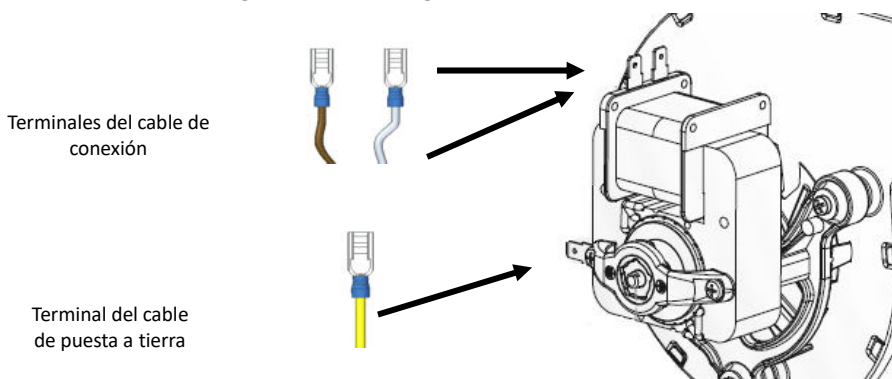

Figura 77 – Comprueba el bloqueo

6.2.2. Regulación de la entrada de aire canalizable

El usuario puede ajustar el tamaño (reducir tamaño) de la pieza si es necesario, para que esto suceda, debe cortar la pieza en el lugar marcado.

a) Desmontar las tapas superiores de la tubería, retirando cuidadosamente las piezas, ya que en su interior existe aislamiento térmico y puede dañarse en caso de mal uso.

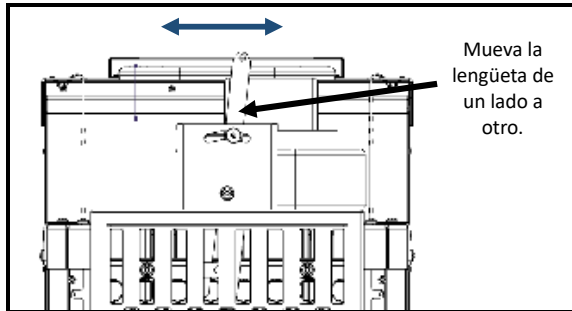

Figura 78 - Desmontaje del aislamiento térmico

b) Para cortar el tubo a través del área marcada, se necesita un instrumento de corte, por ejemplo, una sierra de corte de hierro, o una amoladora con un disco de corte de 1 mm.

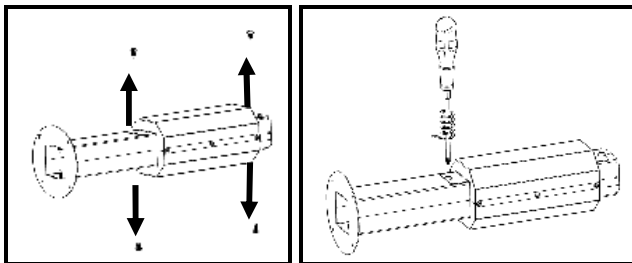

Figura 79 - Zona de corte de la parte "guía" del aire canalizado

c) Vuelva a montar las tapas en los orificios preparados. Instale el canal siguiendo las instrucciones de esta sección.

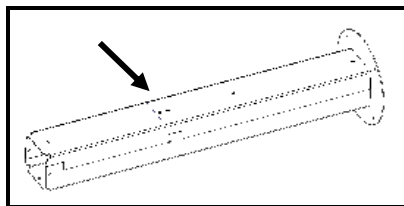

Figura 80 - Montaje del aislamiento térmico

6.2.3. Recomendaciones instalación del aire canalizable (Indie)

Se recomienda dejar la instalación del aire canalizable en manos de un profesional o de un instalador acreditado, para su correcto dimensionado.

La longitud máxima del tubo de canalización es de 7 metros. El tubo debe ser resistente a temperaturas de al menos 200°C. La instalación cuenta con una salida de Ø100 mm, por lo que debe adaptarse a este tipo de salida.

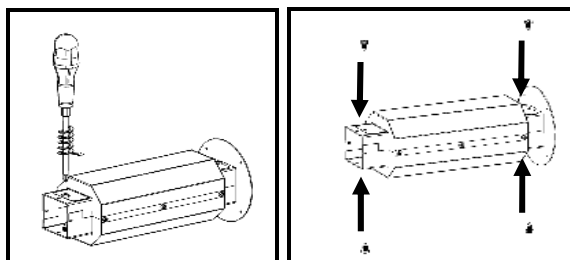
Al llevar a cabo la instalación del ventilador opcional, debe comprobar si el registro de aire canalizable está en funcionamiento (Figura 81).

Durante el funcionamiento del equipo, el usuario puede optar por extraer "+" o "-" aire canalizable a la estancia donde está instalado el equipo o a la estancia hacia la que se guía el aire canalizado, cambiando la posición del registro.



Figura 81 - Regulación del registro de aire canalizable "+" o "-"

El usuario puede ajustar la velocidad de los ventiladores según el caudal pretendido para las estancias en cuestión.

6.3. Modelo First 12 kW (PA1090G039)

El kit de ventilación está compuesto por los siguientes elementos:

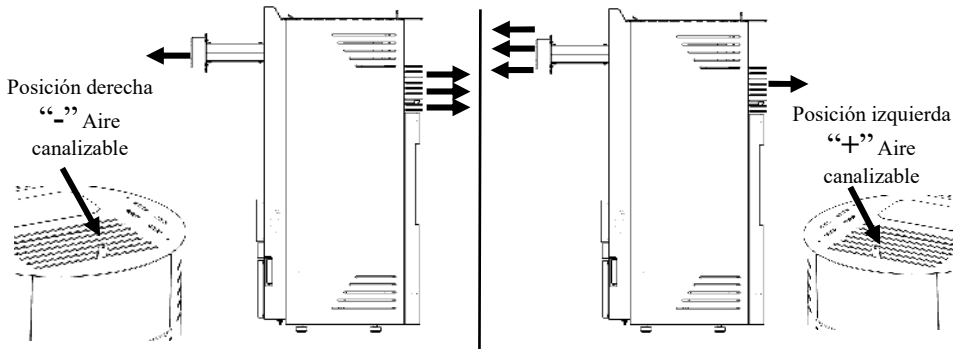
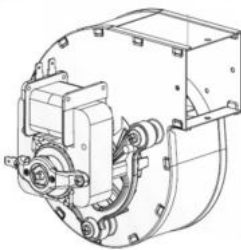

1x Ventilador
(CO0308000000000)



1x Boca salida de aire Ø 100 mm
(CO0503380120601)

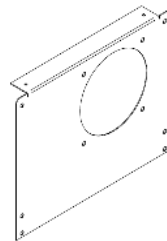

1x Apoyo ventilador

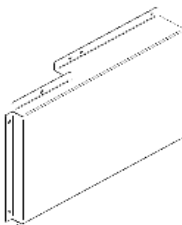

1x Apoyo ventilador

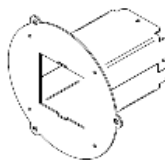

1x Guía de aire

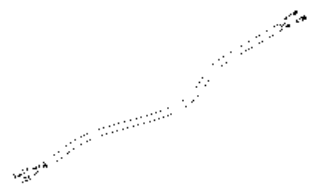

1x Cable de conexión



6x Tornillos A
(CO0704130601319)



17x Tornillos B
(CO0704130400719)



3x Abrazaderas
(CO0702003614023)

Figura 82 - Material necesario para la instalación del kit de ventilación

Para proceder al montaje del ventilador, el instalador debe disponer de:

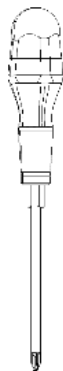

Destornillador de estrella
Tornillo PH2 e PH3

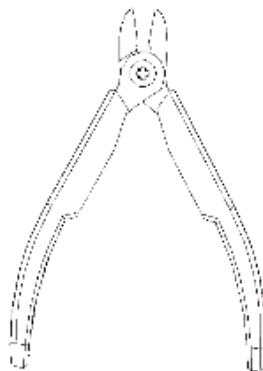

Alicate de corte o
herramienta similar

Figura 83 - Accesorios para la instalación del kit de ventilación

MUY IMPORTANTE: Antes de proceder a la instalación del ventilador, la máquina debe estar apagada (desenchúfela de la corriente).

a) Antes de comenzar a instalar el ventilador, es necesario retirar las envolventes del equipo. En primer lugar, tiene que retirar la parte superior del equipo, que contiene clavijas (1) que se deben separar de los orificios (2) de las envolventes laterales, es necesario hacer un movimiento ascendente.



Figura 84 - Retirada de la tapa superior

b) Retire las envolventes y la parte delantera con una llave de estrella PH3 (3).

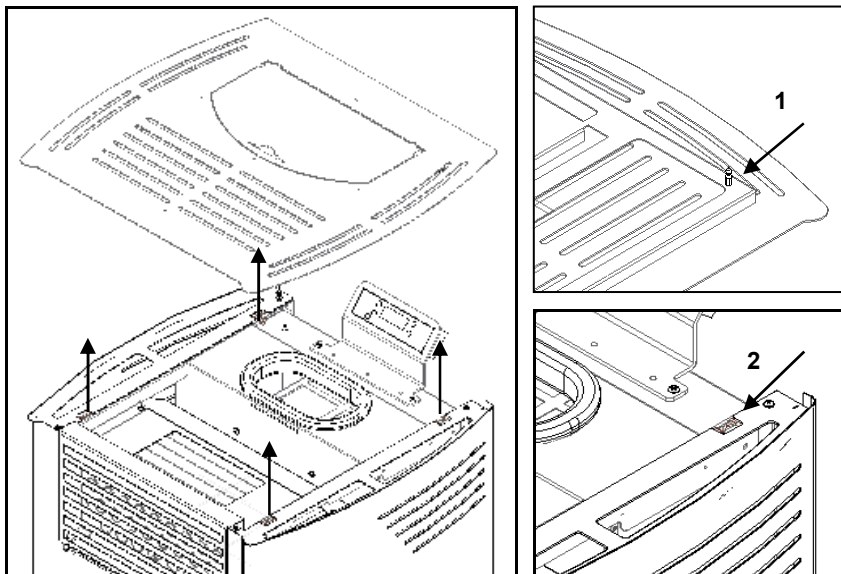

Figura 85 - Retirada de la tapa al frontal de acabado

c) Atornille el ventilador a la pieza de apoyo del kit de ventilación con 4 tornillos (B).

Nota importante: Preste atención a la posición del ventilador en la pieza de apoyo.

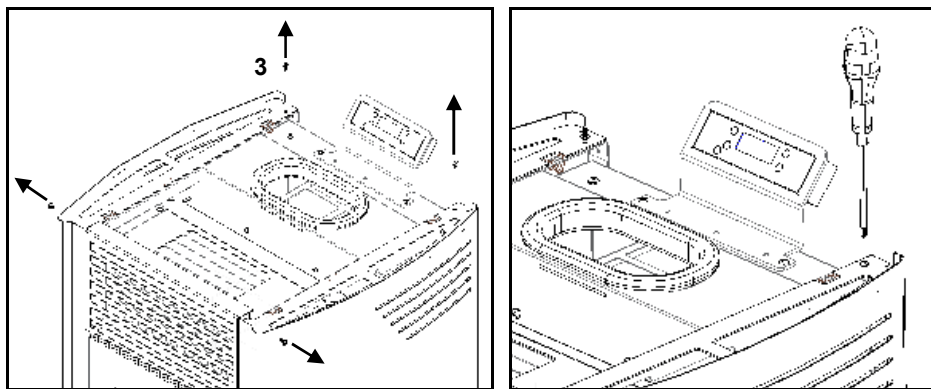

Figura 86 - Fijación del apoyo con el ventilador

d) Atornille el conjunto ventilador y apoyo en una segunda pieza de apoyo que también se encuentra en el kit de ventilación, utilizando 6 tornillos (B).

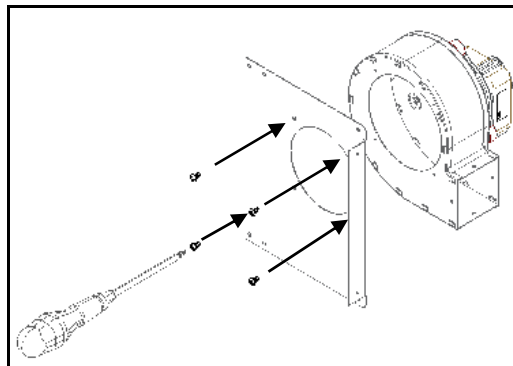

Figura 87 - Fijación del apoyo con el ventilador

i) Atornille el conjunto de la Figura 87 en la fase lateral de la cámara de combustión usando 6 tornillos (A) en los orificios preparados.

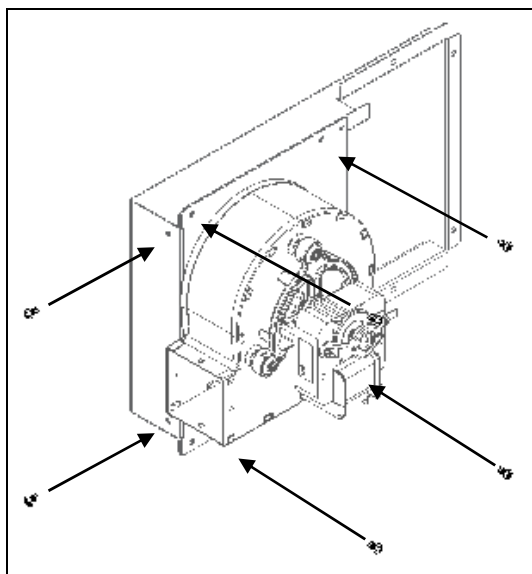

Figura 88 - Fijación del ventilador al equipo

g) En la parte posterior del equipo, retire la tapa marcada en la Figura 89, cortando en las áreas marcadas con un alicate de corte (4).

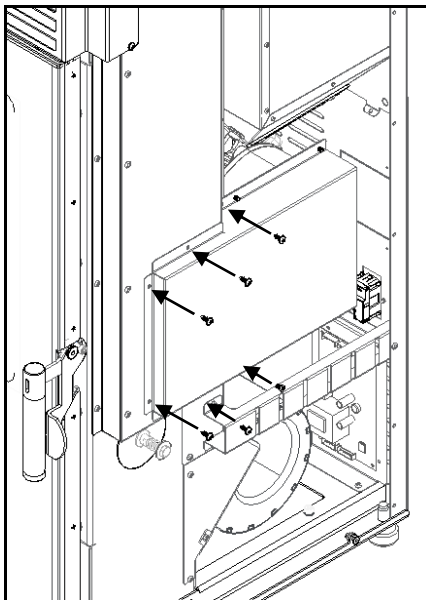

Figura 89 - Retirada de la tapa posterior

h) Coloque el accesorio "guía de aire canalizable" en la parte posterior del equipo, asegurándose de que encaje en la parte interna de la boca de salida de aire del ventilador (5).

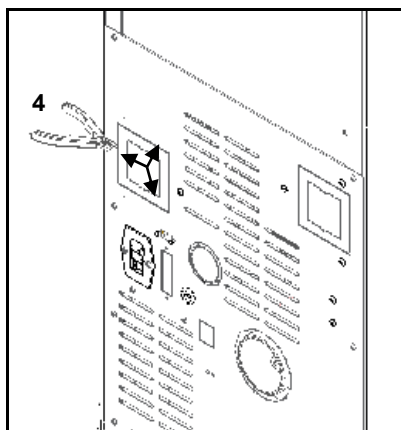

Figura 90 - Colocación de la guía de aire en la estufa

i) Atornille el accesorio en la boca del ventilador con 2 tornillos (B) y luego apriete el accesorio "guía de aire canalizable" en la parte posterior del dispositivo con 3 tornillos (B).

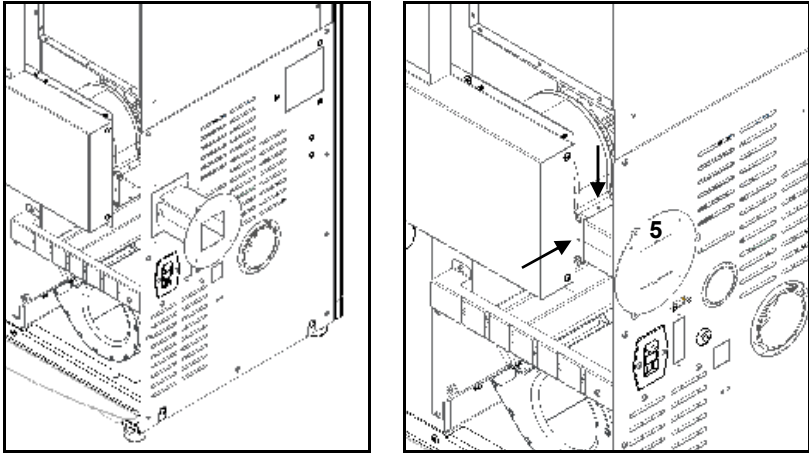

Figura 91 - Colocación de la guía de aire en la estufa

j) Atornille la boca de salida de aire a la guía de aire canalizable (utilice 4 tornillos B).

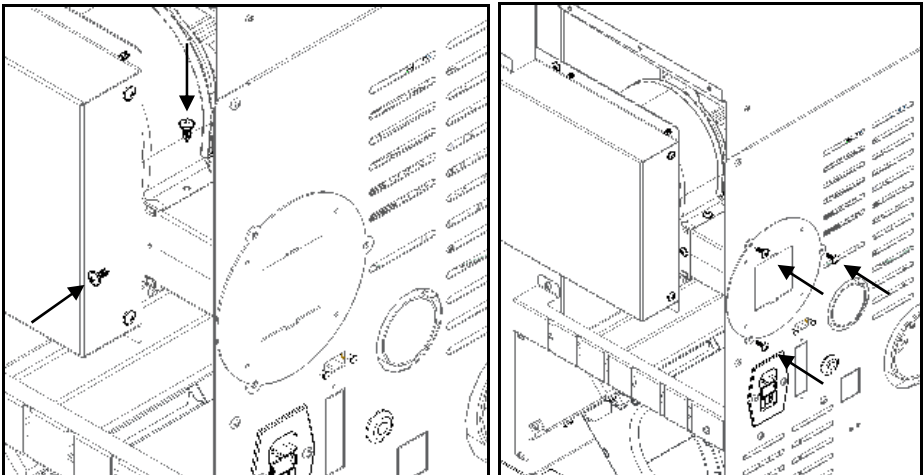

Figura 92 - Colocación de la boca de salida de aire en la estufa

6.3.1. Conexiones eléctricas

La máquina incorpora un cable que permite conectar el ventilador a la centralita del equipo. Tiene que conectar los terminales del cable de conexión del kit a los terminales de ese cable.

Nota importante: Las conexiones deben respetar el sistema de color.

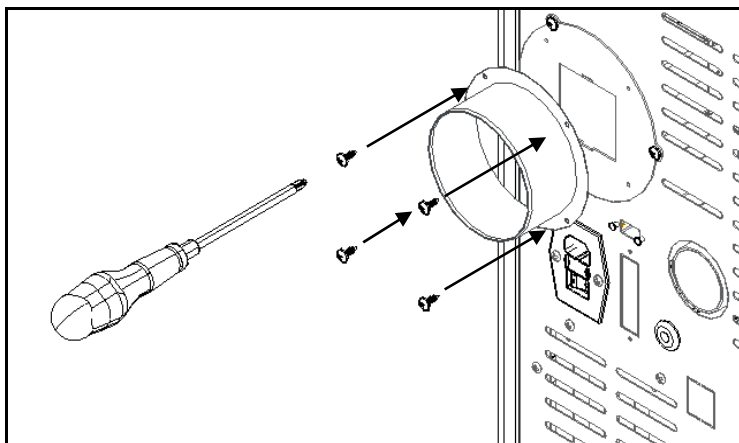
(El cable incorporado se encuentra en la base del equipo).



Figura 93 - Conexión del cable del ventilador al equipo

Los terminales de los cables instalados en el equipo hasta el momento tienen que conectarse al ventilador según muestra la figura.

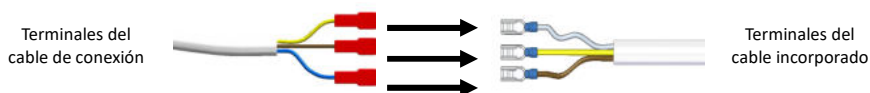

Figura 94 - Conexión de cableado al ventilador

Si se instalan dos ventiladores, los terminales para el segundo ventilador, deben conectarse al cable del ventilador.

MUY IMPORTANTE: Los cables no pueden entrar en contacto con o situarse cerca de superficies muy calientes. Manténgalos lo más lejos posible.

Para completar el montaje del kit de aire canalizable, debe montar la rejilla frontal y las envolventes.

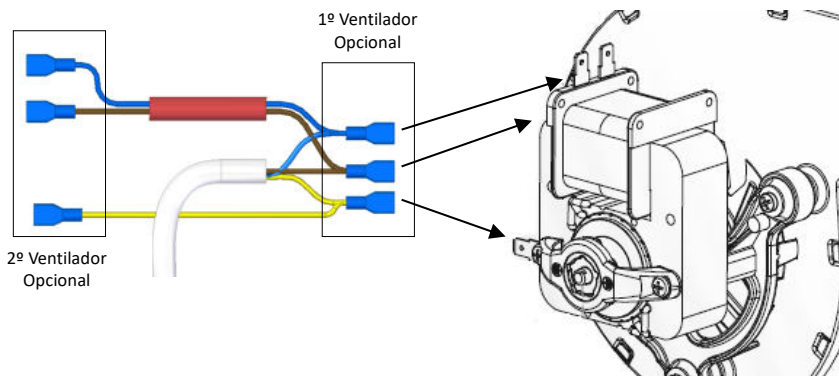
MUY IMPORTANTE: Al encajar la tapa superior, compruebe si el registro de aire canalizable se encuentra en funcionamiento.

7. Instalación kit de suspensión en pared (Opcional Pop)

Antes de proceder a la instalación del kit de pared, debe comprobar si el embalaje está completo y en perfectas condiciones. Deben comunicarse y señalarse los posibles daños o faltas de elementos antes de proceder a su instalación.

En el kit de pared deben estar incluidos los siguientes elementos:

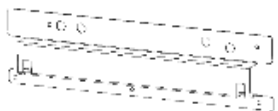

1 apoyo A (IS0114015260001)

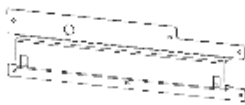

1 apoyo B (IS0114015260002)



2 apoyos D (IS014015260004)

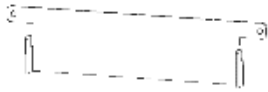

2 apoyos C
(IS0114030260003)



15x Tornillos B
(CO0704132501019)



4 anclajes metálicos
hexagonales (M8)
(CO0727000807024)

Para proceder al montaje del kit, el instalador debe disponer de:



Destornillador de estrella
Tornillo PH2

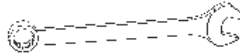

Llave de bocas 13

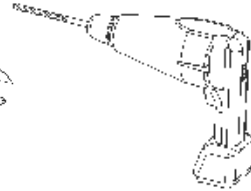

Taladro Ø13

Figura 95 - Material necesario para la instalación del kit de pared

MUY IMPORTANTE: Antes de proceder a la instalación del kit de suspensión en pared, la máquina debe estar desenchufada (retirar de la toma de corriente).

a) Fije las canaletas de apoyo A y B en el equipo utilizando 11 tornillos A, tal como se muestra en la Figura 96 (preste atención a la posición de los apoyos).



Figura 96 – Fijación de los apoyos A y B

b) Fije las canaletas de apoyo D en el equipo utilizando 4 tornillos B, tal como se muestra en la figura (preste atención a la posición de la pieza).

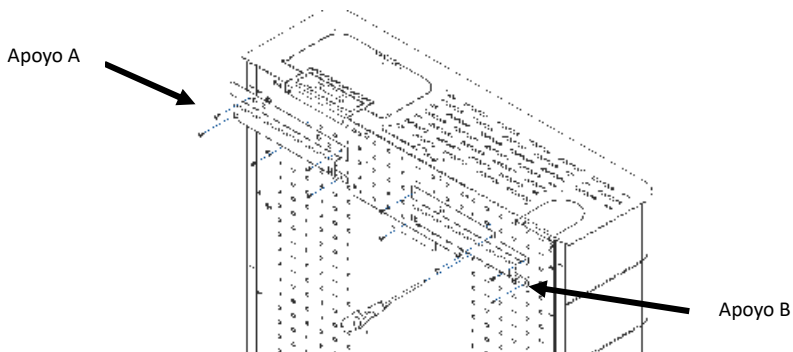

Figura 97 – Fijación de los apoyos D

c) Fije las canaletas de apoyo C en la pared utilizando los anclajes de fijación que encontrará en el kit. Los agujeros que realizará en la pared deben adecuarse al tipo de anclajes existentes (agujero de 13 mm). Al colocar los apoyos, debe garantizar que queden **NIVELADOS Y RESPETEN LAS COTAS PRESENTADAS**, ya que una mala colocación de los apoyos puede tener como consecuencia el mal funcionamiento del equipo.

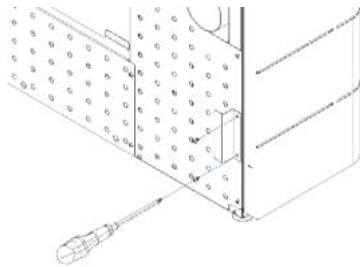

Figura 98 – Fijación apoyo C y dimensiones a respetar

d) Una vez realizados los pasos anteriores, debe hacer encajar el equipo en las canaletas fijadas a la pared y comprobar que los carriles presentes en cada una de las canaletas encajen en los respectivos agujeros, tal como muestra la siguiente figura.

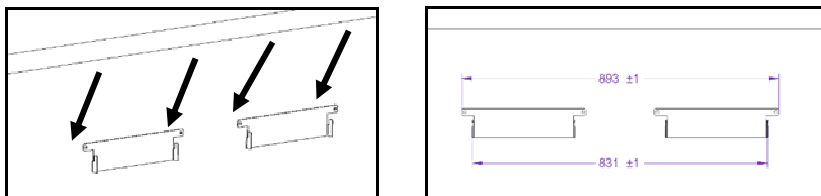

Figura 99 – Colocación del equipo en los apoyos fijados en la pared

Nota importante: Puede ser necesario reemplazar los anclajes de fijación dependiendo del estado en que se encuentre la pared.

8. Instalación y funcionamiento mando externo "cronotermostato" (Opcional)

Las estufas de *pellets* se fabrican de serie con un mando (*visualizador*). Como alternativa, la estufa puede utilizarse instalando un mando externo genérico (cronotermostato) u otro tipo de mando siempre que el contacto no tenga tensión.

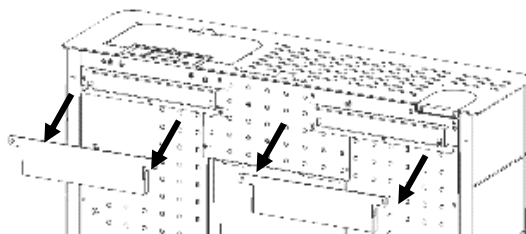
Para encender el equipo de *pellets* de forma remota a través de un cronotermostato o termostato, debe utilizar la interfaz (Figura 100). Se trata de una placa colocada en el lado derecho en la estufa Pop y en la parte posterior de la estufa Jazz.



Figura 100 - Lugar donde se instala la placa interfaz

Esta placa dispone de dos entradas "remote" y "thermostat". Al conectar el cronotermostato en la entrada "remote", el usuario da la orden de encendido (contacto cerrado NC) y parada (contacto abierto NO). En caso de conectarlo en la entrada "thermostat", esta solo variará la potencia de la máquina entre potencia mínima (contacto abierto NO) y potencia máxima (contacto cerrado NC).

Nota: El mando externo, por norma, viene con un manual.

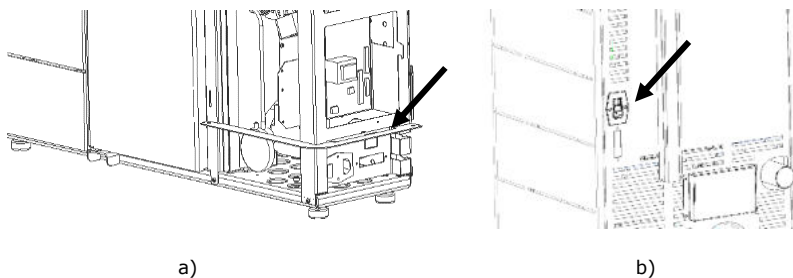

Figura 101 - Mando externo (cronotermostato) e interfaz de conexión – ambos no incluidos

En el caso del mando remoto **inalámbrico** es necesario conectar los dos cables, como indica la siguiente figura:

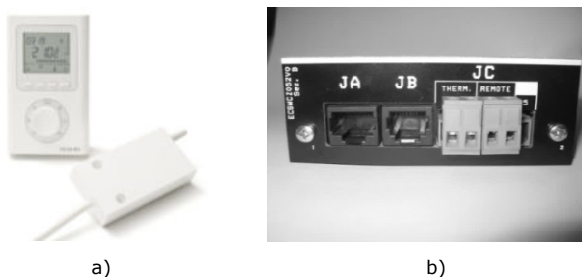
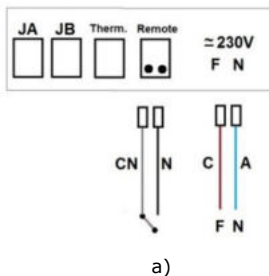

Leyenda de colores:
 CN – Gris
 N – Negro
 C – Marrón
 A – Azul

a)

b)

Figura 102 - Conexión del control remoto inalámbrico

En el caso del mando remoto **con cables** es necesario conectar los cables negro y gris en el receptor como se muestra en la siguiente figura.



Figura 103 - Conexiones del mando externo con cables

8.1. Instrucciones de montaje del mando externo

a) Apague la máquina en el interruptor general, retire el lateral derecho del equipo. Retire los terminales de los bornes fase (F) y neutro (N) de la máquina.

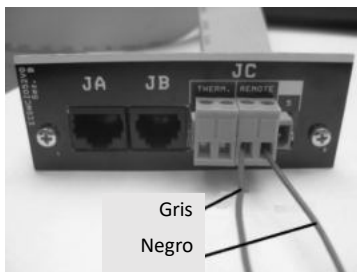
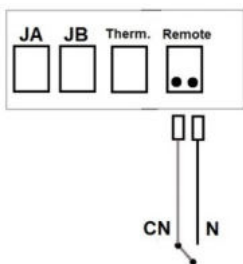
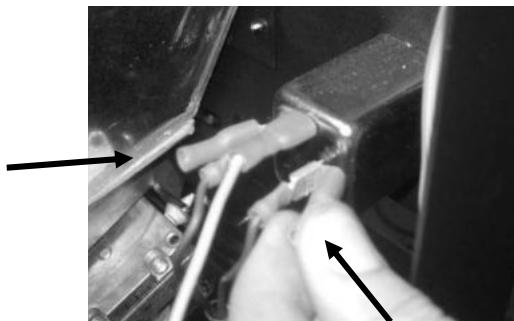

a)

b) Coloque los terminales del cable que alimenta con 220 V el emisor.

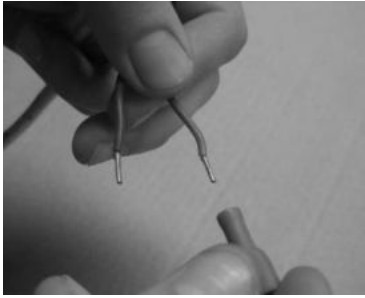

b)



c)

c) Conecte los cables al conector del contacto ON/OFF. Pase los hilos por la rendija que se encuentra en el lateral del equipo, hacia el interior de la estufa;



e)

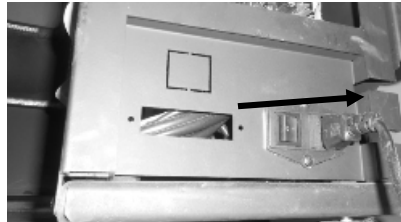

f)

d) Monte la interfaz en el respectivo lugar de la estufa y conecte el enchufe del mando externo (contacto On/Off (encendido/apagado)) en la posición "remote" (remoto).

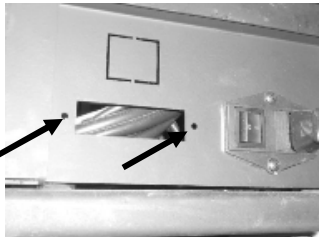

g)

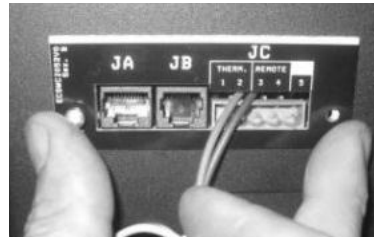

h)

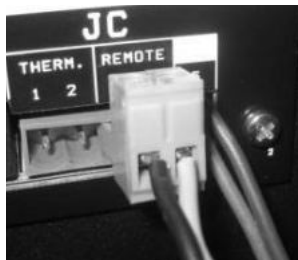

i)

e) Conecte el cable de la interfaz a la placa electrónica, en el enchufe de comunicación (Servizi 5J).

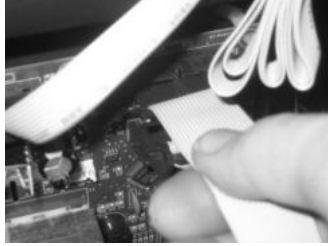

j)

Figura 104 - Instalación del cronotermostato

9. Combustible

El único combustible que se debe utilizar para el funcionamiento de la estufa es el *pellet*. No se puede usar ningún otro combustible.

Utilice únicamente *pellets* certificados por la norma **EN 14961-2 clase A1** con **Ø de 6 mm** y longitud **entre 10 e 30 mm**.

La humedad máxima permitida para los *pellets* es igual al 8% de su peso. Para garantizar una buena combustión, los *pellets* deben mantener esas características; por ello, se recomienda mantenerlos en un ambiente seco.

El uso de *pellets* diferentes disminuye la eficacia de la estufa de *pellets* y origina procesos de combustión deficientes.

Es recomendable que escoja siempre *pellets* certificados y no olvide que antes de comprar grandes cantidades, debe probar siempre una muestra.

Las propiedades físico-químicas de los *pellets* (principalmente el calibre, la fricción, la densidad y la composición química) pueden variar dentro de ciertas tolerancias y de acuerdo con cada fabricante. Este hecho puede provocar alteraciones en el proceso de alimentación y, por consiguiente, dosis diferentes (con más o menos *pellets*).

La estufa permite el ajuste de la dosis de *pellets* en la fase de arranque y en los niveles de potencia en $\pm 25\%$.



AVISO!

El aparato NO se puede utilizar como incinerador.

10. Utilización de la estufa a *pellets*

Antes de comenzar el arranque del aparato, es necesario comprobar los siguientes puntos:

- Asegúrese de que la estufa se encuentra correctamente conectada a la red eléctrica a través del cable de alimentación de 230 V CA.



Figura 105 – Enchufe de corriente eléctrica

- Compruebe si el depósito de *pellets* está abastecido. En el interior del depósito de *pellets* hay una rejilla de seguridad para evitar que el usuario pueda acceder al tornillo sin fin.

⚠ La cámara de combustión de la estufa y la puerta están construidas en chapa de hierro pintada con tinta de alta temperatura, que libera humos en las primeras quemas debido a la cura de la tinta. Si esto ocurre, abra las ventanas y las puertas que den al exterior para ventilar la habitación. Evite tocar la puerta del equipo durante la primera quema para no dejar marcas permanentes en la pintura, ya que esta pasa por una fase más plástica durante su proceso de secado. El secado de la pintura se produce a aproximadamente 300 °C durante 30 minutos.

Hay que asegurarse de que en la estancia donde se encuentre la instalación la circulación de aire es suficiente, ya que de no ser así el equipo no funciona correctamente. Por este motivo, hay que prestar atención a si en la sala hay otros equipos de calefacción que consuman aire para su funcionamiento (por ejemplo, equipos de gas, braseros, extractores); no se recomienda el funcionamiento simultáneo de estos equipos.

Las estufas de *pellets* disponen de una sonda para medir la temperatura ambiente. Esta sonda está situada en la rejilla de la parte trasera. Para una lectura más correcta

de la temperatura ambiente, evite el contacto del extremo de la sonda con la estructura de la máquina. Si lo desea, puede fijarla en la pared junto a la máquina.



Figura 106 - Sonda de temperatura ambiente

11. Mando

11.1. Mando por infrarrojos



Figura 107 – Mando por infrarrojos

El mando por infrarrojos permite encender y apagar la estufa y también aumentar o disminuir el caudal de aire del ventilador ambiente y el nivel de potencia del equipo.

11.2. Mando y visualizador



Figura 108 – Mando y visualizador



a) Botón para cambiar de modo manual, automático y para salir de los menús (esc).

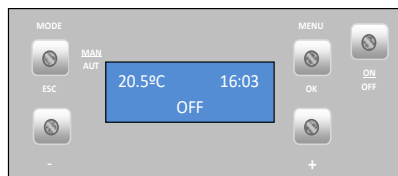

b) Botón de acceso a los menús y tecla de confirmación (ok).



b) Botón de acceso a los menús y tecla de confirmación (ok).



d) Botón para avanzar por los menús hacia la izquierda, para aumentar y disminuir el caudal del ventilador ambiente y aumentar o disminuir la temperatura de punto de ajuste



e) Botón para avanzar por los menús hacia la derecha y para aumentar y disminuir la potencia de la caldera.

Figura 109 - Teclas del mando

11.3. Resumen del visualizador

11.3.1. Selección del modo manual o automático

Menú que indica la hora y señala que la estufa está en "off" (apagada) y la temperatura ambiente en °C y la hora.

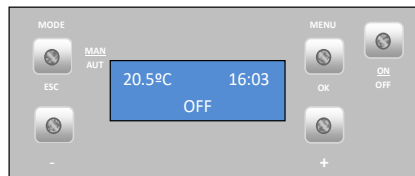

Seleccionar modo de funcionamiento: para seleccionar el modo de funcionamiento, pulse la tecla "mode" (modo) para seleccionar el modo "Manu" (manual) o el modo "Auto".

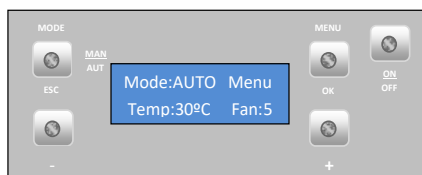

Modo "Auto": en este modo la máquina se enciende a la potencia máxima y permanece así hasta alcanzar una temperatura de 1 °C por encima de la temperatura seleccionada (temperatura de punto de ajuste). Cuando alcanza esa temperatura pasa a funcionar a la potencia mínima. Se puede variar la temperatura de punto de ajuste, de 5 a 40 °C, pulsando la tecla "-". Con la tecla "+" puede variar la velocidad del ventilador ambiente entre 1 y 5 o en modo automático.

Modo "Manu": en este modo, la máquina va a funcionar a la potencia seleccionada con la tecla "-", que puede variar entre 1 (potencia mínima de la máquina) y 5 (potencia máxima).

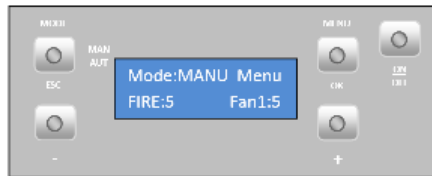

FAN 1 (ventilador incorporado): Tanto en el modo AUTO como en el MANU es posible variar la velocidad del ventilador pulsando la tecla "+" durante 3 segundos. Se pueden elegir valores de 1 a 5 y "A", donde el valor 1 corresponde a la velocidad más baja y 5 a la velocidad más alta del ventilador, es RECOMENDADO utilizar el valor "A" significa valor automático, este valor fue ajustado y probado por para todos los niveles de potencia utilizados en el equipo.

FAN 2 (ventilador auxiliar opcional): En el ventilador auxiliar de aire canalizado, también es posible ajustar la velocidad, para ello se debe pulsar la tecla "+" hasta que aparezca FAN 2, se debe repetir el proceso realizado para el ventilador 1, ajustando el incremento de velocidad del mismo.



Muy importante: Por razones de SEGURIDAD, sólo existe la posibilidad de apagar sólo el ventilador "FAN 2", para ello debe aparecer 0 en el ventilador.

11.3.2. Fecha y hora

Ajuste de **fecha**: pulse la tecla "Menu" dos veces, pulse la tecla "+" una vez y aparecerá "Fecha", pulse "Set" aparece el menú:

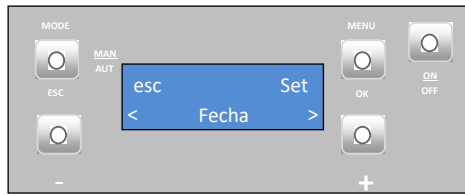

- Año

Para ajustar el **año**, pulse "Set" y comenzará a parpadear. A continuación, pulse la tecla "+" o "-" para seleccionar el año deseado y pulse "ok" para aceptar el valor. Para pasar al siguiente menú, pulse la tecla "+" y aparecerá el menú "Mes".

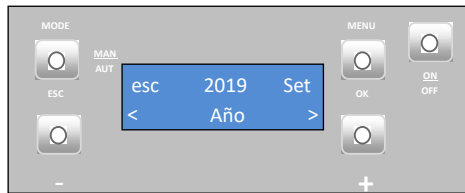

- Mes

Para ajustar el **mes**, pulse en "Set" y comenzará a parpadear. A continuación, pulse la tecla "+" o "-" para seleccionar el mes deseado y pulse "OK" para aceptar el valor. Pulse la tecla "+" para pasar al menú "día del mes".

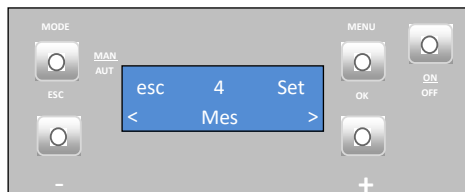

- Día del mes

Para ajustar el **día del mes**, pulse "Set" y comenzará a parpadear. A continuación, pulse la tecla "+" o "-" para seleccionar el día deseado y pulse "OK" para confirmar el valor. Pulse la tecla "+" para pasar al menú "día".

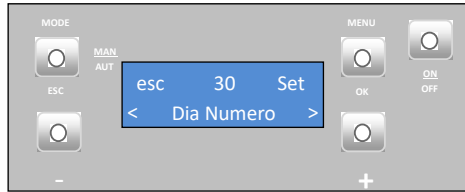

- Día de la semana

Para ajustar el **día de la semana**, pulse "Set" y comenzará a parpadear. A continuación, pulse la tecla "+" o "-" para seleccionar el día pretendido y pulse "Ok" para confirmar el valor. Pulse la tecla "+" para pasar al menú "Hora".

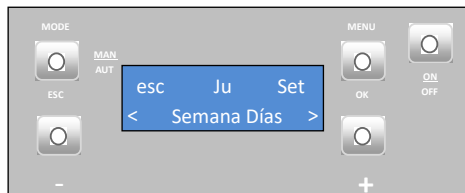

- Hora

Para ajustar la **hora**, pulse "Set" y comenzará a parpadear. A continuación, pulse la tecla "+" o "-" para seleccionar la hora pretendida y pulse "OK" para confirmar el valor. Pulse la tecla "+" para pasar al menú "Minutos".

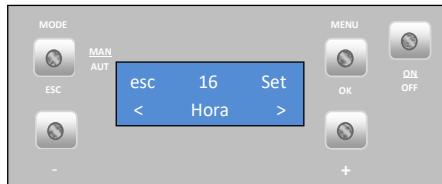

- Minutos

Para ajustar los **minutos**, pulse "Set" y comenzará a parpadear. A continuación, pulse la tecla "+" o "-" para seleccionar los minutos deseados y pulse "OK" para confirmar el valor. Pulse la tecla "esc" y en seguida la tecla "+" para pasar al menú "Crono".

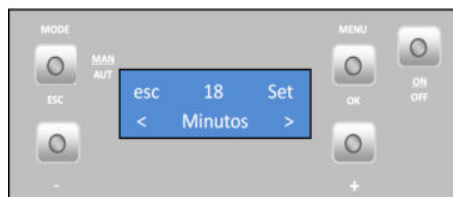

11.3.3. Crono

La caldera dispone de un programador horario que sirve para que la caldera se encienda y se apague a determinada hora.

- Habilitaciones

Para **habilitar el crono**, pulse "Set" y aparecerá el menú "Habilitación". Solo podrá activarse tras definir los programas, como se muestra en los siguientes puntos.

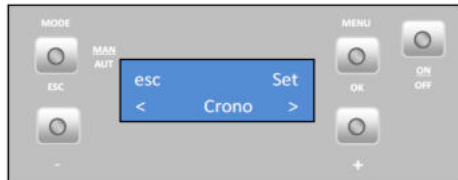

Para activar el **modo Crono**, pulse "Set" (configurar) y comenzará a parpadear. A continuación, pulse la tecla "+" o "-" para seleccionar "On" (activar) u "Off" (desactivar), y pulse "Ok" (aceptar) para confirmar la selección. Pulse la tecla "+" para pasar al menú "Carga perfil".

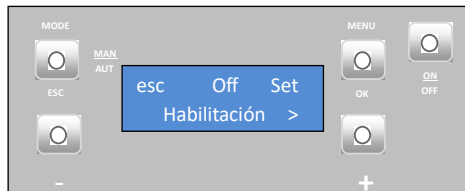

Hay 10 programaciones semanales predefinidas en el Crono (punto 20) con la selección de éste, ejecuta el programa de lunes a viernes y de sábado a domingo cargar en "set" y empieza a parpadear, pulsando la tecla "+" o "-" para seleccionar el programa deseado, cargar en "ok" para confirmar la elección. Pulse la tecla "+" para pasar al menú "Reiniciado".



En este menú es posible borrar todos los programas definidos. Para ello, pulse "Set" (configurar) y aparecerá el menú "Confirma?" (¿confirmar?). Vuelva a pulsar "Set" (configurar) para confirmar la orden de borrar los programas o pulse "Esc" para salir.

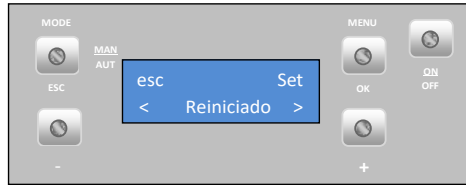

El **programador** de la máquina permite efectuar 6 programas diferentes que se pueden asociar a cada uno de los días de la semana.

Para definir los **programas de "P1" a "P6"**, seleccione el programa deseado, con las teclas "-" y "+", y pulse "Set" para escoger el programa. Aparece el menú "Habilitación" (**sólo puede ser habilitado después de la programación horaria**).

Pulse la tecla "+" para pasar al menú "Hora Enc."

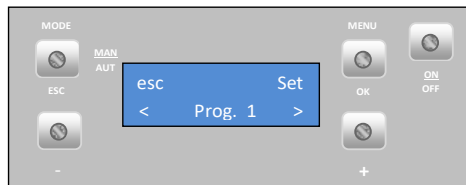

Vuelva a pulsar "Set" y, cuando parpadee, pulse las teclas "+" o "-" para seleccionar "On" (activar) u "Off" (desactivar). Pulse "OK" (aceptar) para confirmar la elección.

Pulse la tecla "+" para pasar al menú "P1 H. Inicio" (P1 hora de inicio).

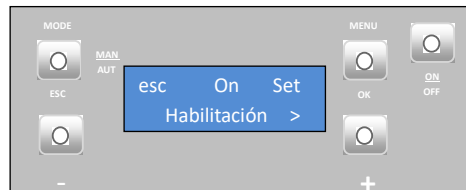

Para seleccionar la **hora de inicio** en el programa P1, pulse "Set" (configurar) y comenzará a parpadear. A continuación, pulse la tecla "+" o "-" para seleccionar la hora deseada y pulse "OK" (aceptar) para confirmar el valor. Pulse la tecla "+" para pasar al menú "P1 H. Stop" (P1 hora de parada).

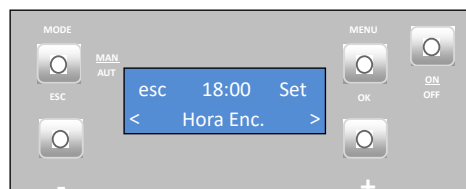

Para seleccionar la **hora de parada** en el programa P1, pulse "Set" (configurar) y comenzará a parpadear. A continuación, pulse la tecla "+" o "-" para seleccionar la hora deseada y pulse "OK" (aceptar) para confirmar el valor. Pulse la tecla "+" para pasar al menú "P1 Temp. Ar".

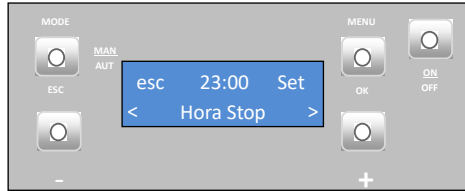

Para seleccionar la **temperatura de set de aire ambiente** en el programa P1, pulse "Set" y comenzará a parpadear. A continuación, pulse la tecla "+" o "-" para seleccionar la temperatura deseada y pulse "OK" para confirmar el valor. Pulse la tecla "+" para pasar al menú "Temp. Agua".

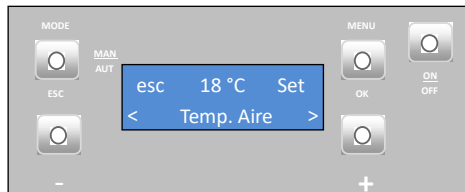

Para seleccionar la **potencia de trabajo** (de 1 a 5) en el programa P1, pulse "Set" y comenzará a parpadear. A continuación, pulse la tecla "+" o "-" para seleccionar la potencia deseada y pulse "Ok" para confirmar el valor. Pulse la tecla "+" para pasar al menú "Dia".

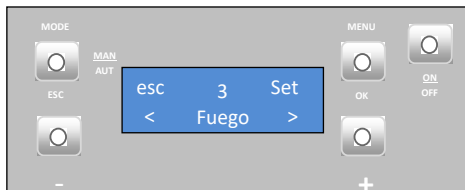

Para seleccionar los **días de la semana** en los que queremos que funcione el programa P1, pulse "Set" y con las teclas "-" y "+" escoja el día de la semana. Pulse "Set" y comenzará a parpadear. Con las teclas "-" y "+" escoja la opción "On" (activar) u "Off" (desactivar). Pulse "OK" para confirmar la elección. Pulse la tecla "esc" para

pasar al menú "Dia". Para que el programa esté activo debe cargarse seis veces en "-" para acceder al menú "Habilitación".



Efectúe el mismo procedimiento para los programas de P2 a P6.

Nota:

- Después de parametrizar los programas no olvidarse de hacer la habilitación de los mismos (menú "habilitaciones").
- Sólo podemos tener activo en el Crono el perfil semanal o el Diario (no funcionan al mismo tiempo).

11.3.4. Sleep (este menú solo aparece con la estufa en ON)

El menú "Sleep" (apagado automático) permite programar la hora para que la estufa se apague.

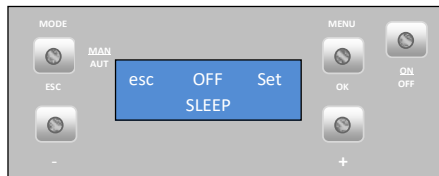

Pulse "Set" y comenzará a parpadear la hora. Mediante las teclas "-" y "+", puede escoger la hora deseada. Después de escoger la hora, pulse "OK" para confirmar. Pulse "esc" para volver al menú y "+" para avanzar al menú "Info".

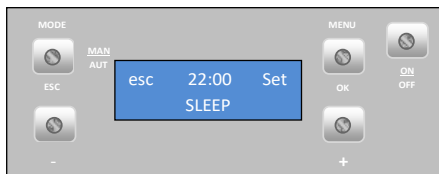

11.3.5. Info

En este menú, el usuario puede visualizar algunas informaciones sobre la estufa. Al pulsar "Set", aparecerá el menú "Código de tarjeta".



Código del software/firmware de la placa electrónica ("mother board"). Si pulsa la tecla "+", pasa al menú siguiente "Código de Seguridad".

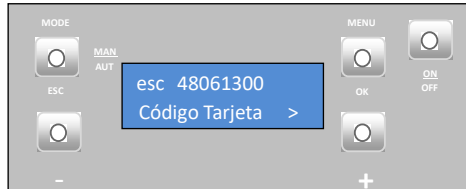

Código del software/firmware de seguridad. Si pulsa la tecla "+", pasará al siguiente menú "código Display".

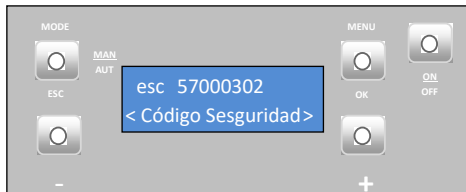

Código de software/firmware del display. Si pulsa la tecla "+", pasará al siguiente menú código de parametros.

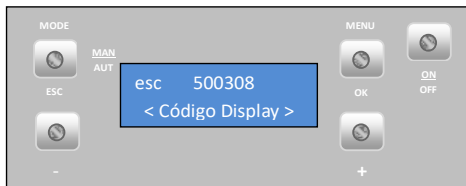

Código de parámetros. Pulsando la tecla "+" pasa al menu siguiente "horas de Funcionamiento".

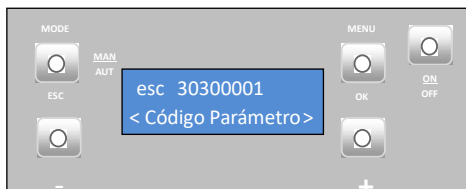

Este menú indica cuántas horas de trabajo tiene la estufa.

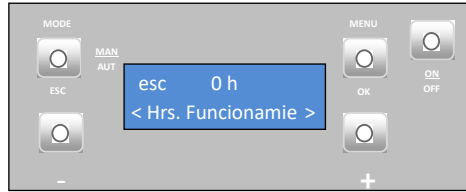

Este menú indica cuántas horas de trabajo tiene la estufa después del último servicio de asistencia.

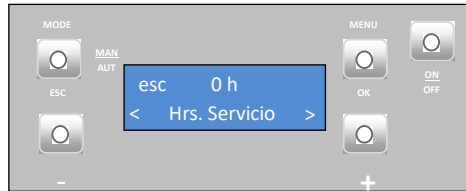

Número de horas para las que debe tener lugar el servicio.



Este menu indica la fase/estado en que se encuentra la estufa.

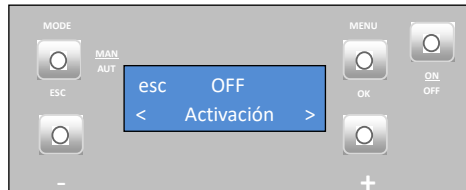

Velocidad (rotaciones por minuto) de funcionamiento del extractor de humos.

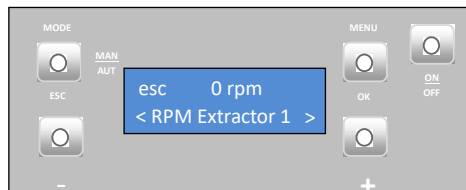

Consumo teórico de *pellets*.

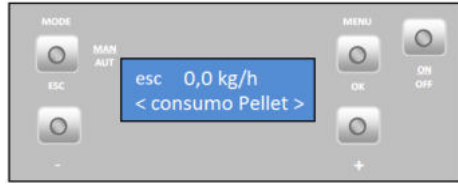

Temperatura de humos.

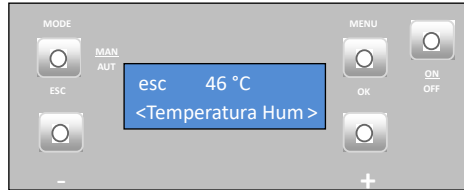

Tiempo (en "on") de rotación del sin fin.



11.3.6. Menú programación

Para cambiar la configuración de la caldera pulsar en "set", aparece el menú "Idioma" para seleccionar el idioma.

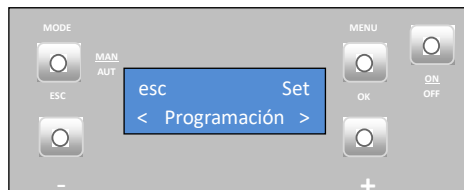

- Idioma

Para seleccionar el **idioma**, pulse "set" y con las teclas "+" o "-" seleccione el idioma deseado (**Pt** – Portugués, **Nl** – Holandés, **Gr** – Griego, **It** – Italiano, **En** – Inglés, **Fr** – Francés, **Es** – Español o **De** – Alemán). Pulse "OK" para confirmar. Pulse la tecla "+" para pasar al menú "eco".

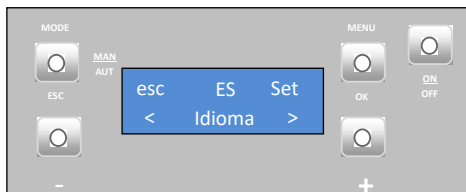

- Modo eco

Cuando activamos el modo "ECO" con la función Thermostat, la caldera funciona a la potencia máxima hasta que el termostato abre el contacto (NO) y pasa a funcionar a la potencia mínima durante un intervalo de tiempo previamente establecido (**Shutdown delay time**: valor de fábrica: 20 minutos). Después de este intervalo de tiempo, la estufa se apaga. Desde la fase de apagado de la máquina tenemos el contaje de otro intervalo de tiempo previamente definido (**Starup delay time**: valor de fábrica: 20 minutos), para cuando el termostato cierra el contacto (NC), la misma pasa a activación.

Starup delay time (tiempo de espera On): es el tiempo de espera después del contacto del termostato se cierre (NC), para activar la máquina.

Shutdown delay time (tiempo de espera Off): es el tiempo de espera después del contacto del termostato se abre (NO), para parar la máquina.

Nota: para activar este sistema de funcionamiento la primera vez tenemos que pulsar el botón On/Off en el display. Para habilitar el "modo eco", pulse "Set" y comenzará a parpadear. Con las teclas "-" y "+", escoja la opción "On" (activar) u "Off" (desactivar). Pulse "Set" para confirmar la elección. Pulse "Esc" para volver al menú anterior y, a continuación, pulse "+" para avanzar al menú "Iluminación".

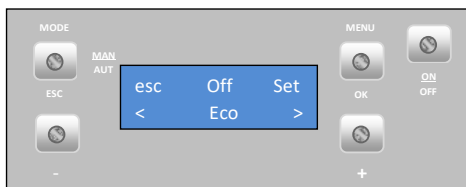

- Iluminación

Pulse "set" y comenzará a parpadear. Pulse la tecla "+" o "-" para seleccionar el tiempo que pretende que la iluminación de la pantalla (display) esté activada o escoja la opción "On" para mantener la luz siempre encendida. Pulse "OK" para confirmar el valor. Pulse la tecla "+" para pasar al menú "Control Remoto".

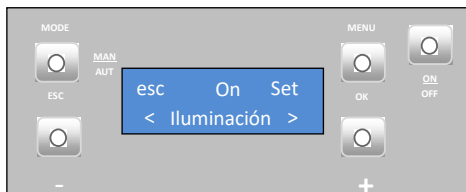

- Control remoto

Esta función activa o desactiva el mando de infrarrojos. Pulse la tecla "set" y la tecla "+" o "-" para seleccionar el modo "on" u "off", pulse "OK" para confirmar. Pulse la tecla "+" para pasar al menú "unidad de temperatura".

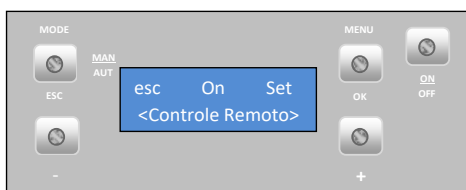

Nota: Hay comandos de TV que tienen la misma frecuencia del mando de la estufa, estos influyen en su funcionamiento por lo que se recomienda su desactivación si esto ocurre.

- Unidad de temperatura (°C / °F)

Para seleccionar °C/°F, pulse "Set" y comenzará a parpadear. A continuación, pulse la tecla "+" o "-" para seleccionar "°C", "°F" o "Auto" y pulse "OK" para confirmar la selección. Pulse la tecla "+" para pasar al menú "Recetas Combustion".

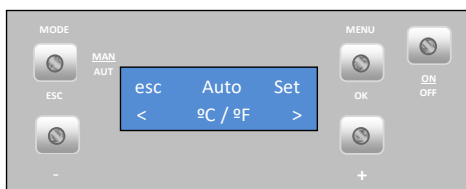

- Receta de combustion

Pulse "Set" y aparecerá el menú "Recetas Combustion".

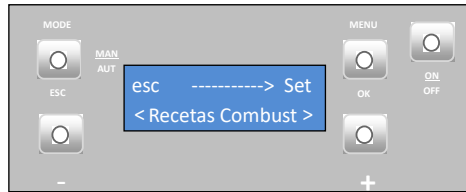

- *Pellet*

Esta función permite aumentar o disminuir en un 25% la **cantidad de pellets en el proceso de arranque y potencia**. Pulse "Set" y comenzará a parpadear. A continuación, pulse la tecla "+" o "-" para aumentar o disminuir (de -/+10), según lo que desee. Cada unidad tiene que multiplicarse por 2,5 para obtener el porcentaje correcto. Pulse "OK" para confirmar el valor. Pulse la tecla "+" para pasar al menú "Aire".



- Aire

Esta función permite aumentar o disminuir en un 25% las **rotaciones del extractor de humos en el proceso de arranque y potencia**. Pulse "Set" (configurar) y comenzará a parpadear. A continuación, pulse la tecla "+" o "-" para aumentar o disminuir (de -10 a +10), según lo que desee. Cada unidad tiene que multiplicarse 2,5 para obtener el porcentaje correcto. Pulse "OK" para confirmar el valor. Pulse la tecla "+" para pasar al menú "Carga Pellet".

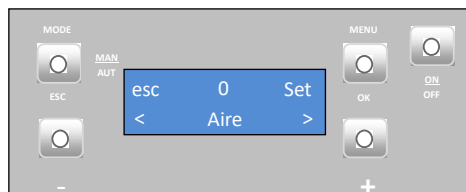

- Carga pellet

Esta función permite activar el **motor del sin fin** para llenar el canal cuando se quede vacío para que no falle el encendido. Pulse "Set" y aparecerá la opción "OK". Pulse "OK" para activar el motor, aparecerá el mensaje "Habilitado" y pulse "Esc" para pararlo. Pulse la tecla "+" para pasar al menú "Limpieza".

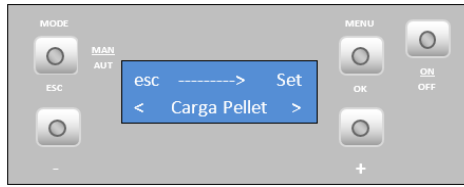

- Limpieza

Esta función permite efectuar la limpieza del cestillo de quema de forma manual. Pulse "Set" (configurar) y aparecerá el mensaje "OK" (aceptar). Pulse "OK" (aceptar) para iniciar la limpieza y aparecerá el mensaje "habilitada". Cuando quiera parar, pulse "OK" (aceptar). Pulse la tecla "+" para pasar al menú "Técnico".

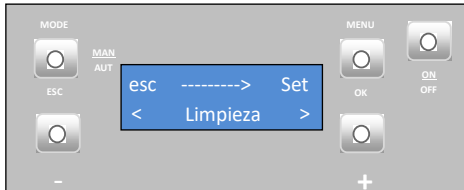

11.3.7. Menú técnico

Esta función le permite ajustar las diferentes variables de la salamandra, pulse "SET" y el menú "contraseña" para entrar en el menú técnico.

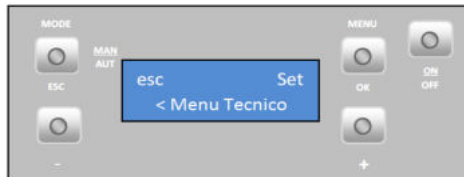

Pulse OK y comienza a parpadear "A", con el "+" y "-" teclas seleccionar la letra deseada, pulse OK para confirmar y "00" comenzará a parpadear, con el signo "+" y "-" botones seleccionan el número deseado, confirme bien y entrará en el menú "configuración general".

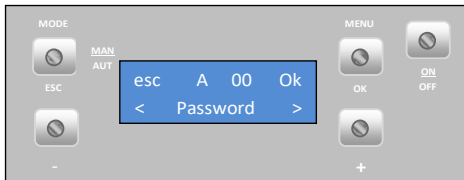

Nota: la contraseña se proporciona únicamente a personal autorizado.

12. Estados de funcionamiento

12.1. Arranque

Para iniciar el arranque de la caldera de *pellets* es necesario pulsar el botón On/Off durante 3s. En pantalla se visualizará "**Activación**", manteniéndose así hasta que la fase de encendido concluya.

Los *pellets* pasarán a través del canal de alimentación hasta el cestillo de quema (cámara de combustión), donde comenzará su ignición con ayuda de la resistencia de calentamiento. Este proceso puede durar entre 5 y 10 minutos, dependiendo de si el tornillo sin fin de transporte de *pellets* está previamente cargado con combustible o vacío. Una vez terminada la fase de ignición, deberá aparecer la palabra "On" en pantalla. La potencia de calentamiento se puede regular en cualquier momento y, para ello, basta mantener pulsada la tecla de selección de potencia durante 1 segundo, aproximadamente. El usuario tiene la posibilidad de escoger entre cinco niveles de potencia predeterminados. La potencia seleccionada se mostrará en el visualizador. El estado inicial de potencia al comienzo de cada arranque será el valor definido antes de la última parada.



Nota importante: antes de proceder al arranque de la máquina, compruebe si la placa deflectora está correctamente colocada.

12.2. Parada

La orden de parada del aparato se realiza pulsando el botón On/Off durante 3 seg. Hasta que concluya esta fase el visualizador indicará "**desactivación**". El extractor estará activo hasta que se alcance la temperatura de humos de 64 °C, para garantizar que se quema todo el *pellet*.

12.3. Desconectar el aparato

Solo deberá desconectar el aparato después de haber cumplido el procedimiento de parada; asegúrese de que el visualizador indica "**Off**". En caso de que sea necesario, desconecte el cable de alimentación de la toma eléctrica.

12.4. Reabastecer el depósito de *pellets*

1 – Abra la tapa del depósito de *pellets*, en la zona superior del equipo, tal y como se muestra en la Figura 110.

2 – Vacíe el saco de *pellets* en el interior del depósito.



Figura 110 - Reabastecimiento del depósito de pellets

3 – Encienda el equipo y cierre la tapa del depósito, presionándola.

13. Mantenimiento

13.1. Mantenimiento diario

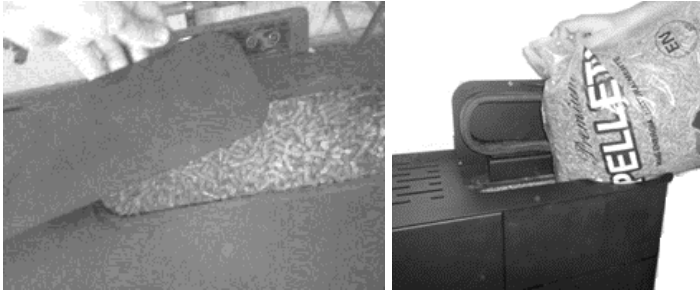
La estufa de *pellets* requiere un mantenimiento riguroso (ver etiqueta con las tareas de manutención en el punto 16). El principal cuidado que hay que tener es limpiar con regularidad las cenizas en la zona de quema de los *pellets*. Para ello, resulta práctico usar un aspirador de cenizas. La limpieza se debe realizar después de cada quema de 30 kg de *pellets*, aproximadamente.

Nota: Sin embargo, antes de realizar cualquier limpieza, es imprescindible que la estufa esté desenchufada y suficientemente fría con el fin de evitar accidentes.



Figura 111 - Etiqueta con las tareas de manutención

13.1.1. Limpieza del vidrio

El vidrio solo se puede limpiar cuando esté completamente frío. Para ello, utilice un producto adecuado, siga sus instrucciones de uso y evite el contacto entre el producto y el cordón de aislamiento y las partes metálicas pintadas, con el fin de que no se produzcan oxidaciones indeseadas. El cordón de aislamiento está pegado, por lo que no se debe mojar con agua ni con productos de limpieza.



Figura 112 - Limpieza incorrecta del vidrio



a)

b)

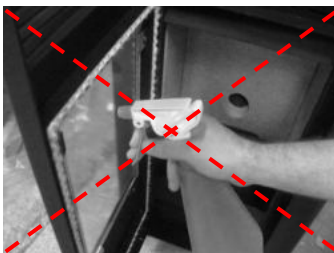
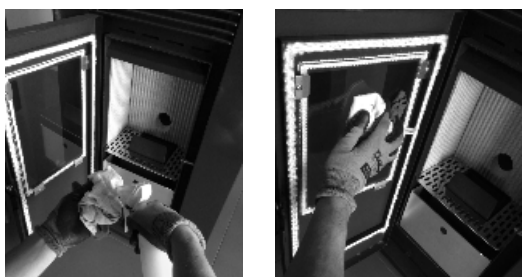
Figura 113 - Limpieza del vidrio: a) aplicar líquido en el paño; b) limpiar el vidrio con el paño

13.1.2. Limpiar el interior de la estufa

Para realizar el mantenimiento deberá tirar la barra de limpieza del intercambiador de calor en la región superior (a), a continuación, abra la puerta (b), aspirar la ceniza y limpiar el quemador.



a)



b)

Figura 114 - Barra de limpieza y cierre de la puerta

13.2. Mantenimiento semanal

A continuación, retire el cestillo de quema y el cestillo de cenizas, y aspire las cenizas de ambos. También es necesario limpiar el interior de la estufa. Para ello, solo tiene que abrir la trampilla, como se muestra. Por último, hay que montar las piezas en el orden inverso al que se siguió para retirarlas y cerrar la puerta del aparato.



Figura 115 - a) Rejilla; b) Cestillo de quema



Figura 116 - Cestillo de cenizas

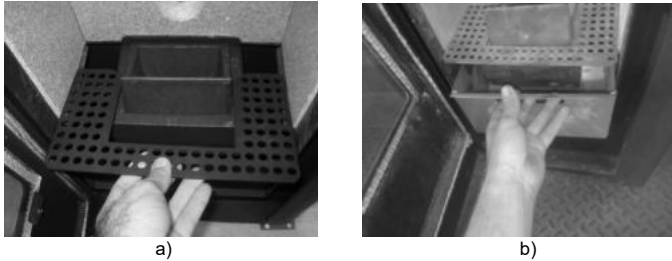

Figura 117 - Limpieza del interior de la estufa

⚠ AVISO! La frecuencia de las tareas de mantenimiento depende de la calidad de los pellets.

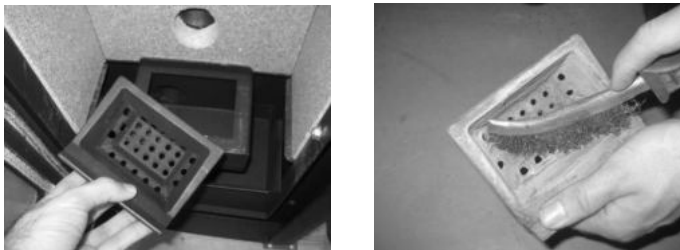
Nota: ver etiqueta con advertencia y tareas de mantenimiento en el punto 16.

13.3. Limpieza adicional

13.3.1. Limpieza interior cámara de combustão

Por cada 600-800 kg de *pellets* consumidos, deberá efectuarse una limpieza adicional. Para poder realizar la limpieza, es necesario retirar las tapas laterales, para tener acceso a las tapas laterales de la cámara de combustión. Para limpiar su interior, extraiga los tornillos o tuercas, retire la tapa y aspire las cenizas. Con la ayuda de un escobillón de acero de 20-25 mm de diámetro y 80 cm de longitud, limpie la zona de paso de humos.

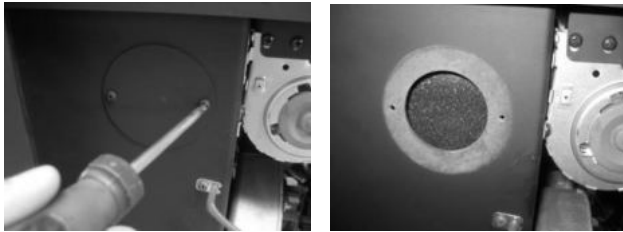

a) b)
Figura 118 - a) Retirar los tornillos; b) Retirar la tapa

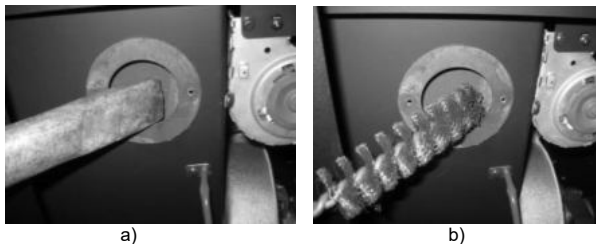

a) b)
Figura 119 - a) Aspirar el interior; b) Limpiar con escobillón

13.3.2. Limpieza del extractor de humos

En el caso de verificarse que la extracción de humos no se está efectuando en las mejores condiciones, recomendamos limpiar el extractor. Se recomienda efectuar esta operación como mínimo una vez por año.

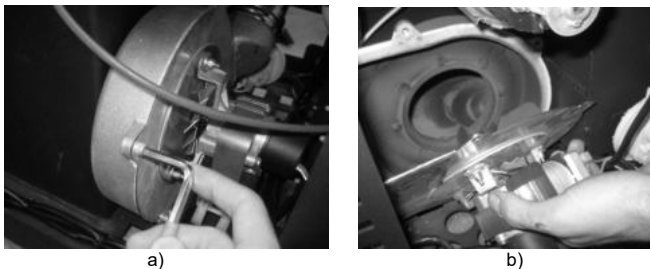

a) b)
Figura 120 - a) Retirar los tornillos; b) Retirar el extractor

13.3.3. Limpieza del circuito de humos (estufa Jazz)

Para la limpieza de la chimenea, circuito de gas deberá quitar la vermiculita. Detrás de esto es una etiqueta fija con 5 tornillos. Afloje los tornillos que sujetan la placa, con una llave Allen Nº 4.



Figura 121 - Quitar el circuito de humos

Con la ayuda de un aspirador o un cepillo adecuado, limpie la pieza quitada y el interior de la cámara de combustión.

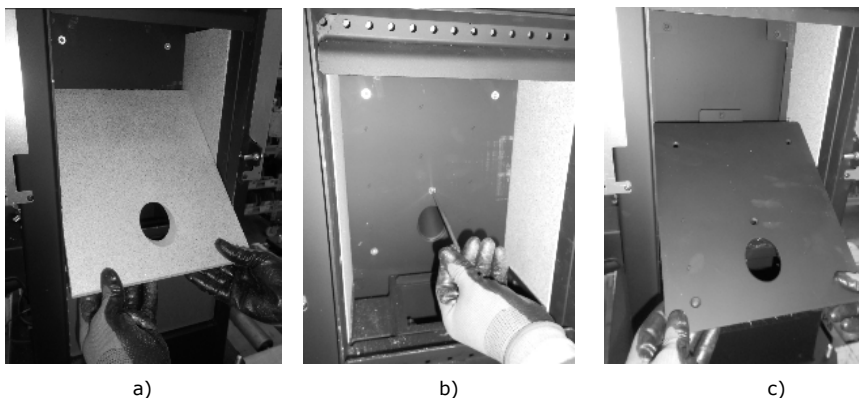

Figura 122 - Limpieza del circuito de humos

⚠ Nota importante: Una limpieza anual debe hacerse el área detrás del deflector.

⚠ AVISO! La frecuencia de las tareas de mantenimiento depende de la calidad de los pellets.

Nota: ver etiqueta con advertencia y tareas de mantenimiento en el punto 16.

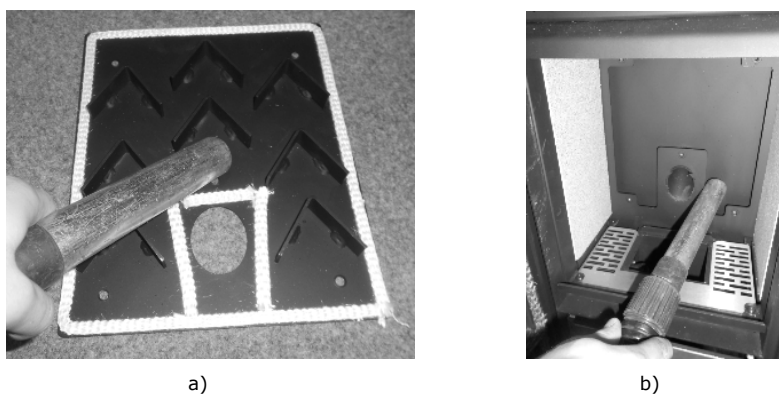
14. Lista alarmas / anomalías / recomendaciones

Alarma	Código		Causa y solución
Fallo en la ignición	A01	Tiempo máximo 900 s	<ul style="list-style-type: none"> - Canal del sin fin vacío – volver a efectuar el arranque - Resistencia quemada – sustituir resistencia - Cestillo de quema mal colocado
Llama apagada o falta de <i>pellets</i>	A02	Temperatura inferior a: 30 °C	<ul style="list-style-type: none"> - Depósito de <i>pellets</i> vacío
Exceso de temperatura en la cuba de <i>pellets</i>	A03	110 °C	<ul style="list-style-type: none"> - El ventilador ambiente no funciona – llamar al servicio de asistencia - Termostato averiado – llamar al servicio de asistencia - Máquina con ventilación deficiente
Exceso de temperatura de humos	A04	Más de 230 °C	<ul style="list-style-type: none"> - El ventilador ambiente no funciona o está en un nivel de potencia bajo – aumentar el nivel al máximo (si el problema persiste, llamar al servicio de asistencia) - Tiro insuficiente - Exceso de la dosis de <i>pellets</i>
Alarma presostato	A05	Puerta abierta, falta de depresión o avería del extractor durante 180 s	<ul style="list-style-type: none"> - Cerrar la puerta y eliminar el error de presostato averiado - Obstrucción del tubo de extracción o extractor averiado
Puerta abierta	A07	Puerta abierta durante 120 s	<ul style="list-style-type: none"> - Cerrar la puerta – eliminar el error
Error en el extractor de humos	A08	Error en la conexión	<ul style="list-style-type: none"> - Comprobar conexión
Error en el sensor de humos	A09	Error en la conexión	<ul style="list-style-type: none"> - Comprobar conexión
Error en la resistencia de <i>pellets</i>	A10	Error en la conexión	<ul style="list-style-type: none"> - Comprobar conexión
Error motor del sin fin	A11	Error en la conexión	<ul style="list-style-type: none"> - Comprobar conexión
Alarma nivel de <i>pellets</i>	A15		<ul style="list-style-type: none"> - Comprobar conexión

Tabla 2 - Lista de alarmas

 Nota importante: todas las alertas originan la parada automática de la máquina. Será necesario eliminar el aviso y reiniciar. Para reiniciar la máquina, deberá mantener pulsado el botón "On/Off" durante 10 segundos hasta oír la señal sonora.

- Anomalías

Anomalías
Mantenimiento
Puerta abierta
Fallo en el sensor de temperatura de aire

Tabla 3 - Lista de anomalías



Nota importante: la anomalía de **mantenimiento** (mensaje “service” en la pantalla) significa que la caldera tiene más de 2100 horas trabajadas. El cliente debe hacer el mantenimiento de la caldera y solo después reiniciar el contador de horas (acceso a través del menú Técnico) para eliminar el mensaje de anomalía. Esta anomalía no influye en el normal funcionamiento de la caldera, solo es un aviso.



¡AVISO!

Para apagar el aparato, en caso de emergencia, debe parar el equipo de manera normal.



¡AVISO!

CUANDO ESTÁ FUNCIONANDO, EL EQUIPO SE CALIENTA, POR LO QUE HAY QUE TENER CUIDADO AL TOCAR EL CRISTAL DE LA PUERTA Y SU TIRADOR.

15. Plan de registro y mantenimiento

Para garantizar el buen funcionamiento de su caldera es imprescindible realizar las operaciones de mantenimiento que vienen detalladas en el punto 13 del manual de instrucciones o en la etiqueta con el guía de mantenimiento y limpieza. Existen tareas que pueden ser hechas por un técnico autorizado. Contacte al instalador. Para no perder la garantía de su aparato debe realizar todos los mantenimientos con la periodicidad indicadas en el manual, el técnico que las realiza, deberá rellenar y firmar el registro de mantenimiento.

Datos del cliente:

Nombre:	
Dirección:	
Telefono:	
Modelo:	
Nº de serie:	

Empresa/SAT: _____ Técnico: _____ Fecha: _____ Horas de servicio de la caldera: _____ Cantidad Pellets consumida: _____			Empresa/SAT: _____ Técnico: _____ Fecha: _____ Horas de servicio de la caldera: _____ Cantidad Pellets consumida: _____		
Tareas	Visto	Obs.	Tareas	Visto	Obs.
Limpiar quemador			Limpiar quemador		
Limpiar circuito de humos y intercambiador			Limpiar circuito de humos y intercambiador		
Limpiar compartimento de la trampilla			Limpiar compartimento de la trampilla		
Aspirar serrín dentro de la cuba de pellets			Aspirar serrín dentro de la cuba de pellets		
Comprobar la presión del vaso de expansión			Comprobar la presión del vaso de expansión		
Comprobar la válvula de seguridad 3 bar			Comprobar la válvula de seguridad 3 bar		
Comprobar el líquido del circuito hidráulico			Comprobar el líquido del circuito hidráulico		
Limpiar extractor de humos			Limpiar extractor de humos		
Comprobar y limpiar el T de inspección			Comprobar y limpiar el T de inspección		
Limpiar chimenea			Limpiar chimenea		
Comprobar el apriete de los tornillos de los motores			Comprobar el apriete de los tornillos de los motores		
Comprobar casquillo del motor de la tolva de pellets			Comprobar casquillo del motor de la tolva de pellets		
Firma/Sello _____			Firma/Sello _____		

Empresa/SAT: _____ Técnico: _____ Fecha: _____ Horas de servicio de la caldera: _____ Cantidad Pellets consumida: _____			Empresa/SAT: _____ Técnico: _____ Fecha: _____ Horas de servicio de la caldera: _____ Cantidad Pellets consumida: _____		
Tareas	Visto	Obs.	Tareas	Visto	Obs.
Limpiar quemador			Limpiar quemador		
Limpiar circuito de humos y intercambiador			Limpiar circuito de humos y intercambiador		
Limpiar compartimento de la trampilla			Limpiar compartimento de la trampilla		
Aspirar serrín dentro de la cuba de pellets			Aspirar serrín dentro de la cuba de pellets		
Comprobar la presión del vaso de expansión			Comprobar la presión del vaso de expansión		
Comprobar la válvula de seguridad 3 bar			Comprobar la válvula de seguridad 3 bar		
Comprobar el líquido del circuito hidráulico			Comprobar el líquido del circuito hidráulico		
Limpiar extractor de humos			Limpiar extractor de humos		
Comprobar y limpiar el T de inspección			Comprobar y limpiar el T de inspección		
Limpiar chimenea			Limpiar chimenea		
Comprobar el apriete de los tornillos de los motores			Comprobar el apriete de los tornillos de los motores		
Comprobar casquillo del motor de la tolva de pellets			Comprobar casquillo del motor de la tolva de pellets		
Firma/Sello _____			Firma/Sello _____		

16. Etiqueta guía de mantenimiento

⚠ ATENCIÓN ⚠

BIENVENIDO A SU ESTUFA DE PELLETS - AIRE / AGUA

Este es un guía rápido. Encuentra más información en el manual de instrucciones. Este guía no pretende sustituir la lectura cuidadosa del manual de instrucciones.

- 1** **MANUAL**
Lee el manual de instrucciones antes del primer uso.
- 2** **PELLETS***
Coloque los pellets en el depósito. Siempre use pellets como **EN 14912**.
- 3** **ENCENDER [APAGAR]**
Para encender o apagar, pulse el botón On/Off durante 3 segundos.
- 4** **AVANZADO**
Para una configuración avanzada (a, c) ver el manual de instrucciones.
- 5** **ALARMA**
Cualquier alarma aparece en la pantalla de la estufa. Consulte el manual de instrucciones del equipo.
- 6** **LISTA DE ALARMAS**
Puede consultar la lista de alarmas en el manual de instrucciones.
- 7** **"ALARMA" RESET**
Con la sonda de alarma pulsada, pulse el botón de ON/OFF durante 10 seg. hasta su sonido por 10 segundos.
- 8** **LIMPIEZA**
Siga la lista de tareas de mantenimiento en el manual de instrucciones del equipo.

GUÍA DE LIMPIEZA Y MANTENIMIENTO

Algunas de las tareas pueden ser hechas por usted, otras por un técnico*.

USUARIO	TÉCNICO	ESTUFA	WFE	AGUA	BIWPC**	SEMANAL	100 Kg**	ANUAL
Limpiar exterior		●	●					
Colocar turbulencias y raspar intercambiador		●	●		✓			
Limpiar compartimento de la trancilla		●	●		✓			
Limpiar caja de conexiones		●	●					
Limpiar circuito de humos y turbulencias		●	●					✓
Ajustar sensor dentro de la caba de pellets		●	●					✓
Comprobar la presión del vaso de reparación		●	●					✓
Comprobar la válvula de seguridad 3 bar		●	●					✓
Comprobar fijado del circuito hidráulico		●	●					✓
Limpiar extractor de humos		●	●					✓
Comprobar y limpiar el T de reparación		●	●					✓
Limpiar chimenea		●	●					✓
Limpiar conducto de escape de gases		●	●					✓

* Como cambio de proveedor de pellets puede ser necesario el cambio de la configuración. Si el proveedor de pellets es un técnico, ** Dependiendo de la calidad de los pellets. *** Por cada 100kg de pellets suministrados. **** Para lavar el cable senso, operaciones es necesario desmontar las componentes respectivas. Limpiar el horno. Estas operaciones no están cubiertas por el garantía.

Figura 123 - Etiqueta de mantenimiento

Nota: la etiqueta de advertencias esta por defecto pegada en la tapa superior de la estufa en la versión portuguesa, junto al manual de la estufa se encuentran etiquetas en varios idiomas (ES, EN, FR y IT) si es necesario quitar la etiqueta en portugués y pegar el idioma respectivo del país.



Figura 125 - Esquema eléctrico Jazz y Pop

18. Fin de la vida útil de una estufa de pellets

Cerca del 90% de los materiales utilizados para fabricar los equipos son reciclables, lo que contribuye a crear un menor impacto medioambiental y a favorecer el desarrollo sostenible de la Tierra. Por ello, cuando llega el final de la vida útil del equipo, hay que desecharlo en lugares de tratamiento de residuos autorizados y se recomienda ponerse en contacto con las autoridades pertinentes de su municipio para que su recogida sea la adecuada.

19. Garantía

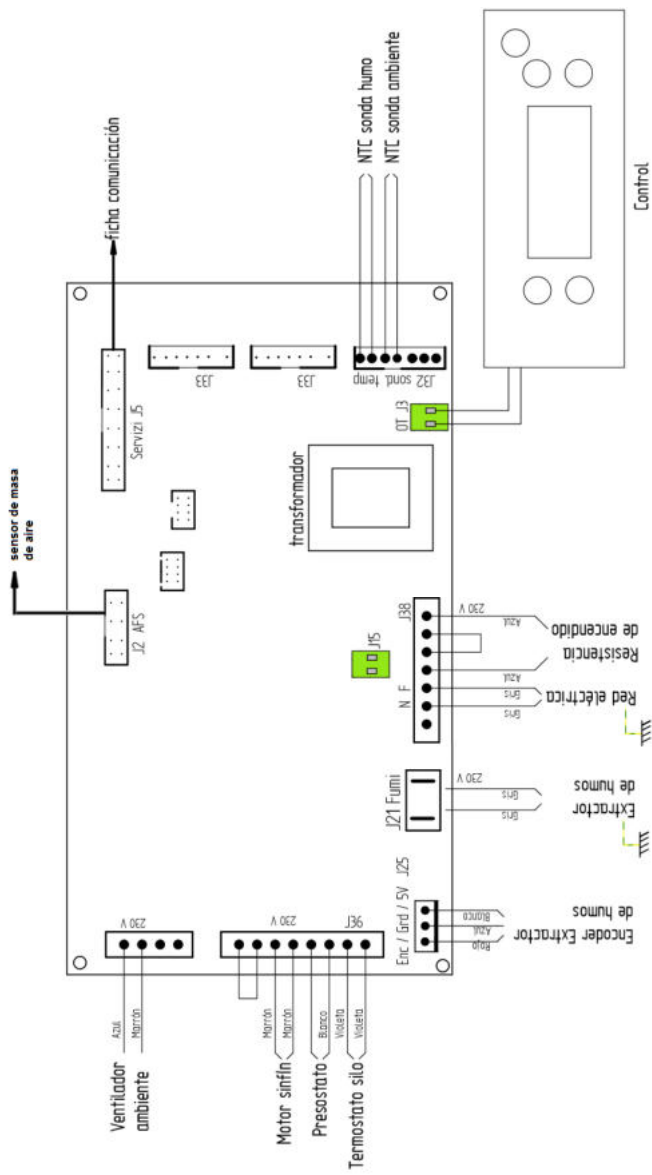
19.1. Condiciones específicas del modelo

Este modelo requiere la puesta en marcha procedimiento para la activación de la garantía. El servicio de puesta en marcha sólo puede ser realizado por el servicio técnico autorizado por la fábrica. Esto se tiene que ser realizado hasta las 100 horas de servicio. El servicio de puesta en marcha será a cargo del usuario final.

Para activar la garantía, debe enviar el formulario de la puesta en marcha correctamente rellenado al siguiente correo electrónico: mail@red-pod.com.

19.2. Condiciones generales de garantía

1. Nombre de la empresa y la dirección del productor y de objetos

RedPod

mail@red-pod.com

Este documento no constituye la prestación por RedPod de una garantía voluntaria de los productos que ha producido y comercializado (en lo sucesivo "Producto(s)"), sino más bien una guía, que está destinado a esclarecer, para impulsar con eficacia la garantía legal que benefician a los consumidores de los productos (la "Garantía"). Naturalmente, este documento no afecta a los derechos legales de garantía de compra del comprador y el acuerdo de venta, teniendo como objeto los productos.

2. Identificación del producto sobre el que recae la garantía

La activación de la garantía RedPod supone la previa y correcta identificación del producto objeto de la misma junto de la RedPod, mediante la indicación de los datos de embalaje de producto, la respectiva factura de compra y la placa de características del producto (modelo y número de serie).

3. Condiciones de la garantía del producto

3.1. RedPod, se compromete ante el comprador por la falta de conformidad del producto con el correspondiente contrato de compra y venta, en los siguientes plazos:

3.1.1. Un período de 24 meses desde la fecha de entrega de la mercancía, en caso de uso doméstico del producto, salvo lo dispuesto en el párrafo siguiente en cuanto al uso intensivo;

3.1.2. Un período de 6 meses desde la fecha de entrega del bien, en el caso de uso profesional, industrial, o intensivos. RedPod entiende por uso profesional, industrial o intensivo todos los productos instalados en espacios industriales, comerciales, o cuyo uso sea superior a 1000 horas por año;

3.2. Debe realizarse una prueba funcional del producto antes de realizar los acabados de la instalación (paneles de yeso, albañilería, revestimientos, pinturas, etc.);

3.3. Ningún equipo puede ser reemplazado después de la primera quema sin la autorización expresa del productor;

3.4. Todo producto debe ser reparado en el lugar de la instalación, sin causar molestias a las partes, salvo si tal hecho es imposible o desproporcionado;

3.5. Para ejercer sus derechos, y siempre que no exista el plazo establecido en el punto 3.1, el comprador deberá informar por escrito a RedPod, la falta del producto en un plazo máximo de:

3.5.1. Sesenta (60) días desde la fecha en que se ha detectado, en el caso de uso doméstico del producto;

3.5.2. Treinta (30) días a partir de la fecha en que se ha detectado, en el caso de uso industrial del producto.

3.6. En los equipos de la familia pellets, se requiere la realización de la puesta en marcha para activar la garantía. Esta debe ser registrada dentro de los 3 meses posteriores a la fecha de la factura, o 100 horas de producto de trabajo (lo que suceda primero);

3.7. Durante el período de garantía al que se refiere el apartado 3.1 anterior (y para que siga siendo válida), las reparaciones del producto sólo pueden ser llevadas a cabo por los servicios técnicos oficiales de la marca. Todos los servicios proporcionados bajo

esta garantía, se llevarán a cabo de lunes a viernes en horario y calendario de trabajo legalmente establecidos en cada región.

3.8. Todas las solicitudes de asistencia deberán remitirse al servicio de atención al cliente de RedPod por e-mail: mail@red-pod.com. En el momento de la asistencia técnica del producto, el comprador deberá presentar, como prueba de garantía del producto, la factura de compra de la misma u otro documento de compra. En cualquier caso, el comprobante de compra del producto deberá contener la identificación del mismo (como se indica en el punto 2) y su fecha de compra. Por otra parte, y con el fin de validar la garantía del producto se utilizará el PSR-documento que demuestre el arranque de la máquina (cuando sea aplicable)

3.9. El producto debe ser instalado por un profesional cualificado, de acuerdo con la normativa vigente en cada área geográfica, para la instalación de estos Productos y cumpliendo con todas las normativas vigentes, en particular en relación con las chimeneas, así como otras reglamentaciones aplicables a aspectos tales como el abastecimiento de agua, electricidad y/o otros equipos relacionados con el equipo o sector y según lo descrito en el manual de instrucciones.

Una instalación del producto no conforme a las especificaciones del fabricante y/o que no cumpla con las normas legales sobre la materia, no dará lugar a la aplicación de esta garantía. Siempre que un producto sea instalado en el exterior, deberá ser protegido contra los efectos del clima, especialmente la lluvia y el viento. En estos casos, puede ser necesaria la protección del aparato mediante un armario o caja protectora adecuadamente ventilada.

No deben instalarse aparatos en ambientes que contienen productos químicos en su atmósfera, o ambientes salinos con elevada humedad, debido a que la mezcla de los mismos con aire puede producir la cámara de combustión una rápida corrosión. En este tipo de ambientes es especialmente recomendado que el aparato esté protegido con productos anti-corrosión para el efecto, especialmente en épocas de funcionamiento. Como sugerencia se aconseja la aplicación grasas grafitadas adecuadas para altas temperaturas con función de lubricación y protección anti-corrosión.

3.10. En los equipos pertenecientes a la familia de los pellets, además del mantenimiento diario y semanal que aparece en el manual de instrucciones es también obligatoria la limpieza, en su interior, de la respectiva chimenea de extracción de

humos. Estas tareas deben realizarse cada 600-800 kg de pellets consumido, en el caso de estufas (aire y agua) y calderas compactas, y cada 2000-3000 kg en el caso de calderas automáticas. En el caso, de no consumir estas cantidades debe hacerse un mantenimiento preventivo anualmente.

3.11. Corre a cargo del comprador garantizar que se realicen los mantenimientos periódicos, como se indica en los manuales e instrucciones de manejo que acompaña al producto. Siempre que lo solicite debe probarse mediante la presentación del informe técnico de la entidad responsable de la misma, o, alternativamente, mediante el registro de ellos en la sección del manual de instrucciones.

3.12. Para evitar daños en los equipos debidos a la sobrepresión, deberán garantizarse en el momento de la instalación, los elementos de seguridad tales como válvulas de seguridad de presión y/o válvulas de descarga térmica, si procede, así como un vaso de expansión de instalación ajustado a la instalación, asegurando su correcto funcionamiento. Cabe señalar que: las válvulas de referenciadas deberán tener un valor igual o inferior a la presión soportada por el equipo; no podrá existir ninguna válvula de corte entre el producto y la válvula de seguridad respectiva; deberá preverse un plan de mantenimiento preventivo sistemático para certificar el correcto funcionamiento de dichos elementos de seguridad; independientemente del tipo de aparato, todas las válvulas de seguridad deberán canalizarse para un desagüe sifonado, para evitar daños en la vivienda por descargas de agua. La Garantía del Producto no incluye los daños causados por la no canalización del agua descargada por dicha válvula.

3.13. Para evitar daños en los equipos y tuberías conectadas por la corrosión galvánica, se recomienda utilizar separadores (manguitos) dieléctricos en la conexión del equipo a tuberías metálicas cuyas características de los materiales aplicados potencien este tipo de corrosión. La garantía del producto no incluye los daños causados por la no utilización de dichos espaciadores dieléctricos.

3.14. El agua o fluido térmico utilizado en el sistema de calefacción (estufas Hidro, calderas, chimeneas calefacción central, etc.) deben cumplir con los requisitos legales y asegurar las siguientes características fisicoquímicas: ausencia de sólidos en suspensión; baja conductividad; la dureza residual de 5 a 7 grados franceses; pH neutro alrededor de 7; baja concentración de cloruros y de hierro; y no hay entradas

de aire o de depresión que otros. En caso de que la instalación potencie un make-up de agua automática, el mismo debe considerarse como un sistema de tratamiento preventivo compuesto por filtración, descalcificación y dosificación preventiva de polifosfatos (incrustaciones y corrosión), así como una etapa de desgasificación, si es necesario. Si en alguna circunstancia alguno de estos indicadores presenta valores fuera de lo recomendado, la Garantía dejará de tener efecto. Es obligatoria la colocación de una válvula antirretorno entre la válvula de llenado automático y la alimentación de agua de red, así como que dicha alimentación disponga siempre de presión constante, incluso con falta de electricidad, no dependiendo de bombas elevadoras, autoclaves, o, otros.

3.15. Salvo en los casos expresamente previstos por la ley, una intervención en garantía no renovará el período de garantía del producto. Los derechos que emergen de la garantía no son transferibles al comprador del producto.

3.16. Los equipos deben instalarse en lugares accesible y sin riesgo para los técnicos. El comprador pondrá los medios necesarios para poder acceder al mismo asumiendo cualquier cargo derivados de esto.

3.17. La garantía es válida para los productos y equipos vendidos por RedPod, única y exclusivamente dentro de la zona geográfica y territorial del país donde fue efectuada la venta del producto por RedPod.

4. Circunstancias que excluyen la aplicación de la Garantía

Están excluidos de la garantía, dejando el costo total de la reparación a cargo del comprador, los siguientes casos:

4.1. Los productos con más de 2000 horas de funcionamiento;

4.2. Productos reacondicionados y revendidos;

4.3. Mantenimientos, ajustes del producto, puestas en marcha, limpieza, eliminación de errores o anomalías que no están relacionadas con deficiencias en los componentes de los equipos y la sustitución de las baterías;

4.4. Los componentes en contacto directo con el fuego, tales como soportes de vermiculita, las placas deflectoras o protección, vermiculita, cordones de sellado,

quemadores, cajones de ceniza, molduras de madera, los registros de humo, rejillas de grises, cuyo desgaste está directamente relacionada con el uso.

Degradación de la pintura, así como la aparición de la degradación por corrosión, debido al exceso de carga de combustible, utilización con el cajón abierto o instalación de tiro excesivo de chimenea (la salida de humos debe respetar el dibujo que se aconseja en la Ficha Técnica del producto-SFT). La rotura del vidrio por un manejo inadecuado o por otras razones no relacionadas con una deficiencia del producto. En los equipos de la familia de pellets las resistencias de encendido son una pieza de desgaste, por lo que poseen garantía solamente de 6 meses o 1000 encendidos (lo que ocurra primero);

4.5. Componentes considerados de desgaste como cojinetes, casquillos y rodamientos;

4.6. Las deficiencias de componentes externos al producto que puedan afectar al correcto funcionamiento, así como daños materiales u otros (por ejemplo, tejas, techos, cubiertas impermeables, tuberías, o daños personales) originados por el uso incorrecto de materiales en la instalación o por la no ejecución de la instalación de acuerdo con las reglas de instalación del Producto, reglamentos aplicables o normas de la buena técnica aplicable, especialmente cuando no ha promovido la instalación de tuberías para la temperatura adecuada, vasos de expansión, válvulas anti-retorno, válvulas de seguridad, válvulas anticondensación, entre otros;

4.7. Productos cuyo funcionamiento se ha visto afectado por fallos o deficiencias de los componentes externos o deficientes dimensionamiento;

4.8. Los defectos causados por el uso de accesorios o reemplazo de componentes distintos de los determinados por RedPod;

4.9. Defectos derivados del incumplimiento de las instrucciones de instalación, uso y funcionamiento o de aplicaciones no conformes con el uso al que se destina el producto, o de factores climáticos anormales, condiciones de funcionamiento extrañas, sobrecarga o de un mantenimiento o limpieza indebidamente realizado;

4.10. Los productos que han sido modificados o manipulados por personas ajenas a los Servicios Técnicos oficiales de la marca y, por tanto, sin la autorización explícita de RedPod;

4.11. El daño causado por agentes externos (roedores, aves, arañas, etc.), los fenómenos atmosféricos y/o geológicos (terremotos, tormentas, heladas, granizo, rayos, lluvia, etc.), ambientes agresivos o salinos (por ejemplo, proximidad del mar o un río), así como los derivados de la presión de agua excesiva, alimentación eléctrica inadecuada (tensión con variaciones superiores al 10%, a partir del valor nominal de 230 V, o la tensión en el neutro superior a 5V o ausencia de protección de tierra), presión o suministro inadecuado de circuitos, actos de vandalismo, enfrentamientos urbanos y los conflictos armados de cualquier tipo, así como los derivados;

4.12. La no utilización de combustible recomendado por el fabricante es condición para la exclusión de la garantía;

Nota explicativa: En el caso de aparatos de pellets, el combustible utilizado debe estar certificado por la norma EN 14961-2 de grado A1. Además, antes de comprar una gran cantidad, debe probar el combustible para ver cómo se comporta.

En los equipos de leña, esta debe tener un contenido de humedad por debajo del 20%.

4.13. La aparición de condensación, bien por instalación deficiente, bien por el uso de combustibles distintos de la madera virgen (tales como palets o revestimientos de madera impregnados en barnices, sal u otros componentes), que pueden contribuir a la rápida degradación de los equipos, especialmente de su cámara de combustión;

4.14. Todos los productos, componentes o componentes dañados durante el transporte o la instalación;

4.15. Las operaciones de limpieza realizadas al aparato o componentes de los mismos, causada por la condensación, la calidad del combustible, mal ajuste o de otras circunstancias del lugar donde está instalado. También se excluyen de la Garantía las intervenciones para descalcificación del producto (la eliminación de la cal u otros materiales depositados en el interior del aparato y producidos por la calidad del suministro de agua). Del mismo modo, se excluyen de esta Garantía las intervenciones de purga de aire de circuito o desbloqueo de las bombas de circulación.

4.16. La instalación de los equipos suministrados por RedPod deben contemplar la posibilidad de una fácil extracción de los mismos, así como los puntos de acceso a los equipos mecánicos, hidráulicos y electrónicos y la instalación. Cuando la instalación no

permite el acceso inmediato y seguro a los equipos, los costos adicionales de las medidas de acceso y de seguridad serán siempre a cargo del comprador. El coste de desmontaje y montaje de los cajones de paredes de cartón-yeso o muros de mampostería, aislamiento u otros elementos tales como chimeneas y conexiones hidráulicas que impiden el libre acceso al producto (si el producto se instala dentro de un cajón de placas de yeso, albañilería u otro espacio dedicado deben seguir las dimensiones y características que se muestran en el manual de instrucciones de operación y que acompaña al producto).

4.17. Intervenciones de información o aclaración al domicilio sobre la utilización de su sistema de calefacción, su programación y/o reprogramación de los elementos de regulación y control, tales como termostatos, reguladores, programadores, etc.;

4.18. Intervenciones de ajuste de combustible en aparatos de pellets, limpieza, detección de fugas de agua en tuberías externas al aparato, daños producidos debido a la necesidad de limpieza del aparato o de la chimenea de evacuación de gases;

4.19. Intervenciones de urgencia no incluidas en la prestación de Garantía, es decir, intervenciones de fin de semana y días festivos por tratarse de intervenciones especiales no incluidos en la cobertura de la garantía, y por lo tanto son de un coste adicional, se realizarán sólo a petición expresa del Comprador y dependiendo de la disponibilidad del Productor.

5. Aseguramiento de inclusión

RedPod corre sin coste alguno para el Comprador, los defectos cubiertos por la garantía mediante la reparación del producto. Los productos o componentes reemplazados pasarán a ser propiedad de RedPod.

6. Responsabilidad de RedPod

Sin perjuicio de las disposiciones legales, la responsabilidad de RedPod, en relación con la garantía está limitada a las exigencias de estas condiciones de garantía.

7. Servicios de tarifas llevada a cabo por la garantía

Intervenciones fuera del alcance de la garantía están sujetas a la aplicación de la tarifa vigente.

8. Las prestaciones de garantía en garantía

Intervenciones fuera del alcance de la garantía hecha por el servicio oficial de asistencia técnica de RedPod tienen una garantía de 6 meses.

9. Piezas de garantía de piezas de repuesto proporcionadas por RedPod

Las piezas suministradas por RedPod, en el marco de la venta comercial de piezas de repuesto, es decir, no incorporadas en los equipos, no tienen garantía.

10. Piezas sustituidas por el Servicio de Asistencia Técnica

Las piezas utilizadas desde el momento en que se retiran de los equipos adquieren el estado de residuo. RedPod como productor de residuos en el ámbito de su actividad está obligado por la ley a entregarlos a una entidad autorizada para llevar a cabo las operaciones de gestión de residuos necesarias conforme a la ley y, por lo tanto, impedirá darles otro destino, cualquiera que sea. Por lo tanto, el cliente puede ver las piezas resultantes de la asistencia, pero no podrá quedarse con las mismas.

11. Gastos administrativos

En el caso de facturas referentes a servicios desarrollados cuyo pago no se efectúe en el plazo estipulado se añadirán intereses de demora al tipo máximo legal en vigor.

12. Tribunal competente

Para la resolución de cualquier litigio derivado del contrato de compraventa que tiene como objeto los productos cubiertos por la garantía, las partes contratantes atribuyen competencia exclusiva a los tribunales del distrito de Águeda, con renuncia expresa a cualquier otro.

20. Anexos

20.1. Programación semanal del crono

Nº Prog	Días	Programación horaria																							
		0	1	2	3	4	5	6	7	8	9	10	11	12	13	14	15	16	17	18	19	20	21	22	23
P01	Lun-Vier																								
	Sab-Dom																								
P02	Lun-Vier																								
	Sab-Dom																								
P03	Lun-Vier																								
	Sab-Dom																								
P04	Lun-Vier																								
	Sab-Dom																								
P05	Lun-Sab																								
	Dom																								
P06	Lun-Vier																								
	Sab-Dom																								
P07	Lun-Vier																								
	Sab-Dom																								
P08	Lun-Vier																								
	Sab-Dom																								
P09	Lun-Vier																								
	Sab-Dom																								
P10	Vier																								
	Sab-Dom																								

Nota: la estufa está activa en las casillas llenas y apagada en las casillas en blanco.

20.2. Diagrama de flujo del funcionamiento First Slim

Activación normal

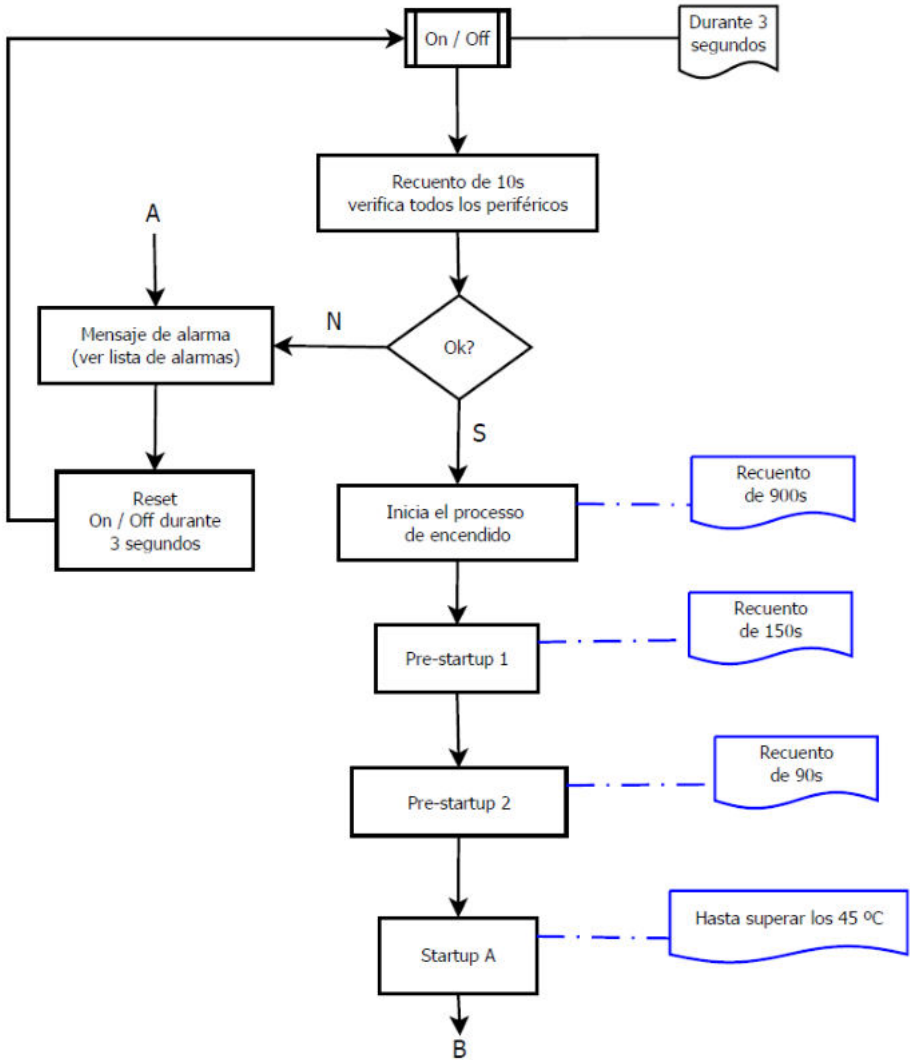

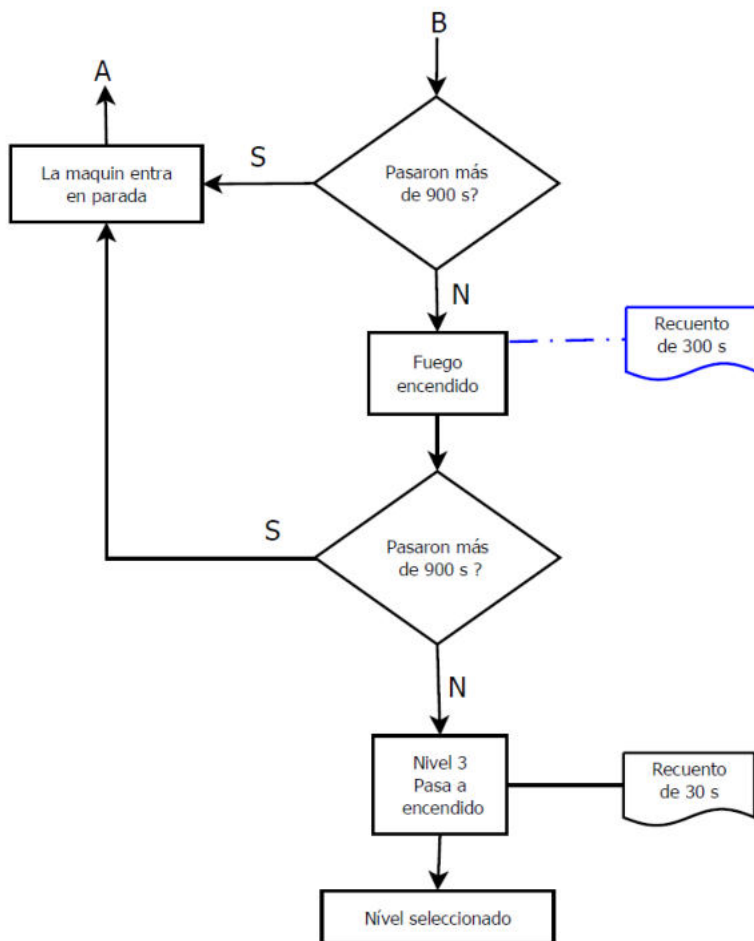

Desconectar la máquina

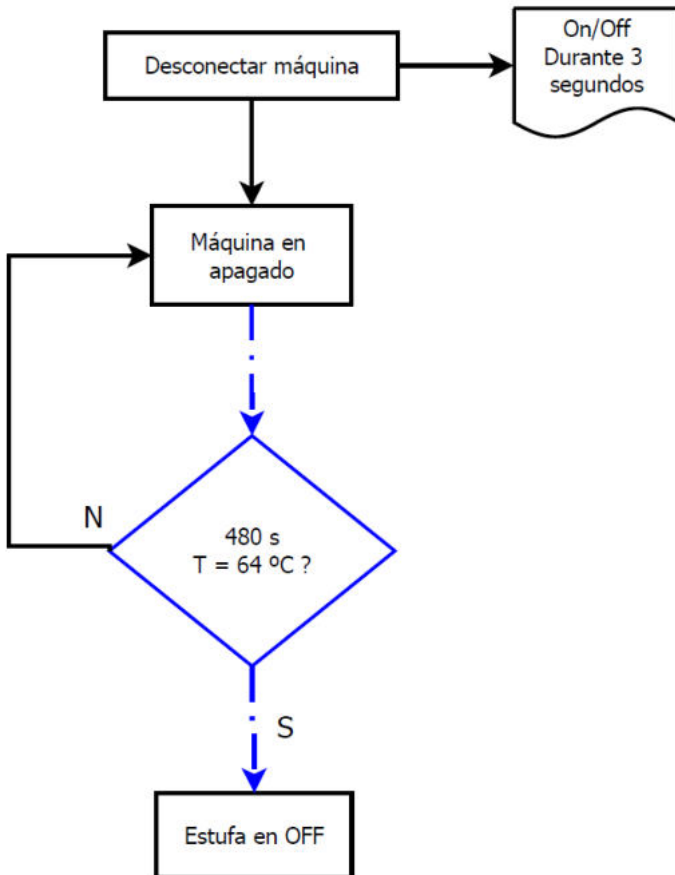

20.3. Diagrama de flujo del funcionamiento Indie e First 12 kW

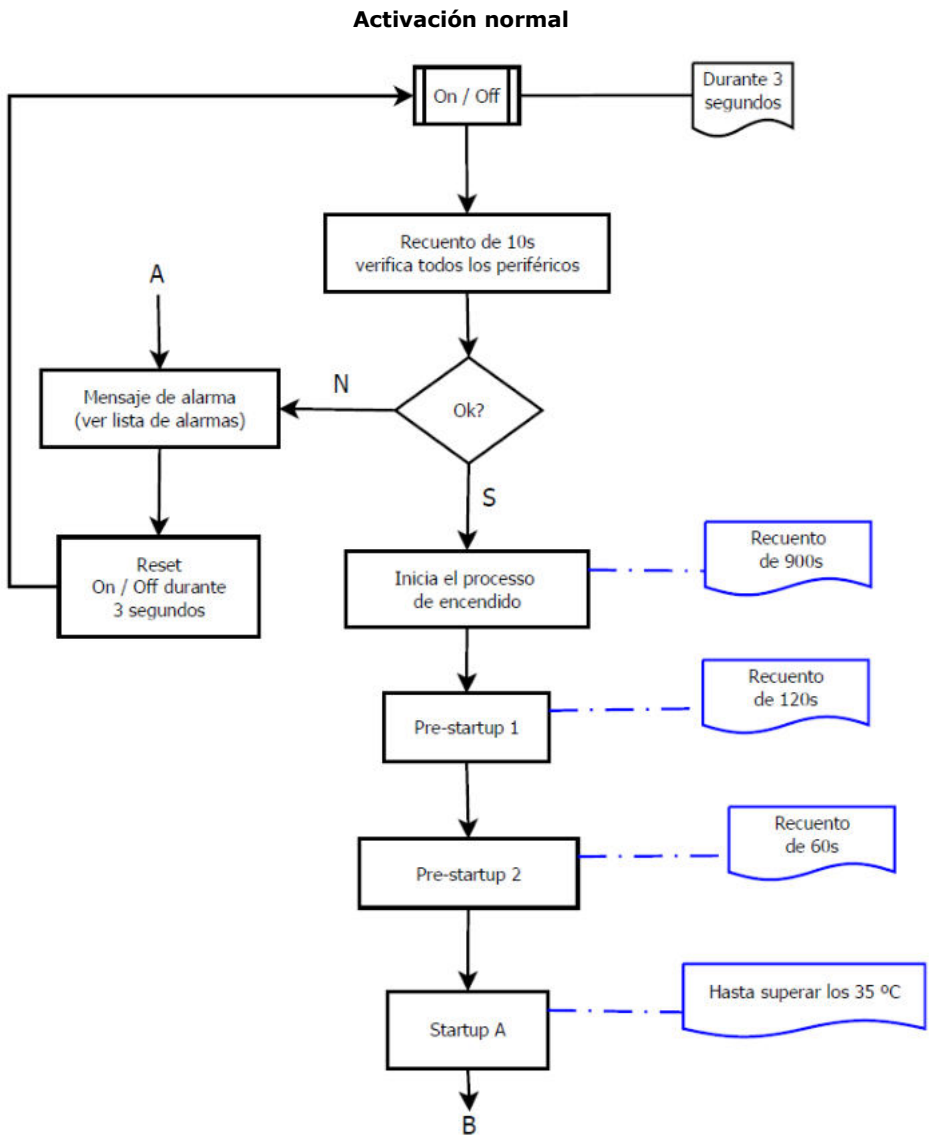

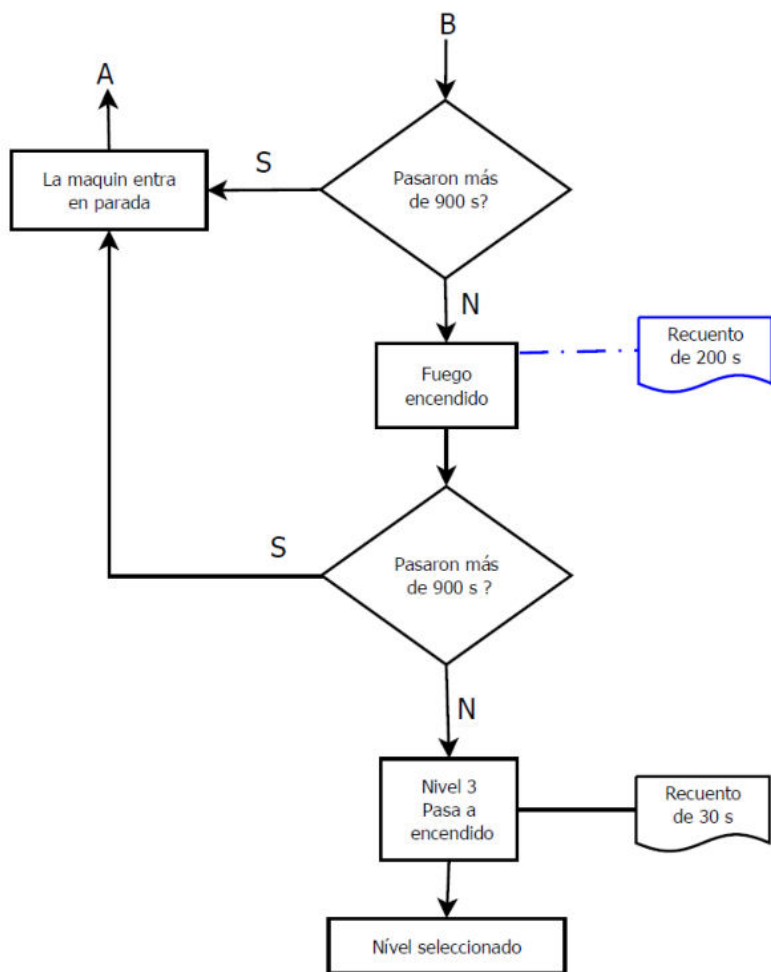

Desconectar la máquina

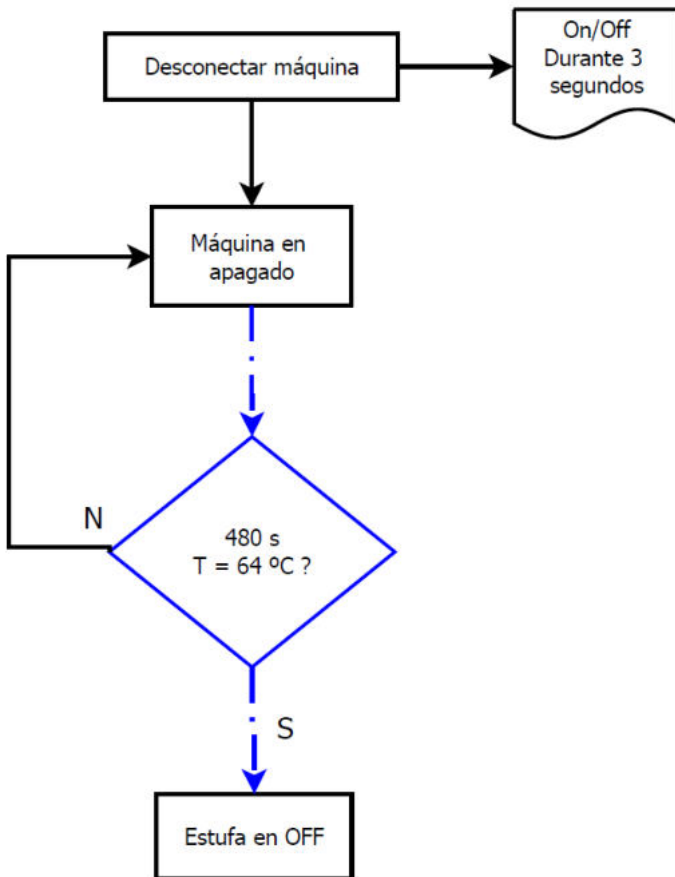

20.4. Diagrama de flujo del funcionamiento Jazz e Pop

Activación normal

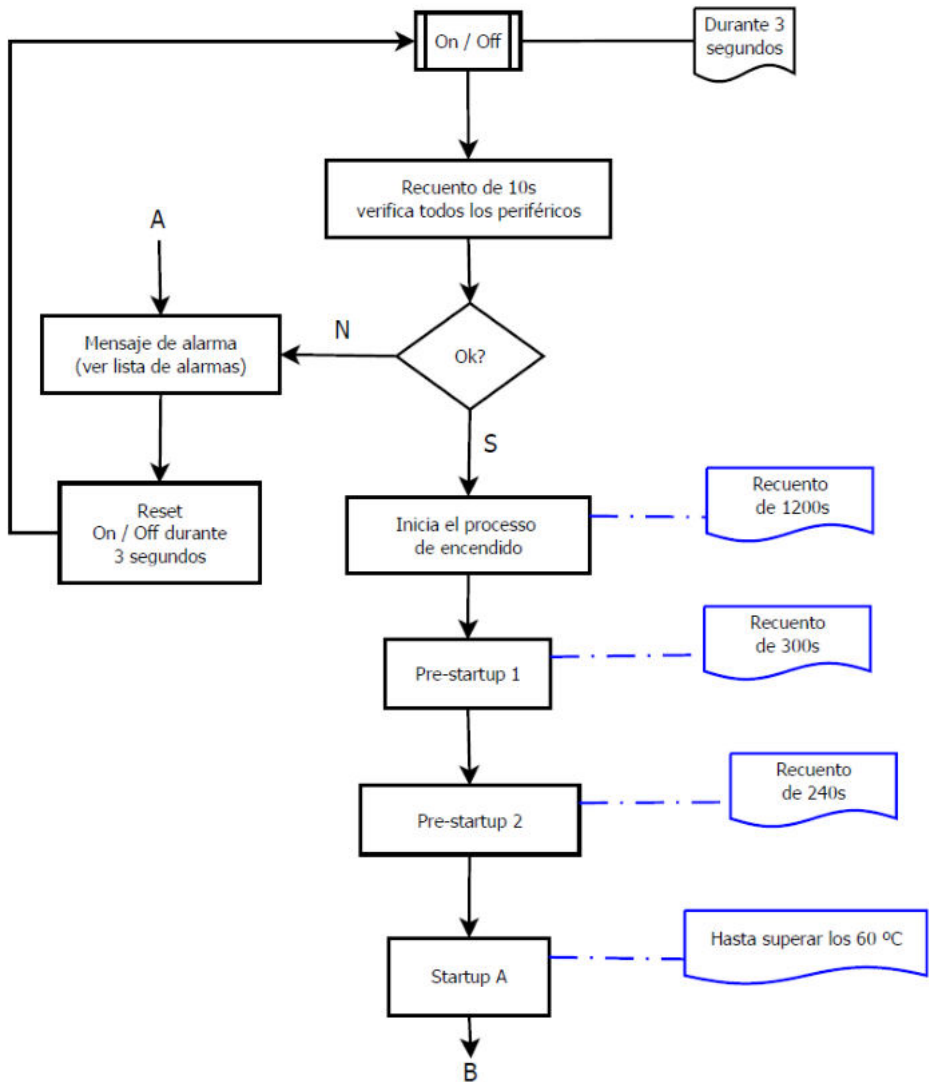

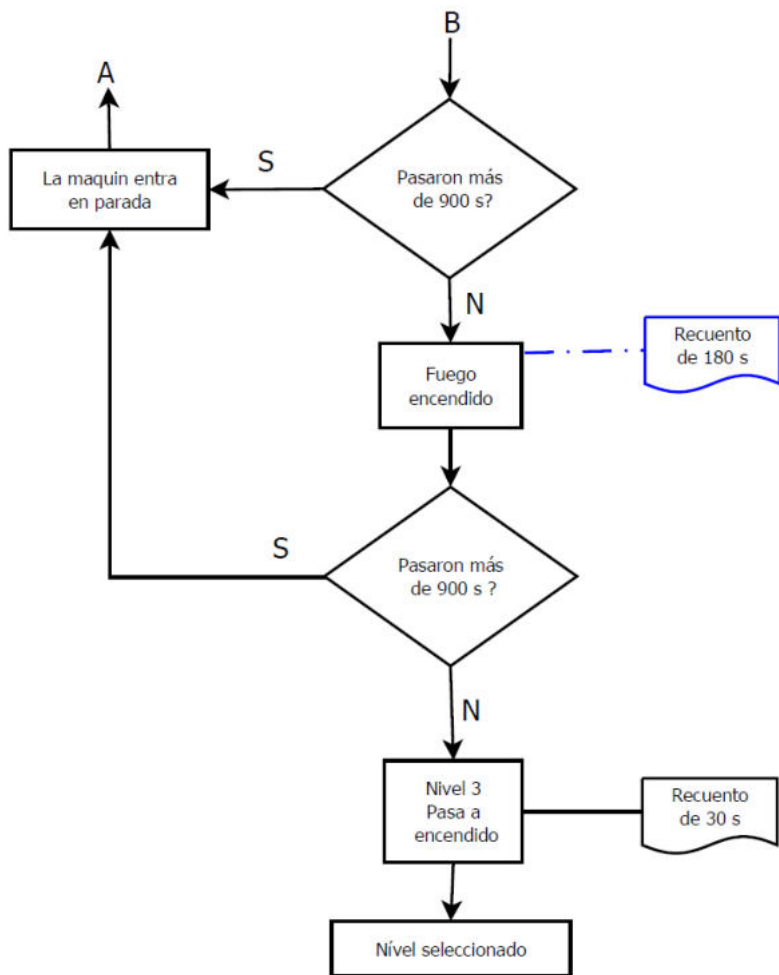

Desconectar la máquina

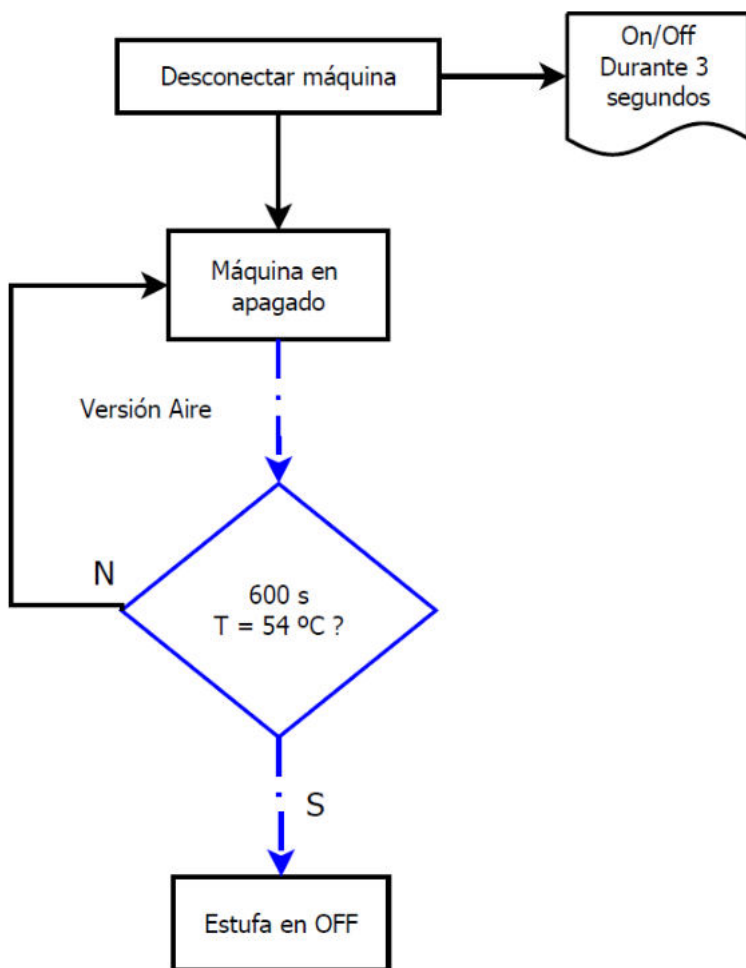

20.5. Declaración de rendimiento First Slim 8kW e Pop

DECLARAÇÃO DE DESEMPENHO | DECLARACIÓN PRESTACIONES | DECLARATION OF PERFORMANCE | DÉCLARATION DE PERFORMANCE | DICHIARAZIONE DELLE PRESTAZIONI

Nº DD-031

1. Código de identificação único do produto-tipo | Código de identificación único del tipo de producto | Unique identification code of the product type | Le code d'identification unique du type de produit | Codice unico di identificazione del tipo di prodotto

FIRST SLIM BLACK 8 kW – EAN 05600990442993
FIRST SLIM WHITE 8 kW – EAN 05600990443006
FIRST SLIM BORDEUX 8 kW – EAN 05600990443013
POP 8 kW – EAN 05600990442894

2. Número do tipo, lote ou série do produto | Número de tipo, lote o serie del producto | Number of type, batch or serial product | Nombre de type, de lot ou de série du produit | Numero di tipo, di lotto, di serie del prodotto

(VER CONTRACAPA)

3. Utilização prevista | Uso previsto | Intended use | Utilisation prévue | Destinazione d'uso

AQUECIMENTO DE EDIFÍCIOS DE HABITAÇÃO | CALEFACCIÓN DE EDIFICIOS RESIDENCIALES | HEATING OF RESIDENTIAL BUILDINGS | CHAUFFAGE DE BATIMENTS RESIDENTIELS | RISCALDAMENTO DEGLI EDIFICI RESIDENZIALI

4. Nome, designação comercial registada e endereço de contacto do fabricante | Nombre, marca registrada y la dirección de contacto de lo fabricante | Name, registered trade name and contact address of the manufacturer | Nom, marque déposée et l'adresse de contact du fabricant | Nome, denominazione commerciale registrata e Indirizzo del costruttore

Red.pod
mail@red-pod.com
Fabricado na UE

5. Sistema de avaliação e verificação da regularidade do desempenho do produto | Sistema de evaluación y verificación de constancia de las prestaciones del prodoto | System of assessment and verification of constancy of the product | Système d'évaluation et de vérification de la Constance des performances du produit | Sistema di valutazione e verifica della costanza della prestazione del prodotto

SISTEMA 3

6. Norma Harmonizada | Estandár armonizado | Harmonized standard | Norme harmonisée | Standard armonizzata

EN 14785

7. Nome e número de identificação do organismo notificado | Nombre y número de identificación del organismo notificado | Name and identification number of the notified body | Nom et numéro d'identification de l'organisme notifié | Nome e numero di identificazione dell'organismo notificato

CEIS – Centro de Ensayos Inovacion y Servicios
NB: 1722

8. Relatório de ensaio | Informe de la prueba | Test report | Rapport d'essai | Rapporto di prova

CEE-0008/18-2
CEE-0009/18-2

<p>Características essenciais Características esenciales Essential characteristics Caractéristiques essentielles Caratteristiche essenziali</p>	<p>Desempenho Desempeño Performance Prestazione</p>	<p>Especificações técnicas harmonizadas Especificaciones técnicas armonizadas Harmonized technical specifications Spécifications techniques harmonisées Specifiche tecniche armonizzate</p>
<p>Segurança contra incêndio Seguridad contra incendios Fire safety Sécurité incendie Sicurezza antincendio</p>	<p>OK. De acordo com relatório de ensaio De acuerdo com informe de la prueba According to the test report Selons le rapport d'essai Secondo i rapporto di prova CEE-0008/18-2 CEE-0009/18-2</p>	<p>De acordo com os requisitos De acuerdo con los requisitos According to the requirements Selons les exigences Secondo i requisiti 4.2, 4.3, 4.7, 4.8, 4.10, 4.11, 5.1, 5.3, 5.4, 5.5, 5.8 (EN14785)</p>
<p>Emissão de produtos da combustão La emisión de productos de combustión Emission of combustion products Emission des produits de combustion Emissione dei prodotti di combustione</p>	<p>OK. Caudal térmico nominal Caudal térmico nominale Nominal heat output Le débit calorifique nominal Nominal heat output Flusso termico nominale -CO:0,01%</p> <p>OK. Caudal térmico reduzido Flujo térmico reducido Reduced thermal flow Flux thermique réduit Flusso termico ridotto -CO: 0,03%</p>	<p>Caudal térmico nominal Caudal térmico nominale Nominal heat output Le débit calorifique nominal Nominal heat output Flusso termico nominale -CO<0,04%</p> <p>Caudal térmico reduzido Flujo térmico reducido Reduced thermal flow Flux thermique réduit Flusso termico ridotto -CO<0,06%</p>
<p>Libertação de substâncias perigosas Emisión de substancias peligrosas Release of dangerous substances Dégagement de substances Rilascio di sostanze pericolose</p>	<p>OK. De acordo com relatório de ensaio De acuerdo com informe de la prueba According to the test report Selons le rapport d'essai Secondo i rapporto di prova CEE-0008/18-2 CEE-0009/18-2</p>	<p>De acordo com o Anexo ZA.1 (EN14785) De acuerdo con lo Anexo ZA.1 (EN14785) According to the Annex ZA.1 (EN14785) Selons le Annexe ZA.1 (EN14785) Secondo l'allegato ZA.1 (EN14785)</p>
<p>Temperatura de superfície Temperatura de la superficie Surface temperature La température de surface Temperatura superficiale</p>	<p>OK. De acordo com relatório de ensaio De acuerdo com informe de la prueba According to the test report Selons le rapport d'essai Secondo i rapporto di prova CEE-0008/18-2 CEE-0009/18-2</p>	<p>De acordo com os requisitos De acuerdo con los requisitos According to the requirements Selons les exigences Secondo i requisiti 4.2, 4.13, 5.1, 5.2, 5.4, 5.5 (EN14785)</p>
<p>Segurança eléctrica Seguridad eléctrica Electrical safety Sécurité électrique sicurezza elettrica</p>	<p>OK. De acordo com relatório de ensaio De acuerdo com informe de la prueba According to the test report Selons le rapport d'essai Secondo i rapporto di prova CEE-0008/18-2 CEE-0009/18-2</p>	<p>De acordo com os requisitos De acuerdo con los requisitos According to the requirements Selons les exigences Secondo i requisiti 5.9 (EN14785)</p>
<p>Aptidão para ser limpo Capacidad para ser limpiado Ability to be cleaned Possibilité d'être nettoyé Capacità di essere puliti</p>	<p>OK. De acordo com relatório de ensaio De acuerdo com informe de la prueba According to the test report Selons le rapport d'essai Secondo i rapporto di prova CEE-0008/18-2 CEE-0009/18-2</p>	<p>De acordo com os requisitos De acuerdo con los requisitos According to the requirements Selons les exigences Secondo i requisitos 4.5, 4.6, 4.10, 4.12 (EN14785)</p>
<p>Temperatura dos gases de combustão Temperatura de los gases de combustión Temperature of the flue gas Température du gaz de fumée Temperatura dato fumi</p>	<p>OK. 137°C</p>	<p>De acordo com os requisitos De acuerdo con los requisitos According to the requirements Selons les exigences Secondo i requisiti 6.2 (EN14785)</p>
<p>Resistência mecânica Resistencia mecánica Mechanical strength résistance Resistenza meccanica</p>	<p>OK. De acordo com relatório de ensaio De acuerdo com informe de la prueba According to the</p>	<p>De acordo com os requisitos De acuerdo con los requisitos According to the requirements </p>

	test report Selons le rapport d'essai Secondo i rapporto di prova CEE-0008/18-2 CEE-0009/18-2 A cada 10 m de conduta de fumos deve ser colocado um suporte de carga cada 10 m de la salida de humos se debe colocar un soporte de carga every 10 m of the flue should be placed a load support tous les 10 m de conduit de fumée doit être placé un support de charge ogni 10 m della canna fumaria deve essere posto un supporto di carico	Selons les exigences Secondo i requisiti 4.2, 4.3(EN14785)
Potência térmica Potencia térmica Thermic output Puissance thermique Potenza termico	OK. 7,0 kW	De acordo com os requisitos De acuerdo con los requisitos According to the requirements Selons les exigences Secondo i requisiti 6.1, 6.4 – 6.10 (EN14785)
Rendimento energético Eficiencia energética Energy efficiency L'efficacité énergétique Efficienza energetica	OK. 91,7%	≥ 75% para potência térmica nominal de potencia térmica nominal for rated thermal input Pour puissance thermique nominale di potenza termica nominale
	OK. 95,8%	≥ 70% para potência térmica reduzida la reducción térmica to reduced thermal à la réduction thermique di potenza térmica ridotto
Durabilidade Durabilidad Durability Durabilité Durabilità	OK. De acordo com relatório de ensaio De acuerdo com informe de la prueba According to the test report Selons le rapport d'essai Secondo i rapporto di prova CEE-0008/18-2 CEE-0009/18-2	De acordo com os requisitos De acuerdo con los requisitos According to the requirements Selons les exigences Secondo i requisiti 4.2 (EN14785)

10. O desempenho do produto declarado nos pontos 1 e 2 é conforme com o desempenho declarado no ponto 9. A presente declaração de desempenho é emitida sob exclusiva responsabilidade do fabricante identificado no ponto 4. | El funcionamiento del producto se indica en los puntos 1 y 2 es compatible con las prestaciones declaradas en el punto 9. La presente declaración se expide bajo la exclusiva responsabilidad del fabricante identificado en lo punto 4. | Performance of the product stated in points 1 and 2 is consistent with the declared performance in point 9. This declaration of performance is issued under the sole responsibility of the manufacturer identified in point 4. | Les performances du produit indiqué dans les points 1 et 2 est compatible avec les performances declares au point 9. Cette déclaration de performance est établie sous la seule responsabilité du fabricant identifié dans le point 4. | Le prestazioni dei prodotti indicati ai punti 1 e 2 è conforme alla prestazione dichiarata al punto 9. Questa dichiarazione di prestazione è rilasciata sotto l'esclusiva responsabilità del fabbricante di cui al punto 4

Nome e cargo | Nombre y cargo | Name and title | Nom et titre | Nome e titolo Belazaima do Chão,12/09/2016

Nuno Sequeira (Director Geral | CEO)

20.6. Declaración de rendimiento Indie 9kW

DECLARAÇÃO DE DESEMPENHO | DECLARACIÓN PRESTACIONES | DECLARATION OF PERFORMANCE | DÉCLARATION DE PERFORMANCE

Nº DD-046

1. Código de identificação único do produto-tipo | Código de identificación único del tipo de producto | Unique identification code of the product type | Le code d'identification unique du type de produit | Codice unico di identificazione del tipo di prodotto

INDIE WHITE- EAN 05600990452961
INDIE BLACK- EAN 05600990452985
INDIE BORDEAUX- EAN 05600990452978

2. Número do tipo, lote ou série do produto | Número de tipo, lote o serie del producto | Number of type, batch or serial product | Nombre de type, de lot ou de série du produit | Numero di tipo, di lotto, di serie del prodotto

(VER CONTRACAPA)

3. Utilização prevista | Uso previsto | Intended use | Utilisation prévue | Destinazione d'uso

AQUECIMENTO DE EDIFÍCIOS DE HABITAÇÃO | CALEFACCIÓN DE EDIFICIOS RESIDENCIALES | HEATING OF RESIDENTIAL BUILDINGS | CHAUFFAGE DE BATIMENTS RESIDENTIELS | RISCALDAMENTO DEGLI EDIFICI RESIDENZIALI

4. Nome, designação comercial registada e endereço de contacto do fabricante | Nombre, marca registrada y la dirección de contacto de lo fabricante | Name, registered trade name and contact address of the manufacturer | Nom, marque déposée et l'adresse de contact du fabricant | Nome, denominazione commercial registrata e indirizzo del costruttore

Red.pod
mail@red-pod.com
Fabricado na UE

5. Sistema de avaliação e verificação da regularidade do desempenho do produto | Sistema de evaluación y verificación de constancia de las prestaciones del | System of assessment and verification of constancy of performance of the product | Système d'évaluation et de vérification de la Constance des performances du produit | Sistema di valutazione e verifica della costanza della prestazione del prodotto

SISTEMA 3

6. Norma Harmonizada | Estandár armonizado | Harmonized standard | Norme harmonisée | Standard armonizzata

EN 14785

7. Nome e número de identificação do organismo notificado | Nombre y número de identificación del organismo notificado | Name and identification number of the notified body | Nom et numéro d'identification de l'organisme notifié | Nome e numero di identificazione dell'organismo notificato

CEIS – CENTRO DE ENSAYOS INOVACION Y SERVICIOS
NB: 1722

8. Relatório de ensaio | Informe de la prueba | Test report | Rapport d'essai | Rapporto di prova

CEE-0009/18-2

<p>Características essenciais Características esenciales Essencial characteristics Caractéristiques essentielles Caratteristiche essenziali</p>	<p>Desempenho Desempeño Performance Prestazione</p>	<p>Especificações técnicas harmonizadas Especificaciones técnicas armonizadas Harmonized technical specifications Spécifications techniques harmonisées Specifiche tecniche armonizzate</p>
<p>Segurança contra incêndio Seguridad contra incendios Fire safety Sécurité incendie Sicurezza antincendio</p>	<p>OK. De acordo com relatório de ensaio De acuerdo con informe de la prueba According to the test report Selons le rapport d'essai Secondo i rapporto di prova CEE-0009/18-2</p>	<p>De acordo com os requisitos De acuerdo con los requisitos According to the requirements Selons les exigences Secondo i requisiti 4.2, 4.3, 4.7, 4.8, 4.10, 4.11, 5.1, 5.3, 5.4, 5.5, 5.8 (EN14785)</p>
<p>Emissão de produtos da combustão La emisión de productos de combustión Emission of combustion products Emission des produits de combustion Emissione dei prodotti di combustione</p>	<p>OK. Caudal térmico nominal Caudal térmico nominale Nominal heat output Le débit calorifique nominal Nominal heat output Flusso termico nominale -CO:0,0095% OK. Caudal térmico reduzido Flujo térmico reducido Reduced thermal flow Flux thermique réduit Flusso termico ridotto -CO: 0,027%</p>	<p>Caudal térmico nominal Caudal térmico nominale Nominal heat output Le débit calorifique nominal Nominal heat output Flusso termico nominale -CO<0,04% Caudal térmico reduzido Flujo térmico reducido Reduced thermal flow Flux thermique réduit Flusso termico ridotto -CO<0,06%</p>
<p>Libertação de substâncias perigosas Emisión de sustancias peligrosas Release of dangerous substances Dégagement de substances Rilascio di sostanze pericolose</p>	<p>OK. De acordo com relatório de ensaio De acuerdo con informe de la prueba According to the test report Selons le rapport d'essai Secondo i rapporto di prova CEE-0009/18-2</p>	<p>De acordo com o Anexo ZA.1 (EN14785) De acuerdo con lo Anexo ZA.1 (EN14785) According to the Annex ZA.1 (EN14785) Selons le Annexe ZA.1 (EN14785) Secondo l'allegato ZA.1 (EN14785)</p>
<p>Temperatura de superfície Temperatura de la superficie Surface temperature La température de surface Temperatura superficiale</p>	<p>OK. De acordo com relatório de ensaio De acuerdo con informe de la prueba According to the test report Selons le rapport d'essai Secondo i rapporto di prova CEE-0009/18-2</p>	<p>De acordo com os requisitos De acuerdo con los requisitos According to the requirements Selons les exigences Secondo i requisiti 4.2, 4.13, 5.1, 5.2, 5.4, 5.5 (EN14785)</p>
<p>Segurança eléctrica Seguridad eléctrica Electrical safety Sécurité électrique sicurezza elettrica</p>	<p>OK. De acordo com relatório de ensaio De acuerdo con informe de la prueba According to the test report Selons le rapport d'essai Secondo i rapporto di prova CEE-0009/18-2</p>	<p>De acordo com os requisitos De acuerdo con los requisitos According to the requirements Selons les exigences Secondo i requisiti 5.9 (EN14785)</p>
<p>Aptidão para ser limpo Capacidad para ser limpiado Ability to be cleaned Possibilité d'être nettoyé Capacità di essere puliti</p>	<p>OK. De acordo com relatório de ensaio De acuerdo con informe de la prueba According to the test report Selons le rapport d'essai Secondo i rapporto di prova CEE-0009/18-2</p>	<p>De acordo com os requisitos De acuerdo con los requisitos According to the requirements Selons les exigences Secondo i requisitos 4.5, 4.6, 4.10, 4.12 (EN14785)</p>
<p>Temperatura dos gases de combustão Temperatura de los gases de combustión Temperature of the flue gas Température du gaz de fumée Temperatura dato fumi</p>	<p>OK. 165°C</p>	<p>De acordo com os requisitos De acuerdo con los requisitos According to the requirements Selons les exigences Secondo i requisiti 6.2 (EN14785)</p>
<p>Resistência mecânica Resistencia mecánica Mechanical strength résistance Resistenza meccanica</p>	<p>OK. De acordo com relatório de ensaio De acuerdo con informe de la prueba According to the test report Selons le rapport d'essai Secondo i rapporto di prova CEE-0009/18-2 A cada 10 m de conduta de fumos deve ser colocado um suporte de carga cada 10 m de</p>	<p>De acordo com os requisitos De acuerdo con los requisitos According to the requirements Selons les exigences Secondo i requisitos 4.2, 4.3(EN14785)</p>

	la salida de humos se debe colocar un soporte de carga every 10 m of the flue should be placed a load support tous les 10 m de conduit de fumée doit être placé un support de charge ogni 10 m della canna fumaria deve essere posto un supporto di carico	
Potência térmica Potencia térmica Thermic output Puissance thermique Potenza termico	OK. 8,8 kW	De acordo com os requisitos De acuerdo con los requisitos According to the requirements Selons les exigences Secondo i requisiti 6.1, 6.4 – 6.10 (EN14785)
Rendimento energético Eficiencia energética Energy efficiency L'efficacité énergétique Efficienza energetica	OK. 91%	≥ 75% para potência térmica nominal de potencia térmica nominal for rated thermal input Pour puissance thermique nominale di potenza termica nominale
	OK. 96%	≥ 70% para potência térmica reduzida la reducción térmica to reduced thermal à la réduction thermique di potenza térmica ridotto
Durabilidade Durabilidad Durability Durabilité Durabilità	OK. De acordo com relatório de ensaio De acuerdo com informe de la prueba According to the test report Selons le rapport d'essai Secondo i rapporto di prova CEE-0009/18-2	De acordo com os requisitos De acuerdo con los requisitos According to the requirements Selons les exigences Secondo i requisiti 4.2 (EN14785)

10. O desempenho do produto declarado nos pontos 1 e 2 é conforme com o desempenho declarado no ponto 9. A presente declaração de desempenho é emitida sob exclusiva responsabilidade do fabricante identificado no ponto 4. | El funcionamiento del producto se indica en los puntos 1 y 2 es compatible con las prestaciones declaradas en el punto 9. La presente declaración se expide bajo la exclusiva responsabilidad del fabricante identificado en lo punto 4. | Performance of the product stated in points 1 and 2 is consistente with the declared performance in point 9. This declaration of performance is issued under the sole responsibility of the manufacturer identified in point 4. | Les performances du produit indiqué dans les points 1 et 2 est compatible avec les performances declares au point 9. Cette declaration de performance est établie sous la seule responsabilité du fabricant identifié dans le point 4.
Portugal, 29/10/2018

20.7. Declaración de rendimiento Jazz

DECLARAÇÃO DE DESEMPENHO | DECLARACIÓN PRESTACIONES | DECLARATION OF PERFORMANCE | DÉCLARATION DE PERFORMANCE

Nº DD-047

1. Código de identificação único do produto-tipo | Código de identificación único del tipo de producto | Unique identification code of the product type | Le code d'identification unique du type de produit | Codice unico di identificazione del tipo di prodotto

JAZZ – EAN 05600990442887

2. Número do tipo, lote ou série do produto | Número de tipo, lote o serie del producto | Number of type, batch or serial product | Nombre de type, de lot ou de série du produit | Numero di tipo, di lotto, di serie del prodotto

(VER CONTRACAPA)

3. Utilização prevista | Uso previsto | Intended use | Utilisation prévue | Destinazione d'uso

aquecimento de edifícios de habitação | calefacción de edificios residenciales | heating of residential buildings | chauffage de batiments résidentiels | riscaldamento degli edifici residenziali

4. Nome, designação comercial registada e endereço de contacto do fabricante | Nombre, marca registrada y la dirección de contacto de lo fabricante | Name, registered trade name and contact address of the manufacturer | Nom, marque déposée et l'adresse de contact du fabricant | Nome, denominazione commercial registrata e indirizzo del costruttore

Red.pod
mail@red-pod.com
Fabricado na UE

5. Sistema de avaliação e verificação da regularidade do desempenho do produto | Sistema de evaluación y verificación de constancia de las prestaciones del | System of assessment and verification of constancy of performance of the product | Système d'évaluation et de vérification de la Constance des performances du produit | Sistema di valutazione e verifica della costanza della prestazione del prodotto

SISTEMA 3

6. Norma Harmonizada | Estandár armonizado | Harmonized standard | Norme harmonisée | Standard armonizzata

EN 14785

7. Nome e número de identificação do organismo notificado | Nombre y número de identificación del organismo notificado | Name and identification number of the notified body | Nom et numéro d'identification de l'organisme notifié | Nome e numero di identificazione dell'organismo notificato

CEIS – Centro de ensayos innovación y servicios

NB: 1722

8. Relatório de ensaio | Informe de la prueba | Test report | Rapport d'essai | Rapporto di prova

CEE-0008/18-2
CEE-0009/18-2

<p>Características essenciais Características esenciales Essencial characteristics Caractéristiques essentielles Caratteristiche essenziali</p>	<p>Desempenho Desempeño Performance Prestazione</p>	<p>Especificações técnicas harmonizadas Especificaciones técnicas armonizadas Harmonized technical specifications Spécifications techniques harmonisées Specifiche tecniche armonizzate</p>
<p>Segurança contra incêndio Seguridad contra incendios Fire safety Sécurité incendie Sicurezza antincendio</p>	<p>OK. De acordo com relatório de ensaio De acuerdo con informe de la prueba According to the test report Selons le rapport d'essai Secondo i rapporto di prova CEE-0008/18-2 CEE-0009/18-2</p>	<p>De acordo com os requisitos De acuerdo con los requisitos According to the requirements Selons les exigences Secondo i requisiti 4.2, 4.3, 4.7, 4.8, 4.10, 4.11, 5.1, 5.3, 5.4, 5.5, 5.8 (EN14785)</p>
<p>Emissão de produtos da combustão La emisión de productos de combustión Emission of combustion products Emission des produits de combustion Emissione dei prodotti di combustione</p>	<p>OK. Caudal térmico nominal Caudal térmico nominale Nominal heat output Le débit calorifique nominal Nominal heat output Flusso termico nominale - CO:0,01%</p> <p>OK. Caudal térmico reduzido Flujo térmico reducido Reduced thermal flow Flux thermique réduit Flusso termico ridotto -CO:0,03%</p>	<p>Caudal térmico nominal Caudal térmico nominale Nominal heat output Le débit calorifique nominal Nominal heat output Flusso termico nominale -CO<0,04%</p> <p>Caudal térmico reduzido Flujo térmico reducido Reduced thermal flow Flux thermique réduit Flusso termico ridotto -CO<0,06%</p>
<p>Libertação de substâncias perigosas Emisión de sustancias peligrosas Release of dangerous substances Dégagement de substances Rilascio di sostanze pericolose</p>	<p>OK. De acordo com relatório de ensaio De acuerdo con informe de la prueba According to the test report Selons le rapport d'essai Secondo i rapporto di prova CEE-0008/18-2 CEE-0009/18-2</p>	<p>De acordo com o Anexo ZA.1 (EN14785) De acuerdo con lo Anexo ZA.1 (EN14785) According to the Annex ZA.1 (EN14785) Selons le Annexe ZA.1 (EN14785) Secondo l'allegato ZA.1 (EN14785)</p>
<p>Temperatura de superfície Temperatura de la superficie Surface temperature La température de surface Temperatura superficiale</p>	<p>OK. De acordo com relatório de ensaio De acuerdo con informe de la prueba According to the test report Selons le rapport d'essai Secondo i rapporto di prova CEE-0008/18-2 CEE-0009/18-2</p>	<p>De acordo com os requisitos De acuerdo con los requisitos According to the requirements Selons les exigences Secondo i requisiti 4.2, 4.13, 5.1, 5.2, 5.4, 5.5 (EN14785)</p>
<p>Segurança eléctrica Seguridad eléctrica Electrical safety Sécurité électrique sicurezza elettrica</p>	<p>OK. De acordo com relatório de ensaio De acuerdo con informe de la prueba According to the test report Selons le rapport d'essai Secondo i rapporto di prova CEE-0008/18-2 CEE-0009/18-2</p>	<p>De acordo com os requisitos De acuerdo con los requisitos According to the requirements Selons les exigences Secondo i requisiti 5.9 (EN14785)</p>
<p>Aptidão para ser limpo Capacidad para ser limpiado Ability to be cleaned Possibilité d'être nettoyé Capacità di essere puliti</p>	<p>OK. De acordo com relatório de ensaio De acuerdo con informe de la prueba According to the test report Selons le rapport d'essai Secondo i rapporto di prova CEE-0008/18-2 CEE-0009/18-2</p>	<p>De acordo com os requisitos De acuerdo con los requisitos According to the requirements Selons les exigences Secondo i requisiti 4.5, 4.6, 4.10, 4.12 (EN14785)</p>
<p>Temperatura dos gases de combustão Temperatura de los gases de combustión Temperature of the flue gas Température du gaz de fumée Temperatura dato fumi</p>	<p>OK. 129°C</p>	<p>De acordo com os requisitos De acuerdo con los requisitos According to the requirements Selons les exigences Secondo i requisiti 6.2 (EN14785)</p>

Resistência mecânica Resistencia mecânica Mechanical strength résistance Resistenza meccanico	OK. De acordo com relatório de ensaio De acuerdo com informe de la prueba According to the test report Selons le rapport d'essai Secondo i rapporto di prova CEE-0008/18-2 CEE-0009/18-2. A cada 10 m de conduta de fumos deve ser colocado um suporte de carga cada 10 m de la salida de humos se debe colocar un soporte de carga every 10 m of the flue should be placed a load support tous les 10 m de conduit de fumée doit être placé un support de charge ogni 10 m della canna fumaria deve essere posto un supporto di carico	De acordo com os requisitos De acuerdo con los requisitos According to the requirements Selons les exigences Secondo i requisiti 4.2, 4.3(EN14785)
Potência térmica Potencia térmica Thermic output Puissance thermique Potenza termico	OK. 6,5 kW	De acordo com os requisitos De acuerdo con los requisitos According to the requirements Selons les exigences Secondo i requisiti 6.1, 6.4 – 6.10 (EN14785)
Rendimento energético Eficiencia energética Energy efficiency L'efficacité énergétique Efficienza energetica	OK. 92%	≥ 75% para potência térmica nominal de potencia térmica nominal for rated thermal input Pour puissance thermique nominale di potenza termica nominale
	OK. 96%	≥ 70% para potência térmica reduzida la reducción térmica to reduced thermal à la réduction thermique di potenza térmica ridotto
Durabilidade Durabilidad Durability Durabilité Durabilità	OK. De acordo com relatório de ensaio De acuerdo com informe de la prueba According to the test report Selons le rapport d'essai Secondo i rapporto di prova CEE-0008/18-2 CEE-0009/18-2	De acordo com os requisitos De acuerdo con los requisitos According to the requirements Selons les exigences Secondo i requisiti 4.2 (EN14785)

10. O desempenho do produto declarado nos pontos 1 e 2 é conforme com o desempenho declarado no ponto 9. A presente declaração de desempenho é emitida sob exclusiva responsabilidade do fabricante identificado no ponto 4. | El funcionamiento del producto se indica en los puntos 1 y 2 es compatible con las prestaciones declaradas en el punto 9. La presente declaración se expide bajo la exclusiva responsabilidad del fabricante identificado en lo punto 4. | Performance of the product stated in points 1 and 2 is consistente with the declared performance in point 9. This declaration of performance is issued under the sole responsibility of the manufacturer identified in point 4. | Les performances du produit indiqué dans les points 1 et 2 est compatible avec les performances declares au point 9. Cette declaration de performance est établie sous la seule responsabilité du fabricant identifié dans le point 4.
Portugal, 25/09/2019

20.8. Declaración de rendimiento First 12 kW

DECLARAÇÃO DE DESEMPENHO | DECLARACIÓN PRESTACIONES | DECLARATION OF PERFORMANCE | DÉCLARATION DE PERFORMANCE

Nº DD-048

1. Código de identificação único do produto-tipo | Código de identificación único del tipo de producto | Unique identification code of the product type | Le code d'identification unique du type de produit | Codice unico di identificazione del tipo di prodotto

FIRST 12 kW BLACK – EAN 05600990457591

FIRST 12 kW WHITE – EAN 05600990457607

FIRST 12 kW BORDEAUX – EAN 05600990457614

2. Número do tipo, lote ou série do produto | Número de tipo, lote o serie del producto | Number of type, batch or serial product | Nombre de type, de lot ou de série du produit | Numero di tipo, di lotto, di serie del prodotto

(VER CONTRACAPA)

3. Utilização prevista | Uso previsto | Intended use | Utilisation prévue | Destinazione d'uso

AQUECIMENTO DE EDIFÍCIOS DE HABITAÇÃO | CALEFACCIÓN DE EDIFICIOS RESIDENCIALES | HEATING OF RESIDENTIAL BUILDINGS | CHAUFFAGE DE BATIMENTS RESIDENTIELS | RISCALDAMENTO DEGLI EDIFICI RESIDENZIALI

4. Nome, designação comercial registada e endereço de contacto do fabricante | Nombre, marca registrada y la dirección de contacto de lo fabricante | Name, registered trade name and contact address of the manufacturer | Nom, marque déposée et l'adresse de contact du fabricant | Nome, denominazione commercial registrata e indirizzo del costruttore

Red.pod
mail@red-pod.com
Fabricado na UE

5. Sistema de avaliação e verificação da regularidade do desempenho do produto | Sistema de evaluación y verificación de constancia de las prestaciones del | System of assessment and verification of constancy of performance of the product | Système d'évaluation et de vérification de la Constance des performances du produit | Sistema di valutazione e verifica della costanza della prestazione del prodotto

SISTEMA 3

6. Norma Harmonizada | Estandár armonizado | Harmonized standard | Norme harmonisée | Standard armonizzata

EN 14785

7. Nome e número de identificação do organismo notificado | Nombre y número de identificación del organismo notificado | Name and identification number of the notified body | Nom et numéro d'identification de l'organisme notifié | Nome e numero di identificazione dell'organismo notificato

CEIS – Centro de ensayos innovación y servicios
NB: 1722

8. Relatório de ensaio | Informe de la prueba | Test report | Rapport d'essai | Rapporto di prova

CEE-0201/19-1

<p>Características essenciais Características esenciales Essencial characteristics Caractéristiques essentielles Caratteristiche essenziali</p>	<p>Desempenho Desempeño Performance Prestazione</p>	<p>Especificações técnicas harmonizadas Especificaciones técnicas armonizadas Harmonized technical specifications Spécifications techniques harmonisées Specifiche tecniche armonizzate</p>
<p>Segurança contra incêndio Seguridad contra incendios Fire safety Sécurité incendie Sicurezza antincendio</p>	<p>OK. De acordo com relatório de ensaio De acuerdo con informe de la prueba According to the test report Selons le rapport d'essai Secondo i rapporto di prova CEE-0201/19-1</p>	<p>De acordo com os requisitos De acuerdo con los requisitos According to the requirements Selons les exigences Secondo i requisiti 4.2, 4.3, 4.7, 4.8, 4.10, 4.11, 5.1, 5.3, 5.4, 5.5, 5.8 (EN14785)</p>
<p>Emissão de produtos da combustão La emisión de productos de combustion Emission of combustion products Emission des produits de combustion Emissione dei prodotti di combustione</p>	<p>OK. Caudal térmico nominal Caudal térmico nominale Nominal heat output Le débit calorifique nominal Nominal heat output Flusso termico nominale -CO:0,016%</p> <p>OK. Caudal térmico reduzido Flujo térmico reducido Reduced thermal flow Flux thermique réduit Flusso termico ridotto -CO: 0,045%</p>	<p>Caudal térmico nominal Caudal térmico nominale Nominal heat output Le débit calorifique nominal Nominal heat output Flusso termico nominale -CO<0,04%</p> <p>Caudal térmico reduzido Flujo térmico reducido Reduced thermal flow Flux thermique réduit Flusso termico ridotto -CO<0,06%</p>
<p>Libertação de substâncias perigosas Emisión de sustancias peligrosas Release of dangerous substances Dégagement de substances Rilascio di sostanze pericolose</p>	<p>OK. De acordo com relatório de ensaio De acuerdo con informe de la prueba According to the test report Selons le rapport d'essai Secondo i rapporto di prova CEE-0201/19-1</p>	<p>De acordo com o Anexo ZA.1 (EN14785) De acuerdo con lo Anexo ZA.1 (EN14785) According to the Annex ZA.1 (EN14785) Selons le Annexe ZA.1 (EN14785) Secondo l'allegato ZA.1 (EN14785)</p>
<p>Temperatura de superfície Temperatura de la superficie Surface temperature La température de surface Temperatura superficiale</p>	<p>OK. De acordo com relatório de ensaio De acuerdo con informe de la prueba According to the test report Selons le rapport d'essai Secondo i rapporto di prova CEE-0201/19-1</p>	<p>De acordo com os requisitos De acuerdo con los requisitos According to the requirements Selons les exigences Secondo i requisiti 4.2, 4.13, 5.1, 5.2, 5.4, 5.5 (EN14785)</p>
<p>Segurança eléctrica Seguridad eléctrica Electrical safety Sécurité électrique sicurezza elettrica</p>	<p>OK. De acordo com relatório de ensaio De acuerdo con informe de la prueba According to the test report Selons le rapport d'essai Secondo i rapporto di prova CEE-0201/19-1</p>	<p>De acordo com os requisitos De acuerdo con los requisitos According to the requirements Selons les exigences Secondo i requisiti 5.9 (EN14785)</p>
<p>Aptidão para ser limpo Capacidad para ser limpiado Ability to be cleaned Possibilité d'être nettoyé Capacità di essere puliti</p>	<p>OK. De acordo com relatório de ensaio De acuerdo con informe de la prueba According to the test report Selons er apport d'essai Secondo i rapporto di prova CEE-0201/19-1</p>	<p>De acordo com os requisitos De acuerdo con los requisitos According to the requirements Selons les exigences Secondo i requisiti 4.5, 4.6, 4.10, 4.12 (EN14785)</p>
<p>Temperatura dos gases de combustão Temperatura de los gases de combustión Temperature of the flue gas Température du gaz de fumée Temperatura dato fumi</p>	<p>OK. 125°C</p>	<p>De acordo com os requisitos De acuerdo con los requisitos According to the requirements Selons les exigences Secondo i requisiti 6.2 (EN14785)</p>

Resistência mecânica Resistencia mecânica Mechanical strength résistance Resistenza meccanico	OK. De acordo com relatório de ensaio De acuerdo com informe de la prueba According to the test report Selons le rapport d'essai Secondo i rapporto di prova CEE-0201/19-1. A cada 10 m de conduta de fumos deve ser colocado um suporte de carga cada 10 m de la salida de humos se debe colocar un soporte de carga every 10 m of the flue should be placed a load support tous les 10 m de conduit de fumée doit être placé un support de charge ogni 10 m della canna fumaria deve essere posto un supporto di carico	De acordo com os requisitos De acuerdo con los requisitos According to the requirements Selons les exigences Secondo i requisiti 4.2, 4.3(EN14785)
Potência térmica Potencia térmica Thermic output Puissance thermique Potenza termico	OK. 11,9 KW	De acordo com os requisitos De acuerdo con los requisitos According to the requirements Selons les exigences Secondo i requisiti 6.1, 6.4 – 6.10 (EN14785)
Rendimento energético Eficiencia energética Energy efficiency L'efficacité énergétique Efficienza energetica	OK. 92%	≥ 75% para potência térmica nominal de potencia térmica nominal for rated thermal input Pour puissance thermique nominale di potenza termica nominale
	OK. 96%	≥ 70% para potência térmica reduzida la reducción térmica to reduced thermal à la réduction thermique di potenza térmica ridotto
Durabilidade Durabilidad Durability Durabilité Durabilità	OK. De acordo com relatório de ensaio De acuerdo com informe de la prueba According to the test report Selons le rapport d'essai Secondo i rapporto di prova CEE-0201/19-1	De acordo com os requisitos De acuerdo con los requisitos According to the requirements Selons les exigences Secondo i requisiti 4.2 (EN14785)

10. O desempenho do produto declarado nos pontos 1 e 2 é conforme com o desempenho declarado no ponto 9. A presente declaração de desempenho é emitida sob exclusiva responsabilidade do fabricante identificado no ponto 4. | El funcionamiento del producto se indica en los puntos 1 y 2 es compatible con las prestaciones declaradas en el punto 9. La presente declaración se expide bajo la exclusiva responsabilidad del fabricante identificado en lo punto 4. | Performance of the product stated in points 1 and 2 is consistent with the declared performance in point 9. This declaration of performance is issued under the sole responsibility of the manufacturer identified in point 4. | Les performances du produit indiqué dans les points 1 et 2 est compatible avec les performances declares au point 9. Cette declaration de performance est établie sous la seule responsabilité du fabricant identifié dans le point 4. | Le prestazioni dei prodotti indicati ai punti 1 e 2 è conforme alla prestazione dichiarata al punto 9. Questa dichiarazione di prestazione è rilasciata sotto l'esclusiva responsabilità del fabbricante di cui al punto 4

Nome e cargo | Nombre y cargo | Name and title | Nom et titre | Nome e titolo Belazaima do Chão, 07/08/2019

Nuno Sequeira (Director Geral | CEO)