

- ES** MANUAL DE USUARIO
- EN** OWNER'S MANUAL
- FR** MANUEL DE L'UTILISATEUR
- PT** MANUAL DO UTILIZADOR
- IT** MANUALE UTENTE



**DESHUMIDIFICADOR | DEHUMIDIFIER | DESHUMIDIFICATEUR
DESUMIDIFICADOR | DEUMIDIFICATORE**

BS

AGND010BS

Por favor lea atentamente este manual antes de usar este producto.

Please, read carefully this manual before using the product.

Avant d'utiliser l'équipement, lisez attentivement les instructions.

Por favor leia atentamente este manual antes de usar o equipamento.

Per favore leggere attentamente questo manuale prima di utilizzare questo prodotto.

Gracias | Thank you | Merci | Obrigado | Grazie

De'guanatura

ESPAÑOL

MANUAL DE USUARIO

DESHUMIDIFICADOR

BS

AGND010BS

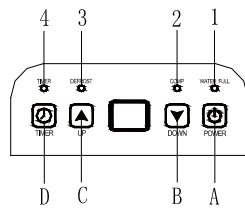
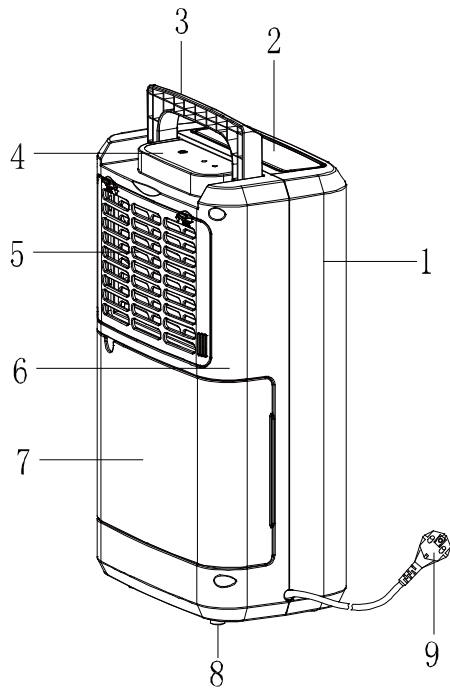

Fig. 1

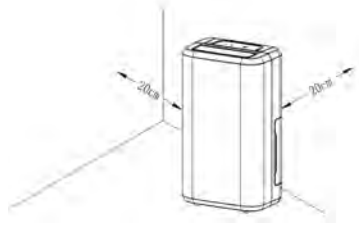

Fig. 2

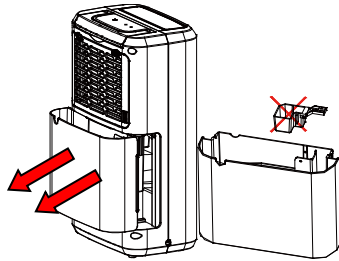

Fig. 3





Fig. 4

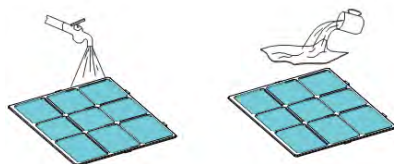

Fig. 5

ATENCIÓN

**LEA ATENTAMENTE LAS INSTRUCCIONES DE USO
ANTES DE UTILIZAR EL PRODUCTO. GUÁRDELAS EN
UN LUGAR SEGURO POR SI NECESITA
CONSULTARLAS EN EL FUTURO.**

INSTRUCCIONES DE SEGURIDAD

Este aparato puede ser utilizado por niños de más de 8 años y por personas con capacidades físicas, sensoriales o mentales reducidas o con falta de experiencia, si se les ha proporcionado la supervisión o las instrucciones adecuadas respecto al uso del mismo de un modo seguro y son conscientes de los riesgos que conlleva.

Los niños no deben utilizarlo como juguete.

La limpieza y el mantenimiento de usuario no deben llevarlos a cabo niños sin supervisión.

Si el cable de alimentación está dañado, el fabricante, su agente de asistencia técnica u otras personas con una cualificación equivalente deberán sustituirlo para evitar riesgos.

El aparato debe instalarse siguiendo la normativa nacional sobre cableado.

La distancia mínima que debe dejarse entre las partes superior y posterior del aparato y cualquier estructura adyacente es de 20 cm. Para las partes delantera, izquierda y derecha, la distancia es de 20 cm.

El aparato utiliza fusibles de tipo T con una tensión de 250 V y una corriente de 2.



ATENCIÓN

No utilice medios para acelerar el proceso de descongelación o para la limpieza distintos de los recomendados por el fabricante.

El aparato debe almacenarse en una habitación sin fuentes de ignición en funcionamiento continuo (por ejemplo: llamas abiertas, un aparato de gas o un calentador eléctrico en funcionamiento).

No perforar ni quemar.

Tenga en cuenta que los refrigerantes pueden ser inodoros.

El aparato debe instalarse, manejarse y almacenarse en una habitación con una superficie de más de 4 m².

Carga máxima del refrigerante R290: 45g.

Deshágase del refrigerante siguiendo la normativa local.

Las reparaciones se deben realizar exclusivamente siguiendo las recomendaciones del fabricante.

ATENCIÓN: No obstaculice las salidas de ventilación.

ATENCIÓN: El aparato deberá almacenarse en un lugar bien ventilado y el tamaño de la habitación se debe corresponder con el tamaño especificado para la sala donde se vaya a utilizar.

ATENCIÓN: El aparato deberá almacenarse en una habitación en la que no haya llamas abiertas (por ejemplo, un dispositivo de gas en funcionamiento) ni fuentes de ignición en funcionamiento continuo (por ejemplo, un calefactor eléctrico en funcionamiento). El aparato deberá almacenarse convenientemente para evitar que se produzcan daños mecánicos.

Todos los operarios que trabajen con el sistema de refrigeración deben disponer de un certificado válido concedido por una organización de evaluación acreditada que certifique su capacidad para trabajar con refrigerantes de forma segura conforme a las especificaciones de evaluación reconocidas por el sector.

Las reparaciones se deben realizar exclusivamente siguiendo las recomendaciones del fabricante. Si se necesita a otro técnico para realizar el mantenimiento o reparación del dispositivo, deberá estar supervisado por la persona que haya obtenido la cualificación necesaria para utilizar refrigerantes inflamables.

INFORMACIÓN IMPORTANTE

Este aparato está diseñado para uso doméstico y en ningún caso deberá hacerse servir para uso comercial o industrial. Cualquier uso incorrecto o manejo inadecuado del producto anulará e invalidará la garantía.

Antes de enchufar el producto, compruebe que la tensión de red es la misma que la que se indica en la etiqueta del producto.

El cable de conexión a la red no debe estar enredado o enrollado alrededor del producto durante su uso. No utilice el dispositivo ni lo conecte o desconecte de la corriente con las manos y/o los pies húmedos. No tire del cable de conexión para desenchufarlo ni lo utilice como asa.

Nunca intente apagar el deshumidificador desconectándolo de la corriente.

Para evitar el riesgo de incendio o explosión, no rocíe el deshumidificador.

No coloque ningún producto inflamable o químico cerca del aparato.

Para evitar que las piezas de plástico se derritan o salgan ardiendo, no coloque el deshumidificador cerca de aparatos de calefacción.

Deshágase del agua que se almacena en el depósito (ingerirla

accidentalmente o usarla para otros fines puede causar enfermedades o accidentes imprevistos).

Partes móviles y calientes: No utilice el aparato cuando tenga retirada la cubierta trasera. El deshumidificador debe usarse en una superficie plana y estable.

No use el humidificador ni la manguera de drenaje a una temperatura inferior a 0°C para evitar que el agua se congele.

No lo use al aire libre.

Evite el contacto de un aparato de calefacción con el flujo de aire del humidificador. No cubra el aparato con ropa mojada o similar.

Desconecte inmediatamente el producto de la red en caso de detectar averías o daños y póngase en contacto con el servicio de asistencia técnica autorizado. A fin de evitar riesgos o peligros, no abra el aparato.

Solo personal técnico cualificado del servicio de asistencia técnica oficial de la marca puede llevar a cabo reparaciones u otras operaciones en el aparato.

DESCRIPCIÓN

1. Carcasa frontal
2. Salida de aire
3. Asa
4. Panel de control
5. Filtro
6. Carcasa trasera
7. Tanque de agua
8. Pies de goma
9. Cable de alimentación

Panel de control:

1. Indicador de tanque de agua lleno
2. Indicador de compensación
3. Indicador de descongelación
4. Indicador de temporizador
 - a. Boton de encendido / apagado
 - b. Botón de bajada
 - C. Botón aumento
 - d. Botón de temporizador

INSTALACIÓN

Siempre vacíe el tanque de agua antes de encender la unidad.

Coloque el aparato sobre una superficie estable y deje al menos 20 cm de espacio alrededor del aparato. Figura 1

Durante la operación, mantenga la unidad cerca de la puerta y las ventanas cerradas para ahorrar energía. Asegúrese de que no haya obstrucciones en la entrada y salida de aire.

INSTRUCCIONES DE OPERACIÓN:

Encendido/Apagado: Pulse la tecla para encender/apagar el deshumidificador.

Configure el nivel de humedad (arriba, abajo): presione el botón hacia arriba para aumentar o hacia abajo para disminuir el nivel de humedad. Puede configurar la humedad del 90 % al 30 % en incrementos del 5 %. El modo predeterminado es el "CO". Ciclo continuo.

Nota: Presione ARRIBA y ABAJO al mismo tiempo para convertir la visualización de temperatura o humedad, el indicador "°C" es para temperatura y "%" para humedad

Temporizador: El aparato dispone de un temporizador de 24 horas. Cada vez que presione el botón, aumentará 1 hora. Para cancelar el temporizador, vuelva a pulsar la tecla. El tiempo programado permanece invariable si la máquina deja de funcionar por falta de agua o durante la descongelación

INSTRUCCIONES DE USO:

Desenrolle completamente el cable antes de enchufarlo.

Asegúrese de que el tanque de agua esté colocado correctamente.

Nota: Si el tanque de agua está lleno, la luz indicadora de agua se encenderá y el resto no se mostrará.

Enchufe el aparato a la red eléctrica.

Conecte el aparato a la red eléctrica.

Pulse el botón de encendido/apagado para encender/apagar la unidad.

El indicador de encendido se encenderá.

La humedad actual se mostrará con los valores predeterminados del modo continuo "CO", y el compresor se iniciará inmediatamente para la deshumidificación.

Pulse este botón para encender/apagar la unidad.

No desconecte el cable de alimentación directamente para obligar a la máquina a dejar de funcionar directamente.

Ajuste de humedad

Pulse el botón arriba o abajo (b o c) para establecer el nivel de humedad deseado en la habitación.

Puede configurar la humedad del 30 % al 90 % en intervalos del 5 % o "CO".

Si la humedad interior es superior o igual al 3 % o más de la humedad establecida, el compresor y el ventilador funcionarán. La luz indicadora del compresor estará encendida.

Después de deshumidificar la humedad en la habitación, cuando la humedad cae por debajo del 2% de la humedad establecida, el compresor se apaga y la deshumidificación se detiene. La lámpara indicadora (lámpara OK) que alcanza la humedad está encendida.

Si el deshumidificador deja de deshumidificar y la humedad en la habitación sube por encima o igual al 3% o más de la humedad establecida, si el compresor ha pasado el estado de protección de tres minutos, el compresor comenzará a deshumidificar.

De acuerdo con la operación del ciclo anterior, la humedad interior se puede mantener en la humedad establecida.

El indicador de humedad presenta 3 funciones:

- Cuando configure la humedad, le indicará la humedad que ha seleccionado.
- Cuando programe la hora de encendido y apagado de la unidad, mostrará las horas.
- Cuando la humedad ambiental sea inferior al 35%, mostrará "LO".
- Cuando la humedad ambiental sea superior al 95%, mostrará "HI".

Tanque de agua lleno:

Si el tanque de agua está lleno, su indicador se encenderá y el zumbador sonará unas 15 veces. Presione cualquier tecla y el buzzer se detendrá.

En este momento, la unidad ha dejado de funcionar.

Presione cualquier tecla y la alarma se detendrá inmediatamente.

Saque y vierta el tanque de agua. Figura 2

Vuelva a colocar el tanque de agua en la unidad y el deshumidificador comenzará a funcionar automáticamente y se restablecerá el estado operativo original de la máquina.

Precaución: No retire el flotador del tanque de agua, de lo contrario, el sensor de agua no podrá detectar el nivel del agua y no podrá funcionar con normalidad. Figura 2

Función anti-descongelación

Esta función se activará cuando la temperatura ambiente descienda por debajo de los 16°C.

La pantalla mostrará „ DEF “.

Si la temperatura ambiente <5°C, el controlador se detiene.

Se activará por un período de 10 minutos cada 30 minutos entre 5-12°C.

También se activará por un período de 10 minutos cada 45 minutos entre 12-16°C.

Cuando la temperatura ambiente es superior a 16°C, se detecta la temperatura de la batería y se realiza la operación en función de la temperatura de la batería, de la siguiente forma:

- El compresor está funcionando durante 30 minutos, se detecta la temperatura del serpentín.
- Si la temperatura de la batería es $\leq 1^{\circ}\text{C}$, la descongelación se detiene durante 10 minutos.

Protección de retardo del compresor:

Cada vez que se permite que el compresor de arranque arranque inmediatamente. Después de apagar el compresor, vuelva a encenderlo, con un intervalo de al menos 3 minutos.

DRENAJE CONTINUO

Conecte una manguera de plástico (con un diámetro interior de 10 mm) al puerto de drenaje continuo a través del pequeño orificio.

El agua se puede drenar continuamente.

Verifique si la tubería está conectada de manera estable con la boca de drenaje, o el agua saldrá. Fig. 3

Nota: La tubería de agua no puede ser demasiado larga (generalmente 0,6 m), la altura no puede superar la altura de la boca de drenaje o habrá fugas de agua.

UNA VEZ QUE HAYA TERMINADO DE UTILIZAR EL APARATO:

Detenga el aparato liberando la presión sobre el botón de encendido/apagado.

Desenchufe el aparato de la red eléctrica.

Retire el agua del tanque de agua.

Para almacenar, coloque la unidad en posición vertical y

colóquela en un lugar fresco y seco, evitando la exposición directa a la luz solar.

MANTENIMIENTO:

Apague el aparato y desconecte el enchufe de alimentación antes de iniciar cualquier tarea de limpieza.

Limpieza del cuerpo:

Limpie el deshumidificador con un paño seco y húmedo.

Para eliminar la suciedad pesada, límpiela con un paño bien escurrido.

Nunca utilice un paño húmedo para limpiar el panel de control.

NO SUMERJA EN AGUA O CUALQUIER OTRO LÍQUIDO.

Limpieza de filtros:

Cuando el filtro de limpieza de aire está bloqueado, la capacidad de deshumidificación se reducirá.

Abra la rejilla de entrada y retire el filtro de aire. Figura 4

Pase una aspiradora suavemente sobre la superficie del filtro de aire para eliminar la suciedad.

Si el filtro de aire está demasiado sucio, lávelo con agua tibia y un limpiador suave y séquelo bien.

Inserte el filtro en la unidad suavemente. Figura 5

SOLUCIÓN DE PROBLEMAS

Lleve el aparato a un servicio de asistencia técnica autorizado si el producto está dañado o surgen otros problemas.

No intente desmontar o reparar el aparato usted mismo, ya que puede ser peligroso.

Problema	Causa	Solución
El aparato no funciona	<ul style="list-style-type: none"> - ¿Está conectado el enchufe de alimentación? - ¿El tanque de agua está lleno o no está bien ensamblado? - La temperatura de funcionamiento es demasiado baja o demasiado alta. 	<ul style="list-style-type: none"> - Conectar el aparato a la red eléctrica. - Vacíe el agua del tanque de agua y vuelva a colocarlo en la unidad. - Temperatura de trabajo: 5-35°C.
La función de deshumidificación no funciona	<ul style="list-style-type: none"> - ¿Está bloqueado el filtro? - ¿Está bloqueada la entrada o salida de aire? 	<ul style="list-style-type: none"> - Limpie el filtro de acuerdo con las instrucciones de limpieza. - Retire la obstrucción de la entrada o salida de aire.

Sin salida de aire	- ¿Está tapado el filtro?	- Limpie la pantalla del filtro de acuerdo con las instrucciones de limpieza.
La operación es ruidosa	<ul style="list-style-type: none"> - ¿La máquina está inclinada o inestable? - ¿Está obstruido el filtro de aire? 	<ul style="list-style-type: none"> - Coloque la unidad sobre una superficie plana y sólida (para evitar vibraciones). - Limpiar el filtro de aire según las instrucciones.
Código E1	- Cortocircuito o circuito abierto del sensor de bobina	- Compruebe si la línea está suelta o cambie el sensor de la bobina.

ELIMINACIÓN DEL PRODUCTO



Este producto cumple con la Directiva Europea 2012/19/UE sobre aparatos eléctricos y electrónicos, conocida como RAEE (Residuos de aparatos eléctricos y electrónicos), que establece el marco legal aplicable en la Unión Europea para la eliminación y el reciclaje de aparatos electrónicos y eléctricos. No tire este producto a la basura. Llévelo al centro de tratamiento de residuos eléctricos y electrónicos más cercano.

INFORMACIÓN SOBRE LA REPARACIÓN

Comprobaciones en la zona

Antes de empezar a trabajar con un sistema que contenga refrigerantes inflamables deben realizarse varias comprobaciones de seguridad para minimizar el riesgo de ignición. Para reparar el sistema de refrigeración deben adoptarse las siguientes precauciones antes de realizar cualquier trabajo.

Procedimiento de trabajo

El trabajo se debe realizar siguiendo un procedimiento controlado para minimizar el riesgo de presencia de gas o vapor inflamable.

Zona de trabajo general

Todo el personal de mantenimiento y otras personas que trabajen en la zona deben conocer la naturaleza del trabajo que se esté llevando a cabo. Evite los trabajos en espacios reducidos. La zona alrededor del espacio de trabajo debe dividirse en sectores. Asegúrese de que las condiciones en la zona son seguras y de que existe un control del material inflamable.

Comprobación de la presencia de refrigerante

Se debe comprobar la presencia de refrigerante en la zona con un detector de refrigerante adecuado antes y durante los trabajos para garantizar que el técnico sea consciente de cualquier atmósfera potencialmente inflamable. Asegúrese de utilizar un equipo de detección de fugas adecuado para el uso con todos los refrigerantes inflamables, es decir, sin chispas, con un sellado adecuado o intrínsecamente seguro.

Presencia de un extintor de incendios

Si debe realizar algún trabajo en el equipo de refrigeración o en cualquier parte relacionada, debe disponer de un extintor de incendios adecuado. Compruebe la presencia de un extintor de incendios de polvo seco o CO₂ junto a la zona de carga.

Ausencia de fuentes de ignición

Las personas que trabajen con algún sistema de refrigeración que implique cualquier tarea con tuberías que contengan o hayan contenido refrigerante inflamable no deben utilizar ninguna fuente de ignición que pueda comportar algún riesgo de incendio o explosión. Todas las posibles fuentes de ignición, incluyendo el humo de cigarrillos, deben mantenerse lo suficientemente alejadas del lugar de instalación, reparación, retirada y eliminación, puesto que durante estas actividades el refrigerante podría salir al exterior. Antes de realizar ningún trabajo, supervise la zona alrededor del equipo para asegurarse de que no existe ningún peligro o riesgo de ignición. Utilice carteles para indicar que está prohibido fumar.

Ventilación de la zona

Asegúrese de que la zona esté en el exterior o que esté ventilada adecuadamente antes de acceder al sistema o realizar cualquier tarea en caliente. Mientras se lleve a cabo el trabajo, mantenga cierto grado de ventilación en la zona. La ventilación debería dispersar con la máxima seguridad cualquier emisión de refrigerante del equipo y, preferentemente, liberarlo a la atmósfera.

Comprobación del equipo de refrigeración

Si cambia algún componente eléctrico, este debe ser adecuado para su uso y cumplir con las especificaciones correspondientes. Respete siempre las orientaciones de reparación y mantenimiento del fabricante. En caso de duda, póngase en contacto con el departamento técnico del fabricante.

En las instalaciones que empleen refrigerantes inflamables, realice las siguientes comprobaciones:

la carga de refrigerante se debe corresponder con el tamaño de la habitación donde se instalen los equipos que contengan el refrigerante; el equipo y las salidas de ventilación deben funcionar correctamente y no deben estar obstruidos;

si utiliza un circuito de refrigeración indirecta, debe comprobar la presencia de refrigerante en el circuito secundario;

el marcado del equipo debe ser visible y legible. Las marcas y los carteles que no sean legibles se deberán corregir;

la tubería o los componentes de refrigeración se deben instalar en una posición en la cual sea poco probable que queden expuestos a cualquier sustancia que pueda corroer los componentes que contienen refrigerante, salvo que los componentes estén fabricados con

materiales que sean inherentemente resistentes a la corrosión o estén que protegidos adecuadamente contra la corrosión.

Control de los dispositivos eléctricos

Las reparaciones y el mantenimiento de los componentes eléctricos deben incluir verificaciones de seguridad iniciales y procedimientos de revisión de los componentes. Si se detecta un error que pueda poner en riesgo la seguridad, no conecte ningún suministro eléctrico al circuito hasta que se haya solucionado el problema. Si el error no se puede corregir de inmediato pero necesita seguir utilizando el equipo, deberá encontrar una solución temporal adecuada. El incidente deberá comunicarse al propietario del equipo para que todas las partes estén informadas.

Las verificaciones de seguridad iniciales incluyen:

que los condensadores están descargados; esta verificación se debe realizar de forma segura para evitar que puedan saltar chispas; que no hay componentes ni cables que conducen tensión eléctrica expuestos durante la carga, la recuperación o la purga del sistema; que hay continuidad de conexión a tierra.

Reparación de componentes sellados

Durante las reparaciones de componentes sellados, todos los suministros eléctricos deberán desconectarse del equipo en el que se esté trabajando antes de retirar las tapas selladas, etc. Si es absolutamente necesario contar con suministro eléctrico al equipo durante la reparación, se debe realizar una comprobación permanente de fugas en el punto más crítico para detectar cualquier situación potencialmente peligrosa.

Preste especial atención a lo siguiente para asegurarse de que, al trabajar con componentes eléctricos, la carcasa no se altera de tal manera que el nivel de protección se vea afectado. Esto incluye cables dañados, un número excesivo de conexiones, terminales que no sigan la especificación original, sellos dañados, ajuste incorrecto de los casquillos, etc.

Asegúrese de que el equipo esté correctamente montado.

Asegúrese de que los sellos o materiales de sellado no se hayan deteriorado hasta el punto de que ya no sirvan para evitar la entrada de atmósferas inflamables. Las piezas de recambio deben cumplir las especificaciones del fabricante.

NOTA: el uso de sellador de silicona puede inhibir la efectividad de algunos tipos de equipos de detección de fugas.

Los componentes intrínsecamente seguros no tienen que estar aislados antes de trabajar en ellos.

Reparación de componentes intrínsecamente seguros

No aplique cargas inductivas o de capacitancia al circuito sin asegurarse de que no excederán la corriente y la tensión permitidas para el equipo en uso.

En atmósferas inflamables solo se puede trabajar en los componentes bajo tensión intrínsecamente seguros. El aparato de prueba debe tener la potencia adecuada.

Sustituya exclusivamente los componentes por las piezas que especifica el fabricante. Otras piezas pueden provocar la ignición del refrigerante debido a una fuga.

Cableado

Compruebe que el cableado no esté desgastado ni que presente signos de corrosión, presión excesiva, vibración, bordes afilados o cualquier otro efecto ambiental adverso. Verifique también los efectos del desgaste o la vibración continua causada por los compresores o los ventiladores.

Detección de refrigerantes inflamables

Bajo ninguna circunstancia utilice fuentes potenciales de ignición en la búsqueda o detección de fugas de refrigerante. No utilice lámparas de halogenuros (o cualquier otro detector con llama viva).

Métodos de detección de fugas

Los siguientes métodos de detección de fugas se consideran aceptables para los sistemas que contienen refrigerantes inflamables. Los detectores de fugas electrónicos se pueden utilizar para detectar fugas de refrigerantes inflamables, pero es posible que la sensibilidad del dispositivo no sea correcta o que se deba recalibrar. (El equipo de detección se debe calibrar en una zona sin refrigerante).

Asegúrese de que el detector no se encuentre en una fuente potencial de ignición y de que sea adecuado para el refrigerante utilizado. El equipo de detección de fugas debe ajustarse a un porcentaje del nivel inferior de inflamabilidad (NII) del refrigerante, se debe calibrar para el refrigerante empleado y se debe confirmar el porcentaje apropiado de gas (25% máximo).

Los fluidos de detección de fugas son adecuados para la mayoría de los refrigerantes, pero se debe evitar el uso de detergentes que contengan cloro, ya que el cloro puede reaccionar con el refrigerante y corroer la tubería de cobre.

Si sospecha que puede haber una fuga, elimine/apague cualquier llama.

Si detecta una fuga de refrigerante que requiere una soldadura, todo el refrigerante se debe recuperar del sistema o aislar (con válvulas de cierre) en una parte del sistema alejada de la fuga. Para los dispositivos que contienen refrigerantes inflamables, el nitrógeno sin oxígeno (NSO) se purgará a través del sistema antes y durante el proceso de soldadura.

Eliminación y evacuación

Para acceder al circuito de refrigerante para llevar a cabo una reparación o con cualquier otro objetivo, deberá seguir los procedimientos convencionales. Sin embargo, es importante seguir las mejores prácticas, ya que existe la posibilidad de inflamabilidad. Siga el procedimiento indicado a continuación:

- Retire el refrigerante;
- Purgue el circuito con gas inerte;
- Proceda a la evacuación;
- Vuelva a purgar el circuito con gas inerte;
- Abra el circuito haciendo un corte o una soldadura.

La carga de refrigerante se debe recuperar en cilindros de recuperación adecuados. Introduzca octafluoronaftaleno (OFN) en el sistema para que la unidad sea segura. Es posible que deba repetir este proceso varias veces. No utilice aire comprimido ni oxígeno para realizar esta tarea.

Para el vaciado, rompa el vacío del sistema con OFN y continúe llenándolo hasta que alcance la presión de trabajo. A continuación, libere el gas a la atmósfera y, finalmente, vuelva a hacer el vacío. Repita este proceso hasta que no quede refrigerante en el sistema. Una vez que haya utilizado la última carga de OFN, el sistema se deberá descargar a presión atmosférica para poder llevar a cabo las tareas correspondientes. Este paso resulta absolutamente crucial para realizar tareas de soldadura de las tuberías.

Asegúrese de que la salida de la bomba de vacío no esté cerca de ninguna fuente de ignición y de que la zona esté bien ventilada.

Procedimientos de carga

Además de los procedimientos de carga convencionales, debe respetar los requisitos que se especifican a continuación.

Asegúrese de que no haya contaminación de otros refrigerantes cuando utilice el equipo de carga. Las mangueras o los conductos deben ser lo más cortos posibles para minimizar la cantidad de refrigerante que contienen.

Los cilindros se deben mantener en vertical.

Asegúrese de que el sistema de refrigeración esté conectado a tierra antes de cargar el sistema con refrigerante.

Etiquete el sistema cuando haya terminado la carga (si no estuviera etiquetado).

Tenga mucho cuidado de no sobrecargar el sistema de refrigeración.

Antes de recargar el sistema, debe comprobarse la presión con OFN. Verifique que no haya fugas en el sistema cuando termine de cargar el refrigerante y antes de poner en servicio el equipo. Antes de abandonar el lugar, realice una prueba de fugas.

Desmantelamiento

Antes de llevar a cabo este procedimiento, es fundamental que el técnico esté completamente familiarizado con el equipo y con todos sus detalles. Es recomendable seguir las buenas prácticas para que todos los refrigerantes se puedan recuperar con total seguridad.

Antes de realizar la tarea, tome una muestra de aceite y refrigerante por si fuera necesario realizar un análisis antes de reutilizar el refrigerante recuperado. Es fundamental disponer de corriente eléctrica antes de empezar la tarea.

Familiarícese con el equipo y su funcionamiento.

Aísle eléctricamente el sistema.

Antes de empezar el procedimiento, asegúrese de que:

- dispone de equipo de manejo mecánico por si fuera necesario para la gestión de los cilindros de refrigerante;
- todo el equipo de protección personal esté disponible y se utilice correctamente;
- el proceso de recuperación esté supervisado en todo momento por una persona competente;
- el equipo de recuperación y los cilindros cumplan los estándares correspondientes.

Si es posible, vacíe el refrigerante del sistema.

Si no puede realizar el vacío, haga un colector para que el refrigerante se pueda eliminar desde varias partes del sistema.

Asegúrese de que el cilindro esté situado en las balanzas antes de empezar el proceso de recuperación.

Ponga en marcha la máquina de recuperación y utilícela de acuerdo con las instrucciones del fabricante.

No sobrecargue los cilindros. (La carga no debe superar un volumen del 80 %).

No supere la presión máxima de trabajo del cilindro, ni temporalmente. Cuando los cilindros se hayan rellenado y el proceso haya finalizado, asegúrese de que los cilindros y el equipo se retiran rápidamente del lugar y que todas las válvulas de aislamiento del equipo quedan cerradas.

El refrigerante recuperado no se debe cargar en otro sistema de refrigeración, salvo que se haya limpiado y comprobado.

Etiquetado

El equipo debe estar etiquetado para indicar que ha sido desmantelado y que el refrigerante se ha vaciado. La etiqueta debe incluir la fecha y una firma. Asegúrese de que el equipo disponga de etiquetas que indiquen que contiene refrigerante inflamable.

Recuperación

Cuando vacíe el refrigerante de un sistema, ya sea para repararlo o para desmantelarlo, siga las buenas prácticas para que todos los refrigerantes se puedan eliminar con total seguridad.

Cuando transfiera el refrigerante a los cilindros, asegúrese de utilizar solo cilindros de recuperación de refrigerante adecuados. Asegúrese de disponer del número correcto de cilindros para vaciar toda la carga del equipo. Todos los cilindros usados deben estar diseñados para la recuperación de refrigerante y etiquetados para dicho refrigerante (es decir, deben ser cilindros especiales para la recuperación de refrigerante). Los cilindros deben disponer de una válvula de alivio de presión y válvulas de cierre en buen estado. Los cilindros de recuperación vacíos se deben vaciar y, si es posible, enfriar antes de la recuperación.

El equipo de recuperación debe estar en buen estado, con las instrucciones a mano y debe ser adecuado para la recuperación de refrigerantes inflamables. Además, debe disponer de un conjunto de balanzas calibradas en buen estado de funcionamiento. Las mangueras deben incluir racores de desconexión sin fugas y en buen estado. Antes de utilizar el equipo de recuperación, compruebe que esté en buen estado de funcionamiento, que se haya sometido al mantenimiento correspondiente y que cualquier componente eléctrico asociado esté sellado para evitar la ignición en caso de que saliera refrigerante. En caso de duda, consulte al fabricante.

El refrigerante recuperado se debe devolver al suministrador de refrigerante en un cilindro de recuperación adecuado con la declaración de transferencia de residuos pertinente. No mezcle refrigerantes en las unidades de recuperación y, en especial, no los mezcle en los cilindros.

Si quiere eliminar el aceite del compresor o los compresores, asegúrese de vaciarlos hasta un nivel aceptable para garantizar que el refrigerante inflamable no permanezca con el lubricante. El proceso de vaciado se debe llevar a cabo antes de devolver el compresor al proveedor. Para acelerar este proceso solo se puede recurrir al calentamiento eléctrico del cuerpo del compresor. Cuando vacíe el aceite de un sistema, adopte las precauciones necesarias para garantizar la seguridad.

D'guanatura

ENGLISH

OWNER'S MANUAL

DEHUMIDIFIER

BS

AGND010BS

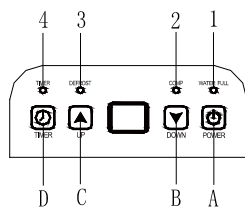
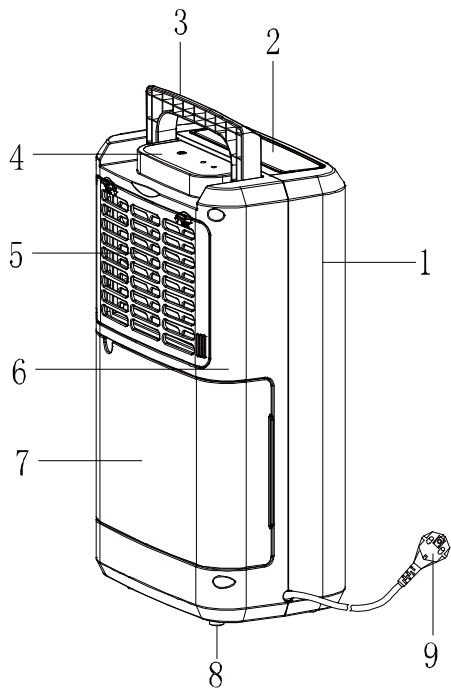

Fig. 1



Fig. 2

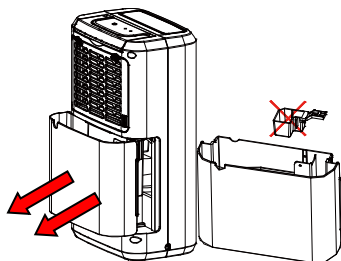

Fig. 3



Fig. 4



Fig. 5

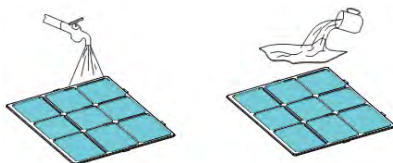

WARNING

PLEASE USE THE INSTRUCTIONS FOR USE CAREFULLY PRIOR TO USING THE PRODUCT. STORE THESE IN A SAFE PLACE FOR FUTURE REFERENCE

SAFETY ADVICE

This appliance can be used by children aged from 8 years and above and persons with reduced physical, sensory or mental capabilities or lack of experience and knowledge if they have been given supervision or instruction concerning use of the appliance in a safe way and understand the hazards involved.

Children shall not play with the appliance.

Cleaning and user maintenance shall not be made by children without supervision.

If the supply cord is damaged it must be replaced by the manufacturer, its service agent or similarly

qualified persons in order to avoid a hazard.

Appliance shall be installed with national wiring regulations. Minimum permissible distance for top and back part of the appliance to adjacent structures is 20cm.

Appliance uses T type fuse rated at 250V voltage and 2 current.



WARNING

Do not use means to accelerate the defrosting process or to clean, other than those recommended by the manufacturer. The appliance shall be stored in a room without continuously operating ignition sources (for example: open flames, an operating gas appliance or an operating electric heater).

Do not pierce or burn.

Be aware that refrigerants may not contain an odor. Appliance shall be installed, operated and stored in a room with a floor area larger than 4m².

Maximum refrigerant R290 charge amount: 45g.

Dispose of refrigerant based on local regulations, properly process.

Servicing shall be performed only as recommended by the manufacturer.

WARNING: Keep ventilation openings clear of obstruction.

WARNING: Appliance shall be stored in a well-ventilated area where the room size corresponds to the room area as specified for operation.

WARNING: Appliance shall be stored in a room without continuously operating open flames (for example an operating gas appliance) and ignition sources (for example an operating electric heater).

The appliance shall be stored so as to prevent

mechanical damage from occurring.

Any person who is involved with working on or breaking into a refrigerant circuit should hold a current valid certificate from an industry-accredited assessment authority, which authorizes their competence to handle refrigerants safely in accordance with an industry, recognized assessment specification.

Servicing shall only be performed as recommended by the equipment manufacturer. Maintenance and repair requiring the assistance of other skilled personnel shall be carried out under the supervision of the person competent in the use of flammable refrigerants.

WARNINGS

This appliance is designed for home use and should never be used for commercial or industrial use under any circumstances. Any incorrect use or improper handling of the product shall render the warranty null and void.

Prior to plugging in the product, check that your mains voltage is the same as the one indicated on the product label.

The mains connection cable must not be tangled or wrapped around the product during use.

Do not use the device, or connect and disconnect to the supply

mains with the hands and / or feet wet. Do not pull on the connection cord in order to unplug it or use it as a handle.

Never attempt to turn off the dehumidifier by disconnecting the plug.

To avoid risk of fire or explosion, do not spray to the dehumidifier.

Do not put any inflammables or chemicals near the unit.

To prevent plastic parts from melting or catching on fire, do not place the dehumidifier near heating appliances.

Remove water that has been collected in the tank (accidentally drinking of the water or using it for other purpose may cause illness and /or unforeseen accidents).

Moving and hot parts: Do not operate unit with back cover removed. The dehumidifier must be used on a level and stable surface.

Do not use the humidifier and the drain hose at ambient below 0°C to prevent the water from freezing. Do not use outdoors.

Be careful that a heating appliance is not exposed to the wind from the humidifier. Do not cover the unit with washed clothes or similar.

Unplug the product immediately from the mains in the event of any breakdown or damage and contact an official technical support service. In order to prevent any risk of danger, do not open the device. Only qualified technical personnel from the brand's Official technical support service may carry out repairs or procedures on the device.

DESCRIPTION

1. Front housing
2. Air outlet
3. Handle
4. Control panel
5. Filter
6. Back housing
7. Water tank
8. Rubber feet
9. Power cord

Control panel:

1. Water tank full indicator
2. Comp indicator
3. Defrost indicator
4. Timer indicator
 - a. On/off button
 - b. Down button
 - c. Up button
 - d. Timer button

INSTALLATION

Always empty the water tank before turn on the unit.

Place the appliance on a stable surface and allow at least 20 cm of space around the appliance. Fig.1

During the operation, keep unit closed to the door and windows closed to save energy. Make sure no block at air inlet and outlet.

OPERATING INSTRUCTIONS:

On/Off: Press the key to turn on/turn off the dehumidifier.

Set the humidity level (up, down): Press the button up to increase or down to decrease the humidity level. You can set humidity from 90% to 30% in 5% increments. Default mode is the "CO".

Continuous cycle.

Note: Press UP and DOWN at the same time to convert display of temperature or humidity, the indicator "°C" being for temperature and "%" for humidity

Timer: The appliance has a 24 hours timer. Each time you press the button, it will increase 1 hour. To cancel the timing press the key again. The programmed time remains unchanged if the machine stops to work due to water full or during defrosting

INSTRUCTIONS FOR USE:

Unroll the cable completely before plugging it in.

Make sure that the water tank is set properly.

Note: If the water tank is full, the water indicator light will be on and the rest are not displayed.

Plug the appliance to the mains

Connect the appliance to the mains.

Press the on/off button to turn on/off the unit.

The power indicator will light on.

The current humidity will be displayed with the defaults of continuous mode "CO", and the compressor will then start immediately for dehumidification

Press this button to turn on/off the unit.

Do not unplug the power cord directly to force the machine stop working directly.

Humidity setting

Press the up or down button (b or c) to set the desired humidity level in the room.

You can set the humidity from 30% to 90% at 5% intervals or "CO".

If the indoor humidity is higher than or equal to 3% or more of the set humidity, the compressor and fan will run. The indicator light of the compressor will be on.

After the humidity in the room is dehumidified, when the humidity drops below 2% of the set humidity, the compressor is turned off and the dehumidification is stopped. The indicator lamp (OK lamp) that reaches the humidity is on.

If the dehumidifier stops dehumidifying and the humidity in the room rises above or equal to 3% or more of the set humidity, if the compressor has passed the three-minute protection status, the compressor will start dehumidifying.

According to the above cycle operation, the indoor humidity can be maintained at the set humidity.

The humidity indicator features 3 functions:

- when you set the humidity, it will indicate the humidity that you have selected.
- when you program the time for the unit to turn on and off, it will show the hours.
- When the environment humidity is lower than 35%, it will show "LO".
- When the environment humidity is higher than 95%, it will show "HI".

Water tank full:

If the water tank is full, its indicator will light on and the buzzer sounds around 15 times. Press any key and the beep will stop. At this time, the unit has stop running.

Press any key and the alarm will stop immediately.

Take out and pour water tank. Fig.2

Put the water tank back in the unit and the dehumidifier will start working automatically and the original machine's operating status is restored.

Caution: Do not remove the floater in the water tank, otherwise, the water sensor will not be able to sense the water level so that it cannot operate normally. Fig.2

Anti-defrost function

This function will be activated when the ambient temperature falls below 16°C.

The display will show „ DEF “.

If the room temperature <5°C, the controller stops.

It will be activated for a period of 10 minutes every 30 minutes between 5-12°C.

It will also be activated for a period of 10 minutes every 45 minutes between 12-16°C.

When the room temperature is higher than 16°C, the temperature of the coil is detected and the operation is performed according to the temperature of the coil, as follows:

- The compressor is running for 30 minutes, the coil temperature is detected.
- If the coil temperature is $\leq 1^{\circ}\text{C}$, the defrosting is stopped for 10 minutes.

Compressor delay protection :

Every time the boot compressor is allowed to start immediately ; After the compressor is shut down, start it again, with at least a 3-minute interval.

CONTINUOUS DRAINAGE

Connect a plastic hose (with an inner diameter of 10 mm) to the continuous drainage port via the small hole.

Water can be drained continuously.

Please check if the pipe is stably connected with the drainage mouth, or water will flow out. Fig.3

Note: Water pipe cannot be too long (usually 0.6m), the height cannot surpass the height of drainage mouth, or there will be water leakage.

ONCE YOU HAVE FINISHED USING THE APPLIANCE:

Stop the appliance by releasing the pressure on the on/off button.

Unplug the appliance from the mains.

Remove the water from the water tank.

For storing, stand the unit upright and place it in a cool and dry place avoiding direct sunlight exposure.

MAINTENANCE:

Turn off the appliance and disconnect the power plug before starting any cleaning task.

Cleaning the body:

Wipe the dehumidifier with a dry and damp cloth.

To remove heavy dirt, wipe it with a cloth wrung tightly.

Never use a wet cloth for cleaning the control panel.

DO NOT IMMERSE IN WATER OR ANY OTHER LIQUID.

Filter cleaning:

It is recommended you to clean the filter every 2 weeks.

When the air cleaning filter is blocked, the dehumidification capacity will be reduced.

Open the inlet grill and remove the air filter. Fig.4

Run a vacuum cleaner lightly over the surface of air filter to remove dirt.

If the air filter is too dirty, wash it with warm water and mild cleanser and dry thoroughly.

Insert the filter into the unit smoothly. Fig.5

TROUBLE-SHOOTING

Take the appliance to an authorized technical support service if product is damaged or other problems arise.

Do not attempt to disassemble or repair the appliance yourself as this may be dangerous.

If any anomaly is detected, check the following table

Problem	Cause	Solution
The appliance does not work	<ul style="list-style-type: none"> - Is the power plug connected? - Water tank is full or not well assembled? - Operation temperature is too low or too high. 	<ul style="list-style-type: none"> - Connect the appliance to the mains. - Pour away the water from water tank and place it back into the unit. - Working temperature: 5-35°C.
The dehumidifying function does not work	<ul style="list-style-type: none"> - Is the filter blocked - Is the air inlet or outlet blocked? 	<ul style="list-style-type: none"> - Clean the filter according to the cleaning instruction. - Remove the obstruction from the air inlet or outlet.
No air outlet	<ul style="list-style-type: none"> - Is the filter plugged? 	<ul style="list-style-type: none"> - Clean the filter screen according to the cleaning instruction.
Operation is noisy	<ul style="list-style-type: none"> - Is the machine tilted or unstable? - Is the air filter clogged 	<ul style="list-style-type: none"> - Place the unit on an even, solid surface (to avoid vibrations). - Clean the air filter as per as instructions.
E1 Code	<ul style="list-style-type: none"> - Coil sensor short circuit or open circuit 	<ul style="list-style-type: none"> - Check whether the line is loose or replace the coil sensor.

PRODUCT DISPOSAL



This product complies with European Directive 2012/19/EU on electrical and electronic devices, known as WEEE (Waste Electrical and Electronic Equipment), provides the legal framework applicable in the European Union for the disposal and reuse of waste electronic and electrical devices. Do not dispose of this product in the bin, instead going to the electrical and electronic waste collection center closest to your home.

INFORMATION ON SERVICING

Check to the area

Prior to beginning work on systems containing flammable refrigerants, safety checks are necessary to ensure that the risk of ignition is minimized. For repair to the refrigerating system, the following precautions shall be complied with prior to conducting work on the system.

Work procedure

Work shall be undertaken under a controlled procedure as to minimize the risk of a flammable gas or vapor being present while the work is being performed.

General work area

All maintenance staff and others working in the local area shall be instructed on the nature of work being carried out. Work in confined spaces shall be avoided. The area around the workspace shall be sectioned off. Ensure that the conditions within the area have been made safe by control of flammable material.

Checking for presence of refrigerant

The area shall be checked with an appropriate refrigerant detector prior to and during work, to ensure the technician is aware of potentially flammable atmospheres. Ensure that the leak detection

equipment being used is suitable for use with flammable refrigerants, i.e. non-sparking, adequately sealed or intrinsically safe.

Presence of fire extinguisher

If any hot work is to be conducted on the refrigeration equipment or any associated parts, appropriate fire extinguishing equipment shall be available to hand. Have a dry powder or CO₂ fire extinguisher adjacent to the charging area.

No ignition sources

No person carrying out work in relation to a refrigeration system which involves exposing any pipe work that contains or has contained flammable refrigerant shall use any sources of ignition in such a manner that it may lead to the risk of fire or explosion. All possible ignition sources, including cigarette smoking, should be kept sufficiently far away from the site of installation, repairing, removing and disposal, during which flammable refrigerant can possibly be released to the surrounding space. Prior to work taking place, the area around the equipment is to be surveyed to make sure that there are no flammable hazards or ignition risks. "No Smoking" signs shall be displayed.

Ventilated area

Ensure that the area is in the open or that it is adequately ventilated before breaking into the system or conducting any hot work. A degree of ventilation shall continue during the period that the work is carried out. The ventilation should safely disperse any released refrigerant and preferably expel it externally into the atmosphere.

Checks to the refrigeration equipment

Where electrical components are being changed, they shall be fit for the purpose and to the correct specification. At all times the manufacturer's maintenance and service guidelines shall be followed. If in doubt consult the manufacturer's technical department for assistance.

The following checks shall be applied to installations using flammable refrigerants:

- The charge size is in accordance with the room size within which the refrigerant containing parts are installed;
- The ventilation machinery and outlets are operating adequately and are not obstructed;
- If an indirect refrigerating circuit is being used, the secondary circuit shall be checked for the presence of refrigerant;
- Marking to the equipment continues to be visible and legible. Markings and signs that are illegible shall be corrected;
- Refrigeration pipe or components are installed in a position where they are unlikely to be exposed to any substance which may corrode refrigerant containing components, unless the components are constructed of materials which are inherently resistant to being corroded or are suitably protected against being so corroded.

Checks to electrical devices

Repair and maintenance to electrical components shall include initial safety checks and component inspection procedures. If a fault exists that could compromise safety, then no electrical supply shall be connected to the circuit until it is satisfactorily dealt with. If the fault cannot be corrected immediately but it is necessary to continue operation, an adequate temporary solution shall be used. This shall be reported to the owner of the equipment so all parties are advised.

Initial safety checks shall include:

- That capacitors are discharged: this shall be done in a safe manner to avoid possibility of sparking;
- That no live electrical components and wiring are exposed while charging, recovering or purging the system;
- That there is continuity of earth bonding.

Repairs to sealed components

During repairs to sealed components, all electrical supplies shall be disconnected from the equipment being worked upon prior to any removal of sealed covers, etc. If it is absolutely necessary to have an electrical supply to equipment during servicing, then a permanently operating form of leak detection shall be located at the most critical point to warn of a potentially hazardous situation.

Particular attention shall be paid to the following to ensure that by working on electrical components, the casing is not altered in such a way that the level of protection is affected. This shall include damage to cables, excessive number of connections, terminals not made to original specification, damage to seals, incorrect fitting of glands, etc.

Ensure that apparatus is mounted securely.

Ensure that seals or sealing materials have not degraded such that they no longer serve the purpose of preventing the ingress of flammable atmospheres. Replacement parts shall be in accordance with the manufacturer's specifications.

NOTE: the use of silicon sealant may inhibit the effectiveness of some types of leak detection equipment. Intrinsically safe components do not have to be isolated prior to working on them.

Repair to intrinsically safe components

Do not apply any permanent inductive or capacitance loads to the circuit without ensuring that this will not exceed the permissible voltage and current permitted for the equipment in use.

Intrinsically safe components are the only types that can be worked on while live in the presence of a flammable atmosphere. The test apparatus shall be at the correct rating.

Replace components only with parts specified by the manufacturer. Other parts may result in the ignition of refrigerant in the atmosphere from a leak.

Cabling

Check that cabling will not be subject to wear, corrosion, excessive pressure, vibration, sharp edges or any other adverse environmental effects. The check shall also take into account the effects of ageing or continual vibration from sources such as compressors or fans.

Detection of flammable refrigerants

Under no circumstances shall potential sources of ignition be used in the searching for or detection of refrigerant leaks. A halide torch (or any other detector using a naked flame) shall not be used.

Leak detection methods

The following leak detection methods are deemed acceptable for systems containing flammable refrigerants.

Electronic leak detectors shall be used to detect flammable refrigerants, but the sensitivity may not be adequate, or may need recalibration. (Detection equipment shall be calibrated in a refrigerant free area.) Ensure that the detector is not a potential source of ignition and is suitable for the refrigerant used. Leak detection equipment shall be set at a percentage of the lower flammability limit (LFL) of the refrigerant and shall be calibrated to the refrigerant employed and the appropriate percentage of gas (25 % maximum) is confirmed.

Leak detection fluids are suitable for use with most refrigerants but the use of detergents containing chlorine shall be avoided as the chlorine may react with the refrigerant and corrode the copper pipe-work.

If a leak is suspected, all naked flames shall be removed/ extinguished.

If a leakage of refrigerant is found which requires brazing, all of the refrigerant shall be recovered from the system, or isolated (by means of shut off valves) in a part of the system remote from the leak. Oxygen free nitrogen (OFN) shall then be purged through the system both before and during the brazing process.

Removal and evacuation

When breaking into the refrigerant circuit to make repairs-or for any other purpose-conventional procedures shall be used. However, it is important that best practice is followed since flammability is a consideration. The following procedure shall be adhered to:

- Remove refrigerant;
- Purge the circuit with inert gas;
- evacuate;
- Purge again with inert gas;
- Open the circuit by cutting or brazing.

The refrigerant charge shall be recovered into the correct recovery cylinders. The system shall be “flushed” with octafluoronaphthalene (OFN) to render the unit safe. This process may need to be repeated several times. Compressed air or oxygen shall not be used for this task.

Flushing shall be achieved by breaking the vacuum in the system with OFN and continuing to fill until the working pressure is achieved, then venting to atmosphere, and finally pulling down to a vacuum.

This process shall be repeated until no refrigerant is within the system. When the final OFN charge is used, the system shall be vented down to atmospheric pressure to enable work to take place. This operation is absolutely vital if brazing operations on the pipe-work are to take place.

Ensure that the outlet for the vacuum pump is not close to any ignition sources and there is ventilation available.

Charging procedures

In addition to conventional charging procedures, the following requirements shall be followed.

- Ensure that contamination of different refrigerants does not occur when using charging equipment. Hoses or lines shall be as short as possible to minimize the amount of refrigerant contained in them.
- Cylinders shall be kept upright.
- Ensure that the refrigeration system is earthed prior to charging the system with refrigerant.
- Label the system when charging is complete (if not already).
- Extreme care shall be taken not to overfill the refrigeration system.

Prior to recharging the system, it shall be pressure tested with OFN. The system shall be leak tested on completion of charging but prior to commissioning. A follow up leak test shall be carried out prior to leaving the site.

Decommissioning

Before carrying out this procedure, it is essential that the technician is completely familiar with the equipment and all its detail. It is recommended good practice that all refrigerants are recovered safely.

Prior to the task being carried out, an oil and refrigerant sample shall be taken in case analysis is required prior to re-use of reclaimed refrigerant. It is essential that electrical power is available before the task is commenced.

- a) Become familiar with the equipment and its operation.
- b) Isolate system electrically.
- c) Before attempting the procedure ensure that:
 - Mechanical handling equipment is available, if required, for handling refrigerant cylinders;
 - All personal protective equipment is available and being used correctly;
 - The recovery process is supervised at all times by a competent person;
 - Recovery equipment and cylinders conform to the appropriate standards.
- d) Pump down refrigerant system, if possible.
- e) If a vacuum is not possible, make a manifold so that refrigerant can be removed from various parts of the system.
- f) Make sure that cylinder is situated on the scales before recovery takes place.
- g) Start the recovery machine and operate in accordance with manufacturer's instructions.
- h) Do not overfill cylinders. (No more than 80 % volume liquid charge).
- i) Do not exceed the maximum working pressure of the cylinder, even temporarily.
- j) When the cylinders have been filled correctly and the process completed, make sure that the cylinders and the equipment are removed from site promptly and all isolation valves on the equipment are closed off.
- k) Recovered refrigerant shall not be charged into another refrigeration system unless it has been cleaned and checked.

Labelling

Equipment shall be labelled stating that it has been decommissioned and emptied of refrigerant. The label shall be dated and signed. Ensure that there are labels on the equipment stating the equipment contains flammable refrigerant.

Recovery

When removing refrigerant from a system, either for servicing or decommissioning, it is recommended good practice that all refrigerants are removed safely.

When transferring refrigerant into cylinders, ensure that only appropriate refrigerant recovery cylinders are employed. Ensure that the correct number of cylinders for holding the total system charge is available. All cylinders to be used are designated for the recovered refrigerant and labelled for that refrigerant (i.e. special cylinders for the recovery of refrigerant). Cylinders shall be complete with pressure relief valve and associated shut-off valves in good working order. Empty recovery cylinders are evacuated and, if possible, cooled before recovery occurs.

The recovery equipment shall be in good working order with a set of instructions concerning the equipment that is at hand and shall be suitable for the recovery of flammable refrigerants. In addition, a set of calibrated weighing scales shall be available and in good working order. Hoses shall be complete with leak free disconnect couplings and in good condition. Before using the recovery machine, check that it is in satisfactory working order, has been properly maintained and that any associated electrical components are sealed to prevent ignition in the event of a refrigerant release. Consult manufacturer if in doubt.

The recovered refrigerant shall be returned to the refrigerant supplier in the correct recovery cylinder, and the relevant Waste Transfer Note arranged. Do not mix refrigerants in recovery units and especially not in cylinders.

If compressors or compressor oils are to be removed, ensure that they have been evacuated to an acceptable level to make certain that flammable refrigerant does not remain within the lubricant. The evacuation process shall be carried out prior to returning the

compressor to the suppliers. Only electric heating to the compressor body shall be employed to accelerate this process. When oil is drained from a system, it shall be carried out safely.

If a leak is suspected, all naked flames shall be removed/ extinguished.

If a leakage of refrigerant is found which requires brazing, all of the refrigerant shall be recovered from the system, or isolated (by means of shut off valves) in a part of the system remote from the leak. Oxygen free nitrogen (OFN) shall then be purged through the system both before and during the brazing process.

De'Longhi

FRANÇAIS

MANUEL DE L'UTILISATEUR

DESHUMIDIFICATEUR

BS

AGND010BS

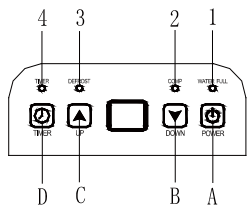
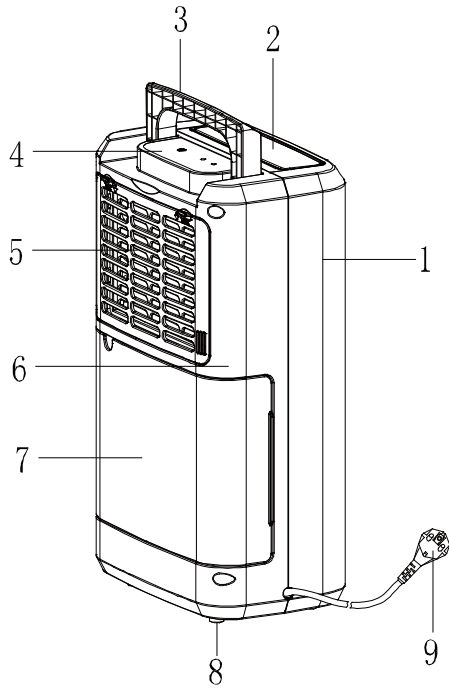

Fig. 1

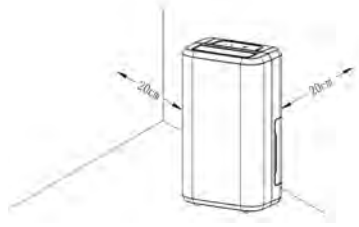

Fig. 2

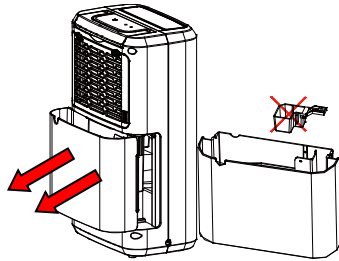

Fig. 3





Fig. 4

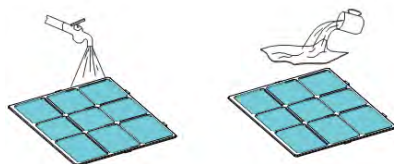

Fig. 5

ATTENTION

**VEUILLEZ LIRE ATTENTIVEMENT LE MANUEL
D'UTILISATION AVANT D'UTILISER LE PRODUIT.
CONSERVEZ CE MANUEL D'UTILISATION DANS UN
ENDROIT SÛR EN VUE DE CONSULTATION FUTURE.**

CONSIGNES DE SÉCURITÉ

Cet appareil peut être utilisé par des enfants de 8 ans ou plus et des personnes présentant des capacités physiques, sensorielles ou mentales réduites ou un manque d'expérience et de connaissance uniquement sous surveillance ou après leur avoir expliqué comment utiliser l'appareil de façon sûre et après s'être assuré qu'ils sont conscients des risques encourus en cas de mauvaise utilisation.

Ne laissez pas les enfants jouer avec l'appareil.

Ne laissez pas les enfants réaliser le nettoyage et l'entretien de l'appareil sans surveillance.

Lorsque le cordon d'alimentation est abîmé, il doit être remplacé par le fabricant, un de ses agents de service ou toute personne qualifiée afin d'éviter tout risque.

L'appareil doit être installé selon les réglementations nationales en matière de câblage.

La distance admissible minimale pour la partie supérieure et arrière de l'appareil à des structures adjacentes est de 30cm. Pour la partie avant, gauche et droite de l'appareil elle est de 20 cm.

L'appareil utilise un fusible de type T d'une tension de 250V et d'un courant de 2.



ATTENTION

Ne pas utiliser d'autres moyens que ceux recommandés par le fabricant pour accélérer le processus de dégivrage ou pour nettoyer.

L'appareil doit être placé dans une pièce ne présentant pas de sources d'allumage fonctionnant en permanence (par exemple, flammes nues, appareil à gaz en fonctionnement ou radiateur électrique en fonctionnement).

Ne pas percer ou brûler.

Faire attention au fait que les fluides frigorigènes peuvent ne pas avoir d'odeur.

L'appareil doit être installé, utilisé et stocké dans une pièce dont la surface est supérieure à 4 m².

Quantité de charge de réfrigérant R290 maximum: 45g.

Éliminer le réfrigérant selon les réglementations locales.

Les réparations doivent être uniquement réalisées selon les recommandations du fabricant.

AVERTISSEMENT : Maintenir les orifices de ventilation dégagées.

AVERTISSEMENT : L'appareil doit être stocké dans un lieu bien ventilé où la taille de la pièce correspond à la surface de la pièce comme indiqué pour le fonctionnement.

AVERTISSEMENT : L'appareil doit être stocké dans une

pièce sans flammes nues (par exemple un appareil au gaz en fonctionnement) et sources d'allumage (par exemple un chauffage électrique en fonctionnement). L'appareil doit être stocké afin d'empêcher tout dommage mécanique.

Toute personne qui est impliquée dans le travail ou une action sur un circuit de réfrigérant doit détenir un certificat actuel valide d'une autorité d'évaluation accrédité par l'industrie, qui autorise sa compétence à manipuler des réfrigérants en toute sécurité conformément à une spécification d'évaluation reconnue par l'industrie.

Les réparations doivent être uniquement réalisées selon les recommandations du fabricant de l'appareil.

L'entretien et les réparations nécessitant l'assistance

d'un autre personnel qualifié doivent être réalisés sous la surveillance d'une personne compétente dans l'utilisation des réfrigérants inflammables.

AVERTISSEMENTS IMPORTANTS

Cet appareil est conçu pour un usage domestique et ne doit en aucun cas faire l'objet d'un usage commercial ou industriel. Toute utilisation inappropriée ou mauvaise manipulation du produit entraînera l'annulation de la garantie.

Avant de brancher le produit, vérifiez que la tension secteur est la même que celle indiquée sur l'étiquette du produit.

Le cordon d'alimentation secteur ne doit pas être emmêlé ou enroulé autour du produit durant l'utilisation de ce dernier.

N'utilisez pas l'appareil et ne le branchez / débranchez pas du secteur avec les mains ou les pieds humides.

Ne tirez pas sur le cordon d'alimentation pour le débrancher ou l'utiliser comme une poignée. Ne jamais essayer d'arrêter le déshumidificateur en débranchant la prise.

Pour éviter tout risque d'incendie ou d'explosion, ne pas vaporiser en direction du déshumidificateur. Ne placez aucun produit inflammable ou chimique près de l'unité.

Pour éviter que des pièces plastiques ne fondent ou ne prennent feu, ne placez pas le déshumidificateur près des appareils de chauffage.

Retirez l'eau qui a été recueillie dans le réservoir (boire accidentellement l'eau ou l'utiliser à d'autres fins peut rendre malade et/ou provoquer des accidents imprévus).

Pièces mobiles et chaudes : Ne pas utiliser avec le capot arrière retiré. Le déshumidificateur doit être utilisé sur une surface plane et stable.

Ne pas utiliser le déshumidificateur et le tuyau de vidange à une température ambiante inférieure à 0°C pour empêcher l'eau de geler.

Ne pas utiliser à l'extérieur.

Veillez à ce qu'un appareil de chauffage ne soit pas exposé au vent de l'humidificateur. Ne pas couvrir l'unité avec du linge lavé ou autres.

Débranchez immédiatement le produit du secteur en cas de panne ou de détérioration et contactez le service d'assistance technique officiel. Afin d'éviter tout danger, n'ouvrez pas l'appareil. Seul un personnel technique qualifié du service officiel d'assistance technique officiel de la marque est habilité à procéder à des réparations ou toute autre intervention sur l'appareil.

DESCRIPTION

1. Avant de l'appareil
2. Sortie d'air
3. Poignée
4. Panneau de commande
5. Filtre
6. Arrière de l'appareil
7. Réservoir d'eau
8. Pieds en caoutchouc
9. Cordon d'alimentation

Panneau de commande:

1. Indicateur de réservoir d'eau plein
2. Indicateur de compensation
3. Indicateur de dégivrage

4. Indicateur de minuterie
 - a. Bouton marche/arrêt
 - b. Bouton vers le bas
 - c. Bouton haut
 - d. Bouton minuterie

INSTALLATION

Videz toujours le réservoir d'eau avant d'allumer l'appareil.

Placez l'appareil sur une surface stable et laissez au moins 20 cm d'espace autour de l'appareil. Fig. 1

Lors du fonctionnement, gardez l'appareil fermé à la porte et aux fenêtres fermées pour économiser de l'énergie. Assurez-vous que l'entrée et la sortie d'air ne sont pas bloquées.

MODE D'EMPLOI:

Marche/Arrêt: Appuyez sur la touche pour allumer/éteindre le déshumidificateur.

Régler le niveau d'humidité (haut, bas): Appuyez sur le bouton haut pour augmenter ou bas pour diminuer le niveau d'humidité. Vous pouvez régler l'humidité de 90 % à 30 % de 5 %. Le mode par défaut est le "CO". Cycle continu.

Remarque : Appuyez sur UP et DOWN en même temps pour convertir l'affichage de la température ou de l'humidité, l'indicateur "°C" étant pour la température et "%" pour l'humidité

Minuterie : L'appareil dispose d'un minuteur de 24 heures. Chaque fois que vous appuyez sur le bouton, il augmentera d'une heure. Pour annuler le chronométrage, appuyez à nouveau sur le bouton. Le temps programmé pour annuler la minuterie, si la machine s'arrête de fonctionner en raison d'un plein d'eau ou pendant le dégivrage

MODE D'EMPLOI:

Déroulez complètement le câble avant de le brancher.

Assurez-vous que le réservoir d'eau est correctement réglé.

Remarque : Si le réservoir d'eau est plein, le voyant d'eau placé s'allume et aucun voyant ne s'affiche.

Branchez l'appareil au secteur.

Branchez l'appareil au secteur.

Appuyez sur le bouton marche/arrêt pour allumer/éteindre l'appareil.

Le voyant d'alimentation s'allumera.

L'humidité actuelle sera affichée avec les valeurs par défaut du mode continu "CO", et le compresseur démarrera immédiatement pour la déshumidification

Appuyez sur ce bouton pour allumer/éteindre l'appareil.

Ne pas débrancher le cordon d'alimentation directement pour forcer la machine à cesser de fonctionner directement.

Réglage de l'humidité

Appuyez sur le bouton haut ou bas (b ou c) pour régler le niveau d'humidité souhaité dans la pièce.

Vous pouvez régler l'humidité de 30 % à 90 % à des intervalles de 5 % ou "CO".

Si l'humidité intérieure est supérieure ou égale à 3 % ou plus de l'humidité réglée, le compresseur et le ventilateur fonctionneront. Le voyant à compresseur s'allumera.

Une fois l'humidité de la pièce déshumidifiée, lorsque l'humidité descend en dessous de 2 % de l'humidité définie, le compresseur s'éteint et la déshumidification s'arrête. Le voyant (voyant OK) qui atteint l'humidité est allumé.

Si le déshumidificateur arrête de déshumidifier et que l'humidité dans la pièce dépasse ou est égale à 3 % ou plus de l'humidité définie, si le compresseur a dépassé l'état de protection de trois minutes, le compresseur commencera à déshumidifier.

Selon le fonctionnement du cycle ci-dessus, l'humidité intérieure peut être maintenue à l'humidité définie.

L'indicateur d'humidité a 3 fonctions :

- Lorsque vous réglez l'humidité, il indiquera l'humidité que vous avez sélectionnée.
- Lorsque vous programmez l'heure d'allumage et d'extinction de l'appareil, il affichera les heures.
- Lorsque l'humidité de l'environnement est inférieure à 35 %, il affichera "LO".
- Lorsque l'humidité de l'environnement est supérieure à 95 %, il affichera « HI ».

Réservoir d'eau plein :

Si le réservoir d'eau est plein, son voyant s'allume et le buzzer retentit environ 15 fois. Appuyez sur n'importe quelle touche et le bip s'arrêtera. À ce moment, l'appareil cesse de fonctionner.

Appuyez sur n'importe quelle touche et l'alarme s'arrêtera immédiatement.

Sortez et versez le réservoir d'eau. Fig.2

Remettez le réservoir d'eau dans l'unité et le déshumidificateur commencera à fonctionner automatiquement et l'état de fonctionnement d'origine de la machine sera restauré.

Attention : Ne retirez pas le flotteur du réservoir d'eau, sinon le capteur d'eau ne pourra pas détecter le niveau d'eau et ne pourra donc pas fonctionner normalement. Fig.2

Fonction anti-gel

Cette fonction sera activée lorsque la température ambiante descendra en dessous de 16°C.

L'écran affichera „ DEF “.

Si la température ambiante <5°C, le contrôleur s'arrête.

Elle sera activée pendant une période de 10 minutes toutes les 30 minutes entre 5 et 12°C.

Elle sera également activée pendant une période de 10 minutes toutes les 45 minutes entre 12 et 16°C.

Lorsque la température ambiante est supérieure à 16 °C, la température de la bobine est détectée et l'opération est effectuée en fonction de la température de la bobine, comme suit :

- Le compresseur tourne depuis 30 minutes, la température de la batterie est détectée.
- Si la température de la batterie est $\leq 1\text{C}$, le dégivrage est arrêté pendant 10 minutes.

Protection contre les retards du compresseur :

Chaque fois que le compresseur de démarrage est autorisé à démarrer immédiatement ; Après l'arrêt du compresseur, redémarrez-le, avec un intervalle d'au moins 3 minutes.

VIDANGE CONTINUE

Raccordez un tuyau en plastique (avec un diamètre intérieur de 10 mm) au port de vidangée continue via le petit orifice.

L'eau peut être évacuée en continu.

Veillez vérifier si le tuyau est raccordé de façon stable avec la bouche de vidange ou l'eau s'écoulera.

Remarque : le tuyau d'eau ne peut pas être trop long (généralement 0,6 m), la hauteur ne peut pas dépasser la hauteur de la bouche de vidange, ou il ya aura des fuites d'eau.

APRÈS AVOIR FINI D'UTILISER L'APPAREIL:

Arrêtez l'appareil en appuyant sur le bouton marche/arrêt.

Débranchez l'appareil de la prise secteur.

Retirez l'eau du réservoir d'eau.

Pour le stockage, placez l'unité vers le haut et placez-le dans un endroit frais et sec en évitant l'exposition directe au soleil.

NETTOYAGE:

Arrêtez l'unité et débranchez la prise avant de commencer toute tâche de nettoyage.

Nettoyer le corps :

Essuyez le déshumidificateur avec un chiffon sec et humide.

Pour enlever la saleté tenace, essuyez avec un chiffon bien incrustée.

Retirer de chiffon humide pour nettoyer le panneau de commande.

NE PAS IMMERGER DANS L'EAU OU TOUT AUTRE LIQUIDE.

Nettoyage du filtre :

Il est recommandé de nettoyer le filtre toutes les 15 jours.

Lorsque le filtre épurateur d'air est obstrué, la capacité de déshumidification sera réduite.

Ouvrez la grille et retirez le filtre à air. Fig.4

Passez légèrement un aspirateur sur la surface du filtre à air pour enlever la saleté.

Si le filtre à air est trop sale, lavez-le avec de l'eau tiède et un nettoyant doux et séchez-le soigneusement.

Insérez doucement le filtre dans l'appareil. Fig.5

DÉPANNAGE

Amenez l'appareil dans un service d'assistance technique autorisé si l'appareil est endommagé ou en cas

de problème quelconque. N'essayez pas de démonter ou de réparer l'appareil sans aide, cela peut être

dangereux.

Problème	Points à vérifier	Mesures à prendre
L'appareil ne fonctionne pas	<ul style="list-style-type: none"> - Est-ce que la prise est branchée? - Est-ce que le réservoir d'eau est plein ou n'est pas bien monté ? - La température de fonctionnement est trop faible ou trop élevée. 	<ul style="list-style-type: none"> - Branchez l'appareil sur au secteur. - Videz l'eau du réservoir d'eau et remettez-le dans l'appareil. -Température de travail: 5-35°C.
La fonction de déshumidification ne fonctionne pas	<ul style="list-style-type: none"> - Le filtre est-il bouché - L'entrée ou la sortie d'air est-elle bloquée? 	<ul style="list-style-type: none"> - Nettoyez le filtre conformément aux instructions de nettoyage. - Retirez l'obstruction de l'entrée ou de la sortie d'air.
Pas de sortie d'air	<ul style="list-style-type: none"> - Le filtre est-il bouché ? 	<ul style="list-style-type: none"> - Nettoyez le filtre conformément aux instructions de nettoyage.

<p>Fonctionnement est bruyant</p>	<ul style="list-style-type: none"> - La machine est-elle inclinée ou instable ? - Est-ce que le filtre à air est bouché 	<ul style="list-style-type: none"> - Placer l'appareil sur une surface plane et solide (pour éviter les vibrations). - Nettoyez le filtre à air selon les instructions.
<p>Code E1</p>	<ul style="list-style-type: none"> - Court-circuit ou circuit ouvert du capteur de bobine 	<ul style="list-style-type: none"> - Vérifiez si la ligne est desserrée ou remplacez le capteur de la bobine.

ÉLIMINATION DU PRODUIT



Ce produit est conforme à la Directive européenne 2012/19/UE relative aux déchets d'équipements électriques et électroniques (DEEE) qui fournit le cadre légal applicable dans l'Union Européenne pour l'élimination et la réutilisation de déchets d'équipements électriques et électroniques. Ne jetez pas ce produit à la poubelle, rendez-vous au centre de collecte des déchets d'équipements électriques et électroniques le plus proche de chez vous.

INFORMATIONS SUR L'ENTRETIEN

Vérifiez la zone

Avant de commencer à travailler sur des systèmes contenant des réfrigérants inflammables, des vérifications de sécurité sont nécessaires pour assurer que le risque d'inflammation soit minimisé. Pour des réparations du système de réfrigération, les précautions suivantes doivent être respectées avant de réaliser des travaux sur le système.

Procédure de travail

Le travail doit être entrepris selon une procédure contrôlée pour minimiser le risque de vapeur ou de gaz inflammable présent lorsque le travail est en cours.

Zone de travail général

Tout le personnel de maintenance et tout autre personnel travaillant dans la zone locale doit être averti de la nature du travail à réaliser. Les travaux dans des espaces confinés doivent être évités. La zone autour de l'espace de travail doit être délimitée. Assurez-vous que les conditions dans la zone sont sûres en contrôlant le matériel inflammable.

Vérification de la présence de réfrigérant

La zone sera vérifiée avec un détecteur de réfrigérant approprié avant et pendant les travaux, pour s'assurer que le technicien soit conscient des atmosphères potentiellement inflammables. Assurez-vous que l'équipement de détection de fuite utilisé est adapté à une utilisation avec des réfrigérants inflammables, par ex: sans étincelle, adéquatement scellé ou à sécurité intrinsèque.

Présence d'extincteur

En cas de travaux à chaud sur l'équipement de réfrigération ou toute pièce associée, un équipement d'extinction d'incendie approprié doit être à portée de main. Il faut disposer d'un extincteur CO2 ou à poudre à côté de la zone de chargement.

Aucune source d'allumage

Aucune personne réalisant des travaux en lien avec le système de réfrigération qui implique une exposition de tout tuyau contenant ou ayant contenu un réfrigérant inflammable ne doit utiliser de sources d'allumage de sorte à conduire à un risque d'incendie ou d'explosion. Toutes les sources d'allumage possible, y compris les cigarettes, doivent être maintenues suffisamment loin du site d'installation, de réparation, de retrait et d'élimination, lorsqu'un réfrigérant inflammable peut être éventuellement libéré dans l'espace environnant. Avant d'entreprendre des travaux, la zone autour de l'équipement doit être sondée pour s'assurer qu'il n'y a pas de substances inflammables ou de risques d'allumage. Des panneaux «Interdiction de fumer» doivent être affichés.

Zone ventilée

Assurez-vous que la zone est à l'air libre ou qu'elle est bien ventilée avant de réaliser toute action sur le système ou des travaux à chaud. Un certain degré de ventilation doit être maintenu pendant la durée des travaux. La ventilation doit disperser en toute sécurité tout réfrigérant libéré et l'expulser de préférence à l'extérieure dans l'atmosphère.

Vérifications de l'équipement de réfrigération

Lorsque les composants électriques sont changés, ils doivent être adaptés à leur usage et aux spécifications correctes. À tout moment

les directives de maintenance et de réparation du fabricant doivent être suivies. En cas de doute, consultez le département technique du fabricant pour obtenir de l'aide.

Les vérifications suivantes doivent être réalisées sur les installations utilisant des réfrigérants inflammables :

- La taille du chargement doit être conforme à la taille de la pièce dans laquelle les pièces contenant du réfrigérant sont installées ;
- La machinerie et les sorties de ventilation fonctionnent de façon adéquate et ne sont pas obstruées ;
- Si un circuit de refroidissement indirect est utilisé, la présence de réfrigérant sera recherchée au niveau du circuit secondaire ;
- Le marquage apposé sur l'équipement doit rester visible et lisible. Corrigez le marquage et les panneaux illisibles ; le tuyau de réfrigération ou les composants du système sont installés dans une position où ils sont susceptibles d'être exposés à des substances pouvant corroder les composants qui contiennent du réfrigérant, sauf si les composants sont constitués de matériaux résistants à la corrosion ou correctement protégés contre la corrosion.

Vérifications sur les dispositifs électriques

Les réparations et la maintenance des composants électriques doivent inclure des vérifications de sécurité initiales et des procédures d'inspection des composants. S'il y a une défaillance pouvant compromettre la sécurité, alors aucune alimentation électrique ne doit être raccordée au circuit tant que ce problème n'est pas résolu de façon satisfaisante. Si le défaut ne peut pas être corrigé dans l'immédiat mais qu'il faut continuer les opérations, une solution

adaptée sera utilisée provisoirement. Cela doit être signalé au propriétaire de l'équipement de façon à ce que toutes les parties soient informées.

Les contrôles de sécurité initiaux comprennent :

que les condensateurs sont déchargés : cela doit être fait de manière sûre afin d'éviter toute possibilité d'étincelles ;
qu'aucun composant ou câble électrique sous tension n'est exposé pendant la charge, la récupération ou la purge du système ;
qu'il y a continuité de la mise à la terre.

Réparations sur les composants scellés

Lors des réparations de composants scellés, toutes les alimentations électriques doivent être déconnectées de l'équipement sur lequel les techniciens travaillent avant le démontage de couvercles scellés, etc. Étant donné qu'il faut absolument avoir une alimentation électrique sur l'équipement durant l'entretien, une forme opérationnelle permanente de détection de fuite doit être située au point le plus critique pour signaler une situation potentiellement dangereuse.

Soyez particulièrement attentif à ce qui suit pour vous assurer qu'un travail sur des composants électriques n'altérerait pas le boîtier d'une façon qui affecterait le niveau de protection. Cela doit inclure des dommages aux câbles, un nombre excessif de connexions, des bornes qui ne sont pas faites selon la spécification d'origine, des dommages aux joints, une fixation incorrecte des presse étoupes, etc.

Vérifiez que cet appareillage est monté fermement.

Vérifiez que les joints ou les matériaux isolants ne se sont pas dégradés à un tel point qu'ils ne servent plus à empêcher la pénétration d'atmosphères inflammables. Les pièces de rechange doivent être conformes aux spécifications du fabricant.

REMARQUE : L'utilisation de produit d'étanchéité en silicone peut inhiber l'efficacité de certains types de matériel de détection des fuites. Les composants intrinsèquement sûrs n'ont pas besoin d'être isolés avant que quelqu'un travaille dessus.

Réparation des composants de sécurité intrinsèque

N'appliquez pas de charges inductives ou capacitives permanentes au circuit sans vous assurer que cela ne dépassera pas la tension permise et l'intensité permise pour l'équipement en utilisation.

Les composants intrinsèquement sûrs sont les seuls types sur lesquels quelqu'un peut travailler quand ils sont sous tension en présence d'une atmosphère inflammable. L'appareillage d'essai doit avoir les bonnes caractéristiques nominales.

Remplacez les composants uniquement par des pièces spécifiées par le fabricant. D'autres pièces peuvent provoquer l'inflammation du réfrigérant dans l'atmosphère à partir d'une fuite.

Câblage

Vérifiez que le câblage ne sera pas sujet à l'usure, la corrosion, une pression excessive, des vibrations, des bords coupants ou d'autres intempéries. La vérification doit également prendre en compte les effets du vieillissement ou des vibrations constantes de sources telles que des compresseurs ou des ventilateurs.

Détection de réfrigérants inflammables

Sous aucun prétexte, des sources d'allumage potentielles ne doivent être utilisées pour la recherche ou pour la détection de fuites de réfrigérant. N'utilisez pas un flambeau (ou un autre détecteur utilisant une flamme nue).

Méthodes de détection des fuites

Les méthodes de détection des fuites suivantes sont jugées acceptables pour des systèmes contenant des réfrigérants inflammables.

Des dispositifs électroniques de détection de fuite seront utilisés pour détecter les réfrigérants inflammables, toutefois la sensibilité de l'appareil pourrait ne pas être adaptée, ou il faudrait éventuellement réétalonner l'appareil. (L'équipement de détection sera étalonné dans une zone exempte de réfrigérant.)

Assurez-vous que le détecteur n'est pas une source potentielle d'inflammation et qu'il est adapté au type de réfrigérant utilisé. Le matériel de détection de fuite doit être réglé à un pourcentage de la limite inférieure d'inflammabilité (LFL) du réfrigérant et doit être étalonné selon le réfrigérant employé et le pourcentage approprié de gaz (25 % maximum) doit être confirmé.

Des liquides de détection de fuite conviennent à une utilisation avec la plupart des réfrigérants, mais il faut éviter d'utiliser des détergents contenant du chlorure, car le chlorure peut réagir avec le réfrigérant et corroder la tuyauterie en cuivre.

En cas de suspicion de fuite, toutes les flammes nues doivent être éliminées/éteintes.

Si une fuite de réfrigérant est décelée et nécessite un brasage, tout le réfrigérant doit être récupéré hors du système, ou isolé (par des vannes d'arrêt) dans une partie du système loin de la fuite. De l'azote exempt d'oxygène (OFN) doit ensuite être utilisé pour purger le système avant et pendant le procédé de brasage.

Enlèvement et évacuation

Lorsque vous ouvrez le circuit de réfrigérant pour effectuer des réparations – ou pour toute autre raison – les procédures conventionnelles doivent être appliquées. Il est néanmoins important de suivre les bonnes pratiques étant donné que l'inflammabilité est à prendre en compte. La procédure suivante doit être respectée :

- enlever le réfrigérant ;
- purger le circuit avec du gaz inerte ;
- évacuer ;
- purger à nouveau avec du gaz inerte ;
- ouvrir le circuit par coupe ou brasage.

La charge de réfrigérant doit être récupérée dans les bouteilles de récupération appropriées. Le système doit être «rincé» avec de l'azote exempt d'oxygène (OFN) pour rendre l'unité sûre. Ce procédé devra peut-être être répété plusieurs fois. N'utilisez pas d'oxygène ni d'air comprimé pour cette tâche.

Le rinçage doit être accompli en rompant le vide dans le système avec de l'azote exempt d'oxygène et en continuant de remplir jusqu'à atteindre la pression de service, puis en éventant à l'atmosphère et enfin en créant un vide.

Ce procédé doit être répété jusqu'à ce qu'il ne reste plus de réfrigérant dans le système. Quand la charge finale d'azote exempt d'oxygène est utilisée, le système doit être ventilé à la pression atmosphérique pour permettre la réalisation du travail. Cette opération est absolument vitale s'il faut effectuer des opérations de brasage de la tuyauterie.

Vérifiez que la sortie de la pompe à vide n'est pas fermée pour aucune source d'allumage et qu'une ventilation est disponible.

Procédure de chargement

En plus des procédures de chargement conventionnelles, les exigences suivantes doivent être suivies.

Vérifiez que la contamination des différents réfrigérants ne se produit pas lors de l'utilisation d'équipement de chargement. Les tuyaux ou les conduits doivent être aussi courts que possible afin de réduire au minimum la quantité de réfrigérant qu'ils contiennent.

Les bouteilles doivent être maintenues en position verticale.

Vérifiez que le système de réfrigération est mis à la terre avant de charger le système avec du réfrigérant.

Étiquetez le système lorsque le chargement est terminé (si ce n'est pas déjà fait).

Soyez extrêmement prudent pour que le système de réfrigération ne déborde pas.

Avant de recharger le système, testez sa pression avec de l'azote exempt d'oxygène. Faites un essai d'étanchéité sur le système à la fin du chargement et avant la mise en service. Un essai d'étanchéité de suivi doit être effectué avant de quitter le site.

Mise hors service

Avant d'effectuer cette procédure, il est essentiel que le technicien soit complètement familiarisé avec l'équipement et tous ses détails. Il est recommandé et de bonne pratique de récupérer tous les réfrigérants en toute sécurité.

Avant de réaliser l'opération, un échantillon d'huile et de réfrigérant sera prélevé lorsqu'une analyse est requise avant de réutiliser le réfrigérant récupéré. Il est essentiel qu'une alimentation électrique soit disponible avant de commencer la tâche.

Familiarisez-vous avec l'équipement et son fonctionnement.

Isolez le système électriquement.

Avant d'entreprendre la procédure, vérifiez que :

Un matériel de manutention mécanique est disponible, si nécessaire, pour manipuler les bouteilles de réfrigérant;

Tous les équipements de protection individuelle sont disponibles et utilisés correctement ;

Le procédé de récupération est surveillé en permanence par une personne compétente ;

Le matériel de récupération et les bouteilles sont conformes aux normes appropriées.

Videz le réfrigérant du système par pompage, si possible.

Si une aspiration n'est pas possible, faites un collecteur afin de pouvoir enlever le réfrigérant de diverses pièces du système.

Vérifiez que la bouteille se situe sur la balance avant de commencer la récupération.

Démarrez la machine de récupération et utilisez-la conformément aux instructions du fabricant.

Ne remplissez pas excessivement les bouteilles. (Pas plus de 80 % du

volume de charge liquide).

Ne dépassez pas la pression de service maximale de la bouteille, même temporairement.

Une fois que les bouteilles sont remplies correctement et que le procédé est terminé, vérifiez que les bouteilles et l'équipement sont enlevés du site rapidement et que toutes les vannes d'isolement sur l'équipement sont fermées.

Le réfrigérant récupéré ne doit pas être chargé dans un autre système de réfrigération, à moins qu'il n'ait été nettoyé et inspecté.

Étiquetage

L'équipement doit être étiqueté en énonçant qu'il a été mis hors service et vidé de son réfrigérant. L'étiquette doit être datée et signée. Vérifiez qu'il y a des étiquettes sur l'équipement qui énoncent que l'équipement contient un réfrigérant inflammable.

Récupération

En enlevant le réfrigérant d'un système, soit pour l'entretien soit pour la mise hors service, il est recommandé de bonne pratique que tous les réfrigérants soient enlevés en toute sécurité.

En transférant du réfrigérant dans des bouteilles, vérifiez que seules des bouteilles de récupération de réfrigérant appropriées sont employées. Vérifiez que le bon nombre de bouteilles pour contenir la charge totale du système sont disponibles. Toutes les bouteilles à utiliser sont conçues pour le réfrigérant récupéré et étiquetées pour ce réfrigérant (c'est-à-dire des bouteilles spéciales pour la récupération de réfrigérant). Les bouteilles doivent être complètes avec une soupape de décharge et des vannes d'arrêt associées en bon état de marche. Les bouteilles de récupération vides sont évacuées et, si possible, refroidies avant une opération de récupération.

Le matériel de récupération doit être en bon état de fonctionnement avec un ensemble d'instructions concernant l'équipement à portée de main et doit être adapté à la récupération de réfrigérants inflammables. De plus, un ensemble de balances étalonnées doit être disponible et en bon état de fonctionnement. Les tuyaux doivent être complets avec des raccords sans fuite et en bon état. Avant d'utiliser la machine de récupération, vérifiez qu'elle est dans un état de fonctionnement satisfaisant, qu'elle a été correctement entretenue et que tous les composants électriques associés sont étanchéifiés afin de prévenir l'allumage en cas de libération du réfrigérant. Consultez le fabricant en cas de doute.

Le réfrigérant récupéré doit être retourné au fournisseur de réfrigérant dans la bonne bouteille de récupération, et le bordereau de transfert des déchets approprié apposé. Ne mélangez pas plusieurs réfrigérants dans des unités de récupération et surtout pas dans des bouteilles.

Si des compresseurs ou des huiles de compresseur doivent être enlevés, assurez-vous qu'ils ont été évacués à un niveau acceptable pour être certain qu'un réfrigérant inflammable ne reste pas dans le lubrifiant. Le procédé d'évacuation doit être effectué avant de retourner le compresseur aux fournisseurs. Seul un chauffage électrique pour le compresseur doit être employé pour accélérer le procédé. Quand de l'huile est drainée hors d'un système, cela doit être réalisé en toute sécurité.

De'guanatura

PORTUGUÊS

MANUAL DO UTILIZADOR

DESUMIDIFICADOR

BS

AGND010BS

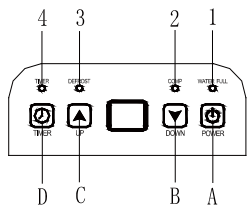
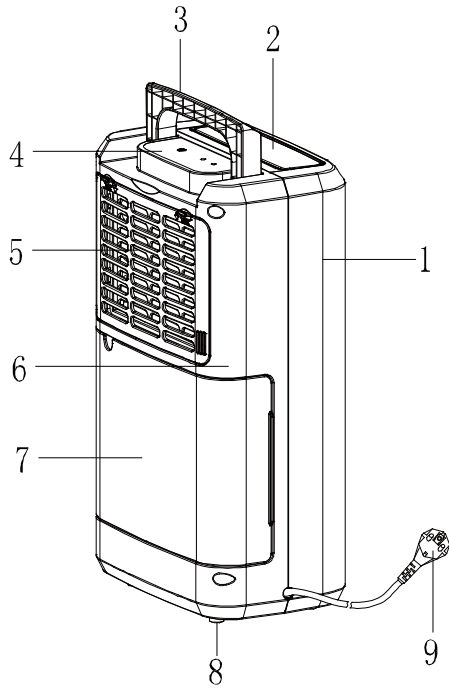

Fig. 1

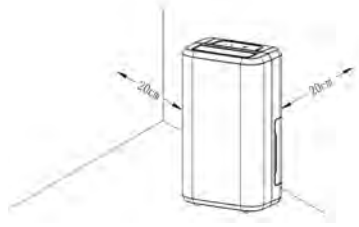

Fig. 2

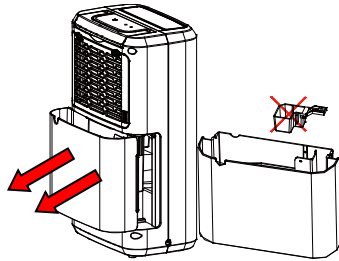

Fig. 3





Fig. 4

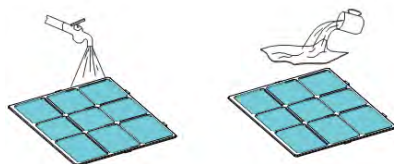

Fig. 5

AVISO

**LER AS INSTRUÇÕES DE UTILIZAÇÃO
CUIDADOSAMENTE ANTES DE UTILIZAR O PRODUTO.
GUARDAR ESTAS INSTRUÇÕES NUM LOCAL SEGURO
PARA REFERÊNCIA FUTURA.**

INSTRUÇÕES DE SEGURANÇA

Este aparelho pode ser utilizado por crianças com mais de 8 anos e pessoas com capacidades físicas, sensoriais ou mentais reduzidas, ou falta de experiência e conhecimentos, desde que devidamente supervisionadas ou desde que recebam as

devidas instruções relativamente à utilização do aparelho de forma segura e compreendam os perigos envolvidos.

As crianças não devem brincar com o eletrodoméstico.

A limpeza e manutenção não podem ser efetuadas por crianças sem supervisão.

Se o cabo de alimentação estiver danificado, terá de ser substituído pelo fabricante, representante ou outras pessoas qualificadas de forma a evitar qualquer risco.

O aparelho será instalado com os regulamentos nacionais de instalações elétricas.

A distância permissível mínima para o topo e parte de trás do aparelho em relação a estruturas adjacentes é de 30 cm. Para a frente, parte esquerda e parte direita do aparelho é de 20 cm.

O aparelho utiliza um fusível do tipo T classificado a 250V de tensão e 2 de corrente.



AVISO

Não utilizar significa acelerar o processo de descongelamento ou limpar, para além dos recomendados pelo fabricante.

- O aparelho será armazenado numa divisão sem fontes de ignição de funcionamento contínuo (por exemplo: chamas descobertas, um aparelho a gás em funcionamento ou um aquecedor elétrico em funcionamento).
- Não perfurar ou queimar.

- Tenha em atenção que os refrigerantes poderão não conter um odor.

- O aparelho será instalado, colocado em funcionamento e armazenado numa divisão com uma área maior do que 4 m².

Quantidade de carga R290 refrigerante máxima: 45g.

Elimine o refrigerante com base nos regulamentos locais, processe de forma adequada.

A manutenção será apenas executada conforme recomendado pelo fabricante.

AVISO: Mantenha as aberturas de ventilação livres de obstruções.

AVISO: O aparelho será armazenado numa área bem-ventilada onde o tamanho da divisão corresponde

à área da divisão, conforme especificado para o funcionamento.

AVISO: O aparelho será armazenado numa divisão sem cha mas descobertas de funcionamento contínuo (por exemplo, um aparelho a gás em funcionamento) e fontes de ignição (por exemplo, um aquecedor elétrico em funcionamento).

O aparelho será armazenado para prevenir a ocorrência de danos mecânicos.

Qualquer pessoa que esteja envolvida no trabalho em ou na entrada num circuito refrigerante deve deter um certificado válido atual de uma autoridade de avaliação acreditada pela indústria, que atesta a sua competência para manusear refrigerantes em segurança, em

conformidade com uma especificação de avaliação reconhecida pela indústria.

A manutenção será apenas executada conforme recomendado pelo fabricante do equipamento. A manutenção e reparação que requeiram a assistência de outros técnicos especializados serão executadas sob a supervisão de uma pessoa competente na utilização de refrigerantes inflamáveis.

AVISOS IMPORTANTES

Este aparelho foi concebido para utilização doméstica e nunca deverá ser utilizado para fins comerciais ou industriais, sejam quais forem as circunstâncias. Qualquer utilização incorreta ou manuseamento indevido do produto anulará a garantia.

Antes de ligar o produto, verificar se a tensão elétrica é idêntica à indicada na etiqueta do produto.

O cabo de alimentação não pode ficar emaranhado ou enrolado em redor do produto durante a utilização. Não utilizar o dispositivo, nem ligar ou desligar da fonte de alimentação com as mãos e/ou os pés molhados.

Não puxe o cabo de alimentação para o desligar nem o utilize como pega. Nunca tente desligar o desumidificador desligando a ficha. Para evitar o risco de incêndio ou explosão, não pulverize o desumidificador. Não coloque quaisquer produtos inflamáveis ou químicos perto da unidade.

Para evitar que as peças de plástico se derretam ou peguem fogo, não coloque o desumidificador perto de aparelhos de aquecimento.

Remova a água que se acumulou no depósito (beber acidentalmente a água ou utilizá-la para outro fim pode causar doenças e/ou acidentes imprevistos).

Peças quentes e móveis: Não trabalhe com a unidade com a tampa traseira removida. O desumidificador deve ser utilizado numa superfície nivelada e estável.

Não utilize o humidificador e a mangueira de drenagem a uma temperatura ambiente abaixo de 0°C, de modo a evitar que a água congele.

Não utilizar no exterior.

Tenha o cuidado de se certificar de que um aparelho de aquecimento não fica exposto à ventilação do humidificador.

Não cubra a unidade com roupas lavadas ou peças semelhantes.

Desligar imediatamente o produto da tomada elétrica em caso de falha ou danos e contactar um serviço de suporte técnico oficial. De forma a evitar correr riscos, não abrir o dispositivo. Apenas pessoal técnico qualificado do serviço de suporte técnico oficial da marca poderá levar a cabo reparações ou procedimentos no dispositivo.

DESCRIÇÃO

1. Frente aparelho
2. Saída de ar
3. Pega
4. Painel de controlo
5. Filtro
6. Traseira aparelho
7. Tanque de água
8. Deposito de borracha
9. Cabo de alimentação

Painel de controlo:

1. Indicador de deposito de água cheio
2. Indicador de compensação
3. Indicador de descongelamento
4. Indicador do temporizador
 - a. Botão ligar / desligar
 - b. Botão para baixo
 - c. Botão para cima
 - d. Botão do temporizador

INSTALAÇÃO

Sempre esvazie o tanque de água antes de ligar a unidade.

Coloque o aparelho sobre uma superfície estável e deixe pelo menos 20 cm de espaço ao redor do aparelho. Figura 1

Durante a operação, mantenha a unidade fechada para a porta e as janelas fechadas para economizar energia. Certifique-se de que não há bloqueio na entrada e saída de ar.

INSTRUÇÕES DE OPERAÇÃO:

Ligar/Desligar: Pressione a tecla para ligar/desligar o desumidificador.

Definir o nível de umidade (para cima, para baixo): Pressione o botão para cima para aumentar ou para baixo para diminuir o nível de umidade. Você pode definir a umidade de 90% a 30% em incrementos de 5%. O modo padrão é o "CO". Ciclo contínuo.

Nota: Pressione UP e DOWN ao mesmo tempo para converter a exibição de temperatura ou umidade, sendo o indicador "°C" para temperatura e "%" para umidade

Temporizador: O aparelho tem 24 horas. Cada vez que você pressionar o botão, ele aumentará 1 hora. Para cancelar a cronometragem pressione a tecla novamente. O tempo programado permanece inalterado se a máquina parar de funcionar devido à água cheia ou durante o degelo

INSTRUÇÕES DE USO:

Desenrole o cabo completamente antes de conectá-lo.

Certifique-se de que o tanque de água esteja ajustado corretamente.

Nota: Se o tanque de água estiver cheio, a luz indicadora de água acenderá e o restante não será exibido.

Ligue o aparelho à rede

Ligue o aparelho à rede.

Pressione o botão liga/desliga para ligar/desligar a unidade.

O indicador de energia acenderá.

A umidade atual será exibida com os padrões do modo contínuo "CO", e o compressor iniciará imediatamente para desumidificação

Pressione este botão para ligar/desligar a unidade.

Não desconecte o cabo de alimentação diretamente para forçar a máquina a parar de funcionar diretamente.

Configuração de umidade

Pressione o botão para cima ou para baixo (b ou c) para definir o nível de umidade desejado na sala.

Você pode definir a umidade de 30% a 90% em intervalos de 5% ou "CO".

Se a umidade interna for maior ou igual a 3% ou mais da umidade definida, o compressor e o ventilador funcionarão. A luz indicadora do compressor estará acesa.

Após a desumidificação da umidade na sala, quando a umidade cair abaixo de 2% da umidade definida, o compressor é desligado e a desumidificação é interrompida. A lâmpada indicadora (lâmpada OK) que atinge a umidade está acesa.

Se o desumidificador parar de desumidificar e a umidade na sala subir acima ou igual a 3% ou mais da umidade definida, se o compressor tiver passado do status de proteção de três minutos, o compressor começará a desumidificar.

De acordo com a operação do ciclo acima, a umidade interna pode ser mantida na umidade definida.

O indicador de umidade possui 3 funções:

- Ao definir a umidade, indicará a umidade que você selecionou.
- Ao programar o horário para ligar e desligar o aparelho, ele mostrará as horas.
- Quando a umidade do ambiente for inferior a 35%, mostrará "LO".
- Quando a umidade do ambiente for superior a 95%, mostrará "HI".

Tanque de água cheio:

Se o tanque de água estiver cheio, seu indicador acenderá e a campainha soará cerca de 15 vezes. Pressione qualquer tecla e o bipe será interrompido.

Neste momento, a unidade parou de funcionar.

Pressione qualquer tecla e o alarme irá parar imediatamente.

Retire e despeje o tanque de água. Figura 2

Volte a colocar o depósito de água na unidade e o desumidificador começará a funcionar automaticamente e o estado de funcionamento da máquina original é restaurado.

Cuidado: Não remova o flutuador no tanque de água, caso contrário, o sensor de água não conseguirá detectar o nível da água e não funcionará normalmente.

Figura 2

Antidefrost function

Esta função será ativada quando a temperatura ambiente cair abaixo de 16°C.

O display mostrará "DEF".

Se a temperatura ambiente for <5°C, o controlador pára.

Ele será ativado por um período de 10 minutos a cada 30 minutos entre 5-12°C.

Também será ativado por um período de 10 minutos a cada 45 minutos entre 12-16°C.

Quando a temperatura ambiente é superior a 16°C, a temperatura da serpentina é detectada e a operação é realizada de acordo com a temperatura da serpentina, como segue:

- The compressor is running for 30 minutes, the coil temperature is detected.
- If the coil temperature is $\leq 1^{\circ}\text{C}$, the defrosting is stopped for 10 minutes.

Proteção de atraso do compressor:

Toda vez que o compressor de inicialização tem permissão para iniciar imediatamente;

Após o desligamento do compressor, ligue-o novamente, com um intervalo de pelo menos 3 minutos.

DRENAGEM CONTÍNUA

Conecte uma mangueira de plástico (com um diâmetro interno de 10 mm) à porta de drenagem contínua através do pequeno orifício.

A água pode ser drenada continuamente.

Por favor, verifique se o tubo está conectado de forma estável com a boca de drenagem, ou a água fluirá. Fig.3

Note: A tubulação de água não pode ser muito longa (geralmente 0,6m), a altura não pode ultrapassar a altura da boca de drenagem, ou haverá vazamento de água.

DEPOIS DE TERMINAR DE USAR O APARELHO:

Pare o aparelho liberando a pressão no botão liga/desliga.

Desligue o aparelho da rede.

Retire a água do tanque de água.

Para guardar, coloque o aparelho na posição vertical e coloque em local fresco e seco, evitando a exposição direta à luz solar.

MANUTENÇÃO:

Desligue o aparelho e desconecte o plugue de alimentação antes de iniciar qualquer tarefa de limpeza.

Limpeza do corpo:

Limpe o desumidificador com um pano seco e úmido.

Para remover sujeira pesada, limpe com um pano bem torcido.

Nunca use um pano úmido para limpar o painel de controle.

NÃO MERGULHE EM ÁGUA OU QUALQUER OUTRO LÍQUIDO.

Limpeza do filtro:

Recomenda-se limpar o filtro a cada 2 semanas.

Quando o filtro de limpeza do ar estiver bloqueado, a capacidade de desumidificação será reduzida.

Abra a grelha de entrada e retire o filtro de ar. Fig.4

Passe um aspirador de pó levemente sobre a superfície do filtro de ar para remover a sujeira.

Se o filtro de ar estiver muito sujo, lave-o com água morna e um produto de limpeza suave e seque-o bem.

Insira o filtro na unidade suavemente. Fig.5

SOLUÇÃO DE PROBLEMAS

Leve o aparelho a um serviço de assistência técnica autorizado se o produto estiver danificado ou surgirem outros problemas.

Não tente desmontar ou consertar o aparelho por conta própria, pois isso pode ser perigoso.

Se alguma anomalia for detectada, verifique a tabela a seguir

Problema	Causa	Solução
O aparelho não funciona	<ul style="list-style-type: none"> -A ficha de alimentação está ligada? -O tanque de água está cheio ou não está bem montado? -A temperatura de operação está muito baixa ou muito alta. 	<ul style="list-style-type: none"> - Ligue o aparelho à rede. - Despeje a água do tanque de água e coloque de volta na unidade. - Temperatura de trabalho: 5-35°C.
A função de desumidificação não funciona	<ul style="list-style-type: none"> - O filtro está bloqueado - A entrada ou saída de ar está bloqueada? 	<ul style="list-style-type: none"> - Limpe o filtro de acordo com as instruções de limpeza. - Remova a obstrução da entrada ou saída de ar.
Sem saída de ar	<ul style="list-style-type: none"> - O filtro está entupido? 	<ul style="list-style-type: none"> - Limpe a tela do filtro de acordo com as instruções de limpeza.

<p>A operação é barulhenta</p>	<p>-A máquina está inclinada ou instável? -O filtro de ar está entupido</p>	<p>- Coloque a unidade sobre uma superfície plana e sólida (para evitar vibrações). - Limpe o filtro de ar de acordo com as instruções.</p>
<p>Código E1</p>	<p>- Curto-circuito do sensor da bobina ou circuito aberto</p>	<p>- Verifique se a linha está solta ou substitua o sensor da bobina.</p>

DESCARTE DO PRODUTO



Este produto está em conformidade com a Diretiva Europeia 2012/19/UE quanto a dispositivos elétricos e eletrônicos, conhecida como REEE (Resíduos de Equipamentos Elétricos e Eletrônicos), que disponibiliza o enquadramento legal dentro da União Europeia para a eliminação e reutilização de resíduos eletrônicos e elétricos. Não deitar este produto no caixote do lixo. Dirigir-se antes ao centro de recolha de resíduos elétricos e eletrônicos da área de residência.

INFORMAÇÕES SOBRE MANUTENÇÃO

Verificação na área

Antes de iniciar o trabalho em sistemas que contenham refrigerantes inflamáveis, é necessário executar verificações de segurança para assegurar que o risco de ignição é minimizado. Para reparações no sistema de refrigeração, antes de executar trabalhos no sistema é necessário estar em conformidade com as seguintes precauções.

Procedimento de trabalho

O trabalho será executado ao abrigo de um procedimento controlado de forma a minimizar o risco de um gás ou vapor inflamável estar presente quando o trabalho está a ser executado.

Área de trabalho geral

Todo o pessoal de manutenção e outros a trabalharem na área local serão instruídos sobre a natureza do trabalho a ser executado. Será evitado o trabalho em espaços confinados. A área em redor do espaço de trabalho será delimitada. Certifique-se de que as condições na área foram tornadas seguras através do controlo do material inflamável.

Verificar a presença de refrigerante

A área será verificada com um detetor de refrigerante apropriado antes e durante o trabalho, para assegurar que o técnico está ciente das atmosferas potencialmente inflamáveis. Certifique-se de que o equipamento de deteção de fugas a ser utilizado é adequado para utilização com refrigerantes inflamáveis, ou seja, sem causar faísca, selado de forma adequada ou intrinsecamente seguro.

Presença de um extintor de incêndio

Se estiver agendada a execução de qualquer tipo de trabalho a quente no equipamento de refrigeração ou quaisquer peças associadas, deverá ter à mão equipamento de extinção de incêndios apropriado. Tenha um extintor de incêndios de pó seco ou CO2 adjacente à área de carregamento.

Sem fontes de ignição

Nenhuma pessoa que esteja a executar um trabalho relacionado com um sistema de refrigeração que envolva a exposição de qualquer trabalho em tubos que contenham ou tenham contido refrigerante inflável utilizará quaisquer fontes de ignição de forma que possa originar um risco de incêndio ou explosão. Todas as fontes de ignição possíveis, incluindo fumo de cigarros, devem ser mantidas suficientemente longe do local da instalação, reparação, remoção e eliminação, no qual o refrigerante inflamável tenha possibilidade de ser lançado no espaço em redor. Antes de o trabalho ser executado, a área em redor do equipamento deve ser analisada para se certificar de que não existem perigos inflamáveis ou riscos de ignição. Serão exibidos sinais de "Proibido Fumar".

Área ventilada

Certifique-se de que a área se encontra a descoberto ou que é ventilada adequadamente antes de abrir o sistema ou executar qualquer trabalho a quente. O grau de ventilação continuará durante o período em que o trabalho é executado. A ventilação deve dispersar de forma segura qualquer refrigerante libertado e, de preferência, expulsá-lo para o exterior, para a atmosfera.

Verificações no equipamento de refrigeração

Quando estão a ser mudados componentes elétricos, estes devem ser

adequados ao propósito e à especificação correta. As diretrizes de manutenção do fabricante devem ser seguidas em todos os momentos. Caso tenha dúvidas, procure assistência consultando o departamento técnico do fabricante.

As seguintes verificações serão aplicadas às instalações que utilizem refrigerantes inflamáveis:

o tamanho de carga está em conformidade com o tamanho da divisão na qual estão instaladas peças que contêm refrigerante;
a maquinaria e saídas de ventilação estão a funcionar de modo adequado e não estão obstruídas;
se está a ser utilizado um circuito de refrigeração, o circuito secundário será verificado para aferir a presença de refrigerante;
as marcas no equipamento continuam a ser visíveis e legíveis. As marcas e sinais que são ilegíveis serão corrigidos;
o tubo de refrigeração ou os componentes estão instalados numa posição onde é improvável que sejam expostos a qualquer substância corrosiva dos componentes com refrigerante, exceto se os componentes forem feitos de materiais inerentemente resistentes à corrosão ou se estiverem adequadamente protegidos contra a corrosão.

Verificações nos dispositivos elétricos

A reparação e manutenção dos componentes elétricos irá incluir verificações de segurança iniciais e procedimentos de inspeção de componentes. Se existir uma falha que possa comprometer a segurança, não será ligado qualquer fonte de alimentação elétrica ao circuito até que a situação seja resolvida de forma satisfatória. Se a falha não puder ser corrigida imediatamente, mas for necessário continuar a operação, será utilizada uma solução temporária adequada.

Esta falha será comunicada ao proprietário do equipamento, para que todas as partes interessadas estejam informadas.

As verificações de segurança inicial irão incluir:

os capacitadores estão descarregados: isto será feito de forma segura para evitar a possibilidade de faíscas;

não estão expostos quaisquer componentes elétricos e fios descarnados durante o carregamento, recuperação ou purga do sistema; existe continuidade da ligação à terra.

Reparações em componentes selados

Durante as reparações em componentes selados, todas as fontes de alimentação elétrica serão desligadas do equipamento a ser reparado antes de qualquer remoção de tampas seladas, etc. Se for absolutamente necessário ter uma alimentação elétrica ao equipamento durante a manutenção, será localizada uma forma de deteção de fugas em funcionamento permanente no ponto mais crítico, de forma a alertar para uma situação potencialmente perigosa.

Deve ser prestada especial atenção aos seguintes pontos para assegurar que, ao trabalhar em componentes elétricos, o revestimento não é alterado de forma a afetar o nível de proteção. Isto incluirá qualquer dano nos cabos, número excessivo de ligações, terminais que não foram feitos de acordo com a especificação original, danos nos selos, colocação incorreta de glândulas, etc.

Certifique-se de que o aparelho é montado de forma segura.

Certifique-se de que os selos ou materiais selantes não se degradaram de tal modo que já não servem o propósito de prevenir a penetração de

atmosferas inflamáveis. As peças de substituição estarão de acordo com as especificações do fabricante.

NOTA: utilização de selante de silicone poderá inibir a eficácia de alguns tipos de equipamento de detecção de fugas.

Os componentes intrinsecamente seguros não têm de estar isolados antes de trabalhar neles.

Reparações em componentes intrinsecamente seguros

Não aplique quaisquer cargas indutivas permanentes ou de capacitância no circuito sem assegurar que esta não irá exceder a tensão permissível e corrente permitida para o equipamento em utilização.

Os componentes intrinsecamente seguros são os únicos tipos que podem ser trabalhados ao vivo, na presença de uma atmosfera inflamável. O aparelho de teste estará na classificação correta.

Substitua os componentes apenas por peças especificadas pelo fabricante. Outras peças poderão resultar na ignição do refrigerante na atmosfera, devido a uma fuga.

Cabos

Verifique se os cabos não serão sujeitos a desgaste, corrosão, pressão excessiva, vibração, pontas afiadas ou quaisquer outros efeitos ambientais adversos. A verificação também terá em consideração os efeitos do envelhecimento ou vibração contínua de fontes como compressores ou ventoinhas.

Deteção de refrigerantes inflamáveis

Não serão utilizadas, sob nenhuma circunstância, potenciais fontes

de ignição na pesquisa ou deteção de fugas de refrigeração. Não será utilizada uma tocha de halogeneto (ou qualquer outro detetor que utilize uma chama desprotegida).

Métodos de deteção de fugas

Os seguintes métodos de deteção de fugas são considerados aceitáveis para sistemas que contenham refrigerantes inflamáveis.

Serão utilizados detetores de fugas eletrónicos para detetar refrigerantes inflamáveis, mas a sensibilidade poderá não ser adequada, ou poderá necessitar de recalibração. (O equipamento de deteção será calibrado numa área livre de refrigerantes.)

Certifique-se de que o detetor não é uma fonte potencial de ignição e que é adequado para o refrigerante utilizado. O equipamento de deteção de fugas será configurado a uma percentagem do limite de inflamabilidade inferior (LFL) do refrigerante e será calibrado de acordo com o refrigerante utilizado, sendo confirmada a percentagem de gás apropriada (máximo de 25%).

É adequado utilizar fluidos de deteção de fugas com a maioria dos refrigerantes, mas será evitada a utilização de detergentes que contenham cloro, pois este poderá reagir com o refrigerante e corroer os tubos de cobre.

Se se suspeitar de uma fuga, todas as chamas desprotegidas serão removidas/ extintas.

Se se descobrir uma fuga de refrigerante que requeira brasagem, todo o refrigerante será recuperado do sistema ou isolado (através de válvulas de corte) numa parte do sistema que seja afastada da fuga. O nitrogénio livre de oxigénio (OFN) será então purgado através do sistema, antes e durante o processo de brasagem.

Remoção e evacuação

Serão utilizados procedimentos convencionais ao abrir o circuito refrigerante para fazer reparações ou para qualquer outro propósito. Contudo, é importante que sejam seguidas as melhores práticas, uma vez que temos de ter em consideração a inflamabilidade. Será respeitado o seguinte procedimento:

- Remova o refrigerante;
- Purgue o circuito com gás inerte;
- Evacue;
- Purgue novamente com gás inerte;
- Abra o circuito cortando ou braseando.

A carga de refrigerante será recuperada para os cilindros de recuperação corretos. O sistema será “descarregado” com octafluoronaftaleno (OFN) para tornar a unidade segura. Este processo poderá ter de ser repetido várias vezes. Não será utilizado ar comprimido ou oxigénio para esta tarefa.

A descarga será executada quebrando o vácuo no sistema com OFN e continuando a encher até que se atinja a pressão de funcionamento, ventilando em seguida para a atmosfera e, finalmente, puxando para baixo, para um vácuo.

Este processo será repetido até que não esteja qualquer refrigerante no sistema. Quando a última carga de OFN for utilizada, o sistema será ventilado para baixo até à pressão atmosférica que permita que seja executado o trabalho. Esta operação é absolutamente essencial se se desejar que sejam executadas operações de brasagem nas tubagens.

Certifique-se de que a saída para a bomba de vácuo não fica perto de quaisquer fontes de ignição e que existe ventilação disponível.

Procedimentos de carregamento

Para além dos procedimentos de carregamento convencionais, serão seguidos os seguintes requisitos.

Certifique-se de que não ocorre a contaminação de diferentes refrigerantes ao utilizar equipamento de carregamento. As manguueiras ou linhas serão o mais curtas possível para minimizar a quantidade de refrigerante contida nas mesmas.

Os cilindros serão mantidos na vertical.

Certifique-se de que o sistema de refrigeração está ligado à terra antes de carregar o sistema com refrigerante.

Etiquete o sistema quando o carregamento estiver completo (caso ainda não o tenha feito).

Tenha cuidado extremo para não sobrecarregar o sistema de refrigeração.

Antes de recarregar o sistema, será testado por pressão com OFN. O sistema será testado para detetar fugas aquando da execução do carregamento, mas antes do comissionamento. Será executado um teste de fuga de seguimento antes de deixar o local.

Descomissionamento

Antes de executar este procedimento, é essencial que o técnico esteja completamente familiarizado com o equipamento e com todos os seus detalhes. É boa prática recomendada que todos os refrigerantes sejam recuperados em segurança.

Antes de a tarefa ser executada, será recolhida uma amostra de óleo e refrigerante para o caso de ser necessária uma análise antes da reutilização do refrigerante reclamado. Antes de iniciar a tarefa, é essencial que esteja disponível alimentação elétrica.

Familiarizese com o equipamento e com o seu funcionamento.
Isole o sistema em termos elétricos.

Antes de tentar o procedimento, certifique-se de que:

Está disponível equipamento de manuseamento mecânico, se necessário, para o manuseamento de cilindros de refrigerante; todo o equipamento de proteção social está disponível e a ser usado corretamente; processo de recuperação é supervisionado em todos os momentos por um técnico competente; o equipamento de recuperação e cilindros estão em conformidade com as normas apropriadas.

Bombeie o sistema refrigerante, se possível.

Se não for possível um vácuo, faça um coletor de forma a que o refrigerante possa ser removido de várias partes do sistema.

Certifique-se de que o cilindro está situado na balança antes de a recuperação ocorrer.

Ligue a máquina de recuperação e trabalhe com a mesma de acordo com as instruções do fabricante.

Não sobrecarregue os cilindros. (Não mais do que 80% de volume de carga líquida).

Não exceda a pressão de trabalho máxima do cilindro, mesmo temporariamente.

Quando os cilindros tiverem sido enchidos corretamente e o processo estiver terminado, certifique-se de que os cilindros e o equipamento são removidos do local imediatamente e todas as válvulas de isolamento no equipamento estão fechadas.

O refrigerante recuperado não será carregado noutra sistema de refrigeração, excessos se tiverem sido limpos e verificados.

Etiquetagem

O equipamento será etiquetado indicando que foi descomissionado e esvaziado de refrigerante. A etiqueta será datada e assinada.

Certifique-se de que existem etiquetas no equipamento que indicam que o equipamento contém refrigerante inflamável.

Recuperação

Ao remover refrigerante de um sistema, quer para manutenção quer para descomissionamento, é boa prática recomendada que todos os refrigerantes sejam removidos em segurança.

Ao transferir refrigerante para cilindros, certifique-se de que são utilizados apenas cilindros de recuperação de refrigerante apropriados. Certifique-se de que está disponível o número correto de cilindros para reter a carga total do sistema. Todos os cilindros a serem utilizados são designados para o refrigerante recuperado e etiquetados para esse refrigerante (ou seja, cilindros especiais para a recuperação de refrigerante). Os cilindros estarão completos com uma válvula de alívio de pressão e válvulas de corte associadas, em boas condições de funcionamento. Os cilindros de recuperação vazios são evacuados e, se possível, arrefecidos antes de a recuperação ocorrer.

O equipamento de recuperação estará em boas condições de

funcionamento com um conjunto de instruções relativas ao equipamento à mão, sendo ainda adequado à recuperação de refrigerantes inflamáveis. Para além disso, estará disponível um conjunto de balanças calibradas, em boas condições de funcionamento. As mangueiras terão acoplamentos de desconexão livres de fugas e em boas condições de funcionamento. Antes de utilizar a máquina de recuperação, verifique se está em condições de funcionamento satisfatórias, foi mantida de forma adequada e que quaisquer componentes elétricos associados estão selados, de modo a evitar a ignição no caso de libertação de refrigerante. Caso tenha dúvidas, consulte o fabricante.

O refrigerante recuperado será devolvido ao fornecedor de refrigerante no cilindro de recuperação correto, elaborando ainda a Nota de Transferência de Resíduos relevante. Não misture refrigerantes nas unidades de recuperação e especialmente nos cilindros.

Se for necessário remover os compressores ou os óleos dos compressores, certifique-se de que foram evacuados para um nível adequado, assegurando que refrigerante inflamável não permanece dentro do lubrificante. O processo de evacuação será executado antes de devolver o compressor aos fornecedores. Só será utilizado aquecimento elétrico no corpo do compressor para acelerar este processo. Quando é drenado óleo de um sistema, esta operação será executada de forma segura.

De'Longhi

ITALIANO

MANUALE UTENTE

DEUMIDIFICATORE

BS

AGND010BS

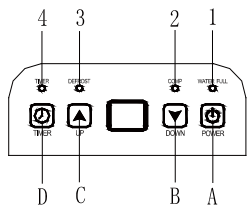
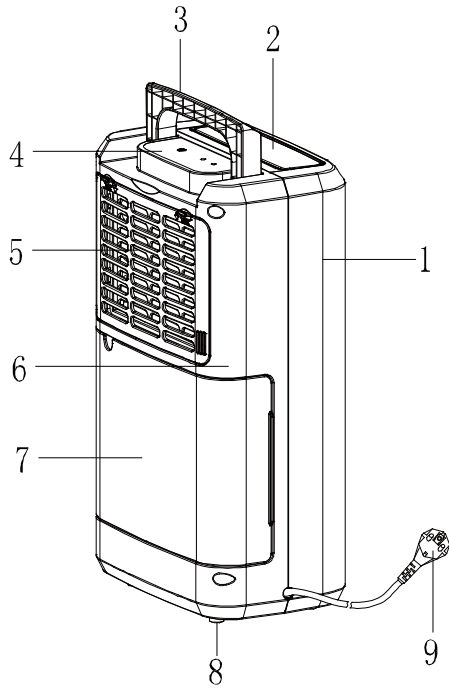

Fig. 1



Fig. 2

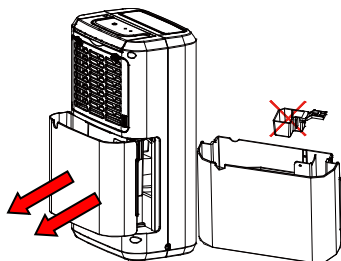

Fig. 3



Fig. 4

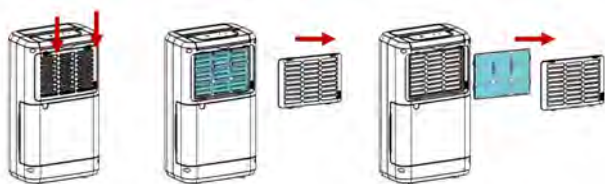
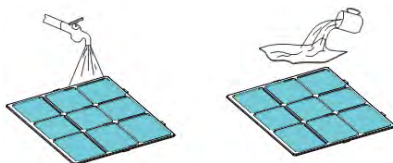

Fig. 5



AVVERTIMENTO

SI PREGA DI UTILIZZARE ATTENTAMENTE LE ISTRUZIONI PER L'USO PRIMA DI UTILIZZARE IL PRODOTTO. CONSERVARE QUESTI IN UN POSTO SICURO PER RIFERIMENTI FUTURI CONSIGLI DI SICUREZZA

Questo apparecchio può essere utilizzato da bambini di età pari o superiore a 8 anni e da persone con ridotte capacità fisiche, sensoriali o mentali o prive di esperienza e conoscenza se sono state seguite o istruite sull'uso dell'apparecchio in modo sicuro e se ne comprendono i pericoli coinvolti.

I bambini non devono giocare con l'apparecchio.

La pulizia e la manutenzione da parte dell'utente non devono essere effettuate da bambini senza supervisione.

Se il cavo di alimentazione è danneggiato, deve essere sostituito dal produttore, dal suo agente di servizio o da persone similmente qualificate per evitare rischi.

L'apparecchio deve essere installato secondo le normative nazionali di cablaggio. La distanza minima consentita per la parte superiore e posteriore dell'apparecchio dalle strutture adiacenti è di 20 cm.

L'apparecchio utilizza un fusibile di tipo T con tensione di 250 V e 2attuale.



AVVERTIMENTO

Non utilizzare mezzi per accelerare il processo di sbrinamento o per pulito, a parte quelli consigliato dal produttore. L'apparecchio deve essere conservato in un locale senza fonti di accensione in continuo funzionamento (ad esempio: fiamme libere, an apparecchio a gas funzionante o

un riscaldatore elettrico funzionante).

Non forare o bruciare.

Tenere presente che i refrigeranti potrebbero non contenere odori. L'apparecchio deve essere installato, utilizzato e immagazzinato in una stanza con una superficie superiore a 4 m².

Quantità massima di carica del refrigerante

R290: 45 g.

Smaltire il refrigerante in base alle normative locali, in modo corretto processi.

La manutenzione deve essere eseguita solo come raccomandato dal produttore.

AVVERTENZA: mantenere le aperture di ventilazione libere da ostruzioni.

AVVERTENZA: l'apparecchio deve essere conservato in un'area ben ventilata in cui le dimensioni della stanza corrispondano all'area della stanza specificata per il funzionamento.

AVVERTENZA: l'apparecchio deve essere conservato in un locale senza il funzionamento continuo di fiamme libere (ad es un apparecchio a

gas funzionante) e fonti di accensione (ad esempio un riscaldatore elettrico funzionante).

L'apparecchio deve essere conservato in modo da evitare danni meccanici.

Qualsiasi persona coinvolta nel lavoro o nell'irruzione in un circuito del refrigerante deve essere in possesso di un certificato in corso di validità rilasciato da un'autorità di valutazione accreditata nel settore, che autorizzi la propria competenza a gestire i refrigeranti in sicurezza in conformità con una valutazione riconosciuta del settore specifica. La manutenzione deve essere eseguita solo come raccomandato dal produttore di apparecchiature. La manutenzione e la riparazione che richiedono l'assistenza di altro personale qualificato devono essere eseguite sotto la supervisione della persona competente nell'uso di refrigeranti infiammabili.

AVVERTENZE

Questo apparecchio è progettato per l'uso domestico e non deve mai essere utilizzato per uso commerciale o industriale in nessun caso. Qualsiasi uso o manipolazione impropria del prodotto fa decadere la garanzia.

Prima di collegare il prodotto, verificare che la tensione di rete

corrisponda a quella indicata sulla scheda etichetta del prodotto.

Il cavo di collegamento alla rete non deve essere aggrovigliato o avvolto attorno al prodotto durante l'uso.

Non utilizzare il dispositivo, né collegare e scollegare la rete di alimentazione con le mani e/o i piedi bagnati. Non tirare il cavo di collegamento per scollegarlo o utilizzarlo come maniglia.

Non tentare mai di spegnere il deumidificatore scollegando la spina.

Per evitare il rischio di incendio o esplosione, non spruzzare sul deumidificatore. Non mettere sostanze infiammabili o chimiche vicine all'unità.

Per evitare che le parti in plastica si sciolgano o prendano fuoco, non posizionare il deumidificatore vicino a fonti di calore elettrodomestici.

Rimuovere l'acqua che è stata raccolta nel serbatoio (l'uso accidentale dell'acqua o il suo utilizzo per altri scopi possono causare malattie e/o incidenti imprevisti).

Parti mobili e calde: non utilizzare l'unità con il coperchio posteriore rimosso. Il deumidificatore deve essere utilizzato su una superficie piana e stabile.

Non utilizzare l'umidificatore e il tubo di scarico a una temperatura ambiente inferiore a 0°C per evitare il congelamento dell'acqua. Non utilizzare all'aperto.

Fare attenzione che un apparecchio di riscaldamento non sia esposto al vento proveniente dall'umidificatore. Non coprire l'unità con indumenti lavati o simili.

Scollegare immediatamente il prodotto dalla rete in caso di guasto o danneggiamento e contattare un servizio di assistenza tecnica ufficiale. Per prevenire qualsiasi rischio di pericolo, non aprire il dispositivo. Solo personale tecnico qualificato del servizio di assistenza tecnica ufficiale del marchio può effettuare riparazioni e procedure sul dispositivo.

DESCRIZIONE

1. Alloggiamento anteriore
2. Uscita aria
3. Maniglia
4. Pannello di controllo
5. Filtra
6. Alloggiamento posteriore
7. Serbatoio dell'acqua
8. Piedini in gomma
9. Cavo di alimentazione

Pannello di controllo:

1. Indicatore del serbatoio dell'acqua pieno
2. Indicatore comp
3. Indicatore di sbrinamento
4. Indicatore del timer
 - a. Pulsante di accensione/spegnimento
 - b. Pulsante Giù
 - c. Pulsante su
 - d. Pulsante timer

INSTALLAZIONE

Svuotare sempre il serbatoio dell'acqua prima di accendere l'unità. Posizionare l'apparecchio su una superficie stabile e lasciare almeno 20 cm di spazio intorno all'apparecchio. Fig. 1 Durante il funzionamento, tenere l'unità chiusa rispetto a porte e finestre per risparmiare energia. Assicurarsi che non vi siano blocchi all'ingresso e all'uscita dell'aria.

ISTRUZIONI PER L'USO:

On/Off: premere il tasto per accendere/spegnere il deumidificatore.

Impostare il livello di umidità (su, giù): premere il pulsante su per aumentare o giù per diminuire il livello di umidità. È possibile impostare l'umidità dal 90% al 30% con incrementi del 5%. La modalità predefinita è "LU". Ciclo continuo.

Nota: premere contemporaneamente SU e GIÙ per convertire la visualizzazione della temperatura o dell'umidità, l'indicatore "°C" è per la temperatura e "%" per l'umidità

Timer: L'apparecchio ha 24 ore. Ogni volta che si preme il pulsante, aumenterà di 1 ora. Per annullare il cronometraggio premere nuovamente il tasto. Il tempo programmato rimane invariato se la macchina si ferma a wok per mancanza d'acqua o durante lo sbrinamento.

ISTRUZIONI PER L'USO:

Srotolare completamente il cavo prima di collegarlo.

Assicurarsi che il serbatoio dell'acqua sia impostato correttamente.

Nota: se il serbatoio dell'acqua è pieno, la spia dell'acqua si accende e il resto non viene visualizzato.

Collegare l'apparecchio alla presa di corrente

Collegare l'apparecchio alla rete.

Premere il pulsante di accensione/spegnimento per accendere/spegnere l'unità.

L'indicatore di alimentazione si accende.

L'umidità attuale verrà visualizzata con le impostazioni di default della modalità continua "CO" e il compressore si avvierà immediatamente per la deumidificazione

Premere questo pulsante per accendere/spegnere l'unità.

Non scollegare direttamente il cavo di alimentazione per forzare la macchina a smettere di funzionare direttamente.

Impostazione dell'umidità

Premere il pulsante su o giù (bo c) per impostare il livello di umidità desiderato nella stanza.

È possibile impostare l'umidità dal 30% al 90% a intervalli del 5% o "CO".

Se l'umidità interna è maggiore o uguale al 3% o più dell'umidità impostata, il compressore e la ventola funzioneranno. La spia del compressore sarà accesa.

Dopo che l'umidità nell'ambiente è stata deumidificata, quando l'umidità scende al di sotto del 2% dell'umidità impostata, il compressore viene spento e la deumidificazione viene interrotta. La spia (spia OK) che raggiunge l'umidità è accesa.

Se il deumidificatore smette di deumidificare e l'umidità nell'ambiente sale al di sopra o uguale al 3% o più dell'umidità impostata, se il compressore ha superato lo stato di protezione di tre minuti, il compressore inizierà a deumidificare.

In base al funzionamento del ciclo di cui sopra, l'umidità interna può essere mantenuta all'umidità impostata.

L'indicatore di umidità ha 3 funzioni:

- Quando imposti l'umidità, indicherà l'umidità che hai selezionato.
- Quando si programma l'ora di accensione e spegnimento dell'unità, verranno visualizzate le ore.
- Quando l'umidità dell'ambiente è inferiore al 35%, visualizzerà "LO".
- Quando l'umidità dell'ambiente è superiore al 95%, mostrerà "HI".

Serbatoio dell'acqua pieno:

Se il serbatoio dell'acqua è pieno, la sua spia si accende e il cicalino suona circa 15 volte. Premere un tasto qualsiasi e il segnale acustico si interrompe.

In questo momento, l'unità ha smesso di funzionare.

Premere un tasto qualsiasi e l'allarme si fermerà immediatamente.

Estrarre e versare il serbatoio dell'acqua. Fig.2

Riposizionare il serbatoio dell'acqua nell'unità e il deumidificatore inizierà a funzionare automaticamente e verrà ripristinato lo stato di funzionamento della macchina originale.

Attenzione: non rimuovere il galleggiante nel serbatoio dell'acqua, altrimenti il sensore dell'acqua non sarà in grado di rilevare il livello dell'acqua e quindi non può funzionare normalmente. Fig.2

Funzione antisbrinamento

Questa funzione sarà attivata quando la temperatura ambiente scende al di sotto di 16°C.

Il display visualizzerà "DEF".

Se la temperatura ambiente <5°C, il controllore si ferma.

Verrà attivato per un periodo di 10 minuti ogni 30 minuti tra 5-12°C.

Verrà inoltre attivato per un periodo di 10 minuti ogni 45 minuti tra 12-16°C.

Quando la temperatura ambiente è superiore a 16°C, viene rilevata la temperatura della batteria. Quando la temperatura ambiente è superiore a 16°C, viene rilevata la temperatura della batteria e il funzionamento viene eseguito in base alla temperatura della batteria, come segue:

- Il compressore è in funzione per 30 minuti, viene rilevata la temperatura della batteria.
- Se la temperatura della batteria è $\leq 1^{\circ}\text{C}$, lo sbrinamento viene interrotto per 10 minuti.

Protezione ritardo compressore:

Ogni volta che il compressore di avvio può avviarsi immediatamente;

Dopo lo spegnimento del compressore, riavviarlo, con un intervallo di almeno 3 minuti.

DRENAGGIO CONTINUO

Collegare un tubo di plastica (con un diametro interno di 10 mm) alla porta di drenaggio continuo attraverso il piccolo foro.

L'acqua può essere scaricata continuamente.

Controllare se il tubo è collegato in modo stabile alla bocca di drenaggio, altrimenti l'acqua fuoriesce. Fig.3

Nota: il tubo dell'acqua non può essere troppo lungo (di solito 0,6 m), l'altezza non può superare l'altezza della bocca di drenaggio o ci saranno perdite d'acqua.

UNA VOLTA FINITO DI UTILIZZARE L'APPARECCHIO:

Arrestare l'apparecchio rilasciando la pressione sul pulsante di accensione/spegnimento.

Scollegare l'apparecchio dalla rete.

Rimuovere l'acqua dal serbatoio dell'acqua.

Per la conservazione, posizionare l'unità in posizione verticale e riporla in un luogo fresco e asciutto, evitando l'esposizione diretta alla luce solare.

MANUTENZIONE:

Spegnere l'apparecchio e scollegare la spina di alimentazione prima di iniziare qualsiasi operazione di pulizia.

Pulizia del corpo:

Pulisci il deumidificatore con un panno asciutto e umido.

Per rimuovere lo sporco pesante, pulirlo con un panno ben strizzato. Non utilizzare mai un panno umido per pulire il pannello di controllo. **NON IMMERGERE IN ACQUA O ALTRI LIQUIDI.**

Pulizia del filtro:

Si consiglia di pulire il filtro ogni 2 settimane.

Quando il filtro di pulizia dell'aria è bloccato, la capacità di deumidificazione sarà ridotta.

Aprire la griglia di aspirazione e rimuovere il filtro dell'aria. Fig.4
Passa leggermente un aspirapolvere sulla superficie del filtro dell'aria per rimuovere lo sporco.

Se il filtro dell'aria è troppo sporco, lavalo con acqua tiepida e un detergente delicato e asciugalo accuratamente.

Inserire il filtro nell'unità senza intoppi. Fig.5

RISOLUZIONE DEI PROBLEMI

Portare l'apparecchio a un servizio di assistenza tecnica autorizzato se il prodotto è danneggiato o se si verificano altri problemi.

Non tentare di smontare o riparare l'apparecchio da soli in quanto ciò potrebbe essere pericoloso.

Se viene rilevata un'anomalia, controllare la tabella seguente.

Problema	Causa	Soluzione
L'apparecchio non funziona	<ul style="list-style-type: none">- La spina di alimentazione è collegata?- Il serbatoio dell'acqua è pieno o non ben assemblato?- La temperatura di esercizio è troppo bassa o troppo alta.	<ul style="list-style-type: none">- Collegare l'apparecchio alla rete.- Eliminare l'acqua dal serbatoio dell'acqua e riposizionarla nell'unità.- Temperatura di lavoro: 5-35°C.

<p>La funzione di deumidificazione non funziona</p>	<ul style="list-style-type: none"> - Il filtro è bloccato - L'ingresso o l'uscita dell'aria sono ostruiti? 	<ul style="list-style-type: none"> - Pulire il filtro secondo le istruzioni di pulizia. - Rimuovere l'ostruzione dall'ingresso o dall'uscita dell'aria.
<p>Nessuna presa d'aria</p>	<ul style="list-style-type: none"> - Il filtro è otturato? 	<ul style="list-style-type: none"> - Pulire lo schermo del filtro secondo le istruzioni di pulizia.
<p>Il funzionamento è rumoroso</p>	<ul style="list-style-type: none"> - La macchina è inclinata o instabile? - Il filtro dell'aria è intasato 	<ul style="list-style-type: none"> - Posizionare l'unità su una superficie piana e solida (per evitare vibrazioni). - Pulire il filtro dell'aria come da istruzioni.
<p>Codice E1</p>	<ul style="list-style-type: none"> - Sensore bobina in corto o circuito aperto 	<ul style="list-style-type: none"> - Verificare se la linea è allentata o sostituire il sensore bobina.

SMALTIMENTO DEL PRODOTTO



Questo prodotto è conforme alla Direttiva Europea 2012/19/UE sull'elettricità e dispositivi elettronici, noti come WEEE (Waste Electrical and Electronic Equipment), fornisce il quadro giuridico applicabile nell'Unione Europea per lo smaltimento e il riutilizzo dei rifiuti di dispositivi elettronici ed elettrici. Non gettare questo prodotto nel cestino, ma recarti presso il centro di raccolta rifiuti elettrici ed elettronici più vicino a casa tua.

INFORMAZIONI SUL SERVIZIO

Verifica in zona

Prima di iniziare a lavorare su sistemi contenenti refrigeranti infiammabili, sono necessari controlli di sicurezza per garantire che il rischio di ignizione sia ridotto al minimo. Per la riparazione dell'impianto di refrigerazione, devono essere osservate le seguenti precauzioni prima di eseguire lavori sull'impianto.

Procedura di lavoro

I lavori devono essere eseguiti secondo una procedura controllata in modo da ridurre al minimo il rischio di presenza di gas o vapori infiammabili durante l'esecuzione dei lavori.

Area di lavoro generale

Tutto il personale addetto alla manutenzione e gli altri che operano nell'area locale devono essere istruiti sulla natura del lavoro svolto. Il lavoro in spazi confinati deve essere evitato. L'area intorno allo spazio di lavoro deve essere sezionata. Assicurarsi che le condizioni all'interno dell'area siano state rese sicure controllando il materiale infiammabile.

Verifica della presenza di refrigerante

L'area deve essere controllata con un rilevatore di refrigerante appropriato prima e durante il lavoro, per garantire che il tecnico sia a conoscenza di atmosfere potenzialmente infiammabili. Assicurarsi che l'apparecchiatura di rilevamento delle perdite in uso sia idonea all'uso con refrigeranti infiammabili, cioè antiscintilla, adeguatamente sigillati oa sicurezza intrinseca.

Presenza di estintore

Se è necessario eseguire lavori a caldo sull'apparecchiatura di refrigerazione o su qualsiasi parte associata, devono essere disponibili attrezzature antincendio appropriate. Avere un estintore a polvere o CO₂ adiacente all'area di ricarica.

Nessuna fonte di accensione

Nessuna persona che esegue lavori in relazione a un sistema di refrigerazione che comporti l'esposizione di tubazioni che contengono o ha contenuto refrigerante infiammabile deve

utilizzare qualsiasi fonte di accensione in modo tale da comportare il rischio di incendio o esplosione. Tutte le possibili fonti di accensione, compreso il fumo di sigaretta, devono essere mantenute sufficientemente lontane dal luogo di installazione, riparazione, rimozione e smaltimento, durante il quale il refrigerante infiammabile può eventualmente essere rilasciato nello spazio circostante. Prima dell'inizio del lavoro, è necessario ispezionare l'area intorno all'apparecchiatura per assicurarsi che non vi siano pericoli di infiammabilità o rischi di accensione. Devono essere esposti i cartelli "Vietato fumare".

Zona ventilata

Assicurarsi che l'area sia all'aperto o che sia adeguatamente ventilata prima di entrare nell'impianto o eseguire qualsiasi lavoro a caldo. Un certo grado di ventilazione deve continuare durante il periodo di esecuzione del lavoro. La ventilazione dovrebbe disperdere in sicurezza qualsiasi refrigerante rilasciato e preferibilmente espellerlo all'esterno nell'atmosfera.

Controlli alle apparecchiature di refrigerazione

Quando i componenti elettrici vengono sostituiti, devono essere idonei allo scopo e alle specifiche corrette. In ogni momento devono essere seguite le linee guida di manutenzione e assistenza del produttore. In caso di dubbio consultare l'ufficio tecnico del produttore per assistenza.

I seguenti controlli devono essere applicati agli impianti che utilizzano refrigeranti infiammabili:

La dimensione della carica è conforme alla dimensione della stanza all'interno della quale si trovano le parti contenenti refrigerante installato;
le macchine e le bocchette di ventilazione funzionino adeguatamente e non siano ostruite;
se si utilizza un circuito frigorifero indiretto, la presenza del circuito secondario deve essere verificata di refrigerante;
la marcatura sull'apparecchiatura continua ad essere visibile e leggibile. I contrassegni e i segni illeggibili devono essere corretti;
tubo o componenti di refrigerazione sono installati in una posizione in cui è improbabile che siano esposti a qualsiasi sostanza che possa corrodere i componenti contenenti refrigerante, a meno che i componenti non siano costruiti con materiali che sono

intrinsecamente resistenti alla corrosione o sono adeguatamente protetti controessendo così corrosivo.

Controlli ai dispositivi elettrici

La riparazione e la manutenzione dei componenti elettrici deve comprendere i controlli di sicurezza iniziali e le procedure di ispezione dei componenti. Se esiste un guasto che potrebbe compromettere la sicurezza, non deve essere collegata alcuna alimentazione elettrica al circuito fino a quando non viene risolto in modo soddisfacente. Se l'anomalia non può essere eliminata immediatamente ma è necessario continuare il funzionamento, deve essere adottata un'adeguata soluzione temporanea. Questo deve essere segnalato al proprietario dell'apparecchiatura in modo che tutte le parti siano avvisate.

I controlli di sicurezza iniziali devono comprendere:

che i condensatori siano scarichi: questo deve essere fatto in modo sicuro per evitare possibilità di scintille;
che nessun componente elettrico sotto tensione e cablaggio siano esposti durante la carica, il ripristino o lo spurgo del sistema;
che vi sia continuità di collegamento a terra.

Riparazioni di componenti sigillati

Durante le riparazioni ai componenti sigillati, tutte le alimentazioni elettriche devono essere scollegate dall'apparecchiatura su cui si sta lavorando prima di rimuovere i coperchi sigillati, ecc. Se è assolutamente necessario disporre di un'alimentazione elettrica all'apparecchiatura durante la manutenzione, allora una forma di perdita permanentemente funzionante il rilevamento deve essere posizionato nel punto più critico per avvertire di una situazione potenzialmente pericolosa.

Particolare attenzione deve essere prestata a quanto segue per garantire che, operando sui componenti elettrici, l'involucro non venga alterato in modo tale da pregiudicare il livello di protezione. Ciò include danni ai cavi, numero eccessivo di collegamenti, terminali non realizzati secondo le specifiche originali, danni alle guarnizioni, montaggio errato dei pressacavi, ecc.

Assicurarsi che l'apparecchio sia montato saldamente.

Assicurarsi che sigilli o sigillature ai materiali non si sono degradati in modo tale da non servire più allo scopo di impedire l'ingresso di atmosfere infiammabili. Le parti di ricambio devono essere conformi alle specifiche del produttore.

NOTA: l'uso di sigillante siliconico può inibire l'efficacia di alcuni tipi di apparecchiature di rilevamento delle perdite. I componenti a sicurezza intrinseca non devono essere isolati prima di lavorare su di essi.

Riparazione di componenti a sicurezza intrinseca

Non applicare carichi induttivi o capacitivi permanenti al circuito senza assicurarsi che questo non superi la tensione e la corrente consentite per l'apparecchiatura in uso.

I componenti a sicurezza intrinseca sono gli unici tipi su cui è possibile lavorare mentre sono vivi in presenza di un'atmosfera infiammabile. L'apparecchiatura di prova deve avere la valutazione corretta.

Sostituire i componenti solo con parti specificate dal produttore. Altre parti possono provocare l'accensione del refrigerante nell'atmosfera a causa di una perdita.

Cablaggio

Verificare che il cablaggio non sia soggetto a usura, corrosione, pressione eccessiva, vibrazioni, spigoli vivi o altri effetti ambientali avversi. Il controllo deve anche tenere conto degli effetti dell'invecchiamento o delle continue vibrazioni provenienti da sorgenti quali compressori o ventilatori.

Rilevazione di refrigeranti infiammabili

In nessun caso possono essere utilizzate potenziali fonti di accensione per la ricerca o il rilevamento di perdite di refrigerante. Non utilizzare una torcia ad alogenuri (o qualsiasi altro rivelatore che utilizzi una fiamma libera).

Metodi di rilevamento delle perdite

I seguenti metodi di rilevamento delle perdite sono ritenuti accettabili per i sistemi contenenti refrigerazione infiammabileerenti.

I rilevatori di perdite elettronici devono essere utilizzati per rilevare i refrigeranti infiammabili, ma la sensibilità potrebbe non essere adeguata o potrebbe essere necessario ricalibrare.

(L'apparecchiatura di rilevamento deve essere calibrata in un'area priva di refrigerante.) Assicurarsi che il rivelatore non sia una potenziale fonte di accensione e sia adatto al refrigerante utilizzato. L'attrezzatura di rilevamento delle perdite deve essere impostata su una percentuale del limite inferiore di infiammabilità (LFL) del refrigerante e deve essere tarata in base al refrigerante impiegato e alla percentuale appropriata di gas (25 % max. mamma) è confermato.

I fluidi per il rilevamento delle perdite sono adatti per l'uso con la maggior parte dei refrigeranti, ma è necessario evitare l'uso di detergenti contenenti cloro poiché il cloro può reagire con il refrigerante e corrodere le tubazioni in rame.

Se si sospetta una perdita, tutte le fiamme libere devono essere rimosse/spente.

Se viene rilevata una perdita di refrigerante che richiede la brasatura, tutto il refrigerante deve essere recuperato dal sistema o isolato (tramite valvole di intercettazione) in una parte del sistema lontana dalla perdita. L'azoto privo di ossigeno (OFN) deve quindi essere spurgato attraverso il sistema sia prima che durante il processo di brasatura.

Rimozione ed evacuazione

Quando si irrompe nel circuito del refrigerante per effettuare riparazioni o per qualsiasi altro scopo convenzionaledevono essere utilizzate le procedure. Tuttavia, è importante seguire le migliori pratiche poiché l'infiammabilità è una considerazione. Si deve attenersi alla seguente procedura:

- Rimuovere il refrigerante;
- spurgare il circuito con gas inerte;
- evacuare;
- spurgare nuovamente con gas inerte;
- aprire il circuito tagliando o brasando.

La carica di refrigerante deve essere recuperata nei cilindri di recupero corretti. Il sistema deve essere "lavato" con octafluoronaftalene (OFN) per rendere l'unità sicura. Potrebbe essere necessario ripetere più volte questo processo. Per questo compito non devono essere utilizzati aria compressa o ossigeno.

Il lavaggio deve essere ottenuto rompendo il vuoto nel sistema con OFN e continuando a riempire fino a raggiungere la pressione di esercizio, quindi sfogando nell'atmosfera e infine abbassando il vuoto.

Questo processo deve essere ripetuto fino a quando non c'è refrigerante all'interno del sistema. Quando viene utilizzata la carica OFN finale, il sistema deve essere sfiato fino alla pressione atmosferica per consentire l'esecuzione del lavoro. Questa operazione è assolutamente fondamentale se si vogliono eseguire operazioni di brasatura sulle tubazioni.

Assicurarsi che l'uscita della pompa del vuoto non sia vicino a fonti di accensione e che ci sia ventilazione a disposizione.

Procedure di ricarica

Oltre alle procedure di ricarica convenzionali, devono essere seguiti i seguenti requisiti.

Assicurarsi che non si verifichi contaminazione di diversi refrigeranti durante l'utilizzo di apparecchiature di ricarica. I tubi o le tubazioni devono essere il più corti possibile per ridurre al minimo la quantità di refrigerante in essi contenuta.

Le bombole devono essere mantenute in posizione verticale. Assicurarsi che il sistema di refrigerazione sia collegato a terra prima di caricare il sistema con il refrigerante.

Etichettare il sistema quando la carica è completa (se non già).
Prestare la massima attenzione a non riempire eccessivamente il sistema di refrigerazione.

Prima di ricaricare il sistema, deve essere sottoposto a prova di pressione con OFN. Il sistema deve essere sottoposto a prova di tenuta al termine della carica ma prima della messa in servizio. Una prova di tenuta di follow-up deve essere eseguita prima dilasciando il sito.

Disattivazione

Prima di eseguire questa procedura, è essenziale che il tecnico conosca completamente il
attrezzatura e tutti i suoi dettagli. È buona norma che tutti i
refrigeranti siano recuperati in modo sicuro.

Prima di eseguire l'operazione, è necessario prelevare un campione di olio e refrigerante nel caso in cui sia necessaria un'analisi prima del riutilizzo del refrigerante rigenerato. È essenziale che l'energia elettrica sia disponibile prima dell'inizio dell'attività.

Acquisire familiarità con l'apparecchiatura e il suo funzionamento.
Isolare elettricamente il sistema.

Prima di tentare la procedura assicurarsi che:

sono disponibili attrezzature di movimentazione meccanica, se richieste, per la movimentazione di bombole di refrigerante;
tutti i dispositivi di protezione individuale siano disponibili e utilizzati correttamente;
il processo di recupero è supervisionato in ogni momento da una persona competente;
le attrezzature e le bombole di recupero sono conformi agli standard appropriati.

Pompare il sistema di refrigerazione, se possibile.

Se il vuoto non è possibile, creare un collettore in modo che il refrigerante possa essere rimosso da varie parti del il sistema.
Assicurarsi che la bombola sia situata sulla bilancia prima che avvenga il recupero.

Avviare la macchina di recupero e operare secondo le istruzioni del produttore.

Non riempire eccessivamente le bombole. (Non più dell'80 % in volume di carica liquida).

Non superare, nemmeno temporaneamente, la pressione massima di esercizio del cilindro.

Quando le bombole sono state riempite correttamente e completato il processo, assicurarsi che le bombole e l'attrezzatura siano rimosse dal sito prontamente e che tutte le valvole di isolamento sull'attrezzatura siano chiuse.

Il refrigerante recuperato non deve essere caricato in un altro sistema di refrigerazione a meno che non lo sia stato pulito e controllato.

Etichettatura

L'attrezzatura deve essere etichettata indicando che è stata dismessa e svuotata del refrigerante. L'etichetta deve essere datata e firmata. Assicurarsi che ci siano etichette sull'apparecchiatura che indicano l'apparecchiatura contiene refrigerante infiammabile.

Recupero

Quando si rimuove il refrigerante da un sistema, sia per manutenzione o smantellamento, è buona norma che tutti i refrigeranti vengano rimossi in modo sicuro.

Quando si trasferisce il refrigerante nelle bombole, assicurarsi che vengano utilizzate solo bombole di recupero del refrigerante appropriate. Assicurarsi che sia disponibile il numero corretto di bombole per contenere la carica totale del sistema. Tutte le bombole da utilizzare sono designate per il refrigerante recuperato ed etichettate per quel refrigerante (ossia bombole speciali per il recupero del refrigerante).

Le bombole devono essere complete di valvola limitatrice di pressione e relative valvole di intercettazione in buono stato di funzionamento. Le bombole di recupero vuote vengono evacuate e, se possibile, raffreddate prima che si verifichi il recupero.

L'attrezzatura per il recupero deve essere in buono stato di funzionamento con una serie di istruzioni relative all'apparecchiatura a portata di mano e che dovrà essere idonea al

recupero di refrigeranti infiammabili. Inoltre, deve essere disponibile un set di bilance tarate e in buone condizioni. I tubi devono essere completi di raccordi di disconnessione a tenuta e in buone condizioni. Prima di utilizzare la macchina di recupero, verificare che sia in buono stato di funzionamento, sia stata adeguatamente mantenuta e che tutti i componenti elettrici associati siano sigillati per impedire l'accensione in caso di rilascio di refrigerante. Consultare il produttore in caso di dubbio.

Il refrigerante recuperato deve essere restituito al fornitore del refrigerante nella bombola di recupero corretta e predisposta la relativa Nota sul trasferimento dei rifiuti. Non miscelare i refrigeranti nelle unità di recupero e soprattutto non in bombole.

Se i compressori o gli oli per compressori devono essere rimossi, assicurarsi che siano stati evacuati a un livello accettabile per assicurarsi che il refrigerante infiammabile non rimanga all'interno del lubrificante. Il processo di evacuazione deve essere effettuato prima della restituzione del compressore ai fornitori. Per accelerare questo processo deve essere impiegato solo il riscaldamento elettrico al corpo del compressore. Quando l'olio viene scaricato un sistema, deve essere eseguito in sicurezza.

Se si sospetta una perdita, tutte le fiamme libere devono essere rimosse/spente.

Se viene rilevata una perdita di refrigerante che richiede la brasatura, tutto il refrigerante deve essere recuperato dal sistema o isolato (tramite valvole di intercettazione) in una parte del sistema lontana dalla perdita. L'azoto privo di ossigeno (OFN) deve quindi essere spurgato attraverso il sistema sia prima che durante il processo di brasatura.

B63730071

Tel (0034) 93 390 42 20 - Fax (0034) 93 390 42 05



ADVERTENCIAS PARA LA ELIMINACIÓN CORRECTA DEL PRODUCTO SEGÚN ESTABLECE LA DIRECTIVA EUROPEA 2002/96/EC.

Al final de su vida útil, el producto no debe eliminarse junto a los residuos urbanos. Debe entregarse a centros específicos de recogida selectiva establecidos por las administraciones municipales, o a los revendedores que facilitan este servicio. Eliminar por separado un aparato eléctrico o electrónico (WEEE) significa evitar posibles consecuencias negativas para el medio ambiente y la salud derivadas de una eliminación inadecuada y permite reciclar los materiales que lo componen, obteniendo así un ahorro importante de energía y recursos. Para subrayar la obligación de eliminar por separado el aparato, en el producto aparece un contenedor de basura móvil listado.

IMPORTANT INFORMATION FOR CORRECT DISPOSAL OF THE PRODUCT IN ACCORDANCE WITH EC DIRECTIVE 2002/96/EC.

At the end of its working life, the product must not be disposed of as urban waste. It must be taken to a special local authority differentiated waste collection centre or to a dealer providing this service. Disposing of a household appliance separately avoids possible negative consequences for the environment and health deriving from inappropriate disposal and enables the constituent materials to be recovered to obtain significant savings in energy and resources. As a reminder of the need to dispose of household appliances separately, the product is marked with a crossed-out wheeled dustbin.

AVERTISSEMENTS POUR L'ÉLIMINATION CORRECTE DU PRODUIT AUX TERMES DE LA DIRECTIVE 2002/96 / CE.

Au terme de son utilisation, le produit ne doit pas être éliminé avec les déchets urbains. Le produit doit être remis à l'un des centres de collecte sélective prévus par l'administration communale ou auprès des revendeurs assurant ce service. Éliminer séparément un appareil électroménager permet d'éviter les retombées négatives pour l'environnement et la santé dérivant d'une élimination incorrecte, et permet de récupérer les matériaux qui le composent dans le but d'une économie importante en termes d'énergie et de ressources. Pour rappeler l'obligation d'éliminer séparément les appareils électroménagers, le produit porte le symbole d'un camion à ordures barré.

ADVERTÊNCIA PARA A ELIMINAÇÃO CORRECTA DO PRODUCTO SEGUNDO ESTABELECIDO PELA DIRECTIVA EUROPEIA 2002/96/EC

No final da sua vida útil, o produto não deve ser eliminado juntos dos resíduos urbanos. Há centros específicos de recolha selectiva estabelecidos pelas administrações municipais, ou pelos revendedores que facilitam este Serviço. Eliminar em separado um aparelho electrónico (WEEE) significa evitar possíveis consequências negativas para o meio ambiente e para a saúde, derivado de uma eliminação incorrecta, pois os materiais que o compõem podem ser reciclados, obtendo assim uma poupança importante de energia e de recursos. Para ter claro que a obrigação que se tem que eliminar o aparelho em separado, na embalagem do aparelho aparece o símbolo de um contenedor de lixo.

AVVERTENZE PER L'ELIMINAZIONE DEL PRODOTTO SECONDO QUANTO PREVISTO DALLA DIRETTIVA EUROPEA 2002/96/EC.

Al termine della loro vita utile, il prodotto non deve essere eliminato insieme ai rifiuti urbani. Deve essere consegnato a centri specifici di raccolta selettiva stabiliti dalle amministrazioni comunali o ai rivenditori che forniscono questo servizio. Eliminare separatamente un apparecchio elettrico o elettronico (WEEE) significa evitare eventuali conseguenze negative per l'ambiente e la salute derivanti da uno smaltimento inadeguato e consente di recuperare i materiali che lo compongono, ottenendo così un importante risparmio di energia e risorse. Per sottolineare l'obbligo di eliminare separatamente.