

LED ZAN USB
Электрическая ловушка со светодиодной подсветкой с питанием от USB

RU	ВАЖНО
-----------	--------------

Перед использованием устройства внимательно прочтите инструкцию. Сохраните это руководство для использования в будущем: содержит важные рекомендации по безопасности при использовании и техническом обслуживании устройства. **ВНИМАНИЕ - ОПАСНОСТЬ! ВЫСОКОЕ НАПРЯЖЕНИЕ** Устройство должно использоваться только в помещении и защищено от непогоды. 

СОДЕРЖАНИЕ УПАКОВКИ

LED ZAN
- инструкция по эксплуатации
- Кабель USB 5 В

КАК РАБОТАЕТ

Самки комаров и других кровожадных насекомых, жаятя, чтобы получить белки, необходимые для созревания яиц. Они перемещаются, следуя визуальным стимулам, таким как свет и обонятельные контрасты, углекислый газ, и запахам, исходящим от тела при дыхании и пототделении. Благодаря комбинации всех этих стимулов, Sandokan LED-ZAN с новыми светодиодами и генераторами тепла привлекает насекомых в зону действия своей электрифицированной сети, где они вскоре умирают. Внешняя сетка отбирает только кровососущих насекомых и откалибрована для минимизации попадания других полезных насекомых в электрифицированную сеть. Мы рекомендуем устанавливать устройство ранней весной, чтобы свести к минимуму количество комаров, когда их популяция еще невелика.

УСТАНОВКА ПРИМАНОК

LED ZAN не использует инсектициды, пестициды, репелленты, эфирные масла, антмоскит. спирали или свечи. В нем не используются опасные химические продукты или потенциально опасные продукты для человеческого тела или для окружающей среды. LED ZAN можно использовать в сочетании с приманками Sandokan, содержащими октенол, карбоновые кислоты и другие молекулы, присутствующие в нормальном метаболизме человека и животных. Использование приманки № 7356 увеличивает эффективность устройства. В этом устройстве используются самые безвредные для окружающей среды методы, доступные на рынке, и оно полностью безопасно для вас и окружающей среды.
Установка:

- Выключите устройство, отсоединив USB-кабель (рис. 1);
- Поместите таблетку в специально отведенные отсеки, расположенные наверху внешней решетки. (Рис. 2-3);
- Включите устройство, повторно подсоединив USB-кабель.
Периодически меняйте приманки в соответствии с указаниями производителя.

ПОЛОЖЕНИЕ ЛОВУШКИ

Для повышения эффективности устройство следует использовать в плохо освещенных помещениях. Устанавливайте LED ZAN в редко посещаемых местах и, в любом случае, никогда не оставляйтесь рядом с устройством слишком долго. Комаров обычно больше привлекает человек, чем устройство, и поэтому они могут укусить вас, прежде чем попадут в ловушку.

LED ZAN можно устанавливать не только в помещении, но и на балконах, беседках и террасах, при условии защиты от дождя и непогоды. Никогда не подвергайте его воздействию воды и не включайте его в розетку во влажном состоянии.

ES	IMPORTANTE
-----------	-------------------

Lea atentamente las instrucciones antes de utilizar el dispositivo. Guarde el presente manual para futuras consultas: contiene importantes indicaciones para la seguridad de empleo y el mantenimiento del dispositivo.

ES IDEAL PARA AMBIENTES INTERNOS Y EXTERNOS: ESTE DISPOSITIVO SE TIENE QUE MANTENER PROTEGIDO CONTRA LOS EVENTOS ATMOSFÉRICOS. 

CONTENIDO DEL ENVASE

LED ZAN USB
- Manual de empleo
- USB Cable

СÓМО FUNCIONA

Las hembras de mosquito y otros insectos que se nutren de sangre, pican para procurarse las proteínas que les sirven para madurar los huevos. Se mueven buscando una víctima que picar, siguiendo estímulos visuales como los contrastes de luz y olfativos, el anhídrido carbónico y los olores emitidos por el cuerpo con la respiración y el sudor.

Creando una combinación de todos estos estímulos, Sandokan LED ZAN USB, con los nuevos aparatos que utilizan leds y generadores de calor, atrae a los insectos hacia el área de acción de su potente parrilla eléctrica, donde mueren rápidamente.

La rejilla de protección está regulada para salvaguardar las mariposas, las luciérnagas y otros insectos útiles, ya que no pueden entrar en contacto con la parrilla.

Se aconseja instalar el dispositivo incluso a principios de la primavera con el fin de limitar el número de mosquitos cuando todavía sean pocos.

INSTALACIÓN DE LOS ATRAYENTES SANDOKAN

LED ZAN no utiliza insecticidas, pesticidas, repelentes, aceites esenciales, espirales anti-mosquitos o velas.

No utiliza productos químicos peligrosos o considerados tales para el hombre y el ambiente. LED ZAN se puede utilizar junto con los atrayentes Sandokan que contienen octenol, ácidos carboxílicos y otras moléculas que forman parte del normal metabolismo de los hombres y los animales.

Si se utiliza junto a el artículo 7356 se incrementa la eficacia contra los mosquitos. Este dispositivo utiliza los métodos más eco-compatibles presentes en el mercado y es seguro tanto para las personas como para el ambiente.

CÓMO INSTALAR LOS ATRAYENTES:
- Apague el dispositivo desconectándolo de la red eléctrica (Fig. 1);
- Coloque la pestaña en los compartimentos diseñados colocados en la parte inferior de la rejilla exterior (Fig. 2-3);tapa con los 4 agujeros de la sede.
- Reactive la trampa conectando el dispositivo a la red eléctrica.

Sustituya periódicamente los atrayentes respetando las indicaciones del producto utilizado.

RU	ВАЖНО
-----------	--------------

Los fabricantes y los importadores cumplirán con su responsabilidad para el reciclaje, el tratamiento y la eliminación ambiental compatible, tanto directamente como participando en un sistema colectivo.

ASISTENCIA TÉCNICA

El producto tiene una garantía de dos años a partir de la fecha de compra. Para utilizar la garantía o para recibir asistencia técnica hay que contactar telefónicamente o por correo electrónico las siguientes referencias: tel. 051 734808 - e-mail: info@sandokan.com

Distribuido por Euroequipe s.r.l. - www.sandokan.com

ТЕХНИЧЕСКОЕ ОБСЛУЖИВАНИЕ И ЧИСТКА

- Выключите устройство, отсоединив USB-кабель (рис. 1);
- Очистите решетки щеткой с мягкой щетиной.
- Выполняйте очистку каждые 15–30 дней или даже чаще, если электрифицированная сеть полностью покрыта насекомыми.
ВНИМАНИЕ! ДЛЯ ОЧИСТКИ УСТРОЙСТВА НЕ ИСПОЛЬЗУЙТЕ ВОДУ.

ВАЖНЫЕ ЗАМЕЧАНИЯ ПО БЕЗОПАСНОСТИ

Удалите весь упаковочный материал и, во избежание удущья, не позволяйте детям играть с ним. Устройство должно использоваться только в помещении и защищено от непогоды. Устройство не должно использоваться людьми (включая детей) с ограниченными физическими или умственными способностями или без какого-либо опыта или знаний, если только они не находятся под наблюдением лица, ответственного за их безопасность, или они не были проинструктированы о том, как использовать устройство. . Устройство следует хранить в недоступном для детей месте. За детьми следует присматривать, чтобы они не играли с устройством. При использовании удлинителей держите розетку вдаль от источников влажности и не допускайте повреждения кабеля. Запрещается использовать устройство в пыльных помещениях, а также с легковоспламеняющимися или взрывоопасными парами. Не используйте устройство, если на нем есть признаки поломки. Не используйте устройство, если оно мокрое или с признаками влажности. Никогда не подвергайте устройство воздействию дождя, не забывайте о нем на открытом воздухе и не подвергайте его воздействию очень грязной окружающей среды. Струя воды из садовой трубы на устройство может привести к поражению электрическим током. Не подходит для использования в сараях, конюшнях и т.п. Не допускайте соприкосновения кабеля или вилки с горячими поверхностями. Если шнур питания поврежден, обратитесь к производителю или в уполномоченную техническую службу для его замены или, в любом случае, у квалифицированного оператора, чтобы предотвратить любой возможный риск. Если одна из частей устройства повреждена, не ремонтируйте ее самостоятельно, а обратитесь в авторизованный сервисный центр. Отключайте устройство, когда оно не используется. Размещайте его на мебели, полках или на полу и всегда на горизонтальных поверхностях. Всегда оставляйте достаточно места вокруг LED ZAN для обеспечения правильной циркуляции воздуха. Перед подключением устройства убедитесь, что напряжение в сети соответствует указанному на этикетке. Это устройство подходит только для использования по назначению. Производитель не несет ответственности за любой ущерб, возникший в результате неправильного использования устройства.

ТЕХНИЧЕСКАЯ ПОДДЕРЖКА

Гарантия на Sandokan Led Zan составляет два года. Чтобы запросить помощь или гарантию, обратитесь по следующим контактам: Тел. 0039051 734808 - электронная почта: info@sandokan.com Производитель Euroequipe s.r.l. - www.sandokan.com

COLOCACIÓN DE LA TRAMPA

Para optimizar la eficacia de atracción del dispositivo hay que utilizarlo en condiciones de escasa luminosidad ambiental. Instale LED ZAN en áreas poco frecuentadas y en cualquier caso no se quede nunca durante un largo periodo de tiempo cerca del aparato. En efecto, en la mayor parte de los casos los mosquitos se sienten más atraídos por el hombre que por el dispositivo y podrían picar antes de ser capturados. Además de poderse instalar en el interior, LED ZAN se puede instalar también en las terrazas, los balcones, los pórticos y los patios si están protegidos contra la lluvia y la intemperie. No se tiene que exponer nunca al agua y no se tiene que conectar a la red eléctrica si está mojado.

МАНТЕНИМIENTO Y LIMPIEZA

- Apague el dispositivo desconectando el cable USB (Fig. 1);
- Limpiar las rejillas con un cepillo suave;
- Realizar operaciones de limpieza cada 15 - 30 días, o incluso más a menudo si la red electrificada está totalmente cubierta por insectos.
¡ATENCIÓN! PARA LIMPIAR EL DISPOSITIVO, NO USE AGUA

NOTAS IMPORTANTES SOBRE LA SEGURIDAD

Elimine todo el material de embalaje.

Para evitar el peligro de asfixia no permita que los niños jueguen con él.

El aparato se tiene que utilizar exclusivamente en ambientes internos o protegido de la intemperie.

El aparato no está destinado para ser usado por personas (niños incluidos) cuyas capacidades físicas, sensoriales o mentales sean reducidas, o bien con falta de experiencia o de conocimiento, a no ser que se les asegure, mediante la intermediación de una persona responsable de su seguridad, una vigilancia o la comprensión de las instrucciones relativas al uso del aparato.

El aparato se tiene que mantener fuera del alcance de los niños. Los niños se tienen que vigilar, controlando que no jueguen con el aparato.

Conecte el alimentador a una toma mural protegida contra la humedad y el agua, no utilice cables alargadores

El aparato no se tiene que utilizar en lugares en los que pueda haber polvo o vapores inflamables o explosivos.

No use el aparato si presenta roturas.

No use el aparato si está mojado o con restos de humedad.

No exponga nunca el aparato a la lluvia y no lo exponga a ambientes muy sucios.

Existe el riesgo de una descarga eléctrica si el chorro de un tubo de regar entra en directo contacto con el dispositivo.

No es adecuado para usarlo en graneros, establos y lugares parecidos.

Evite que el cable o el enchufe toquen superficies calientes.

Si el cable de alimentación resulta dañado, tiene que ser sustituido por el fabricante o por su Servicio de Asistencia Técnica o en cualquier caso por una persona con una capacitación parecida, con el fin de prevenir cualquier riesgo.

Si una parte del aparato resultase dañada, no intente efectuar por su cuenta las reparaciones y diríjase a un centro de Asistencia.

Cuando no se use desenchufe el aparato.

El aparato se puede colocar sobre los muebles, las estanterías o el suelo, pero siempre sobre superficies horizontales.

Compruebe siempre que haya suficiente espacio alrededor de LED ZAN para que circule el aire.

Este aparato está destinado sólo y exclusivamente al uso para el que ha sido concebido y el constructor no es responsable de eventuales daños causados por un uso impropio.

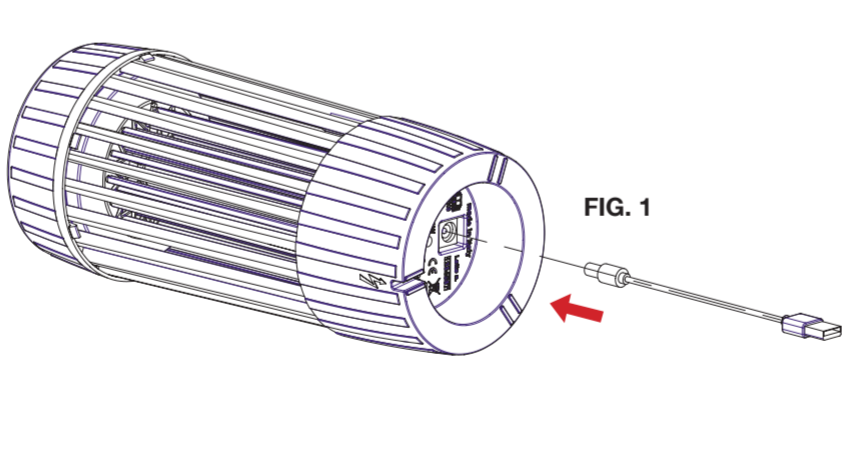

FIG. 2

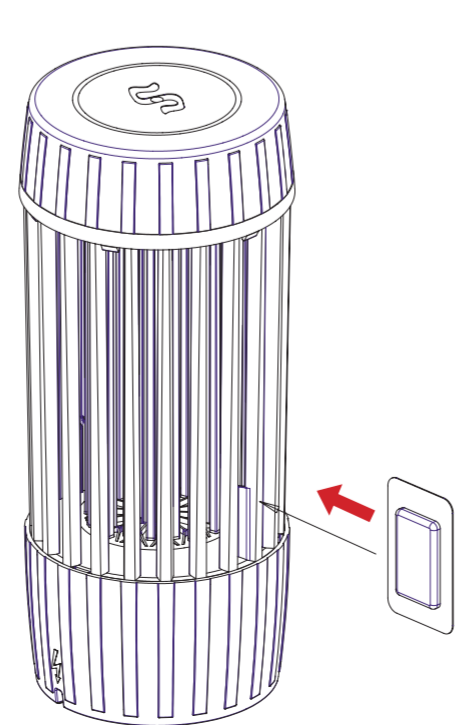
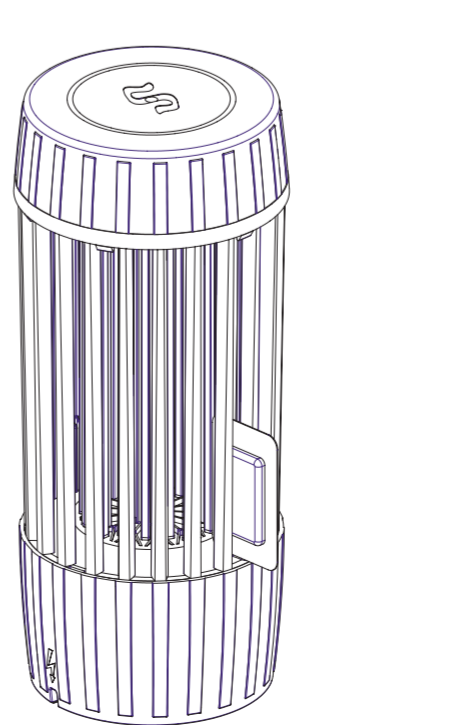

FIG. 3



RU	ВАЖНО
-----------	--------------

ГАРАНТИЯ

УСЛОВИЯ: на данное устройство предоставляется гарантия в течение двух лет с даты покупки, что подтверждается документом, выданным дилером. В документе должно быть указано имя дилера и дата продажи. Настоящая гарантия не влияет на права потребителя, вытекающие из директивы 99/44 / CE, которая касается некоторых аспектов продаж и гарантий на потребительские товары. Потребитель может претендовать на указанные права только у своего продавца. Гарантия подразумевает бесплатную замену или ремонт неисправных компонентов, возникших в результате неправильного изготовления. Производитель может принять решение о замене продукта, если произойдет непоправимая или частая поломка такого же характера. Гарантия на новый товар будет действовать до конца предыдущего контракта. Гарантия не распространяется на дефектные детали, неэффективность которых является результатом небрежного обращения с продуктом (несоблюдение инструкций по эксплуатации), неправильной установки или технического обслуживание, проводимое неуполномоченным персоналом, устранение повреждений и все обстоятельства, которые могут быть связаны с неправильным производством. Гарантия не распространяется также на операции по установке и прокладке кабелей, а также на текущее обслуживание, указанное в буклете с инструкциями. На люминесцентные лампы не распространяется гарантия (для продуктов, предоставленных), и на все случаи неправильного использования продукта. Клиент обязан проверить хорошее состояние люминесцентные лампы (если в комплекте) перед покупкой. Euroequipe s.r.l. не несет ответственности за возможный ущерб людям, животным или вещам, возникший в результате несоблюдения мер предосторожности, указанных в буклете с инструкциями, и, в частности, указаний, касающихся операций по установке, использованию и техническому обслуживанию. Для получения гарантийного ремонта потребитель обратится в Euroequipe s.r.l. тел: 0039051 734808 электронная почта: info@sandokan.com. Стоимость доставки до Euroequipe s.r.l. оплачивается клиентом, так как риски при транспортировке в Euroequipe s.r.l. оплачиваются Сервисным центром, когда повторно отправить устройство клиенту. **ВНИМАНИЕ: ГАРАНТИЯ ДЕЙСТВУЕТ ДЛЯ СТРАН ЕСС. ВАЖНАЯ ИНФОРМАЦИЯ ОТНОСИТЕЛЬНО ЭКОЛОГИЧЕСКОЙ УТИЛИЗАЦИИ ПРИБОРА :** Этот продукт соответствует Директиве ЕС 2002/96 / ЕС. На этом приборе есть символ мусорной корзины с решеткой. Это указывает на то, что по окончании срока службы его нельзя утилизировать как бытовые отходы, а следует доставить в центр сбора отработанного электрического и электронного оборудования или вернуть розничному продавцу при покупке замены. Пользователь несет ответственность за утилизацию этого устройства через соответствующие каналы по окончании его срока службы. Невыполнение этого требования может повлечь за собой штрафные санкции, установленные законодательством, регулирующим утилизацию отходов. Правильный дифференцированный сбор и последующая переработка, а также экологически безопасная утилизация отработанного оборудования позволяет избежать ненужного ущерба окружающей среде и возможного связанных с риском для здоровья, а также способствует переработке материалов, используемых в приборе. Для получения дополнительной информации о сборе и утилизации мусора обратитесь в местную службу утилизации отходов или в магазин, в котором вы приобрели прибор. Производители и импортеры выполняют свои обязанности по переработке, и экологически безопасной утилизации либо напрямую, либо участвуя в коллективных системах.

ES	IMPORTANTE
-----------	-------------------

Lea atentamente las instrucciones antes de utilizar el dispositivo. Guarde el presente manual para futuras consultas: contiene importantes indicaciones para la seguridad de empleo y el mantenimiento del dispositivo.

ES IDEAL PARA AMBIENTES INTERNOS Y EXTERNOS: ESTE DISPOSITIVO SE TIENE QUE MANTENER PROTEGIDO CONTRA LOS EVENTOS ATMOSFÉRICOS. 

ГАРАНТІА

CONDICIONES: El aparato está garantizado durante un periodo de dos años a partir de la fecha de compra comprobada a través de un documento válido para los efectos fiscales, expedido por el revendedor autorizado que certifica el nombre del revendedor y la fecha en la que se ha efectuado la venta.

La presente garantía no afectará a los derechos del consumidor descritos en el Decreto Legislativo 24/2002 "Aplicación de la directiva 99/44/CE sobre algunos aspectos de la venta y de las garantías de los bienes de consumo", derechos que el consumidor puede hacer valer exclusivamente respecto al propio vendedor.

La presente garantía es válida sólo en el territorio de la Comunidad Europea.

Durante el periodo de garantía de 24 meses, Euroequipe srl se compromete a reparar o sustituir gratis las partes que componen el aparato reconocidas defectuosas en su origen por vicios de fabricación.

En el caso de una avería irreparable o repetida con el mismo origen, el fabricante podrá decidir si sustituir el aparato. La garantía sobre el nuevo aparato tendrá validez hasta que termine el contrato originario.

No están cubiertas por la garantía todas las partes que resulten defectuosas a causa de negligencia o descuido durante el uso (falta de respeto de las instrucciones para el funcionamiento del aparato), de una incorrecta operación de instalación o mantenimiento realizadas por personal no autorizado, de daños debidos al transporte o bien de circunstancias que en cualquier caso no se puedan asociar a defectos de fabricación del aparato.

También están excluidas de las prestaciones en garantía las intervenciones inherentes a la instalación de los sistemas de alimentación, así como las operaciones de mantenimiento citadas en el manual de instrucciones.

Además, la garantía está excluida en todos los casos de uso impropio del aparato.

Para obtener la intervención en el periodo de garantía, el consumidor tendrá que contactar el Centro de Asistencia de Euroequipe srl tel: +39 051 734808 e-mail: info@sandokan.com.

Euroequipe srl declina cualquier responsabilidad por eventuales daños que puedan causarse directa o indirectamente a personas, cosas y animales domésticos como consecuencia de la falta de respeto de todas las prescripciones indicadas en el presente manual de instrucciones y concernientes especialmente a las advertencias en tema de instalación, uso y mantenimiento del equipo.

En el caso de que el aparato se envíe al Centro del Servicio de Asistencia Técnica situado en Via del Lavoro 1/3 40053 Valsamoggia Loc. Crespellano (BO), los riesgos y los costes de transporte relativos serán a cargo del usuario. Los gastos para enviarlo al usuario son a cargo del Servicio de Asistencia Euroequipe srl.

RU	ВАЖНО
-----------	--------------

INFORMACIÓN IMPORTANTE PARA LA ELIMINACIÓN AMBIENTAL COMPATIBLE 

IMPORTANTE: Este producto es conforme a la Directiva EU 2002/96/EC.

El símbolo del cubo de basura tachado que se muestra en el aparato indica que el producto, al final de su vida útil y teniendo que ser tratado separadamente de los residuos domésticos, se tiene que entregar a un centro de recogida selectiva para aparatos eléctricos y electrónicos o bien se tiene que volver a entregar al revendedor en el momento de la compra de un nuevo aparato equivalente.

El usuario es responsable de la entrega del aparato al final de su vida en las específicas estructuras de recogida previstas por la vigente legislación sobre los residuos.

La adecuada recogida selectiva del aparato eliminado para su sucesivo reciclaje, así como el tratamiento y la eliminación ambiental compatible, contribuyen a evitar posibles efectos negativos en el medio ambiente y en la salud, favoreciendo el reciclaje de los materiales de los que está compuesto el producto. Para información más detallada inherente a los sistemas de recogida disponibles hay que contactar el servicio local de eliminación de los residuos o la tienda en la que se ha comprado.



manuale d'uso/user manual

ITA IMPORTANTE

Leggere attentamente le istruzioni prima di utilizzare il dispositivo. Conservare il presente manuale per future referenze: contiene importanti indicazioni per la sicurezza d'uso e manutenzione del dispositivo.

ATTENZIONE – PERICOLO! ALTA TENSIONE
QUESTO DISPOSITIVO È DA UTILIZZARE ESCLUSIVAMENTE ALL'INTERNO O AL RIPARO DALLE INTEMPERIE



CONTENUTO DELLA CONFEZIONE

LED ZAN
- Manuale d'utilizzo
- Cavo USB 5V

COME FUNZIONA

Le femmine di zanzara degli altri insetti che si nutrono di sangue pungono per procurarsi le proteine che servono loro per maturare le uova. Si muovono alla ricerca dell'ospite da pungere seguendo stimoli visivi come i contrasti di luce e olfattivi come l'anidride carbonica, e gli odori emessi dal corpo con il respiro e la sudorazione.

Creando una combinazione di tutti questi stimoli, Sandokan LED-ZAN, con i nuovi apparati Led e generatori di calore, attira gli insetti nell'area d'azione della sua griglia elettrificata dove muoiono rapidamente.

La griglia esterna di protezione è calibrata in modo da salvaguardare farfalle, lucciole ed altri insetti utili che non riescono ad entrare in contatto con la griglia elettrificata.

È consigliabile installare il dispositivo già da inizio primavera in modo da limitare la popolazione di zanzare quando è ancora poco numerosa.

INSTALLAZIONE DEGLI ATTRATTIVI SANDOKAN

LED ZAN non fa uso di insetticidi, pesticidi, repellenti, oli essenziali, spirali antizanzara o candele. Non fa uso di prodotti chimici pericolosi o ritenuti tali per l'uomo e l'ambiente. LED ZAN può essere utilizzato in abbinamento agli attrattivi Sandokan contenenti ottoleno, acidi carbossilici e altre molecole facenti parte del normale metabolismo di uomini e animali.

Utilizzato in abbinamento all' art. 7356 l'efficacia nei confronti delle zanzare è incrementata.

Questo dispositivo impiega i metodi più ecocompatibili sul mercato ed è sicuro per voi e il vostro ambiente.

COME INSTALLARE GLI ATTRATTIVI:

- Spegnere il dispositivo scollegandolo dalla presa USB (Fig. 1);
- Inserire la pastiglia nell'apposito/i vano/i porta attrattivo posti alla base della griglia esterna, (Fig. 2-3)
- Riattivare la trappola, collegando il dispositivo alla presa USB

Sostituire periodicamente gli attrattivi attenendosi alle indicazioni dell'attrattivo adoperato.

<p>LED ZAN USB USB powered LED lights Insect Killer</p>
<p>EN IMPORTANT</p>
<p>Before using the device, carefully read the instructions. Keep this manual for future reference: it includes important safety recommendations for the use and maintenance of the device.</p>
<p>ATTENTION – DANGER ! HIGH VOLTAGE THE DEVICE SHALL BE USED INDOORS AND PROTECTED FROM THE ELEMENTS, ONLY</p>
<p>PACK CONTENTS</p>
<p>LED ZAN - User manual - USB 5V Cable</p>
<p>HOW IT WORKS</p>
<p>Mosquito and other insect females feeding on blood bite to obtain the proteins they need for their eggs to mature. They fly around to find the hosts to bite following visual stimuli such as light and olfactory contrasts: carbon dioxide and the odours released by the human body through breathing and sweating. Through the combination of all these stimuli, Sandokan LED-ZAN, with its new Leds and heat generators, attracts the insects inside the action area of its electrified grid where they soon die The outer grid selects only the blood sucking insects and it is calibrated to minimize the inlet of other useful insects into the electrified grid We recommend installing the device in early spring so as to minimize the number of mosquitos when their population is still small.</p>
<p>INSTALLATION OF SANDOKAN LURE</p>
<p>LED ZAN doesn't make use of insecticides, pesticides, repellents, essential oils, antimosquito spirals or candles. It does not make use of hazardous chemical products or possibly hazardous products to the human body or to the environment. LED ZAN can be used in combination with Sandokan attractants containing octenol, carboxylic acids and other molecules present in the normal metabolism of humans and animals.</p>
<p>Using the attractant item n. 7356 increases the efficacy of the device. This device makes use of the most environmentally-friendly methods available on the market, and is completely safe for you and the environment.</p>
<p>Installation: - Switch off the device by disconnecting the USB cable (Fig. 1); - Place the tab in the designed compartments placed at the bottom of the outer grid. (Fig. 2-3); - Switch on the device by reconnecting the USB cable.</p>
<p>Periodically replace the attractants, as stated in the indication of the manufacturer.</p>

<p>LED ZAN USB USB powered LED lights Insect Killer</p>
<p>EN IMPORTANT</p>
<p>Before using the device, carefully read the instructions. Keep this manual for future reference: it includes important safety recommendations for the use and maintenance of the device.</p>
<p>ATTENTION – DANGER ! HIGH VOLTAGE THE DEVICE SHALL BE USED INDOORS AND PROTECTED FROM THE ELEMENTS, ONLY</p>
<p>PACK CONTENTS</p>
<p>LED ZAN - User manual - USB 5V Cable</p>
<p>HOW IT WORKS</p>
<p>Mosquito and other insect females feeding on blood bite to obtain the proteins they need for their eggs to mature. They fly around to find the hosts to bite following visual stimuli such as light and olfactory contrasts: carbon dioxide and the odours released by the human body through breathing and sweating. Through the combination of all these stimuli, Sandokan LED-ZAN, with its new Leds and heat generators, attracts the insects inside the action area of its electrified grid where they soon die The outer grid selects only the blood sucking insects and it is calibrated to minimize the inlet of other useful insects into the electrified grid We recommend installing the device in early spring so as to minimize the number of mosquitos when their population is still small.</p>
<p>INSTALLATION OF SANDOKAN LURE</p>
<p>LED ZAN doesn't make use of insecticides, pesticides, repellents, essential oils, antimosquito spirals or candles. It does not make use of hazardous chemical products or possibly hazardous products to the human body or to the environment. LED ZAN can be used in combination with Sandokan attractants containing octenol, carboxylic acids and other molecules present in the normal metabolism of humans and animals.</p>
<p>Using the attractant item n. 7356 increases the efficacy of the device. This device makes use of the most environmentally-friendly methods available on the market, and is completely safe for you and the environment.</p>
<p>Installation: - Switch off the device by disconnecting the USB cable (Fig. 1); - Place the tab in the designed compartments placed at the bottom of the outer grid. (Fig. 2-3); - Switch on the device by reconnecting the USB cable.</p>
<p>Periodically replace the attractants, as stated in the indication of the manufacturer.</p>

<p>LED ZAN USB Destructeur d'insectes USB avec lumière LED</p>
<p>FR IMPORTANT</p>
<p>Lire attentivement les instructions avant d'utiliser le dispositif. Conserver le présent manuel pour de futures références : il contient des indications importantes pour la sécurité d'utilisation et l'entretien du dispositif. ATTENTION – DANGER ! HAUTE TENSION CE DISPOSITIF DOIT ÊTRE UTILISÉ EXCLUSIVEMENT EN INTÉRIEUR OU À COUVERT DES INTEMPÉRIES</p>
<p>CONTENU DU CONDITIONNEMENT</p>
<p>LED ZAN - Manuel utilisateur - USB 5V Cable</p>
<p>COMMENT IL FONCTIONNE</p>
<p>Les femelles des moustiques et des autres insectes qui se nourrissent de sang piquent pour se procurer les protéines leur étant nécessaires pour la maturation de leurs œufs. Elles partent en quête d'un hôte à piquer suivant des stimulus visuels, comme les contrastes de lumière, et olfactifs, tels que l'anhydride carbonique et les odeurs émis par le corps avec la respiration et la transpiration. Créant une combinaison de tous ces stimulus, Sandokan LED ZAN, grâce aux nouveaux équipements à LED et aux générateurs de chaleur, attire les insectes dans le rayon d'action de son grille électrique dabs lequel ils meurent rapidement. La grille de protection est calibrée afin de protéger les papillons, les vers luisants et autres insectes utiles en les empêchant d'entrer dans la grille électrifié. Il est conseillé d'installer le dispositif dès le début du printemps, de façon à limiter la population de moustiques lorsqu'elle est encore peu nombreuse.</p>
<p>INSTALLATION DES ÉLÉMENTS ATTRACTIFS SANDOKAN</p>
<p>LED ZAN n'utilise pas d'insecticides, de pesticides, de répulsifs, d'huiles essentielles, de spirales anti-moustiques ou de bougies. Il n'utilise pas non plus de produits chimiques dangereux ou considérés comme tels pour l'homme et pour l'environnement. LED ZAN peut être utilisé en association avec les éléments attractifs Sandokan contenant de l'octénol, des acides carboxyliques et d'autres molécules faisant normalement partie du métabolisme des hommes et des animaux.</p>
<p>Utilisé en association avec l'art. 7356, l'efficacité d'attraction à l'égard des moustiques est augmentée. Ce dispositif, qui utilise les méthodes les plus écocompatibles existant sur le marché, est sûr pour vous et pour votre environnement.</p>
<p>Installation: - Eteindre le dispositif en le débranchant de la prise USB (Fig. 1); - Placer la tablette dans les compartements positionnés à la base de la grille extérieure (Fig. 2-3); - Réactiver le piège en le branchant sur la prise de courant.</p>
<p>Remplacer les tablettes selon les indications présentes sur les instructions de l'attractif.</p>

POSIZIONAMENTO DELLA TRAPPOLA

Per ottimizzare l'efficacia attrattiva del dispositivo è necessario utilizzarlo in condizioni di scarsa luminosità ambientale. Installare LED ZAN in aree poco frequentate e, comunque, non sostare mai per lungo tempo in prossimità dell'apparecchio. Le zanzare, infatti, nella maggior parte dei casi sono più attratte dall'uomo che dal dispositivo e potrebbero pungere prima di essere catturate.

Oltre che all'interno, MOSQUIT ALL può essere installato anche in terrazzi, balconi, gazebo, patii solo se al riparo da pioggia ed intemperie. Non esporlo mai all'acqua e non collegarlo alla rete elettrica se bagnato.

MANUTENZIONE E PULIZIA

- Scollegare il dispositivo dalla presa USB
- Pulire le griglie con un pennellino a setola morbida
- Effettuare le operazioni di pulizia ogni 15 - 30 giorni, o più spesso se la griglia elettrificata risulta completamente coperta di insetti.

ATTENZIONE! PER LA PULIZIA NON UTILIZZARE ACQUA

NOTE IMPORTANTI DI SICUREZZA

Togliere tutto il materiale di imballaggio e, per evitare pericolo di soffocamento, non consentire ai bambini di giocare.
L'apparecchio è da utilizzarsi esclusivamente in ambienti interni o al riparo dalle intemperie.
Questo dispositivo può essere utilizzato da bambini a partire dagli 8 anni e da persone diversamente abili menomazioni fisiche, sensoriali o mentali o mancanza di esperienza e conoscenza condizione che siano stati posti sotto controllo o abbiano ricevuto istruzioni in merito uso sicuro del dispositivo e che ne comprendano i pericoli.
I bambini lo fanno non deve utilizzare il dispositivo come un giocattolo.
La pulizia e la manutenzione da parte dell'utente non devono essere eseguita da bambini, senza supervisione.
Quando si utilizzano prolunghe, tenere la presa di corrente lontano dall'umidità ed evitare danni al cavo.
L'apparecchio non deve essere utilizzato in luoghi in cui possano essere presenti polveri o vapori infiammabili o esplosivi.
Non usare l'apparecchio se presenta rotture.
Non usare l'apparecchio se bagnato o con tracce di umidità.
Non esporre mai l'apparecchio alla pioggia, non dimenticarlo all'aperto e non esporlo ad ambienti molto sporchi.
C'è rischio di scossa elettrica se il getto di un tubo da giardino viene diretta sul dispositivo.
Non adatto per l'uso in granai, stalle e luoghi simili.
Evitare che il cavo o la spina tocchino superfici calde.
Se il cavo di alimentazione risulta danneggiato, esso deve essere sostituito dal costruttore o dal suo servizio assistenza tecnica o comunque da una persona con qualifica simile, in modo da prevenire ogni rischio.
Se una parte dell'apparecchio risulta danneggiata, non tentare di effettuare autonomamente le riparazioni, ma rivolgersi ad un centro di assistenza.
Staccare la spina quando non si usa.
Assicurarsi sempre che vi sia sufficiente spazio intorno a LED ZAN per la circolazione dell'aria.
Prima di inserire la spina accertarsi che la tensione di rete sia la stessa indicata sull'adesivo.
Questo apparecchio è destinato solo ed esclusivamente all'uso per il quale è stato concepito ed i costruttore non è responsabile per eventuali danni derivati da un uso improprio.
Attendere almeno un minuto dopo la disconnessione dell'apparecchio dalla rete di alimentazione prima di toccare la griglia.

POSITION OF THE TRAP

To optimise its effectiveness, the device will have to be used in poor-lighted environments. Install LED ZAN in sparsely attended areas and, anyway, never remain near the device for too long. In fact, mosquitos are generally more attracted by persons than by the device, and could thus bite you before being trapped.
As well as indoor, LED ZAN can be also installed on balconies, gazebos and patios, provided that it is protected against rain and elements. Never expose it to water, and do not plug it into a power outlet when wet.

MAINTENANCE AND CLEANING

- Switch off the device by disconnecting the USB cable (Fig. 1);
- Clean the grid with a soft brush;
- Perform cleaning operations every 15 - 30 days, or even more often if the electrified grid is fully covered by insects.

ATTENTION! TO CLEAN THE DEVICE, DO NOT USE WATER

IMPORTANT SAFETY NOTICES

Remove all packing material and, to prevent any chocking, do not allow children playing with it. The device shall be used indoors and protected from the elements, only.
The device shall not be used by people (children included) with reduced physical or mental capacities, or without any experience or knowledge, unless they are under the supervision of a person responsible for their safety or they have been instructed on how to use the device.
The device shall be kept out of the reach of children.
Children shall be watched over to make sure they do not play with the device.
When using extensions, keep the power socket away from any humidity source, and prevent cable damaging.
The device shall not be used in dusty areas, or with flammable or explosive vapours.
Do not use the device if it shows signs of breaks.
Do not use the device if it is wet or shows signs of moisture.
Never expose the device to rain, do not forget it outdoors, and do not expose it to very dirty environments.
The water jet of a garden pipe on the device may result in an electric shock.
Not suitable for use inside barns, stables, or similar.
Prevent cable or plug from touching hot surfaces.
Should the power cable be damaged, have it replaced by the manufacturer or by the authorized technical service or, anyway, by a qualified operator, so as to prevent any possible risk.
If one of device parts is damaged, do not fix it by yourself, but contact an authorised service centre.
Unplug the device when not in use.
Place it on furniture, shelves or on the floor, and always on horizontal surfaces.
Always make sure to leave enough room around the LED ZAN to ensure a correct air circulation.
Before plugging the device in, make sure that mains voltage is the same specified on the label.
This device is suitable for its intended use, only. The manufacturer will not be liable for any damage resulting from device misuse.

POSITIONNEMENT DU PIÈGE

<p>LED ZAN USB Destructeur d'insectes USB avec lumière LED</p>
<p>FR IMPORTANT</p>
<p>Lire attentivement les instructions avant d'utiliser le dispositif. Conserver le présent manuel pour de futures références : il contient des indications importantes pour la sécurité d'utilisation et l'entretien du dispositif. ATTENTION – DANGER ! HAUTE TENSION CE DISPOSITIF DOIT ÊTRE UTILISÉ EXCLUSIVEMENT EN INTÉRIEUR OU À COUVERT DES INTEMPÉRIES</p>
<p>CONTENU DU CONDITIONNEMENT</p>
<p>LED ZAN - Manuel utilisateur - USB 5V Cable</p>
<p>COMMENT IL FONCTIONNE</p>
<p>Les femelles des moustiques et des autres insectes qui se nourrissent de sang piquent pour se procurer les protéines leur étant nécessaires pour la maturation de leurs œufs. Elles partent en quête d'un hôte à piquer suivant des stimulus visuels, comme les contrastes de lumière, et olfactifs, tels que l'anhydride carbonique et les odeurs émis par le corps avec la respiration et la transpiration. Créant une combinaison de tous ces stimulus, Sandokan LED ZAN, grâce aux nouveaux équipements à LED et aux générateurs de chaleur, attire les insectes dans le rayon d'action de son grille électrique dabs lequel ils meurent rapidement. La grille de protection est calibrée afin de protéger les papillons, les vers luisants et autres insectes utiles en les empêchant d'entrer dans la grille électrifié. Il est conseillé d'installer le dispositif dès le début du printemps, de façon à limiter la population de moustiques lorsqu'elle est encore peu nombreuse.</p>
<p>INSTALLATION DES ÉLÉMENTS ATTRACTIFS SANDOKAN</p>
<p>LED ZAN n'utilise pas d'insecticides, de pesticides, de répulsifs, d'huiles essentielles, de spirales anti-moustiques ou de bougies. Il n'utilise pas non plus de produits chimiques dangereux ou considérés comme tels pour l'homme et pour l'environnement. LED ZAN peut être utilisé en association avec les éléments attractifs Sandokan contenant de l'octénol, des acides carboxyliques et d'autres molécules faisant normalement partie du métabolisme des hommes et des animaux.</p>
<p>Utilisé en association avec l'art. 7356, l'efficacité d'attraction à l'égard des moustiques est augmentée. Ce dispositif, qui utilise les méthodes les plus écocompatibles existant sur le marché, est sûr pour vous et pour votre environnement.</p>
<p>Installation: - Eteindre le dispositif en le débranchant de la prise USB (Fig. 1); - Placer la tablette dans les compartements positionnés à la base de la grille extérieure (Fig. 2-3); - Réactiver le piège en le branchant sur la prise de courant.</p>
<p>Remplacer les tablettes selon les indications présentes sur les instructions de l'attractif.</p>

<p>LED ZAN USB Destructeur d'insectes USB avec lumière LED</p>
<p>FR IMPORTANT</p>
<p>Lire attentivement les instructions avant d'utiliser le dispositif. Conserver le présent manuel pour de futures références : il contient des indications importantes pour la sécurité d'utilisation et l'entretien du dispositif. ATTENTION – DANGER ! HAUTE TENSION CE DISPOSITIF DOIT ÊTRE UTILISÉ EXCLUSIVEMENT EN INTÉRIEUR OU À COUVERT DES INTEMPÉRIES</p>
<p>CONTENU DU CONDITIONNEMENT</p>
<p>LED ZAN - Manuel utilisateur - USB 5V Cable</p>
<p>COMMENT IL FONCTIONNE</p>
<p>Les femelles des moustiques et des autres insectes qui se nourrissent de sang piquent pour se procurer les protéines leur étant nécessaires pour la maturation de leurs œufs. Elles partent en quête d'un hôte à piquer suivant des stimulus visuels, comme les contrastes de lumière, et olfactifs, tels que l'anhydride carbonique et les odeurs émis par le corps avec la respiration et la transpiration. Créant une combinaison de tous ces stimulus, Sandokan LED ZAN, grâce aux nouveaux équipements à LED et aux générateurs de chaleur, attire les insectes dans le rayon d'action de son grille électrique dabs lequel ils meurent rapidement. La grille de protection est calibrée afin de protéger les papillons, les vers luisants et autres insectes utiles en les empêchant d'entrer dans la grille électrifié. Il est conseillé d'installer le dispositif dès le début du printemps, de façon à limiter la population de moustiques lorsqu'elle est encore peu nombreuse.</p>
<p>INSTALLATION DES ÉLÉMENTS ATTRACTIFS SANDOKAN</p>
<p>LED ZAN n'utilise pas d'insecticides, de pesticides, de répulsifs, d'huiles essentielles, de spirales anti-moustiques ou de bougies. Il n'utilise pas non plus de produits chimiques dangereux ou considérés comme tels pour l'homme et pour l'environnement. LED ZAN peut être utilisé en association avec les éléments attractifs Sandokan contenant de l'octénol, des acides carboxyliques et d'autres molécules faisant normalement partie du métabolisme des hommes et des animaux.</p>
<p>Utilisé en association avec l'art. 7356, l'efficacité d'attraction à l'égard des moustiques est augmentée. Ce dispositif, qui utilise les méthodes les plus écocompatibles existant sur le marché, est sûr pour vous et pour votre environnement.</p>
<p>Installation: - Eteindre le dispositif en le débranchant de la prise USB (Fig. 1); - Placer la tablette dans les compartements positionnés à la base de la grille extérieure (Fig. 2-3); - Réactiver le piège en le branchant sur la prise de courant.</p>
<p>Remplacer les tablettes selon les indications présentes sur les instructions de l'attractif.</p>

<p>LED ZAN USB Destructeur d'insectes USB avec lumière LED</p>
<p>FR IMPORTANT</p>
<p>Lire attentivement les instructions avant d'utiliser le dispositif. Conserver le présent manuel pour de futures références : il contient des indications importantes pour la sécurité d'utilisation et l'entretien du dispositif. ATTENTION – DANGER ! HAUTE TENSION CE DISPOSITIF DOIT ÊTRE UTILISÉ EXCLUSIVEMENT EN INTÉRIEUR OU À COUVERT DES INTEMPÉRIES</p>
<p>CONTENU DU CONDITIONNEMENT</p>
<p>LED ZAN - Manuel utilisateur - USB 5V Cable</p>
<p>COMMENT IL FONCTIONNE</p>
<p>Les femelles des moustiques et des autres insectes qui se nourrissent de sang piquent pour se procurer les protéines leur étant nécessaires pour la maturation de leurs œufs. Elles partent en quête d'un hôte à piquer suivant des stimulus visuels, comme les contrastes de lumière, et olfactifs, tels que l'anhydride carbonique et les odeurs émis par le corps avec la respiration et la transpiration. Créant une combinaison de tous ces stimulus, Sandokan LED ZAN, grâce aux nouveaux équipements à LED et aux générateurs de chaleur, attire les insectes dans le rayon d'action de son grille électrique dabs lequel ils meurent rapidement. La grille de protection est calibrée afin de protéger les papillons, les vers luisants et autres insectes utiles en les empêchant d'entrer dans la grille électrifié. Il est conseillé d'installer le dispositif dès le début du printemps, de façon à limiter la population de moustiques lorsqu'elle est encore peu nombreuse.</p>
<p>INSTALLATION DES ÉLÉMENTS ATTRACTIFS SANDOKAN</p>
<p>LED ZAN n'utilise pas d'insecticides, de pesticides, de répulsifs, d'huiles essentielles, de spirales anti-moustiques ou de bougies. Il n'utilise pas non plus de produits chimiques dangereux ou considérés comme tels pour l'homme et pour l'environnement. LED ZAN peut être utilisé en association avec les éléments attractifs Sandokan contenant de l'octénol, des acides carboxyliques et d'autres molécules faisant normalement partie du métabolisme des hommes et des animaux.</p>
<p>Utilisé en association avec l'art. 7356, l'efficacité d'attraction à l'égard des moustiques est augmentée. Ce dispositif, qui utilise les méthodes les plus écocompatibles existant sur le marché, est sûr pour vous et pour votre environnement.</p>
<p>Installation: - Eteindre le dispositif en le débranchant de la prise USB (Fig. 1); - Placer la tablette dans les compartements positionnés à la base de la grille extérieure (Fig. 2-3); - Réactiver le piège en le branchant sur la prise de courant.</p>
<p>Remplacer les tablettes selon les indications présentes sur les instructions de l'attractif.</p>

<p>LED ZAN USB Destructeur d'insectes USB avec lumière LED</p>
<p>FR IMPORTANT</p>
<p>Lire attentivement les instructions avant d'utiliser le dispositif. Conserver le présent manuel pour de futures références : il contient des indications importantes pour la sécurité d'utilisation et l'entretien du dispositif. ATTENTION – DANGER ! HAUTE TENSION CE DISPOSITIF DOIT ÊTRE UTILISÉ EXCLUSIVEMENT EN INTÉRIEUR OU À COUVERT DES INTEMPÉRIES</p>
<p>CONTENU DU CONDITIONNEMENT</p>
<p>LED ZAN - Manuel utilisateur - USB 5V Cable</p>
<p>COMMENT IL FONCTIONNE</p>
<p>Les femelles des moustiques et des autres insectes qui se nourrissent de sang piquent pour se procurer les protéines leur étant nécessaires pour la maturation de leurs œufs. Elles partent en quête d'un hôte à piquer suivant des stimulus visuels, comme les contrastes de lumière, et olfactifs, tels que l'anhydride carbonique et les odeurs émis par le corps avec la respiration et la transpiration. Créant une combinaison de tous ces stimulus, Sandokan LED ZAN, grâce aux nouveaux équipements à LED et aux générateurs de chaleur, attire les insectes dans le rayon d'action de son grille électrique dabs lequel ils meurent rapidement. La grille de protection est calibrée afin de protéger les papillons, les vers luisants et autres insectes utiles en les empêchant d'entrer dans la grille électrifié. Il est conseillé d'installer le dispositif dès le début du printemps, de façon à limiter la population de moustiques lorsqu'elle est encore peu nombreuse.</p>
<p>INSTALLATION DES ÉLÉMENTS ATTRACTIFS SANDOKAN</p>
<p>LED ZAN n'utilise pas d'insecticides, de pesticides, de répulsifs, d'huiles essentielles, de spirales anti-moustiques ou de bougies. Il n'utilise pas non plus de produits chimiques dangereux ou considérés comme tels pour l'homme et pour l'environnement. LED ZAN peut être utilisé en association avec les éléments attractifs Sandokan contenant de l'octénol, des acides carboxyliques et d'autres molécules faisant normalement partie du métabolisme des hommes et des animaux.</p>
<p>Utilisé en association avec l'art. 7356, l'efficacité d'attraction à l'égard des moustiques est augmentée. Ce dispositif, qui utilise les méthodes les plus écocompatibles existant sur le marché, est sûr pour vous et pour votre environnement.</p>
<p>Installation: - Eteindre le dispositif en le débranchant de la prise USB (Fig. 1); - Placer la tablette dans les compartements positionnés à la base de la grille extérieure (Fig. 2-3); - Réactiver le piège en le branchant sur la prise de courant.</p>
<p>Remplacer les tablettes selon les indications présentes sur les instructions de l'attractif.</p>

<p>LED ZAN USB Destructeur d'insectes USB avec lumière LED</p>
<p>FR IMPORTANT</p>
<p>Lire attentivement les instructions avant d'utiliser le dispositif. Conserver le présent manuel pour de futures références : il contient des indications importantes pour la sécurité d'utilisation et l'entretien du dispositif. ATTENTION – DANGER ! HAUTE TENSION CE DISPOSITIF DOIT ÊTRE UTILISÉ EXCLUSIVEMENT EN INTÉRIEUR OU À COUVERT DES INTEMPÉRIES</p>
<p>CONTENU DU CONDITIONNEMENT</p>
<p>LED ZAN - Manuel utilisateur - USB 5V Cable</p>
<p>COMMENT IL FONCTIONNE</p>
<p>Les femelles des moustiques et des autres insectes qui se nourrissent de sang piquent pour se procurer les protéines leur étant nécessaires pour la maturation de leurs œufs. Elles partent en quête d'un hôte à piquer suivant des stimulus visuels, comme les contrastes de lumière, et olfactifs, tels que l'anhydride carbonique et les odeurs émis par le corps avec la respiration et la transpiration. Créant une combinaison de tous ces stimulus, Sandokan LED ZAN, grâce aux nouveaux équipements à LED et aux générateurs de chaleur, attire les insectes dans le rayon d'action de son grille électrique dabs lequel ils meurent rapidement. La grille de protection est calibrée afin de protéger les papillons, les vers luisants et autres insectes utiles en les empêchant d'entrer dans la grille électrifié. Il est conseillé d'installer le dispositif dès le début du printemps, de façon à limiter la population de moustiques lorsqu'elle est encore peu nombreuse.</p>
<p>INSTALLATION DES ÉLÉMENTS ATTRACTIFS SANDOKAN</p>
<p>LED ZAN n'utilise pas d'insecticides, de pesticides, de répulsifs, d'huiles essentielles, de spirales anti-moustiques ou de bougies. Il n'utilise pas non plus de produits chimiques dangereux ou considérés comme tels pour l'homme et pour l'environnement. LED ZAN peut être utilisé en association avec les éléments attractifs Sandokan contenant de l'octénol, des acides carboxyliques et d'autres molécules faisant normalement partie du métabolisme des hommes et des animaux.</p>
<p>Utilisé en association avec l'art. 7356, l'efficacité d'attraction à l'égard des moustiques est augmentée. Ce dispositif, qui utilise les méthodes les plus écocompatibles existant sur le marché, est sûr pour vous et pour votre environnement.</p>
<p>Installation: - Eteindre le dispositif en le débranchant de la prise USB (Fig. 1); - Placer la tablette dans les compartements positionnés à la base de la grille extérieure (Fig. 2-3); - Réactiver le piège en le branchant sur la prise de courant.</p>
<p>Remplacer les tablettes selon les indications présentes sur les instructions de l'attractif.</p>

ASSISTENZA TECNICA

Il prodotto è garantito due anni dalla data di acquisto.
Per usufruire della garanzia o per ricevere assistenza tecnica è necessario contattare telefonica-mente o via e-mail i seguenti riferimenti: tel. 051 734808 - e-mail: info@sandokan.com

GARANZIA

CONDIZIONI: L'apparecchio è garantito per un periodo di due anni dalla data di acquisto che viene comprovata da un documento valido agli effetti fiscali rilasciato dal rivenditore autorizzato che attesti il nominativo del rivenditore e la data in cui è stata effettuata la vendita.

La presente garanzia lascia impregiudicati i diritti che derivano al consumatore dal D.Lgs. 24/2002 "attuazione della dir. 99/44/CE su taluni aspetti della vendita e delle garanzie dei beni di consumo", diritti che il consumatore può far valere esclusivamente nei confronti del proprio venditore. La presente garanzia è valida solo sul territorio della Comunità Europea. Nel periodo di garanzia di 24 mesi, Euroequipe srl si impegna a riparare o sostituire gratuitamente le parti componenti l'apparecchio riconosciute difettose all'origine per vizi di fabbricazione. In caso di guasto irreparabile o di ripetuto guasto della stessa origine, si provvederà a giudizio della casa costruttrice alla sostituzione dell'apparecchio. La garanzia sul nuovo apparecchio continuerà fino al termine del contratto originario.

Non sono coperte dalla garanzia tutte le parti che dovessero risultare difettose a causa di negligenza o trascuratezza nell'uso (mancata osservanza delle istruzioni per il funzionamento dell'apparecchio), di errata installazione o manutenzione operate da personale non autorizzato, di danni da trasporto ovvero di circostanze che, comunque non possono farsi risalire a difetti di fabbricazione dell'apparecchio.

Sono altresì esclusi dalle prestazioni in garanzia gli interventi inerenti all'installazione agli impianti di alimentazione, nonché le manutenzioni citate nel libretto istruzioni. La garanzia è inoltre esclusa in tutti i casi di uso improprio dell'apparecchio. Per ottenere l'intervento in garanzia, il consumatore dovrà rivolgersi al centro assistenza di Euroequipe srl tel.: +39 051 734808 e-mail: info@sandokan.com Euroequipe srl declina ogni responsabilità per eventuali danni che possono, direttamente o indirettamente, derivare a persone, cose ed animali domestici in conseguenza della mancata osservanza di tutte le prescrizioni indicate nel presente libretto istruzioni e concernenti specialmente le avvertenze in tema d'installazione, uso e manutenzione dell'apparecchio. Qualora l'apparecchio venga spedito presso il Centro del Servizio di Assistenza tecnica locato in Via del Lavoro 1/3 40056 Crespellano (BO) i rischi ed i costi di trasporto relativi saranno a carico dell'utente. Sono a carico del Servizio assistenza Euroequipe srl le spese per la spedizione all'utente.

INFORMAZIONE IMPORTANTE PER LO SMALTIMENTO AMBIENTALE COMPATIBILE IMPORTANTE: Questo prodotto è conforme alla Direttiva EU 2002/96/EC Il simbolo del cestino barrato riportato sull'apparecchio indica che il prodotto, alla fine della propria vita utile, dovendo essere trattato separatamente dai rifiuti domestici, deve essere conferito in un centro di raccolta differenziata per apparecchiature elettriche ed elettroniche oppure riconsegnato al rivenditore al momento dell'acquisto di una nuova apparecchiatura equivalente.

L'utente è responsabile del conferimento dell'apparecchio a fine vita alle appropriate strutture di raccolta previste dalla vigente legislazione sui rifiuti. L'adeguata raccolta differenziata per l'avvio successivo dell'apparecchio dimesso al riciclaggio, al

trattamento e allo smaltimento ambientale compatibile contribuisce ad evitare possibili effetti negativi sull'ambiente e sulla salute e favorisce il riciclo dei materiali di cui è composto il prodotto. Per informazioni più dettagliate inerenti i sistemi di raccolta disponibili, rivolgersi al servizio locale di smaltimento rifiuti o al negozio in cui è stato effettuato l'acquisto. I produttori e gli importatori ottemperano alla loro responsabilità per il riciclaggio, il trattamento, lo smaltimento ambientale compatibile sia direttamente sia partecipando ad un sistema collettivo.

<p>LED ZAN USB USB powered LED lights Insect Killer</p>
<p>EN IMPORTANT</p>
<p>Before using the device, carefully read the instructions. Keep this manual for future reference: it includes important safety recommendations for the use and maintenance of the device.</p>
<p>ATTENTION – DANGER ! HIGH VOLTAGE THE DEVICE SHALL BE USED INDOORS AND PROTECTED FROM THE ELEMENTS, ONLY</p>
<p>PACK CONTENTS</p>
<p>LED ZAN - User manual - USB 5V Cable</p>
<p>HOW IT WORKS</p>
<p>Mosquito and other insect females feeding on blood bite to obtain the proteins they need for their eggs to mature. They fly around to find the hosts to bite following visual stimuli such as light and olfactory contrasts: carbon dioxide and the odours released by the human body through breathing and sweating. Through the combination of all these stimuli, Sandokan LED-ZAN, with its new Leds and heat generators, attracts the insects inside the action area of its electrified grid where they soon die The outer grid selects only the blood sucking insects and it is calibrated to minimize the inlet of other useful insects into the electrified grid We recommend installing the device in early spring so as to minimize the number of mosquitos when their population is still small.</p>
<p>INSTALLATION OF SANDOKAN LURE</p>
<p>LED ZAN doesn't make use of insecticides, pesticides, repellents, essential oils, antimosquito spirals or candles. It does not make use of hazardous chemical products or possibly hazardous products to the human body or to the environment. LED ZAN can be used in combination with Sandokan attractants containing octenol, carboxylic acids and other molecules present in the normal metabolism of humans and animals.</p>
<p>Using the attractant item n. 7356 increases the efficacy of the device. This device makes use of the most environmentally-friendly methods available on the market, and is completely safe for you and the environment.</p>
<p>Installation: -</p>