

EAN CODE: 3276000413608



EAC

Барбекю с решеткой

RU Руководство По Сборке и Эксплуатации

Воркшоп 2, № 598-600 оф Гэнхэ Дадао (Плант №2), Генхэ Таун, Гаомин Дистрикт, Фошань, Китай
12/2022

Копию сертификата соответствия или декларации о соответствии на данный товар можно получить на информационной стойке любого из магазинов Леруа Мерлен Восток.

Лицо уполномоченное принимать претензии по качеству товара: ООО ЛЕРУА МЕРЛЕН ВОСТОК, 141031, МО, г. Мытищи, Осташковское шоссе, д.1, РФ, КЗ Леруа Мерлен Восток ЖШО, 141031, Маскеу облысы, Мытищи қ., Осташковское қ. 1, РФ

Импортер/Продавец/Организация, уполномоченная принимать претензии по качеству товара в РФ: ООО «ЛЕРУА МЕРЛЕН ВОСТОК», 141031, Россия, Московская Обл., г. Мытищи, Осташковское шоссе, д.1

Сәйкестікті міндетті растауды талап ететін тауарлар шін сертификатты / декларацияны көшірмесін Леруа Мерлен д кеніні а парат бағанынан алуға болады

Импортер / Продавец / Организация, принимающая претензии по качеству продукции в Республике Казахстан: ТОО «Леруа Мерлен Казахстан» Республика Казахстан, 050000, город Алматы, ул. Кунаева, 77, БЦ «ParkView», 6 этаж, офис №07, КЗ «Леруа Мерлен Казахстан» ЖШС Қазақстан Республикасы, 050000, Алматы қ., Қонаев көшесі, 77, «ParkView» БО, 6қ., 07 оф.

Импорттаушы/Тауардың сапасы бойынша наразылықтарды қабылдауға өкілетті тұлға: «Леруа Мерлен Қазақстан» ЖШС Қазақстан Республикасы, 050000, Алматы қ., Қонаев көшесі, 77, «ParkView» БО, 6қ., 07-кеңсе

Срок службы/Қызмет мерзімі : 3 жыл

Гарантия 2 года /Кепілдік: 2 жыл

Номер партии - Партия нөмірі - Batch number: 109195XXXXXX

дата публикации инструкции: MM/YYYYY

19R09P06-4

Сделано в Китае / Қытайда жасалған

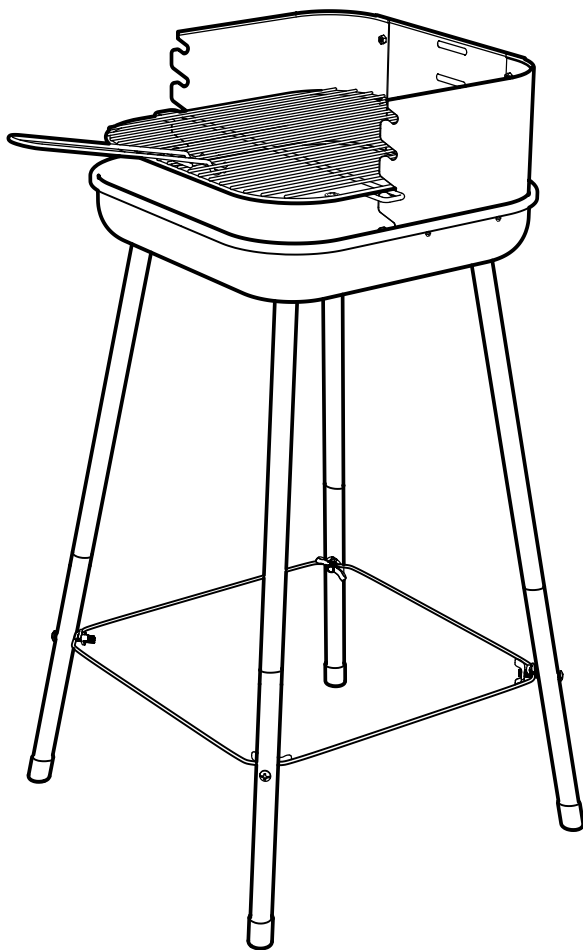

1PX FIX

FR Notice de Montage - Utilisation - Entretien

ES Instrucciones de Montaje - Utilización - Mantenimiento

PT Instruções de Montagem - Utilização - Manutenção

IT Istruzioni per il Montaggio - l'Uso - la Manutenzione

EL Εγχειρίδιο συναρμολόγησης - χρήσης - συντήρησης

PL Instrukcja Montażu - Użytkowania - Konserwacji

RU Руководство По Сборке и Эксплуатации

KZ Жинау, п айдалануж әне техникалық қызмет көрсету нұсқаулығы

UA Керівництво По Збірці і Експлуатації

RO Manual asamblare - utilizare - întreținere

BR Instruções de Montagem, Utilização e Manutenção

EN Assembly - Use - Maintenance Manual

2020/07-V03

EAN CODE : 3276000413608

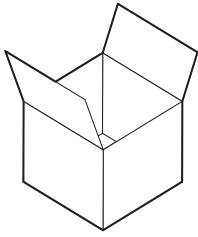

A1 x1

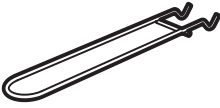

A4 x1

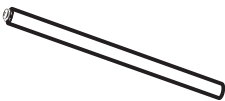

B1 x4

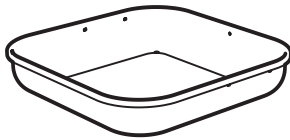

A2 x1

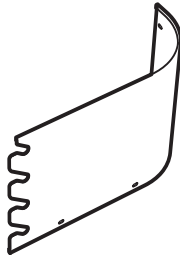

A5 x1

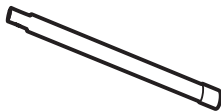

B2 x4

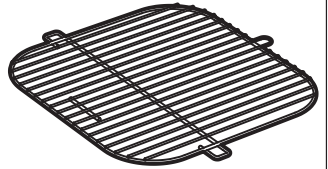

A3 x1

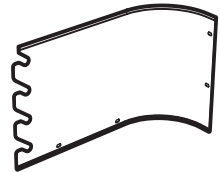

A6 x1



B3 x4

0 1 2 3 4 cm



V1 x4



V2 x9



Ø5

V3 x9



V4 x4

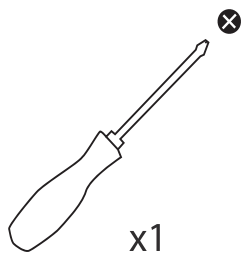
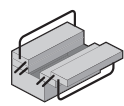

x1

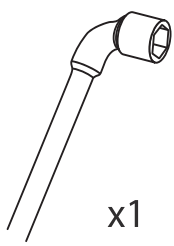

x1

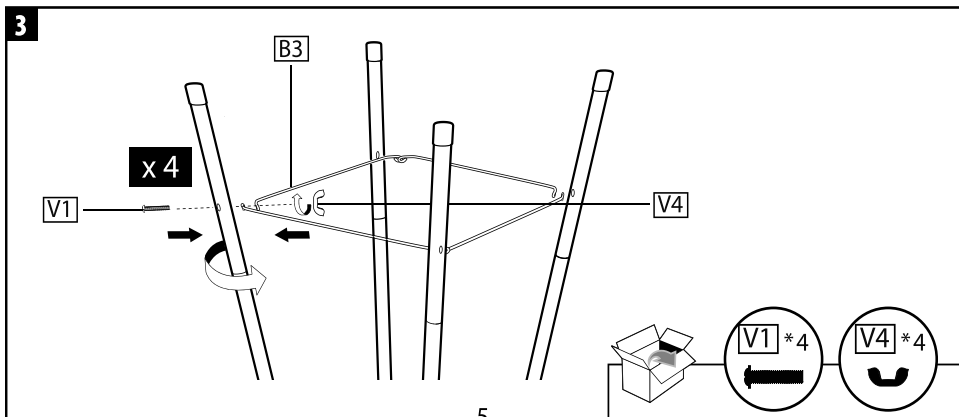
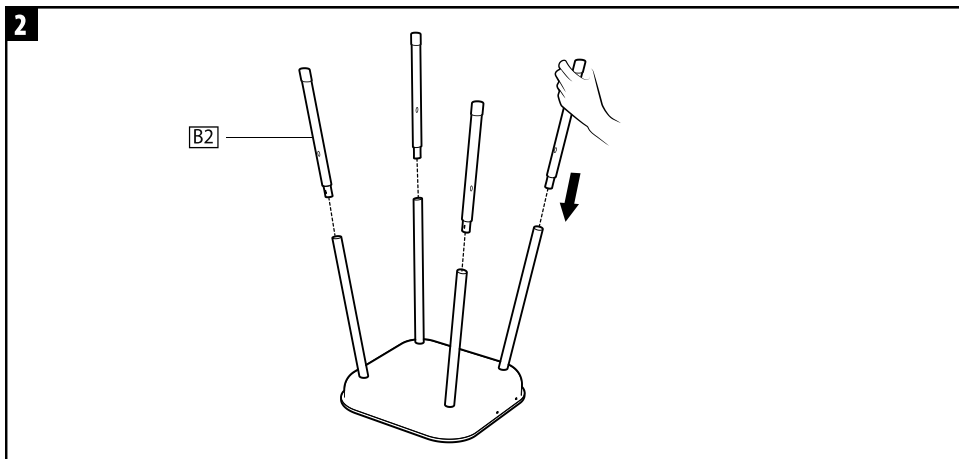
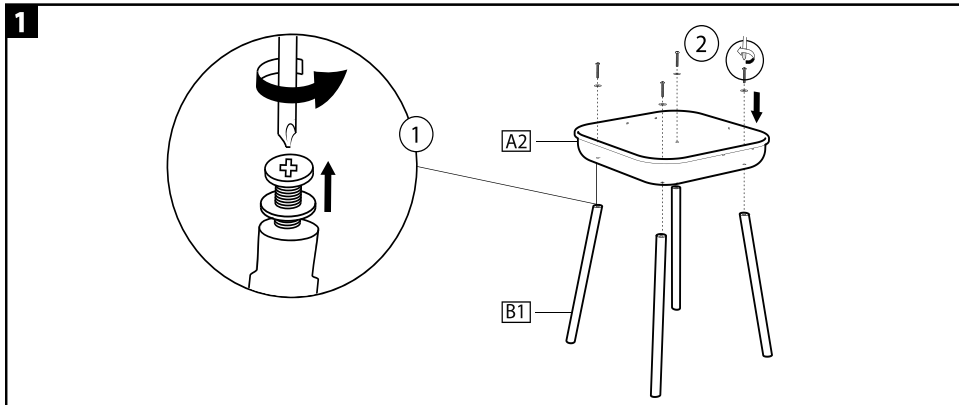

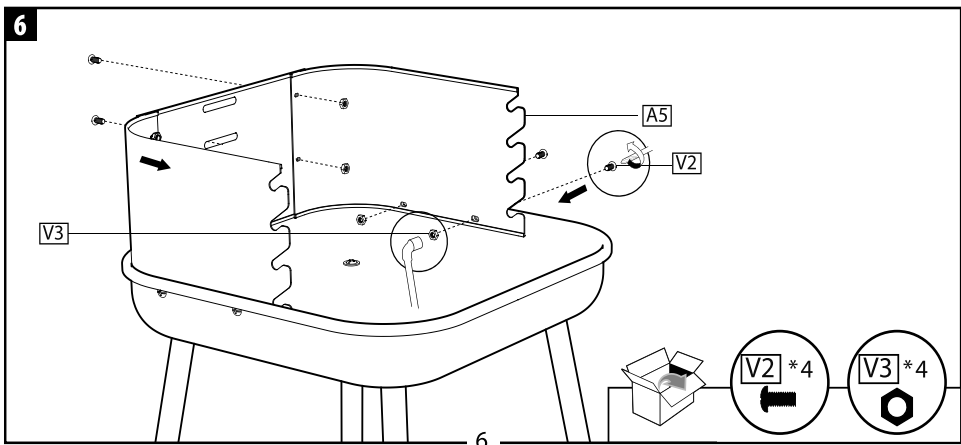
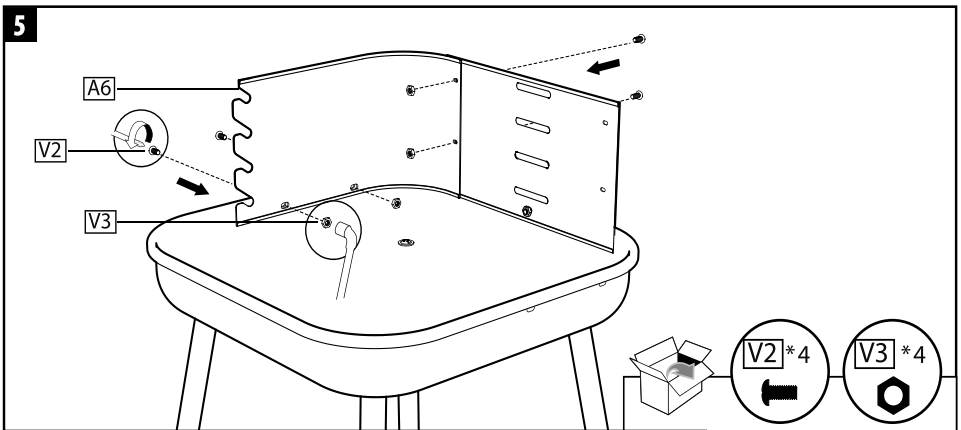
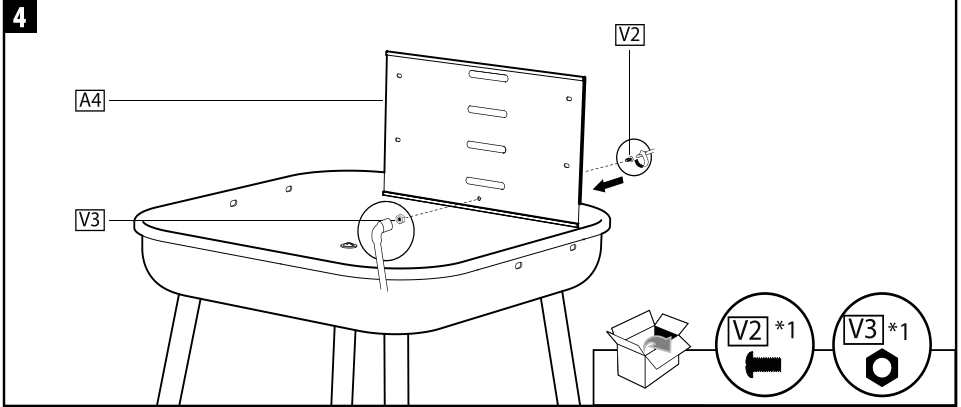

FR Montage **ES** Montaje **PT** Montagem **IT** Montaggio **EL** Συναρμολόγηση
PL Montaż **RU** Монтаж **UA** Збірка **RO** Ansamblu **EN** Assembly

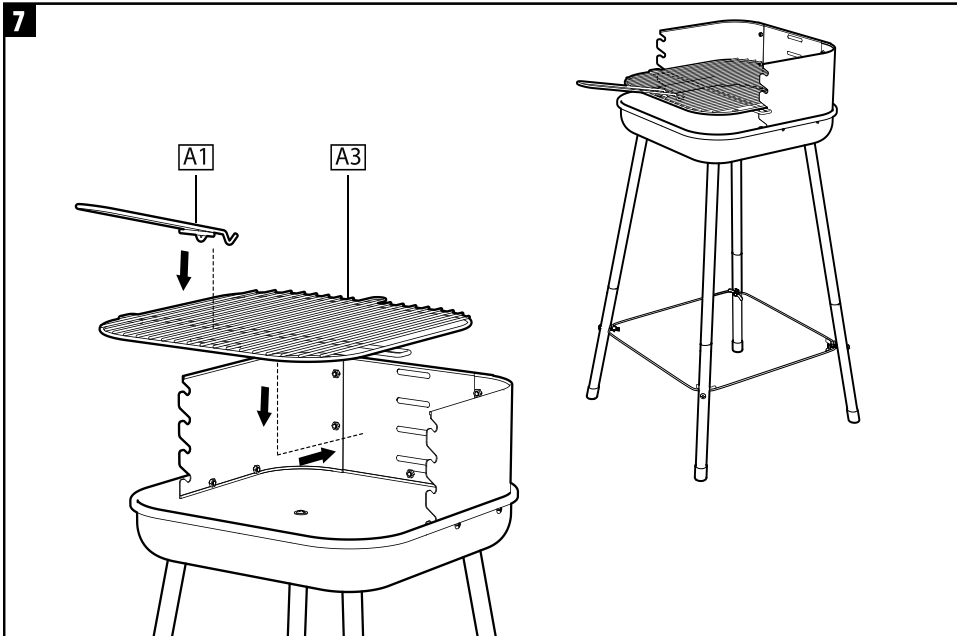

FR Hivernage **ES** Durante el invierno **PT** Preparação para o inverno **IT** Rimessaggio
EL Αποθήκευση το χειμώνα **PL** Przechowywanie **RU** Зимний период
UK Зимовий період **RO** Păstrare pe perioada iernii **EN** Winter storage

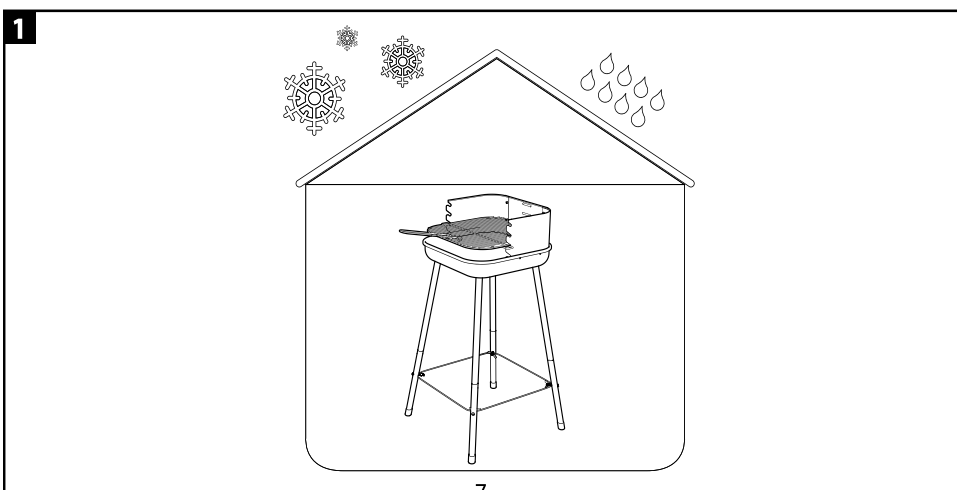



- Serrer manuellement les vis jusqu'à blocage des fixations.
Ne pas forcer!
- Apretar manualmente los tornillos hasta bloquear las fijaciones.
¡No forzar!
- Aperte os parafusos manualmente até que as fixações estejam bloqueadas. Não force!
- Stringere a mano la vite finché i fissaggi siano bloccati.
Non forzare!
- «Σφίξτε τις βίδες με το χέρι μέχρι να ασφαλίουν εντελώς.
Μην ασκείτε υπερβολική δύναμη!
- Dokrećić śruby ręcznie, aż do zablokowania elementów złącznych.
Nie dokrecać na siłę
- Затяните вручную винты до блокировки крепления.
Не затягивайте с силой!
- Бекіткіштер бұғатталғанша бұранданы қолмен қатайтыңыз. Оны мәжбүрлемеңіз!
- Затягніть вручну гвинти до блокування кріплення.
Не затягуйте з силою!
- Strângeți manual șuruburile până la blocarea acestora.
Nu forțați!
- Aperte manualmente os parafusos até que os fixadores estejam bloqueados. Não force!
- Tighten the screws manually until the fastenings are blocked.
Do not force it!