

EAN : 3276007695403

Ref : 88405540

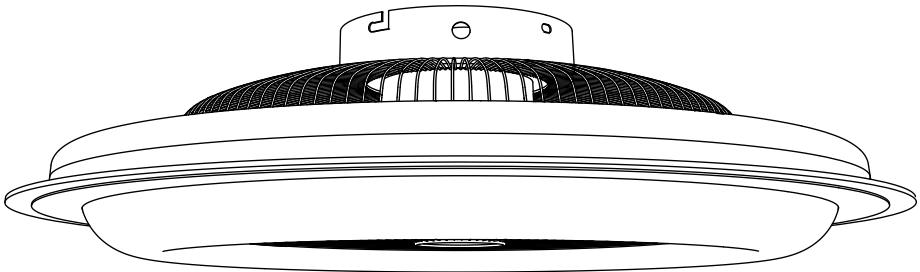

2024-10-03

2/2



FR Manuel d'Instructions

EL Εγχειρίδιο Οδηγιών

BR Manual de Instrução

ES Manual de Instrucciones

PL Instrukcja Obsługi

NL Handleiding

PT Manual de Instruções

UA Інструкція з Експлуатації

DE Anleitung Handbuch

IT Manuale di Istruzioni

RO Manual de Instrucțiuni

EN Instructions Manual



FR: Montage / ES: Montaje / PT: Montagem / IT: Montaggio / EL: Συναρμολόγηση / PL: Montaż / UA: Збірка / RO: Montaj / BR: Montagem / NL: Montage / DE: Montage / EN: Assembly





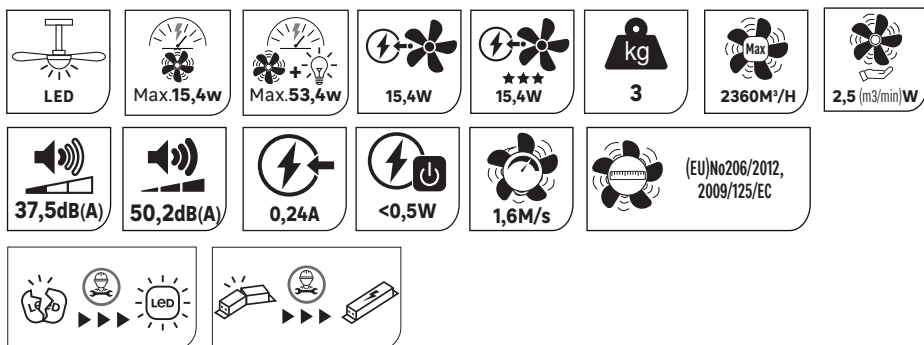
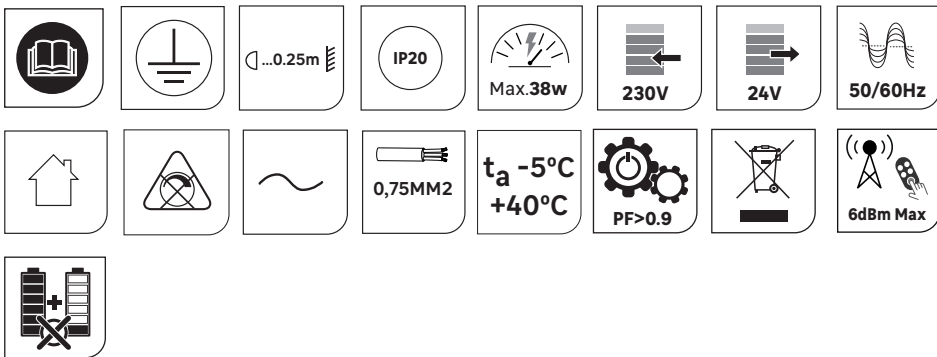

FR: Utilisation / ES: Utilización / PT: Utilização / IT: Uso / EL: Χρήση / PL: Użytkowanie / UA: Використання / RO: Utilizare / BR: Utilização / NL: Gebruik / DE: Verwenden Sie / EN: Use

FR: CARACTÉRISTIQUES TECHNIQUES / ES: CARACTERÍSTICAS TÉCNICAS / PT: CARACTERÍSTICAS TÉCNICAS / IT: CARATTERISTICHE TECNICHE / EL: ΤΕΧΝΙΚΑ ΧΑΡΑΚΤΗΡΙΣΤΙΚΑ / PL: DANE TECHNICZNE / UA: ТЕХНІЧНІ ХАРАКТЕРИСТИКИ / RO: CARACTERISTICI TEHNICE / BR: CARACTERÍSTICAS TÉCNICAS / NL: TECHNISCHE KENMERKEN / DE: TECHNISCHE CHARAKTERISTIKA / EN: TECHNICAL CHARACTERISTICS

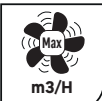
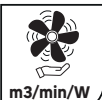

- FR** Ce produit contient une source lumineuse de classe d'efficacité énergétique C. (EU) 2019/2015
- ES** Este producto contiene una bombilla de clase de eficiencia C. (EU) 2019/2015
- PT** Este produto contém uma fonte de luz de eficiência energética de classe C. (EU) 2019/2015
- IT** Questo prodotto contiene una sorgente luminosa di classe di efficienza energetica C. (EU) 2019/2015
- EL** Αυτό το προϊόν περιέχει πηγή φωτός κατηγορίας ενεργειακής απόδοσης C. (EU) 2019/2015
- PL** Niniejszy produkt zawiera źródło światła klasy efektywności energetycznej C. (EU) 2019/2015
- UA** Данное изделие содержит источник света класса энергоэффективности C. (EU) 2019/2015
- RO** Acest produs conține o sursă de lumină din clasa de eficiență energetică C. (EU) 2019/2015
- NL** Dit product bevat een lamp van energie-efficiëntieklasse C. (EU) 2019/2015
- DE** Dieses Produkt enthält ein Licht der Energieeffizienzklasse C. (EU) 2019/2015
- EN** This product includes a light of the energy efficiency class C. (EU) 2019/2015

	1	2	3	4	5	6
	3,1	4	5,3	7,2	9,5	15,4
	577	680	777	880	966	1060
	760	1000	1270	1700	2100	2360
	4,2	4,2	4	3,9	3,7	2,5
	37,5	39,8	43,2	46,3	48,9	50,2



FR : Scanner ce code QR pour voir la vidéo de montage

ES : Escanear este código QR para ver el video de montaje

PT : Digitalize este código QR para ver o vídeo de montagem

IT : Scannerizza questo codice QR per vedere il video di montaggio

EL : Σαρώστε τον συγκεκριμένο κωδικό QR για να δείτε το βίντεο συναρμολόγησης

PL : Zeskanuj ten kod QR, aby zobaczyć wideo montażowe

UA : Відскануйте цей QR-код, щоб переглянути відео про монтаж

RO : Scanați acest cod QR pentru a viziona videoclipul de montaj

BR : Escanear este código QR para ver o vídeo de montagem

NL : Scan deze QR-code om de montagevideo te bekijken

DE : Scannen Sie diesen QR-Code, um das Montagevideo anzusehen

EN : Scan this QR code to view the assembly video

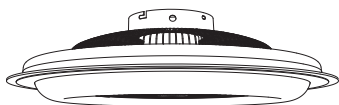

x1

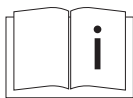

x1



x1



x1

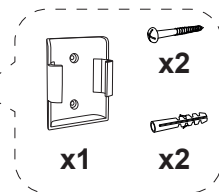

x1

x2

x2

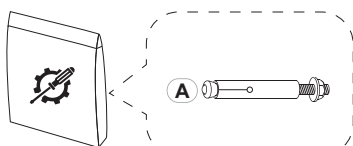

x1

0 1 2 3 4 cm

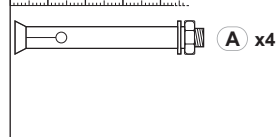

A x4

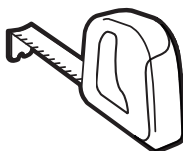
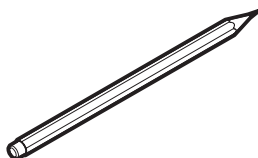
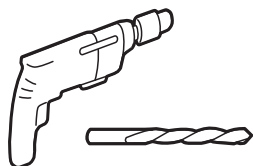

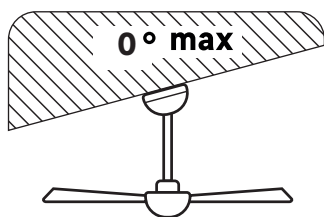
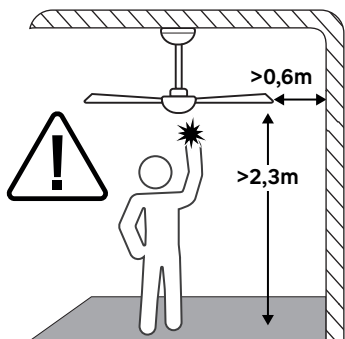
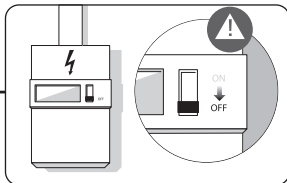
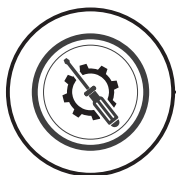

1

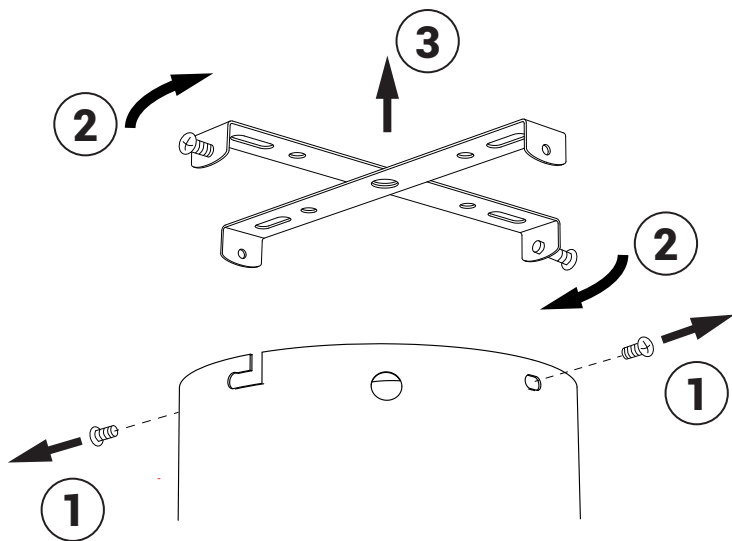

2

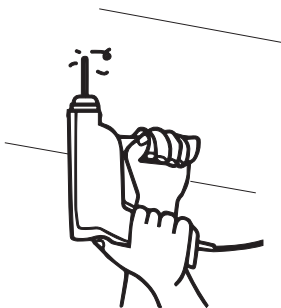

3

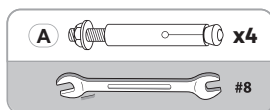
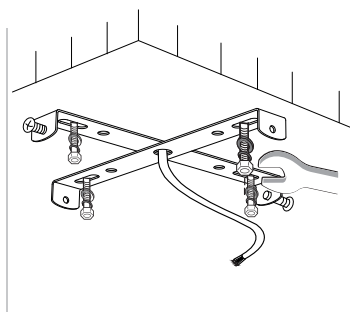
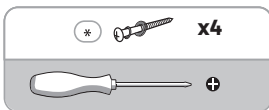
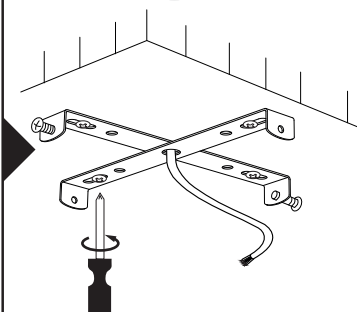

Utiliser des vis et des chevilles adaptées à votre support / Utilice tacos y tornillos adecuados al soporte / Utilize buchas e parafusos adequado ao seu suporte / Utilizzare viti e tasselli adatti per il retro / Χρησιμοποιήστε βίδες και βύσματα που ταιριάζουν στην επιφάνεια στήριξης. / Należy użyć śrub i kołków odpowiednich dla podłoża / Використовуйте гвинти та шканти, призначені для задньої поверхні. / Utilizați șuruburi și dibluri adecvate pentru suportul dvs. / Gebruik schroeven en pluggen die geschikt zijn voor uw ondergrond / Use parafusos e buchas adequados para seu suporte / Verwenden Sie für Ihre Unterlage geeignete Schrauben und Dübel / Use screws and dowels suited to your backing

4

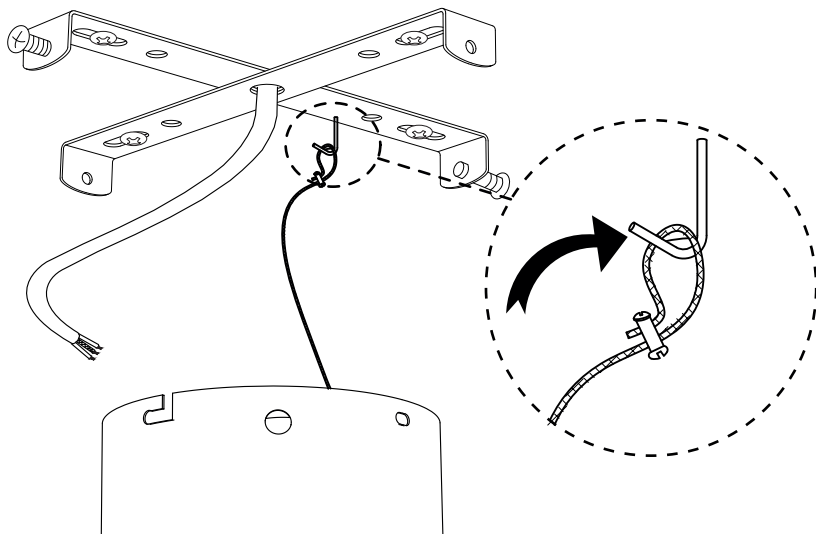

5

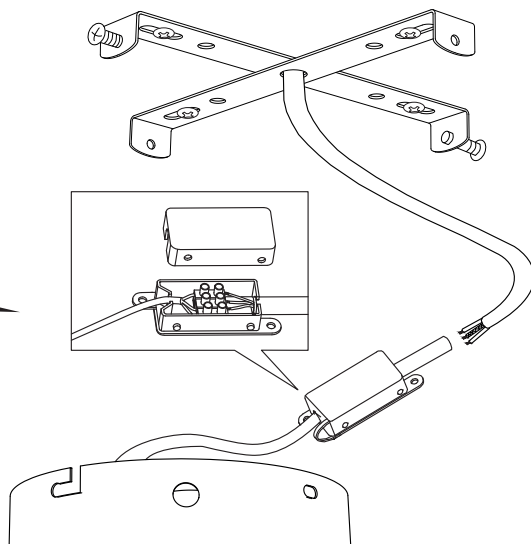
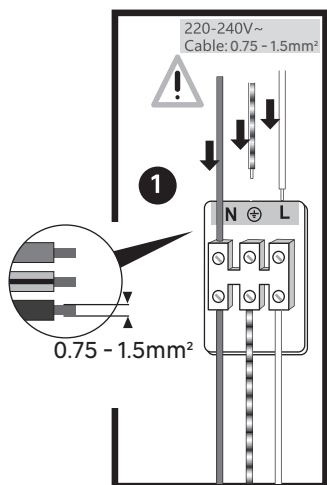

- N = Bleu/Azul/Azul/Blu/Μπλε/Niebieski/Синій/Blauw/Albastru/Blau/**Blue**
= Vert et jaune/Verde y amarillo/Verde e giallo/
⊕ = Πράσινο και κίτρινο / Zielony i żółty / Зелений і жовтий/Verde-galben/
Verde e amarelo / Groen en Geel / Grün und gelb/**Green and yellow**
L = Marron/Marrón/Castanho/Marrone/Καφέ/Brazowy/
Коричневий/Maro / Bruin/Marron/Braun/**Brown**

6

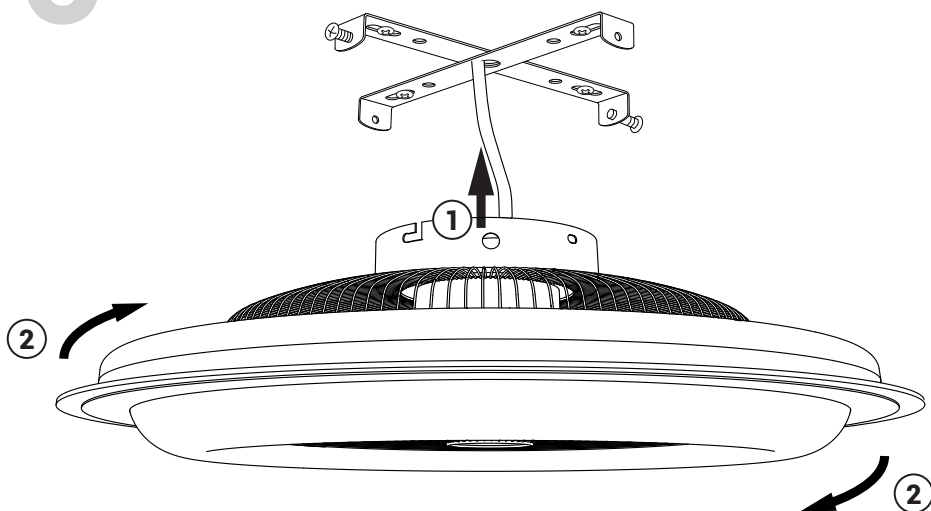

7

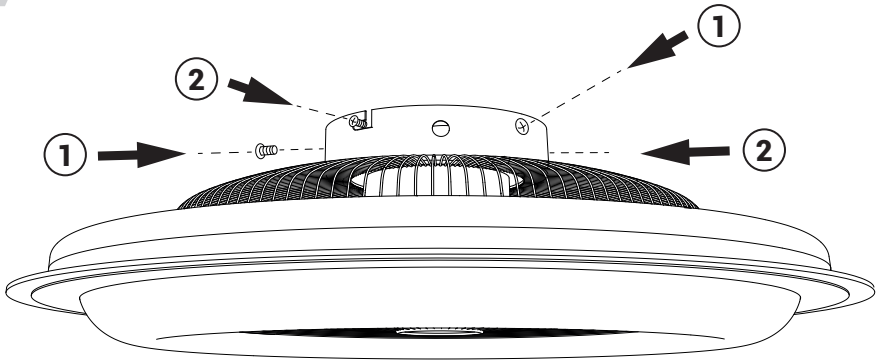

8

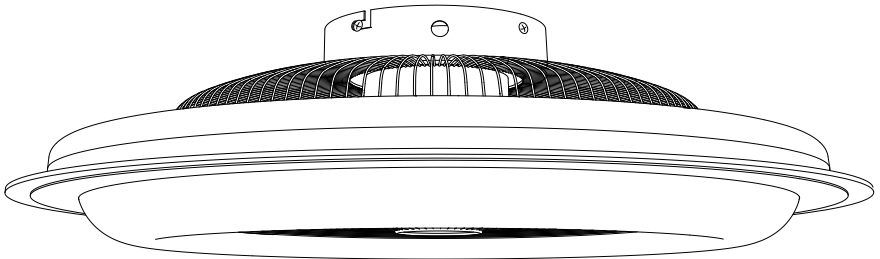

1

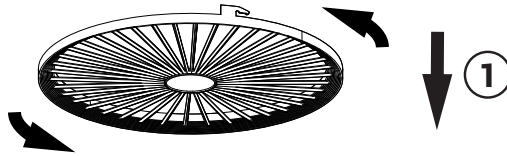
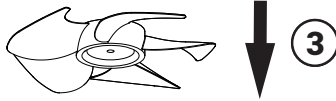
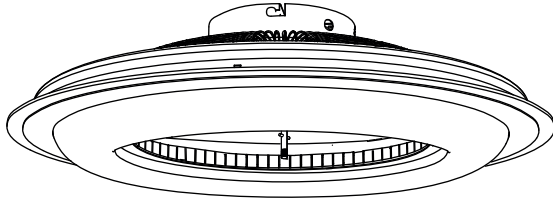

2

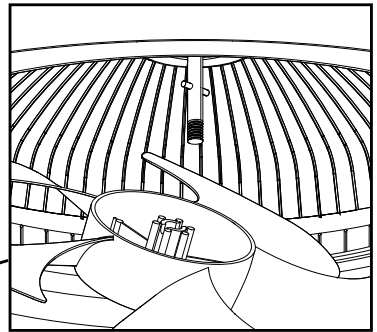
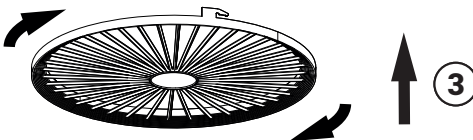
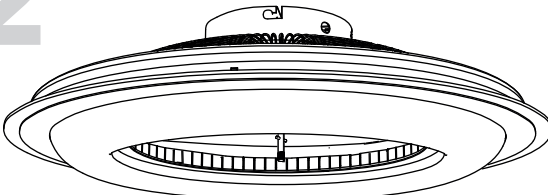

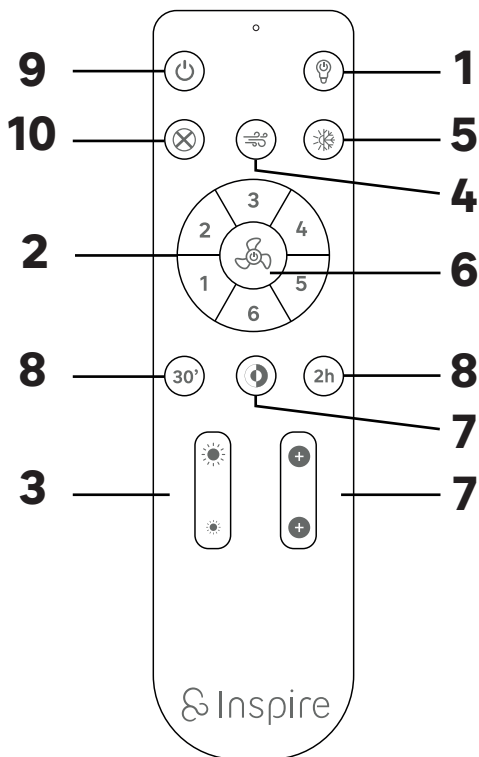

FR

- 1 Allumer / Éteindre la lumière
- 2 Vitesses / Allumer le ventilateur
- 3 Régler l'intensité de la lumière
- 4 Mode vent naturel
- 5 Été / Hiver
- 6 Éteindre le ventilateur
- 7 Modifier la température des couleurs la lumière
- 8 Minuterie
- 9 Éteindre tout
- 10 Contrôler le son

ES

- 1 Encender / Apagar luz
- 2 Velocidades / Encender ventilador
- 3 Regular intensidad de la luz
- 4 Modo Viento natural
- 5 Verano / Invierno
- 6 Apagar ventilador
- 7 Cambiar temperatura de color
- 8 Temporizador
- 9 Apagar todo
- 10 Sonido del mando

PT

- 1 Ligar / Desligar a luz
- 2 Velocidades / Ligar o ventilador
- 3 Regulação da intensidade da luz
- 4 Modo de vento natural
- 5 verão / inverno
- 6 Desligar a ventoinha
- 7 Alterar a temperatura da cor
- 8 Temporizador
- 9 Desligar tudo
- 10 Controlo do som

IT

- 1 Accensione / Spegnimento della luce
- 2 Velocità / Accensione del ventilatore
- 3 Regolazione dell'intensità della luce
- 4 Modalità vento naturale
- 5 Estate / Inverno
- 6 Spegnimento del ventilatore
- 7 Modifica della temperatura del colore
- 8 Timer
- 9 Spegner tutto
- 10 Controllo del suono

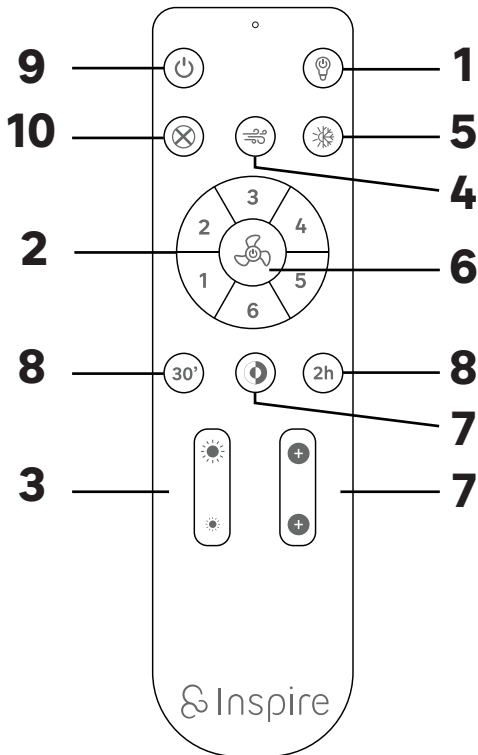

UA

- 1 Увімкнення / вимкнення світла
- 2 Швидкості / Увімкнення вентилятора
- 3 Зменшення інтенсивності світла
- 4 Режим природного вітру
- 5 Літо / Зима
- 6 Вимкнути вентилятор
- 7 Зміна колірної температури
- 8 Таймер
- 9 Вимкнути все
- 10 Керування звуком

EL

- 1 Ενεργοποίηση / Απενεργοποιήστε το φως
- 2 Ταχύτητες / Ενεργοποίηση ανεμιστήρα
- 3 Ρύθμιση της έντασης του φωτός
- 4 Λειτουργία φυσικού ανέμου
- 5 Καλοκαίρι / Χειμώνας
- 6 Απενεργοποίηση ανεμιστήρα
- 7 Αλλαγή θερμοκρασίας χρώματος
- 8 Χρονοδιακόπτης
- 9 Απενεργοποιήστε όλα τα
- 10 Έλεγχος ήχου

PL

- 1 Włączanie / Wyłączenie światła
- 2 Prędkości / Włączenie wentylatora
- 3 Regulacja intensywności światła
- 4 Tryb naturalnego wiatru
- 5 Lato / Zima
- 6 Wyłącz wentylator
- 7 Zmiana temperatury barwowej
- 8 Timer
- 9 Wyłącz wszystko
- 10 Sterowanie dźwiękiem

RO

- 1 Aprinderea / Stingeti lumina
- 2 Viteze / Porniti ventilatorul
- 3 Diminuarea intensitatii luminii
- 4 Modul vant natural
- 5 Vara / Iarna
- 6 Opre ventilator
- 7 Schimbarea temperaturii de culoare
- 8 Cronometru
- 9 Opriti toate
- 10 Controlul sunetului

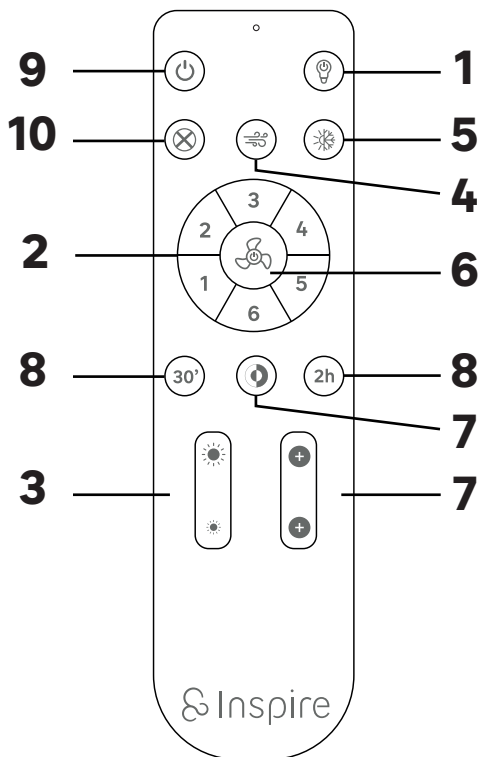
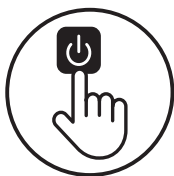

BR

- 1 Ligar / Desligar a luz
- 2 Velocidades / Ligar o ventilador
- 3 Diminuição da intensidade da luz
- 4 Modo de vento natural
- 5 Verão / Inverno
- 6 Desligar o ventilador
- 7 Alterar a temperatura da cor
- 8 Temporizador
- 9 Desligar tudo
- 10 Controle de som

NL

- 1 Licht aan / uit
- 2 Ventilator aan / uit
- 3 Lichtintensiteit dimmen
- 4 Natuurlijke windmodus
- 5 Zomer / Winter
- 6 Ventilator uitschakelen
- 7 Kleurtemperatuur wijzigen
- 8 Timer
- 9 Alles uitschakelen
- 10 Geluid regelen

DE

- 1 Licht ein-/ausschalten
- 2 Geschwindigkeiten / Ventilator einschalten
- 3 Dimmen der Lichtintensität
- 4 Natürlicher Windmodus
- 5 Sommer / Winter
- 6 Ventilator ausschalten
- 7 Farbtemperatur ändern
- 8 Zeitschaltuhr
- 9 Alles ausschalten
- 10 Ton steuern

EN

- 1 Turn on/off light
- 2 Speeds / Turn on fan
- 3 Regulate light intensity
- 4 Natural wind mode
- 5 Summer / Winter
- 6 Turn off fan
- 7 Change color temperature
- 8 Timer
- 9 Turn everything off
- 10 Control sound



EU/EC Declaration of conformity
Déclaration UE/CE de conformité
DECLARACIÓN CE / UE DE CONFORMIDAD
Declaração CE/UE de conformidade



Product Model|Modèle du produit|Modelo de producto|Modelo do produto|

075710/2197302

Name and address of the manufacturer or his authorised representative|Nom et adresse du fabricant ou de son mandataire|Nombre y dirección del fabricante o de su representante autorizado|Nome e endereço do fabricante ou do seu representante autorizado|

ADEO Services, 135 Rue Sadi Carnot - CS 00001 59790 RONCHIN - France

This declaration of conformity is issued under the sole responsibility of the manufacturer|La présente déclaration de conformité est établie sous la seule responsabilité du fabricant|La presente declaración de conformidad se expide bajo la exclusiva responsabilidad del fabricante|Esta declaração de conformidade é emitida sob a exclusiva responsabilidade do fabricante.|

Object of the declaration|Objet de la déclaration|Objeto de la declaración|Objeto da declaração|

Product Type - Description|Type de produit - Description|Tipo de producto
|Tipo de producto |

VT60 DC 44W CCTD DIM NG ABS TR MAJOLA
VT 60 DC 44W CCTD DIM BL MD CAMBIL AD

Product Reference|Référence produit|Referencia del producto|Referência do produto|

075710/2197302 - EAN Code: 3276007695403/3276007695625
Industrial Type Design Reference: 075710UFO GLASS/2197302CAMBIL WOOD

Product Brand|Marque Produit|Producto de marca|Marca do produto|

Inspire

Serial number coding or batch number|Codification du numéro de série ou de lot|Codificación del número de serie|Codificação do número de série|

SSSSSSSSSSDDMMYYYY(SSSSSSSSSS means the supplier code; DDDMMYYYY means the ETD)

The object of the declaration described above is in conformity with the relevant Union harmonization legislation|L'objet de la déclaration décrit ci-dessus est conforme à la législation d'harmonisation de l'union applicable|El objeto de la declaración descrita anteriormente es conforme a la legislación de armonización pertinente de la Unión|O objeto da declaração acima descrita está em conformidade com a legislação de harmonização da União aplicável|

References to the relevant harmonised standards used or references to the specifications in relation to which conformity is declared|Références des normes harmonisées pertinentes appliquées ou des spécifications par rapport auxquelles la conformité est déclarée|Referencias a las normas armonizadas pertinentes utilizadas, o referencias a las especificaciones respecto a las cuales se declara la conformidad|Referências às normas harmonizadas pertinentes utilizadas ou referências às especificações para as quais a conformidade é declarada|

When applicable, the name and number of notified body number|Le cas échéant, le nom et le numéro de l'organisme notifié|Cuando corresponda * el nombre y número de laboratorio notificado que haya emitido la certificación y la referencia al documento|Quando aplicável * o nome e número do laboratório notificado que emitiu a certificação e a referência ao documento|

2014_53_EU_RED
radio equipment |équipements radioélectriques|equipos radioeléctricos|equipamentos de rádio|

EN 62471:2008
EN 60335-2-80:2003+A1:2004+A2:2009
EN 60335-1:2012+A11:2014+A13:2017+A1:2019+A14:2019+A2:2019+A15:2021
EN 62233:2008
EN IEC 60598-2-1:2021
EN IEC 60598-1:2021
EN 301 489-1 V2.2.3
EN 301 489-3 V2.3.2
EN IEC 55014-1:2021
EN IEC 55014-2: 2021
EN IEC 55015:2019+A11:2020
EN 61547:2009
EN IEC 61000-3-2:2019+A1:2021
EN 61000-3-3:2013+A1:2019+A2:2021
EN 300 220-1 V3.1.1
EN 300 220-2 V3.2.1

2011_65_EU_RoHS
Restriction of hazardous substances in electrical products|Restriction des substances dangereuses dans les produits électriques|Restricción de sustancias peligrosas en equipos eléctricos|Restrição de substâncias perigosas em equipamentos elétricos|

Directive(EU)2015/863 amending Directive 2011/65/EU
IEC 62321-2:2021
IEC 62321-3-1:2013
IEC 62321-4:2013+A1:2017
IEC 62321-5:2013
IEC 62321-6:2015
IEC 62321-7-1:2015
IEC 62321-7-2:2017
IEC 62321-8:2017

2009_125 ECO DESIGN
EcoDesign|Eco-Conception|Concepção ecológica|

(EU) No 206/2012
(EU) 2019/2020
(EU) 2021/341
(EU) 2019/2015
(EU) 2021/340

Compiled, signed by and on behalf of|Compilé, signé par et au nom de|Compilado, firmado por y en nombre de|Compilado, assinado por e em nome de|

Eric LEMOINE
International Project Quality Leader

Place and date of issue|Date et lieu d'établissement|Lugar y fecha de expedición|Local e data de emissão|

Ronchin France
18/12/2023

ADEO Services SAS
135 Rue Sadi Carnot
CS00001
69790 RONCHIN





**DICHIARAZIONE DI CONFORMITÀ CE / UE
DEKLARACJA ZGODNOŚCI WE / UE
ΔΗΛΩΣΗ ΣΥΜΜΟΡΦΩΣΗΣ ΕΚ / ΕΕ
DECLARAȚIA CE / UE DE CONFORMITATE**

IT|PO|
GR|RO|

Modello di prodotto/prodotto|Model produktu|produkt|Μοντέλο προϊόντος|Προϊόνι|Modelul de produs|produsul|

075710/2197302



La presente dichiarazione di conformità è rilasciata sotto la responsabilità esclusiva del fabbricante|Niniejsza deklaracja zgodności wydana zostaje na wyłączną odpowiedzialność producenta.|Επιτυχία και διεύθυνση του κατασκευαστή ή του εξουσιοδοτημένου αντιπροσώπου του|Denunțarea și adresa producătorului sau a reprezentantului său autorizat.|

ADEO Services, 135 Rue Sadi Carnot - CS 00001 59790 RONCHIN - France

La presente dichiarazione di conformità è rilasciata sotto la responsabilità esclusiva del fabbricante|Niniejsza deklaracja zgodności wydana zostaje na wyłączną odpowiedzialność producenta.|Η παρούσα δήλωση συμμόρφωσης εκδίδεται με αποκλειστική ευθύνη του κατασκευαστή|Declarația de conformitate este emisă pe răspunderea exclusivă a producătorului|

Objeto de la declaración|Przedmiot deklaracji|Στόχος της δήλωσης|Obiectul declarației|

Tipologia di prodotto|Rodzaj produktu|Τύπος Προϊόντος|Tip produs|

**VT60 DC 44W CCTD DIM NG ABS TR MAJOLA
VT 60 DC 44W CCTD DIM BL MD CAMBIL AD**

Riferimento del prodotto|Referențe produs|Αναφορά προϊόντος|Referință produs|

**075710/2197302 - EAN Code: 3276007695403/3276007695625
Industrial Type Design Reference: 075710UFO GLASS/2197302CAMBIL WOOD**

Marca del prodotto|Marka produktu|Μάρκα προϊόντος|Marcă a produsului|

Inspire

Codifica del numero di serie|Codowanie numeru seryjnego|Κωδικοποίηση σειριακού αριθμού|Cod de numere de serie|

SSSSSSSSDDMMYYYY(SSSSSSSSSS means the supplier code; DDMMYYYY means the ETD)

L'oggetto della dichiarazione di cui sopra è conforme alla pertinente normativa di armonizzazione dell'Unione[Wymieniony powyżej przedmiot niniejszej deklaracji jest zgodny z odnosnymi wymaganiami unijnego prawodawstwa harmonizacyjnego]Ο στόχος της δήλωσης που περιγράφεται παραπάνω είναι σύμφωνος με τη σχετική ενωσιακή νομοθεσία εναρμόσισης.[Objekt deklaracji jest zgodny z unijnymi przepisami w sprawie harmonizacji prawa Unii]

Riferimenti alle pertinenti norme armonizzate utilizzate o alle specifiche in relazione alle quali è dichiarata la conformità[Odwołania do odnosnych norm zharmonizowanych, które zastosowano, lub do specyfikacji, w odniesieniu do których deklarowana jest zgodność:]Μετα των σχετικών εναρμονισμένων προτύπων που χρησιμοποιούνται ή μετρία των προδιαγραφών σε σχέση με τις οποίες δηλώνεται η συμμόρφωση.[Referențe la standardele armonizate relevante folosite sau referințele specificilor în legătură cu care se declară conformitatea.]

Dove applicabile * il nome e il numero del laboratorio notificato che ha rilasciato la certificazione e il riferimento al documento[W stosownych przypadkach * notyfikowana nazwa i numer laboratorium, które wydało certyfikat oraz odniesienie do dokumentu]Όπου ισχύει * το γνωστοποιημένο όνομα και τον αριθμό του εργαστηρίου που εξέδωσε την πιστοποίηση και την αναφορά στο έγγραφο[Unde este cazul * numele și numărul de laborator notificat care a eliberat certificarea și trimiterea la document]

2014_53_EU_RED

apparecchiature radio[urządzeń radiowych]ραδιοεξοπλισμού στην[echipamentelelor radio]

EN 62471:2008
EN 60335-2-80:2003+A1:2004+A2:2009
EN 60335-1:2012+A11:2014+A13:2017+A1:2019+A14:2019+A2:2019+A15:2021
021
EN 62233:2008
EN IEC 60598-2-1:2021
EN IEC 60598-1:2021
EN 301 489-1 V2.2.3
EN 301 489-3 V2.3.2
EN IEC 55014-1:2021
EN IEC 55014-2:2021
EN IEC 55015:2019+A11:2020
EN 61547:2009
EN IEC 61000-3-2:2019+A1:2021
EN 61000-3-3:2013+A1:2019+A2:2021
EN 300 220-1 V3.1.1
EN 300 220-2 V3.2.1

2011_65_EU_RoHS

Restrizione di sostanze pericolose nelle apparecchiature elettriche[Ograniczenie niebezpiecznych substancji w sprzęcie elektrycznym]Περιορισμός επικίνδυνων ουσιών σε ηλεκτρικό εξοπλισμό[Restrictionarea substanțelor periculoase în echipamentele electrice]

Directive(EU)2015/863 amending Directive 2011/65/EU
IEC 62321-2:2021
IEC 62321-3-1:2013
IEC 62321-4:2013+A1:2017
IEC 62321-5:2013
IEC 62321-6:2015
IEC 62321-7-1:2015
IEC 62321-7-2:2017
IEC 62321-8:2017

2009_125 ECO DESIGN

Progettazione ecocompatibile[Ekoprojektuj]οικολογικού σχεδιασμού[Proiectare ecologică]

(EU) No 206/2012
(EU) 2019/2020
(EU) 2021/341
(EU) 2019/2015
(EU) 2021/340

Compilato, firmato in vece e per conto di[Opracowano, podpisano w imieniu]Συντάχθηκε, υπογράφη για και εξ'ονόματός[Compilat, semnat de și în numele]

Eric LEMOINE
International Project Quality Leader

Luogo e data del rilascio[Data wydania i miejsc]Τόπος και ημερομηνία έκδοσης[]

Ronchin France

18/12/2023

ADECO Services SAS
135 Rue Sadi Carnot
CS00001
69750 RONCHIN



- FR** Ce produit est recyclable. S'il ne peut plus être utilisé, veuillez l'apporter dans un centre de recyclage de déchets.
- ES** Este producto es reciclable. Si ya no se puede usar, llévelo a un centro de reciclaje de residuos.
- PT** Este produto é reciclável. Se deixar de o utilizar, entregue-o num centro de reciclagem de resíduos.
- IT** Questo prodotto può essere riciclato. Se deve essere smaltito, portalo presso un centro di riciclaggio.
- EL** Αυτό το προϊόν είναι ανακυκλώσιμο. Εάν δεν μπορεί πλέον να χρησιμοποιηθεί, μεταφέρετε την σε κάποιο κέντρο ανακύκλωσης απορριμμάτων.
- PL** Ten produkt poddawany jest recyklingowi, kiedy przestaje być użyteczny należy dostarczyć go do punktu zbiórki odpadów.
- UA** Цей продукт може перероблятися. Якщо воно більше не є придатне для використання, здайте його в утилізаційний центр.
- RO** Aceast produs este reciclabil. Dacă nu mai poate fi folosit, vă rugăm să îl aduceți într-un centru de reciclare a deșeurilor.
- BR** Este produto é reciclável. Se não puder mais ser usado, descarte em um centro de reciclagem de resíduos.
- NL** Dit product is recyclebaar. Als het niet meer kan worden gebruikt, breng het dan naar een afvalrecyclingcentrum.
- DE** Dieses Produkt ist recycelbar. Wenn es nicht mehr verwendet werden kann, bringen Sie es bitte zum Recycling-Center.
- EN** This product is recyclable. If it cannot be used anymore, please take it to waste recycling centre.



Traduction de la version originale du mode d'emploi / Traducción de las Instrucciones originales / Tradução das Instruções Originais / Traduzione delle istruzioni originali / Μετάφραση των πρωτότυπων οδηγιών / Tłumaczenie instrukcji oryginalnej / Переклад оригінальної інструкції / Traducerea instrucțiunilor originale / Tradução das Instruções Originais / Originele instructies / Original-Anleitung / Original Instructions.

Made in China
Країна походження: Китай

EU ADEO Services - 135 Rue Sadi Carnot - CS00001 - 59790 RONCHIN - FRANCE

UA Виробник: ТОВ "Адео Сервісес С.А.", вул. Саді Карно, CS 00001, 59790 Роншен, Франція.
Імпортер: ТОВ "Леруа Мерлен Україна", 04201 Україна, м.Київ, вул. Полярна 17А, +380 44 498 46 00. Імпортер приймає претензії від споживачів щодо товару, а також проводить його ремонт, технічне і гарантійне обслуговування

BR LEROY MERLIN COMPANHIA BRASILEIRA DE BRICOLAGEM
CNPJ: 01.438.784/0001-05
Rua Pascoal Pais, nº. 525, 6º andar cj 61 a 64, Vila Cordeiro, São Paulo - SP. CEP: 04581-060
CALM (Central de Atendimento Leroy Merlin) Capitais
4020-5376 Demais Regiões 0800-0205376

ZA Imported by Adeo South Africa (PTY) LTD T/A Leroy Merlin, Hosted in Leroy Merlin Fourways Store 35 Roos Street, Witkoppen Ext 97, Sandton, 2191 Johannesburg, Gauteng, South Africa.
Tel: +27 10 493 8000 Email: contact@leroymerlin.co.za.