

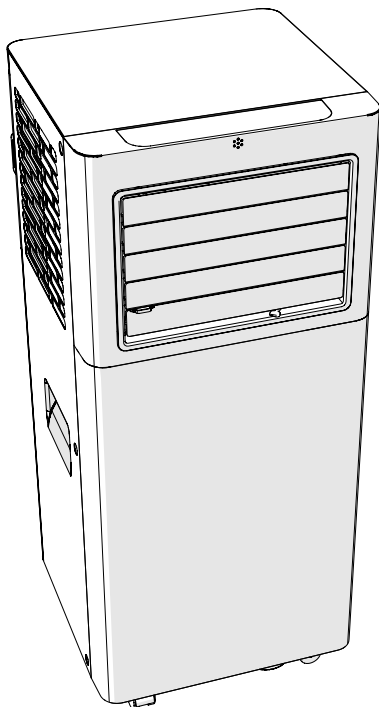

5
YEAR
GUARANTEE*

FR CLIMATISEUR LOCAL
ES ACONDICIONADOR DE AIRE LOCAL
PT CLIMATIZADOR LOCAL
IT CONDIZIONATORE D'ARIA LOCALE
EL ΦΟΡΗΤΟ ΚΛΙΜΑΤΙΣΤΙΚΟ
PL KLIMATYZATOR LOKALNY
UA ЛОКАЛЬНИЙ КОНДИЦІОНЕР
RO APARAT DE CLIMATIZARE LOCAL
EN LOCAL AIR CONDITIONER



2/2



Modèle/Modelo/Modello/Μοντέλο/Model

EAN

2024R08P08-0203 COOL 7K 2

TAC-07CPB/SL 88608974

3276007686166

- FR Manuel d'Instructions
- ES Manual de Instrucciones
- PT Manual de Instruções
- IT Manuale di Istruzioni

- EL Εγχειρίδιο Οδηγών
- PL Instrukcja Obsługi
- UA Керівництво По Збірці і Експлуатації

- RO Manual de Instrucțiuni
- EN Instructions Manual

* Garantie 5 ans / 5 años de garantía / Garantia de 5 anos / Garanzia 5 Anni / Εγγύηση 5 ετών / Gwarancja 5-letnia / Гарантія 5 років / Garanție 5 ani / 5-year guarantee

2024R08P08-0203-2024/08-V01



FR Installation.....	3
Description des éléments	4
Utilisation	5
Dépannage	7

ES Instalación.....	8
DESCRIPCIÓN DE LOS ELEMENTOS.....	9
Utilización.....	10
Solução De Problemas	12

PT Instalação.....	13
descrição dos elementos.....	14
Utilização.....	15
Solução De Problemas	17

IT Posa.....	18
DESCRIZIONE DEGLI ELEMENTI	19
Uso.....	20
Soluzione Problemi.....	22

EL Εγκατάσταση.....	23
περιγραφή των στοιχείων	24
Χρήση.....	25
Αντιμετώπιση Προβλημάτων.....	27



PL Instalacja.....	28
opis elementów.....	29
Użytkowanie.....	30
Naprawa.....	32

UA Встановлення	33
Опис елементів.....	34
Використання.....	35
Усунення Несправності.....	37

RO Instalare	38
descrierea elementelor.....	39
Utilizare	40
Depanare.....	42

EN Installation.....	43
Parts Description.....	44
Use.....	45
Care.....	46
Troubleshooting.....	47

INSTALLATION

Choisir un emplacement respectant ces critères :

- Le sol doit être plat et stable
- Une distance de 45 cm entre les murs et l'appareil doit être respectée
- L'appareil doit être branché dans une prise murale qui doit rester accessible une fois l'appareil branché
- Il est indispensable de raccorder l'évacuation extérieure pour l'utilisation en mode Refroidissement ou en mode Déshumidification

Raccordement de l'évacuation extérieure

Le raccordement est obligatoire pour l'utilisation en mode Refroidissement ou en mode Déshumidification, mais n'est pas nécessaire en mode Ventilation.

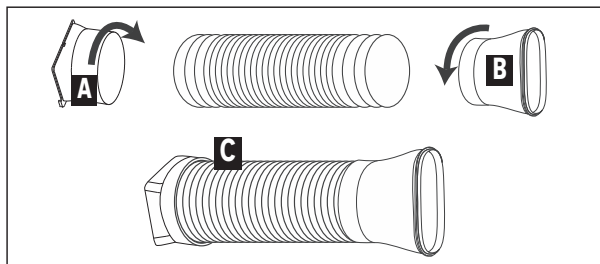

Le tuyau peut être installé dans un mur ou connecté à une fenêtre à l'aide d'un kit de calfeutrage (non fourni).

- 1 - Monter le raccord A (connexion appareil) sur le tuyau
- 2 - Monter le raccord B (connexion fenêtre) sur le tuyau si nécessaire
- 3 - Clipser le raccord A sur l'appareil
- 4 - Brancher le tuyau sur la sortie extérieure.

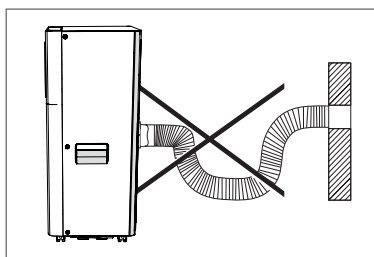
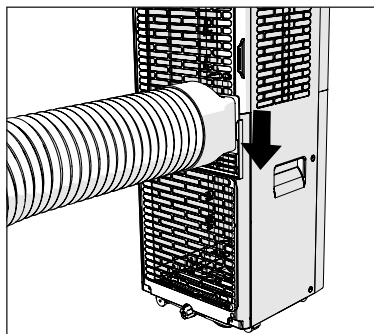
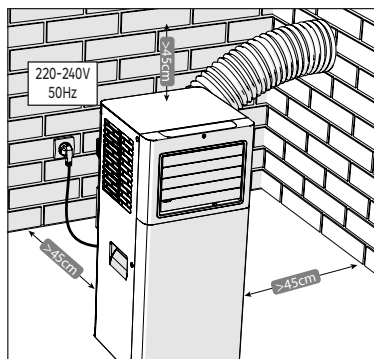

Mise en place des piles

- 1 - Appuyer doucement sur le volet du compartiment à piles et le pousser dans la direction de la flèche pour le retirer.

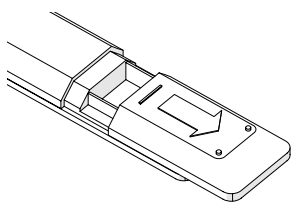

- 2 - Insérer 2 piles AAA (R03) 1,5 V dans le compartiment. S'assurer que la polarité ("+" et "-") est respectée.

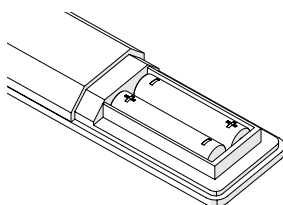

- 3 - Remettre en place le volet du compartiment à piles.

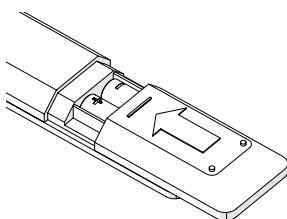

DESCRIPTION DES ÉLÉMENTS

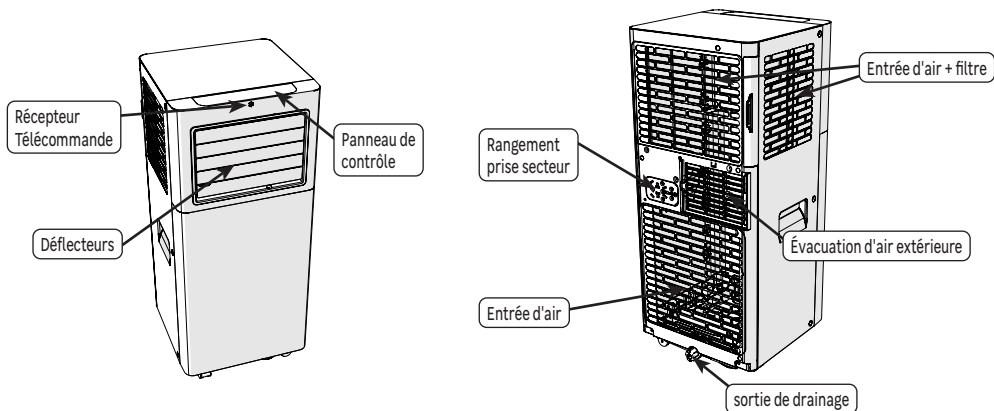

Panneau de contrôle

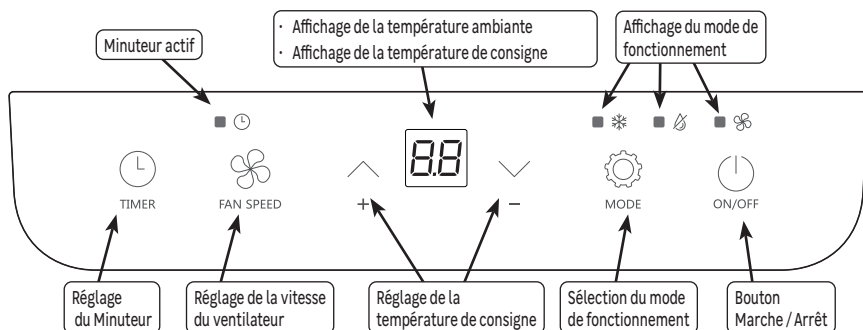



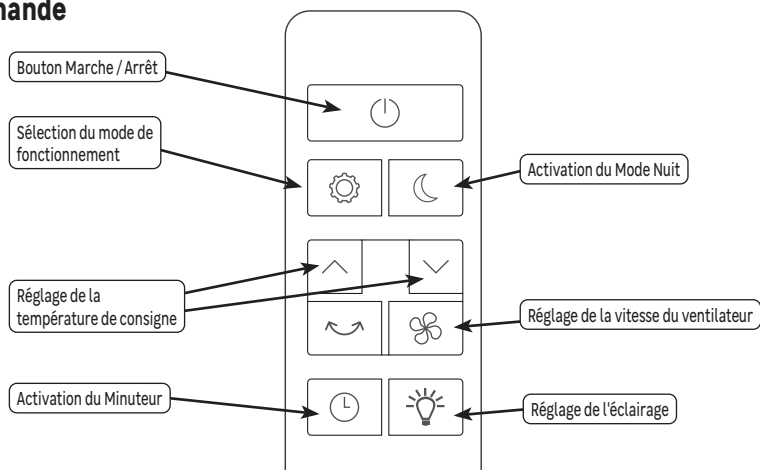



Télécommande







UTILISATION

Mode Refroidissement

Dans ce mode, le tuyau d'évacuation extérieure de l'air doit être obligatoirement raccordé à l'extérieur du logement.

- 1 - Appuyer sur le bouton  du panneau de contrôle ou de la télécommande pour mettre en marche l'appareil
- 2 - Appuyer plusieurs fois sur le bouton  du panneau de contrôle ou de la télécommande pour allumer le voyant 
- 3 - Régler la température de consigne (température souhaitée) à l'aide des boutons  et .
- 4 - Appuyer plusieurs fois sur le bouton  pour régler la vitesse du ventilateur





Mode Ventilation

- 1 - Appuyer sur le bouton  du panneau de contrôle ou de la télécommande pour mettre en marche l'appareil
- 2 - Appuyer plusieurs fois sur le bouton  du panneau de contrôle ou de la télécommande pour allumer le voyant 
- 3 - Appuyer plusieurs fois sur le bouton  pour régler la vitesse du ventilateur

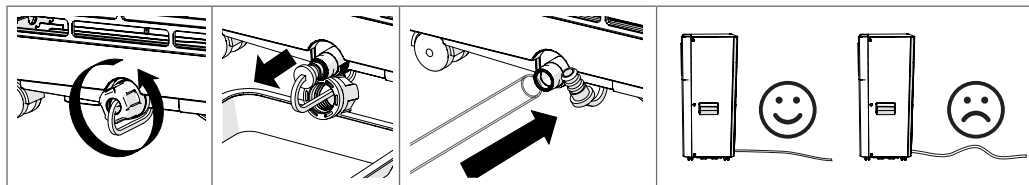
Mode Déshumidification

Dans ce mode, le tuyau de drainage continu doit être branché pour évacuer l'eau dans un récipient ou vers le réseau d'évacuation des eaux usées.













- 1 - Appuyer sur le bouton  du panneau de contrôle ou de la télécommande pour mettre en marche l'appareil
 - 2 - Appuyer plusieurs fois sur le bouton  du panneau de contrôle ou de la télécommande pour allumer le voyant 
-  Le réglage de la vitesse du ventilateur et de la température ne sont pas disponibles en mode Déshumidification.

Minuteur

Le minuteur permet de mettre en marche ou d'arrêter l'appareil après un temps réglé entre 0.5 h (30 mn) et 24 h

• Mettre en marche l'appareil avec le minuteur

- 1 - Mettre en marche l'appareil, choisir le mode de fonctionnement (, , ) et régler la température de consigne et la vitesse du ventilateur
- 2 - Appuyer sur le bouton  du panneau de contrôle ou de la télécommande pour éteindre l'appareil
- 3 - Appuyer sur le bouton 
- 4 - Régler le délai jusqu'à l'heure d'arrêt souhaité à l'aide des touches  et  (en nombre d'heures).
- 5 - Après quelques secondes, le réglage est mémorisé, le voyant  s'allume
- 6 - Quand le temps réglé est écoulé, le climatiseur se mettra en marche avec les réglages effectués.
- 7 - Appuyer à nouveau sur  ou  pour annuler le réglage de minuterie.

• Arrêter l'appareil avec le minuteur

- 1 - Mettre en marche l'appareil, choisir le mode de fonctionnement (☼, ☂, ☁) et régler la température de consigne et la vitesse du ventilateur
- 2 - Appuyer sur le bouton ⌚
- 3 - Régler le délai jusqu'à l'heure d'arrêt souhaité à l'aide des touches ^ et v (en nombre d'heures).
- 4 - Quand le temps réglé est écoulé, le climatiseur s'éteindra automatiquement.

Fonction Sommeil

La fonction Sommeil peut être utilisée en mode Refroidissement ou Déshumidificateur. Cette fonction procure un environnement plus confortable pour dormir.

- 1 - Mettre en marche l'appareil, choisir le mode de fonctionnement (☼, ☂) et régler la température de consigne et la vitesse du ventilateur
- 2 - Appuyer sur le bouton ☾ de la télécommande pour activer la fonction Sommeil.
- 3 - La fonction se désactive automatiquement après 8 heures de fonctionnement et revient au mode réglé précédemment.

Désactivation de l'affichage

- Appuyer sur le bouton ⚡ de la télécommande pour éteindre l'affichage de l'appareil.
- L'affichage s'allume temporairement à chaque appui sur une touche, puis s'éteint après quelques secondes.
- Appuyer à nouveau sur le bouton ⚡ de la télécommande pour allumer l'affichage de façon permanente.

Orientation du flux

Déplacer manuellement les volets horizontaux et verticaux pour orienter correctement le flux d'air.

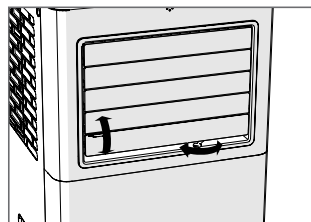

ENTRETIEN

Nettoyage des filtres anti-poussières

Il est conseillé de nettoyer les filtres anti-poussières une fois par mois d'utilisation pour favoriser une circulation correcte de l'air et des performances optimales du climatiseur.

Sortir le filtre latéral, puis le filtre arrière		Dépoussiérer les filtres à l'aide d'un aspirateur.	Pour les taches rebelles, utiliser de l'eau savonneuse et sécher avant de replacer le filtre.

Nettoyage des parties extérieures

Utiliser un chiffon doux et sec. Pour les taches rebelles, utiliser un chiffon imbibé d'eau savonneuse et essuyer immédiatement avec un chiffon sec.

Vidange du réservoir d'eau

En mode Refroidissement, le réservoir d'eau interne doit être vidé régulièrement. Si l'affichage indique **FE**, le réservoir doit être obligatoirement vidé.

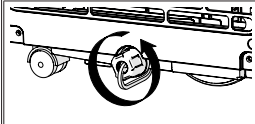
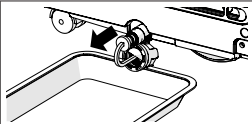
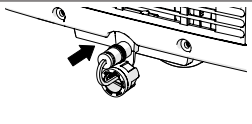
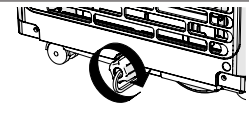
			
Éteindre l'appareil et dévisser le bouchon inférieur	Amener l'appareil au dessus d'un récipient et enlever le bouchon caoutchouc	Quand le réservoir est vide, replacer le bouchon caoutchouc	Revisser le bouchon et remettre l'appareil en marche.

DÉPANNAGE

Les anomalies de fonctionnement sont souvent dues à des causes mineures ; consulter le tableau ci-dessous avant de contacter le service après-vente. Cela pourra vous faire gagner du temps et vous éviter des dépenses inutiles.

Problème	Causes, remèdes
L'appareil ne fonctionne pas	Vérifier l'alimentation électrique. Vérifier le fusible.
La télécommande ne fonctionne pas	Vérifier l'état des piles
La pièce n'est pas refroidie	Vérifier que le mode "Refroidissement" est actif Vérifier la bonne circulation de l'air au niveau de l'entrée et la sortie Vérifier que les filtres sont propres et non obstrués Vérifier que la température de consigne est inférieure à la température ambiante Vérifier la bonne fermeture des portes et fenêtres
L'appareil vibre de manière anormale	Vérifier qu'il est installé sur un sol plat et stable.
L'affichage indique FE	Vider le réservoir
L'affichage indique PF	Contactez le Service Après-Vente

En cas de problème persistant, contacter le service après-vente de votre magasin.

INSTALACIÓN

Seleccione una ubicación que respete estos criterios:

- El suelo deberá estar plano y estable
- Habrá de respetarse una distancia de 50 cm entre las paredes y el aparato
- El aparato deberá conectarse a una toma de corriente mural que permanezca accesible una vez enchufado el aparato
- Es indispensable conectar la evacuación exterior para el uso en modo de Refrigeración o en modo de Deshumidificación

Conexión de la evacuación exterior

La conexión es obligatoria para la utilización en modo de Refrigeración o en modo de Deshumidificación, pero no es necesaria en modo de Ventilación.

El tubo puede instalarse en una pared o conectarse a una ventana mediante un kit de calafateado (no suministrado).

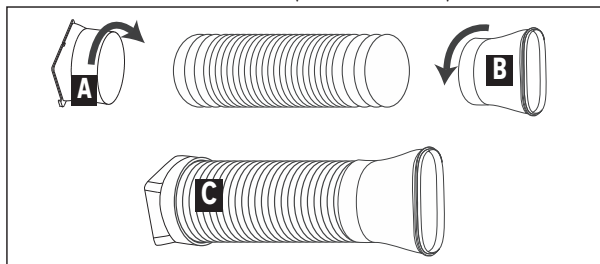

- 1 - Monte el racor A (conexión del aparato) sobre el tubo
- 2 - Monte el racor B (conexión de la ventana) sobre el tubo si fuera necesario
- 3 - Encaje el racor A en el aparato
- 4 - Conecte el tubo a la salida exterior.

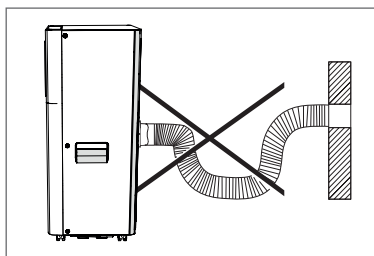
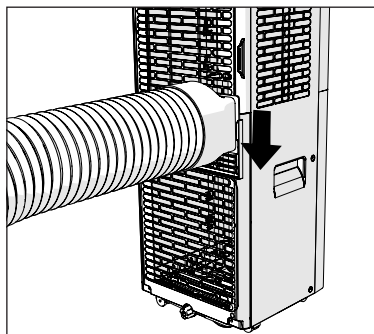
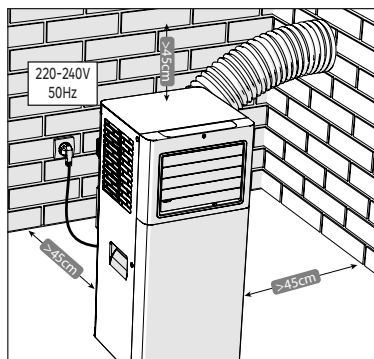

Colocación de las pilas

- 1 - Hay que pulsar suavemente sobre la tapa del compartimento de las pilas y deslizarla en la dirección de la flecha para retirarla.

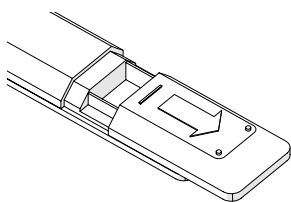

- 2 - Inserte 2 pilas AAA (R03) 1,5 V en el compartimento. Hay que asegurarse de que se respeta la polaridad ("+" y "-").

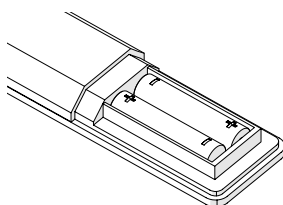

- 3 - Volver a colocar la tapa del compartimento de las pilas.

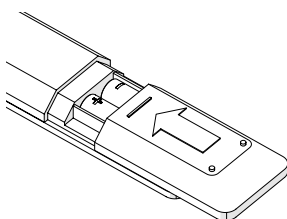

DESCRIPCIÓN DE LOS ELEMENTOS

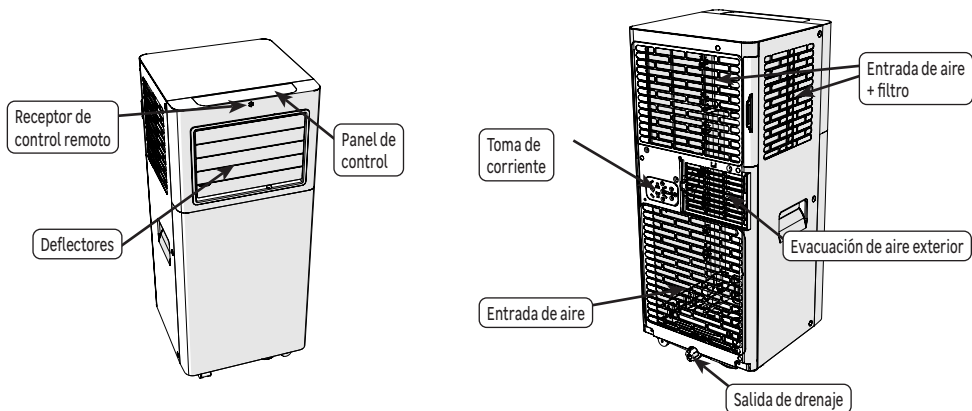

Panel de control

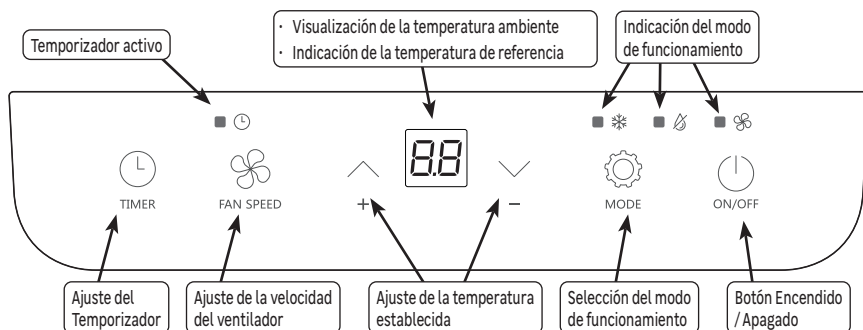



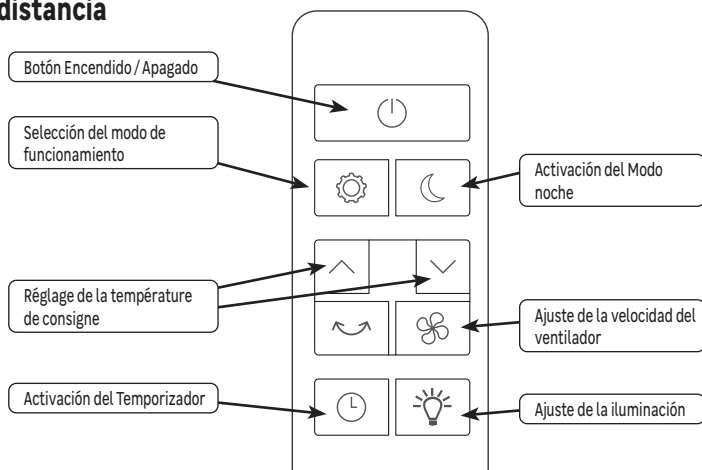



Mando a distancia







UTILIZACIÓN

Modo de Refrigeración

En este modo, el tubo de evacuación exterior del aire deberá conectarse obligatoriamente en el exterior de la vivienda.

- 1 - Pulse el botón  del panel de control o del mando a distancia para encender el aparato.
- 2 - Pulse varias veces el botón  del panel de control o del mando a distancia para encender el indicador .
- 3 - Ajuste la temperatura de consigna (temperatura deseada) mediante los botones  y .
- 4 - Pulse varias veces el botón  para ajustar la velocidad del ventilador.





Modo Ventilación

- 1 - Pulse el botón  del panel de control o del mando a distancia para encender el aparato.
- 2 - Pulse varias veces el botón  del panel de control o del mando a distancia para encender el indicador .
- 3 - Pulse varias veces el botón  para ajustar la velocidad del ventilador.

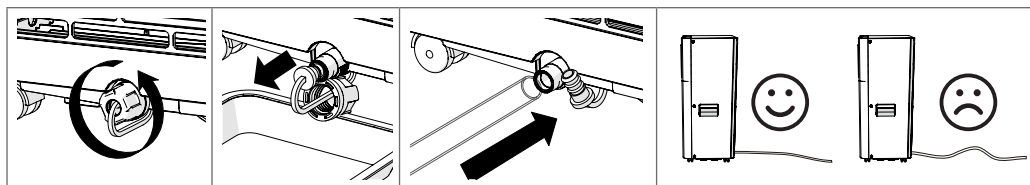
Modo de Deshumidificación

En este modo, el tubo de drenaje continuo deberá estar conectado para evacuar el agua a un recipiente o hacia el alcantarillado público.













- 4 - Pulse el botón  del panel de control o del mando a distancia para encender el aparato.
 - 5 - Pulse varias veces el botón  del panel de control o del mando a distancia para encender el indicador .
-  El ajuste de la velocidad del ventilador y de la temperatura no se encontrarán disponibles en el modo de Deshumidificación.

Temporizador







El temporizador le permitirá poner en marcha o apagar el aparato después de un tiempo ajustado entre 0,5 horas (30 mn) y 24 horas

• Puesta en marcha del aparato con el temporizador

- 1 - Ponga en marcha el aparato, seleccione el modo de funcionamiento (, , ) y ajuste la temperatura de referencia y la velocidad del ventilador
- 2 - Pulse el botón  del panel de control o del mando a distancia para apagar el aparato.
- 3 - Pulse el botón 
- 4 - Ajuste el tiempo hasta la hora de puesta en marcha deseada mediante las teclas  y  (en número de horas)



- 5 - Transcurridos unos segundos, el ajuste se almacena y el LED  se ilumina.
- 6 - Cuando se haya agotado el tiempo, el aire acondicionado se pondrá en funcionamiento con los ajustes realizados.
- 7 - Pulse  o  de nuevo para cancelar el ajuste del temporizador.

• Apagado del aparato con el temporizador



- 1 - Ponga en marcha el aparato, seleccione el modo de funcionamiento (, , ) y ajuste la temperatura de referencia y la velocidad del ventilador
- 2 - Pulse el botón 
- 3 - Ajuste el tiempo hasta la hora de puesta en marcha deseada mediante las teclas  y  (en número de horas)
- 4 - Cuando se haya agotado el tiempo, el aire acondicionado se apagará automáticamente.

Función Suspensión

La función de Apagado automático puede utilizarse en modo de Refrigeración o de Deshumidificador. Esta función proporciona un entorno más cómodo para dormir.

- 1 - Ponga en marcha el aparato, seleccione el modo de funcionamiento (, ) y ajuste la temperatura de referencia y la velocidad del ventilador
- 2 - Pulse el botón  del mando a distancia para activar la función de Apagado automático.
- 3 - La función se desactivará automáticamente al cabo de 8 horas de funcionamiento y volverá al modo ajustado previamente.

Apagar la pantalla

- Pulse la tecla  del mando a distancia para apagar la pantalla del aparato.
- La pantalla se encenderá temporalmente cada vez que se pulse un botón y se apagará pasados unos segundos.
- Pulse de nuevo el botón  del mando a distancia para encender la pantalla de forma permanente.

Dirección del flujo

Mueva manualmente las aletas horizontales y verticales para orientar correctamente el flujo de aire.

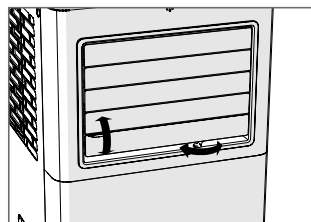

MANTENIMIENTO

Limpieza de los filtros antipolvo

Recomendamos limpiar los filtros de polvo una vez al mes para garantizar una correcta circulación del aire y un rendimiento óptimo del aire acondicionado.

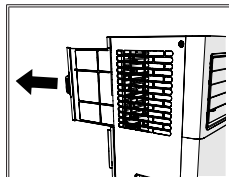

Retire el filtro lateral y, a continuación, el filtro posterior

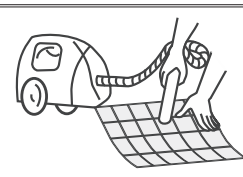
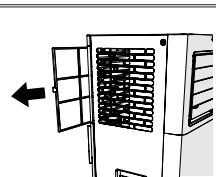

Elimine el polvo del filtro con un aspirador

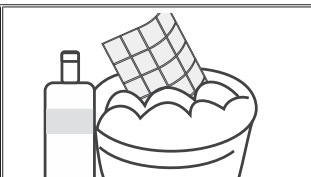

Para las manchas rebeldes, utilice agua jabonosa y seque antes de volver a colocar el filtro.

Limpieza de las partes exteriores

Utilizar un paño suave y seco. Para las manchas rebeldes, hay que utilizar un paño empapado en agua jabonosa y secar inmediatamente con un paño seco.

Vaciado del depósito de agua

En modo de Refrigeración, el depósito de agua interno deberá vaciarse periódicamente. Si el indicador mostrara **FL**, el depósito deberá vaciarse obligatoriamente.

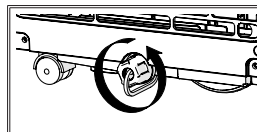
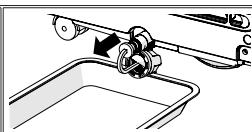
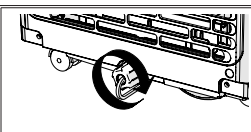
			
Apague el aparato y desenrosque el tapón inferior	Coloque el aparato encima de un recipiente y retire el tapón de goma	Cuando el depósito esté vacío, vuelva a colocar el tapón de goma	Enrosque de nuevo el tapón y vuelva a poner el aparato en marcha.

SOLUCIÓN DE PROBLEMAS

Las anomalías de funcionamiento se deben, a menudo, a causas menores; antes de contactar con el servicio postventa consulte la siguiente tabla. Esto le permitirá ganar tiempo y evitar gastos innecesarios.

Problema	Causas, soluciones
El aparato no funciona	Comprobar la alimentación eléctrica. Comprobar el fusible.
El mando a distancia no funciona	Verifique el estado de la pila.
La sala no se enfría	Compruebe que el modo de "Refrigeración" esté activo. Verifique que exista una buena circulación de aire a nivel de la entrada y la salida. Compruebe que el filtro esté limpio y no obstruido. Verifique que la temperatura de referencia sea inferior a la temperatura ambiente. Verifique que las puertas y las ventanas cierran bien.
El aparato vibra de forma anómala	Compruebe que esté instalado sobre un suelo plano y estable.
La pantalla muestra FL	Vaciar el depósito
La pantalla muestra PF	Póngase en contacto con el servicio de atención al cliente

En caso de que un problema persista, contacte con el servicio postventa de su tienda.

INSTALAÇÃO

Escolha um local respeitando estes critérios:

- O piso deve ser plano e estável
- Deve ser mantida uma distância de 50 cm entre os muros e o aparelho
- O aparelho deve ser ligado a uma tomada de parede que deve permanecer acessível quando o aparelho estiver ligado
- É indispensável ligar uma evacuação exterior para a utilização em modo Refrigeração ou em modo Desumidificação

Ligação de uma evacuação externa

A ligação é obrigatória para a utilização em modo Refrigeração ou em modo Desumidificação porém não necessária no modo Ventilação.

O tubo pode ser instalado numa parede ou ligado a uma janela utilizando um kit de calafetagem (não fornecido).

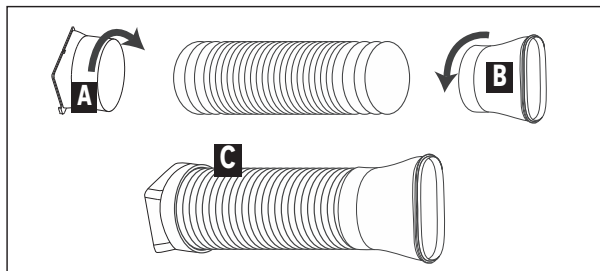

- 1 - Monte a ligação A (ligação aparelho) no tubo
- 2 - Monte a ligação B (ligação janela) no tubo se necessário
- 3 - Encaixe (fazendo um "clip") a ligação A no aparelho
- 4 - Ligue o tubo à saída externa.

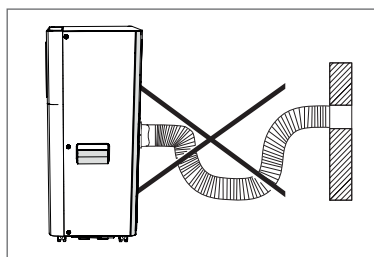
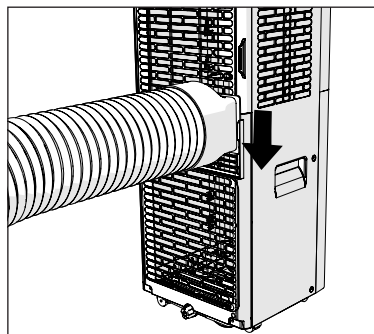
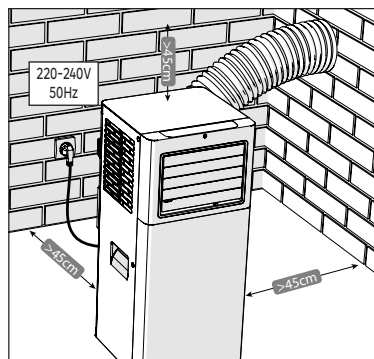

Inserir as pilhas

1 - Pressione suavemente a tampa do compartimento das pilhas e empurre-a na direção da seta para retirá-la.

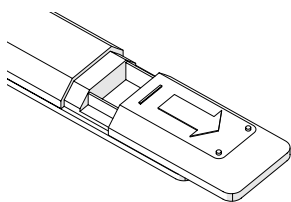

2 - Insira 2 pilhas AAA (R03) 1.5V no compartimento. Verifique se a polaridade ("+" e "-") é respeitada.

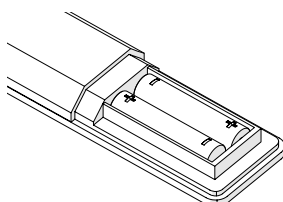

3 - Coloque a tampa do compartimento das pilhas.

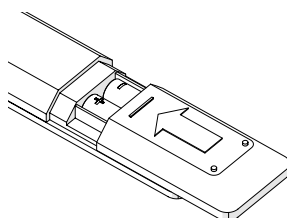

DESCRIÇÃO DOS ELEMENTOS

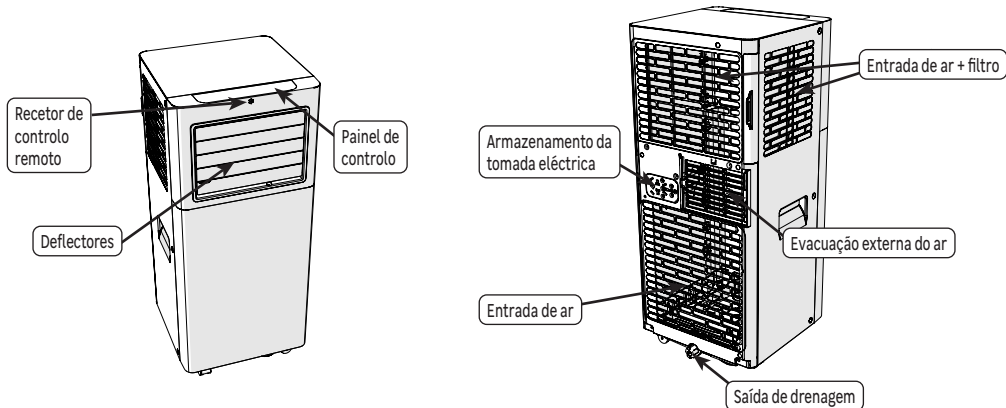

Painel de controlo

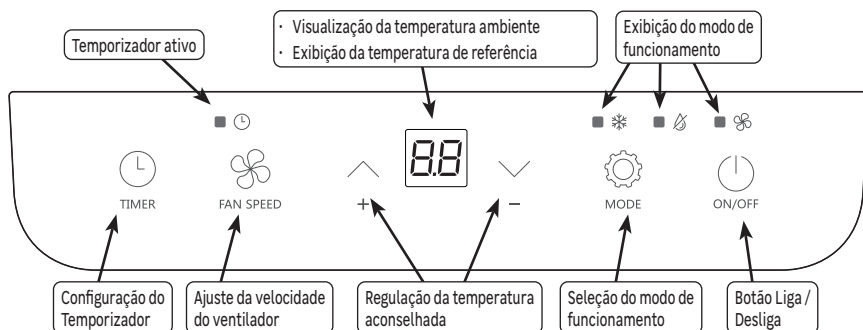



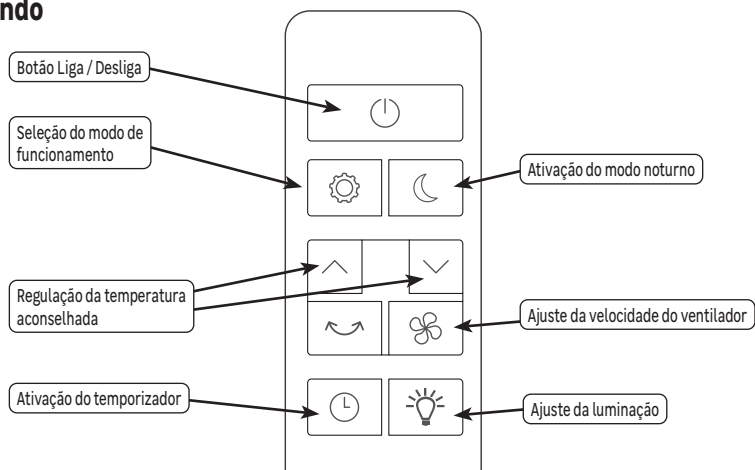



Telecomando







UTILIZAÇÃO

Modo Refrigeração

Neste modo, o tubo de evacuação externa do ar deve estar obrigatoriamente ligado ao exterior do local.

- 1 - Premir o botão  no painel de controlo ou no telecomando para ligar o aparelho.
- 2 - Premir várias vezes o botão  do painel de controlo ou do telecomando para acender o indicador .
- 3 - Regular a temperatura definida (temperatura desejada) com os botões  e .
- 4 - Premir várias vezes o botão  para regular a velocidade do ventilador.





Modo Ventilação

- 1 - Premir o botão  no painel de controlo ou no telecomando para ligar o aparelho.
- 2 - Prima várias vezes o botão  no painel de controlo ou no controlo remoto para acender o indicador .
- 3 - Premir várias vezes o botão  para regular a velocidade do ventilador.

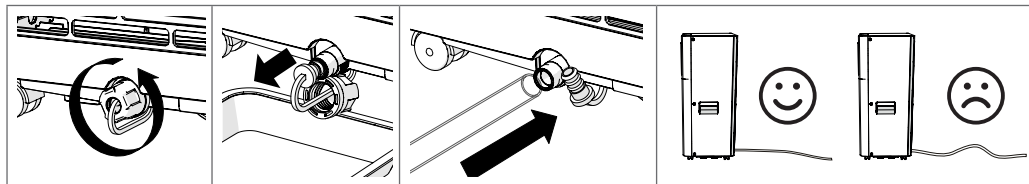
Modo Desumidificação

Neste modo, o tubo de drenagem contínua deve estar ligado para evacuar a água num recipiente ou para a rede de evacuação dos esgotos.













- 1 - Premir o botão  no painel de controlo ou no telecomando para ligar o aparelho.
 - 2 - Premir várias vezes o botão  do painel de controlo ou do telecomando para acender o indicador .
-  O ajuste da velocidade do ventilador e da temperatura não estão disponíveis no modo de Desumidificação,

Temporizador

O temporizador permite ligar ou desligar o aparelho após um determinado tempo em 0,5 h (30 min.) e 24 h

• Ligar o aparelho com o temporizador

- 1 - Ligue o aparelho, selecione o modo de funcionamento (, , ) e ajuste a temperatura de referência e a velocidade do ventilador
- 2 - Prima o botão  no painel de controlo ou no controlo remoto para desligar o aparelho.
- 3 - Premir o botão 
- 4 - Ajuste o tempo até a hora desejada de ligar através dos botões  e  (em número de horas)
- 5 - Após alguns segundos, a definição é guardada e o LED  acende-se.
- 6 - Depois de decorrido o tempo definido, o ar condicionado será ligado com as configurações efetuadas.
- 7 - Prima  ou  novamente para cancelar a definição do temporizador.

• Desligar o aparelho com o temporizador

- 1 - Ligue o aparelho, selecione o modo de funcionamento (❄️, 🌀, 🌸) e ajuste a temperatura de referência e a velocidade do ventilador
- 2 - Premir o botão 🕒
- 3 - Ajuste o tempo até a hora desejada de ligar através dos botões ^ e v (em número de horas)
- 4 - Depois de decorrido o tempo definido, o climatizador desligará automaticamente.

Função Sono

A função Sono pode ser utilizada em modo Refrigeração ou Desumidificação. Esta função produz um ambiente mais confortável para dormir.

- 1 - Ligue o aparelho, selecione o modo de funcionamento (❄️, 🌀) e ajuste a temperatura de referência e a velocidade do ventilador
- 2 - Prima o botão 🌙 do controlo remoto para ativar a função Sono.
- 3 - A função desliga automaticamente após 8 horas de funcionamento e volta ao modo ajustado anteriormente.

Desligar o ecrã

- Prima o botão 💡 no telecomando para desligar o visor do aparelho.
- O visor acende-se temporariamente sempre que se prime um botão e apaga-se após alguns segundos.
- Prima novamente o botão 💡 no telecomando para ligar o visor permanentemente.

Direção do fluxo

Mova manualmente as abas horizontais e verticais para orientar corretamente o fluxo de ar.

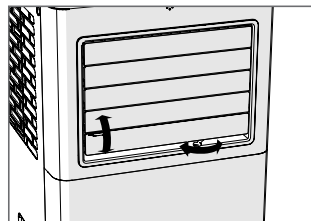

MANUTENÇÃO

Limpeza dos filtros anti-poeira

Recomendamos a limpeza dos filtros de pó uma vez por mês para garantir uma circulação de ar correcta e um desempenho ótimo do ar condicionado.

<p>Retirar o filtro lateral e depois o filtro traseiro</p>		<p>Retire o pó do filtro com um aspirador</p>	<p>Para as manchas rebeldes, utilize água com sabão e seque antes de colocar novamente o filtro.</p>

Limpeza das partes externas

Use um pano macio e seco. Para manchas mais difíceis, use um pano embebido de água com sabão e seque imediatamente com um pano seco.

Drenagem do reservatório de água

No modo Refrigeração, o reservatório interno de água deve ser esvaziado regularmente. Se a exibição indica **Ft** o reservatório deve ser obrigatoriamente esvaziado.

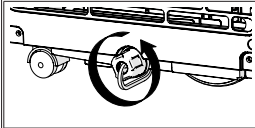
			
Desligue o aparelho e desparafuse a tampa inferior.	Leve o aparelho para cima de um recipiente e retire a tampa de borracha	Quando o reservatório estiver vazio, coloque novamente a tampa de borracha	Aperte novamente a tampa e coloque novamente o aparelho em funcionamento.

SOLUÇÃO DE PROBLEMAS

As anomalias de funcionamento são muitas vezes devidas a causas menores; consulte a tabela abaixo antes de entrar em contato com o serviço pós-venda. Isso poderá fazer economizar tempo e evitar despesas desnecessárias.

Problema	Causas, soluções
O aparelho não funciona	Verifique a alimentação elétrica Verifique o fusível.
O controle remoto não funciona	Verifique o estado da pilha
A peça não arrefece	Verifique se o modo "Refrigeração" (Cool) está ativo Verifique a circulação correta do ar na entrada e na saída Verifique se o filtro está limpo e não obstruído Verifique se a temperatura de referência é inferior à temperatura ambiente Verifique o correto fecho das portas e janelas
O aparelho vibra de modo anormal	Verifique se ele está instalado num piso plano e estável.
O ecrã mostra Ft	Esvaziar o depósito
O ecrã mostra PF	Contactar o serviço de apoio ao cliente

No caso de um problema persistente, contacte o serviço pós-venda da loja.

POSA

Scegliere una posizione rispettando i seguenti criteri:

- il pavimento dovrà essere in piano e stabile;
- si dovrà rispettare la distanza di 50 cm tra i muri e l'apparecchio;
- l'apparecchio dovrà essere collegato a una presa murale sempre accessibile;
- Per poter utilizzare le modalità Raffrescamento o Deumidificazione, sarà indispensabile collegare lo scarico posteriore.

Collegamento dello scarico esterno

Il collegamento sarà obbligatorio per poter utilizzare le modalità Raffrescamento o Deumidificazione, mentre non sarà necessario in modalità Ventilazione.

Il tubo può essere installato in una parete o collegato a una finestra utilizzando un kit di calafataggio (non fornito).

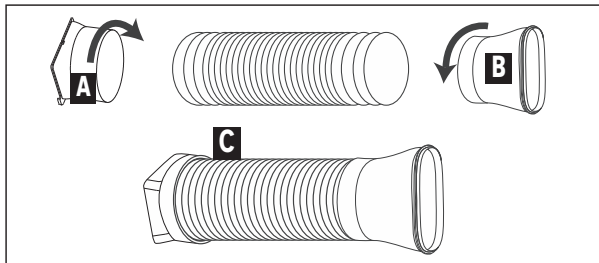

- 1 - Montare il raccordo A (collegamento apparecchio) sul tubo
- 2 - Se necessario, montare il raccordo B (collegamento finestra) sul tubo
- 3 - Innestare il raccordo A sull'apparecchio
- 4 - Collegare il tubo all'uscita esterna.

Inserione pile

- 1 - Premere delicatamente sul coperchio del vano batterie e spingerlo in direzione della freccia per rimuoverlo.

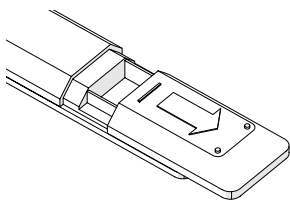

- 2 - Inserire 2 batterie AAA (R03) da 1,5 V nel vano. Assicurarsi che la polarità sia rispettata ("+" e "-").

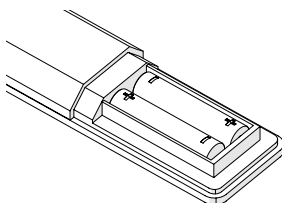

- 3 - Rimettere il coperchio del vano batterie.

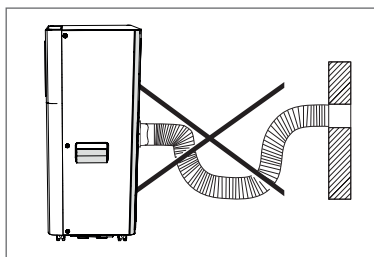
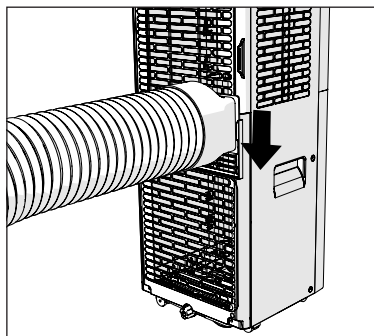
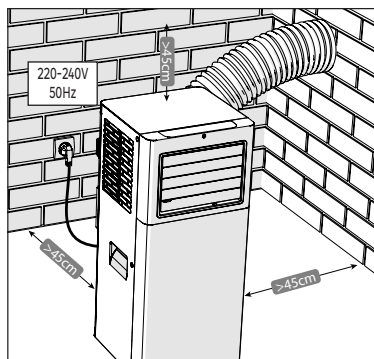
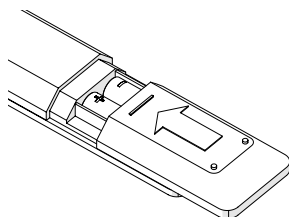

DESCRIZIONE DEGLI ELEMENTI

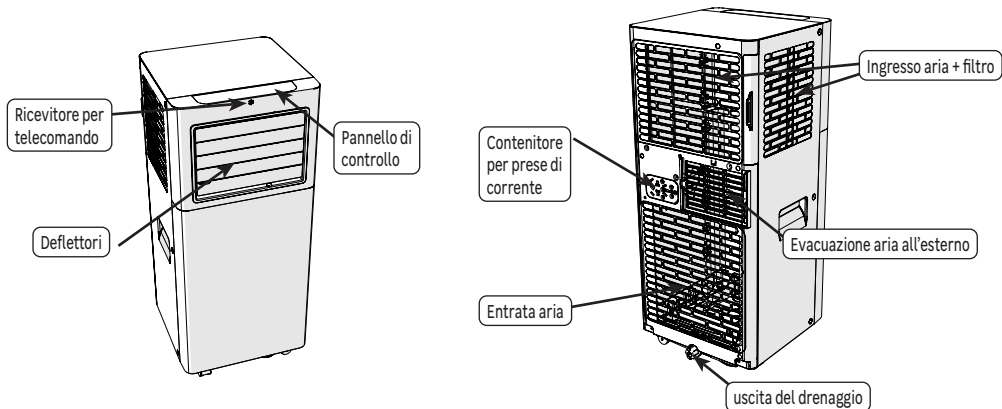

Pannello di controllo

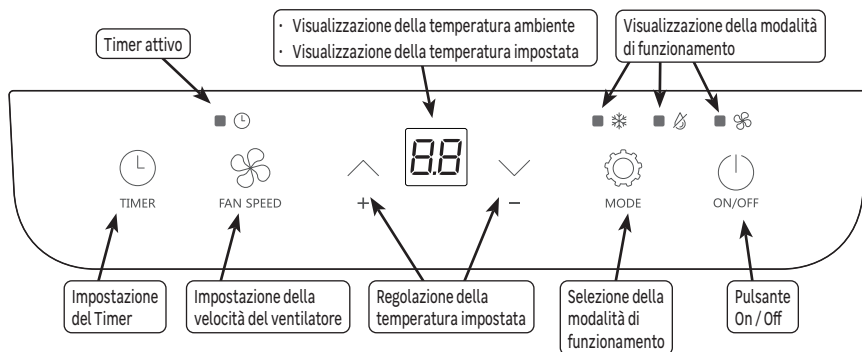



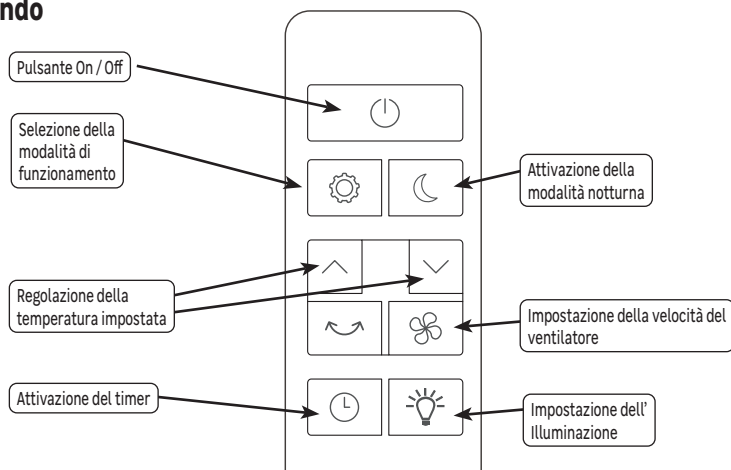



Telecomando







USO

Modalità Raffrescamento

In questa modalità, il tubo di scarico esterno dell'aria dovrà essere obbligatoriamente collegato con l'esterno dell'abitazione.

- 1 - Premere il tasto  del pannello di controllo o del telecomando per accendere l'apparecchio.
- 2 - Premere più volte il tasto  del pannello di controllo o del telecomando per accendere l'indicatore .
- 3 - Impostare la temperatura impostata (temperatura desiderata) con i tasti  e .
- 4 - Premere ripetutamente il tasto  per impostare la velocità del ventilatore.





Modalità Ventilazione

- 1 - Premere il tasto  del pannello di controllo o del telecomando per accendere l'apparecchio.
- 2 - Premere più volte il tasto  del pannello di controllo o del telecomando per accendere l'indicatore .
- 3 - Premere ripetutamente il tasto  per impostare la velocità del ventilatore.

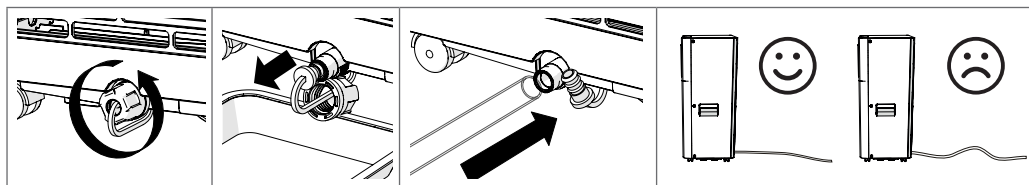
Modalità Deumidificazione

In questa modalità, il tubo di drenaggio continuo dovrà essere collegato per permettere l'evacuazione dell'acqua in un recipiente, o nella rete fognaria delle acque di scarico.













- 1 - Premere il tasto  del pannello di controllo o del telecomando per accendere l'apparecchio.
 - 2 - Premere più volte il tasto  del pannello di controllo o del telecomando per accendere l'indicatore .
-  L'impostazione della velocità del ventilatore e della temperatura non sono disponibili in modalità Deumidificazione.

Timer

Il timer permette di accendere o di spegnere l'apparecchio entro un periodo di tempo compreso tra 0.5 h (30 min) e 24 h

• Accendere l'apparecchio con il timer

- 1 - Accendere l'apparecchio, scegliere la modalità di funzionamento (, , ) e impostare la temperatura desiderata e la velocità del ventilatore
- 2 - Premere il pulsante  sul pannello di controllo o sul telecomando per spegnere l'apparecchio.
- 3 - Premere il tasto 
- 4 - Impostare il posticipo fino all'ora di accensione desiderata, tramite i tasti  e  (in numero di ore)
- 5 - Dopo alcuni secondi, l'impostazione viene memorizzata e il LED  si accende.
- 6 - Quando il termine impostato scade, il climatizzatore si attiva ai parametri impostati.
- 7 - Premere nuovamente  o  per annullare l'impostazione del timer.

• Spegner l'apparecchio con il timer

1 - Accendere l'apparecchio, scegliere la modalità di funzionamento (❄️, 🌬️, 🌸) e impostare la temperatura desiderata e la velocità del ventilatore

2 - Premere il tasto 🕒

3 - Impostare il posticipo fino all'ora di accensione desiderata, tramite i tasti ^ e v (in numero di ore)

4 - Quando il termine impostato scade, il climatizzatore si spegnerà automaticamente.

Funzione Notte

La funzione Sonno potrà essere utilizzata in modalità Raffrescamento o Deumidificazione. Tale funzione permetterà di creare un ambiente più confortevole per riposare.

1 - Accendere l'apparecchio, scegliere la modalità di funzionamento (❄️, 🌬️) e impostare la temperatura desiderata e la velocità del ventilatore

2 - Premere il pulsante 🌙 del telecomando per attivare la funzione Sonno.

3 - La funzione si disattiverà automaticamente dopo 8 ore di funzionamento; l'apparecchio ritornerà quindi alle impostazioni precedenti.

Spegnimento del display

1 - Premere il tasto 💡 del telecomando per spegnere il display del dispositivo.

2 - Il display si accende temporaneamente ogni volta che si preme un tasto, per poi spegnersi dopo qualche secondo.

3 - Premere nuovamente il tasto 💡 del telecomando per accendere definitivamente il display.

Direzione del flusso

Spostare manualmente le alette orizzontali e verticali per orientare correttamente il flusso d'aria.

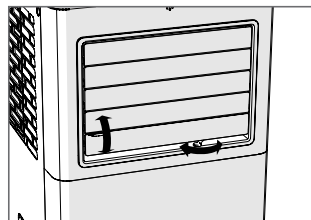

MANUTENZIONE

Pulizia dei filtri antipolvere

Si consiglia di pulire i filtri antipolvere una volta al mese per garantire una corretta circolazione dell'aria e prestazioni ottimali del condizionatore.

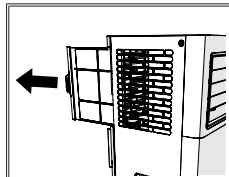

Rimuovere il filtro laterale, quindi il filtro posteriore

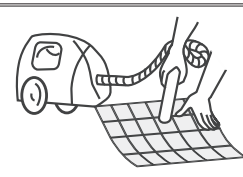
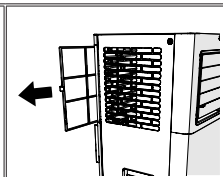

Rimuovere la polvere dal filtro con un aspirapolvere

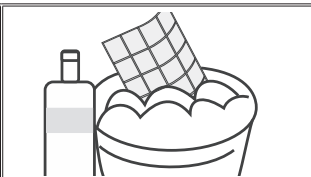

Per lo sporco ostinato, utilizzare acqua saponata e lasciare asciugare prima di riposizionare il filtro.

Pulizia delle parti esterne

Usare un panno morbido e asciutto. Per le macchie resistenti, usare un panno inumidito d'acqua e sapone e asciugare subito con un panno asciutto.

Svuotamento del serbatoio dell'acqua

In modalità Raffrescamento, il serbatoio dovrà essere svuotato regolarmente. Nel caso in cui il display indichi **FE**, il serbatoio dovrà essere obbligatoriamente svuotato.

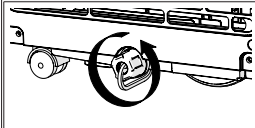
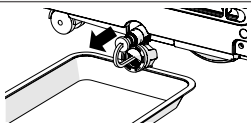
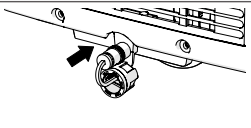
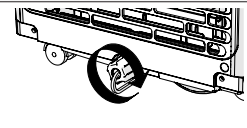
			
Spegnere l'apparecchio e svitare il tappo inferiore	Posizionare l'apparecchio sopra a un recipiente e rimuovere il tappo in gomma	Una volta svuotato il serbatoio, riposizionare il tappo in gomma	Riavvitare il tappo e riaccendere l'apparecchio.

SOLUZIONE PROBLEMI

Le anomalie di funzionamento sono spesso dovute a cause minori; consultare la seguente tabella prima di contattare il servizio di assistenza clienti. Ciò potrebbe farvi guadagnare tempo ed evitare spese inutili.

Problema	Cause, soluzioni
Il dispositivo non funziona	Verificare l'alimentazione elettrica Verificare il fusibile
Il telecomando non funziona	Controllare lo stato della batteria
La stanza non si raffresca	Verificare che la modalità "Raffrescamento" (Cool) sia attiva Verificare che vi sia una buona circolazione di aria all'ingresso e all'uscita Verificare che il filtro sia pulito e non ostruito Verificare che la temperatura impostata sia inferiore alla temperatura ambiente Verificare che porte e finestre siano ben chiuse
L'apparecchio vibra in maniera anormale	Verificare che sia posizionato su un pavimento piano e stabile.
Il display visualizza FE	Svuotare il serbatoio
Il display mostra PF	Contattare il Servizio clienti

In caso di problema persistente, contattare il servizio di assistenza clienti del vostro rivenditore.

ΕΓΚΑΤΑΣΤΑΣΗ

Επιλέξτε ένα χώρο που πληροί αυτά τα κριτήρια:

- Το δάπεδο πρέπει να είναι επίπεδο και σταθερό
- Πρέπει να τηρείται μια απόσταση 50 cm μεταξύ των τοίχων και της συσκευής
- Η συσκευή πρέπει να είναι συνδεδεμένη σε επιτοίχια πρίζα η οποία πρέπει να παραμένει προσβάσιμη μετά τη σύνδεση της συσκευής
- Για χρήση σε λειτουργία ψύξης ή σε λειτουργία αφύγρανσης είναι απαραίτητο να συνδέσετε το σωλήνα εξόδου αέρα

Σύνδεση εξόδου αέρα

Η σύνδεση είναι υποχρεωτική για χρήση σε λειτουργία ψύξης ή αφύγρανσης, αλλά δεν είναι απαραίτητη στη λειτουργία εξερισμού.

Ο σωλήνας μπορεί να εγκατασταθεί σε τοίχο ή να συνδεθεί σε παράθυρο χρησιμοποιώντας ένα κιτ στεγανοποίησης (δεν παρέχεται).

1- Τοποθετήστε το σύνδεσμο A (σύνδεση συσκευής) στο σωλήνα

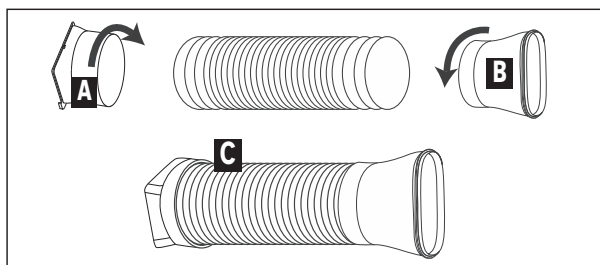

2- Τοποθετήστε το σύνδεσμο B (σύνδεση παραθύρου) στο σωλήνα, εάν είναι απαραίτητο

3- Ασφαλίστε το σύνδεσμο A στη συσκευή

4- Συνδέστε το σωλήνα στο εξωτερικό σημείο σύνδεσης.

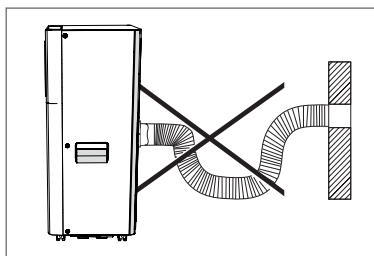
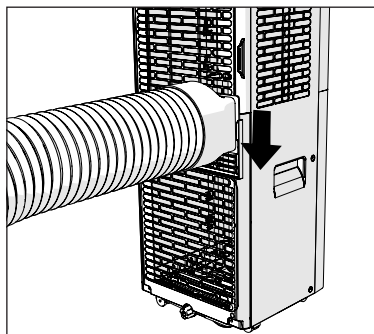
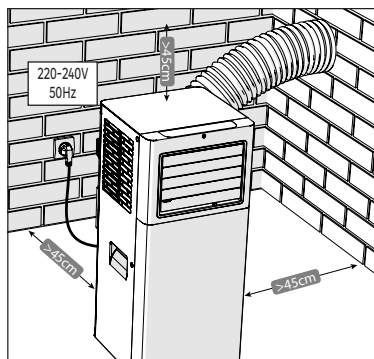

Τοποθέτηση μπαταριών

1- Πιέστε απαλά το κάλυμμα της θήκης των μπαταριών και σπρώξτε το προς την κατεύθυνση του βέλους για να το αφαιρέσετε.

2- Τοποθετήστε 2 μπαταρίες AAA (R03) των 1,5 V εντός της θήκης. Βεβαιωθείτε πως τις έχετε τοποθετήσει με τη σωστή πολικότητα («+» και «-»).

3- Επανατοποθετήστε το κάλυμμα της θήκης μπαταριών.

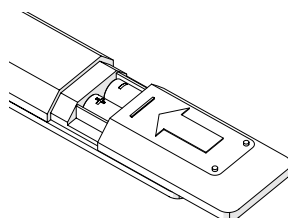
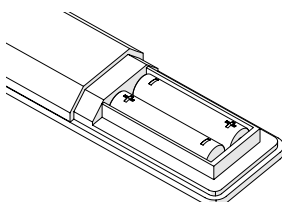
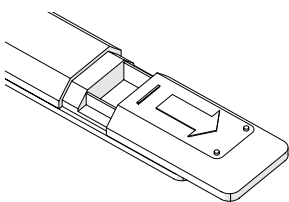

ΠΕΡΙΓΡΑΦΗ ΤΩΝ ΣΤΟΙΧΕΙΩΝ

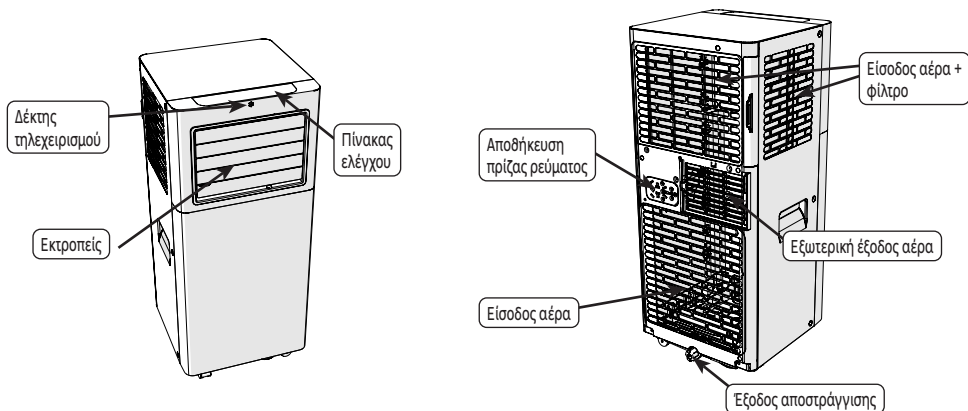

Πίνακας ελέγχου

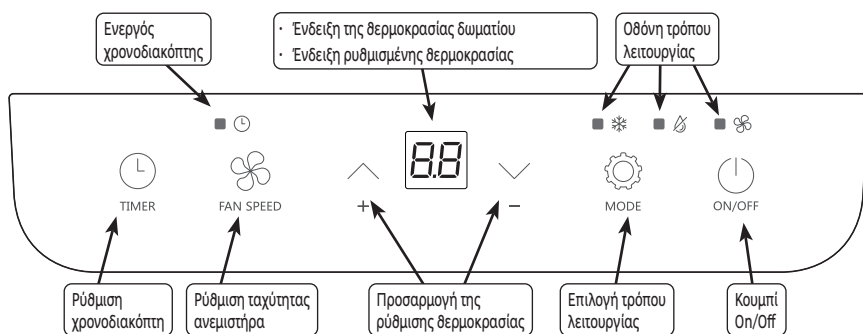



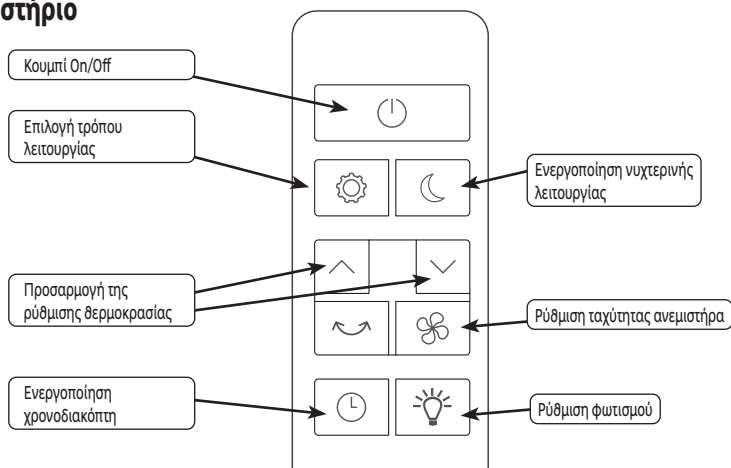



Τηλεχειριστήριο







ΧΡΗΣΗ

Λειτουργία Ψύξης

Σε αυτή τη λειτουργία, ο σωλήνας εξωτερικής εκκένωσης αέρα πρέπει να συνδεθεί με το εξωτερικό του σπιτιού.

- 1- Πατήστε το κουμπί  στον πίνακα ελέγχου ή στο τηλεχειριστήριο για να ενεργοποιήσετε τη συσκευή.
- 2- Πατήστε το κουμπί  στον πίνακα ελέγχου ή στο τηλεχειριστήριο αρκετές φορές για να ανάψει η ένδειξη .
- 3- Ρυθμίστε τη ρυθμιζόμενη θερμοκρασία (επιθυμητή θερμοκρασία) χρησιμοποιώντας τα κουμπιά  και .
- 4- Πατήστε επανειλημμένα το κουμπί  για να ρυθμίσετε την ταχύτητα του ανεμιστήρα.





Λειτουργία αερισμού

- 1- Πατήστε το κουμπί  στον πίνακα ελέγχου ή στο τηλεχειριστήριο για να ενεργοποιήσετε τη συσκευή.
- 2- Πατήστε το κουμπί  στον πίνακα ελέγχου ή στο τηλεχειριστήριο αρκετές φορές για να ανάψει η ένδειξη .
- 3- Πατήστε επανειλημμένα το κουμπί  για να ρυθμίσετε την ταχύτητα του ανεμιστήρα.

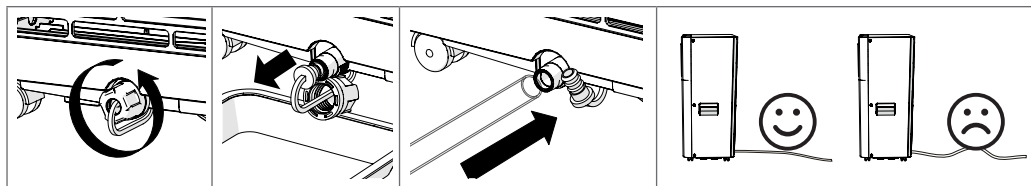
Λειτουργία Αφύγρανσης

Σε αυτή τη λειτουργία, ο σωλήνας συνεχούς αποστράγγισης πρέπει να συνδεθεί για να εκκενώσει το νερό σε έναν περιέκτη ή στο σύστημα αποχέτευσης.













- 1- Πατήστε το κουμπί  στον πίνακα ελέγχου ή στο τηλεχειριστήριο για να ενεργοποιήσετε τη συσκευή.
 - 2- Πατήστε το κουμπί  στον πίνακα ελέγχου ή στο τηλεχειριστήριο αρκετές φορές για να ανάψει η ένδειξη .
-  Η ρύθμιση της ταχύτητας του ανεμιστήρα και της θερμοκρασίας δεν είναι διαθέσιμη στη λειτουργία αφύγρανσης.

Χρονοδιακόπτης

Ο χρονοδιακόπτης χρησιμοποιείται για την έναρξη ή τη διακοπή λειτουργίας της συσκευής μετά από ένα χρονικό διάστημα που έχει οριστεί μεταξύ 0,5 ώρας (30 λεπτών) και 24 ωρών

• Ενεργοποίηση της συσκευής με το χρονοδιακόπτη

- 1- Ενεργοποιήστε τη συσκευή, επιλέξτε τον τρόπο λειτουργίας (, , ) και ρυθμίστε τη θερμοκρασία αναφοράς και την ταχύτητα του ανεμιστήρα
- 2- Πατήστε το κουμπί  στον πίνακα ελέγχου ή στο τηλεχειριστήριο για να απενεργοποιήσετε τη συσκευή.
- 3- Πατήστε το κουμπί 
- 4- Ρυθμίστε το διάστημα μέχρι την επιθυμητή ώρα έναρξης λειτουργίας χρησιμοποιώντας τα πλήκτρα  και  (σε αριθμό ωρών)
- 5- Μετά από μερικά δευτερόλεπτα, η ρύθμιση αποθηκεύεται και ανάβει η λυχνία LED .
- 6- Όταν συμπληρωθεί η καθορισμένη χρονική περίοδος, το κλιματιστικό ενεργοποιείται με τις καθορισμένες ρυθμίσεις.
- 7- Πατήστε ξανά το  ή το  για να ακυρώσετε τη ρύθμιση του χρονοδιακόπτη.

• Απενεργοποίηση της συσκευής με το χρονοδιακόπτη

- 1- Ενεργοποιήστε τη συσκευή, επιλέξτε τον τρόπο λειτουργίας (*, ☺, ☺) και ρυθμίστε τη θερμοκρασία αναφοράς και την ταχύτητα του ανεμιστήρα
- 2- Πατήστε το κουμπί ⌚
- 3- Ρυθμίστε το διάστημα μέχρι την επιθυμητή ώρα έναρξης λειτουργίας χρησιμοποιώντας τα πλήκτρα ^ και v (σε αριθμό ωρών)
- 4- Όταν συμπληρωθεί η καθορισμένη χρονική περίοδος, το κλιματιστικό απενεργοποιείται αυτόματα.

Λειτουργία ύπνου

Η λειτουργία ύπνου μπορεί να χρησιμοποιηθεί κατά τη λειτουργία ψύξης ή αφύγρανσης. Αυτή η λειτουργία παρέχει ένα πιο άνετο περιβάλλον ύπνου.

- 5- Ενεργοποιήστε τη συσκευή, επιλέξτε τον τρόπο λειτουργίας (*, ☺) και ρυθμίστε τη θερμοκρασία αναφοράς και την ταχύτητα του ανεμιστήρα
- 6- Πιέστε το πλήκτρο ☾ του τηλεχειριστηρίου για να ενεργοποιήσετε τη λειτουργία ύπνου.
- 7- Η λειτουργία απενεργοποιείται αυτόματα μετά από 8 ώρες λειτουργίας και επανέρχεται στην προηγούμενη ρύθμιση.

Απενεργοποίηση της οθόνης

- Πατήστε το κουμπί ⚡ στο τηλεχειριστήριο για να απενεργοποιήσετε την οθόνη της συσκευής.
- Η οθόνη θα ανάβει προσωρινά κάθε φορά που πατάτε ένα κουμπί και θα σβήνει μετά από μερικά δευτερόλεπτα.
- Πατήστε ξανά το κουμπί ⚡ στο τηλεχειριστήριο για να ενεργοποιήσετε μόνιμα την οθόνη.

Κατεύθυνση ροής

Μετακινήστε χειροκίνητα τα οριζόντια και κάθετα πτερύγια για να προσανατολίσετε σωστά τη ροή του αέρα.

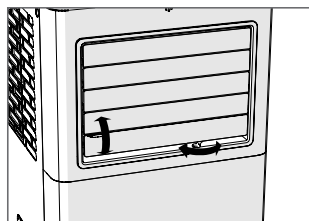

ΣΥΝΤΗΡΗΣΗ

Καθαρισμός των φίλτρων κατά της σκόνης

Συνιστούμε να καθαρίζετε τα φίλτρα σκόνης μία φορά το μήνα, ώστε να διασφαλίζεται η σωστή κυκλοφορία του αέρα και η βέλτιστη απόδοση του κλιματιστικού.

<p>Αφαιρέστε το πλευρικό φίλτρο και στη συνέχεια το πίσω φίλτρο</p>	<p>Αφαιρέστε τη σκόνη από το φίλτρο με τη χρήση ηλεκτρικής σκούπας</p>		<p>Για επίμονους λεκέδες, χρησιμοποιήστε σαπουνόνερο και στεγνώστε πριν την επανατοποθέτηση του φίλτρου.</p>

Καθαρισμός εξωτερικών μερών

Χρησιμοποιήστε ένα μαλακό και στεγνό πανί. Για τους επίμονους λεκέδες, χρησιμοποιήστε ένα πανί βουτηγμένο σε νερό με σαπουνάδα και σκουπίστε αμέσως την επιφάνεια χρησιμοποιώντας ένα στεγνό πανί.

Άδειασμα δεξαμενής νερού

Σε λειτουργία ψύξης, η εσωτερική δεξαμενή νερού πρέπει να αδειάζει τακτικά. Εάν στην οθόνη εμφανίζεται η ένδειξη **FL**, η δεξαμενή πρέπει να αδειάσει.

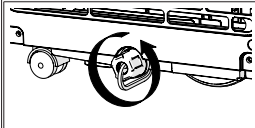
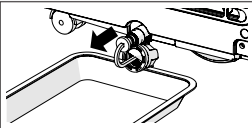
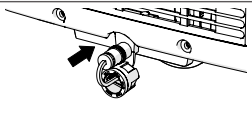
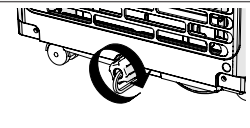
			
Απενεργοποιήστε τη συσκευή και ξεβιδώστε το κάτω πώμα	Μεταφέρετε τη συσκευή πάνω από ένα δοχείο και αφαιρέστε το ελαστικό πώμα	Όταν η δεξαμενή αδειάσει, επανατοποθετήστε το ελαστικό πώμα	Βιδώστε ξανά το πώμα και επανεκκινήστε τη συσκευή.

ΑΝΤΙΜΕΤΩΠΙΣΗ ΠΡΟΒΛΗΜΑΤΩΝ

Τυχόν δυσλειτουργίες οφείλονται συχνά σε ασήμαντες αιτίες. Συμβουλευτείτε τον παρακάτω πίνακα πριν επικοινωνήσετε με το Τμήμα Εξυπηρέτησης μετά την Πώληση. Αυτό θα σας εξοικονομήσει χρόνο και περιττά έξοδα.

Πρόβλημα	Αιτίες, Διορθώσεις
Η συσκευή δεν λειτουργεί.	Ελέγξτε την παροχή ρεύματος. Ελέγξτε την ασφάλεια.
Το τηλεχειριστήριο δεν λειτουργεί	Ελέγξτε την κατάσταση της μπαταρίας
Το δωμάτιο δεν ψύχεται	Βεβαιωθείτε ότι η λειτουργία «Ψύξης» (Cool) είναι ενεργή Ελέγξτε για καλή κυκλοφορία του αέρα στα σημεία εισόδου και εξόδου Βεβαιωθείτε ότι το φίλτρο είναι καθαρό και ότι δεν έχει φράξει Βεβαιωθείτε ότι η θερμοκρασία αναφοράς είναι χαμηλότερη από τη θερμοκρασία περιβάλλοντος Βεβαιωθείτε ότι οι πόρτες και τα παράθυρα είναι σωστά κλειστά
Η συσκευή δονείται κατά τρόπο μη φυσιολογικό	Βεβαιωθείτε ότι έχει εγκατασταθεί σε επίπεδο και σταθερό έδαφος.
Η οθόνη δείχνει FL	Αδειάστε τη δεξαμενή
Η οθόνη δείχνει PF	Επικοινωνήστε με την υπηρεσία εξυπηρέτησης πελατών

Σε περίπτωση που το πρόβλημα παραμένει, επικοινωνήστε με το Τμήμα Εξυπηρέτησης μετά την Πώληση του καταστήματός σας.

INSTALACJA

Wybrać miejsce montażu, przestrzegając następujących kryteriów:

- Powierzchnia musi być płaska i stabilna
- Urządzenie powinno znajdować się w odległości 50 cm od ścian
- Urządzenie należy podłączyć do gniazda ściennego, które będzie dostępne po podłączeniu
- Do korzystania z trybu chłodzenia oraz osuszania konieczne jest podłączenie wyjścia zewnętrznego

Podłączenie wyjścia zewnętrznego

Podłączenie wyjścia zewnętrznego jest niezbędne do korzystania z trybu chłodzenia oraz osuszania. Nie jest natomiast wymagane do pracy w trybie wentylacji.

Rurę można zamontować w ścianie lub podłączyć do okna za pomocą zestawu uszczelniającego (brak w zestawie).

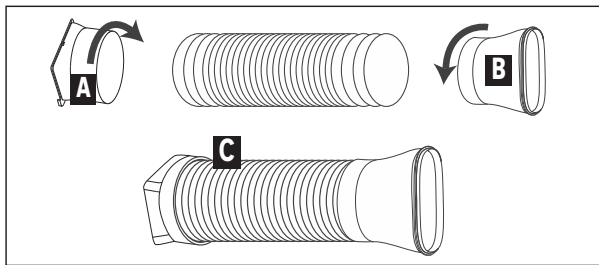

- 1 - Przymocować złącze A (po stronie urządzenia) do przewodu
- 2 - Przymocować złącze B (po stronie okna) do przewodu (w miarę potrzeb)
- 3 - Zaciśnąć złącze A po stronie urządzenia
- 4 - Podłączyć przewód do wyjścia zewnętrznego

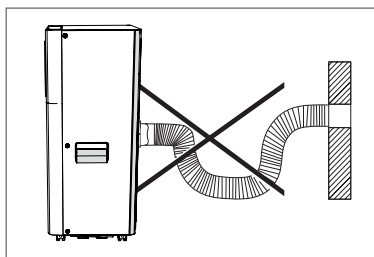
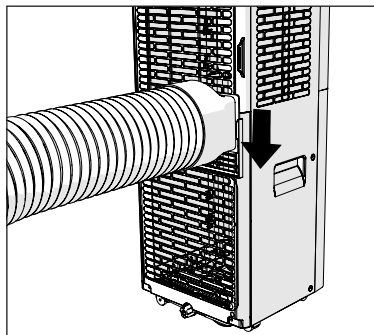
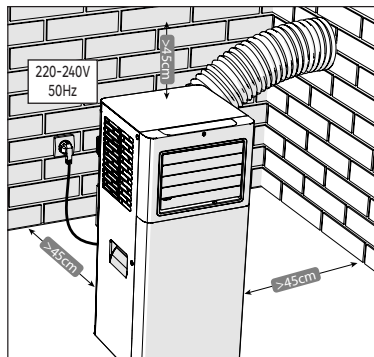

Wkładanie baterii

1 - Delikatnie nacisnąć pokrywę komory baterii i przesunąć w kierunku strzałki, aby ją zdjąć.

2 - Włożyć do komory 2 baterie typu AAA (R03) 1,5V. Upewnić się, że biegunowość ("+" i "-") jest przestrzegana.

3 - Założyć pokrywę komory baterii.

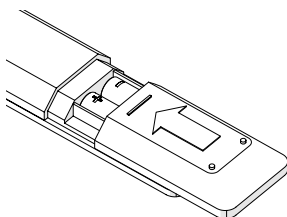
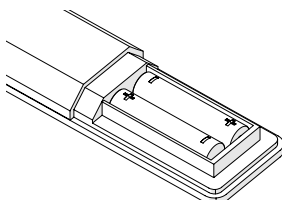
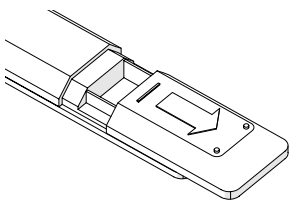

OPIS ELEMENTÓW

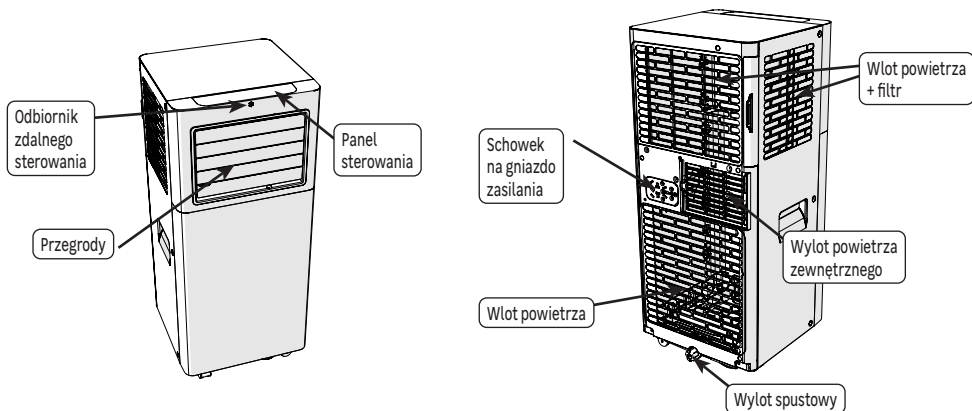

Panel sterowania

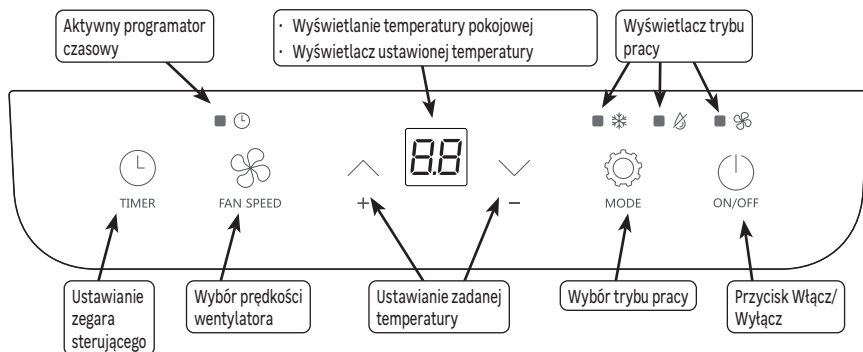



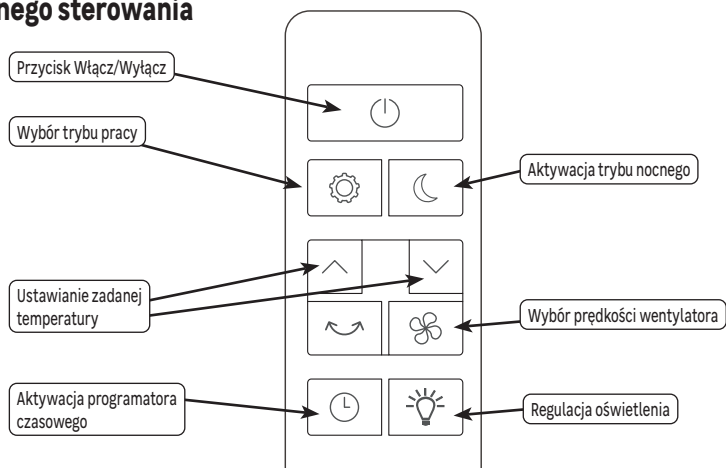



Pilot zdalnego sterowania







UŻYTKOWANIE

Tryb chłodzenia

Korzystanie z tego trybu wymaga podłączenia przewodu odprowadzającego powietrze na zewnątrz budynku.

- 1- Naciśnij przycisk  na panelu sterowania lub pilocie, aby włączyć urządzenie.
- 2- Naciśnij kilkakrotnie przycisk  na panelu sterowania lub pilocie zdalnego sterowania, aby podświetlić wskaźnik .
- 3- Ustaw żądaną temperaturę za pomocą przycisków  i .
- 4- Naciśnij kilkakrotnie przycisk , aby ustawić prędkość wentylatora.





Tryb wentylacji

- 1- Naciśnij przycisk  na panelu sterowania lub pilocie, aby włączyć urządzenie.
- 2- Naciśnij kilkakrotnie przycisk  na panelu sterowania lub pilocie, aby podświetlić wskaźnik .
- 3- Naciśnij kilkakrotnie przycisk , aby ustawić prędkość wentylatora.

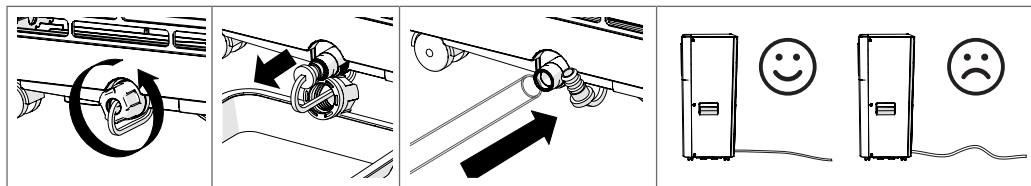
Tryb osuszania

Do korzystania z tego trybu konieczne jest podłączenie przewodu odprowadzającego wodę do zbiornika lub do kanalizacji w trybie ciągłym.













- 1- Naciśnij przycisk  na panelu sterowania lub pilocie, aby włączyć urządzenie.
 - 2- Naciśnij kilkakrotnie przycisk  na panelu sterowania lub pilocie zdalnego sterowania, aby podświetlić wskaźnik .
-  W trybie osuszania regulacja prędkości wentylatora i temperatury są niedostępne.

Programator czasowy

Programator czasowy umożliwia uruchomienie lub wyłączenie urządzenia po upływie od 0,5 h (30 minut) do 24 h

• Włączenie urządzenia przez programator czasowy

- 1- Włączyć urządzenie, wybrać tryb pracy (, , ), a następnie wybrać temperaturę nastawy i prędkość wentylatora
- 2- Naciśnij przycisk  na panelu sterowania lub pilocie, aby wyłączyć urządzenie.
- 3- Naciśnij przycisk 
- 4- Ustawić czas do włączenia urządzenia za pomocą przycisków  i  (liczba godzin)
- 5- Po kilku sekundach ustawienie zostanie zapisane, a dioda  zaświeci się.
- 6- Po upływie ustawionego czasu klimatyzator uruchomi się z wprowadzonymi ustawieniami.
- 7- Naciśnij ponownie  lub , aby anulować ustawienie timera.

• Wyłączenie urządzenia przez programator czasowy

- 1 - Włączyć urządzenie, wybrać tryb pracy (*, B, G), a następnie wybrać temperaturę nastawy i prędkość wentylatora
- 2 - Naciśnij przycisk ⌚
- 3 - Ustawić czas do włączenia urządzenia za pomocą przycisków ^ i v (liczba godzin)
- 4 - Po upływie ustawionego czasu klimatyzator wyłączy się automatycznie.

Funkcja czuwania

Z funkcji snu można korzystać w trybach chłodzenia i osuszania. Funkcja ta zapewnia przyjemniejsze warunki do spania.

- 1 - Włączyć urządzenie, wybrać tryb pracy (*, B), a następnie wybrać temperaturę nastawy i prędkość wentylatora
- 2 - Naciśnąć przycisk ☾ na pilocie, aby aktywować funkcję snu.
- 3 - Funkcja automatycznie wyłączy się po 8 godzinach pracy. Urządzenie powróci wówczas do poprzedniego trybu.

Wyłączenie wyświetlacza

- Naciśnij przycisk 💡 na pilocie, aby wyłączyć wyświetlacz urządzenia.
- Wyświetlacz włączy się tymczasowo po każdym naciśnięciu przycisku, a następnie zgaśnie po kilku sekundach.
- Naciśnij ponownie przycisk 💡 na pilocie, aby włączyć wyświetlacz na stałe.

Kierunek przepływu

Ręcznie przesunąć poziome i pionowe klapki, aby prawidłowo ukierunkować przepływ powietrza.

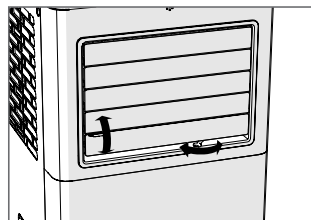

KONSERWACJA

Czyszczenie filtrów przeciwpyłowych

Zalecamy czyszczenie filtrów przeciwpyłowych raz w miesiącu, aby zapewnić prawidłową cyrkulację powietrza i optymalną wydajność klimatyzatora.

<p>Wymij filtr boczny, a następnie filtr tylny</p>		<p>Wyczyścić filtr odkurzaczem</p>	<p>W przypadku trudnych do usunięcia zabrudzeń użyć wody z mydłem. Pamiętać, aby osuszyć filtr przed umieszczeniem w urządzeniu.</p>

Czyszczenie elementów zewnętrznych

Użyć miękkiej, suchej szmatki. W przypadku trudnych do usunięcia plam użyć szmatki namoczonej w wodzie z mydłem i natychmiast wytrzeć suchą szmatką.

Opróżnianie zbiornika na wodę

Przy korzystaniu z trybu chłodzenia należy regularnie opróżniać wewnętrzny zbiornik na wodę. Wskazanie **FL** oznacza, że zbiornik należy niezwłocznie opróżnić.

			
Wyłączyć urządzenie i odkręcić dolny korek.	Umieścić urządzenie nad zlewaną wodę i wyjąć gumowy korek.	Po opróżnieniu założyć gumowy korek.	Dokręcić korek i ponownie włączyć urządzenie.

NAPRAWA

Usterki są często spowodowane drobnymi przyczynami; przed skontaktowaniem się z serwisem posprzedażowym należy zapoznać się z poniższą tabelą. Może to zaoszczędzić czas i niepotrzebne wydatki.

Problem	Przyczyny, środki zaradcze
Urządzenie nie działa	Sprawdzić zasilanie. Sprawdzić bezpiecznik.
Pilot zdalnego sterowania nie działa	Sprawdzić stan naładowania baterii
Pomieszczenie nie jest chłodzone	Sprawdzić, czy tryb chłodzenia (Cool) jest aktywny Sprawdzić obieg powietrza na wlocie i na wylocie Sprawdzić, czy filtr jest czysty i drożny Sprawdzić, czy temperatura nastawy jest niższa od temperatury otoczenia Sprawdzić, czy drzwi i okna w pomieszczeniu są szczelnie zamknięte
Urządzenie wibruje w nietypowy sposób	Sprawdzić, czy urządzenie jest ustawione na płaskiej i stabilnej powierzchni
Wyświetlacz pokazuje FL	Opróżnianie zbiornika
Wyświetlacz pokazuje PF	Skontaktować się z działem obsługi klienta

Jeśli problem nie ustąpi, skontaktuj się z działem obsługi klienta w Twoim sklepie.

ВСТАНОВЛЕННЯ

Виберіть розташування, що відповідає наступним критеріям:

- Земля має бути рівною та стійкою
- Необхідно дотримуватися відстані 50 см між стінами та пристроєм
- Пристрій повинен бути підключений до настінної розетки, яка повинна залишатися доступною після підключення пристрою
- Для використання в режимі охолодження або в режимі Осушення потрібно підключати зовнішній вихлоп

Підключення зовнішнього вихлопу

Підключення є обов'язковим для використання в режимах охолодження або осушення, але не обов'язкове у режимі вентиляції.

Трубу можна вмонтувати в стіну або з'єднати з вікном за допомогою набору для ущільнення (не входить до комплекту).

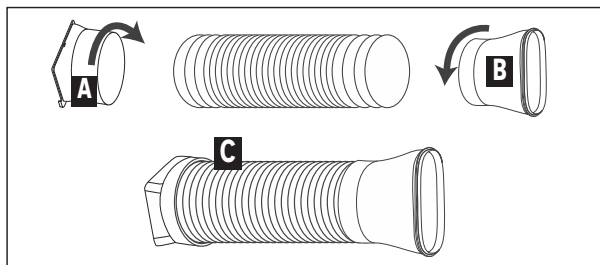

- 1- Встановіть з'єднувач А (з'єднання пристрою) на трубі
- 2- При необхідності встановіть з'єднувач В (віконне з'єднання) на трубі
- 3- Закріпіть з'єднувач А на пристрої
- 4- Підключіть трубу до зовнішнього виходу.

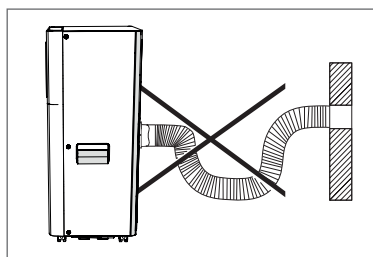
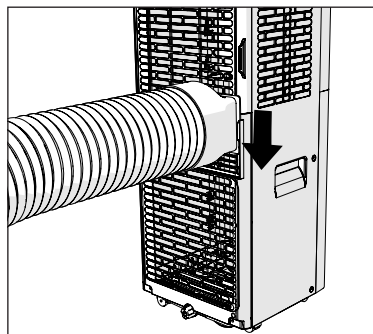
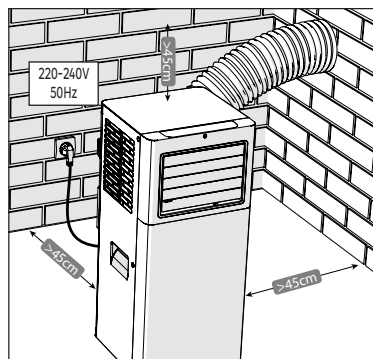

Встановлення батарейок

1- Аккуратно натисніть на кришку батарейного відсіку і, щоб зняти її, штовхайте у напрямку стрілки.

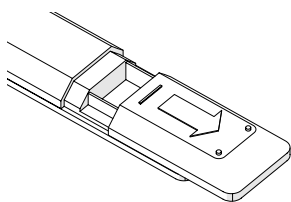

2 - Вставте 2 батарейки типу AAA (R03) 1,5 В у відсік. Переконайтеся у дотриманні правильної полярності батарейок ("+" та "-").

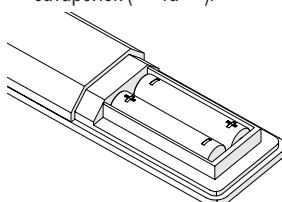

3 - Вставте кришку батарейного відсіку назад.

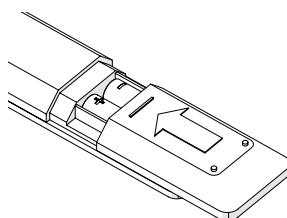

ОПИС ЕЛЕМЕНТІВ

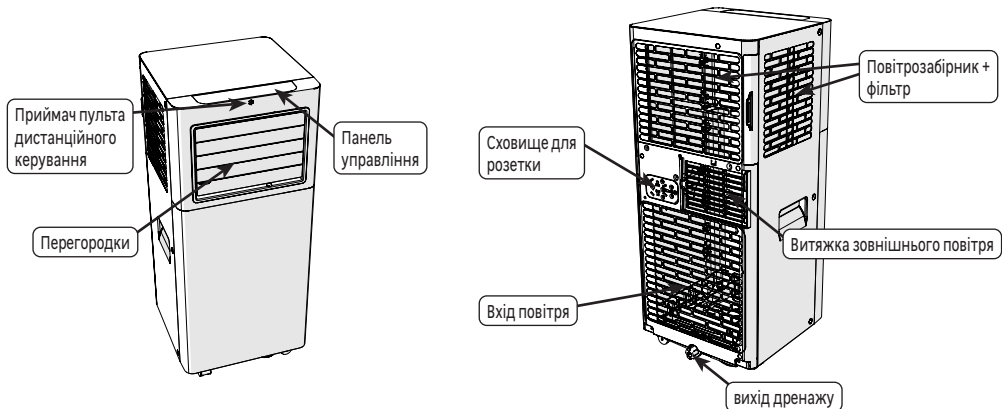

Панель управління

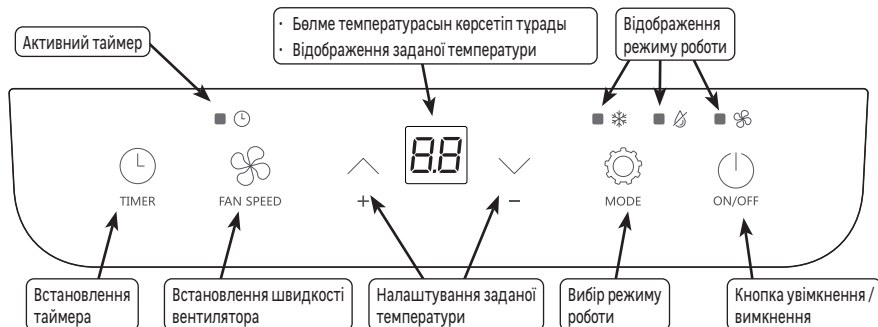



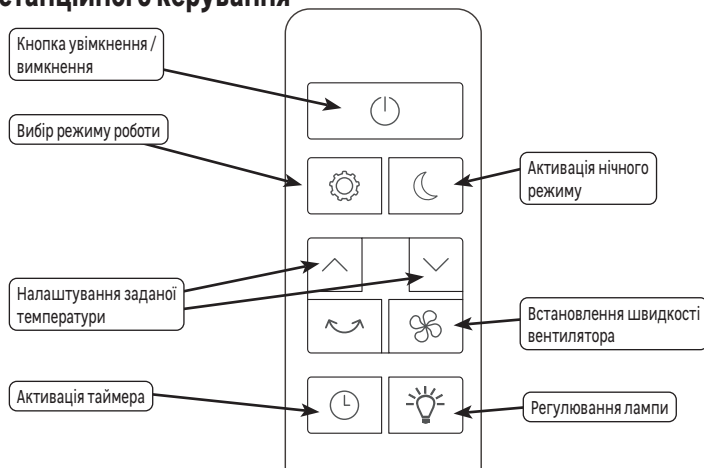



Пульт дистанційного керування







ВИКОРИСТАННЯ

Режим охолодження

В цьому режимі зовнішня вихлопна труба повинна бути приєднана до зовнішньої сторони будинку.

- 1- Натисніть кнопку  на панелі керування або пульті дистанційного керування, щоб увімкнути прилад.
- 2- Натисніть кнопку  на панелі керування або пульті дистанційного керування кілька разів, щоб загорівся індикатор .
- 3- За допомогою кнопок  та  встановіть задану температуру (бажану температуру).
- 4- Кілька разів натисніть кнопку , щоб встановити швидкість обертання вентилятора.





Режим вентиляції

- 1- Натисніть кнопку  на панелі керування або пульті дистанційного керування, щоб увімкнути прилад.
- 2- Натисніть кнопку  на панелі керування або пульті дистанційного керування кілька разів, щоб загорівся індикатор .
- 3- Кілька разів натисніть кнопку , щоб встановити швидкість обертання вентилятора.

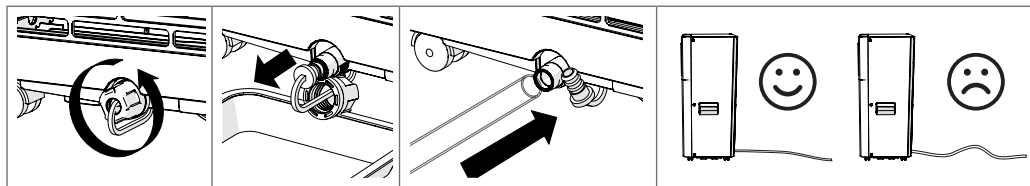
Режим осушення

У цьому режимі труба безперервного зливу повинна бути підключена для зливу води в ємність або до каналізаційної системи.













- 1- Натисніть кнопку  на панелі керування або пульті дистанційного керування, щоб увімкнути прилад.
 - 2- Натисніть кнопку  на панелі керування або пульті дистанційного керування кілька разів, щоб загорівся індикатор .
-  Швидкість та регулювання температури вентилятора недоступні в режимі осушення.

Таймер

Таймер використовується для запуску або зупинки пристрою після часу, встановленого між 0,5 год (30 хв) та 24 год

• Увімкніть пристрій за допомогою таймера

- 1- Увімкніть пристрій, оберіть режим роботи (, , ) та відрегулюйте задану температуру та швидкість вентилятора
- 2- Натисніть кнопку  на панелі керування або пульті дистанційного керування, щоб вимкнути прилад.
- 3- Натисніть кнопку 
- 4- Встановіть бажаний час увімкнення за допомогою клавіш  та  (кількість годин)
- 5- Через кілька секунд налаштування буде збережено, і загориться світлодіод .
- 6- Після завершення встановленого часу кондиціонер увімкнеться із заданими налаштуваннями.
- 7- Натисніть  або  ще раз, щоб скасувати налаштування таймера.

Вимкніть пристрій за допомогою таймера

- 1 - Увімкніть пристрій, оберіть режим роботи (❄️, 🌀, 🌬️) та відрегулюйте задану температуру та швидкість вентилятора
- 2 - Натисніть кнопку 🕒
- 3 - Встановіть бажаний час увімкнення за допомогою клавіш ^ та v (кількість годин)
- 4 - Після завершення встановленого часу кондиціонер вимкнеться автоматично.

Функція сну

Функцію сну можна використовувати в режимах охолодження або осушення. Ця функція забезпечує більш комфортні умови для сну.

- 1 - Увімкніть пристрій оберіть режим роботи (❄️, 🌀) та відрегулюйте задану температуру та швидкість вентилятора
- 2 - Натисніть кнопку 🌙 на пульті дистанційного управління, щоб активувати функцію сну.
- 3 - Функція автоматично вимикається через 8 годин роботи та повертається до попередньо встановленого режиму.

Вимкнення дисплея

- Натисніть кнопку 💡 на пульті дистанційного керування, щоб вимкнути дисплей пристрою.
- Дисплей буде тимчасово вмикатися при кожному натисканні кнопки, а потім гаснути через кілька секунд.
- Натисніть кнопку 💡 на пульті дистанційного керування ще раз, щоб увімкнути дисплей назавжди.

Напрямок потоку

Вручну пересуньте горизонтальну та вертикальну заслінки для правильної орієнтації повітряного потоку.

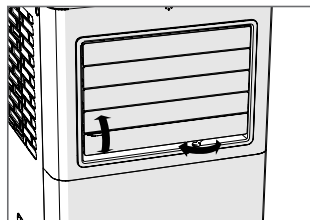

ДОГЛЯД

Очищення пилових фільтрів

Ми рекомендуємо чистити пилові фільтри раз на місяць, щоб забезпечити правильну циркуляцію повітря та оптимальну роботу кондиціонера.

<p>Зніміть бічний фільтр, потім задній фільтр</p>	<p>Видаліть пил з фільтра пилососом</p>	<p>Для видалення стійких плям слід використовувати мильну воду та сушку перед заміною фільтра.</p>	<p>Для видалення стійких плям слід використовувати мильну воду та сушку перед заміною фільтра.</p>

Видаліть пил з фільтра пилососом

Для видалення стійких плям слід використовувати мильну воду та сушку перед заміною фільтра.

Спорожнення бака для води

У режимі охолодження внутрішній бак для води необхідно регулярно спорожняти. Якщо на дисплеї відображається **FL**, бак слід спорожнити.

			
Вимкніть пристрій і відкрутіть нижню кришку	Піднесіть пристрій над контейнером і зніміть гумову пробку	Коли бак порожній, замініть гумову пробку	Відкрутіть кришку назад та перезапустіть пристрій.

УСУНЕННЯ НЕСПРАВНОСТІ

Несправності часто виникають через незначні причини; перед зверненням до сервісної служби подивіться нижченаведену таблицю. Це дозволить заощадити ваш час і уникнути зайвих витрат.

Проблема	Причини, способи усунення.
Прилад не працює	Перевірте живлення Перевірте запобіжник..
Пульт дистанційного керування не працює	Перевірте стан батареї
Приміщення не охолоджується	Перевірте, чи активний режим "Охолодження" Перевірте належну циркуляцію повітря на вході та виході Перевірте, чи фільтр чистий і не забитий Перевірте, чи встановлена температура нижча за температуру навколишнього середовища Перевірте, чи вікна та двері закриті належним чином
Пристрій аномально вібрує	Перевірте, чи він встановлений на рівній та стійкій поверхні.
На екрані відображається FL	Опорожнити бак
На дисплеї відображається PF	Зверніться до служби підтримки

Якщо проблема не зникає, зверніться до сервісної служби вашого магазину.

INSTALARE

Alegeți o amplasare care respectă următoarele criterii:

- Solul trebuie să fie plat și stabil
- Asigurați o distanță de 50 de cm între pereți și aparat.
- Aparatul trebuie bransat la o priză de perete, care trebuie să fie ușor accesibilă după bransarea aparatului
- Racordarea evacuării exterioare este indispensabilă pentru utilizarea în mod Răcire sau în mod Dezumidificare

Racordarea evacuării exterioare

Racordarea este obligatorie pentru utilizarea în mod Răcire sau în mod Dezumidificare, dar nu este necesară pentru modul Ventilație.

Conducta poate fi instalată într-un perete sau conectată la o fereastră cu ajutorul unui kit de etanșare (nu este furnizat).

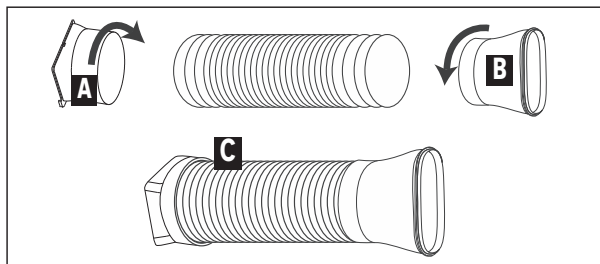

- 1 - Montați racordul A (conectare aparat) pe furtun
- 2 - Montați racordul B (conectare aparat) pe furtun, dacă este necesar
- 3 - Instalați prin clipsare racordul A pe aparat
- 4 - Bransați furtunul pe ieșirea exterioară..

Introducerea bateriilor

- 1 - Apăsăți ușor pe capacul compartimentului pentru baterii și apăsați-l în direcția indicată de săgeată pentru a-l scoate.
- 2 - Introduceți 2 baterii AAA (R03) de 1,5 V în compartiment. Asigurați-vă că ați respectat polaritatea („+” și „-”).

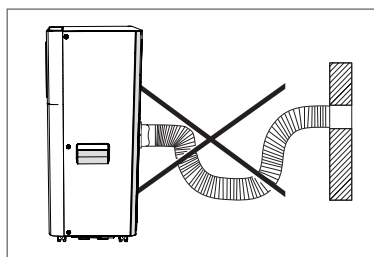
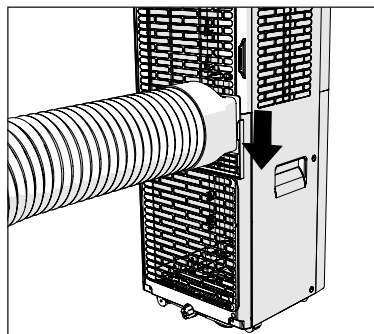
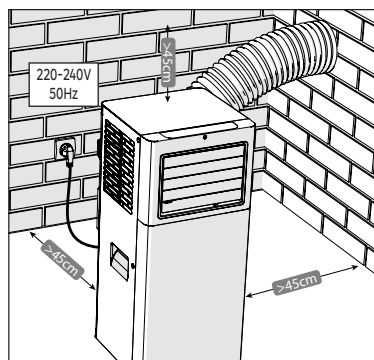
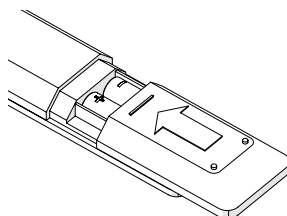
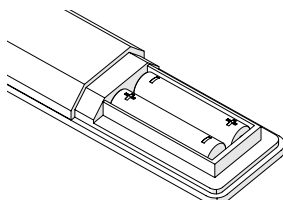
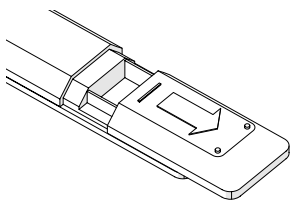

DESCRIEREA ELEMENTELOR

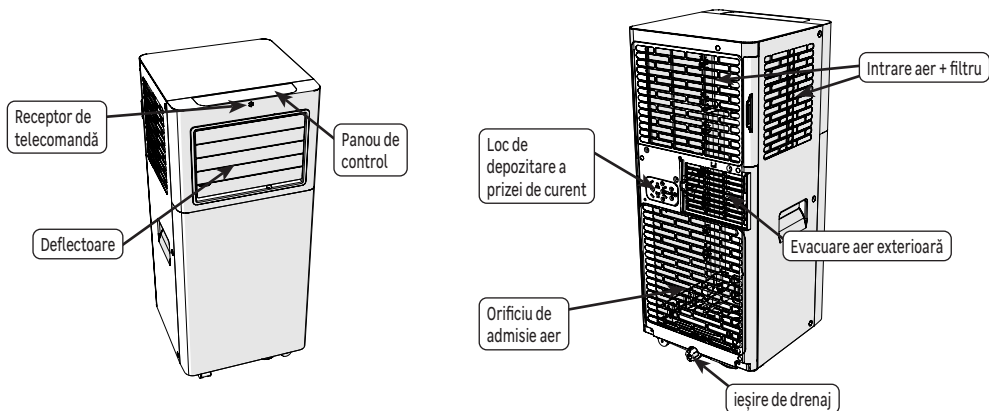

Panou de control

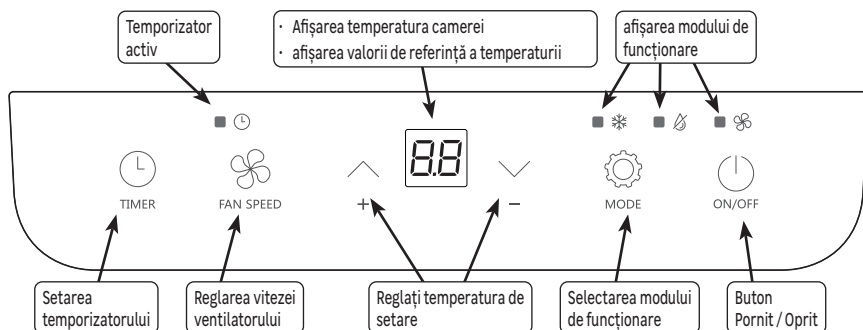



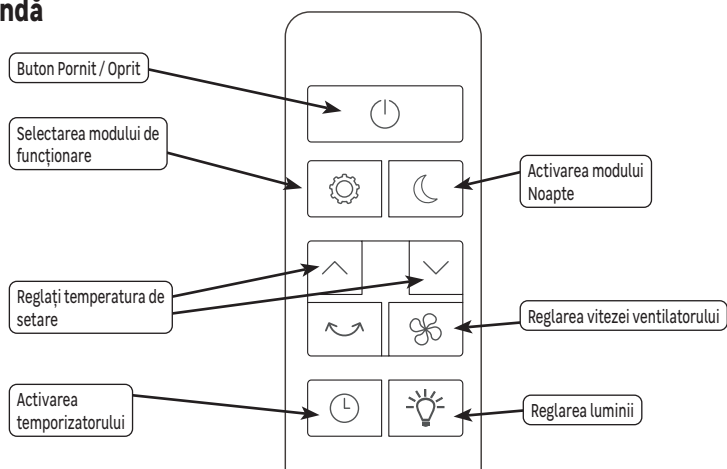



Telecomandă







UTILIZARE

Mod Răcire

În acest mod, furtunul de evacuare exterioră a aerului trebuie racordat obligatoriu la spațiul exterior al locuinței.

- 1- Apăsăți butonul  de pe panoul de comandă sau de pe telecomandă pentru a porni aparatul.
- 2- Apăsăți butonul  de pe panoul de comandă sau de pe telecomandă de mai multe ori pentru a aprinde indicatorul .
- 3- Setăți temperatura setată (temperatura dorită) cu ajutorul butoanelor  și .
- 4- Apăsăți de mai multe ori butonul  pentru a seta viteza ventilatorului.





Mod ventilație

- 1- Apăsăți butonul  de pe panoul de comandă sau de pe telecomandă pentru a porni aparatul.
- 2- Apăsăți butonul  de pe panoul de control sau de pe telecomandă de mai multe ori pentru a aprinde indicatorul .
- 3- Apăsăți de mai multe ori butonul  pentru a seta viteza ventilatorului.

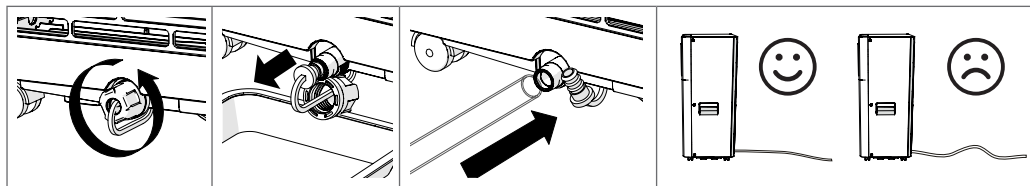
Mod Dezumidificare

În acest mod, furtunul de drenaj continuu trebuie să fie bransat pentru a evacua apa într-un recipient sau către o rețea de evacuare a apei menajere.













- 1- Apăsăți butonul  de pe panoul de comandă sau de pe telecomandă pentru a porni aparatul.
 - 2- Apăsăți butonul  de pe panoul de comandă sau de pe telecomandă de mai multe ori pentru a aprinde indicatorul .
-  Reglarea vitezei ventilatorului și a temperaturii nu sunt disponibile în modul Dezumidificare.

Temporizatorul

Temporizatorul permite pornirea sau oprirea aparatului după un interval de timp setat între 0,5 h (30 min.) și 24 h

• Pornirea aparatului cu temporizatorul

- 1- Porniți aparatul, alegeți modul de funcționare (, , ) și reglați temperatura de referință și viteza ventilatorului
- 2- Apăsăți butonul  de pe panoul de control sau de pe telecomandă pentru a opri aparatul.
- 3- Apăsăți butonul .
- 4- Reglați intervalul până la ora de pornire dorită, cu ajutorul tastelor  și  (în număr de ore)
- 5- După câteva secunde, setarea este memorată și LED-ul  se aprinde.
- 6- Atunci când durată setată este completată, aparatul de aer condiționat va porni cu setările definite.
- 7- Apăsăți din nou  sau  pentru a anula setarea temporizatorului.

• Oprirea aparatului cu temporizatorul

- 1 - Porniți aparatul, alegeți modul de funcționare (*, ⌚, ⚙️) și reglați temperatura de referință și viteza ventilatorului
- 2 - Apăsați butonul ⌚
- 3 - Reglați intervalul până la ora de pornire dorită, cu ajutorul tastelor ^ și v (în număr de ore)
- 4 - Atunci când durata setată este completată, aparatul de aer condiționat se va opri în mod automat.

Funcția repaus

Funcția Somn poate fi utilizată în modul Răcire sau Dezumidificator. Această funcție asigură un mediu mai confortabil pentru a dormi.

- 1 - Porniți aparatul, alegeți modul de funcționare (*, ⌚) și reglați temperatura de referință și viteza ventilatorului
- 2 - Apăsați pe butonul ☾ de pe telecomandă pentru a activa funcția Somn.
- 3 - Funcția se dezactivează automat după 8 ore de funcționare și revine la modul setat anterior.

Oprirea afișajului

- Apăsați butonul 💡 de pe telecomandă pentru a opri afișajul dispozitivului.
- Afișajul se va aprinde temporar de fiecare dată când se apasă un buton, apoi se va stinge după câteva secunde.
- Apăsați din nou butonul 💡 de pe telecomandă pentru a porni afișajul permanent.

Direcția de curgere

Mutați manual clapele orizontale și verticale pentru a orienta corect fluxul de aer.

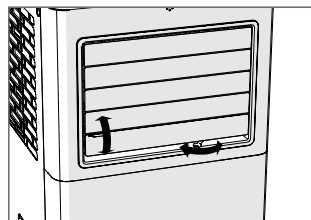

ÎNGRIJIRE

Curățarea filtrelor de praf

Vă recomandăm să curățați filtrele de praf o dată pe lună pentru a asigura o circulație corectă a aerului și o performanță optimă a aparatului de aer condiționat.

<p>Îndepărtați filtrul lateral, apoi filtrul din spate</p>		<p>Curățați de praf filtrul cu ajutorul unui aspirator</p>	<p>În cazul petelor dificile, utilizați apă cu săpun și uscați filtrul înainte de a-l pune la loc.</p>

Curățarea părților exterioare

Utilizați o pânză moale și uscată. În cazul petelor persistente, utilizați o pânză înmuiată în apă cu săpun și uscați imediat utilizând o pânză uscată.

Golirea rezervorului de apă

În mod Răcire, rezervorul de apă intern trebuie golit în mod regulat. Dacă afișajul indică **FL**, rezervorul trebuie obligatoriu golit.

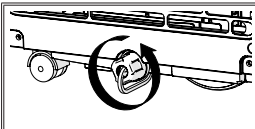
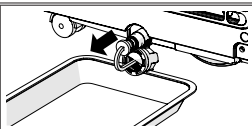
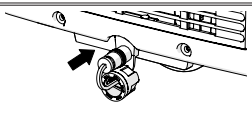
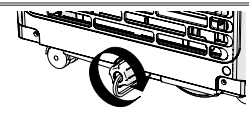
			
Stingeți aparatul și deșurubați capacul inferior	Țineți aparatul deasupra unui recipient și scoateți capacul de cauciuc	Când rezervorul s-a golit, puneți la loc capacul de cauciuc	Înșurubați la loc capacul și porniți din nou aparatul.

DEPANARE

Anomaliile de funcționare sunt adesea provocate de cauze minore; consultați tabelul de mai jos înainte de a contacta serviciul post-vânzări. Acest lucru vă va face să câștigați timp și să evitați cheltuieli inutile.

Problemă	Cauze, remedii
Aparatul nu funcționează	Verificați sursa de alimentare Verificați siguranța.
Telecomanda nu funcționează	Verificați starea bateriei
Camera nu se răcește	Verificați dacă modul „Răcire” (Cool) este activat Verificați circulația corectă a aerului la nivelul intrării și ieșirii Verificați dacă filtrul este curat și fără blocaje Verificați dacă temperatura de referință este mai mică decât temperatura ambiantă Verificați închiderea corectă a ușilor și ferestrelor
Aparatul vibrează în mod anormal	Verificați dacă aparatul este instalat pe o suprafață plată și stabilă.
Afișajul afișează FL	Goliți rezervorul
Afișajul afișează PF	Contactați Serviciul Clienți

În cazul în care problema persistă, contactați serviciul post-vânzări al magazinului dvs.

INSTALLATION

Choose a location that meets these criteria:

- The ground must be flat and stable
- A distance of 45 cm between the walls and the appliance must be respected
- The device must be plugged into a wall outlet which must remain accessible once the device is plugged in.
- It is essential to connect the external exhaust for use in cooling mode or in dehumidification mode

Connection of the exhaust duct

Connection is mandatory for use in Cooling or Dehumidification mode, but not necessary in Ventilation mode.

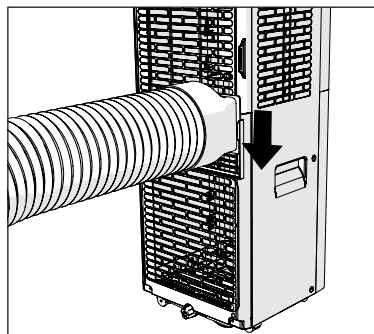
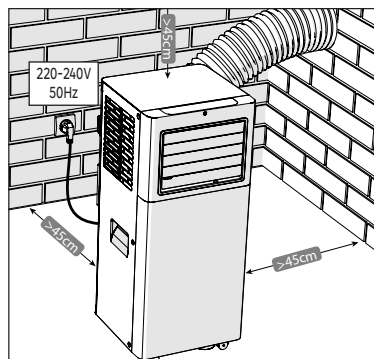
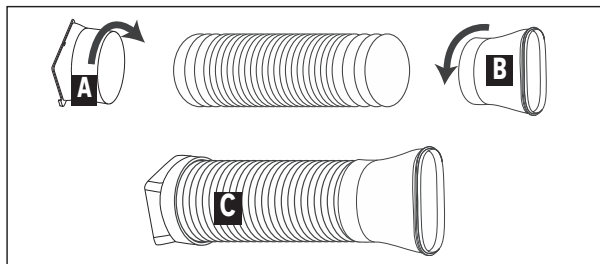

The exhaust duct can be connected into a wall or installed to a window using a draught-proofing kit (not included).

- 1 - Fix adaptor A (device connection) on the pipe
- 2 - Fix adaptor B (window connection) on the pipe if necessary
- 3 - Clip adaptor A onto the device
- 4 - Connect the hose to the outside outlet.

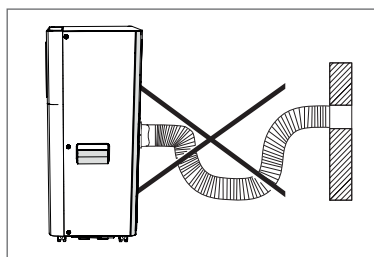

Inserting batteries

- 1 - Press gently on the cover of the battery compartment and push it in the direction of the arrow in order to remove it.

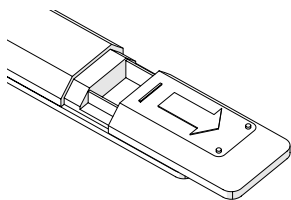

- 2 - Insert 2 AAA (LR03) 1,5V batteries in the compartment. Make sure you observe the right polarity ("+" and "-").

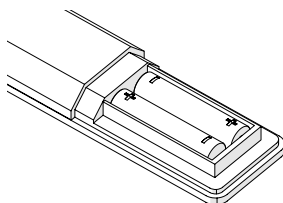

- 3 - Place the cover of the battery compartment back.

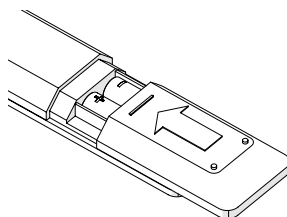

PARTS DESCRIPTION

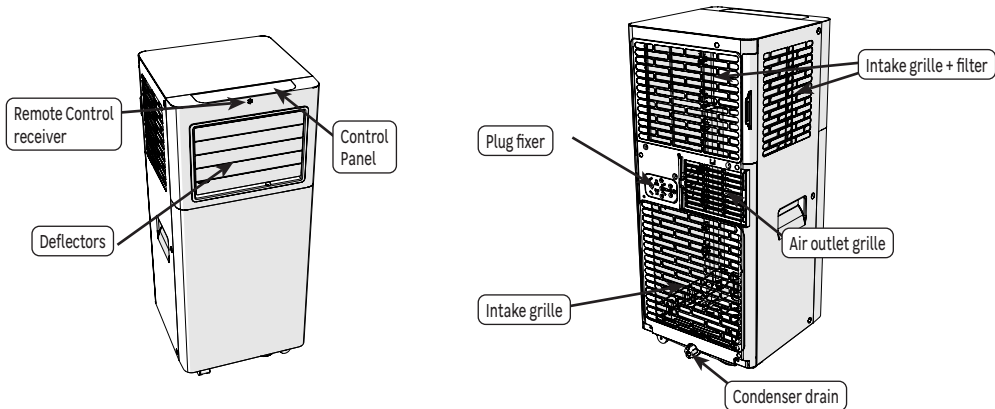

Control panel

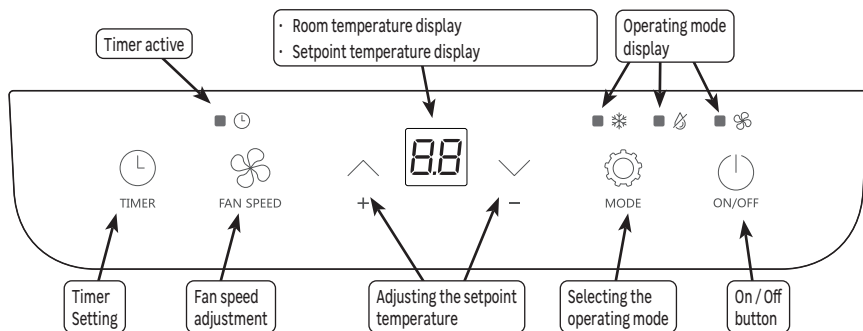



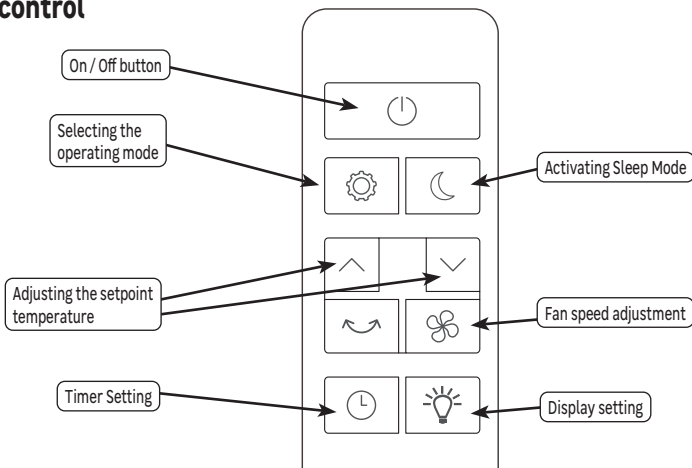



Remote control







USE

Cooling Mode

In this mode, the exhaust hose must be connected to the outside of the home.

- 1- Press the  button on the control panel or on the remote control to turn on the device
- 2- Press button  on the control panel or remote control several times to light up LED .
- 3- Adjust the setpoint temperature (desired temperature) using buttons  and .
- 4- Press the  button several times to set the fan speed.





Fan mode

- 1- Press the  button on the control panel or on the remote control to turn on the device
- 2- Press button  on the control panel or remote control several times to light up LED .
- 3- Press the  button several times to set the fan speed.

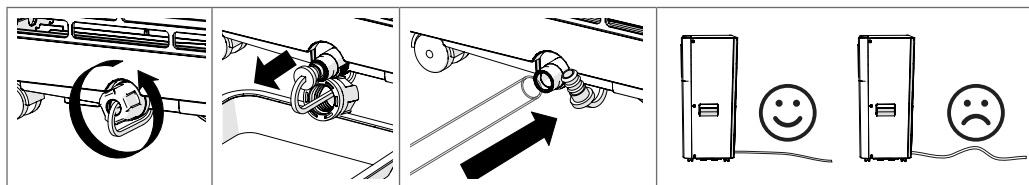
Dehumidification mode

In this mode, the continuous drainage pipe must be connected to drain the water into a container or to the sewage system.













- 1- Press the  button on the control panel or on the remote control to turn on the device
- 2- Press button  on the control panel or remote control several times to light up LED .
-  Fan speed and temperature adjustment are not available in Dehumidification mode.

Timer

The timer is used to start or stop the device after a time set between 0.5 h (30 min) and 24 h

• Switch on the appliance with the timer

- 1- Switch on the appliance, choose the operating mode (, , ) and adjust the setpoint temperature and fan speed
- 2- Press the  button on the control panel or on the remote control to turn off the device
- 3- Press the  button
- 4- Set the time until the desired switch-on time using keys  and  (in number of hours).
- 5- After a few seconds, the setting is saved and LED  lights up.
- 6- When the set time has elapsed, the air conditioner will turn on with the settings.
- 7- Press again  or  to cancel the Timer.

• **Switch off the appliance with the timer**

- 1 - Switch on the appliance, choose the operating mode (☀️, 🌬️, 🌸) and adjust the setpoint temperature and fan speed
- 2 - Press the ⌚ button
- 3 - Set the time until the desired switch-off time using keys ^ and v (in number of hours).
- 4 - When the set time has elapsed, the air conditioner will turn off automatically.

Sleep function

The Sleep function can be used in Cooling or Dehumidifier mode. This function provides a more comfortable environment for sleeping.

- 1 - Switch on the appliance, choose the operating mode (☀️, 🌬️) and adjust the setpoint temperature and the fan speed
- 2 - Press the 🌙 button on the remote control to activate the Sleep function.
- 3 - The function is automatically deactivated after 8 hours of operation and returns to the previously set mode.

Turning off the display

- Press button 💡 on the remote control to turn off the display.
- Each time you press a button, the display will temporarily turn on and then turn off after a few seconds.
- Press button 💡 on the remote control again to switch the display on permanently.

Flow adjustment

Manually move the horizontal and vertical deflectors to orientate the airflow correctly.

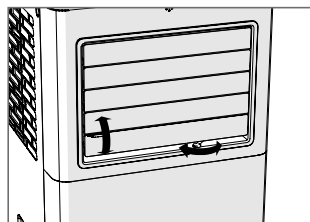

CARE

Cleaning the dust filters

It is advisable to clean the dust filter each month of use to promote proper air circulation and optimum performance of the air conditioner.

<p>Remove the side filter, then the rear filter</p>		<p>Remove dust from the filter using a vacuum cleaner</p>	<p>For strong stains, use soapy water and dry before replacing the filter.</p>

Cleaning of exterior parts

Use a soft, dry cloth. For strong stains, use a cloth dampened with soapy water and wipe immediately with a dry cloth.

Emptying the water tank

In cooling mode, the internal water tank must be emptied regularly. If the display shows "P1", the tank must be emptied.

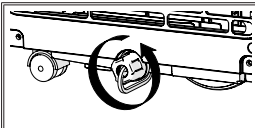
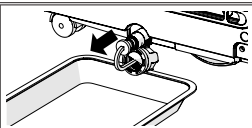
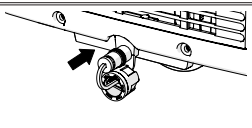
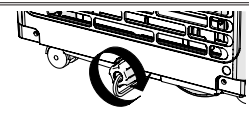
			
Switch off the device and unscrew the lower cap	Bring the device above a container and remove the rubber cap	When the tank is empty, replace the rubber cap	Screw the cap back on and restart the appliance.

TROUBLESHOOTING

Malfunctions are often due to minor causes; consult the table below before contacting the after-sales service. This can save you time and avoid unnecessary expenses.

Problem	Causes, solutions
The device does not work	Check the power supply. Check the fuse.
The remote control does not work	Check the battery
The room is not cooled	Check that the "Cooling" mode is active Check for good air circulation at the inlet and outlet Check that the filter is clean and not clogged Check that the setpoint temperature is lower than the ambient temperature Check that the doors and windows are properly closed
The device vibrates abnormally	Check that it is installed on level and stable ground.
The display shows <i>Fl</i>	Empty water tank
The display shows <i>PF</i>	Please contact After Sales Service

In the event of a persistent problem, contact the after-sales service of your store.

FR Traduction de la version originale du mode d'emploi

ES Traducción de las Instrucciones originales

PT Tradução das Instruções originais

IT Traduzione delle istruzioni originali

EL Μετάφραση των πρωτότυπων οδηγιών

PL Tłumaczenie instrukcji oryginalnej

UA Переклад оригінальної інструкції

RO Traducerea instrucțiunilor originale

EN Translation of Original Instructions



Made in China / Зроблено в Китаї

ADEO SERVICES - 135 RUE SADI CARNOT - CS 00001 - 59790 RONCHIN - FRANCE

UA Виробник: ТОВ "Адео Сервісез С.А.", вул. Саді Карно, CS 00001, 59790 Роншен, Франція. Імпортер: ТОВ "Леруа Мерлен Україна", 04201 Україна, м.Київ, вул. Полярна 17А, +380 44 498 46 00. Дане підприємство приймає претензії від споживачів щодо товару, а також проводить його ремонт, технічне і гарантійне обслуговування

ZA Imported by Adeo South Africa (PTY) LTD T/A Leroy Merlin, Hosted in Leroy Merlin Fourways Store, 35 Roos Street, Witkoppen Ext 97, Sandton, 2191 Johannesburg, Gauteng, South Africa - Tel: +27 10 493 8000 Email: contact@leroymerlin.co.za