

**RU** СМЕСИТЕЛЬ ОДНОРЫЧАЖНЫЙ ДЛЯ ДУША. КОРПУС ИЗ ЛАТУНИ.

**KZ** БІР ИІНТІРЕКТІ ДУШҚА АРНАЛҒАН АРАЛАСТЫРҒЫШ КРАН. КОРПУСЫ ЖЕЗДЕН ЖАСАЛҒАН.

**EN** MIXER FAUCET FOR SHOWER. BRASS BODY.



- FR** Nous vous remercions d'avoir acheté ce produit. Nous vous conseillons de lire attentivement la notice d'installation, d'utilisation et d'entretien. Nous avons conçu ce produit pour vous apporter entière satisfaction. Si vous avez besoin d'aide l'équipe de votre magasin est à votre disposition pour vous accompagner.
- ES** Le agradecemos haber comprado este producto. Le recomendamos leer atentamente el manual de instalación, uso y mantenimiento. Este producto ha sido diseñado para proporcionarle plena satisfacción. Si necesita alguna ayuda, el personal de la tienda estará a su disposición para guiarle.
- PT** Agradecemos a sua preferência por este produto . Aconselhamo-lo a ler o manual de instalação , utilização e manutenção com atenção. Criámos este produto para sua completa satisfação. Se precisar de ajuda, a equipa da sua loja está à sua disposição para o acompanhar.
- IT** Grazie per aver acquistato questo prodotto. Vi raccomandiamo di leggere attentamente il manuale di installazione, utilizzo e manutenzione. Questo prodotto è stato progettato per offrirvi la massima soddisfazione. Per ricevere assistenza, il personale del punto vendita è a vostra disposizione.
- EL** Ευχαριστούμε για την αγορά σας αυτού του προϊόντος. Σας συμβουλεύουμε να διαβάσετε προσεκτικά τις οδηγίες εγκατάστασης, χρήσης και συντήρησης. Σχεδιάσαμε αυτό το προϊόν για να σας προσφέρει πλήρη ικανοποίηση. Αν χρειάζεστε βοήθεια, η ομάδα του καταστήματος από το οποίο αγοράσατε το προϊόν είναι στη διάθεσή σας.
- PL** Dziękujemy za zakup produktu firmy. Zalecamy, aby uważanie przeczytać instrukcję instalacji, użytkowania i konserwacji. Ten produkt marki zaprojektowaliśmy, aby spełnić wszystkie panstwa oczekiwania. W razie potrzeby pracownicy sklepu służą Panstwu pomocą i są do Panstwa dyspozycji.
- RU** Благодарим вас за приобретение изделия. Рекомендуем внимательно прочитать инструкции по установке, эксплуатации и техническому обслуживанию. Изделие разработано, чтобы доставить вам удовольствие. Если вам потребуется помощь, консулы вашего магазина находятся в вашем распоряжении.
- KZ** Өнімін сатып ал ғаны ңыз үшін ағыс білдіреміз. Орнату, қолдану және қызмет к өрсету ж өніндегі нұсқаулы қтарды мұқият о қып шығуға ке ңес береміз. Біз бұл өнімін сізді толы қтай қана ғаттаныру үшін жасап шығардық. Егер сізге көмек қажет болса сіздіңбөлшектеп сататын дүкеніңіздегі топ сізге жәрдем береді.
- UA** Дякуємо вам за покупку цього виробу. Ми радимо вам уважно прочитати інструкції з устанвлення, експлуатації та технічного обслуговування. Ми розробили цей виріб для того, щоб він приносив вам задоволення. Якщо вам потрібна допомога, співробітники вашого магазину ґотові допомігти вам.
- RO** Vă mulțumim pentru achiziționarea acestui produs . Vă sfatuim să citiți cu atenție instrucțiunile de instalare, de utilizare și de întreținere. Am conceput acest produs pentru a vă furniza satisfacție totală. Dacă aveți nevoie de ajutor, echipa magazinului de cumpărare este la dispoziția dumneavoastră pentru a vă asista.
- BR** Obrigado por ter adquirido um produto . Nós aconselhamos a ler atentamente o manual de instalação, uso e anutenção. Concebemos um produto para proporcionar total satisfação. Caso precise de ajuda, a equipe da sua loja estará à disposição para te acompanhar.
- EN** Thank you for purchasing this product. We recommend that you read the installation, user and maintenance instructions carefully. We have designed this product to ensure your complete satisfaction. If you require assistance, the team at your retailer is on hand to help you.

<b>FR</b>	Plan de la notice	<b>RU</b>	План инструкции
<b>ES</b>	Esquema del folleto	<b>KZ</b>	Нұсқаулық жоспары
<b>PT</b>	Plano de instruções	<b>UA</b>	План інструкції
<b>IT</b>	Piano delle istruzioni	<b>RO</b>	Planul instrucțiunilor
<b>EL</b>	Σχέδιο οδηγίων	<b>BR</b>	Esboço do folheto
<b>PL</b>	Plan instrukcji	<b>EN</b>	Overview of the guide

**01**

**FR**: Matériel - **ES**: Material - **PT**: Material - **IT**: Materiale  
**EL**: Υλικό - **PL**: Materiał - **RU**: Материал - **KZ**: Материал  
**UA**: Матеріал - **RO**: Material - **BR**: Material - **EN**: Equipment



**02**

**FR**: Montage - **ES**: Montaje - **PT**: Montagem - **IT**: Montaggio  
**EL**: Συναρμολόγηση - **PL**: Montaz - **RU**: Сборка - **KZ**: Құрастыру  
**UA**: Збірка - **RO**: Montaj - **BR**: Montagem - **EN**: Assembly



**03**

**FR**: Utilisation - **ES**: Utilización - **PT**: Utilização - **IT**: Uso  
**EL**: Χρήση - **PL**: Użytkowanie - **RU**: Использование - **KZ**: Қолдану  
**UA**: Використання - **RO**: Utilizare - **BR**: Uso - **EN**: Using



**04**

**FR**: Entretien - **ES**: Mantenimiento - **PT**: Manutenção - **IT**: Manutenzione  
**EL**: Συντήρηση - **PL**: Konserwacja - **RU**: Обслуживание  
**KZ**: Техникалық қызмет көрсету - **UA**: Технічне обслуговування  
**RO**: Întreținere - **BR**: Manutenção - **EN**: Maintenance



**05**

**FR**: Changement de cartouche - **ES**: Cambio de cartucho  
**PT**: Mudança de cartucho - **IT**: Cambio cartuccia- **EL**: Αλλαγή φυσιγγίου  
**PL**: Wymiana wkładu - **RU**: Смена картриджа  
**KZ**: Картриджді ауыстыру - **UA**: Заміна картриджа  
**RO**: Schimbare cartuş - **BR**: Substituição de cartucho  
**EN**: Replacing the cartridge



**FR** IMPORTANT, à conserver pour consultation ultérieure : à lire attentivement

**ES** IMPORTANTE, conservar para consultar posteriormente : leer atentamente

**PT** IMPORTANTE, conservar para futuras consultas : por favor, leia com atenção

**IT** IMPORTANTE, da conservare per ulteriore consultazione : da leggere attentamente

**EL** ΣΗΜΑΝΤΙΚΟ, κρατήστε το για μελλοντική αναφορά. Διαβάστε το προσεκτικά

**PL** WAŻNE, przeczytać uważnie i zachować na przyszłość

**RU** ВАЖНО, сохраните инструкцию для дальнейшего использования. Внимательно прочитайте





**KZ** МАҢЫЗДЫ, нұсқаулықты келешекте қолдану үшін сақтап қойыңыз. Мұқият оқып шығыңыз

**UA** ВАЖЛИВО, збережіть для подальшого використання. Уважно прочитайте

**RO** IMPORTANT, a se pastra pentru consultarea ulterioara: cititi cu atentie

**BR** IMPORTANTE, por favor manter para referência futura: leia com atenção

**EN** IMPORTANT, to be retained for future reference: please read carefully

	<p><b>Min. 1 Bar</b> <b>Max. 10 Bar</b></p> <p>.....</p> <p> <b>2-6* Bar</b></p> <p>.....</p> <p><b>Max dif. COLD-HOT :</b> <b>&lt; 2 Bar</b></p>		<p><b>Max. 70°C</b></p> <p>.....</p> <p> <b>65 °C</b></p>
---	--	---	--

- FR** Si la pression est supérieure à 5 bar, il est nécessaire de rajouter un réducteur de pression.
- ES** Si la presión es superior a 5 bar, es necesario añadir un reductor de presión.
- PT** Se a pressão for superior a 5 bar, será necessário acrescentar um redutor de pressão.
- IT** Se la pressione è superiore a 5 bar, bisogna aggiungere un riduttore di pressione.
- EL** Εάν η υπερβαίνει τα 5 bar, είναι απαραίτητη η προσθήκη μειωτή πίεσης.
- PL** Jeżeli ciśnienie jest wyższe niż 5 barów, należy dodać reduktor ciśnienia.
- RU** Если давление превышает 5 бар, необходимо установить редуктор давления.
- KZ** Егер қысым 5 бардан асатын болса, қысым бәсендеткішін қосу қажет.
- UA** Якщо тиск перевищує 5 бар, необхідно додати редуктор тиску.
- RO** Dacă presiunea este mai mare de 5 bari, este necesar să adaugati un reductor de presiune.
- BR** Se a pressão for superior a 5 bar, é necessário adicionar um reductor de pressão.
- EN** If the pressure is over 5 bar, a pressure reducing valve must be added.



- FR** Attestation de conformité sanitaire.
- ES** Certificado de conformidad sanitaria.
- PT** Atestado de conformidade sanitária.
- IT** Attestazione di conformità sanitaria.
- EL** Βεβαίωση υγειονομικής συμμόρφωσης.
- PL** Certyfikat zgodności sanitarnej.
- RU** Декларация о соответствии санитарным нормам.
- KZ** Санитарлық нормаларға сәйкестік туралы Декларация.
- UA** Декларація про відповідність санітарним нормам.
- RO** Declarația de conformitate sanitară.
- BR** Certificado de conformidade sanitária.
- EN** Declaration of sanitary conformity.

# 01

FR Matériel  
ES Material  
PT Material  
IT Materiale  
EL Υλικό  
PL Materiał

RU Материал  
KZ Материал  
UA Материал  
RO Material  
BR Material  
EN Equipment

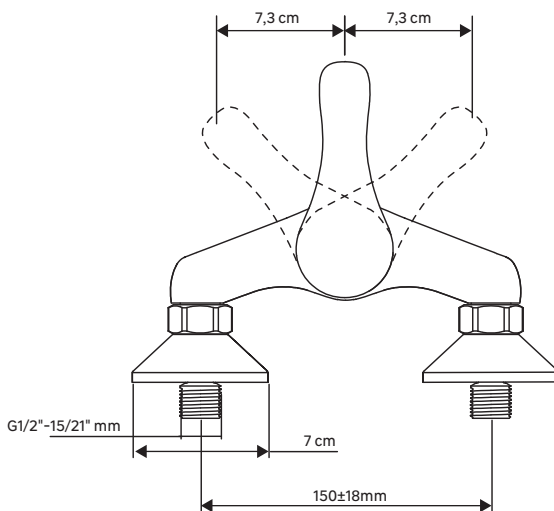
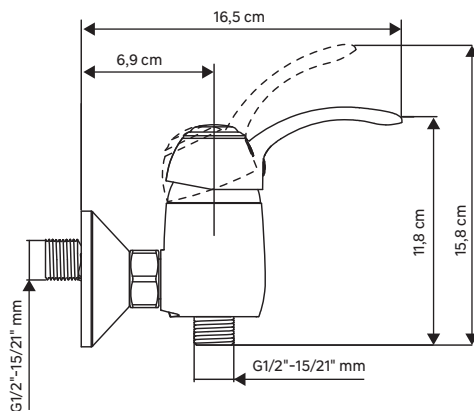

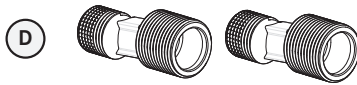
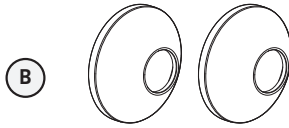
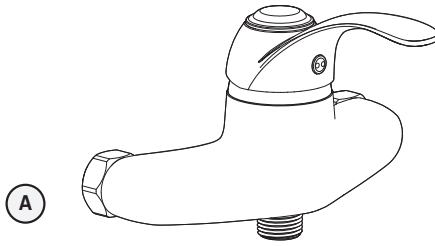

Min. 35 mm

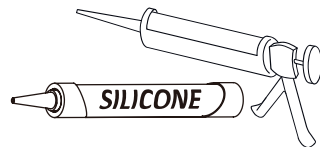
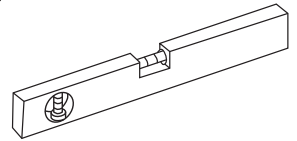
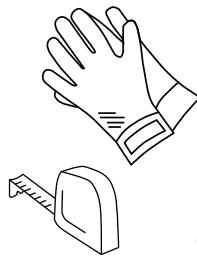

# 02

FR Montage  
ES Montaje  
PT Montagem  
IT Montaggio  
EL Συναρμολόγηση  
PL Montaż

RU Сборка  
KZ Құрастыру  
UA Збірка  
RO Montaj  
BR Montagem  
EN Assembly

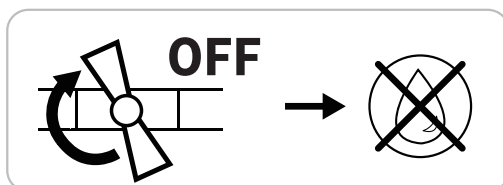
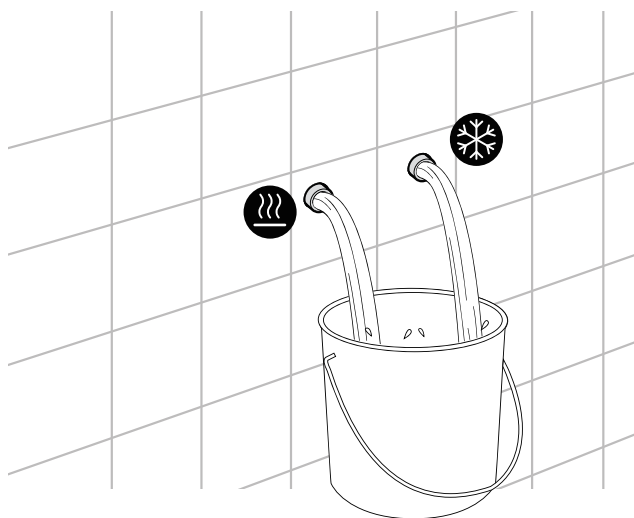
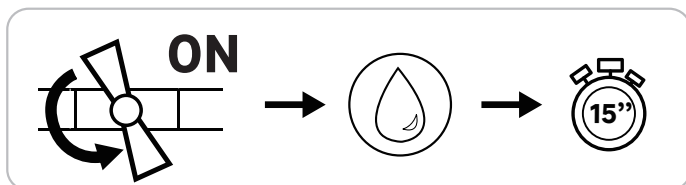

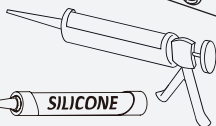
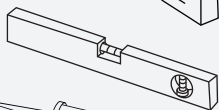
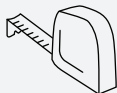
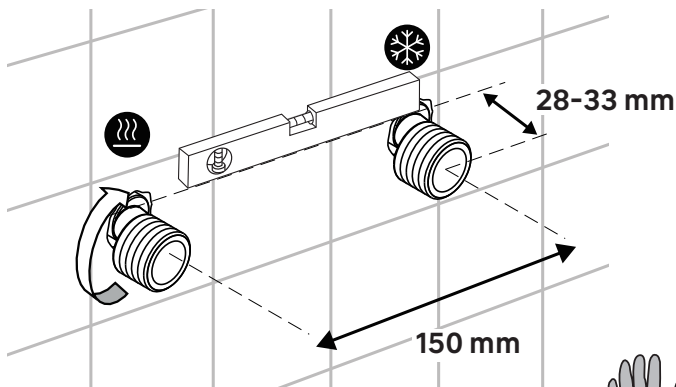
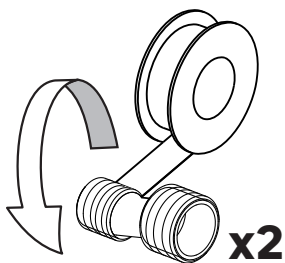
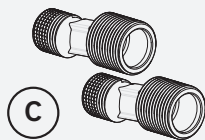

Min. 35 mm

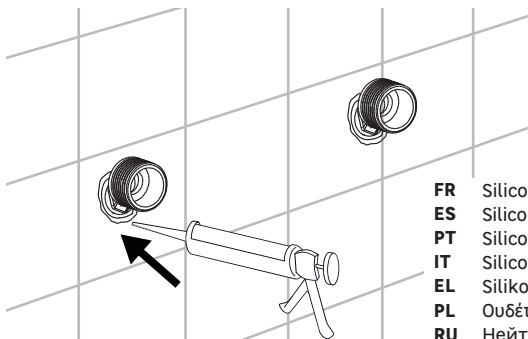
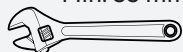

- FR Silicone neutre
- ES Silicona neutra
- PT Silicone neutro
- IT Silicone neutro
- EL Σιλίκονου ουδέτερου
- PL Ουδέτερη σιλίκονη
- RU Нейтральный силикон
- KZ Бейтарап силикон
- UA Нейтральний силікон
- RO Silicon neutru
- BR Silicone neutro
- EN Neutral silicone

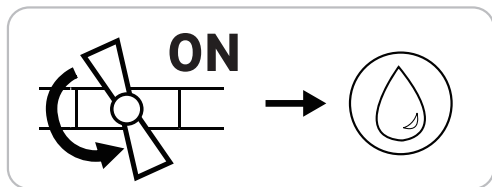
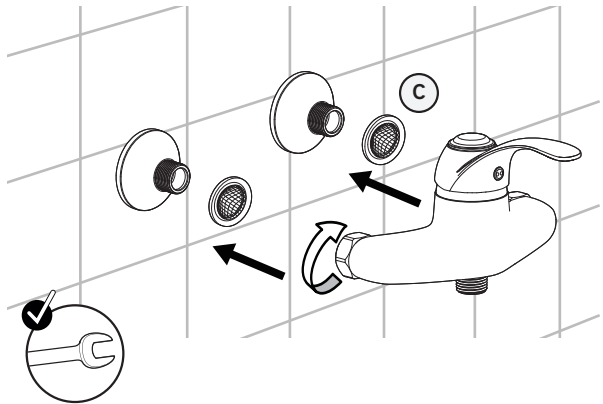
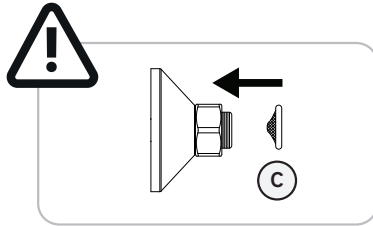
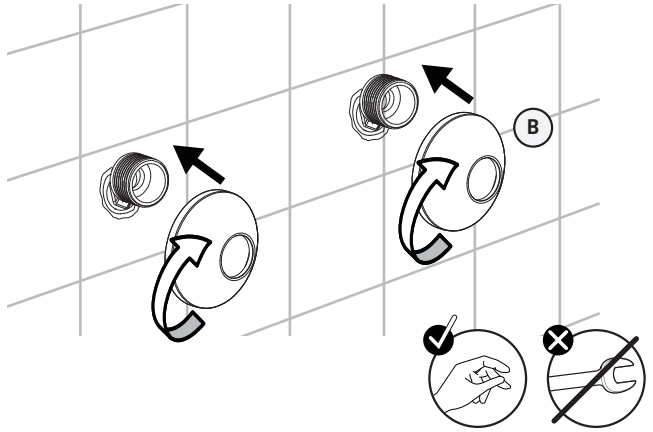
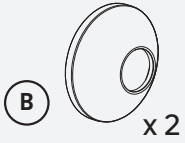

# 03

FR Utilisation  
ES Utilización  
PT Utilização  
IT Uso  
EL Χρήση  
PL Użytkowanie

RU Использование  
KZ Қолдану  
UA Використання  
RO Utilizare  
BR Uso  
EN Using

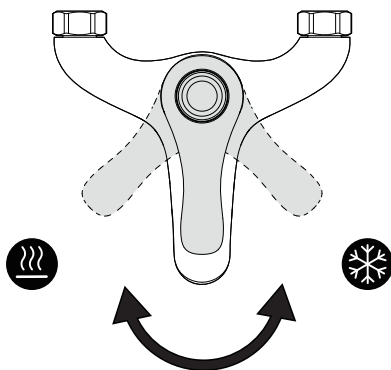
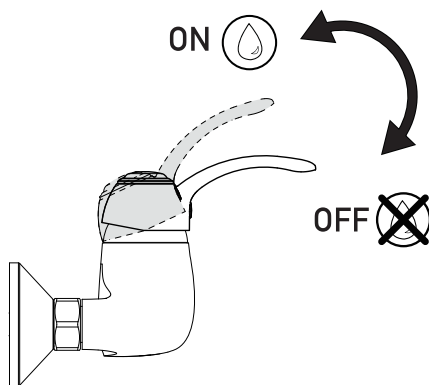

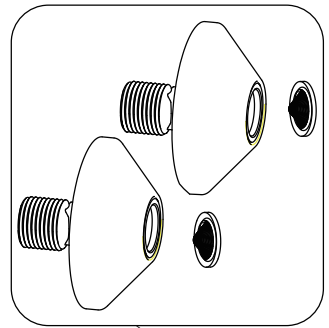
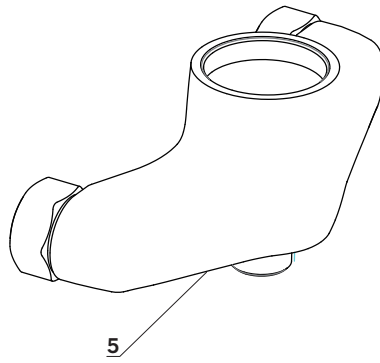
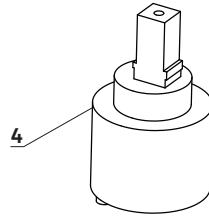
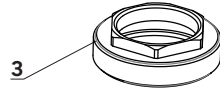
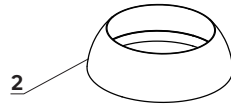
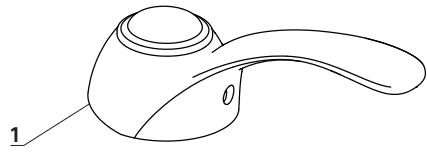

N°	DESCRIPTION ОПИСАНИЕ СИПАТТАМАСЫ	CODE N°	QTY	YEAR WARRANTY СРОК ГАРАНТИИ ПО ДЕТАЛЯМ, ЛЕТ БӨЛШЕКТЕР БОЙЫНША КЕПІЛДІК, ЖЫЛ
1	Handle	B013039X1	1	5
2	Beautify cover	B013039X2	1	5
3	Pressing nut	B153039X3	1	5
4	Cartridge	SN-40 S/D THEDRA	1	5
5	Mixer body	B113039X4	1	5
6	Fixing set	B233039X5	1	5

\*КОРПУС КРАНА / ҚОСПАЛАҒЫШ ТҰРҚЫСЫ / BODY OF THE FAUCET :  
Материал, контактирующий с водой : Латунь. Внешний материал : Латунь,  
Сумен жанасатын шикізат : Мыс. Сыртқы шикізат : Мыс,  
Raw material in contact with water : Brass. Outside raw material : Brass.

\*\*Материал 1 первой части, контактирующей с водопроводом : Латунь.  
Су құбырымен байланыстағы бірінші бөліктің 1 шикізаты : Мыс.  
Raw material 1 of the first part in contact with the water supply : Brass.

\*\*Материал 2 первой части, контактирующей с водопроводом : СКЭПТ.  
Су құбырымен байланыстағы бірінші бөліктің 2 шикізаты : Этилен-пропиленді каучук.  
Raw material 2 of the first part in contact with the water supply : EPDM.

- FR** Se référer au livret de garantie pour plus d'information.  
**ES** Consulte el manual de garantía para más información.  
**PT** Consulte o manual de garantia para mais informações.  
**IT** Consultare il libretto di garanzia per ulteriori informazioni.  
**EL** Ανατρέξτε στο φυλλάδιο της εγγύησης για περισσότερες πληροφορίες.  
**PL** Patrz karcie gwarancyjnej, aby uzyskać więcej informacji.  
**RU** Гарантийная книжка содержит дополнительную информацию по условиям гарантии на товар.  
**KZ** Кепілдік кітапшасында кепілдік жөніндегі қосымша ақпараттар бар.  
**UA** Зверніться до гарантійного талону для отримання додаткової інформації.  
**RO** Vezi broșura de garanție pentru mai multe informații.  
**BR** Favor consultar o folheto de garantia para mais informações.  
**EN** Refer to the warranty booklet for more information.

# 04

FR Entretien  
ES Mantenimiento  
PT Manutenção  
IT Manutenzione  
EL Συντήρηση  
PL Konserwacja

RU Обслуживание  
KZ Техникалық қызмет көрсету  
UA Використання  
RO Întreținere  
BR Manutenção  
EN Maintenance

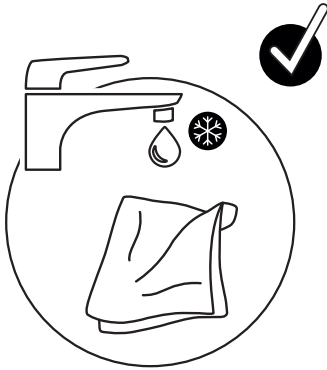

FR Eau claire + microfibre  
ES Agua limpia + microfibra  
PT Água limpa + microfibra  
IT Acqua pulita + microfibra  
EL Καθαρό νερό + μικροfίμπρα  
PL Czysta woda + mikrofibra  
RU Чистая вода + микрофибры  
KZ Таза су + микрофибрадан  
UA Чиста вода + мікроfібра  
RO Apa curata + microfibră  
BR Água limpa + microfibra  
EN Clean water + microfiber

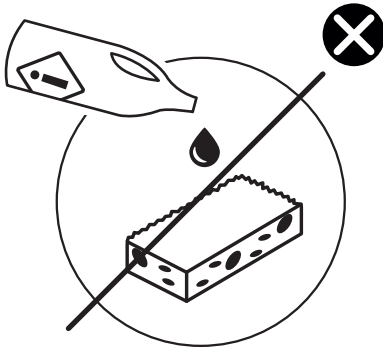

FR Sans solvant  
ES Sin disolvente  
PT Sem solventes  
IT Senza solventi  
EL Χωρίς διαλυτικά  
PL Bez rozpuszczalnika  
RU Без растворителя  
KZ Ерiткішсіз  
UA Без розчинника  
RO Fara solvent  
BR Sem solventes  
EN Solvent-free

FR Se référer au livret de garantie pour plus d'information.  
ES Consulte el manual de garantía para más información.  
PT Consulte o manual de garantia para mais informações.  
IT Consultare il libretto di garanzia per ulteriori informazioni.  
EL Ανατρέξτε στο φυλλάδιο της εγγύησης για περισσότερες πληροφορίες.  
PL Patrz karteczkę gwarancyjną, aby uzyskać więcej informacji.  
RU Гарантийная книжка содержит дополнительную информацию по условиям гарантии на товар.  
KZ Кепілдік кітапшасында кепілдік жөніндегі қосымша ақпараттар бар.  
UA Зверніться до гарантійного талону для отримання додаткової інформації.  
RO Vezi broșura de garanție pentru mai multe informații.  
BR Favor consultar o folheto de garantia para mais informações.  
EN Refer to the warranty booklet for more information.

# 05

FR Changement de cartouche  
ES Cambio de cartucho  
PT Mudança de cartucho  
IT Cambio cartuccia  
EL Αλλαγή φουσιγγίου  
PL Wymiana wkładu

RU Смена картриджа  
KZ Картриджді ауыстыру  
UA Заміна картриджа  
RO Schimbare cartuş  
BR Substituição de cartucho  
EN Replacing the cartridge

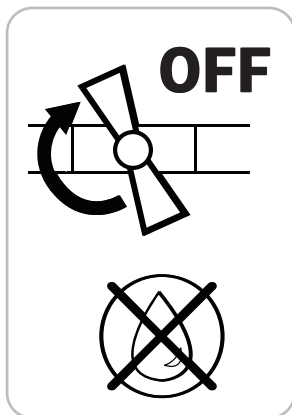

1

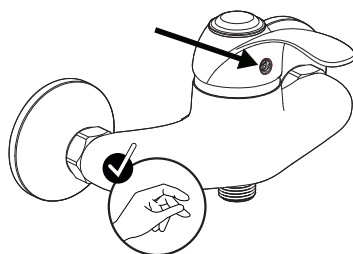

○ 2.5mm

2

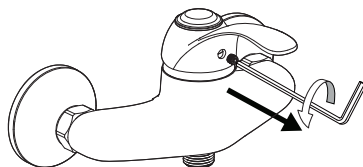

3

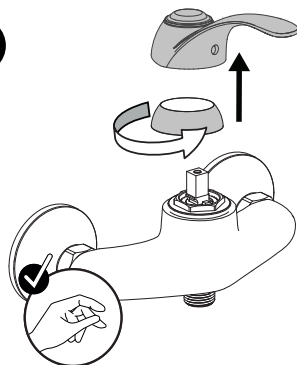

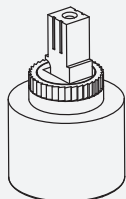

4

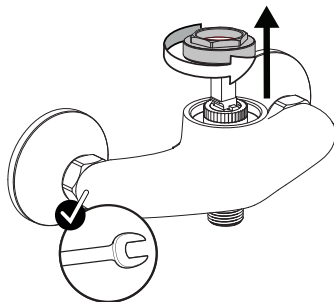

5

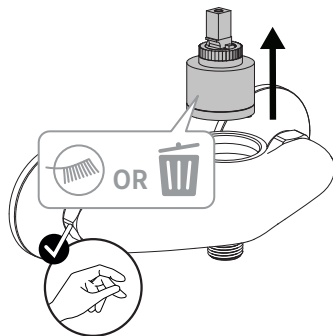

6

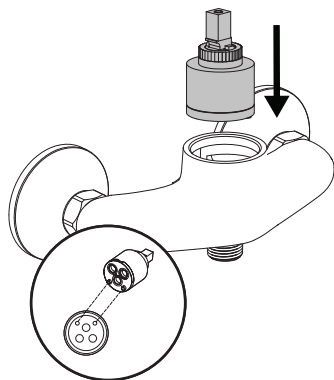

7

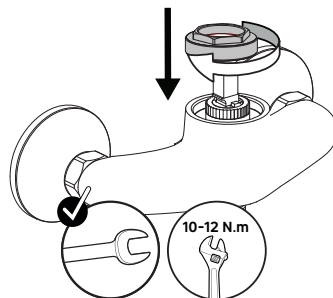



8

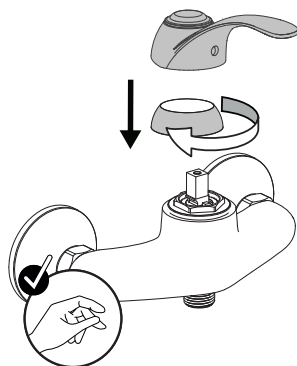

9

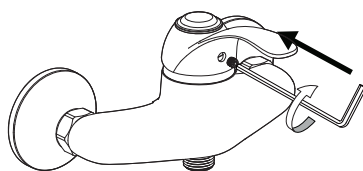

2.5mm

10

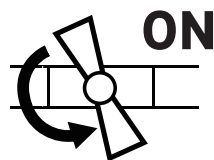
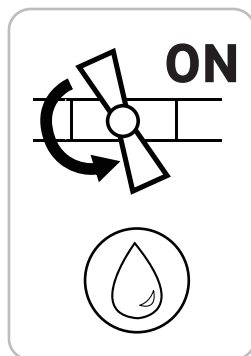
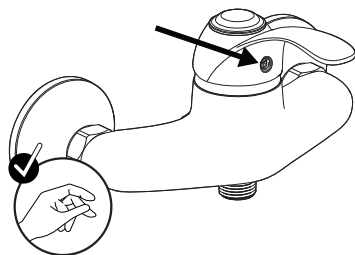



**RU** СМЕСИТЕЛЬ ОДНОРЫЧАЖНЫЙ ДЛЯ ДУША. КОРПУС ИЗ ЛАТУНИ. Рабочее давление: 0,2 - 0,6 МПа. Максимальное давление: 1 МПа.  
**KZ** БІР ИІНТІРЕКТІ ДУШҚА АРНАЛҒАН АРАЛАСТЫРҒЫШ КРАН. КОРПУСЫ ЖЕЗДЕН ЖАСАЛҒАН. Жұмыс істеу қысымы: 0,2 - 0,6 МПа. Максималды қысым: 1 МПа.  
**EN** MIXER FAUCET FOR SHOWER. BRASS BODY. Working pressure: 0.2 - 0.6 MPa. Maximum pressure: 1 MPa.

**RU** Для смешивания и регулировки горячей/холодной воды (для бытового использования).  
**KZ** Ыстық/суық суды араластыру және реттеу үшін (тұрмыстық пайдалануға арналған).  
**EN** For mixing and adjusting hot/cold water (domestic use).

**RU** Расход воды, измеряемый при давлении 3 бар: 12-15 л/мин при максимальном открытии (38°C).  
**KZ** Қысым күші 3 БАР болған кездегі өлшенетін су шығыны: максималды ашқанда минутына 12-15 л/мин (38°C).  
**EN** Water consumption when fully open measured at 3 bar, 12-15 L/min (38°C).

**RU** Ресурс смесителя – 70 000 циклов.  
**KZ** Миксер ресурсы - 70 000 циклдері.  
**EN** Resource of the faucet – 70 000 cycle.

**RU** Гарантийный срок: 5 лет.  
Срок службы: 5 лет.  
**KZ** Кепілдік : 5 жыл.  
Қызмет мерзімі: 5 жыл.

Модель : C06-3038X4A



**RU** Для товаров, требующих обязательного подтверждения соответствия, копию сертификата\декларации можно получить на стойке информации магазина леруа мерлен.

**KZ** Сәйкестікті міндетті растауды талап ететін тауарлар үшін сертификаттың / декларацияның көшірмесін Леруа Мерлен дүкенінің ақпарат бағанынан алуға болады.

Дата производства / Өндіріс күні / Дата виготовлення /  
Date of production : **MM/YYYY**

Сделано в Китае / Қытайда жасалған / Країна походження: Китай /  
País de Origen: China / Made in China

Garantie 5 ans / Garantía 5 años / Garantia 5 anos / Garanzia 5 anni /  
Еууүлөтө 5 етүу / Gwarancja 5 lat / Гарантия 5 лет / Кепілдік: 5 жыл /  
Гарантія 5 років / Garantie 5 ani / Garantia 5 anos / 5-year guarantee.



**ADEO Services - 135 rue Sadi Carnot - CS 00001. 59790 RONCHIN – FRANCE**  
Виробник: ТОВ "Адео Сервісез С.А.", вул. Саді Карно, CS 00001, 59790  
Роншен, Франція.

Импортер \ Продавец \ Организация, принимающая претензии по  
качеству товара в РФ: ООО "Леруа Мерлен Восток", 141031, Россия,  
Московская область, г. Мытищи, Осташковское шоссе, д. 1.

Импортер \ Продавец \ Организация, принимающая претензии по  
качеству продукции в Республике Казахстан: ТОО «Леруа Мерлен  
Казахстан», 050000, Республика Казахстан, г. Алматы, ул. Кунаева,  
д. 77, БЦ «PARK VIEW», 6 этаж, офис № 07. Импорттаушы / Сатушы /  
Қазақстан Республикасында өнім сапасы бойынша  
наразылықтарды қабылдайтын ұйым: «Леруа Мерлен Қазақстан»  
ЖШС, 050000, Қазақстан Республикасы, Алматы қ., Қонаев көшесі,  
77 үй, «PARK VIEW» БО, 6-қабат, 07-кеңсе.

Вэньчжоу Хуншэн Груп Ко., Лтд Адрес: №518 и 558, Хаигонг Авеню  
Хаиченг Стрит, Вэньчжоу Экономик энд Технолоджикал  
Девелопмент Зоун, Китай.

Импортер: ТОВ "Леруа Мерлен Україна", 04201 Україна,  
м.Київ, вул. Полярна 17А, +380 44 498 46 00. Імпортер  
приймає претензії від споживачів щодо товару, а також  
проводить його ремонт, технічне і гарантійне  
обслуговування.

Importado e distribuído por LEROY MERLIN COMPANHIA  
BRASILEIRA DE BRICOLAGEM CNPJ: 01.438.784/0001-05  
Rua Pascoal Pais, nº. 525, 6º andar cj 61 a 64, Vila Cordeiro, São  
Paulo -SP. CEP: 04581-060  
CALM (Central de Atendimento Leroy Merlin) Capitais  
4020-5376 Demais Regiões 0800-0205376

Imported by Adeo South Africa (PTY) LTD T/A Leroy Merlin,  
Hosted in Leroy Merlin Fourways Store 35 Roos Street,  
Witkoppen Ext 97, Sandton, 2191 Johannesburg, Gauteng,  
South Africa  
Tel: +27 10 493 8000 Email: contact@leroymerlin.co.za