

**DE - Sicherheitshinweise**

Bitte lesen Sie diese Bedienungsanleitung aufmerksam durch und bewahren Sie sie auf, solange Sie dieses Gerät benutzen. Die Sicherheit dieser Lampe ist unter dem Vorbehalt garantiert, dass die nachstehenden Anweisungen eingehalten werden. Der Hersteller haftet nicht für Schäden, die sich aus einer falschen Montage oder Benutzung ergeben. Die Stromversorgung muss vor der Montage, Wartung, Reinigung oder vor dem Auswechseln der Glühbirne unterbrochen werden. Überprüfen Sie, ob die elektrischen Kenndaten dieser Lampe mit Ihrer Installation kompatibel sind. Diese Lampe ist ausschließlich für den Innengebrauch mit Ausnahme von feuchten Räumen bestimmt. Bitte achten Sie darauf, die Kabel bei der Montage nicht zu beschädigen. Wenn das flexible Außenkabel oder das Netzkabel dieser Lampe beschädigt ist, darf es nur vom Hersteller, von seinem Kundendienst oder einer Person mit einer äquivalenten Qualifikation repariert werden, um Risiken zu vermeiden. Warten Sie, bis die Lampe vollständig abgekühlt ist, bevor Sie die Glühbirne auswechseln. Sie dürfen auf dem Aufkleber angegebene Höchstleistung der Glühbirne darf nicht überschritten werden.

**Erläuterung der Symbole**

	Ausschließlich für den Innengebrauch
	Die Lampe verfügt über einen doppelten Schutz und braucht nicht geerdet zu werden
	Dieses Symbol gibt die Mindestentfernung zwischen der Lampe und den beleuchteten Objekten an
	Lampe, die nur für die Verwendung mit einer E27/E14-Glühbirne ausgelegt ist
	Elektrische und elektronische Geräte müssen getrennt entsorgt werden und dürfen nicht in den Haushaltsmüll geworfen werden. Die Verpackung ist an den dafür vorgesehenen Sammelstellen zu recyceln.

**IT - Prescrizioni di sicurezza**

Leggere attentamente il presente manuale d'uso e conservarlo fin quando il prodotto sarà utilizzato. La sicurezza di questa lampada è garantita soltanto a condizione che si rispettino le istruzioni indicate qui sotto. Il produttore declina ogni responsabilità in caso di danni dovuti ad un difetto di montaggio o di utilizzo. L'alimentazione elettrica deve essere interrotta prima di procedere al montaggio, alla manutenzione, alla sostituzione della lampadina o alla pulizia. Verificare che le specifiche elettriche della lampada siano compatibili con l'impianto. Questa lampada è destinata esclusivamente ad un utilizzo all'interno, eccetto in stanze umide. Fare attenzione a non danneggiare i cavi durante il montaggio. Se il cavo esterno flessibile o il cordone della lampada è danneggiato, deve essere sostituito esclusivamente dal produttore, dal suo servizio di manutenzione o da qualsiasi persona di qualifica equivalente, al fine di evitare qualsiasi rischio. Attendere il completo raffreddamento della lampada prima di effettuare la sostituzione della lampadina. Non oltrepassare mai la potenza massima della lampadina indicata sull'etichetta.

**Spiegazione dei simboli**

	Uso esclusivamente all'interno
	La lampada è dotata di una doppia protezione e non deve essere collegata alla terra
	Simbolo indicante la distanza minima tra la lampada e gli oggetti illuminati
	Lampada progettata per essere utilizzata solo con una lampadina E27/E14
	Le apparecchiature elettriche ed elettroniche devono essere raccolte da una filiera specifica e non devono essere gettate insieme ai rifiuti domestici. Si prega di riciclare la confezione negli appositi punti di raccolta.

**PL - Przepsy bezpieczeŃstwa**

Prosimy przeczytaŃ uwaznie niniejszà instrukcjê obslugi i przechowaŃ jà tak dluŝo, jak korzystacie z tego produktu. bezpieczeŃstwo tej oprawy oświetleniowej jest gwarantowane z zastrzeŝeniem przestrzegania niŝej podanych instrukcji. Producent odrzuca swojà odpowiedzialnoŝć w przypadku szkód spowodowanych niewłaŝciwym montażem lub blednym uŝyciem. Zasilanie elektryczne musi byŃ odciête przed przystapieniem do montażu, konserwacji, wymiany ŝarówki lub mycia. Sprawdźcie czy specyfikacja elektryczna tej oprawy oświetleniowej jest kompatybilna z waszà instalacjà. Ta oprawa oświetleniowa przeznaczona jest jedynie do uŝytku wewnàtrz pomieszczeŃ, z wykluczeniem pomieszczeŃ wilgotnych. Przy montażu uwaga, by nie uszkodziŃ kablów. Jeŝeli przewód gietki zewnàtrz lub sznur tej oprawy oświetleniowej jest uszkodzony, powinien byŃ on wymieniony wyàcznie przez producenta, jego serwis lub innà osobê o równowaŝnych kwalifikacjach, w celu unikniêcia wszelkiego ryzyka. Przed wymianà ŝarówki, naleŝy zaczekaŃ aż lampà się zupełnie ochłodzi. Nie wolno przekraczaŃ maksymalnej mocy ŝarówki podanej na etykietce.

**Wyjaŝnienie symboli**

	Nie uŝywaŃ na zewnàtrz
	Ta oprawa oświetleniowa ma podwójne zabezpieczenie i nie musi byŃ uziemiona
	Symbol podajàcy minimalnà odległoŝć pomiêdzy lampà i oŝwietlanymi przedmiotami
	Lampà przeznaczona do uŝytku wyàcznie z ŝarówkà E27/E14
	Wszelki sprzêt elektroniczny czy elektryczny powinien byŃ zbierany przez specyficznà firmê i nie naleŝy go wrzucaŃ do klasycznego zbiornika. Dziêkujemy z góry za dostarczenie opakowaŃ do punktów zbiorczych przewidzianych w tym celu.

**NL - Veiligheidsvoorschriften**

Geleue aandachtig deze gebruikshandleiding te lezen en deze te bewaren zolang u dit product gebruikt. De veiligheid van deze lamp wordt gegarandeerd op voorwaarde dat de hierna vermelde richtlijnen nageleefd worden. De fabrikant wijst elke verantwoordelijkheid af in geval van schade te wijten aan een montage- of gebruikfout. De elektrische voeding moet worden onderbroken alvorens over te gaan tot het monteren, het onderhouden of het vervangen van de lamp of tot de reiniging. Controleer of de elektrische specificaties van deze lamp compatibel zijn met uw installatie. Deze lamp is uitsluitend bestemd om binnen gebruikt te worden, en niet in vochtige ruimtes. Geleue de kabels niet te beschadigen tijdens het monteren. Indien de soepele externe kabel of het snoer van deze lamp beschadigd is, dan moet hij uitsluitend worden vervangen door de fabrikant, de onderhoudsdienst van deze of elke persoon die evenzeer bevoegd is, teneinde elk risico te vermijden. Wacht tot de lamp volledig is afgekoeld alvorens de lamp te vervangen. Overschrijd nooit het maximaal vermogen van de gloeilamp vermeld op het etiket.

**Uitleg van de symbolen**

	Enkel binnen te gebruiken
	De lamp heeft een dubbele bescherming en mag niet worden aangesloten op de aarde
	Symbol dat de minimale afstand aanduidt tussen de lamp en de verlichte objecten
	Lamp ontworpen om alleen te worden gebruikt met een E27/E14-lamp
	Elk elektrisch en elektronisch apparaat moet worden ingezameld door een specifiek netwerk en mag niet in een klassieke vuilnisbak worden geworpen. Geleue de verpakking te recycleren bij de daarvoor voziene ophaalpunten

**HR - Sigurnosne upute**

Molimo proãitajte pozornost ove upute za uporabu i ãuvajte ih sve dok koristite ovaj proizvod. Sigurnost ovog rasvjetnog tijela zajamãena je pod uvjetom da se poŝtuju dolje navedene upute. Proizvođaã otklanja svaku odgovornost u sluãaju da je do oŝtećenja došlo zbog neodgovarajućeg montaŝe ili uporabe. Električno napajanje mora biti prekinuto prije poãetka montaŝe, održavanja, promjene ŝarulje ili ÷iŝenja. Provjerite da li su električne specifikacije ovog rasvjetnog tijela u skladu s vaŝom instalacijom. Ovo je rasvjetno tijelo namijenjeno iskljuãivo unutarnjoj uporabi, izvan vlaŝnih prostorija. Pazite da ne oŝtetite kablove tijekom montaŝe. Ako je vanjski savitljivi kabel ili uziã oŝtećen, to moŝe zamijeniti samo proizvođaã, njegova sluŝba održavanja ili osoba koja ima odgovarajuću kvalifikaciju, u sve cilju izbjegavanja rizika. Priãekati potpuno hlađenje lampe prije promjene ŝarulje. Nikada ne preãi maksimalnu snagu ŝarulje koja je navedena na etiketi.

**Objaŝnienie symbola**

	Iskljuãivo unutarnja uporaba
	Svjetlosno tijelo ima dvostruku zaŝtitu i ne smije biti spojen na uzemljenje
	Symbol koji daje minimalnu udaljenost između lampe i osvjetljenih predmeta
	Svjetiljka dizajnirana za koriŝtenje samo sa ŝaruljom E27/E14
	Svaka elektriãna ili elektroniãna oprema mora se odlagati na specifiãan naãin ne smije se odbacivati u obiãno smeće. Molimo vas da ambalaŝu reciklirate na odlagaliŝtima koja su tome namijenjena.

**EL - Οδηγίες ασφαλείας**

Παρακαλούμε διαβάζετε προσεκτικά το παρόν εγχειρίδιο και κρατήστε το για όσο καιρό χρησιμοποιείτε αυτό το προϊόν. Η ασφαλεία αυτού του φωτιστικού είναι εγγυημένη με την επιφύλαξη της συμμόρφωσης με τις παρακάτω οδηγίες. Ο κατασκευαστής δεν ευθύνεται για βλάβες που οφείλονται σε λανθασμένη τοποθέτηση ή χρήση. Η τροφοδοσίαρεύματος πρέπει να διακοπεί πριν ξεκινήσετε την τοποθέτηση, συντήρηση, αντικατάσταση του λαμπτήρα ή τον καθαρισμό. Ελέγξτε τις ηλεκτρικές προδιαγραφές του δικτύου σας για να δείτε εάν το φωτιστικό είναι συμβατό. Αυτό το φωτιστικό είναι αποκλειστικά για εσωτερική χρήση, εκτός δημοσίων με μεγάλη υγρασία. Να είναι προσεκτικοί ώστε να μην φθείρετε τα καλώδια κατά την τοποθέτηση. Εάν το εξωτερικό εύκαμπτο καλώδιο ή το καλώδιο του φωτιστικού έχει υποστεί ζημιά, πρέπει να αντικατασταθεί αποκλειστικά και μόνο από τον κατασκευαστή, τον αντιπρόσωπο σέρβις ή από άλλο εξειδικευμένο άτομο, ώστε να αποφευχθεί οποιασδήποτε κίνδυνος. Περιμένετε για την πλήρη ψύξη του λαμπτήρα πριν από την αλλαγή του λαμπτήρα. Ποτέ μην υπερβαίνετε τη μέγιστη ισχύ του λαμπτήρα που αναφέρεται στην ετικέτα.

**Εξήγηση των συμβόλων**

	Εσωτερική χρήση μόνο
	Το φωτιστικό έχει διπλή προστασία και δεν θα πρέπει να συνδέεται με τη γείωση
	Σύμβολο που δείχνει την ελάχιστη απόσταση μεταξύ της λυχνίας και των φωτισμένων αντικειμένων
	Λαμπτήρας σχεδιασμένος για χρήση μόνο με λαμπτήρα E27/E14
	Όλες οι ηλεκτρικές και ηλεκτρονικές συσκευές πρέπει να συλλέγονται από ένα συγκεκριμένο δίκτυο και δεν θα πρέπει να απορρίπτονται μαζί με τα οικιακά απορρίμματα. Σας ευχαριστούμε για την ανακύκλωση συσκευασιών σε ειδικά σημεία συλλογής για το σκοπό αυτό.

**NAME: SUSPENSION CHENOA**

SEYNAVE REF: 0171764

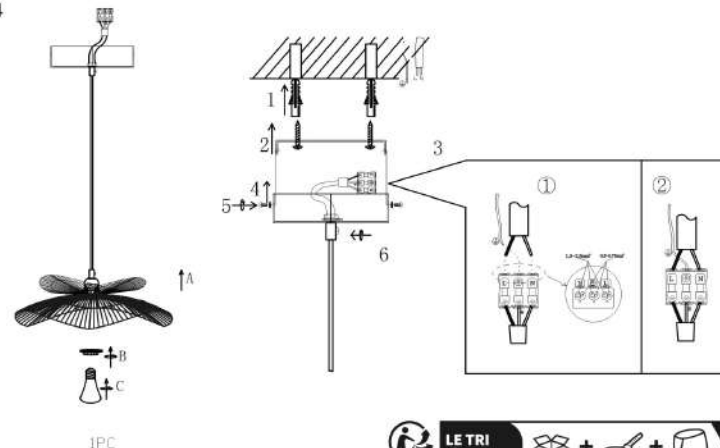

SEYNAVE - CS 70359 - 59813 LESQUIN Cedex - FRANCE Made in China

**FR - Consignes de sécurité**

Veuillez lire attentivement ce manuel d'utilisation et le conserver tant que vous utiliserez ce produit. La sécurité de ce luminaire est garantie sous réserve du respect des instructions indiquées ci-dessous. Le fabricant décline toute responsabilité en cas de dommages dus à un défaut de montage ou d'utilisation. L'alimentation électrique doit être coupée avant de procéder au montage, à l'entretien, au changement de l'ampoule ou au nettoyage. Vérifiez si les spécifications électriques de ce luminaire sont compatibles avec votre installation. Ce luminaire est exclusivement destiné à une utilisation en intérieur, hors pièces humides. Veillez à ne pas endommager les câbles lors du montage. Si le câble extérieur souple ou le cordon de ce luminaire est endommagé, il doit être exclusivement remplacé par le fabricant, son service de maintenance ou toute personne de qualification équivalente, cela afin d'éviter tout risque. Attendez le refroidissement complet de la lampe avant le changement de l'ampoule. Ne jamais dépasser la puissance maximale de l'ampoule indiquée sur l'étiquette.

**Explication des symboles**

	Utilisation d'intérieur uniquement
	Le luminaire a une double protection et ne doit pas être connecté à la terre
	Symbole indiquant la distance minimale entre la lampe et les objets éclairés
	Luminaire conçu pour être utilisé uniquement avec une ampoule E27/E14.
	Tout équipement électrique et électronique doit être collecté par une filière spécifique et ne doit pas être jeté dans une poubelle classique. Merci de recycler l'emballage dans les points de collecte prévus à cet effet.

**ES - Normas de seguridad**

Por favor, lea atentamente este manual de instrucciones y consérvelo durante la vida útil de este producto. La seguridad de esta lámpara está garantizada siempre que se cumplan las instrucciones que se indican a continuación. El fabricante declina toda responsabilidad en caso de daños provocados por un defecto de montaje o un error de utilización. Se debe cortar la alimentación eléctrica antes de proceder al montaje, a operaciones de mantenimiento, al cambio de la bombilla o a la limpieza de la lámpara. Compruebe que las especificaciones eléctricas de esta lámpara son compatibles con su instalación. Esta lámpara está exclusivamente destinada a un uso en interiores, excepto en cuartos de baño. Procure no dañar los cables al proceder al montaje. Si el cable exterior flexible o el cordón de esta lámpara se encontrara deteriorado, deberá ser sustituido exclusivamente por el fabricante, su servicio de mantenimiento o por cualquier persona con la cualificación adecuada para evitar riesgos. Espere a que la lámpara se haya enfriado totalmente antes de proceder al cambio de la bombilla. No sobrepase nunca la potencia máxima de la bombilla indicada en la etiqueta.

**Explicación de los símbolos**

	Utilizar solo en interiores
	La lámpara tiene una doble protección y no debe conectarse a tierra
	Simbolo que indica la distancia mínima entre la lámpara y los objetos iluminados
	Lámpara diseñada para ser utilizada únicamente con una bombilla E27/E14
	Todo equipo eléctrico y electrónico debe ser reciclado mediante procedimientos específicos y nunca debe tirarse a la basura ordinaria. Por favor, recicle su embalaje en los puntos limpios previstos al efecto.

**EN - Safety instructions**

Please read this instruction manual carefully and conserve it for reference for as long as you use this product. This light is guaranteed to be safe provided that the instructions below are followed. The manufacturer shall not be liable for any damage from incorrect assembly or use. Power must be disconnected before assembly, maintenance, changing the bulb or cleaning. Check that the electrical specifications of this light are compatible with your installation. This light is designed solely for interior use, except damp rooms. Care should be taken not to damage the cables during assembly. If the flexible external cable or the cord of this light are damaged, they must be replaced by the manufacturer, the manufacturer's maintenance service or by equivalent qualified personnel, to avoid any risks. Wait until the lamp has become completely cool before changing the bulb. Do not exceed the maximum wattage for the light bulb as shown on the label.

**Glossary of symbols**

	Indoor use only
	The light has double protection and does not need to be earthed
	Symbol indicating the minimum distance between the lamp and the objects lit
	Light designed for use solely with an E27/E14 bulb.
	Any electrical and electronic equipment must be collected via a specific procedure and must not be thrown away with standard rubbish. Please recycle the packaging at the collection points provided.

**PT - Instruções de segurança**

Por favor, leia atentamente este manual de utilização e conserve-o enquanto utilizar este produto. A segurança deste candeeiro é garantida sob a condição que sejam respeitadas as instruções dadas abaixo. O fabricante não se responsabiliza por danos causados devido a erros de montagem e de utilização. A alimentação elétrica deve ser desligada antes de proceder à instalação, manutenção, substituição de lâmpada ou limpeza. Certifique-se que as especificações elétricas deste candeeiro são compatíveis com a sua instalação. Este candeeiro destina-se exclusivamente a uma utilização no interior, à exceção de espaços húmidos. Tenha cuidado para não danificar os cabos durante a montagem. Se o cabo exterior flexível ou o cordão deste candeeiro estiver danificado, deve ser substituído apenas pelo fabricante, pelo seu serviço de manutenção ou por qualquer pessoa com qualificação equivalente, de modo a evitar qualquer risco. Guarde até ao arrefecimento completo da lâmpada antes de a trocar. Nunca ultrapasse a potência máxima da lâmpada indicada na etiqueta.

**Explicação dos símbolos**

	Apenas para uso no interior
	O candeeiro tem uma dupla proteção e não deve ser ligado à terra
	Simbolo que indica a distância mínima entre a lâmpada e os objetos iluminados
	Lâmpada projetada para ser usada apenas com uma lâmpada E27/E14
	Todo o equipamento elétrico e eletrónico deve ser recolhido por um serviço específico e não deve ser descartado no lixo clássico. Por favor, recicle a embalagem nos pontos de recolha previstos para o efeito.