

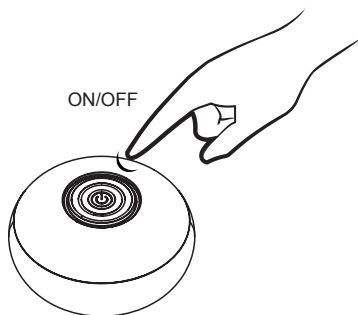

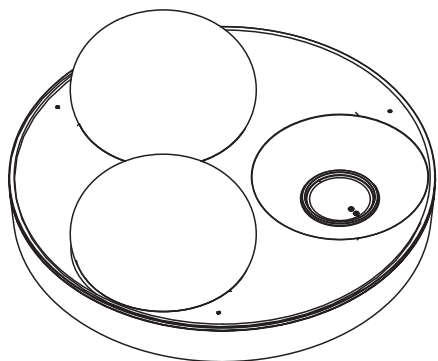

1



- FR Batteries amovibles et remplaçables par des professionnels.
- ES Baterías extraíbles y reemplazables por profesionales.
- PT Baterias removíveis e substituíveis por profissionais.
- IT Batterie rimovibili e sostituibili da professionisti.
- EL Αφαιρούμενες και αντικαταστάσιμες μπαταρίες από επαγγελματίες.
- PL Zdejmowalne i wymienne baterie przez profesjonalistów.
- UA Знімні і замінні акумулятори фахівцями.
- RO Baterii detaşabile şi înlocuibile de către profesionişti.
- GR Baterias removíveis e substituíveis por profissionais.
- NL Verwijderbare en vervangbare batterijen door professionals.
- DE Entnehmbare und austauschbare Batterien durch Fachleute.
- EN Removable and replaceable batteries by professionals.

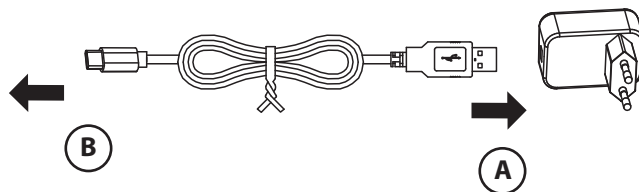
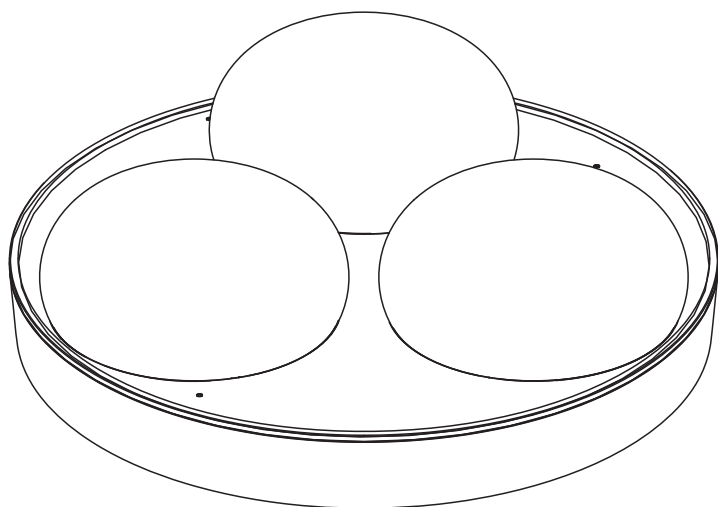

LED(Orange):

LED(OFF):

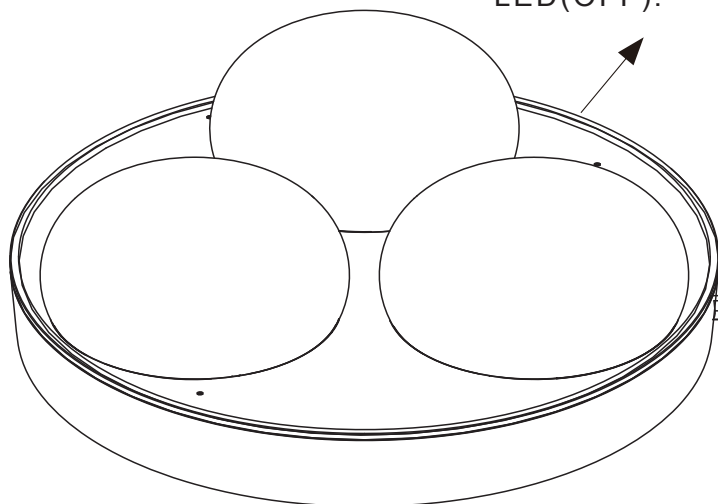

- FR L'opération de charge doit être effectuée à l'intérieur.
- ES La operación de carga se realizará en interiores.
- PT A operação de carregamento deve ser feita em ambiente interno.
- IT L'operazione di ricarica deve essere eseguita al coperto.
- EL Η λειτουργία φόρτισης θα γίνεται σε εσωτερικό χώρο.
- PL Operację ładowania należy przeprowadzić w pomieszczeniu.
- UA Операцію заряджання слід проводити в приміщенні.
- RO Operația de încărcare se va face în interior.
- GR A operação de carregamento deve ser feita em ambiente interno.
- NL Het opladen moet binnenshuis plaatsvinden.
- DE Der Ladevorgang muss im Innenbereich erfolgen.
- EN The charging operation shall be done indoor.

2

