

LEA ATENTAMENTE ANTES DE EMPEZAR A TRABAJAR

ALMACENAMIENTO

Gardenode recomienda almacenar las lamas del panel en su embalaje original sobre una superficie plana y protegida del sol, para evitar deformaciones.



HERRAMIENTAS NECESARIAS



LAMAS COMPOSITE

Composición típica para un panel H1m88xL1m85

2 X Postes **2 X Cuñas de estabilización** **4 X Guía de refuerzo**

Ref LM
A : 87916515 C : 87916516

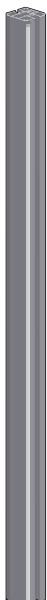

Ref LM
87918683

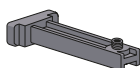

Ref LM
85664343

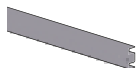

1 X Guía de inicio

Ref LM
A : 87918681 C : 87918682

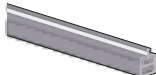

1 X Guía de acabo

Ref LM
A : 85664492 C : 87918680

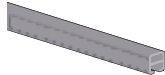

12 X Lamas composite

Ref LM
A : 85664131 C : 85664452

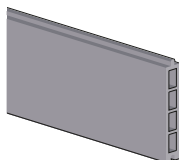

Opcional : Placa base

Ref LM
A : 87916525 C : 87916526

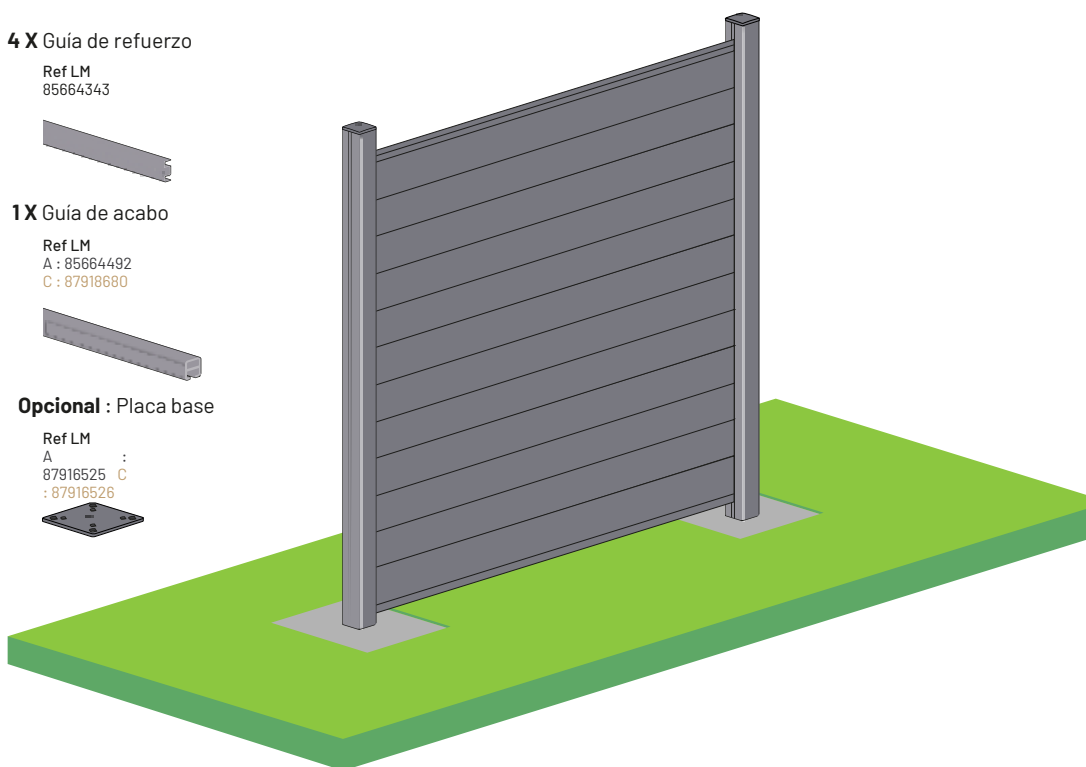

A: Color Antracita
C: Color Cuarzo

TIPO DE INSTALACIÓN

PARA FIJAR

- 1 Para la colocación del panel con postes cimentados en el hormigón,** comience por delimitar la obra colocando dos postes a cada lado de la ubicación de su futuro panel y luego conéctalos con un tendel para representar la línea de instalación.
La distancia entre postes debe ser de 1,85 m.

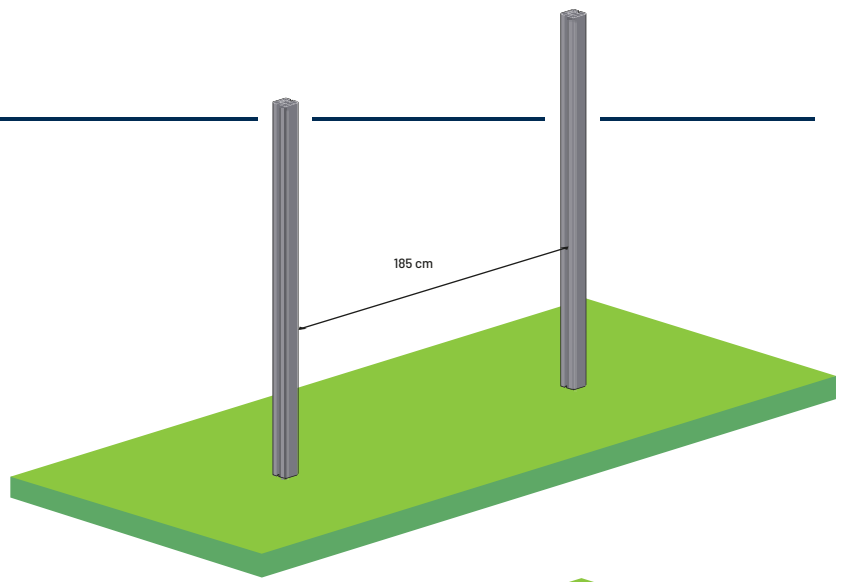

- 2 Cave el primer agujero,** respetando una sección de 40x40cm y una profundidad de 50 cm. El instalador será responsable de evaluar las medidas necesarias según el tipo de suelo y la configuración del proyecto.

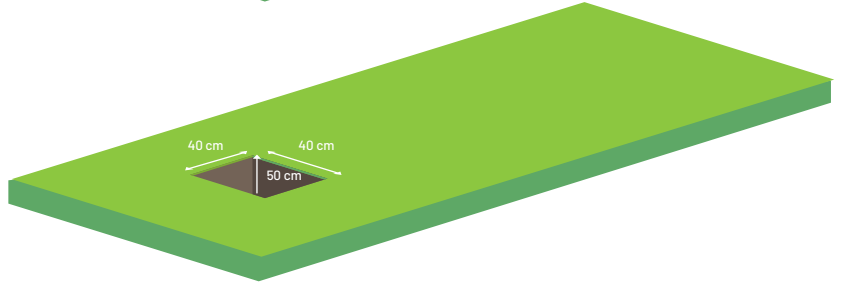

- 3 Coloque el primer poste** en el centro del agujero y séllelo con su mezcla de hormigón. Compruebe el nivel e inserte el hormigón. Recordar que este no debe estar líquido.

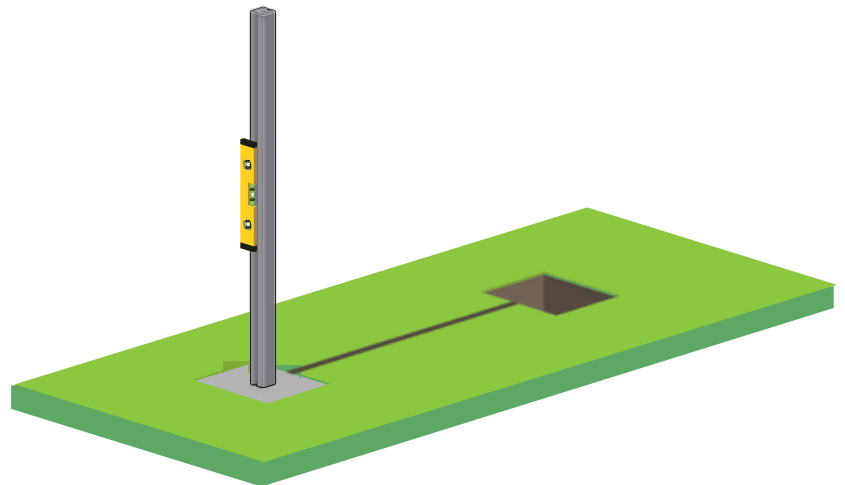

- 4 Instale la cuña de estabilización** en la ranura del poste Elite, que mantiene la guía de inicio y permite asegurar el juego de dilatación entre el poste y las lamas para evitar deformaciones.

Inserte la cuña de estabilización verticalmente al fondo del rebaje. Gire 90 grados.

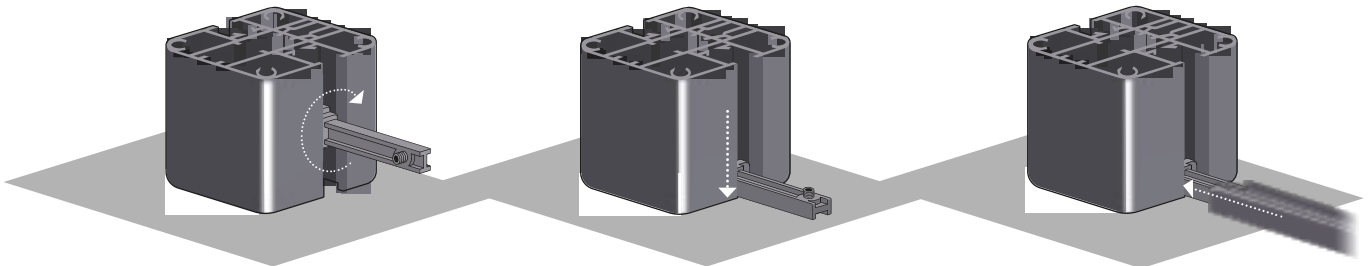

Cuando instale **paneles de lama en composite**, es obligatorio para la garantía del producto, el uso de al menos 2 cuñas de estabilización en la parte inferior del poste Elite.

En el caso de los **paneles de lama en aluminio**, no serán necesarias las cuñas de estabilización ya que la dilatación es casi inexistente.

5 Inserte la **guía de inicio** en la cuña de estabilización, apriete utilizando una llave BTR o 3. Repetir la operación en el otro lado, sellando el segundo poste e insertando la segunda cuña de estabilización.

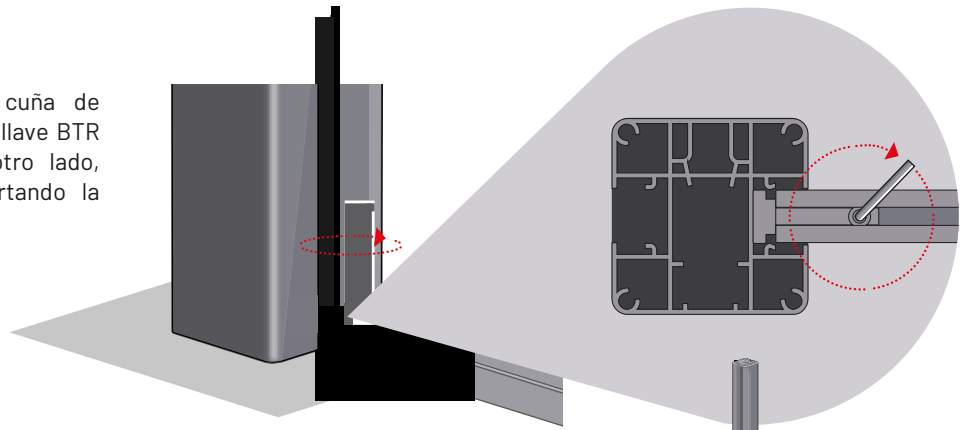

CONSEJO: Para paneles de más de 1m80 le recomendamos que instale una barra de acero en el interior del poste para garantizar la estabilidad.

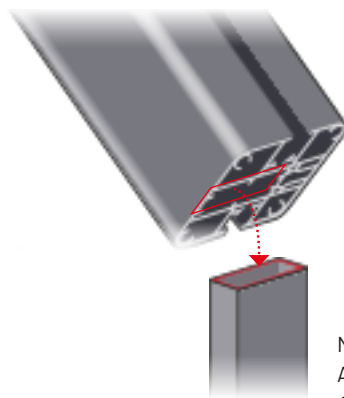

Medidas Barra de acero:
 Altura:1200MM
 Ancho:20MM

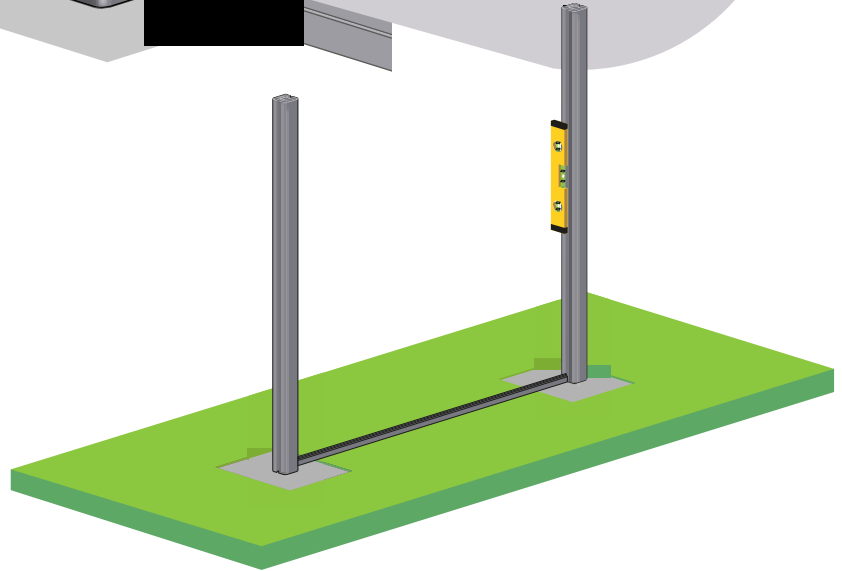

**CON
 PLACA BASE**

Para una instalación sobre la placa base, recomendamos una altura máxima de 1M60 por razones relacionadas con el viento. Sin embargo, esta sigue siendo la responsabilidad y la apreciación del instalador. La placa base Elite es ideal para colocarla sobre una superficie de hormigón o sobre un suelo.

1 En el poste Elite, localice los cuatro orificios para **los tornillos** suministrados que unen la placa base.

2 Unión placa base con poste Elite. Atornille la placa base Elite al poste, utilizando los cuatro orificios interiores.

*** Se incluyen los tornillos para fijar la placa base al poste.**
 (No se incluyen los tornillos para fijar al muro)

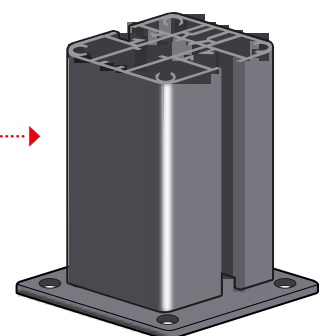
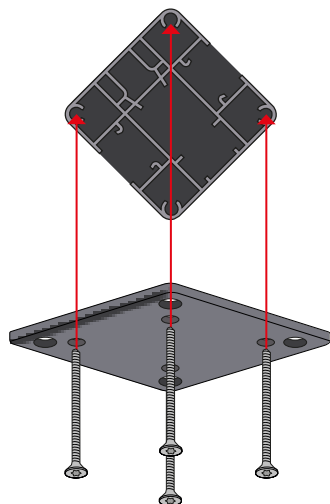
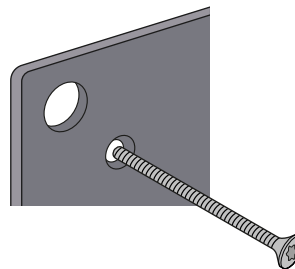

INSTALACIÓN DE LAMAS EN COMPOSITE

COMPOSITE

- 1 Encaje la primera lama intermedia de composite en la guía de inicio y repita el procedimiento con las demás en función de la altura deseada.

Preste atención a la dirección de la lama, con la parte macho hacia arriba y la parte hembra hacia abajo.

También asegúrese de alinear las lamas según sus números de serie, que se encuentran en el borde superior de la lama. Esto garantizará un color uniforme en su panel.

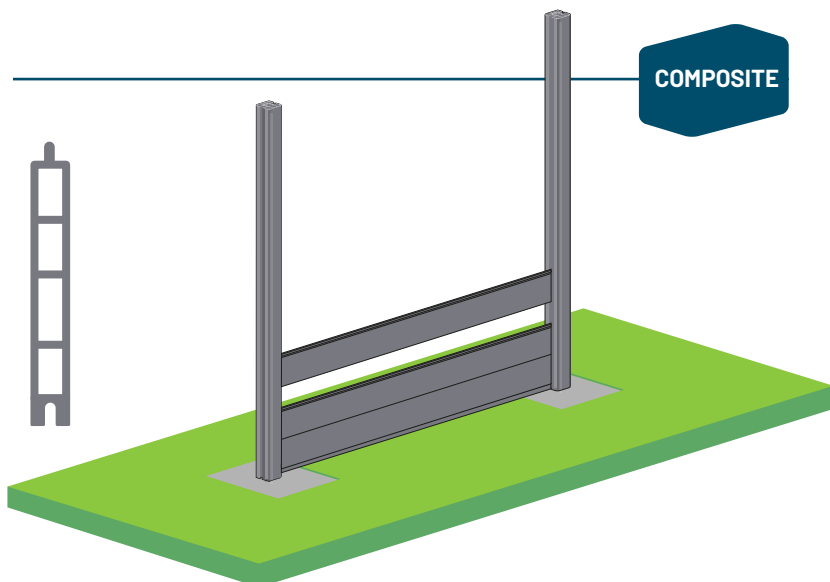

- 2 Cada tres lamas composite, **inserte una guía de refuerzo**, eso garantiza la resistencia del panel composite, combate la dilatación y la deformación.

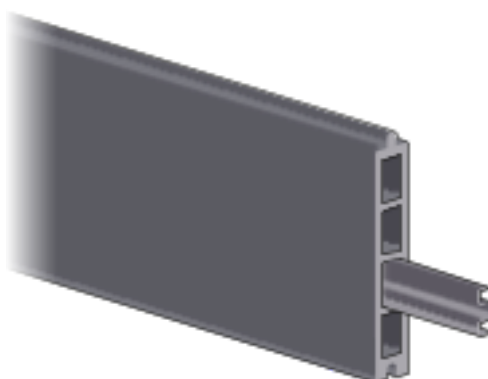
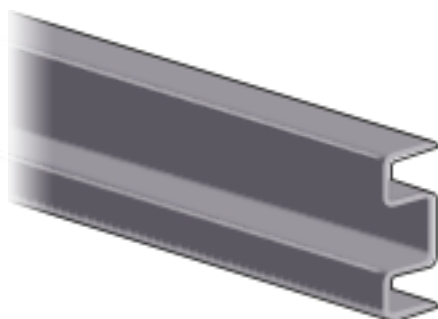

- 3 Cuando todas las lamas estén encajadas, coloque la guía de acabado, dejando **3cm** de distancia, entre la parte superior de la guía y el tapón.

La guía de acabado puede sustituirse por una lama de acabado. **En cualquier caso, es obligatorio mantener los 3cm** de dilatación para una correcta garantía.

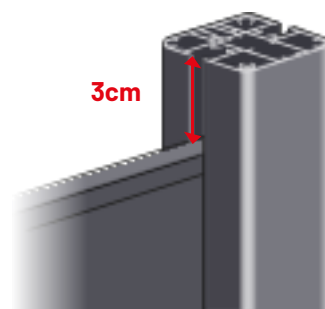
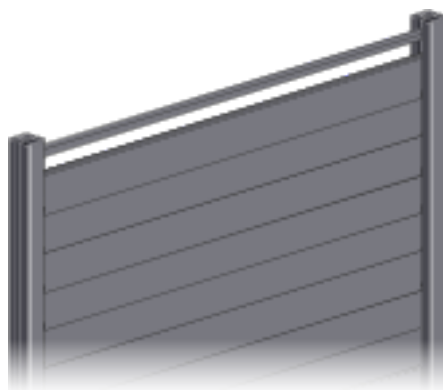

- 4 Inserte los clips de perfil en el poste Elite, en la ranura lateral de los postes inicial y final de su proyecto. Encaje el tapón de aluminio.

* Hay una pestaña interior que sirve para atornillar el tapón al poste.

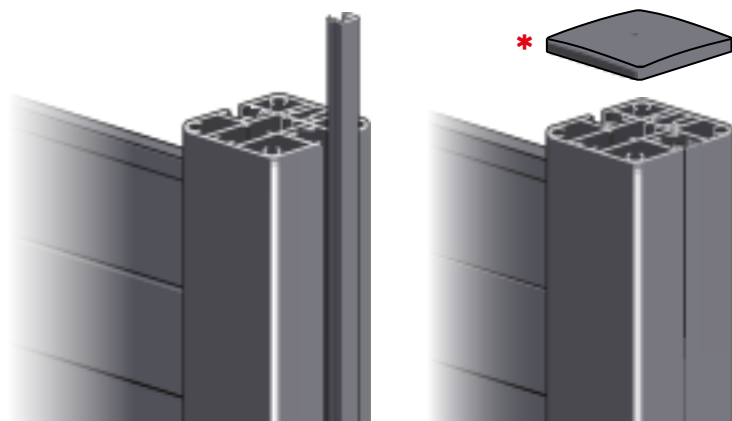

La lama de dos cantos lisos en composite crea un tramo que deja pasar la luz gracias a los separadores. **Composición típica para un tramo H 1m80 X L 1m85**

2 X Poste 1 X Paquete de 22 separadores

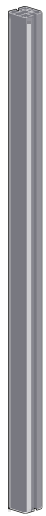

11 X Guías de refuerzo

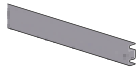

11 X Lamas dos cantos lisos

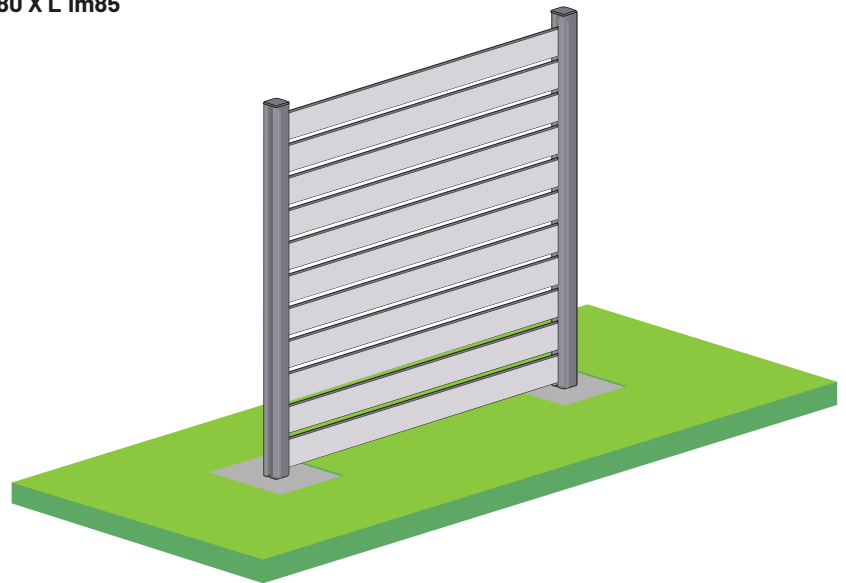

1 Deslice dos separadores en el interior de la ranura lateral de los postes Elite, en el interior a la izquierda y a la derecha para dejar un hueco de **1,5cm**.

Inserte una guía de refuerzo en cada lama de dos cantos lisos, eso refuerzo sirve para asegurar la resistencia del panel.

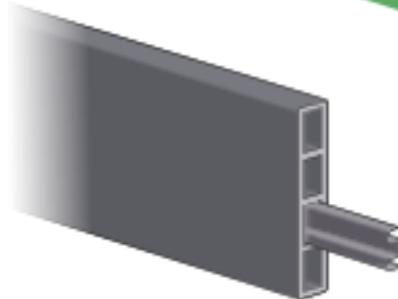
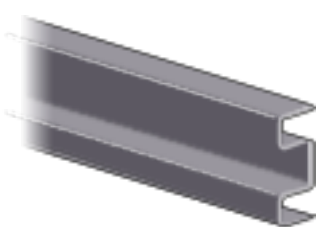
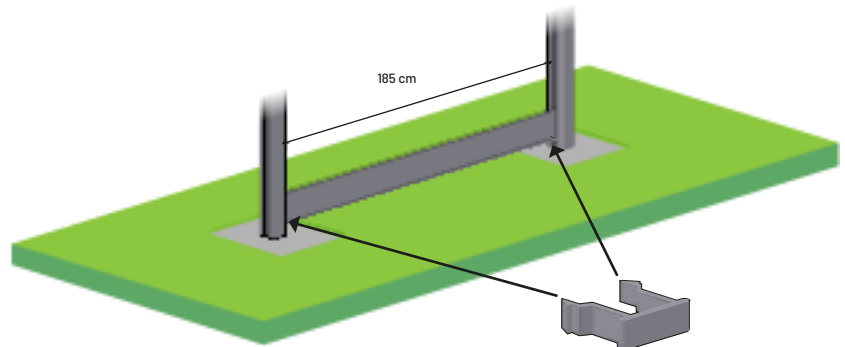

2 Coloque la primera lama de dos cantos lisos. Deslice dos separadores en el interior de la ranura del poste a la derecha y a la izquierda entre cada lama.

* Para su correcta instalación tiene que escuchar un "clic"

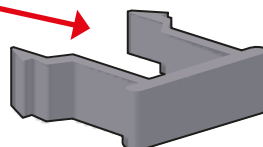
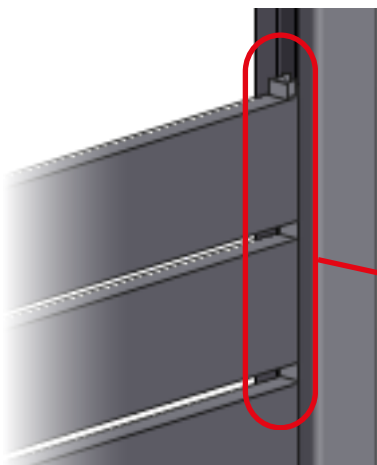
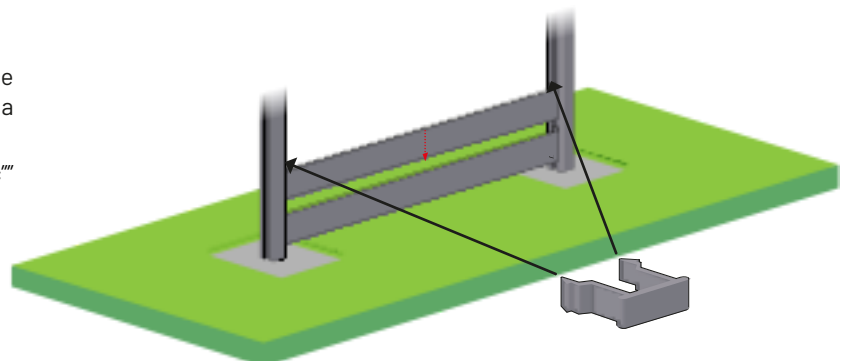

Si quiere un espacio mayor, puede cortar el perfil del poste para hacer separaciones.

3 Inserte los perfiles de poste Elite en la ranura de los postes inicial y final de su proyecto. Coloque la tapa.

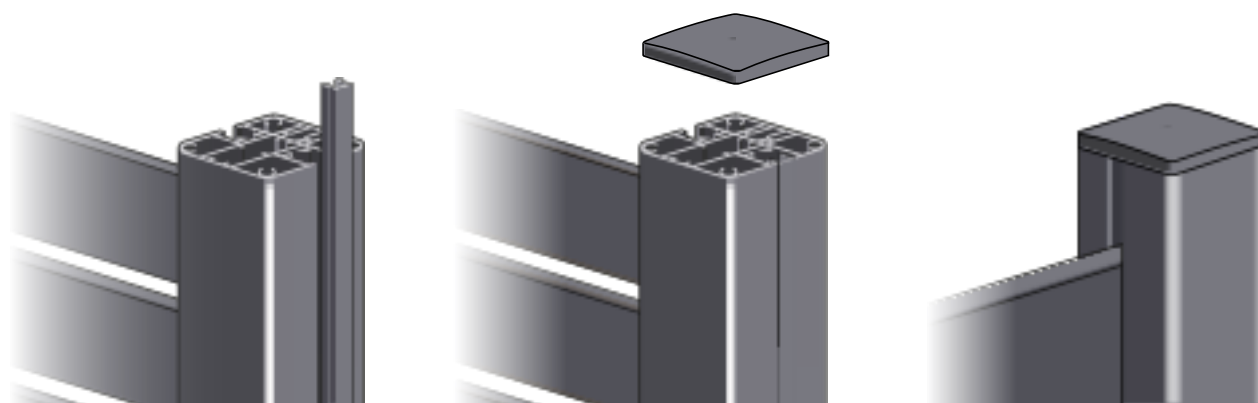

INSTALACIÓN DE UN PANEL EN ESQUINA

Cuando un cerramiento tiene una o varias esquinas, existen tres posibilidades:

A Si el ángulo es igual a 90° , hay que seguir con el mismo poste.

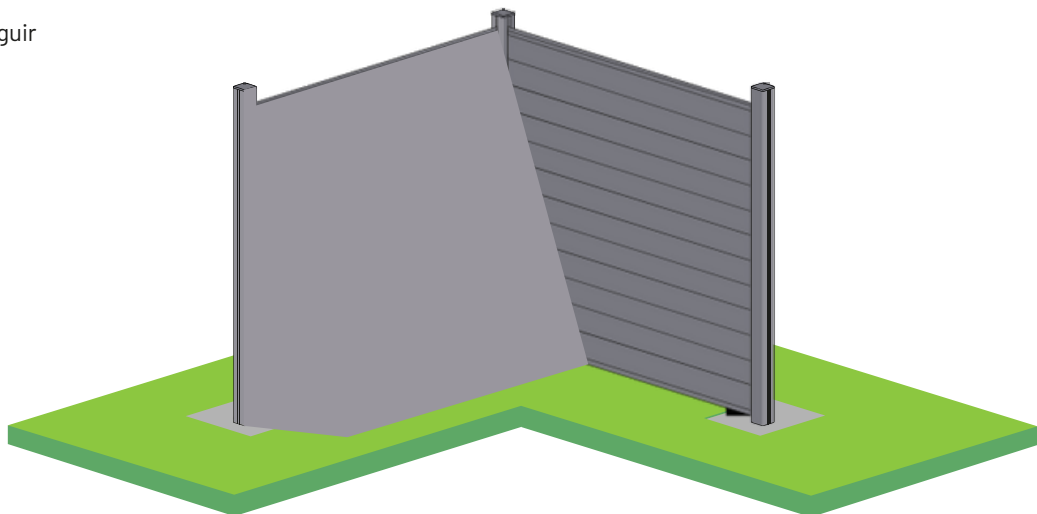
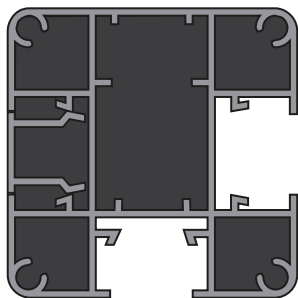

B Si el ángulo está comprendido entre 45° y 135° , se utilizará el poste de esquina. Éste se fijará al poste Elite y permite realizar el ángulo deseado.

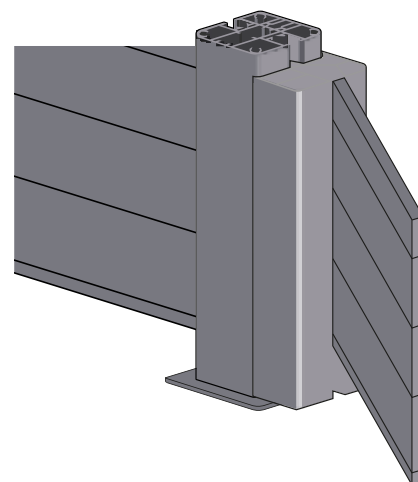
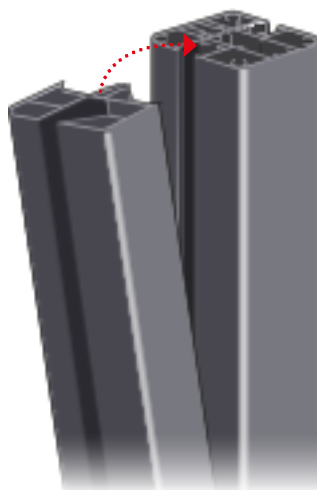
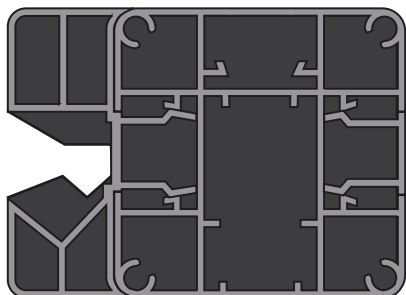

C Si el ángulo es diferente de las configuraciones anteriores, es necesario duplicar el poste.

INSTALACIÓN DE UN PANEL SOBRE UN TERRENO EN PENDIENTE

Para instalar un panel en un terreno en pendiente, es posible utilizar una **cuña de ajuste**. Esta se fija con una llave **BTR o 3**, bajo la guía de inicio, o bajo la primera lama del tramo en la ranura del poste Elite.

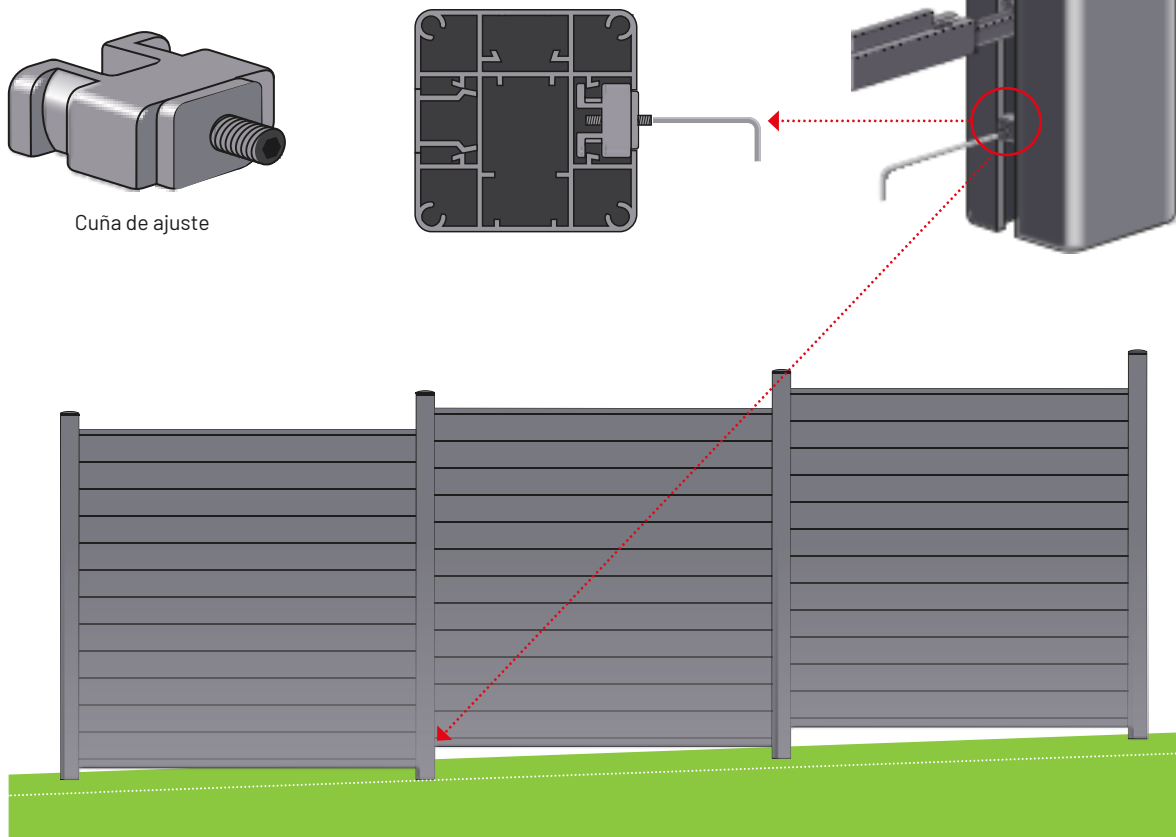

Las cuñas de ajuste, permiten adaptar la posición y la altura del tramo. Las lamas se pueden apilar para compensar cualquier desnivel.

PANEL CON LAMA DECORATIVA

Es posible personalizar su panel con lamas de aluminio decorativas, en instalación horizontal o vertical.

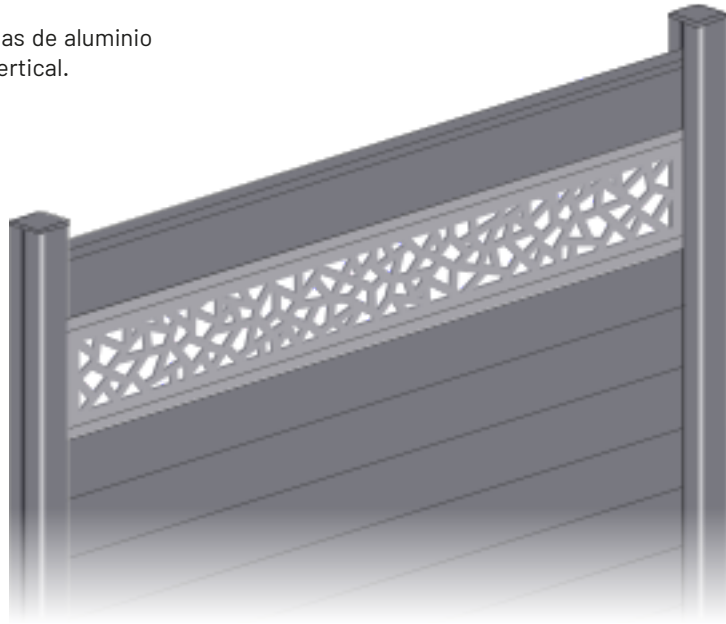

PARA LA INSTALACIÓN HORIZONTAL :

1. Sustituya dos lamas intermedias por una lapa decorativa.
Para ello, utilice el kit de enmarcado. Inserte las juntas (1) a cada lado de la lapa decorativa.
2. Inserte la lapa decorativa de aluminio
3. Instale la parte superior del kit (2)

Possibilidad: lamas y kits en color cuarzo

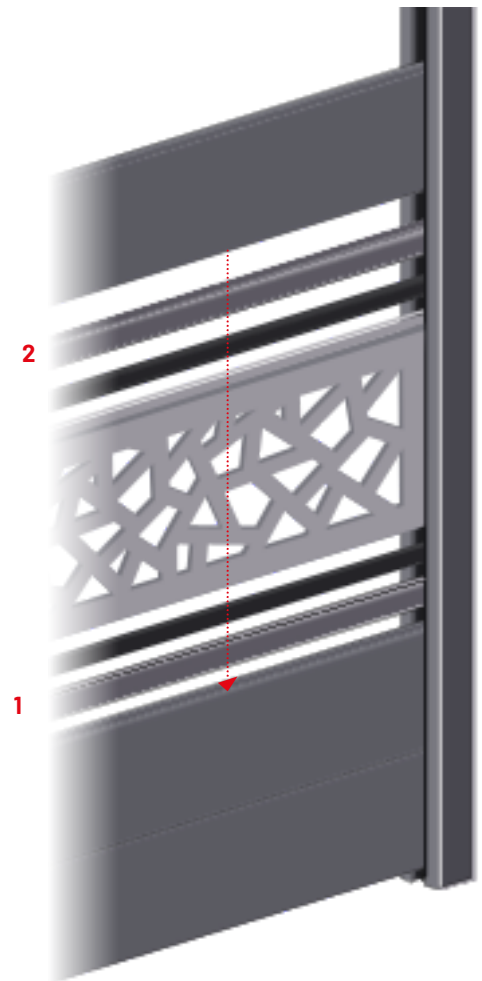



Al colocar su nuevo panel modular en composite, es posible que aparezcan manchas en sus lamas tras las primeras lluvias.

No se preocupe, estas son causadas por el polvo que fue retenido durante la producción del producto, y especialmente durante su lijado final.

Este fenómeno solo aparece durante las primeras lluvias, y desaparecerá con el tiempo. Las lamas de colores claros se suelen ser los más afectados por estas manchas.

Para evitar esto, también le recomendamos que no almenece sus lamas en el suelo durante la instalación.

Por último, el compuesto de madera tiende a patinar con el tiempo, dando a su valla un lado más natural y auténtico, haciendo desaparecer las primeras manchas.

Para mantener su panel modular en composite : le aconsejamos limpiarla una vez al año con una esponja, agua limpia y un trapo.

Evite los chorros de agua a alta presión que podrían dañar sus lamas.

GARDENODE SRL PRODUCTOS EN COMPUESTO GARANTÍA

Gardenode SRL garantiza al comprador original que durante los veinte (20) años siguientes a la compra inicial, las lamas en compuesto. Gardenode SRL beneficia, además de las garantías legales de conformidad y contra defectos ocultos, de una garantía comercial en las siguientes condiciones: Los productos están garantizados contra defectos materiales sustanciales de diseño y fabricación. Están garantizados contra grietas, pudrición, daños estructurales causados por termitas o mohos fúngicos.

Cualquier defecto o daño que se produzca durante el período de garantía debe ser comunicado por escrito por el comprador, adjuntando fotos detalladas del defecto/ daño, aportando la prueba de compra y de compra e indicando el número de lote correspondiente (número presente en el borde de cada lama de compuesto). La dirección de contacto es: contact@gardenode.com La garantía sólo se hará efectiva una vez que la reclamación haya sido validada por Gardenode SRL.

Si el producto está cubierto por la garantía, Gardenode procederá de la siguiente manera, la elección de la opción sigue siendo responsabilidad exclusiva de Gardenode SRL:

- La sustitución de productos defectuosos por productos idénticos y no defectuosos en un plazo no superior a 180 días; y únicamente productos, excluyendo todos los costes iniciales: instalación y colocación, transporte, costes de acondicionamiento de la obra...
- La sustitución por un producto alternativo de la gama Gardenode SRL, que Gardenode SRL juzgará calidad y valor similares; y solo productos, excluyendo todos los costes iniciales: instalación y colocación, transporte, costes de acondicionamiento de la obra...
- Reembolso de la fracción del precio de compra pagado por el comprador por el producto defectuoso teniendo en cuenta el valor depreciado del producto; y únicamente los productos que excluyen todos los costes iniciales: instalación y colocación, transporte, costes de acondicionamiento de la obra...

Por lo tanto, la garantía tendrá en cuenta la fecha de compra de las lamas para estimar una reducción del valor de los productos como consecuencia del tiempo y el uso, de acuerdo con la siguiente tabla :

EXCLUSIONES

Gardenode SRL no se hace responsable de los daños causados por :

- Instalación incorrecta y/o incumplimiento de las instrucciones de instalación proporcionadas por Gardenode SRL o descargables en el sitio web www.gardenode.com o suministrados en el momento de la compra, de las que el comprador reconoce tener pleno conocimiento.
- El uso de lamas más allá del uso normal o para una aplicación distinta de la prevista por Gardenode SRL y especificada en la documentación comercial y técnica.
- Cualquier caso de fuerza mayor (inundación, tornado, terremoto, rayo, etc...), problema medioambiental o manchas de sustancias externas de mantenimiento regular del producto (contaminación atmosférica, moho, suciedad, fruta, óxido, grasa, etc...).
- El movimiento, deformación, colapso o asentamiento del suelo o estructura de soporte sobre la que se instalan los productos Gardenode SRL.
- El estancamiento de agua en la superficie de las lamas que en principio son impermeables o poco porosas.
- Manipulación, almacenamiento o tratamiento inadecuados por negligencia del comprador o de un tercero.
 - Cambios de aspecto como, por ejemplo, variaciones de color, textura o cepillado de una lama a otra, cambios de color relacionados con la exposición a los rayos UV naturales. La decoloración natural será limitada, aunque inevitable, ya que el producto se tiñe en la masa.
- Desgaste natural de los productos.

Ninguna persona o entidad está autorizada por Gardenode SRL a realizar declaraciones (y Gardenode SRL no está obligada por dicha declaración) sobre las características, el rendimiento y cualquier recomendación de colocación de las lamas Gardenode SRL en términos distintos de los contenidos en esta garantía.

En ningún caso, Gardenode SRL será responsable de daños especiales, accidentales o indirectos y la obligación de Gardenode SRL con respecto a los productos defectuosos no excederá en ningún caso la sustitución de estos productos o su reembolso como se describe anteriormente. Esta garantía sólo es válida en la Unión Europea.