



## CHE-720

**MANUAL DE INSTRUCCIONES  
USERS MANUAL  
MANUAL D'UTILISATION  
MANUAL DE UTILIZAÇÃO  
MANUALE D'ISTRUZIONI  
ANLEITUNG**



**Purline**

**CHIMENEA ELÉCTRICA SUELO**  
**ELECTRIC FIREPLACE FLOOR**  
**CHEMINÉE ÉLECTRIQUE SOL**  
**LAREIRA ELÉTRICA CHÃO**  
**CAMINETTO ELETTRICO PAVIMENTO**  
**ELEKTROKAMIN BODEN**

## **INDEX**

---

**ES**

**ESPAÑOL ..... 4**

**EN**

**ENGLISH ..... 16**

**FR**

**FRANÇAISE ..... 28**

**PT**

**PORTUGUÊS ..... 40**

**IT**

**ITALIANO ..... 52**

**DE**

**DEUTSCH ..... 64**

**Lea estas instrucciones detenidamente antes del uso, y guárdelas para futuras consultas**

## ESPECIFICACIONES

Modelo:	CHE-720	Alimentación:	220-240 V / 50-60 Hz
Potencia:	900 - 1800 W	Medidas:	44x34,5x74,5 cm

## ADVERTENCIAS DE SEGURIDAD

- ◆ Los niños menores de 3 años deben mantenerse fuera del alcance del aparato a menos que sean continuamente supervisados
- ◆ Los niños desde 3 años y menores de 8 años deben sólo encender/apagar el aparato, siempre que este haya sido colocado o instalado en su posición de funcionamiento normal prevista y que sean supervisados o hayan recibido instrucciones relativas al uso del aparato de una forma segura y entiendan los riesgos que el aparato tiene. Los niños desde 3 años y menores de 8 años, no deben enchufar, regular y limpiar el aparato o realizar operaciones de mantenimiento.
- ◆ Este aparato pueden usarlo niños con edad de 8 años y superior y personas con capacidades físicas, sensoriales o mentales reducidas o falta de experiencia y conocimiento, si se les ha dado la supervisión o formación apropiadas respecto al uso del aparato de una manera segura y comprenden los peligros que implica.
- ◆ Los niños no deben jugar con el aparato. La limpieza y mantenimiento a realizar por el usuario no deben realizarlos los niños sin supervisión.
- ◆ Asegúrese de que el voltaje de suministro eléctrico se corresponde con lo especificado en la placa de características.

- ◆ No apto para uso en baños.
- ◆ El aparato no debe colocarse inmediatamente debajo de una toma eléctrica.
- ◆ Este aparato debe conectarse a una toma de tierra.
- ◆ No utilizar junto a una bañera o ducha ni una piscina u otros lugares húmedos.
- ◆ No apto para uso en exteriores. Solamente para uso doméstico.
- ◆ No utilizar el aparato si el enchufe o el cable están dañados, tras un funcionamiento incorrecto o después de caer o resultar dañado de cualquier otra forma.
- ◆ Mantener los muebles, cortinas y otros materiales inflamables a una distancia mínima de 1 m respecto al aparato, para evitar riesgo de incendios.
- ◆ No utilizar este aparato si el cable o el enchufe están dañados.
- ◆ Mantener el aparato y el cable alejados de fuentes de calor, objetos afilados o cualquier otra cosa que pueda causar daños al aparato.
- ◆ Si el cable eléctrico está dañado, debe ser reemplazado por el fabricante, un agente del servicio técnico o personas cualificadas a fin de evitar cualquier peligro.
- ◆ Asegúrese de que el aparato esté apagado antes de conectarlo a la red eléctrica.
- ◆ Para evitar el riesgo de descarga eléctrica, asegúrese de que el aparato esté desenchufado de la toma de corriente antes de su traslado, mantenimiento o limpieza.
- ◆ Desconectar cuando no esté en uso. Para desenchufar el calentador, apagar con el interruptor principal antes de retirar el cable del enchufe. No tirar del cable para desenchufar.
- ◆ El aparato no debe utilizarse en lugares donde se usen o almacenen gases, explosivos u objetos inflamables.
- ◆ Para evitar un posible incendio, no obstruir las entradas o salidas de aire de ninguna manera.
- ◆ No tocar las superficies calientes.
- ◆ No introducir ni permitir que objetos extraños entren en ninguna abertura de ventilación, ya que podría causar descarga eléctrica, incendio o daños al aparato.
- ◆ Siempre asegúrese de que las manos estén secas antes de manipular o de ajustar cualquier interruptor del producto o de tocar el enchufe y la toma de corriente.
- ◆ Nunca deje el aparato desatendido mientras esté en uso.
- ◆ La causa más común de sobrecalentamiento son los depósitos de polvo o pelusa en el aparato. Asegúrese de que estos depósitos se retiren regularmente desconectando el aparato y aspirando las aberturas de ventilación y rejillas de aire.
- ◆ No coloque el calentador sobre una alfombra, no colocar el cable debajo de una alfombra. Mantener el cable fuera de las áreas de tráfico para evitar tropiezos.
- ◆ No utilizar este calentador cerca de baños, duchas o piscinas.
- ◆ No almacenar hasta que el calentador se enfríe, guardar el calentador en un lugar fresco y seco cuando no esté en uso.
- ◆ PRECAUCIÓN: No utilizar este Radiador con un programador, temporizador ni cualquier otro dispositivo que lo encienda o apague automáticamente, ya que existe riesgo de incendio si el Radiador queda tapado o está mal colocado.

**PARA APARATOS EQUIPADOS CON CALEFACTOR:**

- ◆ Riesgo de quemaduras. Apague el aparato y deje que se enfríe antes de repararlo. Para desconectar el aparato, gire los mandos a la posición de apagado y desenchúfelo de la toma de corriente.
- ◆ Los niños pequeños deben ser supervisados cuidadosamente cuando estén en la misma habitación que el aparato.
- ◆ Los niños pequeños y otras personas pueden sufrir quemaduras por contacto accidental. Se recomienda instalar una barrera física si hay personas de riesgo en la casa. Para restringir el acceso a un aparato o estufa, instale una puerta de seguridad ajustable para mantener a los niños pequeños y otras personas en situación de riesgo fuera de la habitación y alejados de las superficies calientes.
- ◆ No coloque ropa ni otros materiales inflamables sobre el aparato ni cerca de él.
- ◆ Debido a las altas temperaturas, el aparato debe colocarse fuera del tráfico y lejos de muebles y cortinas.
- ◆ Asegúrate de haber incorporado medidas de seguridad adecuadas para proteger a los bebés/niños pequeños de tocar superficies calientes.
- ◆ Incluso después de apagar el aparato, el cristal y/o la pantalla permanecerán calientes durante un largo periodo de tiempo.
- ◆ Consulte a su distribuidor local de productos especiales para chimeneas para obtener pantallas de seguridad y protectores de chimeneas para proteger a los niños de las superficies calientes. Estas pantallas y protecciones deben fijarse al suelo.
- ◆ Asegúrese de que se mantienen las distancias a los combustibles cuando construya una repisa o estantes sobre el aparato.
- ◆ Las temperaturas elevadas en la pared o en el aire por encima del aparato pueden derretir, decolorar o dañar los adornos, el televisor u otros componentes electrónicos.

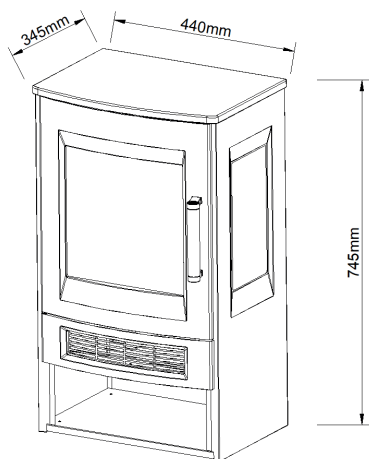
**DIMENSIONES**

## FUNCIONAMIENTO

- Enchufe el cable de alimentación en una toma de corriente de 220/240 V y 15 amperios.
- Asegúrese de que la toma de corriente está en buenas condiciones y que el enchufe no está suelto.
- NUNCA exceda el amperaje máximo del circuito.
- NO enchufe otros aparatos en el mismo circuito.





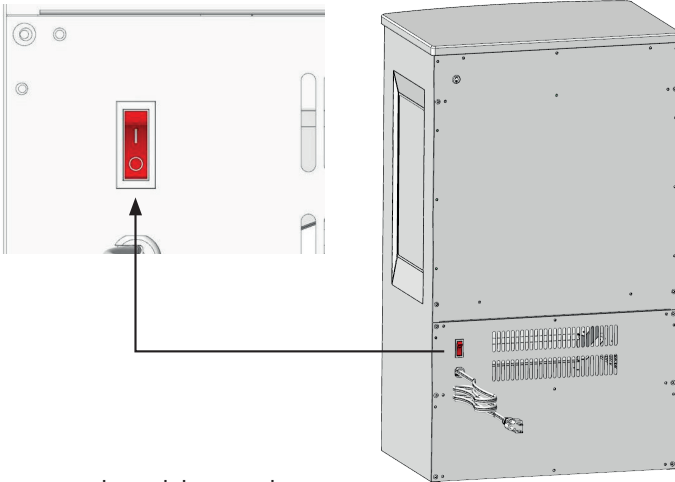

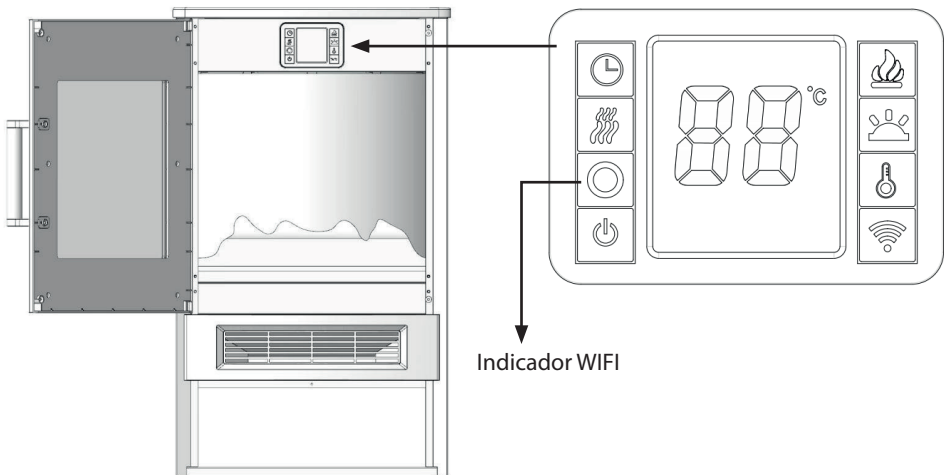

### UTILIZAR LOS PASOS

- Encienda el interruptor situado en la parte posterior del producto.



- Abra la puerta y vea el panel de control.



	ENCENDIDO/ APAGADO	Enciende y apaga el aparato.
	Color de la llama	Pulsar repetidamente para cambiar el color o desactivarlo
	Color de las Brasas	Pulsar repetidamente para cambiar el color o desactivarlo
	Calentador	Controla el calentador Pulse el botón para encender el calentador (OF): sin calefactor ni ventilador. (H1): el calefactor sopla aire caliente (900 W) (H2):el calentador sopla aire caliente (1800W)
	Temporizador	Controla el temporizador. 8 Ajustes:(1h, 2h, 3h, 4h, 5h, 6h, 7h, 8h) Pulse el botón hasta alcanzar el ajuste deseado.
	Temperatura ajustada	Controla la temperatura. 15°C(62° F)~35°C(95° F).
	Reinicio de WIFI	Mantenga pulsado durante 3 segundos para restablecer WIFI
	Brillo de las Brasas	Pulsar repetidamente para ajustarlo o desactivarlo
	Brillo de la llama	Pulsar repetidamente para ajustarlo o desactivarlo.

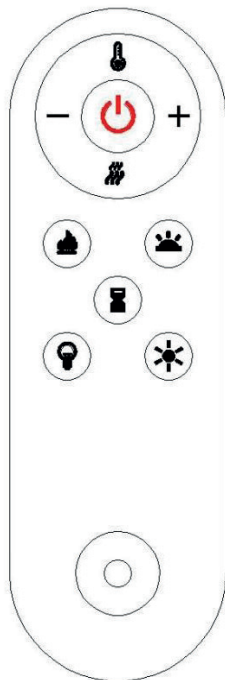

- Producto con dispositivo antivuelco. Cualquier inclinación de más de 45 grados hará que se desactive el calentador.
- El producto dispone de una función de detección de ventana. Si la temperatura ambiente desciende 5C° en 10 minutos de uso, se cortará la alimentación.

## CONEXIÓN POR WIFI

1. Utilice su teléfono para escanear el código QR que aparece a continuación o busque "Tuya Smart" en Application on market para descargar e instalar la aplicación.
2. Seleccione el código de su país, introduzca el número de teléfono móvil y pulse "Obtener" para recibir un mensaje con el código de verificación.
3. Introduzca el código de verificación que aparece en el mensaje y pulse "Iniciar sesión" para acceder a la aplicación.
4. Encienda el producto y asegúrese de que se encuentra en un entorno con cobertura WIFI. La luz indicadora de WIFI parpadeará rápidamente. Si la luz indicadora no parpadea rápidamente, pulse el botón "📶" durante 5 segundos y, a continuación, vaya a la aplicación y pulse "Añadir dispositivo" en la parte inferior, como se muestra en la imagen 1.



imagen 1

- A. Seleccione “Calentador”, como se muestra en la imagen 2.
- B. Pulse el botón “Confirmar que el indicador parpadea rápidamente” cuando la luz indicadora del dispositivo parpadee rápidamente, como se muestra en la imagen 3.
- C. Introduzca la contraseña de WIFI y confirme, como se muestra en la imagen 4.
- D. Espere a que la aplicación se conecte con el dispositivo hasta que se conecte correctamente, como se muestra en la imagen 5.



imagen 2

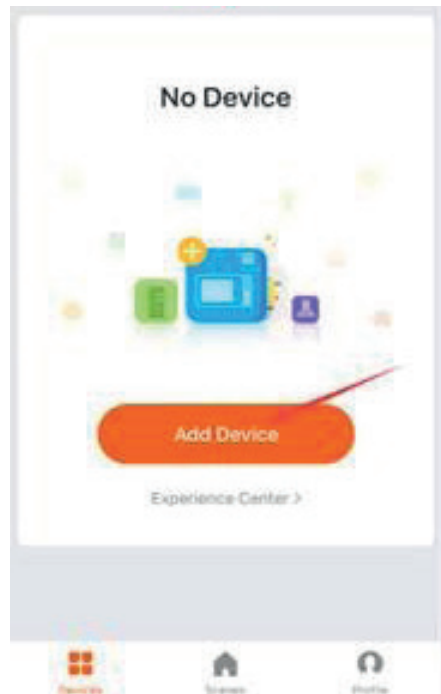

imagen 3

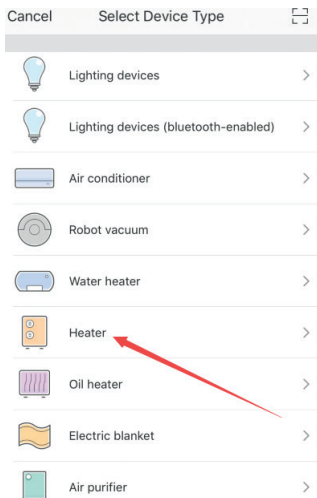

imagen 4

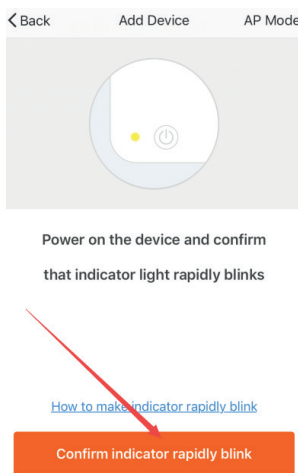

imagen 5

1. Usted puede operar el dispositivo por el móvil en WIFI o datos medio ambiente, entrar en la interfaz principal del dispositivo y verá la fuente de alimentación, el modo, el temporizador y Settings como se muestra en la imagen 6.
2. Pulse el botón de encendido, y usted puede utilizar su calentador en la APP. Encienda el modo, y se puede elegir la temperatura adecuada ,como se muestra en la imagen 7.
3. Pulse el temporizador, puede elegir entre 1~8 horas, como se muestra en la imagen 8.

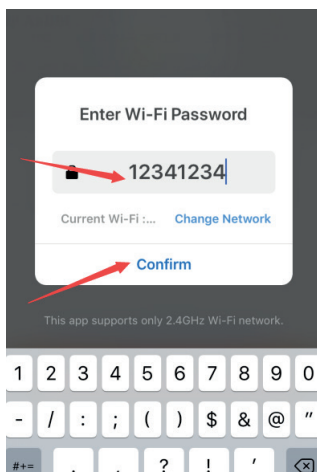

imagen 6

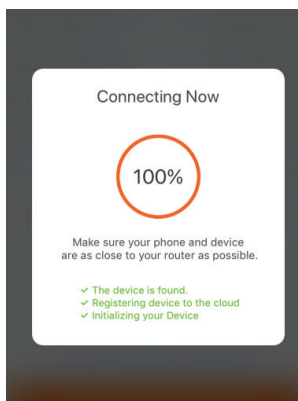

imagen 7

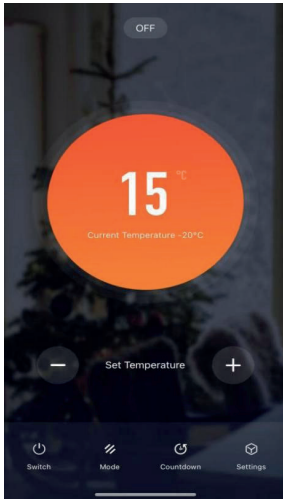

imagen 8

4. Pulse el botón de ajuste para entrar en “Plan semanal”, “Ajuste del color de la llama”, “Ajuste del color del carbón”, “Brillo del lecho de brasas”, “Brillo de la llama” y “Ajuste de la velocidad”, como se muestra en la fig. 9.
5. Entrando en el Programa Semana, puede elegir la temperatura adecuada para 24 horas en cualquier día de la Semana, como se muestra en la fig 10.
6. Abra la selección del color de la llama, puede elegir un total de 7 colores F0~F8. en la imagen 11.

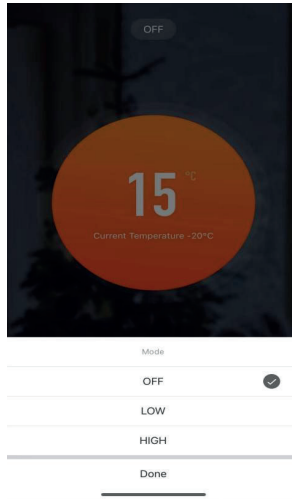

imagen 9

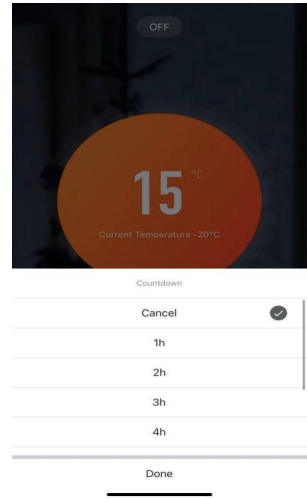

imagen 10

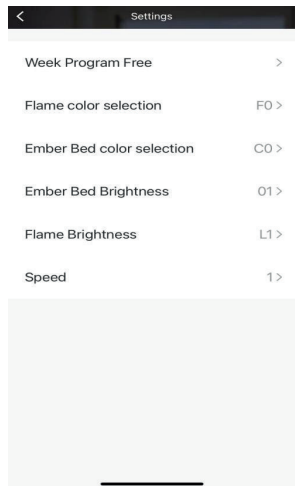

imagen 11

7. Abra la selección de color carbón, puede elegir un total de 10 colores C0~C8. en la imagen 12.

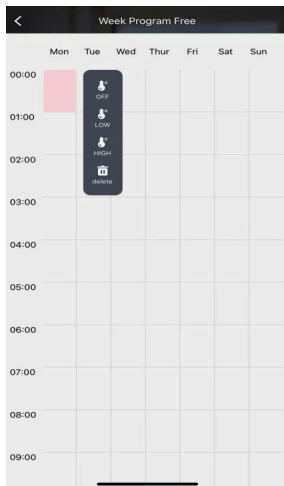

imagen 12

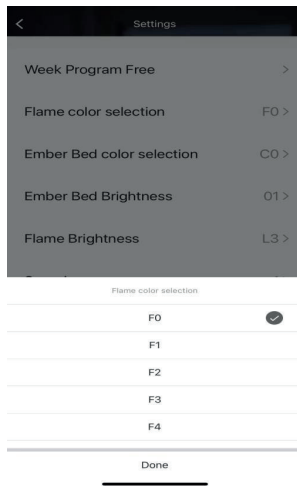
## REQUISITOS DE INFORMACIÓN

Identificador(es) del modelo:		CHE-720			
Partida	Símbolo	Valor	Unidad	Partida	Unidad
Potencia calorífica				<b>Tipo de aportación de calor, únicamente para los aparatos de calefacción local eléctricos de acumulación (seleccione uno)</b>	
Potencia calorífica nominal	P <sub>nom</sub>	1.8	kW	control manual de la carga de calor, con termostato integrado	[no]
Potencia calorífica mínima (indicativa)	P <sub>min</sub>	0.9	kW	control manual de la carga de calor con respuesta a la temperatura interior o exterior	[no]
Potencia calorífica máxima continuada	P <sub>max,c</sub>	1.8	kW	control electrónico de la carga de calor con respuesta a la temperatura interior o exterior	[no]
<b>Consumo auxiliar de electricidad</b>				potencia calorífica asistida por ventiladores	[no]
A potencia calorífica nominal	el <sub>max</sub>	0.000	kW	<b>Tipo de control de potencia calorífica/de temperatura interior (seleccione uno)</b>	
A potencia calorífica mínima	el <sub>min</sub>	0.000	kW	potencia calorífica de un solo nivel, sin control de temperatura interior	[no]
En modo de espera	eISB	0.00086	kW	Dos o más niveles manuales, sin control de temperatura interior	[no]
				con control de temperatura interior mediante termostato mecánico	[no]
				con control electrónico de temperatura interior	[no]
				control electrónico de temperatura interior y temporizador diario	[no]
				control electrónico de temperatura interior y temporizador semanal	[sí]
				<b>Otras opciones de control (pueden seleccionarse varias)</b>	
				control de temperatura interior con detección de presencia	[no]
				control de temperatura interior con detección de ventanas abiertas	[no]
				con opción de control a distancia	[sí]
				con control de puesta en marcha adaptable	[no]
				con limitación de tiempo de funcionamiento	[sí]
				con sensor de lámpara negra	[no]
Información de contacto		<b>CLIMACITY S.L.</b> C. Torrox, 2 - 5 · 28041 Madrid (ESPAÑA) tel. +34 91 392 05 09			

## LIMPIEZA Y MANTENIMIENTO

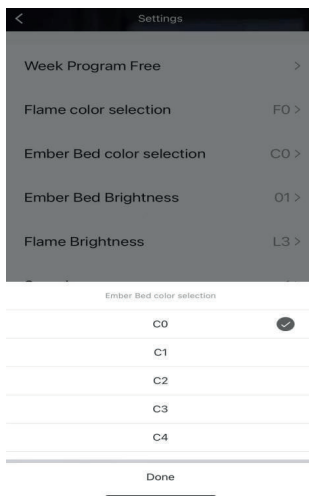
- Apague la estufa y desenchúfela de la toma de corriente antes de realizar cualquier operación de limpieza o mantenimiento. Espere al menos 10 minutos para que todos los componentes se enfríen correctamente.
- Utilice una aspiradora o un plumero para mantener el calentador y la zona de ventilación limpios de polvo y suciedad.
- El exterior de la chimenea debe limpiarse con un paño húmedo o un plumero.
- No utilice limpiadores abrasivos ni aerosoles líquidos.

### ADVERTENCIAS Y PRECAUCIONES

Para evitar descargas eléctricas, no abra el panel posterior del aparato a menos que esté apagado. Y el inserto haya sido desenchufado.

Cualquier reparación eléctrica de esta chimenea eléctrica. Sólo debe ser realizado por un técnico cualificado.

Cualquier reparación del cableado eléctrico sólo debe ser realizada por un Técnico cualificado. Y también debe cumplir con los códigos locales de edificios.

Interrumpa el uso de esta chimenea eléctrica si se ha producido cualquiera de las siguientes situaciones: Daños por agua. Si el inserto se ha abollado. Si se ha roto el cable de alimentación. Si el cable de alimentación se calienta al tacto, si la unidad echa humo o huele a humo.

### NOTA

Cuando las funciones de calor se utilizan por primera vez. Un ligero olor puede estar presente. Esto es normal y no debería volver a ocurrir a menos que el calefactor no se utilice durante largos períodos de tiempo y se permita que se acumule polvo en el elemento calefactor.

### Desconexión de seguridad

- Este aparato está equipado con una desconexión de seguridad que se activará si el fuego se sobrecalienta (por ejemplo, debido al bloqueo de las salidas de aire). Por razones de seguridad, el fuego NO se restablecerá automáticamente.
- Para reiniciar el aparato, desconéctelo de la red eléctrica durante al menos 15 minutos. Vuelva a conectar la alimentación a la red y encienda el aparato.

### Solución de problemas

Síntoma	Solución
Sin funcionamiento/sin ventilador	Comprobar fusible por sustitución Comprobar el funcionamiento de la desconexión de seguridad
Sin luz de efecto fuego	Compruebe la luz LED con el técnico

## GARANTÍA

Las condiciones presentes en esta garantía se conceden en adición a todas las garantías implícitas, otros derechos y recursos en relación con el producto que el consumidor tiene bajo la Ley de Prácticas de Comercio y leyes similares estatales y territoriales. El comprador original de este producto dispone de la siguiente garantía, con sujeción a las siguientes condiciones. Este producto está garantizado en caso de "error de fabricación", el producto tendrá que ser devuelto a la tienda donde fue comprado para sustituirse de forma gratuita o reembolso del importe. Con el fin de obtener un cambio o un reembolso, es necesario presentar una prueba de compra al vendedor.

### CONDICIONES DE GARANTÍA

- Esta garantía solo es válida para aparatos utilizados según las instrucciones del fabricante.
- Este aparato no debe ser modificado o manipulado de ninguna manera.
- La conexión debe ajustarse a los requisitos de voltaje que se especifican en la etiqueta de características.
- El fabricante no se hace responsable de los daños directos o indirectos derivados por un uso indebido o de una incorrecta instalación o manipulación del aparato.
- La garantía solo será válida cuando se proporcione prueba de compra, por ejemplo, una factura original.

### INFORMACIÓN PARA LA ELIMINACIÓN CORRECTA DE LAS BATERÍAS SEGÚN LA DIRECTIVA EUROPEA 2006/66/CE

Este producto contiene pilas. Al final de su vida útil, las pilas no se deben eliminar junto con los desechos comunes. Se deben entregar a un centro de recogida selectiva autorizado o a los revendedores que ofrecen este servicio. Una gestión adecuada de estos residuos previene consecuencias potencialmente negativas para el medio ambiente y la salud de las personas.

### INFORMACIÓN PARA LA CORRECTA ELIMINACIÓN DEL PRODUCTO EN CONFORMIDAD CON LA DIRECTIVA EUROPEA 2012/19/UE



Este aparato no debe eliminarse junto a los desechos domésticos. El símbolo del cubo de basura tachado figura en todos los productos a fin de recordar las obligaciones de la recogida separada. Los aparatos usados deben ser recogidos por separado, para optimizar la tasa de recuperación y el reciclaje de los materiales que lo componen y reducir el impacto sobre la salud humana y el medio ambiente.

El aparato se debe entregar de manera diferenciada a un centro de recogida selectiva municipal o al revendedor cuando se adquiere un nuevo aparato de tipo equivalente. Para más información acerca de su punto de recogida más cercano, contacte con las autoridades locales, con el servicio de recogida de residuos urbanos, o con el vendedor del aparato.

**Please read this manual carefully before use, and keep it for any future reference**

## TECHNICAL DATA

Model:	CHE-720	Electric supply:	220-240 V / 50-60 Hz
Power:	900 - 1800 W	Dimensions:	44x34,5x74,5 cm

## SAFETY PRECAUTIONS

- ◆ Children of less than 3 years should be kept away unless continuously supervised.
- ◆ Children aged from 3 years and less than 8 years shall only switch on/off the appliance provided that it has been placed or installed in its intended normal operating position and they have been given supervision or instruction concerning use of the appliance in a safe way and understand the hazards involved. Children aged from 3 years and less than 8 years shall not plug in, regulate and clean the appliance or perform user maintenance.
- ◆ This appliance can be used by children aged from 8 years and above and persons with reduced physical, sensory or mental capabilities or lack of experience and knowledge if they have been given supervision or instruction concerning use of the appliance in a safe way and understand the hazards involved. Children shall not play with the appliance. Cleaning and user maintenance shall not be made by children without supervision.
- ◆ Make sure the voltage is the same as that indicated on the rating plate of the appliance.

- ◆ Do not operate this appliance if the cable or plug becomes damaged.
- ◆ Do not disassemble, modify the unit or attempt to repair the product yourself.
- ◆ To protect against electric shock, do not immerse unit, plug or cord in water, do not spray with liquids. Do not touch the unit with wet or damp hands, if barefooted.
- ◆ Keep the appliance and cable away from sources of heat, sharp objects or anything that may cause damage.
- ◆ If the cord is damaged, it must be replaced by the manufacturer, its service agent or similarly qualified persons in order to avoid a hazard.
- ◆ Ensure the appliance is switched off before connecting to the mains power supply.
- ◆ Switch off the power supply and disconnect from mains supply when not in use, or before cleaning, moving or other maintenance.
- ◆ To disconnect the appliance, switch it off, and then remove the plug from outlet. Do not pull the cord to disconnect the plug.
- ◆ Do not operate in areas where gasoline, paint or other flammable liquids are used or stored.
- ◆ For household and indoor use only.
- ◆ Always operate the unit on a dry, level surface.
- ◆ To prevent a possible fire, do not block air intakes or exhaust in any manner.
- ◆ Do not insert or allow foreign objects to enter any ventilation or exhaust opening, as this may cause an electric shock, fire or damage to the appliance.
- ◆ Do not leave this appliance unattended when it's in use.
- ◆ Do not place the appliance on carpet, don't place the cable under carpets. Arrange cord away from traffic areas so that it will not be tripped over.
- ◆ Do not use this appliance in the immediate surroundings of a bath, a shower or a swimming pool.
- ◆ Avoid sharing a power outlet with any other appliances.
- ◆ Use the fan away from high temperature, high humidity, acid and alkali oil, insecticide, curtains and other articles that are easy to be sucked in.
- ◆ Do not use the device near gas stoves or open flames in general.
- ◆ Do not use the device near curtains or textiles.
- ◆ Do not cover the device during functioning.
- ◆ Do not expose yourself for a long period to the air flow generated by the device because it can cause damage to the health.

**FOR APPLIANCES EQUIPPED WITH A HEATER:**

- ◆ Risk of burns. Power to the appliance should be turned off and the appliance allowed to cool before servicing. To disconnect power to the appliance, turn controls to off, then remove plug from outlet.
- ◆ Young children should be carefully supervised when they are in the same room as the appliance.
- ◆ Toddlers, young children and others may be susceptible to accidental contact burns. A physical barrier is recommended if there are at risk individuals in the house. To restrict access to an appliance or stove, install an adjustable safety gate to keep toddlers, young children and other at risk individuals out of the room and away from hot surfaces.
- ◆ Clothing or other flammable material should not be placed on or near the appliance.
- ◆ Due to high temperatures, the appliance should be located out of traffic and away from furniture and draperies.
- ◆ Ensure you have incorporated adequate safety measure to protect infants/toddlers from touching hot surfaces.
- ◆ Even after the appliance is off, the glass and/or screen will remain hot for an extended period of time.
- ◆ Check with your local hearth specialty dealer for safety screens and hearth guards to protect children from hot surfaces. These screens and guards must be fastened to the floor.
- ◆ Ensure clearances to combustibles are maintained when building a mantel or shelves above the appliance.
- ◆ Elevated temperatures on the wall or in the air above the appliance can cause melting, discolor or damage to decorations, a TV or other electronic components.

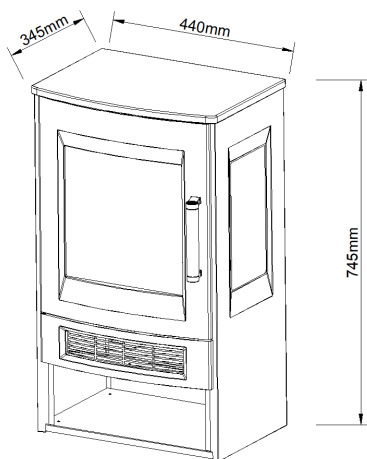
**DIMENSIONS**

## OPERATION

Plug the power cord into a 220/240 V 15 Amp outlet. Make sure the outlet is in good condition and that the plug is not loose. NEVER exceed the maximum amperage for the circuit. DO NOT plug other appliances into the same circuit.





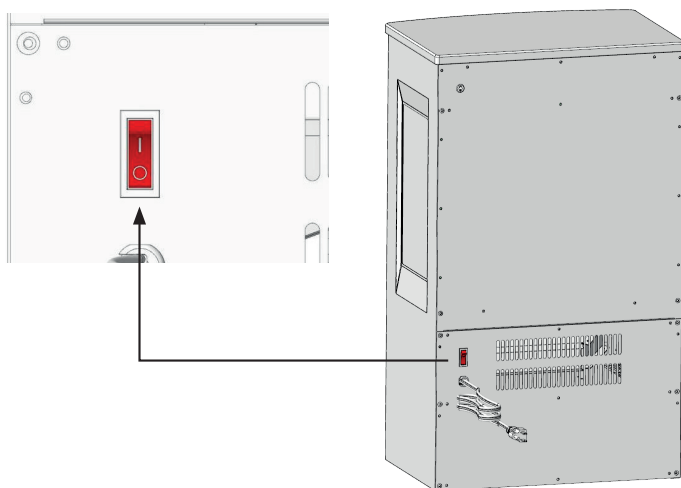

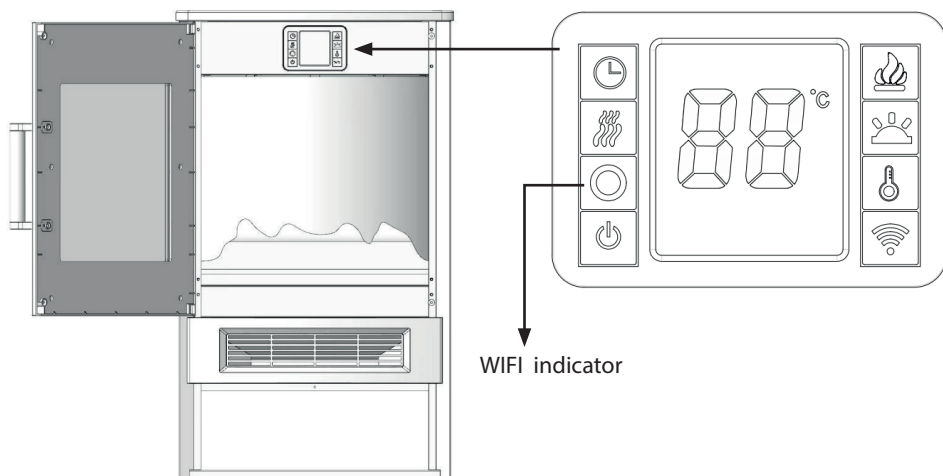

### USING STEPS

- Turn on the switch on the back of the product.



- Pull the door open and see the control panel.



	ON/OFF	Turns appliance on and off.
	Flame Colour	Controls Log Flame change 6 colors: ( F0-F1-F2-F3-F4-F5-F6-F7-F8) Flame dims from 0to8 F0 is to turn off the flame effect F8 is the color loop file
	Ember Bed Colour	Controls Ember Bed change. 9colors: ( C0-C1-C2-C3-C4-C5-C6-C7-C8) Flame dims from 0 to9. C0 is to turn off the flame effec C8 is the color loop file
	Heater	Controls the Heater Press button to initiate the heater (OF): no heater or blower. (H1): heater blows warm air (900W) (H2):heater blows hot air (1800W)
	Timer	Controls the Timer. 8 Settings:(1h, 2h, 3h, 4h, 5h, 6h, 7h, 8h) Press button until reach desired setting.
	Temperature Set	Controls the Temperature. 15°C(62° F)~35°C(95° F).
	WiFi Reset	Press and hold for 3 seconds to reset WIFI
	Ember Bed Brightness	Controls Ember Bed brightness. 5 Settings:(-5,-4,-3,-2,-1) Flame dims from 5 to -1. 5 is the brightest setting(In carbon bed mode C0, the light brightness is the brightest by default.)
	Flame brightness	Controls Flame brightness. 5 Settings:( L5-L4-L3-L2-L1) Flame dims from L5 to L1. L5 is the brightest setting(In Flame mode F0, the light brightness is maximum by default.)

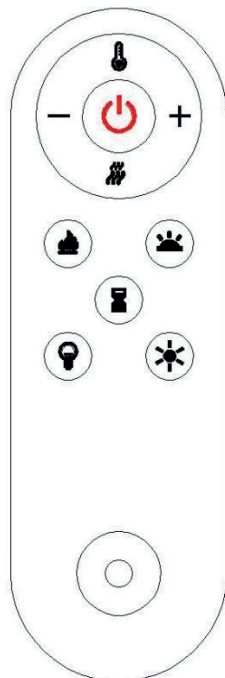

- Product with anti-tipping device, tilt to any direction 45 degrees will be power off can not use heat.
- The product has a window detection function. If the room temperature drops 5C° within 10 minutes in use, the power will be cut off.

## CONNECTION BY WIFI

1. Use your phone to scan the QR code below or search "Tuya Smart" in Application on market to download and install the App.
2. Select your country code, enter the cellphone number and tap "Get" to get a message containing verification on code.
3. Enter the verification on code in the message and tap "Login" to login the App.
4. Switch on the product and make sure the product is in WIFI covered environment. The WIFI indicator light will rapidly blinks. If the indicator light do no rapidly blinks, please press "  " button for 5 seconds ,then go to the App, tap "add device" at the bottom, as shown in the picture 1.

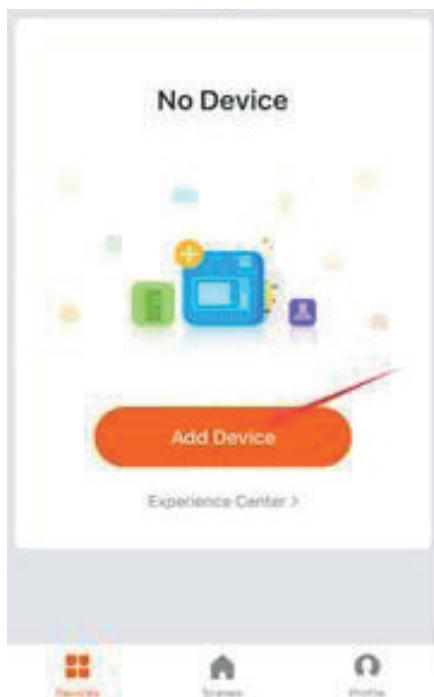

picture 1

- A. Choose "Heater",as shown in pic 2
- B. Press the "confirm indicator rapidly blinks" when the indicating light on device rapidly blinks,as shown in pic 3
- C. Input password of WIFI and then confirm,as shown in pic 4
- D. Wait for the APP to connect with the device until it is connected succesfully .as shown in pic 5

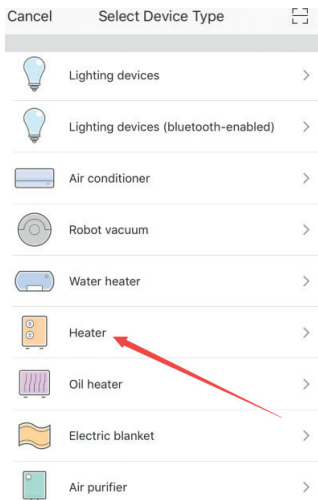

picture 2

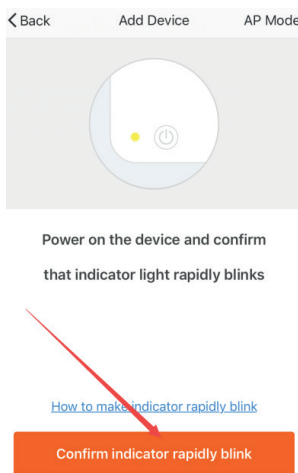

picture 3

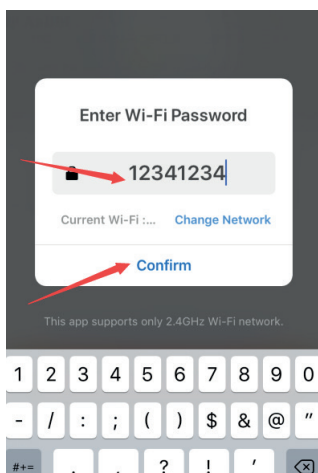

picture 4

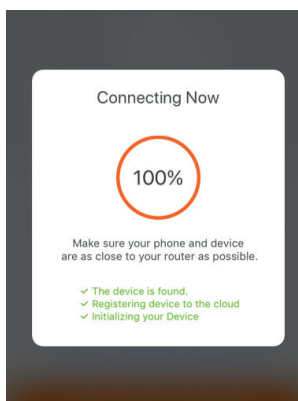

picture 5

1. You can operate the device by mobile under WIFI or 4G LTE environment, Enter the main interface of the device and you will see the power supply, mode, timer and Settings as shown in the picture 6.
2. Press the power button, and you can use your heater on the APP. Turn on the mode, and you can choose the right temperature ,as shown in pic 7.
3. Press the timer, you can choose in 1~8 hours,as shown in pic 8.

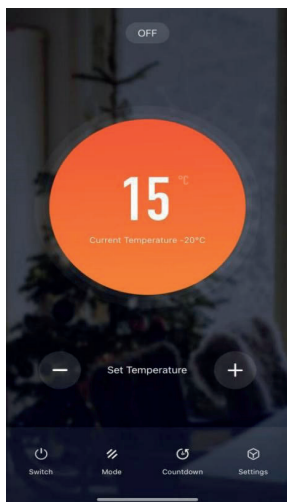

picture 6

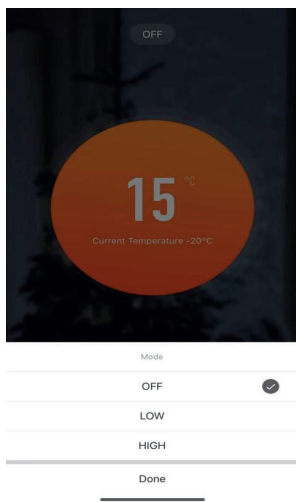

picture 7

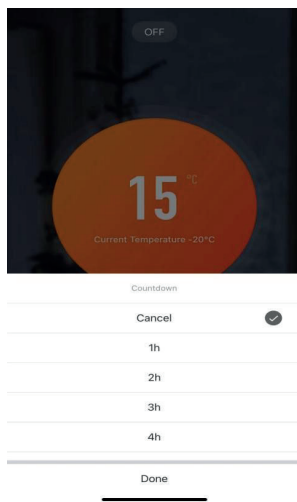

picture 8

4. Press the setting button to enter “Weekly plan”, “Flame Color Adjustment”, “Charcoal color Adjustment”, “Ember Bed Brightness”, “Flame brightness”, and “Speed adjustment”, as shown in pic 9.
5. Entering the Week Program, you can choose the appropriate temperature for 24 hours in any day of the Week, as shown in pic 10.
6. Open the flame color selection, you can choose a total of 7 colors F0~F8. in pic 11.

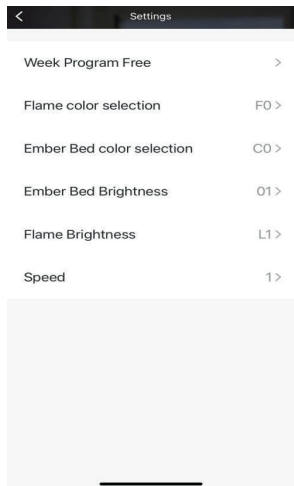

picture 9

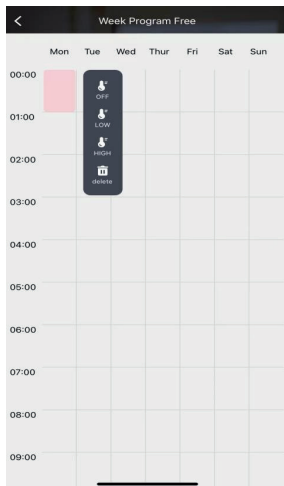

picture 10

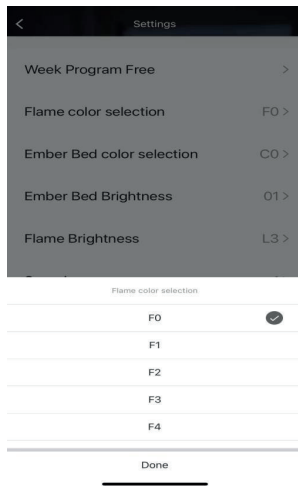

picture 11

7. Open the charcoal color selection, you can choose a total of 10 colors C0~C8. in pic 12.

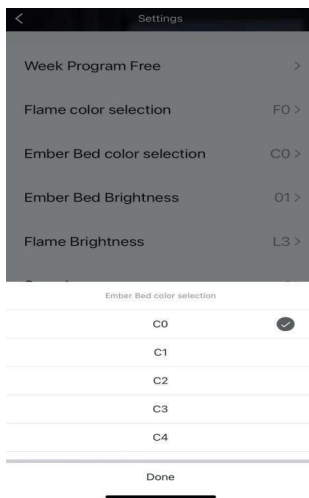

picture 12

## INFORMATION REQUIREMENTS

Model: CHE-720

Model identifier(s):		CHE-720				
Item	Symbol	Value	Unit		Item	Unit
Heat output					Type of heat input, for electric storage local space heaters only (select one)	
Nominal heat output	P <sub>nom</sub>	1.8	kW		manual heat charge control, with integrated thermostat	[no]
Minimum heat output (indicative)	P <sub>min</sub>	0.9	kW		manual heat charge control with room and/or outdoor temperature feedback	[no]
Maximum continuous heat output	P <sub>max,c</sub>	1.8	kW		electronic heat charge control with room and/or outdoor temperature feedback	[no]
<b>Auxiliary electricity consumption</b>					fan assisted heat output	[no]
At nominal heat output	el <sub>max</sub>	0.000	kW		<b>Type of heat output/room temperature control (select one)</b>	
At minimum heat output	el <sub>min</sub>	0.000	kW		single stage heat output and no room temperature control	[no]
In standby mode	el <sub>SB</sub>	0.00086	kW		Two or more manual stages, no room temperature control	[no]
					with mechanic thermostat room temperature control	[no]
					with electronic room temperature control	[no]
					electronic room temperature control plus day timer	[no]
					electronic room temperature control plus week timer	[yes]
					<b>Other control options (multiple selections possible)</b>	
					room temperature control, with presence detection	[no]
					room temperature control, with open window detection	[no]
					with distance control option	[yes]
					with adaptive start control	[no]
					with working time limitation	[yes]
					with black bulb sensor	[no]
Contact details	<b>CLIMACITY S.L.</b> C. Torrox, 2 - 5 · 28041 Madrid (ESPAÑA) tel. +34 91 392 05 09					

## CLEANING AND MAINTENANCE

- Turn heater OFF and unplug from electrical outlet before any cleaning or maintenance is performed. Wait at least 10 minutes to allow all components to cool properly.
- Use a vacuum or duster to keep heater and vent area clean from dust and dirt.
- The exterior of the fireplace should be cleaned with a damp cloth or duster.
- Do not use abrasive cleaners or liquid sprays.

### WARNINGS AND CAUTIONS

To avoid electrical shock not open the back panel of the insert unless the Power has been turned off. And the insert has been unplugged.

Any electrical repairs to this electric fireplace. Should only be Performed by a qualified technician.

Any electrical wiring repairs should only be performed by a qualified Technician. And also must comply with local buildings codes.

Discontinue use of this electric fireplace if any of the follow has Occurred: Water damage. If insert has been or dented. If power cord has Become broken. If power cord becomes hot to touch, if unit smokes or Smells like smoke.

### NOTE

When the heat functions is used for the first time. A slight odor may be Present. This is normal and should be occur again unless heater is not used For extended periods of time and dust is allowed to accumulate on heater Element.

### Safety Cut-Off

- This appliance is fitted with a safety cut-off which will operate if the fire overheats (e.g. due to blocked air vents) .For safety reasons, the fire will NOT automatically reset.
- To reset the appliance, disconnect the appliance from the mains supply for at least 15 minutes. Reconnect the supply to the mains and switch on the appliance.

### Troubleshooting

Symptom	Solution
No operation/no fan	Check fuse by replacement Check for safety cut-off operation
No fire effect light	Check the LED light with technician

## WARRANTY

The benefits conferred by this warranty are in addition to all implied warranties, other rights and remedies in respect of the product which the consumer has under the Trade Practices Act and similar State and Territory Laws. The original purchaser of this product is provided with the follow warranty, subject to the following conditions. This product is warranted from faulty, the product will need to be returned to the retailer where it was purchased to be replaced free of charge or a refund issued. In order to obtain an exchange or a refund, proof of purchase must be presented to the retailer.

### WARRANTY CONDITIONS

- This warranty is only valid for appliances used according to the manufacturer's instructions.
- This appliance must not be modified or changed in any way.
- Connection must be to the voltage requirements as specified in the rating label located on the products.
- The manufacturer does not accept liability for any direct or consequential damage, loss or other expense arising from misuse or incorrect installation and operation of the appliance.
- Warranty will only be given where proof of purchase is provided, e.g. original invoice.

### INFORMATION FOR CORRECT DISPOSAL OF THE PRODUCT IN ACCORDANCE WITH EUROPEAN DIRECTIVE 2006/66/EC

This product contains batteries. At the end of their useful life, batteries must not be disposed of with unsorted waste. They must be delivered to appropriate separated waste disposal plants or to dealers that provide a similar service. Proper disposal of this waste prevents potentially negative consequences for the environment and human health.

### INFORMATION FOR THE CORRECT DISPOSAL OF THE PRODUCT IN ACCORDANCE WITH EUROPEAN DIRECTIVE 2012/19/EU



This appliance may not be discarded with household or commercial waste. The crossed-out waste bin symbol is displayed on all products to remind you of the need to dispose of the product correctly at the end of its life. Old appliances must be collected separately in order to optimize the recovery and recycling of the materials they contain and reduce the impact on human health and the environment.

The appliance must be delivered to household waste recycling centres or returned to the retailer when you purchase a new equivalent appliance. For information about your nearest designated collection point, contact your local authority, your household waste disposal service, or the shop where you purchased this appliance.

**Lisez ces instructions attentivement avant l'utilisation, et conservez-les pour de futures consultations.**

## INFORMATIONS TECHNIQUES

Modèle:	CHE-720	Alimentation:	220-240 V / 50-60 Hz
Puissance:	900 - 1800 W	Dimension:	44x34,5x74,5 cm

## PRÉCAUTIONS DE SÉCURITÉ

- ◆ Il convient de maintenir à distance de cet appareil les enfants de moins de 3 ans, à moins qu'ils ne soient sous une surveillance continue.
- ◆ Les enfants âgés entre 3 ans et 8 ans doivent uniquement mettre l'appareil en marche ou à l'arrêt, à condition que ce dernier ait été placé ou installé dans une position normale prévue et que ces enfants disposent d'une surveillance ou aient reçu des instructions quant à l'utilisation de l'appareil en toute sécurité et en comprennent bien les dangers potentiels. Les enfants âgés entre 3 ans et 8 ans ne doivent ni brancher, ni régler, ni nettoyer l'appareil, et ni réaliser l'entretien de l'utilisateur.
- ◆ Cet appareil peut être utilisé par des enfants âgés d'au moins 8 ans et par des personnes ayant des capacités physiques, sensorielles ou mentales réduites ou dénuées d'expérience ou de connaissance, s'ils (si elles) sont correctement surveillé(e) s ou si des instructions relatives à l'utilisation de l'appareil en toute sécurité leur ont été données et si les risques encourus ont été appréhendés. Les enfants ne doivent pas jouer avec l'appareil. Le nettoyage et l'entretien par l'utilisateur ne doivent pas être effectués par des enfants sans surveillance.

- ◆ Assurez-vous que la tension d'alimentation correspond à celle indiquée sur la plaque signalétique.
- ◆ N'utilisez pas l'appareil si la prise ou le câble d'alimentation est endommagé.
- ◆ Ne désassemblez ou ne modifiez pas l'appareil, et n'essayez pas de le réparer vous-même.
- ◆ Pour éviter tout risque d'électrocution, il ne faut pas immerger l'appareil, le cordon électrique ou la prise; ni les humidifier. Il ne faut pas toucher le rafraîchisseur avec des mains humides ou pieds nus.
- ◆ Garder l'appareil et le cordon d'alimentation à l'écart de la chaleur et des objets tranchants, afin de ne pas les endommager.
- ◆ Si le câble d'alimentation est endommagé, il doit être remplacé par le fabricant, son service après-vente ou des personnes de qualification similaire afin d'éviter un danger.
- ◆ Pour éviter tout risque de chocs électriques, assurez-vous que l'appareil est débranché de la prise de courant avant l'entretien ou le nettoyage.
- ◆ Pour débrancher l'appareil, arrêter l'appareil, puis retirez la fiche de la prise. Ne tirez pas sur le cordon pour débrancher la fiche.
- ◆ Ne pas l'utiliser dans des zones d'utilisation ou de remisage d'essence, de peinture ou d'autres liquides inflammables.
- ◆ Usage domestique et intérieur uniquement.
- ◆ Il faut toujours installer l'appareil sur une surface sèche et plane.
- ◆ Pour éviter tout risque d'incendie ne pas bloquer les entrées ou sorties d'air de quelque façon que ce soit.
- ◆ Ne pas insérer d'objets étrangers ni laisser pénétrer de tels objets dans les entrées ou sorties d'air car cela pourrait provoquer un choc électrique, un incendie ou des dommages à l'appareil.
- ◆ Ne laissez pas l'appareil sans surveillance lorsqu'il est utilisé.
- ◆ Ne placez pas l'appareil sur le tapis, ne placez pas le câble sous les tapis. Pour éviter qu'il ne se coince ou qu'il ne soit endommagé, faites passer le cordon où il y a peu de circulation.
- ◆ N'utilisez pas l'appareil dans les environs immédiats d'une baignoire, d'une douche ou d'une piscine.
- ◆ Ne branchez pas d'autres appareils sur la même prise de courant.
- ◆ Utilisez le ventilateur à l'écart des températures élevées, de l'humidité élevée, des huiles acides et alcalines, des insecticides, des rideaux et d'autres articles qui sont faciles à aspirer.
- ◆ N'utilisez pas l'appareil à proximité de cuisinières à gaz ou de flammes nues en général.
- ◆ N'utilisez pas l'appareil à proximité de rideaux ou de textiles.
- ◆ Ne couvrez pas l'appareil pendant son fonctionnement.
- ◆ Ne vous exposez pas pendant une longue période au flux d'air généré par l'appareil car il peut nuire à la santé.

## FR POUR LES APPAREILS ÉQUIPÉS D'UN CHAUFFAGE :

- ◆ Risque de brûlures. Éteignez l'appareil et laissez-le refroidir avant de procéder à l'entretien. Pour débrancher l'appareil, tournez les boutons en position d'arrêt et débranchez-le de la prise de courant.
- ◆ Les jeunes enfants doivent être surveillés de près lorsqu'ils se trouvent dans la même pièce que l'appareil.
- ◆ Les jeunes enfants et d'autres personnes peuvent être brûlés par un contact accidentel. Il est recommandé d'installer une barrière physique s'il y a des personnes à risque dans la maison. Pour restreindre l'accès à un appareil ou à une cuisinière, installez une barrière de sécurité réglable afin d'empêcher les jeunes enfants et les autres personnes à risque d'entrer dans la pièce et de s'approcher des surfaces chaudes.
- ◆ Ne placez pas de vêtements ou d'autres matériaux inflammables sur ou à proximité de l'appareil.
- ◆ En raison des températures élevées, l'appareil doit être placé à l'écart de la circulation, des meubles et des rideaux.
- ◆ Assurez-vous d'avoir intégré des mesures de sécurité adéquates pour protéger les bébés et les enfants en bas âge de tout contact avec les surfaces chaudes.
- ◆ Même après avoir éteint l'appareil, le verre et/ou l'écran restent chauds pendant une longue période.
- ◆ Consultez votre revendeur local de produits spécialisés dans les cheminées pour obtenir des écrans de sécurité et des protections de cheminée afin de protéger les enfants des surfaces chaudes. Ces écrans et protections doivent être fixés au sol.
- ◆ Veillez à ce que les distances par rapport aux matériaux combustibles soient respectées lorsque vous construisez une ou plusieurs étagères au-dessus de l'appareil.
- ◆ Les températures élevées sur le mur ou dans l'air au-dessus de l'appareil peuvent faire fondre, décolorer ou endommager les décorations, le téléviseur ou d'autres composants électroniques.

### DIMENSIONS

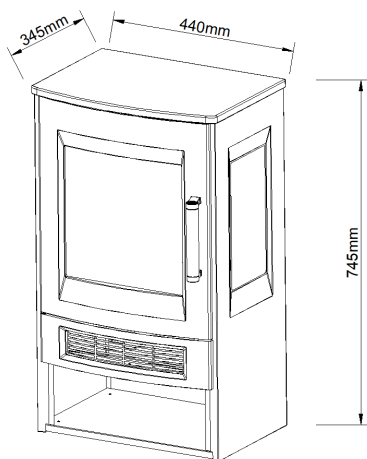

## FONCTIONNEMENT

Branchez le cordon d'alimentation dans une prise de 220/240 Vs, 15 ampères. Assurez-vous que la prise est en bon état et que la fiche n'est pas desserrée. Ne dépassez JAMAIS l'intensité maximale du circuit. NE branchez PAS d'autres appareils sur le même circuit.





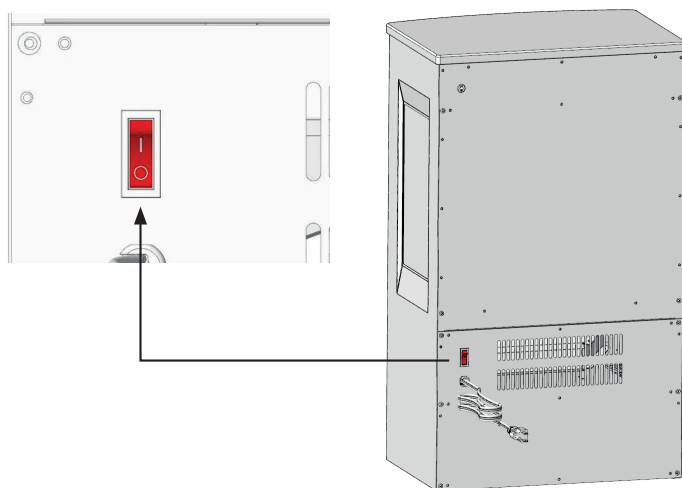

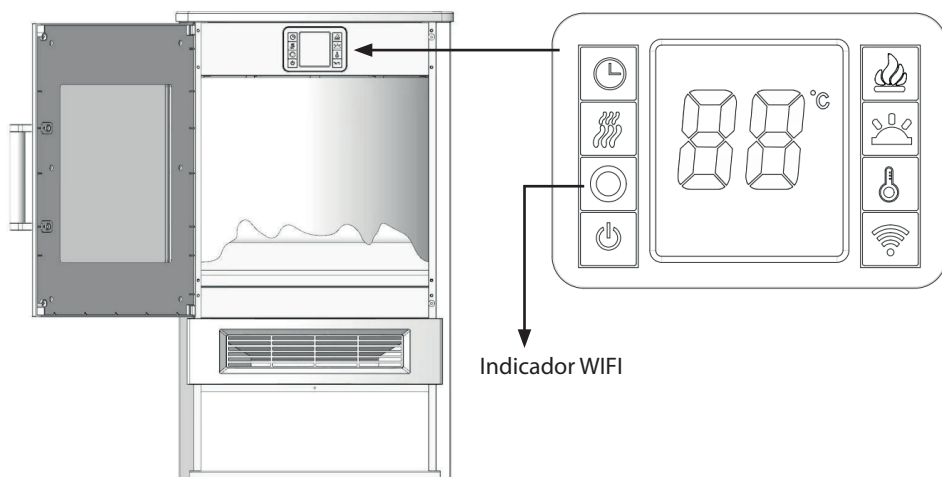

### UTILISER LES ÉTAPES

- Allumez l'interrupteur situé à l'arrière du produit.



- Ouvrez la porte et voyez le panneau de contrôle.



	ON/OFF	Allumer et éteindre l'appareil.
	Couleur flamme	Contrôles Enregistrement Changement de flamme 6 couleurs : ( F0-F1-F2-F3-F4-F5-F6-F7-F8) Atténuation de la flamme 0 à 8 F0 pour désactiver l'effet de flamme F8 est le fichier de la boucle de couleur
	EmberColor Bed	Contrôler le changement de lit de la braise. 9couleurs : ( C0-C1-C2-C3-C3-C4-C5-C6-C7-C8) La flamme varie de 0 à 9. C0 est d'éteindre efficacement la flamme. C8 est le fichier de la boucle de couleur
	Chauffage	Contrôle le chauffage Appuyer sur le bouton pour allumer le chauffage (OF) : sans chauffage ni ventilateur. (H1) : le chauffage souffle de l'air chaud (900 W) (H2) : le chauffage souffle de l'air chaud (1800W)
	Minuterie	Contrôle la minuterie. 8 réglages : (1h, 2h, 3h, 4h, 5h, 6h, 7h, 8h) Appuyez sur le bouton jusqu'à ce que le réglage souhaité soit atteint.
	Température ajustée	Contrôle la température. 15°C(62° F)~35°C(95° F).
	Redémarrage du WIFI	Appuyez sur la touche et maintenez-la enfoncée pendant 3 secondes pour réinitialiser le WIFI.
	Ember Bed Shine	Contrôle la luminosité du lit Ember. 5 Réglages :(-5,-4,-3,-2,-1) La flamme diminue de 5 à -1. 5 est le réglage le plus lumineux (en mode lit de carbone C0, la luminosité de la lumière est la plus forte par défaut).
	Lueur de flamme	Contrôle la luminosité de la flamme. 5 Réglages :( L5-L4-L3-L2-L1) La flamme est atténuée de L5 à L1. L5 est le réglage le plus lumineux (en mode flamme F0, la luminosité de la lumière est maximale par défaut).

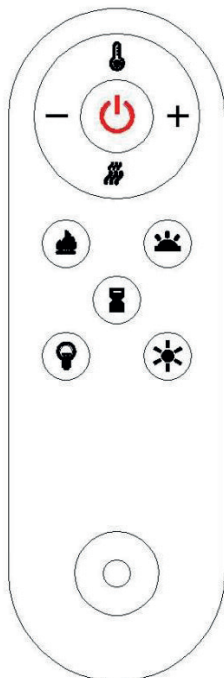

- Le produit est équipé d'un dispositif anti-basculement, l'inclinaison de 45 degrés dans n'importe quelle direction entraînera l'arrêt de l'appareil et l'impossibilité d'utiliser la chaleur.
- Le produit est doté d'une fonction de détection de fenêtre. Si la température ambiante baisse de 5°C dans les 10 minutes d'utilisation, l'alimentation électrique est coupée.

## CONNEXION WIFI

1. Utilisez votre téléphone pour scanner le code QR ci-dessous ou recherchez "Tuya Smart" dans Application on market pour télécharger et installer l'application.
2. Sélectionnez le code de votre pays, entrez votre numéro de téléphone mobile et appuyez sur "Obtenir" pour recevoir un message contenant le code de vérification.
3. Saisissez le code de vérification qui apparaît dans le message et cliquez sur "Se connecter" pour accéder à l'application.
4. Allumez le produit et assurez-vous que vous êtes dans un environnement avec une couverture WIFI. Le voyant WIFI clignote rapidement. Si le voyant ne clignote pas rapidement, appuyez sur le bouton " " pendant 5 secondes, puis accédez à l'application et appuyez sur "Ajouter un appareil" en bas, comme indiqué sur l'image 1.

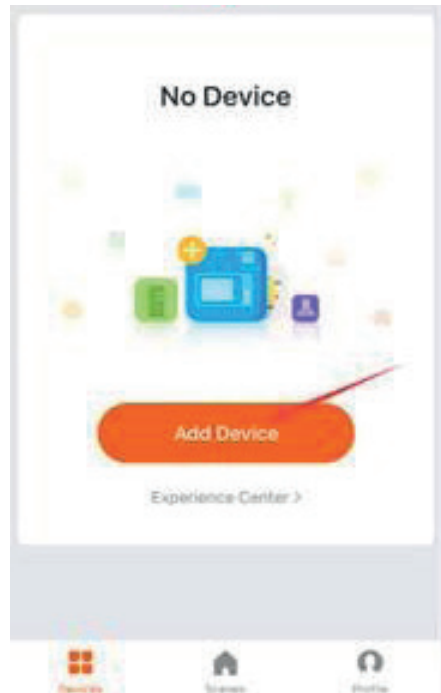

image 1

- A. Sélectionnez "Heater", comme indiqué sur l'image 2.
- B. Appuyez sur le bouton "Confirmer le clignotement rapide de l'indicateur" lorsque le voyant lumineux de l'appareil clignote rapidement, comme indiqué sur l'image 3.
- C. Entrez le mot de passe WIFI et confirmez, comme indiqué sur l'image 4.
- D. Attendez que l'application se connecte à l'appareil jusqu'à ce qu'elle se connecte avec succès, comme le montre l'image 5.

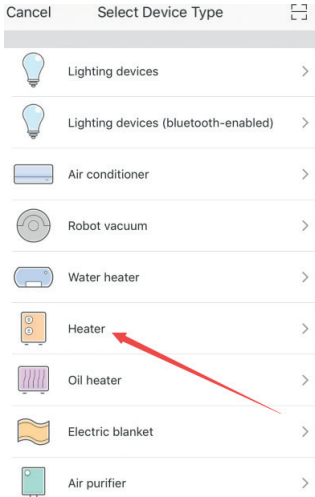

image 2

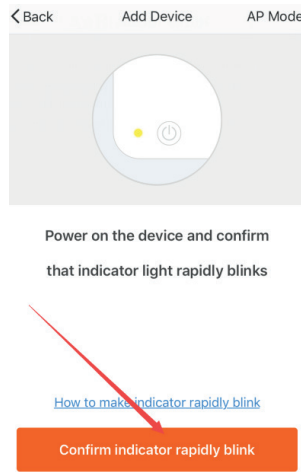

image 3

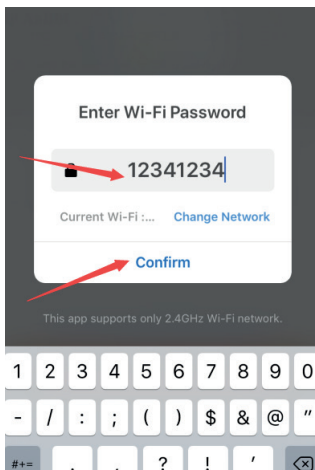

image 4

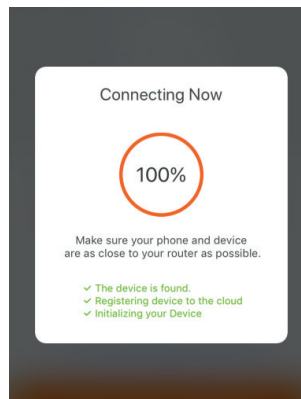

image 5

1. Vous pouvez utiliser l'appareil par mobile dans un environnement WIFI ou 4G LTE, entrer dans l'interface principale de l'appareil et vous verrez l'alimentation, le mode, la minuterie et les paramètres comme le montre l'image 6.
2. Appuyez sur le bouton d'alimentation, et vous pouvez utiliser votre chauffage dans l'APP. Activez le mode, et vous pouvez choisir la température appropriée, comme le montre l'image 7.
3. Appuyez sur la minuterie, vous pouvez choisir entre 1 et 8 heures, comme indiqué sur l'image 8.

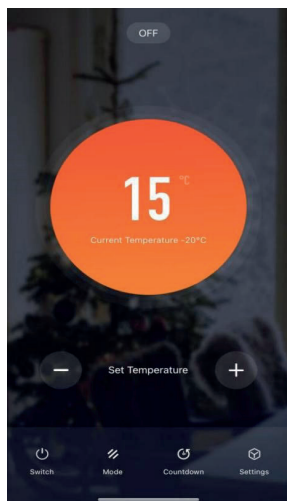

image 6

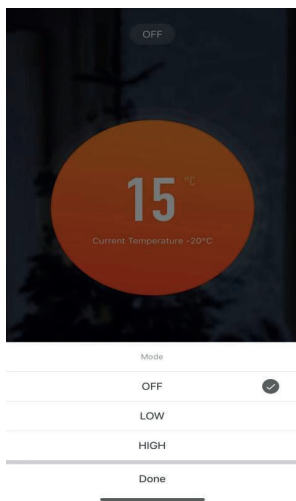

photo 7

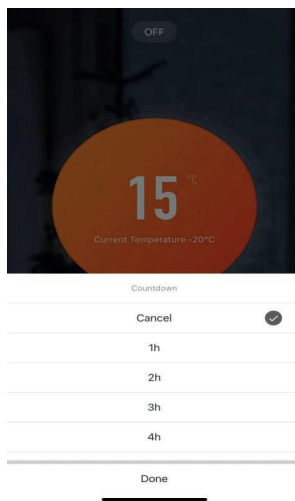

image 8

4. Appuyez sur le bouton de réglage pour accéder à "Plan hebdomadaire", "Réglage de la couleur de la flamme", "Réglage de la couleur du charbon", "Luminosité du lit de braises", "Luminosité de la flamme" et "Réglage de la vitesse", comme indiqué sur l'image 9.
5. En entrant dans le programme hebdomadaire, vous pouvez choisir la température appropriée pour 24 heures de n'importe quel jour de la semaine, comme le montre l'image 10.
6. Ouvrez la sélection de la couleur de la flamme, vous pouvez choisir un total de 7 couleurs F0~F8. dans l'image 11.

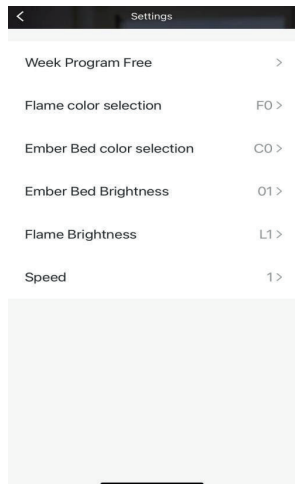

image 9

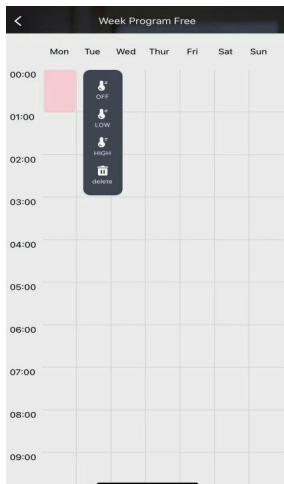

image 10

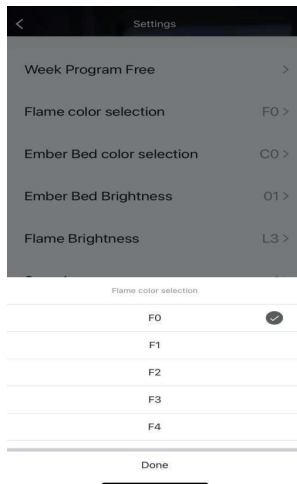

image 11

7. Ouvrez la sélection de la couleur du charbon de bois, vous pouvez choisir un total de 10 couleurs C0~C8. dans l'image 12.

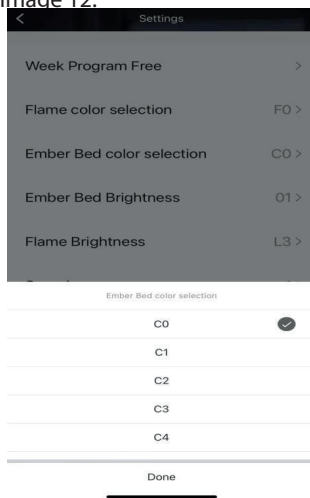

image 12

## EXIGENCES D'INFORMATIONS

Modèle: CHE-720

Référence(s) du modèle:		CHE-720			
Caractéristique	Symbole	Valeur	Unité	Caractéristique	Unité
Puissance thermique				Type d'apport de chaleur, pour les dispositifs de chauffage décentralisés électriques à accumulation uniquement (sélectionner un seul type)	
Puissance thermique nominale	Pnom	1.8	kW	contrôle thermique manuel de la charge avec thermostat intégré	[non]
Puissance thermique minimale (indicative)	Pmin	0.9	kW	contrôle thermique manuel de la charge avec réception d'informations sur la température de la pièce et/ou extérieure	[non]
Puissance thermique maximale continue	Pmax,c	1.8	kW	contrôle thermique électronique de la charge avec réception d'informations sur la température de la pièce et/ou extérieure	[non]
<b>Consommation d'électricité auxiliaire</b>				puissance thermique réglable par ventilateur	
À la puissance thermique nominale	elmax	0.000	kW	<b>Type de contrôle de la puissance thermique/de la température de la pièce (sélectionner un seul type)</b>	
À la puissance thermique minimale	elmin	0.000	kW	contrôle de la puissance thermique à un palier, pas de contrôle de la température de la pièce	[non]
En mode veille	elSB	0.00086	kW	contrôle à deux ou plusieurs paliers manuels, pas de contrôle de la température de la pièce	[non]
				contrôle de la température de la pièce avec thermostat mécanique	[non]
				contrôle électronique de la température de la pièce	[non]
				contrôle électronique de la température de la pièce et programmeur journalier	[non]
				contrôle électronique de la température de la pièce et programmeur hebdomadaire	[oui]
				<b>Autres options de contrôle (sélectionner une ou plusieurs options)</b>	
				contrôle de la température de la pièce, avec détecteur de présence	[non]
				contrôle de la température de la pièce, avec détecteur de fenêtre ouverte	[non]
				option contrôle à distance	[oui]
				contrôle adaptatif de l'activation	[non]
				limitation de la durée d'activation	[oui]
				capteur à globe noir	[non]
Coordonnées de contact	<b>CLIMACITY S.L.</b> C. Torrox, 2 - 5 · 28041 Madrid (ESPAÑA) tel. +34 91 392 05 09				

## NETTOYAGE ET ENTRETIEN

- Éteignez le cuiseur et débranchez-le de la prise de courant avant d'effectuer toute opération de nettoyage ou d'entretien. Attendez au moins 10 minutes pour que tous les composants refroidissent correctement.
- Utilisez un aspirateur ou un dépoussiéreur pour maintenir le poêle et la zone de ventilation exempts de poussière et de saleté.
- L'extérieur de la cheminée doit être nettoyé à l'aide d'un chiffon humide ou d'un plumeau.
- Ne pas utiliser de nettoyeurs abrasifs ou de sprays liquides.

### AVERTISSEMENTS ET PRÉCAUTIONS

Pour éviter tout risque d'électrocution, n'ouvrez pas le panneau arrière de l'appareil si celui-ci n'est pas éteint, et que l'insert n'ait été débranché.

Toute réparation électrique de cette cheminée électrique. Elle ne doit être effectuée que par un technicien qualifié.

Toute réparation du câblage électrique ne doit être effectuée que par un technicien qualifié. Elle doit également être conforme aux codes de construction locaux.

Cessez d'utiliser ce foyer électrique si l'une des situations suivantes s'est produite : Dommages causés par l'eau. Si l'insert a été bosselé. Le cordon d'alimentation s'est rompu. Si le cordon d'alimentation devient chaud au toucher, si l'appareil fume ou sent la fumée.

### NOTE

Lors de la première utilisation des fonctions de chauffage. Une légère odeur peut se dégager. Ce phénomène est normal et ne devrait pas se reproduire, sauf si le chauffage n'est pas utilisé pendant de longues périodes et que de la poussière s'accumule sur l'élément chauffant.

### Arrêt de sécurité

- Cet appareil est équipé d'un dispositif de sécurité qui se déclenche en cas de surchauffe du feu (par exemple, en cas d'obstruction des orifices d'aération). Pour des raisons de sécurité, le feu n'est PAS réinitialisé automatiquement.
- Pour réinitialiser l'appareil, débranchez-le pendant au moins 15 minutes. Rebranchez l'alimentation électrique et mettez l'appareil en marche.

### Dépannage

Symptôme	Solution
Non opérationnel/pas de ventilateur	Vérifier le remplacement du fusible Vérifier le fonctionnement du coupe-circuit de sécurité
Pas de lumière à effet de flamme	Vérifier le voyant LED avec le technicien

## GARANTIE

Les conditions présentes dans cette garantie s'ajoutent à toutes les garanties implicites, aux autres droits et aux ressources en rapport avec le produit dont le consommateur bénéficie grâce à la Loi sur les Pratiques du Commerce et les lois similaires de l'Etat et des territoires. L'acheteur d'origine de ce produit de décoration électrique possède les garanties suivantes, soumises aux conditions suivantes. Ce produit est garanti en cas de défaut de fabrication, le produit devra être rendu au magasin où il a été acheté pour être remplacé de manière gratuite ou contre remboursement du montant d'achat. Afin de pouvoir l'échanger ou d'être remboursé, il est nécessaire de présenter une preuve d'achat au vendeur.

### CONDITIONS DE GARANTIE

- Cette garantie n'est valable que pour les appareils utilisés suivant les instructions du fabricant.
- Cet appareil ne doit pas être modifié ou démonté.
- Le branchement doit s'adapter aux conditions requises de voltage spécifiées sur l'étiquette des caractéristiques.
- Le fabricant ne sera pas tenu responsable des dommages directs ou indirects provoqués par une utilisation inappropriée, une installation incorrecte ou le démontage de l'appareil.
- La garantie sera valable uniquement si l'acheteur fournit une preuve d'achat, par exemple, l'original d'une facture.

### INFORMATION SUR LA MISE AU REBUT CORRECTE DES PILES SELON LA DIRECTIVE EUROPÉENNE 2006/66/EC

Ce produit contient des piles. À la fin de leur vie utile, les piles ne doivent pas être éliminées avec les déchets ménagers. Ils doivent être déposés dans les collecteurs disposés à cet effet ou auprès d'un revendeur qui fournit ce service. Une gestion appropriée de ces déchets permet d'éviter des conséquences potentiellement négatives pour l'environnement et la santé humaine.

### INFORMATION POUR L'ÉLIMINATION CORRECTE DU PRODUIT CONFORMÉMENT À LA DIRECTIVE EUROPÉENNE 2012/19/UE



Cet appareil ne doit pas être jeté avec les déchets ménagers. Le symbole de la "poubelle barrée" est apposé sur tous les produits pour rappeler les obligations de la collecte séparée. Les appareils usagés doivent être collectés séparément afin d'optimiser le taux de récupération et le recyclage des matériaux qui les composent, et réduire l'impact sur la santé humaine et l'environnement.

L'appareil doit être déposé dans les centres de tri sélectif municipaux ou chez les revendeurs au moment de l'achat d'un nouvel appareil de type équivalent. Pour plus d'informations sur votre point de collecte le plus proche, veuillez contacter votre autorité locale, le service d'évacuation des ordures ménagères ou le magasin dans lequel vous avez acheté le produit.

**É favor ler atentamente o manual antes de utilizar o aparelho. Guardar estas instruções.**

## ESPECIFICAÇÕES TÉCNICAS

Modelo:	CHE-720	Alimentação:	220-240 V / 50-60 Hz
Potência:	900 - 1800 W	Medidas:	44x34,5x74,5 cm

## ADVERTÊNCIAS DE SEGURANÇA

- ◆ Crianças com menos de 3 anos devem ser mantidas afastadas, a menos que sejam continuamente supervisionadas.
- ◆ Crianças com idades entre 3 e 8 anos só devem ligar/desligar o aparelho desde que ele tenha sido colocado ou instalado na sua posição normal de utilização e que lhes tenha sido dada supervisão ou instruções relativas à utilização do aparelho de forma segura e compreendem os perigos envolvidos. Crianças com idades entre 3 e 8 anos não devem ligar, regular e limpar o aparelho ou realizar a manutenção.
- ◆ Este aparelho pode ser utilizado por crianças a partir de 8 anos e acima e por pessoas com capacidades físicas, sensoriais ou mentais reduzidas ou falta de experiência e conhecimento se lhes tiver sido dada supervisão ou instruções relativas à utilização do aparelho de forma segura e compreendem os perigos envolvidos. As crianças não devem brincar com o aparelho. A limpeza e manutenção não devem ser efectuadas por crianças sem supervisão.
- ◆ Verifique a tensão de alimentação; ela deve ser a mesma da especificação na placa de identificação.

- ◆ Não utilize o aparelho se o cabo de alimentação ou outras partes importantes estiverem danificados.
- ◆ Não tente desmontar o produto, repará-lo ou alterá-lo.
- ◆ Para reduzir o risco de choque eléctrico, não coloque nem mergulhe o aparelho na água ou qualquer outro líquido. Não toque o aparelho com as mãos molhadas ou os pés descalços.
- ◆ Mantenha o aparelho e cabo afastado de calor, objetos pontiagudos ou qualquer outra coisa que possa causar danos no aparelho.
- ◆ Se o cabo de alimentação do aparelho estiver danificado, deve ser substituído pelo fabricante, pelo seu serviço pós-venda ou por pessoas com qualificação semelhante a fim de evitar perigos.
- ◆ Certifique-se de que o aparelho está desligado antes de conectar-se à fonte de alimentação.
- ◆ Para evitar o risco de choque eléctrico, desligue o aparelho antes de limpar, mover ou limpar.
- ◆ Desligue quando não estiver em uso. Para desligar o aparelho, desligue o interruptor principal e, em seguida, retire a ficha da tomada. Não puxe o cabo para desconectar a ficha.
- ◆ Não opere em áreas onde a gasolina, a tinta ou outros líquidos inflamáveis são usados ou armazenados.
- ◆ Apenas para utilização doméstica e em interiores.
- ◆ O aparelho sempre deve ser instalado em uma superfície plana e seca.
- ◆ Para evitar um possível incêndio, não obstrua as entradas de ar ou as saídas de ar.
- ◆ Não inserir ou permitir que objectos estranhos para entrar em qualquer abertura de ventilação, uma vez que pode causar um choque eléctrico, fogo ou danos no dispositivo.
- ◆ Não deixe este aparelho sem vigilância quando estiver em uso.
- ◆ Não coloque o aparelho em um tapete, não coloque o cabo sob um tapete. Mantenha o cabo longe de áreas de tráfego para evitar tropeçar.
- ◆ Não utilize este aparelho perto de banheiras, chuveiros ou piscinas.
- ◆ Não utilizar compartilhando a tomada com outros aparelhos.
- ◆ Use o ventilador longe de altas temperaturas, alta umidade, óleo ácido e alcalino, inseticida, cortinas e outros artigos fáceis de serem sugados.
- ◆ Não use o dispositivo perto de fogões a gás ou chamas abertas em geral.
- ◆ Não utilize o dispositivo perto de cortinas ou têxteis.
- ◆ Não cubra o dispositivo durante o funcionamento.
- ◆ Não se exponha por um longo período ao fluxo de ar gerado pelo dispositivo porque pode causar danos à saúde.

**PARA OS APARELHOS EQUIPADOS COM UM AQUECEDOR:**

- ◆ Risco de queimaduras. Desligue o aparelho e deixe-o arrefecer antes de proceder à sua manutenção. Para desligar o aparelho, coloque os botões na posição de desligado e retire a ficha da tomada de corrente.
- ◆ As crianças pequenas devem ser cuidadosamente vigiadas quando se encontram na mesma divisão que o aparelho.
- ◆ As crianças pequenas e outras pessoas podem sofrer queimaduras por contacto accidental. Recomenda-se a instalação de uma barreira física se houver pessoas em risco em casa. Para restringir o acesso a um aparelho ou fogão, instale uma porta de segurança ajustável para manter as crianças pequenas e outras pessoas em risco fora da divisão e afastadas das superfícies quentes.
- ◆ Não colocar roupa ou outros materiais inflamáveis em cima ou perto do aparelho.
- ◆ Devido às altas temperaturas, o aparelho deve ser colocado longe do trânsito e afastado de móveis e cortinas.
- ◆ Certifique-se de que incorporou medidas de segurança adequadas para proteger os bebés/crianças de tocarem em superfícies quentes.
- ◆ Mesmo depois de desligar o aparelho, o vidro e/ou o ecrã permanecerão quentes durante um longo período de tempo.
- ◆ Consulte o seu revendedor local de produtos especializados para lareiras para obter telas de segurança e protecções da lareira para proteger as crianças das superfícies quentes. Estas telas e protecções devem ser fixadas ao chão.
- ◆ Assegure-se de que as distâncias em relação aos combustíveis são mantidas quando construir uma prateleira ou prateleiras por cima do aparelho.
- ◆ Temperaturas elevadas na parede ou no ar por cima do aparelho podem derreter, descolorir ou danificar decorações, o televisor ou outros componentes electrónicos.

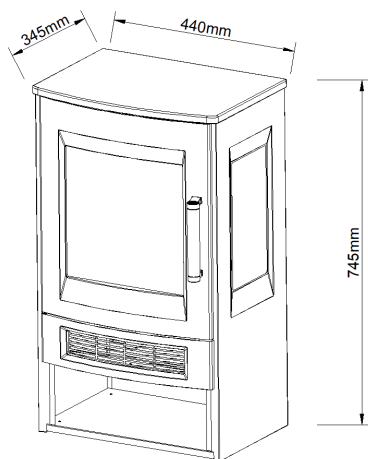
**DIMENSÕES**

## FUNCIONAMENTO

Ligue o cabo de alimentação a uma tomada de 220/240 Vs e 15 amperes. Certifique-se de que a tomada está em boas condições e que a ficha não está solta. NUNCA exceda a amperagem máxima do circuito.





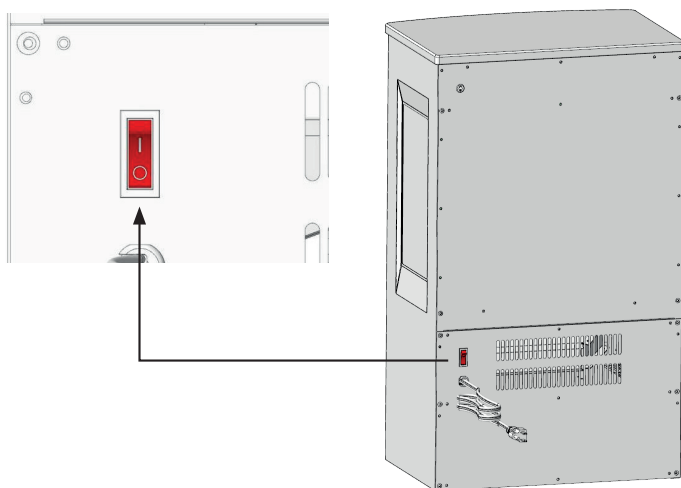

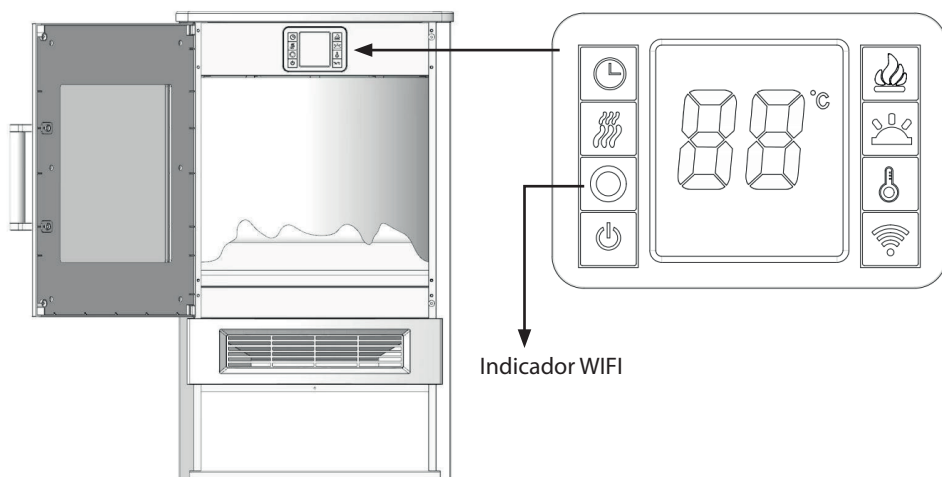

### UTILIZAR OS PASSOS

- Ligar o interruptor na parte de trás do produto.



- Abra a porta e veja o painel de controlo.



	LIGADO/ DESLIGADO	Ligar e desligar o dispositivo.
	Cor da chama	Controlos Registo Mudança de chama 6 cores: ( F0-F1-F2-F3-F4-F5-F6-F7-F8) Atenuação da chama 0 a 8 F0 é para desativar o efeito de chama F8 é o ficheiro do ciclo de cor
	Cama EmberColor	Controlar a mudança de cama do Ember. 9cores: ( C0-C1-C2-C3-C3-C4-C5-C6- C7-C8) A chama diminui de 0 a 9. C0 é para extinguir a chama effi C8 é o ficheiro do loop de cor
	Aquecedor	Controla o aquecedor Premir o botão para ligar o aquecedor (OF): sem aquecedor e ventilador. (H1): o aquecedor sopra ar quente (900 W) (H2): o aquecedor sopra ar quente (1800W)
	Temporizador	Controla o temporizador. 8 definições: (1h, 2h, 3h, 4h, 5h, 6h, 7h, 8h) Prima o botão até atingir a definição pretendida.
	Temperatura ajustada	Controla a temperatura. 15°C(62° F)~35°C(95° F).
	Reinicialização do WIFI	Premir e manter premido durante 3 segundos para repor o WIFI
	Brilho da cama Ember	Controla o brilho do Ember Bed. 5 Definições:(-5,-4,-3,-2,-1) A chama diminui de 5 a -1. 5 é a definição mais brilhante (no modo de cama de carbono C0, a luminosidade da luz é a mais brilhante por defeito).
	Brilho da chama	Controla a luminosidade da chama. 5 Definições: (L5-L4-L3-L2-L1) A chama é regulada de L5 a L1. L5 é a definição mais brilhante (no modo de chama F0, a luminosidade da luz é máxima por defeito).

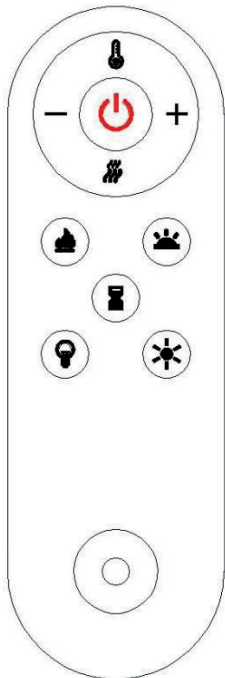

- Produto com dispositivo anti-tombamento, a inclinação para qualquer direção a 45 graus desliga-se e não pode utilizar calor.
- O produto tem uma função de deteção de janela. Se a temperatura ambiente descer 5C° nos 10 minutos seguintes à utilização, a alimentação eléctrica será cortada.

## LIGAÇÃO WIFI

1. Utilize o seu telemóvel para ler o código QR abaixo ou procure por “Tuya Smart” em Application on market para descarregar e instalar a aplicação.
2. Seleccione o código do seu país, introduza o seu número de telemóvel e prima “Obter” para receber uma mensagem com o código de verificação.
3. Introduza o código de verificação que aparece na mensagem e clique em “Iniciar sessão” para aceder à aplicação.
4. Ligue o produto e certifique-se de que se encontra num ambiente com cobertura WIFI. A luz indicadora WIFI piscará rapidamente. Se a luz indicadora não piscar rapidamente, prima o botão  durante 5 segundos e, em seguida, aceda à aplicação e prima “Adicionar dispositivo” na parte inferior, como mostra a figura 1.



imagem 1

- A. Seleccione "Heater" (Aquecedor), como mostra a figura 2.
- B. Premir o botão "Confirmar indicador de intermitência rápida" quando a luz indicadora do aparelho piscar rapidamente, como mostra a figura 3.
- C. Introduzir a palavra-passe WIFI e confirmar, como mostra a figura 4.
- D. Aguarde que a aplicação se ligue ao dispositivo até que a ligação seja bem sucedida, como mostra a figura 5.



**imagem 2**

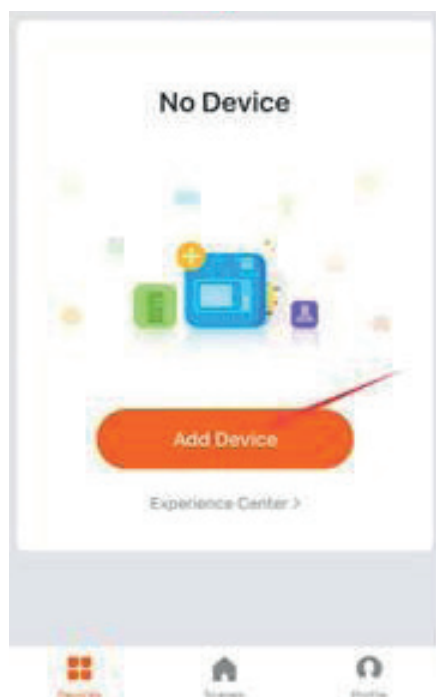
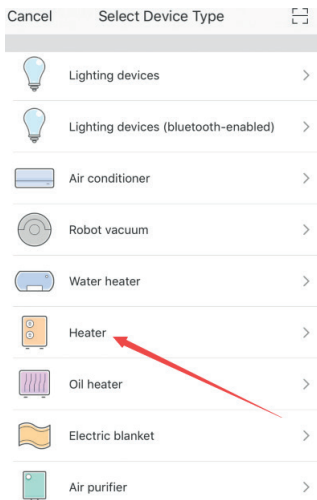
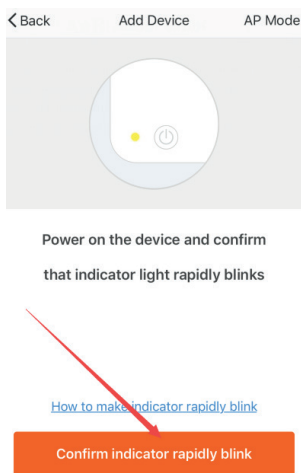

**imagem 3**

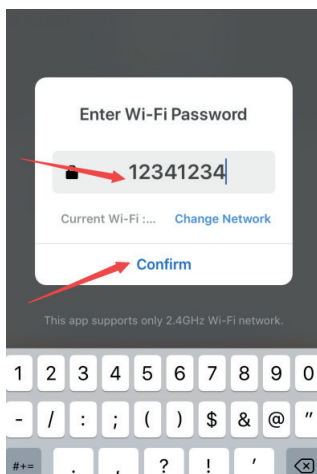

**imagem 4**

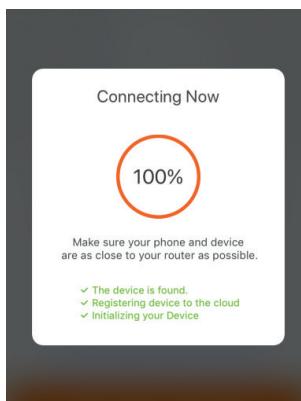

**imagem 5**

1. Pode utilizar o dispositivo através de um telemóvel em ambiente WIFI ou 4G LTE, entrar na interface principal do dispositivo e verá a fonte de alimentação, o modo, o temporizador e as definições, como mostra a figura 6.
2. Prima o botão de alimentação e pode utilizar o seu aquecedor na APP. Ligar o modo, e pode escolher a temperatura adequada, como mostra a imagem 7.
3. Prima o temporizador, pode escolher entre 1~8 horas, como mostra a figura 8.



imagem 6



foto 7

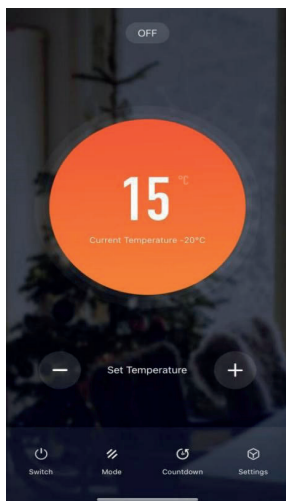

imagem 8

4. Premir o botão de regulação para aceder a “Plano semanal”, “Regulação da cor da chama”, “Regulação da cor do carvão”, “Brilho do leito de brasas”, “Brilho da chama” e “Regulação da velocidade”, como mostra a fig. 9.
5. Ao introduzir o Programa da semana, pode escolher a temperatura adequada para 24 horas em qualquer dia da semana, como mostra a figura 10.
6. Abrir a seleção da cor da chama, pode escolher um total de 7 cores F0~F8. na figura 11.

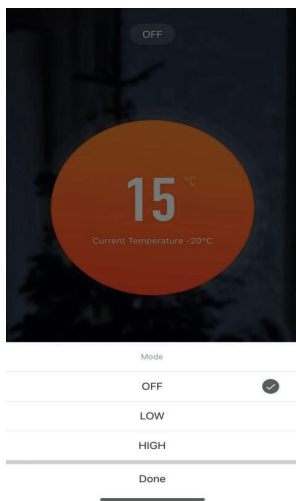

imagem 9

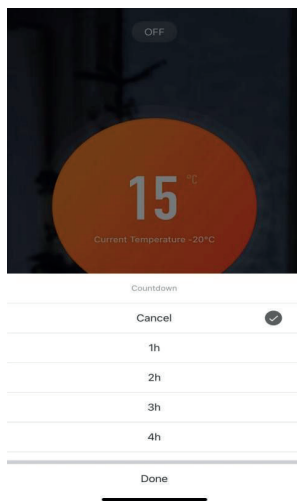

imagem 10

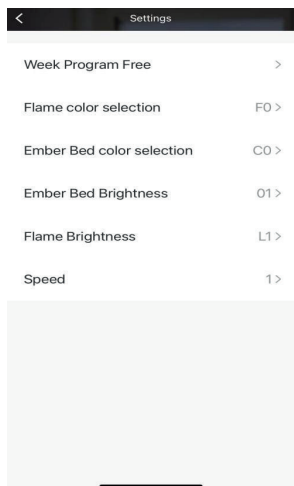

imagem 11

7. Abrir a seleção da cor do carvão, pode escolher um total de 10 cores C0~C8. na figura 12.

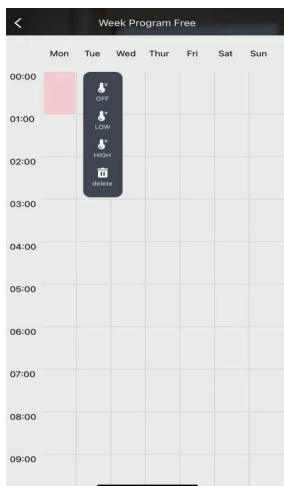

imagem 12

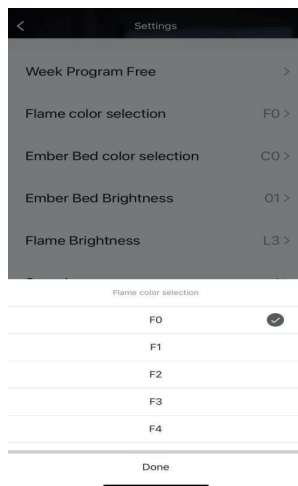
## REQUISITOS DE INFORMAÇÃO

Modelo: CHE-720

Identificador(es) de modelo:		CHE-720			
Elemento	Símbolo	Valor	Unidade	Elemento	Unidade
Potência calorífica				Tipo de potência calorífica, apenas para os aquecedores de ambiente local elétricos de acumulação (selecionar uma opção)	
Potência calorífica nominal	Pnom	1.8	kW	Comando manual da carga térmica, com termóstato integrado	[não]
Potência calorífica mínima (indicativa)	Pmin	0.9	kW	Comando manual da carga térmica, com retroação da temperatura interior e/ou exterior	[não]
Potência calorífica contínua máxima	Pmax,c	1.8	kW	Comando eletrónico da carga térmica, com retroação da temperatura interior e/ou exterior	[não]
<b>Consumo de eletricidade auxiliar</b>				Potência calorífica com ventilador	[não]
À potência calorífica nominal	elmax	0.000	kW	<b>Tipo de potência calorífica/comando da temperatura interior (selecionar uma opção)</b>	
À potência calorífica mínima	elmin	0.000	kW	Potência calorífica numa fase única, sem comando da temperatura interior	[não]
Em estado de vigília	elSB	0.00086	kW	Em duas ou mais fases manuais, sem comando da temperatura interior	[não]
				Com comando da temperatura interior por termóstato mecânico	[não]
				Com comando eletrónico da temperatura interior	[não]
				Com comando eletrónico da temperatura interior e temporizador diário	[não]
				Com comando eletrónico da temperatura interior e temporizador semanal	[sim]
				<b>Outras opções de comando (seleção múltipla possível)</b>	
				Comando da temperatura interior, com deteção de presença	[não]
				Comando da temperatura interior, com deteção de janelas abertas	[não]
				Com opção de comando à distância	[sim]
				Com comando de arranque adaptativo	[não]
				Com limitação do tempo de funcionamento	[sim]
				Com sensor de corpo negro	[não]
Elementos de contacto	<b>CLIMACITY S.L.</b> C. Torrox, 2 - 5 · 28041 Madrid (ESPAÑA) tel. +34 91 392 05 09				

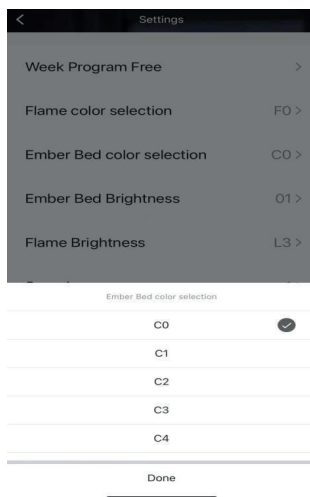
## LIMPIZA E MANUTENÇÃO

- Desligar o fogão e retirar a ficha da tomada de corrente antes de efetuar qualquer operação de limpeza ou de manutenção. Aguardar pelo menos 10 minutos para que todos os componentes arrefeçam corretamente.
- Utilize um aspirador ou um espanador para manter o aquecedor e a área de ventilação livres de pó e sujidade.
- O exterior da chaminé deve ser limpo com um pano húmido ou com um espanador.
- Não utilizar produtos de limpeza abrasivos ou sprays líquidos.

### AVISOS E PRECAUÇÕES

Para evitar choques eléctricos, não abra o painel traseiro do aparelho, a menos que este esteja desligado. E se a ficha tiver sido desligada da tomada.

Qualquer reparação eléctrica desta lareira eléctrica. Só deve ser efectuada por um técnico qualificado.

Quaisquer reparações na cablagem eléctrica só devem ser efectuadas por um técnico qualificado. Deve também estar em conformidade com os códigos de construção locais.

Interrompa a utilização desta lareira eléctrica se tiver ocorrido alguma das seguintes situações: Danos causados pela água. Se o recuperador tiver sido amolgado. Se o cabo de alimentação se tiver partido. Se o cabo de alimentação ficar quente ao toque, se a unidade deitar fumo ou cheirar a fumo.

### NOTA

Quando as funções de aquecimento são utilizadas pela primeira vez. Pode estar presente um ligeiro odor. Este facto é normal e não se deve repetir, a não ser que o aquecedor não seja utilizado durante longos períodos de tempo e se deixe acumular pó no elemento de aquecimento.

### Encerramento de segurança

- Este aparelho está equipado com um dispositivo de segurança que será ativado em caso de sobreaquecimento do fogo (por exemplo, devido a uma obstrução das saídas de ar). Por razões de segurança, o fogo NÃO será reativado automaticamente.
- Para reiniciar o aparelho, desligue-o da rede eléctrica durante pelo menos 15 minutos. Voltar a ligar a fonte de alimentação à rede eléctrica e ligar o aparelho.

### Resolução de problemas

Sintoma	Solução
Não operacional/sem ventilador	Verificar se o fusível deve ser substituído Verificar o funcionamento do dispositivo de fecho de segurança
Sem luz de efeito de chama	Verificar a luz LED com o técnico

## GARANTIA

As condições desta garantia são concedidos, além de todas as garantias implícitas, outros direitos e recursos em relação ao produto que o consumidor tem nos termos da lei do Comércio e leis similares do estado ou território. O comprador original deste produto tem a seguinte garantia, sujeito às seguintes condições. Este produto é garantido em caso de “erro de fabricação”, o produto deve ser devolvido para a loja onde foi comprado e substituído gratuitamente ou reembolsar o valor. A fim de obter uma troca ou reembolso, você deverá apresentar o comprovante de compra para o vendedor.

### TERMOS DE GARANTIA

- Esta garantia só é válida para aparelhos usados de acordo com instruções do fabricante.
- Este dispositivo não pode ser modificado ou manipulado de forma alguma.
- A conexão deve corresponder a os requisitos de tensão, conforme especificado na etiqueta de características encontradas nos produtos.
- O fabricante não se responsabiliza por quaisquer danos diretos ou indiretos resultantes do uso indevido ou incorreto da instalação ou manuseio do aparelho.
- A garantia só é válida quando fornecer o comprovante de compra, por exemplo, uma fatura original.

### INFORMAÇÃO PARA A CORRECTA ELIMINAÇÃO DE BATERIAS DE ACORDO COM A DIRECTIVA EUROPEIA 2006/66/CE

Este produto contém pilhas. No fim da sua vida útil, as pilhas não devem ser eliminadas com resíduos comuns. Devem ser entregues a um centro de recolha autorizado ou a retalhistas que ofereçam este serviço. A gestão adequada destes resíduos evita consequências potencialmente negativas para o ambiente e a saúde humana.

### INFORMAÇÕES SOBRE A ELIMINAÇÃO CORRETA DO APARELHO USADO EM CONFORMIDADE COM A DIRECTIVA EUROPEIA 2012/19/UE



Nunca elimine este produto juntamente com os resíduos domésticos. O símbolo de um contêiner de lixo riscado, incluído no produto, indica que deve ser objeto de recolha seletiva. Os aparelhos usados devem ser recolhidos separadamente para otimizar a taxa de recuperação e reciclagem de materiais que o compõem e reduzir o impacto sobre a saúde humana eo ambiente.

O aparelho deve ser levado a um centro de recolha diferenciada ou entregue ao revendedor onde for comprada um novo aparelho equivalente. Para mais informações sobre o ponto de recolha mais próximo, entre em contato com as autoridades locais, o serviço de recolha de resíduos urbanos, ou o vendedor do aparelho.

**Leggere attentamente queste istruzioni prima dell'uso, e conservare per future consultazioni**

## SPECIFICHE TECNICHE

Modello:	CHE-720	Alimentazione:	220-240 V / 50-60 Hz
Potenza:	900 - 1800 W	Misure::	44x34,5x74,5 cm

## AVVERTENZE DI SICUREZZA

- ◆ Tenere lontani dall'apparecchio i bambini di età inferiore a 3 anni, a meno che costantemente sorvegliati.
- ◆ Ai bambini di età compresa tra 3 e 8 anni è consentito solo accendere/spegnere l'apparecchio, purché questo sia collocato o installato nell'abituale posizione operativa ed essi siano attentamente sorvegliati e istruiti su come utilizzare in modo sicuro l'apparecchio e sui pericoli che ciò comporta. Ai bambini di età compresa tra 3 e 8 anni non è consentito inserire la spina, regolare e pulire l'apparecchio o eseguirne la manutenzione.
- ◆ L'apparecchio può essere utilizzato da bambini di età non inferiore ad 8 anni e da persone con ridotte capacità psico-fisico-sensoriali o con esperienza e conoscenze insufficienti, purché attentamente sorvegliate o istruite su come utilizzare in modo sicuro l'apparecchio e sui pericoli che ciò comporta. Assicurarsi che i bambini non giochino con l'apparecchio. Pulizia e manutenzione da parte dell'utente non devono essere effettuate da bambini, a meno che non siano sorvegliati.
- ◆ Controllare che l'alimentazione soddisfi i requisiti di tensione.

- ◆ Non utilizzare questo apparecchio se il cavo o la spina sono danneggiati.
- ◆ Non tentare per alcun motivo di riparare, smontare o modificare l'apparecchio personalmente.
- ◆ Per evitare qualsiasi rischio di scosse elettriche non immergere o bagnare il cavo o la spina dell'apparecchio. Non toccare il climatizzatore con le mani bagnate o piedi nudi.
- ◆ Tenere l'apparecchio e il cavo lontano da fonti di calore, oggetti taglienti o da qualsiasi altra cosa che possa causare danni al dispositivo.
- ◆ Se il cavo elettrico è danneggiato, deve essere sostituito dal fabbricante, un suo tecnico o da persone qualificate, al fine di evitare situazioni di pericolo.
- ◆ Assicurarsi che l'interruttore di alimentazione sia spento prima di collegare l'apparecchio alla rete elettrica.
- ◆ Per evitare rischi di scossa elettrica, assicurarsi che l'apparecchio sia scollegato dalla presa elettrica prima di spostarlo, ripararlo o pulirlo.
- ◆ Per scollegare l'apparecchio, spegnere l'interruttore di alimentazione e dopo rimuovere la spina dalla presa. Non tirare il cavo per scollegarlo dalla spina.
- ◆ Non utilizzare in aree dove viene utilizzata o immagazzinata benzina, vernice o altri liquidi infiammabili.
- ◆ Solo per uso domestico ed in ambienti interni.
- ◆ È necessario installare il dispositivo in un luogo asciutto e piano.
- ◆ Per evitare pericoli d'incendio, non bloccare le bocchette di ventilazione.
- ◆ Non inserire oggetti estranei nelle bocchette di ventilazione, in quanto potrebbero causare scosse elettriche, incendi o danni al dispositivo.
- ◆ Non lasciare l'apparecchio acceso incustodito.
- ◆ Non posizionare l'apparecchio su un tappeto, non collocare il cavo sotto un tappeto. Tenere il cavo lontano da aree di passaggio per evitare inciampi.
- ◆ Non utilizzare l'apparecchio nei pressi di bagni, docce o piscine.
- ◆ Non colleghi altri apparecchi alla stessa presa di corrente.
- ◆ -Utilizzare il ventilatore lontano da alte temperature, umidità elevata, olio acido e alcalino, insetticida, tende e altri articoli che sono facili da aspirare.
- ◆ Non utilizzare l'apparecchio in prossimità di stufe a gas o fiamme libere in genere.
- ◆ Non utilizzare l'apparecchio in prossimità di tende o tessuti.
- ◆ Non coprire l'apparecchio durante il funzionamento.
- ◆ Non esporsi per un lungo periodo al flusso d'aria generato dall'apparecchio perché può causare danni alla salute.

## PER GLI APPARECCHI DOTATI DI RISCALDATORE:

- ◆ Rischio di ustioni. Prima di procedere alla manutenzione, spegnere l'apparecchio e lasciarlo raffreddare. Per scollegare l'apparecchio, ruotare le manopole in posizione off e staccare la spina dalla presa di corrente.
- ◆ I bambini piccoli devono essere sorvegliati attentamente quando si trovano nella stessa stanza dell'apparecchio.
- ◆ I bambini piccoli e altre persone possono subire ustioni a causa di un contatto accidentale. Si raccomanda di installare una barriera fisica se in casa ci sono persone a rischio. Per limitare l'accesso a un elettrodomestico o a un fornello, installare un cancelletto di sicurezza regolabile per tenere i bambini piccoli e le persone a rischio fuori dalla stanza e lontano dalle superfici calde.
- ◆ Non collocare indumenti o altri materiali infiammabili sopra o vicino all'apparecchio.
- ◆ A causa delle alte temperature, l'apparecchio deve essere collocato lontano dal traffico e da mobili e tende.
- ◆ Assicuratevi di aver adottato misure di sicurezza adeguate per proteggere i bambini dal contatto con le superfici calde.
- ◆ Anche dopo aver spento il dispositivo, il vetro e/o il display rimangono caldi per un lungo periodo di tempo.
- ◆ Rivolgersi al rivenditore locale di prodotti speciali per caminetti per acquistare schermi di sicurezza e protezioni per caminetti per proteggere i bambini dalle superfici calde. Questi schermi e protezioni devono essere fissati al pavimento.
- ◆ Assicurarsi che le distanze dai combustibili siano rispettate quando si costruiscono uno o più ripiani sopra l'apparecchio.
- ◆ Le alte temperature sulla parete o nell'aria sopra l'apparecchio possono sciogliere, scolorire o danneggiare le decorazioni, il televisore o altri componenti elettronici.

## DIMENSIONI

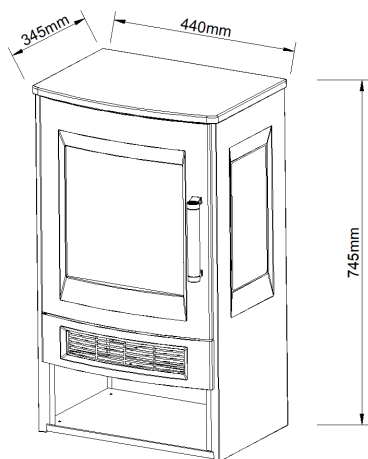

## FUNZIONAMENTO

Collegare il cavo di alimentazione a una presa di corrente da 220/240 V, 15 ampere. Assicurarsi che la presa sia in buone condizioni e che la spina non sia allentata. Non superare MAI l'ampereaggio massimo del circuito. NON collegare altri apparecchi allo stesso circuito.





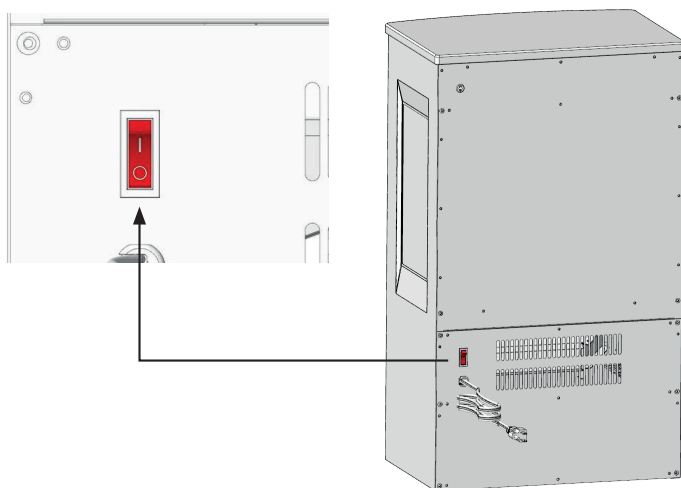

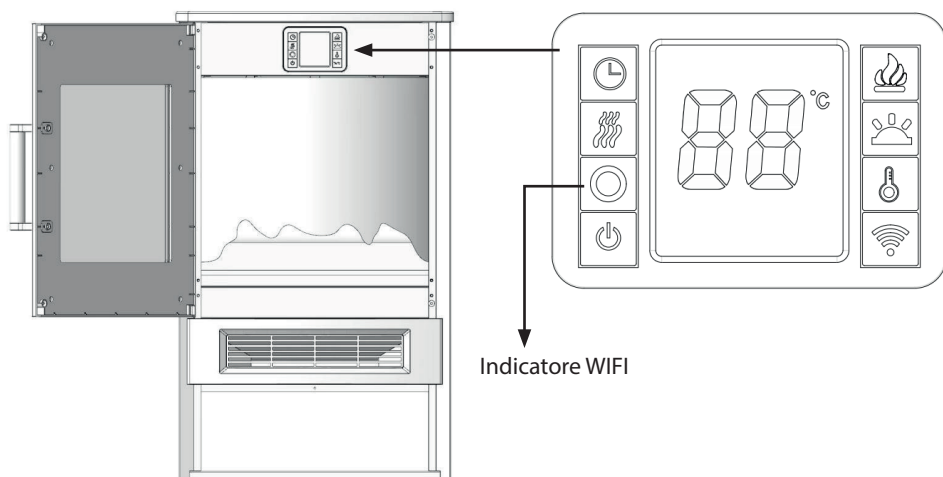

### UTILIZZARE I PASSI

- Accendere l'interruttore sul retro del prodotto.



- Aprire la porta e vedere il pannello di controllo.



	ON/OFF	Accendere e spegnere il dispositivo.
	Colore della fiamma	Controlli Registrazione Cambio fiamma 6 colori: ( F0-F1-F2-F3-F4-F5-F6-F7-F8) Attenuazione della fiamma da 0 a 8 F0 è per disattivare l'effetto fiamma F8 è il file del ciclo del colore
	Letto EmberColor	Controllare il cambio del letto Ember. 9 colori: ( C0-C1-C2-C3-C3-C4-C5-C6-C7-C8) La fiamma diminuisce da 0 a 9. C0 è quello di spegnere la fiamma in modo effi C8 è il file del ciclo del colore
	Riscaldatore	Controlla il riscaldatore Premere il pulsante per accendere il riscaldamento (OF): senza riscaldatore e ventilatore. (H1): il riscaldatore soffia aria calda (900 W) (H2):il riscaldatore soffia aria calda (1800W)
	Timer	Controlla il timer. 8 Impostazioni: (1h, 2h, 3h, 4h, 5h, 6h, 7h, 8h) Premere il pulsante fino a raggiungere l'impostazione desiderata.
	Temperatura regolata	Controlla la temperatura. 15°C(62°F)~35°C(95°F).
	Riavvio del WIFI	Tenere premuto per 3 secondi per resettare il WIFI.
	Letto Ember Shine	Controlla la luminosità di Ember Bed. 5 Impostazioni:(-5,-4,-3,-2,-1) La fiamma si attenua da 5 a -1. 5 è l'impostazione più luminosa (in modalità letto di carbonio C0, la luminosità della luce è la più luminosa per impostazione predefinita).
	Bagliore di fiamma	Controlla la luminosità della fiamma. 5 Impostazioni:( L5-L4-L3-L2-L1) La fiamma viene attenuata da L5 a L1. L5 è l'impostazione più luminosa (in modalità fiamma F0, la luminosità della luce è massima per impostazione predefinita).

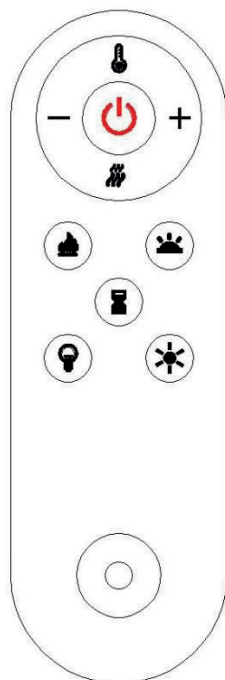

- Prodotto con dispositivo antiribaltamento, inclinazione in qualsiasi direzione 45 gradi si spegne non può utilizzare il calore.
- Il prodotto è dotato di una funzione di rilevamento della finestra. Se la temperatura ambiente scende di 5 C° entro 10 minuti dall'utilizzo, l'alimentazione viene interrotta.

## CONNESSIONE WIFI

1. Utilizzate il vostro telefono per scansionare il codice QR qui sotto o cercate "Tuya Smart" in Application on market per scaricare e installare l'applicazione.
2. Selezionate il codice del vostro Paese, inserite il vostro numero di cellulare e premete "Ottieni" per ricevere un messaggio con il codice di verifica.
3. Inserire il codice di verifica visualizzato nel messaggio e fare clic su "Accedi" per accedere all'applicazione.
4. Accendere il prodotto e assicurarsi di trovarsi in un ambiente con copertura WIFI. La spia WIFI lampeggerà rapidamente. Se la spia non lampeggia rapidamente, premere il pulsante  per 5 secondi, quindi accedere all'applicazione e premere "Aggiungi dispositivo" nella parte inferiore, come mostrato nell'immagine 1.



immagine 1

- A. Selezionare "Riscaldatore", come mostrato nella figura 2.
- B. Premere il pulsante "Conferma indicatore lampeggiante rapido" quando l'indicatore luminoso del dispositivo lampeggia rapidamente, come mostrato nell'immagine 3.
- C. Inserire la password WIFI e confermare, come mostrato nella figura 4.
- D. Attendete che l'applicazione si connetta al dispositivo fino a quando non si connette con successo, come mostrato nell'immagine 5.



immagine 2

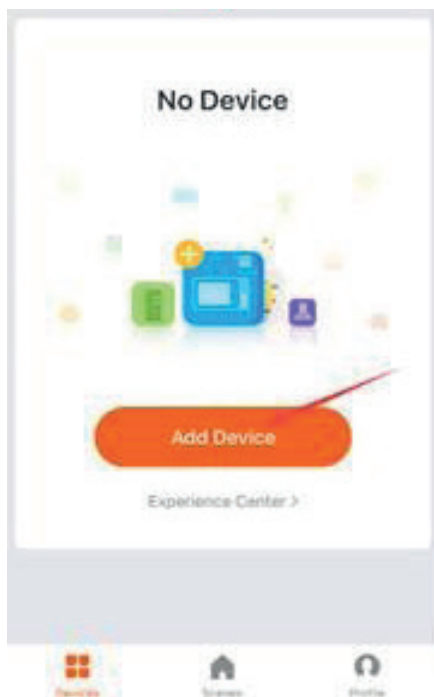

immagine 3

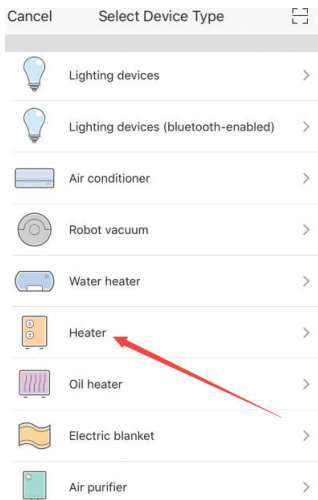

immagine 4

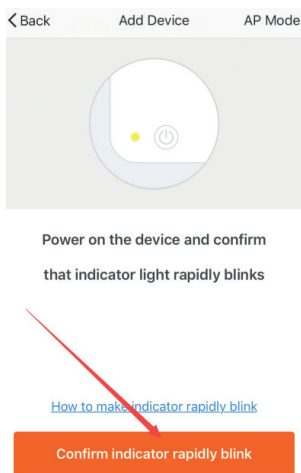

immagine 5

1. È possibile utilizzare il dispositivo tramite cellulare in ambiente WIFI o 4G LTE, entrando nell'interfaccia principale del dispositivo e vedendo l'alimentazione, la modalità, il timer e le impostazioni come mostrato nell'immagine 6.
2. Premendo il pulsante di accensione, è possibile utilizzare il riscaldatore nell'APP. Accendere la modalità e scegliere la temperatura più adatta, come mostrato nella figura 7.
3. Premendo il timer, è possibile scegliere tra 1 e 8 ore, come mostrato nella figura 8.

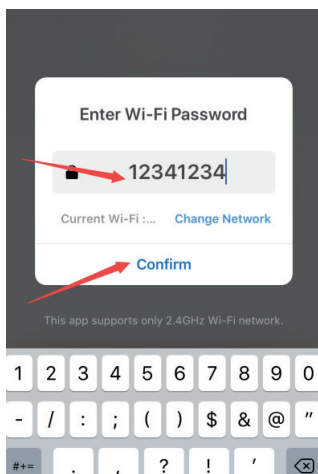

immagine 6

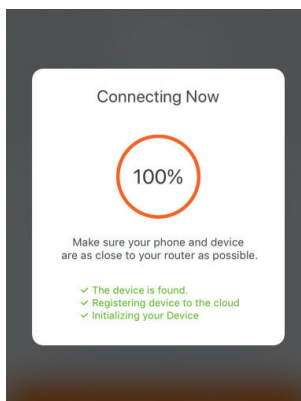

foto 7

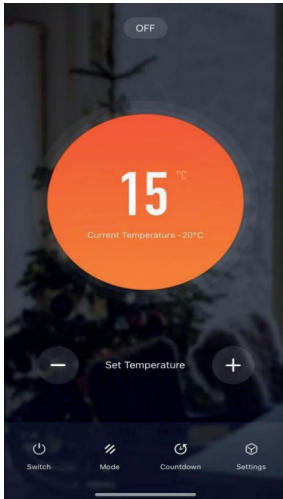

immagine 8

4. Premere il pulsante di impostazione per accedere a "Piano settimanale", "Impostazione del colore della fiamma", "Impostazione del colore del carbone", "Luminosità del letto di fumo", "Luminosità della fiamma" e "Impostazione della velocità", come illustrato nella figura 9.
5. Inserendo il Programma settimanale, si può scegliere la temperatura appropriata per 24 ore in qualsiasi giorno della settimana, come mostrato nella figura 10.
6. Aprire la selezione del colore della fiamma; è possibile scegliere un totale di 7 colori F0~F8. in figura 11.

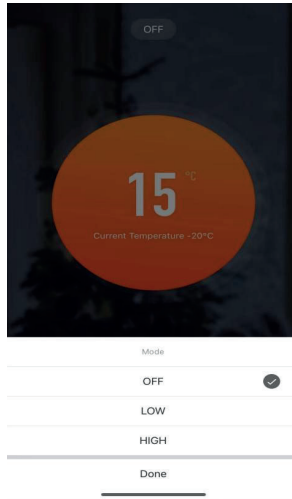

immagine 9

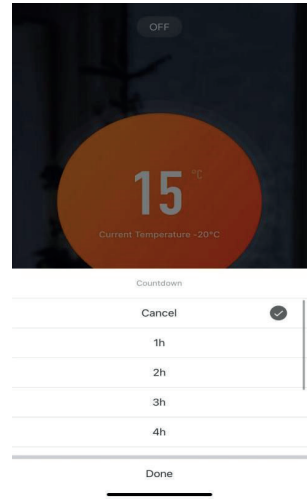

immagine 10

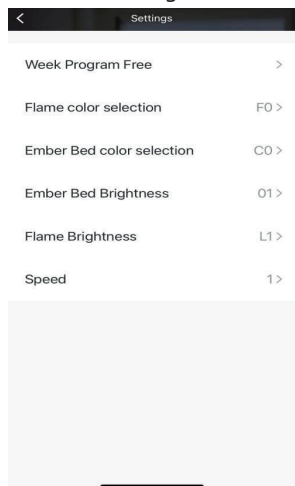

immagine 11

7. Aprire la selezione del colore del carboncino; è possibile scegliere un totale di 10 colori C0~C8. nell'immagine 12.

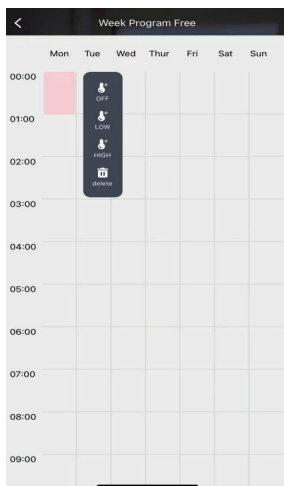

immagine 12

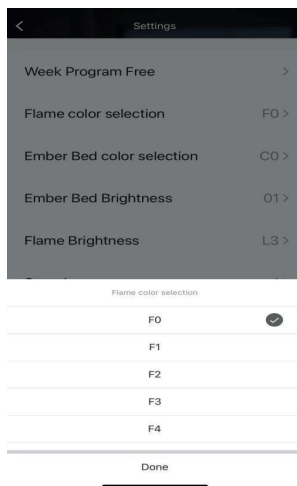
## INFORMAZIONI OBBLIGATORIE

Modello: CHE-720

Identificativo del modello:		CHE-720			
Dato	Simbolo	Valore	Unità	Dato	Unità
Potenza termica				Tipo di potenza termica, solo per gli apparecchi per il riscaldamento d'ambiente locale elettrici ad accumulo (indicare una sola opzione)	
Potenza termica nominale	Pnom	1.8	kW	controllo manuale del carico termico, con termostato integrato	[no]
Potenza termica minima (indicativa)	Pmin	0.9	kW	controllo manuale del carico termico con riscontro della temperatura ambiente e/o esterna	[no]
Massima potenza termica continua	Pmax,c	1.8	kW	controllo elettronico del carico termico con riscontro della temperatura ambiente e/o esterna	[no]
<b>Consumo ausiliario di energia elettrica</b>				potenza termica assistita da ventilatore	[no]
Alla potenza termica nominale	elmax	0.000	kW	<b>Tipo di potenza termica/controllo della temperatura ambiente (indicare una sola opzione)</b>	
Alla potenza termica minima	elmin	0.000	kW	potenza termica a fase unica senza controllo della temperatura ambiente	[no]
In modo stand-by	elSB	0.00086	kW	due o più fasi manuali senza controllo della temperatura ambiente	[no]
				con controllo della temperatura ambiente tramite termostato meccanico	[no]
				con controllo elettronico della temperatura ambiente	[no]
				con controllo elettronico della temperatura ambiente e temporizzatore giornaliero	[no]
				con controllo elettronico della temperatura ambiente e temporizzatore settimanale	[si]
				<b>Altre opzioni di controllo (è possibile selezionare più opzioni)</b>	
				controllo della temperatura ambiente con rilevamento di presenza	[no]
				controllo della temperatura ambiente con rilevamento di finestre aperte	[no]
				con opzione di controllo a distanza	[si]
				con controllo di avviamento adattabile	[no]
				con limitazione del tempo di funzionamento	[si]
				con termometro a globo nero	[no]
Contatti	<b>CLIMACITY S.L.</b> C. Torrox, 2 - 5 · 28041 Madrid (ESPAÑA) tel. +34 91 392 05 09				

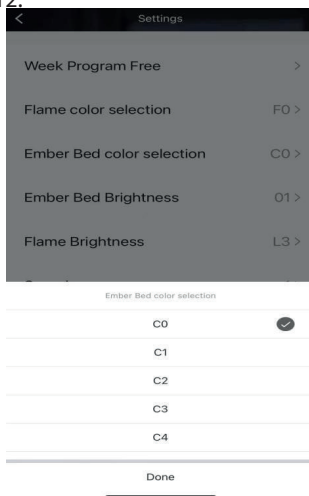
## PULIZIA E MANTENIMENTO

- Spegner la pentola e staccare la spina dalla presa di corrente prima di effettuare qualsiasi operazione di pulizia o manutenzione. Attendere almeno 10 minuti affinché tutti i componenti si raffreddino correttamente.
- Utilizzare un aspirapolvere o uno spolverino per mantenere il riscaldatore e l'area di ventilazione liberi da polvere e sporcizia.
- L'esterno del camino deve essere pulito con un panno umido o uno spolverino.
- Non utilizzare detergenti abrasivi o spray liquidi.

### AVVERTENZE E PRECAUZIONI

Per evitare scosse elettriche, non aprire il pannello posteriore dell'apparecchio se non è spento, e l'insero sia stato scollegato.

Qualsiasi riparazione elettrica di questo caminetto elettrico, deve essere effettuata esclusivamente da un tecnico qualificato.

Eventuali riparazioni del cablaggio elettrico devono essere eseguite esclusivamente da un tecnico qualificato. Inoltre, deve essere conforme alle norme edilizie locali.

Interrompere l'uso di questo caminetto elettrico se si verifica una delle seguenti situazioni: Danni da acqua. Se l'insero è stato ammassato. Se il cavo di alimentazione è rotto. Se il cavo di alimentazione si surriscalda al tatto, se l'unità fuma o emana odore di fumo.

### NOTA

Quando si utilizzano le funzioni di riscaldamento per la prima volta. Può essere presente un leggero odore. Si tratta di un fenomeno normale, che non si ripresenta a meno che il riscaldatore non venga utilizzato per lunghi periodi di tempo e non si permetta alla polvere di accumularsi sull'elemento riscaldante.

#### Arresto di sicurezza

- Questo apparecchio è dotato di un dispositivo di sicurezza che si attiva in caso di surriscaldamento del fuoco (ad esempio, a causa dell'ostruzione delle bocchette d'aria). Per motivi di sicurezza, il fuoco NON si ripristina automaticamente.
- Per resettare l'apparecchio, scollegarlo dalla rete elettrica per almeno 15 minuti. Ricollegare l'alimentazione alla rete e accendere l'apparecchio.

### Risoluzione dei problemi

Sintomo	Soluzione
Non funzionante/ assenza di ventilatore	Controllare il fusibile per la sostituzione Controllare il funzionamento dell'interruttore di sicurezza
Nessuna luce ad effetto fiamma	Controllare la luce LED con il tecnico

## GARANZIA

Le condizioni presenti in questa garanzia si concedono in aggiunta a tutte le garanzie implicite, altri diritti e risorse in relazione col prodotto che il consumatore ha sotto la Legge di Pratica di Commercio e leggi simili statali e territoriali. Il compratore originale di questo prodotto dispone della seguente garanzia ed è soggetto alle seguenti condizioni. Questo prodotto è garantito in caso di "errore di fabbricazione", il prodotto dovrà essere restituito al negozio dove venne comprato per essere sostituito di forma gratuita o per ottenere il rimborso dell'importo. Col fine di ottenere una sostituzione del prodotto o un rimborso, è necessario presentare una prova di acquisto valida al venditore.

### CONDIZIONI DELLA GARANZIA

- Questa garanzia è valida unicamente per apparati utilizzati secondo le istruzioni del fabbricante.
- Questo apparato non deve essere modificato o manipolato in nessun modo.
- La connessione alla presa deve adattarsi ai requisiti di voltaggio che sono specificati nell'etichetta di caratteristiche che si trova nei prodotti.
- Il fabbricante non è responsabile dei danni diretti o indiretti derivati per un uso indebito o di una scorretta installazione o manipolazione dell'apparato.
- La garanzia sarà valida solamente se il prodotto è fornito di prova di acquisto, per esempio, una fattura originale.

### INFORMAZIONE PER IL CORRETTO SMALTIMENTO DELLE BATTERIE AI SENSI DELLA DIRETTIVA EUROPEA 2006/66/EC

Questo prodotto contiene batterie. Alla fine della loro vita utile, le batterie non devono essere smaltite insieme ai rifiuti indifferenziati. Devono essere consegnati a un centro di raccolta autorizzato o a rivenditori che offrono questo servizio.

La corretta gestione di questi rifiuti evita conseguenze potenzialmente negative per l'ambiente e la salute umana.

### INFORMAZIONI PER IL CORRETTO SMALTIMENTO DEL PRODOTTO IN CONFORMITÀ CON LA DIRETTIVA EUROPEA 2012/19/UE



Questo apparecchio non deve essere smaltito insieme ai rifiuti domestici. Il simbolo del contenitore di spazzatura barrato è apposto sul prodotto per ricordare gli obblighi della raccolta differenziata. Gli apparecchi dismessi devono essere raccolti separatamente per ottimizzare il tasso di recupero e riciclaggio dei materiali che li compongono, ottenere un importante risparmio d'energia ed impedire potenziali danni per la salute umana e l'ambiente.

L'apparecchio deve essere consegnato in modo differenziato presso appositi centri di raccolta comunali oppure presso i rivenditori, all'atto dell'acquisto di una nuova apparecchiatura di tipo equivalente. Per informazioni sul punto di raccolta più vicino, contattare l'autorità locale, il servizio comunale di raccolta dei rifiuti o il rivenditore dell'apparecchio.

**Lesen sie diese wichtigen anweisungen sorgfältig durch und bewahren sie sie gut auf.**

## TECHNISCHE DATEN

Modell:	VENTY CHE-720	Elekt. Spannung:	220-240 V / 50-60 Hz
Pleistung:	900 - 1800 W	Abmessungen:	44x34,5x74,5 cm

## SICHERHEITSANWEISUNGEN

- ◆ Das Gerät nicht in Reichweite von Kindern unter 3 Jahren aufstellen, es sei denn, sie werden ständig beaufsichtigt.
- ◆ Kinder zwischen 3 und 8 Jahren dürfen das Gerät nur dann ein- und ausschalten, wenn es an seinem üblichen Betriebsplatz aufgestellt und installiert ist, und wenn sie beaufsichtigt sowie im sicheren Gebrauch des Gerätes geschult werden, und sich der damit verbundenen Gefahren bewusst sind. Kinder zwischen 3 und 8 Jahren dürfen nicht den Gerätestecker einstecken, das Gerät einstellen und reinigen bzw. Wartungsarbeiten daran ausführen.
- ◆ Das Gerät darf von Kindern ab 8 Jahren und von Personen mit eingeschränkten Kenntnissen hinsichtlich seiner Handhabung bzw. einer Beeinträchtigung der Sinnesorgane verwendet werden, unter der Voraussetzung, sie werden beaufsichtigt und im sicheren Gebrauch des Gerätes geschult, und sind sich der damit verbundenen Gefahren bewusst. Sorgen Sie dafür, dass Kinder nicht mit dem Gerät spielen. Die Reinigung und Wartung durch den Benutzer darf nicht von Kindern durchgeführt werden, es sei denn, sie werden beaufsichtigt.
- ◆ Überprüfen, ob die auf dem Typenschild angegebene Spannung der in Ihrem Haus

vorhandenen entspricht.

- ◆ Schalten Sie das Gerät nicht ein, wenn Kabel oder Stecker beschädigt sind.
- ◆ Versuchen Sie nicht, das Gerät selbst zu zerlegen, zu reparieren oder zu verändern.
- ◆ Um jegliche Risiken eines Stromschlags zu vermeiden darf das Gerät, der Kabel und der Netzanschluss weder in Wasser getaucht noch befeuchtet werden. Berühren Sie das Gerät nicht mit feuchten Händen oder barfuss an.
- ◆ Halten Sie das Kabel fern von Hitze, Öl, aggressiven Flüssigkeiten und scharfen.
- ◆ Wenn das Stromkabel beschädigt ist, muss es vom Hersteller oder dem technischen Kundendienst oder einem Fachtechniker ersetzt werden, um sämtliche Risiken zu vermeiden.
- ◆ Stellen Sie sicher, dass das Gerät ausgeschaltet ist, bevor Sie den Stecker in die Steckdose stecken.
- ◆ Um die Gefahr von Stromschlägen zu vermeiden, Vor jedem Reinigungs- oder Wartungsverfahren immer den Stecker aus der Netzsteckdose ziehen.
- ◆ Um das Gerät zu trennen, Schalten Sie das Gerät aus, und ziehen Sie erst dann den Netzstecker. Kabel nicht, um den Stecker aus der Steckdose zu ziehen.
- ◆ Das Gerät muss nicht in Gegenwart von Gas, Sprengstoffen oder feuergefährlichem Material benutzt werden.
- ◆ Nur für den Innenbereich geeignet. Nur für den Hausgebrauch.
- ◆ Stellen sie das Gerät immer auf eine trockene und ebene Oberfläche.
- ◆ Um eventuelle Brände zu vermeiden, Lufteinlässe sowie Auslässe nicht blockieren.
- ◆ Stecken Sie keine Fremdkörper in Belüftungs- oder Auslass Öffnungen, da dies einen elektrischen Schlag oder Brand verursachen und den Heizlüfter beschädigen kann.
- ◆ Lassen Sie das Gerät während des Gebrauchs nicht unbeaufsichtigt.
- ◆ Stellen Sie das Gerät nicht auf Teppiche. Verlegen Sie das Netzkabel nicht unter dem Teppich. Verlegen Sie das Netzkabel fernab von Verkehrsflächen, um Stolperunfälle zu vermeiden.
- ◆ Verwenden Sie das Gerät nicht in unmittelbarer Nähe einer Badewanne, Dusche oder eines Schwimmbeckens.
- ◆ Fügen Sie nicht anderen Geräte in die selbe Steckdose ein.
- ◆ Verwenden Sie den Ventilator nicht in der Nähe von Hochtemperatur-, Hochfeuchtigkeits-, Säure- und Alkaliöl, Insektiziden, Vorhängen und anderen Gegenständen, die leicht eingesaugt werden können.
- ◆ Verwenden Sie das Gerät nicht in der Nähe von Gasherden oder offenen Flammen.
- ◆ Verwenden Sie das Gerät nicht in der Nähe von Vorhängen oder Textilien.
- ◆ Das Gerät darf während der Funktion nicht abgedeckt werden.
- ◆ Setzen Sie sich nicht über einen längeren Zeitraum dem vom Gerät erzeugten Luftstrom aus, da er gesundheitliche Schäden verursachen kann.

## DE FÜR GERÄTE, DIE MIT EINER HEIZUNG AUSGESTATTET SIND:

- ◆ Es besteht Verbrennungsgefahr. Schalten Sie das Gerät aus und lassen Sie es abkühlen, bevor Sie es warten. Um das Gerät auszuschalten, drehen Sie die Knöpfe in die Ausstellung und ziehen Sie den Netzstecker.
- ◆ Kleine Kinder sollten sorgfältig beaufsichtigt werden, wenn sie sich im selben Raum wie das Gerät befinden.
- ◆ Kleine Kinder und andere Personen können bei versehentlichem Kontakt Verbrennungen erleiden. Es wird empfohlen, eine physische Barriere zu installieren, wenn sich gefährdete Personen im Haus befinden. Um den Zugang zu einem Gerät oder Herd zu beschränken, installieren Sie ein verstellbares Sicherheitstor, um kleine Kinder und andere gefährdete Personen aus dem Raum und von heißen Oberflächen fernzuhalten.
- ◆ Legen Sie keine Kleidungsstücke oder andere brennbare Materialien auf oder in die Nähe des Geräts.
- ◆ Aufgrund der hohen Temperaturen sollte das Gerät nicht in der Nähe von Möbeln und Vorhängen aufgestellt werden.
- ◆ Vergewissern Sie sich, dass Sie angemessene Sicherheitsmaßnahmen getroffen haben, um Babys/Kleinkinder vor dem Berühren heißer Oberflächen zu schützen.
- ◆ Auch nach dem Ausschalten des Geräts bleiben das Glas und/oder das Display noch längere Zeit heiß.
- ◆ Wenden Sie sich an Ihren örtlichen Fachhändler für Kaminspezialprodukte, um Sicherheitsgitter und Kaminschutzgitter zum Schutz von Kindern vor heißen Oberflächen zu erhalten. Diese Schirme und Schutzvorrichtungen müssen am Boden befestigt werden.
- ◆ Achten Sie darauf, dass die Abstände zu brennbaren Materialien eingehalten werden, wenn Sie ein Regal oder Regale über dem Gerät bauen.
- ◆ Hohe Temperaturen an der Wand oder in der Luft über dem Gerät können Dekorationen, das Fernsehgerät oder andere elektronische Bauteile schmelzen, verfärben oder beschädigen.

### ABMESSUNGEN

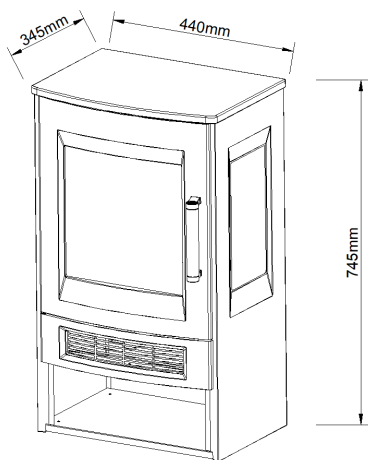

## BETRIEBSANLEITUNG

Stecken Sie das Netzkabel in eine 220/240 V, 15 Ampere Steckdose. Vergewissern Sie sich, dass die Steckdose in gutem Zustand ist und der Stecker nicht lose ist. Überschreiten Sie NIEMALS die maximale Amperezahl des Stromkreises. Schließen Sie KEINE anderen Geräte an denselben Stromkreis an.





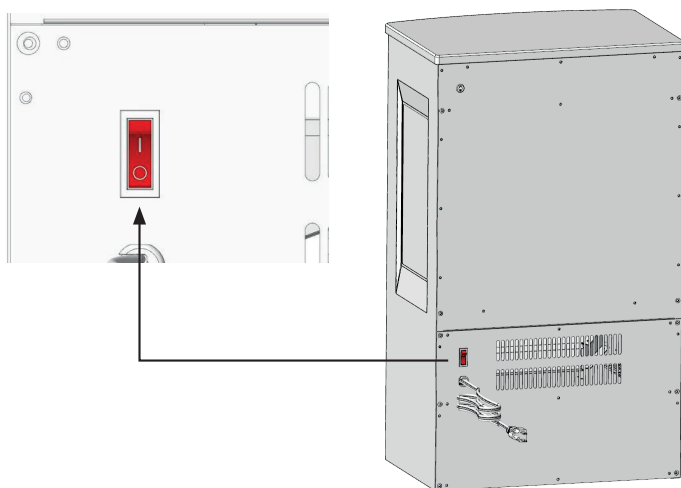

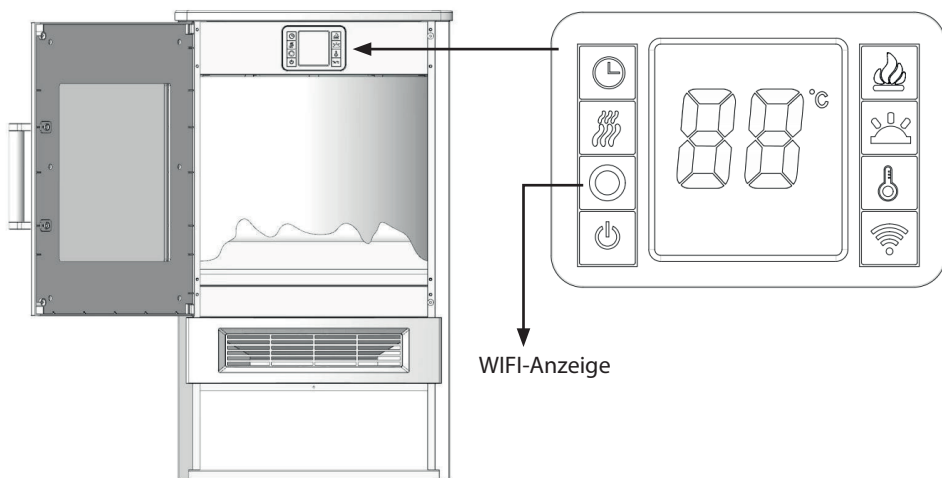

### VERWENDEN SIE DIE SCHRITTE

- Schalten Sie den Schalter auf der Rückseite des Geräts ein.



- Öffnen Sie die Tür und sehen Sie das Bedienfeld.



	EIN/AUS	Schalten Sie das Gerät ein und aus.
	Farbe der Flamme	Bedienelemente Registrierung Flammenwechsel 6 Farben: ( F0-F1-F2-F3-F4-F5-F6-F7-F8) Flammenabschwächung 0 bis 8 F0 schaltet den Flammeneffekt aus F8 ist die Farbschleifendatei
	EmberColor Bett	Kontrollieren Sie den Wechsel des Ember-Bettes. 9Farben: ( C0-C1-C2-C3-C3-C4-C5-C6-C7-C8) Die Flamme wird von 0 bis 9 gedimmt. C0 soll die Flamme effizient löschen C8 ist die Farbschleifendatei
	Heizgerät	Steuert die Heizung Drücken Sie die Taste, um das Heizgerät einzuschalten. Einschalten der Heizung und Gebläse. (H1): Heizung bläst heiße Luft (900 W) (H2):die Heizung bläst heiße Luft (1800W)
	Zeitschaltuhr	Steuert den Timer. 8 Einstellungen:(1h, 2h, 3h, 4h, 5h, 6h, 7h, 8h) Drücken Sie die Taste, bis die gewünschte Einstellung erreicht ist.
	Eingestellte Temperatur	Regelt die Temperatur. 15°C(62° F)~35°C(95° F).
	WiFi-Neustart	Halten Sie die Taste 3 Sekunden lang gedrückt, um WiFi zurückzusetzen.
	Ember Bed Shine	Steuert die Helligkeit von Ember Bed. 5 Einstellungen:(-5,-4,-3,-2,-1) Die Flamme wird von 5 bis -1 gedimmt. 5 ist die hellste Einstellung (im C0-Kohlenstoffbett-Modus ist die Helligkeit des Lichts standardmäßig die hellste).
	Flammenglut	Regelt die Helligkeit der Flamme. 5 Einstellungen:( L5-L4-L3-L2-L1) Die Flamme wird von L5 bis L1 gedimmt. L5 ist die hellste Einstellung (im Flammenmodus F0 ist die Helligkeit des Lichts standardmäßig maximal).

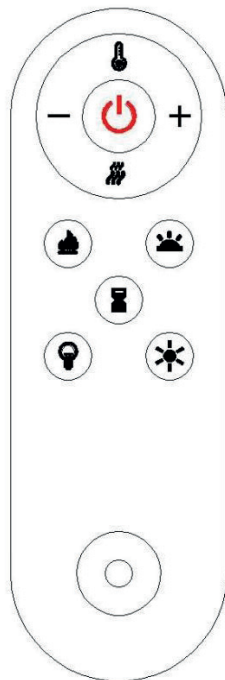

- Produkt mit Anti-Kipp-Vorrichtung, kippen in jede Richtung 45 Grad wird ausgeschaltet werden kann nicht verwenden Wärme.
- Das Produkt verfügt über eine Fenstererkennungsfunktion. Wenn die Umgebungstemperatur innerhalb von 10 Minuten nach der Benutzung um 5°C sinkt, wird die Stromzufuhr unterbrochen.

## WIFI-VERBINDUNG

1. Scannen Sie mit Ihrem Handy den unten stehenden QR-Code oder suchen Sie in Application on market nach "Tuya Smart", um die Anwendung herunterzuladen und zu installieren.
2. Wählen Sie Ihre Landesvorwahl, geben Sie Ihre Handynummer ein und drücken Sie auf "Holen", um eine Nachricht mit dem Verifizierungscode zu erhalten.
3. Geben Sie den Verifizierungscode ein, der in der Nachricht erscheint, und klicken Sie auf "Anmelden", um auf die Anwendung zuzugreifen.
4. Schalten Sie das Produkt ein und vergewissern Sie sich, dass Sie sich in einer Umgebung mit WIFI-Abdeckung befinden. Die WIFI-Anzeigeleuchte blinkt schnell. Wenn die Anzeige nicht schnell blinkt, drücken Sie 5 Sek  en lang die Taste "", gehen Sie dann zur Anwendung und drücken Sie unten auf "Gerät hinzufügen", wie in Abbildung 1 dargestellt.



Bild 1

- A. Wählen Sie "Heizgerät", wie in Abbildung 2 dargestellt.
- B. Drücken Sie die Taste "Schnellblinkende Anzeige bestätigen", wenn die Anzeigeleuchte am Gerät schnell blinkt, wie in Abbildung 3 dargestellt.
- C. Geben Sie das WIFI-Passwort ein und bestätigen Sie es, wie in Abbildung 4 gezeigt.
- D. Warten Sie, bis die Anwendung eine Verbindung mit dem Gerät hergestellt hat, wie in Abbildung 5 dargestellt.



Bild 2

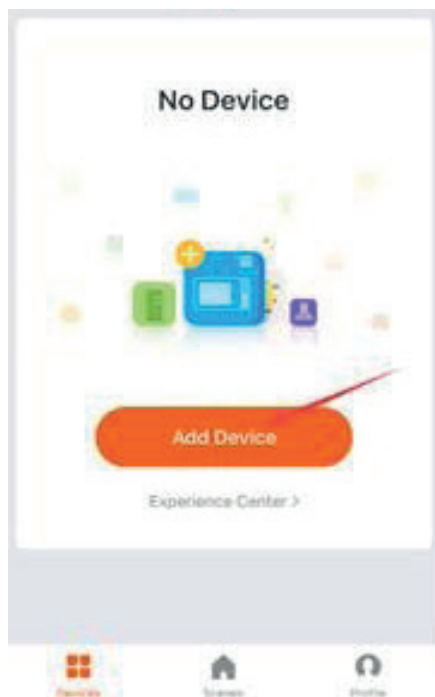

Bild 3

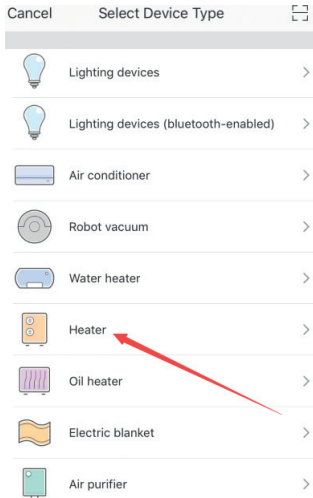

Bild 4

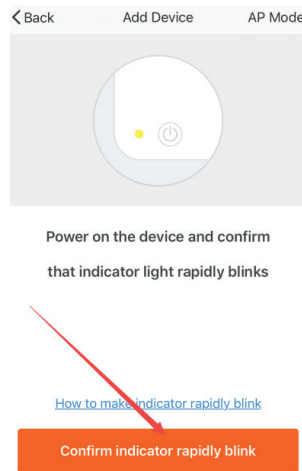

Bild 5

1. Sie können das Gerät über das Mobiltelefon in einer WIFI- oder 4G-LTE-Umgebung betreiben. Gehen Sie auf die Hauptschnittstelle des Geräts und Sie sehen die Stromversorgung, den Modus, den Timer und die Einstellungen, wie in Abbildung 6 gezeigt.
2. Drücken Sie die Einschalttaste, und Sie können Ihre Heizung in der APP verwenden. Schalten Sie den Modus ein, und Sie können die passende Temperatur wählen, wie in Bild 7 gezeigt.
3. Drücken Sie den Timer, Sie können zwischen 1~8 Stunden wählen, wie in Abbildung 8 gezeigt.

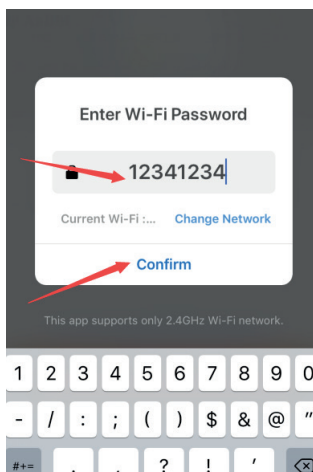

Bild 6

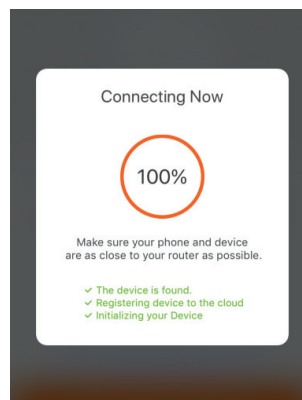

Foto 7

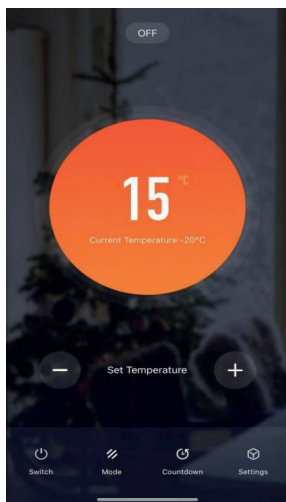

Bild 8

4. Drücken Sie die Einstelltaste, um "Wochenplan", "Einstellung der Flammenfarbe", "Einstellung der Kohlefarbe", "Helligkeit des Glutbettes", "Helligkeit der Flamme" und "Geschwindigkeitseinstellung" aufzurufen, wie in Abb. 9 gezeigt.
5. Durch Eingabe des Wochenprogramms können Sie die entsprechende Temperatur für 24 Stunden an einem beliebigen Wochentag wählen, wie in Abb. 10 dargestellt.
6. Öffnen Sie die Auswahl der Flammenfarbe, Sie können insgesamt 7 Farben F0~F8. in Abbildung 11 wählen.

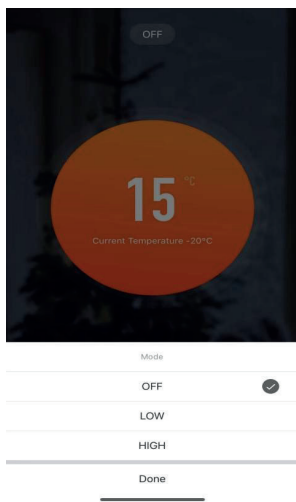

Bild 9

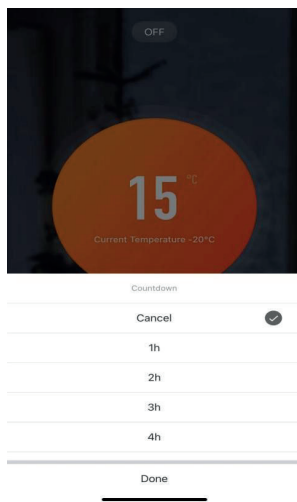

Bild 10

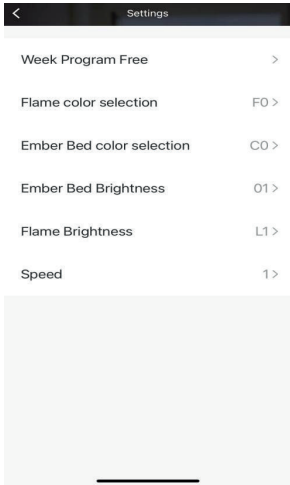

Bild 11

7. Öffnen Sie die Farbauswahl für Holzkohle, Sie können insgesamt 10 Farben C0~C8 wählen (siehe Abbildung 12).

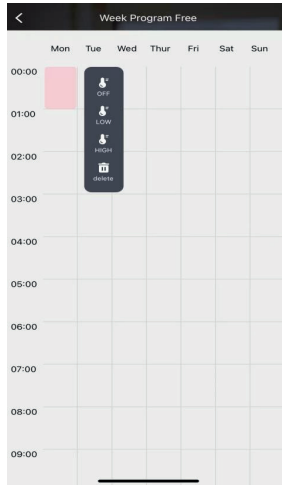

Bild 12

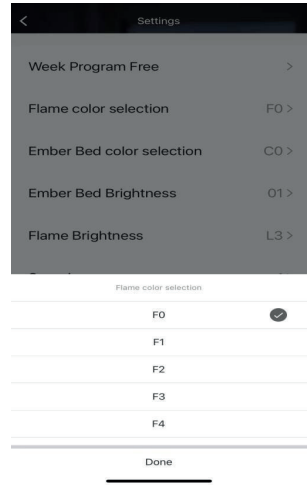
## ERFORDERLICHE ANGABEN

Modell: VENTY CHE-720

Modellkennung(en):		CHE-720			
Angabe	Symbol	Wert	Einheit	Angabe	Einheit
Wärmeleistung				Nur bei elektrischen Speicher-Einzelraumheizgeräten: Art der Regelung der Wärmezufuhr (bitte eine Möglichkeit auswählen)	
Nennwärmeleistung	P <sub>nom</sub>	1.8	kW	manuelle Regelung der Wärmezufuhr mit integriertem Thermostat	[nein]
Mindestwärmeleistung (Richtwert)	P <sub>min</sub>	0.9	kW	manuelle Regelung der Wärmezufuhr mit Rückmeldung der Raum- und/oder Außentemperatur	[nein]
Maximale kontinuierliche Wärmeleistung	P <sub>max,c</sub>	1.8	kW	elektronische Regelung der Wärmezufuhr mit Rückmeldung der Raum- und/oder Außentemperatur	[nein]
<b>Hilfsstromverbrauch</b>				Wärmeabgabe mit Gebläseunterstützung	[nein]
Bei Nennwärmeleistung	el <sub>max</sub>	0.000	kW	<b>Art der Wärmeleistung/Raumtemperaturkontrolle (bitte eine Möglichkeit auswählen)</b>	
Bei Mindestwärmeleistung	el <sub>min</sub>	0.000	kW	einstufige Wärmeleistung, keine Raumtemperaturkontrolle	[nein]
Im Bereitschaftszustand	el <sub>SB</sub>	0.00086	kW	zwei oder mehr manuell einstellbare Stufen, keine Raumtemperaturkontrolle	[nein]
				Raumtemperaturkontrolle mit mechanischem Thermostat	[nein]
				mit elektronischer Raumtemperaturkontrolle	[nein]
				elektronische Raumtemperaturkontrolle und Tageszeitregelung	[nein]
				elektronische Raumtemperaturkontrolle und Wochentagsregelung	[ja]
				<b>Sonstige Regelungsoptionen (Mehrfachnennungen möglich)</b>	
				Raumtemperaturkontrolle mit Präsenzerkennung	[nein]
				Raumtemperaturkontrolle mit Erkennung offener Fenster	[nein]
				mit Fernbedienungsoption	[ja]
				mit adaptiver Regelung des Heizbeginns	[nein]
				mit Betriebszeitbegrenzung	[ja]
				mit Schwarzkugelsensor	[nein]
Kontaktangaben	<b>CLIMACITY S.L.</b> C. Torrox, 2 - 5 · 28041 Madrid (ESPAÑA) tel. +34 91 392 05 09				

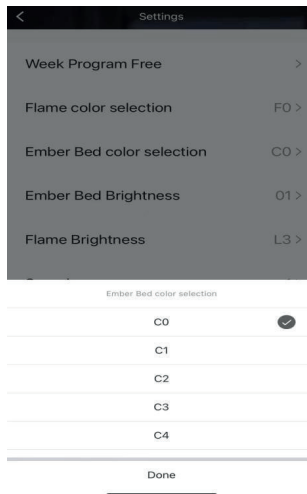
## REINIGUNG UND AUFRECHTERHALTUNG

- Apague la estufa y desenchúfela de la toma de corriente antes de realizar cualquier operación de limpieza o mantenimiento. Espere al menos 10 minutos para que todos los componentes se enfríen correctamente.
- Utilice una aspiradora o un plumero para mantener el calentador y la zona de ventilación limpios de polvo y suciedad.
- El exterior de la chimenea debe limpiarse con un paño húmedo o un plumero.
- No utilice limpiadores abrasivos ni aerosoles líquidos.

### ADVERTENCIAS Y PRECAUCIONES

Para evitar descargas eléctricas, no abra el panel posterior del aparato a menos que esté apagado. Y el inserto haya sido desenchufado.

Cualquier reparación eléctrica de esta chimenea eléctrica. Sólo debe ser realizado por un técnico cualificado.

Cualquier reparación del cableado eléctrico sólo debe ser realizada por un Técnico cualificado. Y también debe cumplir con los códigos locales de edificios.

Interrumpa el uso de esta chimenea eléctrica si se ha producido cualquiera de las siguientes situaciones: Daños por agua. Si el inserto se ha abollado. Si se ha roto el cable de alimentación. Si el cable de alimentación se calienta al tacto, si la unidad echa humo o huele a humo.

### NOTA

Cuando las funciones de calor se utilizan por primera vez. Un ligero olor puede estar presente. Esto es normal y no debería volver a ocurrir a menos que el calefactor no se utilice durante largos períodos de tiempo y se permita que se acumule polvo en el elemento calefactor.

### Desconexión de seguridad

- Este aparato está equipado con una desconexión de seguridad que se activará si el fuego se sobrecalienta (por ejemplo, debido al bloqueo de las salidas de aire). Por razones de seguridad, el fuego NO se restablecerá automáticamente.
- Para reiniciar el aparato, desconéctelo de la red eléctrica durante al menos 15 minutos. Vuelva a conectar la alimentación a la red y encienda el aparato.

### Solución de problemas

Síntoma	Solución
Sin funcionamiento/sin ventilador	Comprobar fusible por sustitución Comprobar el funcionamiento de la desconexión de seguridad
Sin luz de efecto fuego	Compruebe la luz LED con el técnico

## GARANTIE

### ENTSORGUNG GEBRAUCHTEN HAUSHALTSGERÄTEN

Um die Garantie in Anspruch nehmen zu können, senden Sie bitte das Gerät zusammen mit dem Kaufbeleg mit Angabe des Kaufdatums an Ihren Vertragshändler.

### GARANTIEBEDINGUNGEN

- Muss das Gerät entsprechend den Anweisungen des Herstellers benutzt worden sein.
- Das Gerät darf nicht geöffnet oder in irgendeiner Form verändert werden.
- Das Gerät an eine Spannung angeschlossen wurde, die nicht für das Gerät auf dem Typenschild angegeben ist.
- Der Hersteller übernimmt keine Verantwortung für Schäden, die durch den nicht bestimmungsgemäßen Gebrauch, die fehlerhafte Installation, Betrieb, Verwendung oder Wartung entstehen.
- Bitte bewahren Sie die Rechnung als Beleg für das Kaufdatum auf. Dies ist für eventuelle Garantieansprüche erforderlich.

### HINWEISE ZUR VORSCHRIFTSGEMÄSSEN ENTSORGUNG VON BATTERIEN GEMÄSS EU-RICHTLINIE 2006/66/EG

Dieses Produkt enthält Batterien. Batterien dürfen nach ihrer Nutzungsdauer nicht mit dem Hausmüll entsorgt werden. Verbrauchte Batterien müssen an einer Sammelstelle für Batterien oder bei einem Händler, der diesen Service anbietet, abgegeben werden. Die getrennte Entsorgung von Batterien schont die Umwelt und verhindert gesundheitliche Beeinträchtigungen als Folge einer unsachgemäßen Abfallbeseitigung.

### INFORMATIONEN BEZÜGLICH DER KORREKTEN ENTSORGUNG DES PRODUKTES GEMÄSS DER EURICHTLINIE 2012/19/EU



Das Produkt nicht zusammen mit Hausmüll oder Gewerbeabfall entsorgt werden darf. Um auf die Verpflichtung der getrennten Entsorgung hinzuweisen, ist das Gerät mit dem Symbol des durchgestrichenen Müllbehälters versehen.

Mit dem Ziel der Optimierung der Wiedergewinnung und des Recycling der eingesetzten Materialien sowie die Reduzierung der negativen Wirkungen auf die Menschliche Gesundheit und Umwelt müssen gebrauchte Geräte separat gehandhabt werden.

Das Gerät muss zu den Mülltrennungszentren der Gemeinde gebracht oder beim Kauf eines neuen, gleichartigen Geräts an den Händler zurückgegeben werden. Für Informationen zu Ihrem nächstliegenden Wertstoffhof kontaktieren Sie bitte die örtliche Behörde für Abfallentsorgung.

- El contenido de este manual y las especificaciones de este producto están sujetos a cambios sin previo aviso. La última versión de este manual está disponible en la página web [www.purline.es](http://www.purline.es)
- The contents of this operation manual and the specifications of this product are subject to change without notice. An updated manual is available on [www.purline.es](http://www.purline.es)
- Le contenu de ce manuel et les caractéristiques de ce produit sont sujets à modifications sans préavis. Vous pouvez télécharger la version actuelle du manuel: [www.purline.es](http://www.purline.es)
- O conteúdo deste manual e as especificações deste produto estão sujeitos a alterações sem aviso prévio. Você pode descarregar a versão atual do Manual: [www.purline.es](http://www.purline.es)
- Il contenuto di questo manuale e le specifiche di questo prodotto sono soggetti a modifiche senza preavviso. L'ultima versione del manuale di istruzioni può essere scaricata dal sito [www.purline.es](http://www.purline.es)
- Der Inhalt dieses Handbuchs und die technischen Daten dieses Produktes können ohne vorherige Ankündigung geändert werden. Aktuellste Bedienungsanleitung online abrufbar: [www.purline.es](http://www.purline.es)



  
**Purline**  
[Purline.es](http://Purline.es)



**CLIMACITY S.L.**  
 C. Torrox, 2 - 5  
 28041 Madrid (ESPAÑA)  
 tel. +34 91 392 05 09  
[www.purline.es](http://www.purline.es)