

PRACTYL

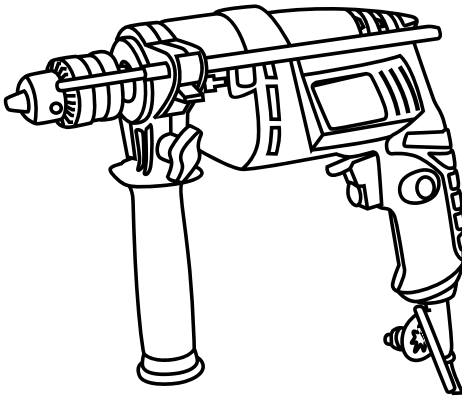

500W Impact drill
SID500



- FR Perceuse à percussion 500W
- ES Taladro percutor 500W
- PT Berbequim de percursão 500W
- IT Trapano a percussione 500W
- EL Δράπανο κρουστικό 500W
- PL Wiertarka udarowa 500W
- UA Ударий дриль 500Вт
- RO Masina de găurit cu percutie 500W
- EN 500W Impact drill



EAN CODE : 3276007383270

FR Mode d'emploi

ES Manual de Instrucciones

PT Manual de Instruções

IT Manuale di Istruzioni

EL Εγχειρίδιο Οδηγιών

PL Instrukcja Obsługi

UA Інструкція з
Експлуатації

RO Manual de Instrucțiuni

EN Instructions Manual

2022/04-V01

PRESENTATION

Votre nouvel outil répondra à vos attentes. Il a été fabriqué selon des normes de qualité strictes afin de répondre à des critères de performance supérieurs.

Vous trouverez votre nouvel outil facile à utiliser en sécurité et avec l'entretien approprié, il vous donnera de nombreuses années de service fiable.

ATTENTION. Lisez attentivement l'intégralité de ce manuel d'instructions avant d'utiliser votre nouvel outil électrique.

Veillez à bien respecter les mises en garde et les avertissements.

PROTECTION DE L'ENVIRONNEMENT

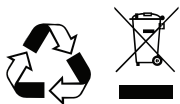

Ce symbole est connu sous le nom de « symbole de poubelle barrée ». Lorsque ce symbole est apposé sur un produit ou une batterie, cela signifie qu'il ne doit pas être mis au rebut avec les ordures ménagères. Certains produits chimiques contenus dans les produits électriques/électroniques ou les batteries peuvent être nocifs pour la santé et l'environnement.

Ne jetez les articles électriques/électroniques/ et les batteries que dans le cadre des programmes de collecte dédiés, qui servent à la récupération et au recyclage des matériaux contenus dans tels articles. Votre coopération est essentielle pour assurer le succès de ces programmes et pour la protection de l'environnement.

DESCRIPTION DES SYMBOLES

La plaque signalétique de votre outil peut afficher des symboles. Ces symboles représentent des informations importantes sur le produit ou des instructions d'utilisation.



Porter des protections auditives.



Protection oculaire.



Porter une protection respiratoire.



Conforme aux normes de sécurité applicables.



Double isolation pour une protection supplémentaire.



Lire le manuel d'instructions.

SPÉCIFICATIONS

Tension :	230-240V~50 Hz
Puissance nominale :	500 W
Vitesse à vide :	0-2800min ⁻¹
Capacité du mandrin :	1.5-13mm
Capacité de perçage :	bois-20mm
	acier-10mm
	béton-13mm
Poids :	1.4kg

Cet outil dispose d'une double isolation. Il existe deux barrières d'isolation indépendantes pour vous protéger contre les risques de choc électrique.

DONNÉES RELATIVES AU BRUIT ET AUX VIBRATIONS

Pression acoustique pondérée.....	96 dB(A)
Puissance sonore pondérée.....	107 dB(A)
Incertitude.....	5 dB(A)

Le niveau d'intensité sonore pour l'utilisateur peut dépasser 85dB(A) et des mesures de protection contre le bruit sont nécessaires.

VIBRATIONS

La directive européenne concernant les agents physiques (vibrations) a été introduite pour aider à réduire les blessures causées par le syndrome de vibration des mains au niveau des bras des utilisateurs d'outils électriques. La directive exige des fabricants et des fournisseurs d'outils électriques qu'ils fournissent des résultats de test de vibrations indicatifs pour permettre aux utilisateurs de prendre des décisions éclairées quant à la durée d'utilisation quotidienne d'un outil électrique en toute sécurité et au choix de l'outil. Des conseils supplémentaires sont disponibles à cette adresse : www.hse.gov.uk

Ce produit a été mesuré dans des conditions d'essai de vibration

Méthode de test : EN62841

Valeur d'émission de vibrations mesurée

Vibrations pondérées typiques

Perçage à percussion dans le béton.....	7.68 m/s ²
Perçage dans le métal.....	2.92 m/s ²
Incertitude.....	1.5 m/s ²

La valeur d'émission de vibrations mesurée indiquée ci-dessus doit être utilisée comme niveau minimum avec la directive actuelle sur les vibrations.

Le calcul de la période réelle d'utilisation peut être difficile, et le site Web vous fournira des informations complémentaires.

NOTEZ que toute période pendant laquelle l'outil est au ralenti ou éteint ne doit pas être prise en compte dans le calcul de la période de travail totale. De plus, les calculs de la période de travail totale utilisés sont par utilisateur et si aucun autre outil n'est utilisé. L'utilisation d'autres outils réduira la période de travail totale des utilisateurs sur cet outil. La ou les valeurs totales déclarées de vibration et la ou les valeurs déclarées d'émission sonore ont été mesurées conformément à une méthode d'essai normalisée et peuvent être utilisées pour comparer des outils;

La ou les valeurs totales déclarées de vibration et la ou les valeurs déclarées d'émission sonore peuvent aussi être utilisées dans une évaluation préliminaire de l'exposition.

AVERTISSEMENT. L'émission de vibration et l'émission sonore pendant l'utilisation de l'outil électrique peuvent être différentes des valeurs déclarées selon les façons d'utiliser l'outil, en particulier le type de pièce à usiner;

Il est nécessaire d'identifier les mesures de sécurité destinées à protéger l'opérateur qui sont basées sur une estimation de l'exposition dans les conditions réelles d'utilisation (en prenant en compte toutes les parties du cycle de manoeuvres, telles que les moments où l'outil est hors tension et où il fonctionne à vide, en plus du temps d'actionnement de la manette).

Il est conseillé à l'utilisateur de porter des protections auditives.

Comment l'outil est utilisé et les matériaux coupés.

L'outil est en bon état et bien entretenu.

L'utilisation d'un accessoire adapté à l'outil et s'assurer qu'il est bien aiguisé et en bon état.

Le serrage de mains sur les poignées de l'outil et si des accessoires anti-vibrations sont utilisés.

Et l'outil est utilisé comme prévu par sa conception et ces instructions.

Cet outil peut provoquer un syndrome de vibration des mains et bras si son utilisation n'est pas correctement gérée AVERTISSEMENT. Identifier les mesures de sécurité pour protéger l'utilisateur qui sont basées sur une estimation de l'exposition dans les conditions réelles d'utilisation (en tenant compte de toutes les parties du cycle de fonctionnement, telles que les heures de mise hors tension de l'outil et de fonctionnement au ralenti, en plus du temps de déclenchement).

Minimiser le risque d'exposition aux vibrations.

Utilisez TOUJOURS des embouts en bon état.

Investir dans des gants anti-vibrations de bonne qualité et les utiliser avec cet outil.

Entretien cet outil conformément à ces instructions et le maintenir bien lubrifié (le cas échéant).

Si l'outil doit être utilisé régulièrement, investir dans des accessoires anti-vibrations.

Éviter d'utiliser des outils à des températures inférieures ou égales à 10 °C.

Planifiez votre horaire de travail pour répartir l'utilisation d'outils à forte vibration sur un certain nombre de jours.

Surveillance de la santé

Tous les employés doivent faire partie d'un programme de surveillance de la santé des employeurs pour aider à identifier les maladies liées aux vibrations à un stade précoce, prévenir la progression de la maladie et aider les employés à rester au travail.

CONSIGNES DE SÉCURITÉ

Avertissements de sécurité généraux pour l'outil électrique



AVERTISSEMENT Lire tous les avertissements de sécurité, les instructions, les illustrations et les spécifications fournis avec cet outil électrique. Ne pas suivre les instructions énumérées ci-dessous peut provoquer un choc électrique, un incendie et/ou une blessure sérieuse.

FR

Conserver tous les avertissements et toutes les instructions pour pouvoir s'y reporter ultérieurement.

Le terme "outil électrique" dans les avertissements fait référence à votre outil électrique alimenté par le secteur (avec cordon d'alimentation) ou votre outil électrique fonctionnant sur batterie (sans cordon d'alimentation).

ES

1. Sécurité de la zone de travail

- a) **Conserver la zone de travail propre et bien éclairée.** Les zones en désordre ou sombres sont propices aux accidents.
- b) **Ne pas faire fonctionner les outils électriques en atmosphère explosive, par exemple en présence de liquides inflammables, de gaz ou de poussières.** Les outils électriques produisent des étincelles qui peuvent enflammer les poussières ou les fumées.
- c) **Maintenir les enfants et les personnes présentes à l'écart pendant l'utilisation de l'outil électrique.** Les distractions peuvent vous faire perdre le contrôle de l'outil.

PT

IT

2. Sécurité électrique

- a) **Il faut que les fiches de l'outil électrique soient adaptées au socle. Ne jamais modifier la fiche de quelque façon que ce soit. Ne pas utiliser d'adaptateurs avec des outils électriques à branchement de terre.** Des fiches non modifiées et des socles adaptés réduisent le risque de choc électrique.
- b) **Éviter tout contact du corps avec des surfaces reliées à la terre telles que les tuyaux, les radiateurs, les cuisinières et les réfrigérateurs.** Il existe un risque accru de choc électrique si votre corps est relié à la terre.
- c) **Ne pas exposer les outils électriques à la pluie ou à des conditions humides.** La pénétration d'eau à l'intérieur d'un outil électrique augmente le risque de choc électrique.
- d) **Ne pas maltraiter le cordon. Ne jamais utiliser le cordon pour porter, tirer ou débrancher l'outil électrique. Maintenir le cordon à l'écart de la chaleur, du lubrifiant, des arêtes vives ou des parties en mouvement.** Des cordons endommagés ou emmêlés augmentent le risque de choc électrique.
- e) **Lorsqu'on utilise un outil électrique à l'extérieur, utiliser un prolongateur adapté à l'utilisation extérieure.** L'utilisation d'un cordon adapté à l'utilisation extérieure réduit le risque de choc électrique.
- f) **Si l'usage d'un outil électrique dans un emplacement humide est inévitable, utiliser une alimentation protégée par un dispositif à courant différentiel résiduel (RCD).** L'usage d'un RCD réduit le risque de choc électrique.

EL

PL

UA

RO

EN

3. Sécurité des personnes

- a) **Rester vigilant, regarder ce que vous êtes en train de faire et faire preuve de bon sens dans votre utilisation de l'outil électrique. Ne pas utiliser un outil électrique lorsque vous êtes fatigué ou sous l'emprise de drogues, de l'alcool ou de médicaments.** Un moment d'inattention en cours d'utilisation d'un outil électrique peut entraîner des blessures graves.
- b) **Utiliser un équipement de protection individuelle. Toujours porter une protection pour les yeux.** Les équipements de protection individuelle tels que les masques contre les poussières, les chaussures de sécurité antidérapantes, les casques ou les protections auditives utilisés pour les conditions appropriées réduisent les blessures.
- c) **Éviter tout démarrage intempestif. S'assurer que l'interrupteur est en position arrêté avant de brancher l'outil au secteur et/ou au bloc de batteries, de le ramasser ou de le porter.** Porter les outils électriques en ayant le doigt sur l'interrupteur ou brancher des outils électriques dont l'interrupteur est en position marche est source d'accidents.
- d) **Retirer toute clé de réglage avant de mettre l'outil électrique en marche.** Une clé laissée fixée sur une partie tournante de l'outil électrique peut donner lieu à des blessures.

- e) **Ne pas se précipiter. Garder une position et un équilibre adaptés à tout moment.** Cela permet un meilleur contrôle de l'outil électrique dans des situations inattendues.
- f) **S'habiller de manière adaptée. Ne pas porter de vêtements amples ou de bijoux.** Garder les cheveux et les vêtements à distance des parties en mouvement. Des vêtements amples, des bijoux ou les cheveux longs peuvent être pris dans des parties en mouvement.
- g) **Si des dispositifs sont fournis pour le raccordement d'équipements pour l'extraction et la récupération des poussières, s'assurer qu'ils sont connectés et correctement utilisés.** Utiliser des collecteurs de poussière peut réduire les risques dus aux poussières.
- h) **Rester vigilant et ne pas négliger les principes de sécurité de l'outil sous prétexte que vous avez l'habitude de l'utiliser.** Une fraction de seconde d'inattention peut provoquer une blessure grave.

4. UTILISATION ET ENTRETIEN DE L'OUTIL ÉLECTRIQUE

- a) **Ne pas forcer l'outil électrique. Utiliser l'outil électrique adapté à votre application.** L'outil électrique adapté réalise mieux le travail et de manière plus sûre au régime pour lequel il a été construit.
- b) **Ne pas utiliser l'outil électrique si l'interrupteur ne permet pas de passer de l'état de marche à arrêt et inversement.** Tout outil électrique qui ne peut pas être commandé par l'interrupteur est dangereux et il faut le réparer.
- c) **Débrancher la fiche de la source d'alimentation et/ou enlever le bloc de batteries, s'il est amovible, avant tout réglage, changement d'accessoires ou avant de ranger l'outil électrique.** De telles mesures de sécurité préventives réduisent le risque de démarrage accidentel de l'outil électrique.
- d) **Conserver les outils électriques à l'arrêt hors de la portée des enfants et ne pas permettre à des personnes ne connaissant pas l'outil électrique ou les présentes instructions de le faire fonctionner.** Les outils électriques sont dangereux entre les mains d'utilisateurs novices.
- e) **Observer la maintenance des outils électriques et des accessoires. Vérifier qu'il n'y a pas de mauvais alignement ou de blocage des parties mobiles, des pièces cassées ou toute autre condition pouvant affecter le fonctionnement de l'outil électrique.** En cas de dommages, faire réparer l'outil électrique avant de l'utiliser. De nombreux accidents sont dus à des outils électriques mal entretenus.
- f) **Garder affûtés et propres les outils permettant de couper.** Des outils destinés à couper correctement entretenus avec des pièces coupantes tranchantes sont moins susceptibles de bloquer et sont plus faciles à contrôler.
- g) **Utiliser l'outil électrique, les accessoires et les lames etc., conformément à ces instructions, en tenant compte des conditions de travail et du travail à réaliser.** L'utilisation de l'outil électrique pour des opérations différentes de celles prévues peut donner lieu à des situations dangereuses.
- h) **Il faut que les poignées et les surfaces de préhension restent sèches, propres et dépourvues d'huiles et de graisses.** Des poignées et des surfaces de préhension glissantes rendent impossibles la manipulation et le contrôle en toute sécurité de l'outil dans les situations inattendues.

5. Maintenance et entretien

- a) **Faire entretenir l'outil électrique par un réparateur qualifié utilisant uniquement des pièces de rechange identiques.** Cela assure le maintien de la sécurité de l'outil électrique

FR

Avertissements de sécurité pour les perceuses

1) Instructions de sécurité pour toutes les opérations

- a) Porter des protecteurs d'oreille lors de l'utilisation de la perceuse à percussion . L'exposition au bruit peut provoquer une perte d'audition.
- b) Utiliser la ou les poignées auxiliaires. La perte de contrôle peut provoquer des blessures.
- c) Sécuriser (caler) correctement l'outil avant de l'utiliser. Cet outil produit un couple de sortie élevé et s'il n'est pas correctement sécurisé (calé) pendant son utilisation, une perte de contrôle peut se produire et provoquer des blessures.
- d) Tenir l'outil électrique par les surfaces de préhension isolées, au cours des opérations pendant lesquelles l'accessoire de coupe peut être en contact avec un câblage caché ou avec son propre cordon. Un accessoire de coupe en contact avec un fil "sous tension" peut "mettre sous tension" les parties métalliques exposées de l'outil électrique et provoquer un choc électrique chez l'opérateur.

ES

PT

IT

EL

PL

UA

2) Instructions de sécurité pour l'utilisation de forets longs

- a) Ne jamais utiliser à une vitesse supérieure à la vitesse assignée maximale du foret. À des vitesses supérieures, le foret est susceptible de se plier s'il peut tourner librement sans être en contact avec la pièce à usiner, ce qui provoque des blessures.
- b) Toujours commencer à percer à faible vitesse et en mettant l'embout du foret en contact avec la pièce à usiner. À des vitesses supérieures, le foret est susceptible de se plier s'il peut tourner librement sans être en contact avec la pièce à usiner, ce qui provoque des blessures.
- c) Appliquer une pression uniquement sur le foret et ne pas appliquer de pression excessive. Les forets peuvent se plier, ce qui peut provoquer leur casse ou une perte de contrôle, et donc des blessures.

RO

EN

- Déroulez complètement les rallonges électriques type enrouleur pour éviter toute surchauffe.
- Lorsqu'une rallonge est nécessaire, vous devez vous assurer qu'elle a l'ampérage adapté pour votre outil électrique et qu'elle est en bon état électrique.
- Si possible, utilisez toujours des pinces ou un étau pour maintenir votre pièce à travailler.
- Toujours éteindre la perceuse avant de la poser.
- S'assurer que l'éclairage est adéquat.
- Ne pas exercer de pression sur la perceuse, de sorte que cela ralentit le moteur. Laisser le foret couper sans pression. Vous obtiendrez de meilleurs résultats et vous prendrez mieux soin de votre outil.
- Veillez à ce que la zone de travail ne présente aucun risque de chute.
- Ne laissez personne de moins de 18 ans utiliser cet outil.
- Utilisez uniquement des forets accessoires en bon état.
- Avant de percer, vérifier que l'espace sous la pièce à travailler est suffisant pour le foret.
- Ne touchez pas le foret après utilisation. Il sera très chaud.
- Ne pas approcher les mains du dessous de la pièce à travailler
- N'utilisez jamais vos mains pour retirer la sciure, les copeaux ou les déchets près du foret.
- Les chiffons, les tissus, le cordon, la ficelle et autres objets similaires ne doivent jamais être laissés autour de la zone de travail.
- Soutenez la pièce à travailler correctement.
- Si vous êtes interrompu pendant l'utilisation de la perceuse, terminez la tâche et éteignez la perceuse avant de regarder vers le haut.
- Vérifiez régulièrement que tous les écrous, boulons et autres fixations sont correctement serrés.

- Lors de l'utilisation de la perceuse, utilisez un équipement de sécurité comprenant des lunettes ou un écran de sécurité, des casques de protection et des vêtements de protection, y compris des gants de sécurité. Porter un masque anti-poussière si l'opération de perçage génère de la poussière.

AVERTISSEMENT. Avant de brancher un outil sur une source d'alimentation (prise de courant, prise, etc.), s'assurer que la tension d'alimentation est la même que celle indiquée sur la plaque signalétique de l'outil. Une source d'alimentation dont la tension est supérieure à celle spécifiée pour l'outil peut entraîner des blessures graves pour l'utilisateur et endommager l'outil.

- En cas de doute, ne pas brancher l'outil. L'utilisation d'une source d'alimentation dont la tension est inférieure à la valeur nominale indiquée sur la plaque signalétique est dangereuse pour le moteur.
- Cet outil est conçu pour le perçage léger de la brique, du carrelage ou du béton, et pour le perçage du bois ou du métal.
- L'outil doit être utilisé uniquement pour l'usage prescrit. Toute utilisation autre que celles mentionnées dans ce manuel sera considérée comme un cas d'utilisation abusive. L'utilisateur et non le fabricant sera responsable de tout dommage ou blessure résultant de tels cas de mauvaise utilisation.
- Pour utiliser cet outil correctement, vous devez respecter les règles de sécurité, les instructions de montage et les instructions d'utilisation figurant dans ce manuel. Toutes les personnes qui utilisent et réalisent l'entretien de la machine doivent être familiarisées avec ce manuel et doivent être informées des dangers potentiels. Les enfants et les personnes fragiles ne doivent pas utiliser cet outil. Les enfants doivent être surveillés en tout temps s'ils se trouvent dans la zone d'utilisation de l'outil. Il est également impératif de respecter les réglementations de prévention des accidents en vigueur dans votre région. Il en va de même pour les règles générales de santé et de sécurité au travail.
- Le fabricant ne peut être tenu responsable des modifications apportées à l'outil ni des dommages résultant de ces modifications.
- Même lorsque l'outil est utilisé comme prescrit, il n'est pas possible d'éliminer tous les facteurs de risque résiduels. Les risques suivants peuvent survenir en relation avec la construction et la conception de l'outil : Dommages aux poumons si un masque anti-poussière efficace n'est pas porté.

FR

Dompage auditif si aucune protection auditive efficace n'est portée.
Syndrome de vibration main-bras si son utilisation n'est pas correctement gérée.

CONNAISSEZ VOTRE PRODUIT

ES

Avant d'utiliser l'outil, se familiariser avec toutes les caractéristiques de fonctionnement et les consignes de sécurité. Utiliser l'outil et les accessoires uniquement pour les applications prévues. Toutes les autres applications sont expressément exclues.

PT

IT

EL

PL

UA

RO

EN

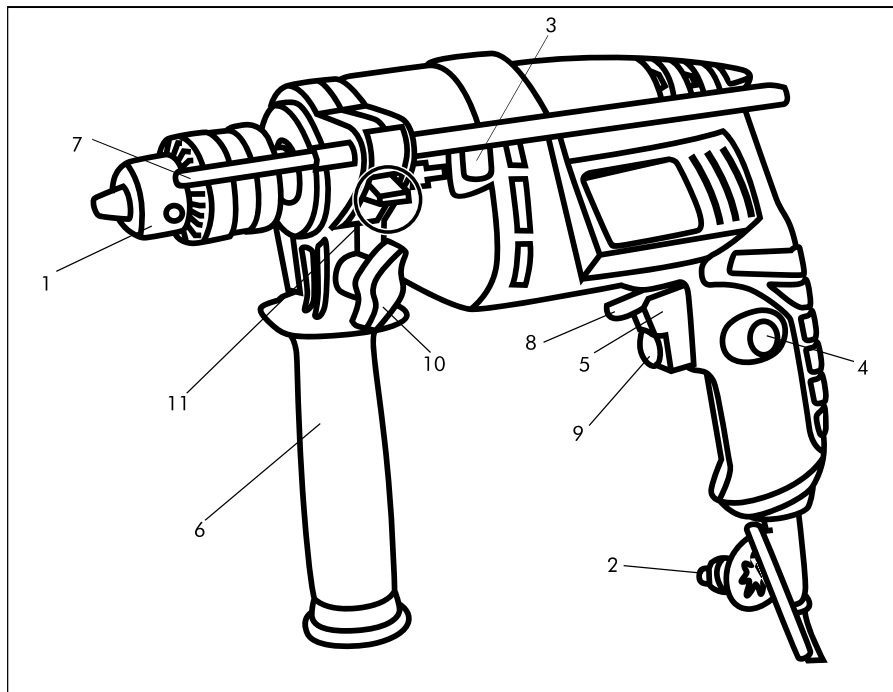

1. Mandrin.

2. Clé de mandrin.

3. Sélecteur marteau/perçage.

4. Bouton de verrouillage.

5. Interrupteur à gâchette MARCHE/ARRET.

6. Poignée auxiliaire.

7. Butée de profondeur.

8. Commande de marche avant/arrière.

9. Variateur de vitesse.

10. Vis de fixation de la poignée auxiliaire.

11. Bouton de serrage de butée de profondeur.

INSTRUCTIONS DE MONTAGE

ATTENTION. Toujours s'assurer que la perceuse est éteinte et que la fiche est retirée de la source d'alimentation avant d'effectuer tout réglage.

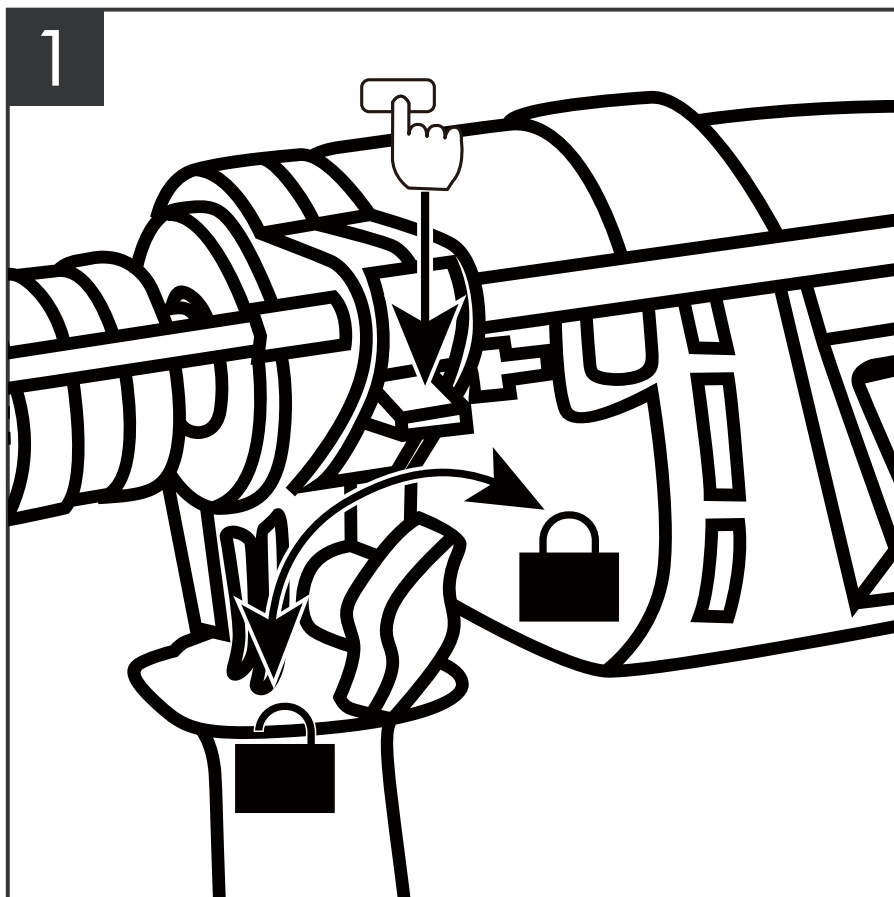

FIXATION ET RÉGLAGE DE LA POIGNÉE AUXILIAIRE (voir photo 1)

1. Placez la perceuse sur une surface de travail solide.
2. Desserrez la vis de fixation de la poignée.
3. Pousser la poignée sur le collier derrière le mandrin.
4. Tournez la poignée dans la position souhaitée.
5. Resserrez la vis de fixation pour fixer la poignée.

RÉGLAGE DE LA BUTÉE DE PROFONDEUR (voir photo 1)

1. Appuyez pour desserrer le bouton de serrage de la butée de profondeur.
2. Insérez la butée de profondeur et réglez-la à la position souhaitée.
3. Relâchez le bouton pour fixer la position de butée de profondeur.

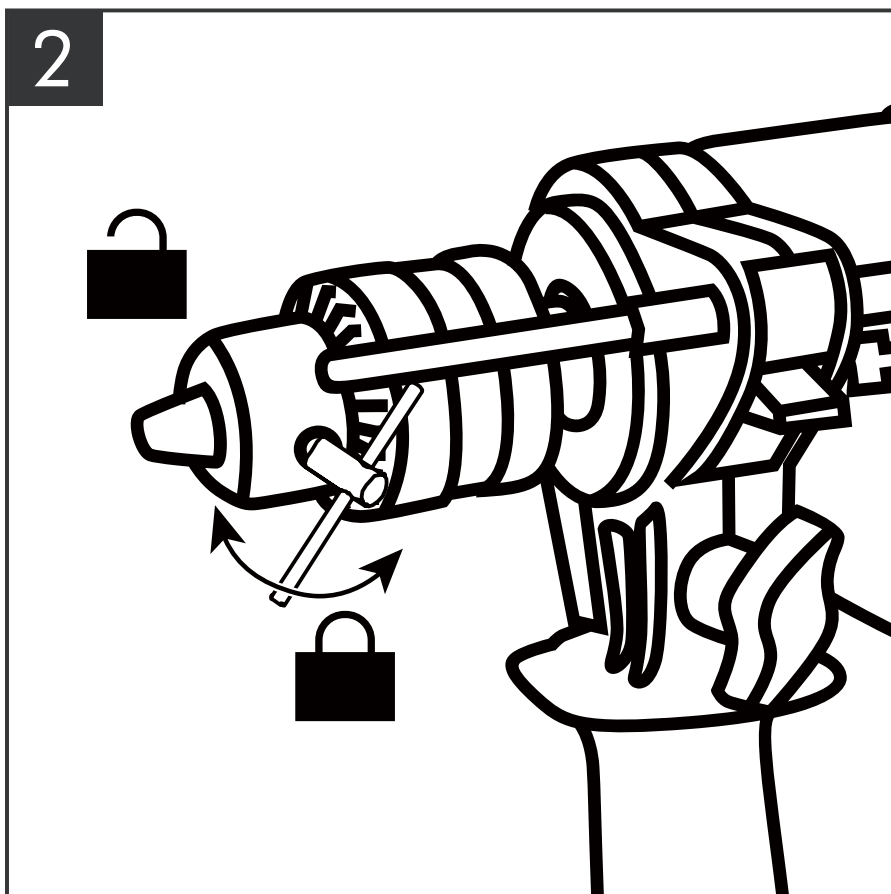

RÉGLAGE DU MANDRIN (voir photo 2)

Avant d'effectuer des réglages, d'insérer ou de retirer des forets, etc., assurez-vous que la perceuse est débranchée et que l'interrupteur à gâchette est en position d'arrêt.

1. Pour ouvrir les mâchoires du mandrin, placez la clé de serrage dans l'un des trois trous du mandrin. Tournez la clé dans le sens inverse des aiguilles d'une montre.
2. Insérer le foret dans le mandrin. Centrez-le dans les mâchoires du mandrin.
3. Placez la clé de serrage dans chacun des trois trous. Tournez la clé de serrage dans le sens des aiguilles d'une montre. Serrer fermement le mandrin.
4. Retirez la clé de serrage et rangez-la en lieu sûr.

ATTENTION : Ne serrez ou ne desserrez jamais le mandrin en le maintenant et en faisant tourner la perceuse !

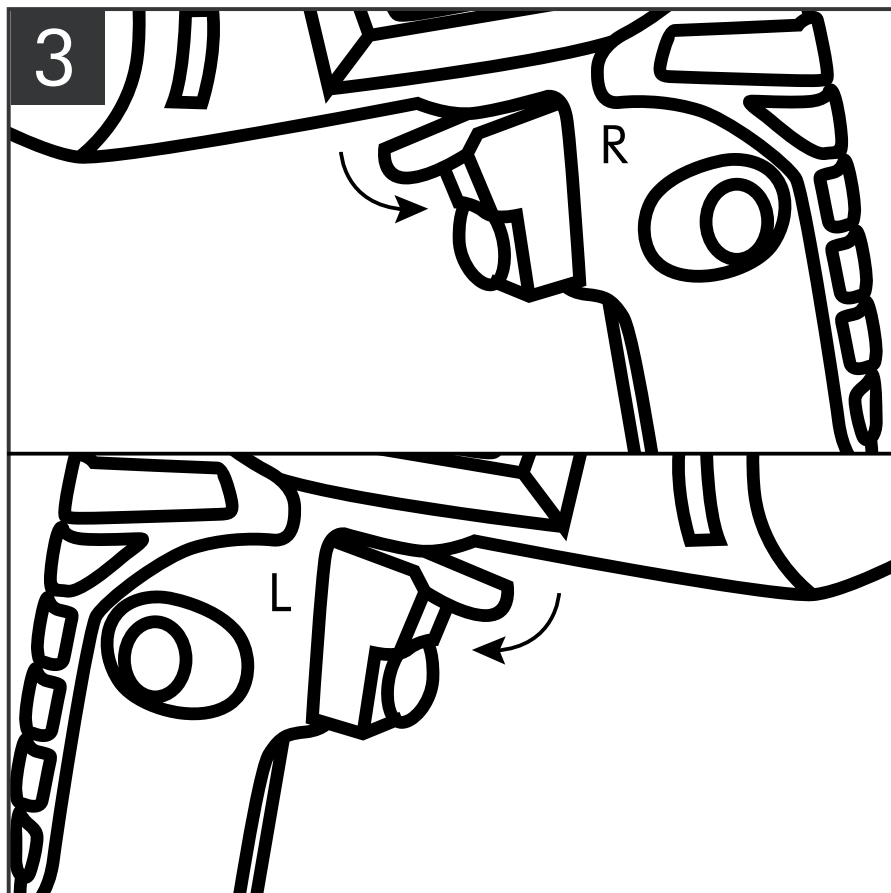

COMMANDE DE MARCHE AVANT/ARRIÈRE (voir photo 3)

La commande de marche avant/arrière détermine le sens de rotation de l'outil.

Pour sélectionner la rotation vers l'avant, relâcher l'interrupteur à gâchette et pousser la commande de marche avant/arrière vers la droite (R) de l'outil.

Pour sélectionner la marche arrière, pousser la commande de marche avant/arrière vers la gauche (L) de l'outil.

AVERTISSEMENT. Lors du changement de position de la commande, s'assurer que la gâchette est relâchée et que le moteur est à l'arrêt.

FR

ES

PT

IT

EL

PL

UA

RO

EN

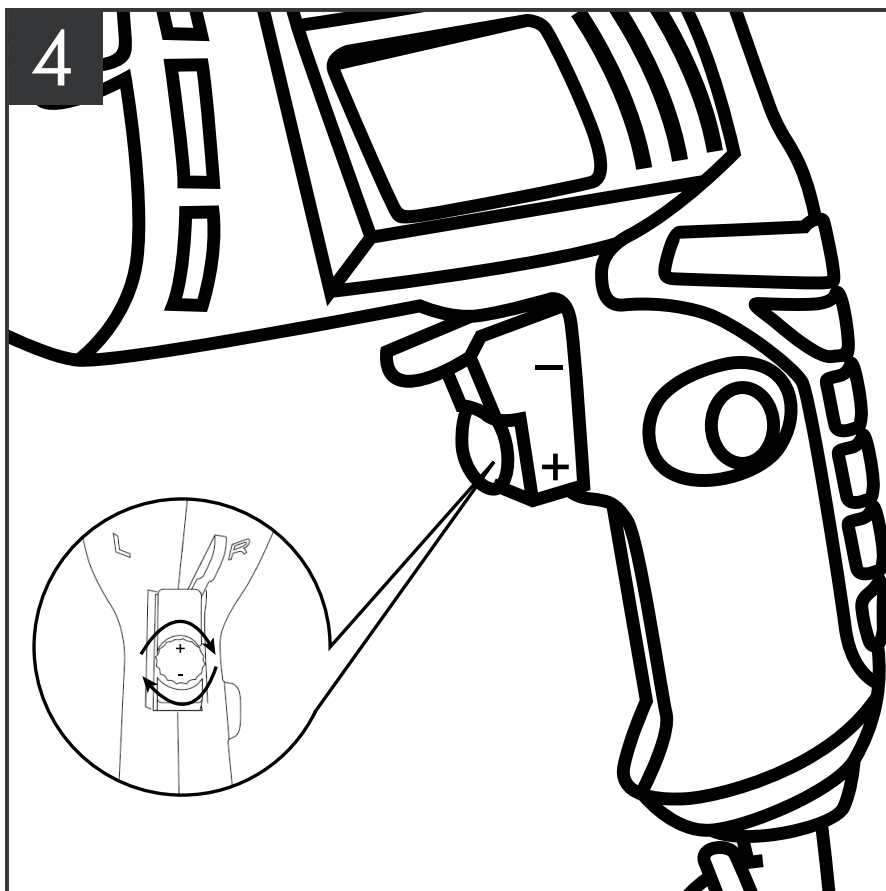

INTERRUPTEUR À GÂCHETTE DE VITESSE VARIABLE (voir photo 4)

Cet outil est doté d'un variateur de vitesse qui fournit une vitesse et un couple plus élevés avec une pression de déclenchement accrue. La vitesse est contrôlée par l'ampleur de la dépression de déclenchement de l'interrupteur.

La fonction de vitesse variable vous permet de sélectionner la vitesse la plus adaptée à une application particulière. Pour limiter la vitesse maximale de l'outil, tourner le cadran à l'avant de la gâchette jusqu'à ce que le réglage souhaité soit atteint.

Tourner le cadran dans la direction "+" pour augmenter la vitesse et dans la direction "-" pour la diminuer.

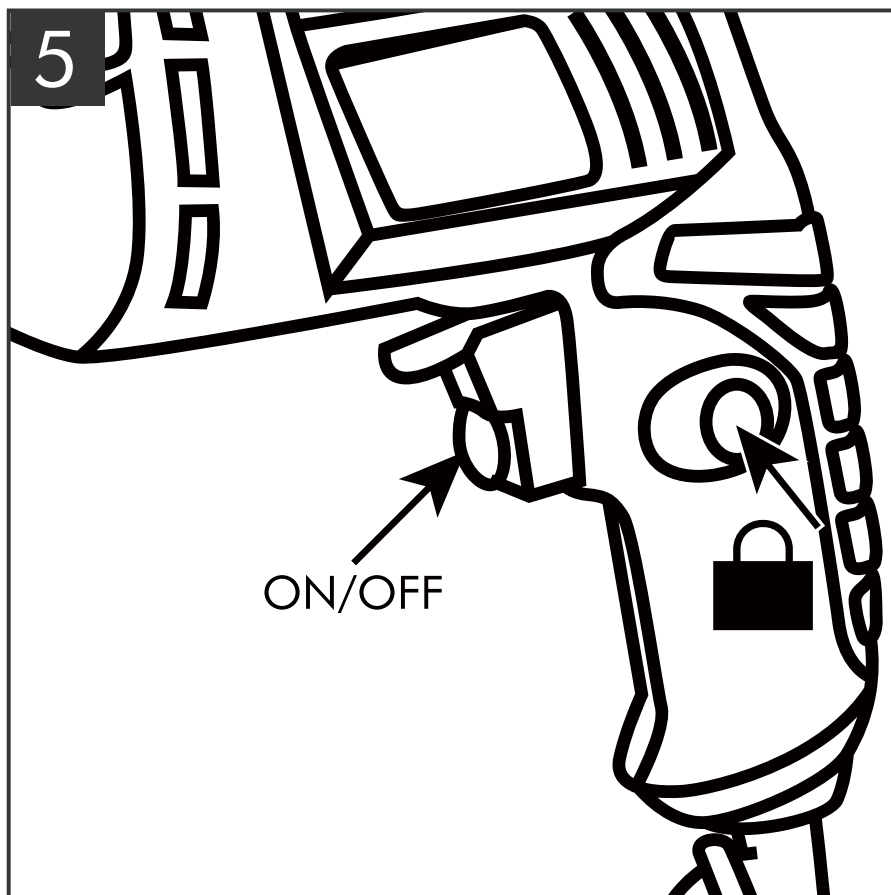

MISE SOUS TENSION ET HORS TENSION (voir photo 5)

Démarrer l'outil en appuyant sur l'interrupteur à gâchette marche/arrêt.

Relâcher la gâchette pour arrêter l'outil.

Si vous appuyez sur le bouton de verrouillage alors que l'interrupteur à gâchette est enfoncé, le commutateur reste en position de fonctionnement.

Ceci est pratique lorsqu'un fonctionnement continu pendant de longues périodes est nécessaire.

Pour relâcher le bouton de verrouillage, appuyez sur l'interrupteur à gâchette et relâchez-le.

FR

ES

PT

IT

EL

PL

UA

RO

EN

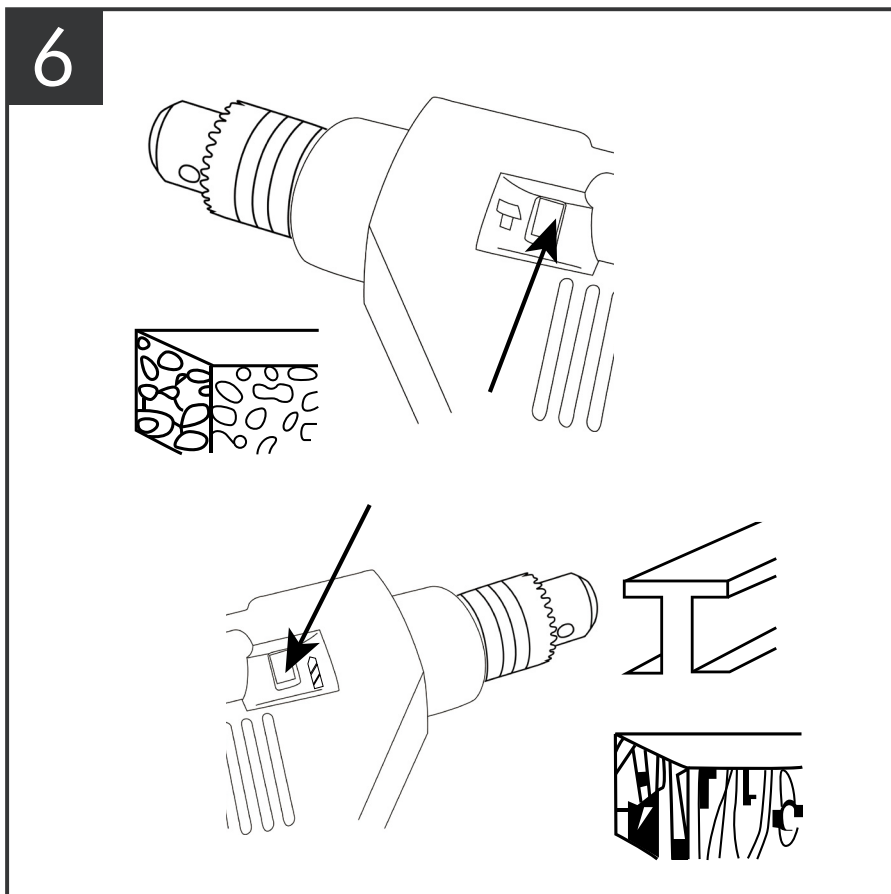

SÉLECTEUR DE MARTEAU ET DE PERÇAGE (voir photo 6)

1. Pour sélectionner l'action marteau : appuyer à fond sur le sélecteur marqué avec un marteau.
2. Pour sélectionner l'action de perçage : appuyer à fond sur le sélecteur marqué avec un foret.



7

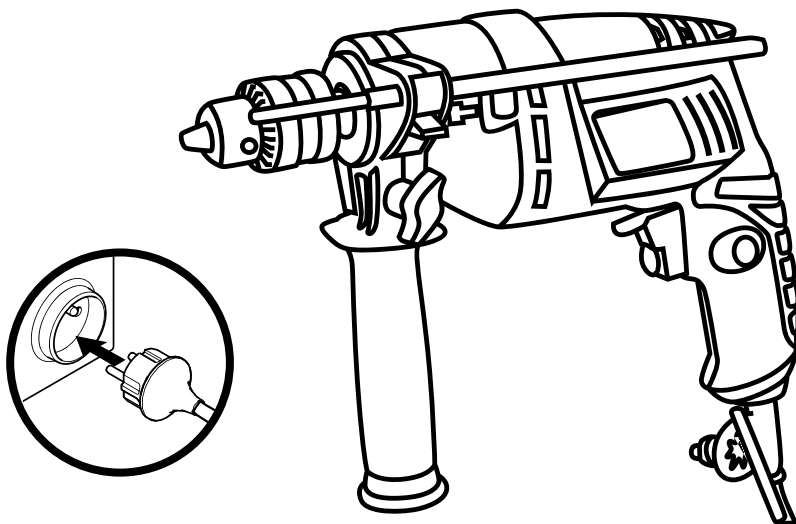

FR

ES

PT

IT

EL

PL

UA

RO

EN

BRANCHER/DÉBRANCHER (voir photo7)

Avant utilisation, effectuez tous les réglages ci-dessus, puis branchez et allumez le produit.

Après utilisation, mettez le produit hors tension, débranchez-le de l'alimentation et laissez-le refroidir.

8

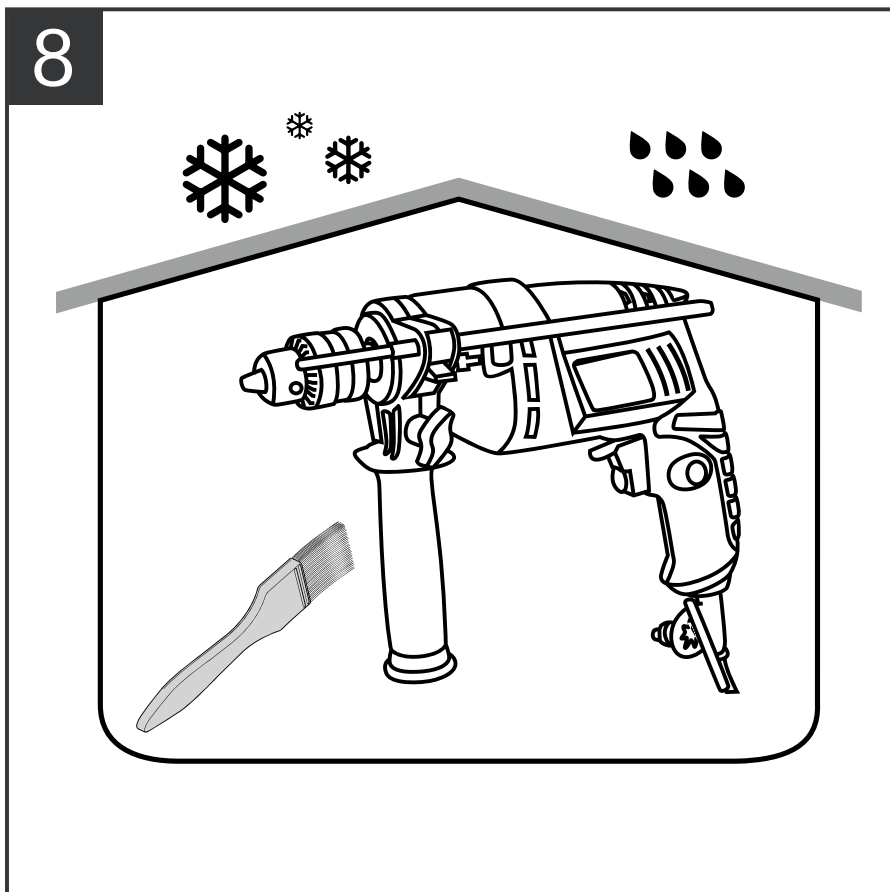

NETTOYAGE ET STOCKAGE (voir photo8)

Contrôlez, nettoyez et stockez le produit comme décrit ci-dessous :

Mettez le produit hors tension et débranchez-le de l'alimentation.

Nettoyez le produit avec un chiffon sec. Utilisez une brosse pour les zones difficiles d'accès.

Nettoyez en particulier les événements après chaque utilisation avec un chiffon et une brosse.

Éliminer les saletés tenaces avec de l'air haute pression (max 3 bar).

Rangez le produit et ses accessoires dans un endroit sombre, sec, non gelé et bien ventilé.

Rangez toujours le produit dans un endroit inaccessible aux enfants. La température de stockage idéale est comprise entre 10 °C et 30 °C.

Nous vous recommandons d'utiliser l'emballage d'origine pour le stockage ou de couvrir le produit avec un chiffon ou un boîtier adapté afin de le protéger de la poussière.

UTILISATION DE LA PERCEUSE

1. Sélectionner le mode marteau ou perçage.
2. Régler la butée de profondeur. Si vous ne l'utilisez pas, déplacez-le vers l'arrière pour qu'il soit dégagé du mandrin ou retirez-le complètement.
3. Branchez la perceuse sur secteur et mettez sous tension au niveau du tableau électrique.
4. Toujours tenir la perceuse avec les deux mains avec une main sur la poignée auxiliaire et l'autre main sur le corps de la perceuse.
5. Appuyez sur la gâchette pour commencer le perçage.
6. Verrouiller la gâchette si nécessaire.
7. Percer en petites rafales pour permettre au moteur et à l'outil de refroidir.
8. Appliquez une pression suffisante en ligne avec le foret pour maintenir le perçage, mais ne poussez pas aussi fort que pour caler le moteur.
9. **AVERTISSEMENT** : Si le foret commence à caler, réduire légèrement la pression pour permettre au foret de reprendre la vitesse.
10. Une fois le perçage terminé, relâchez la gâchette. Laisser le foret s'arrêter complètement avant de baisser la perceuse.

FORAGE DE BETON

1. Utilisez des embouts à béton avec des têtes en carbure pour percer la brique, le béton, etc.
2. Lorsque vous percez du béton, de la brique dure, de la pierre, du ciment ou du marbre, choisissez la fonction marteau.
3. Choisissez uniquement la fonction de perçage pour la maçonnerie ou la brique tendre, le ciment de chaux ou le parpaing.
4. Lors du perçage d'une surface dure et lisse (carreaux vitrés, etc.), collez le papier adhésif sur la position de perçage pour éviter que le foret ne glisse.

REMARQUE : La rotation inverse pendant le perçage du marteau peut endommager la perceuse et le foret.

PERÇAGE DU BOIS ET DU PLASTIQUE

1. Lorsque vous utilisez des forets hélicoïdaux, retirez fréquemment le foret du trou pour éliminer les copeaux des rainures du foret.
2. Les matériaux conçus pour être percés à très faible vitesse ne doivent pas être percés avec cet outil.

PERÇAGE DU MÉTAL

Lubrifier les forets avec de l'huile de coupe lors du perçage dans le fer ou l'acier. Ne pas utiliser de liquide de refroidissement pour percer des métaux non ferreux tels que le cuivre, le laiton ou l'aluminium.

FR

ENTRETIEN

1. Rangez l'outil, le manuel d'instructions et les accessoires dans un lieu sûr. Ainsi, vous aurez toujours toutes les informations et les pièces à portée de main.
2. Les événements de l'outil doivent être toujours propres et débouchés.
3. Éliminer régulièrement la poussière et la saleté. Il est préférable de nettoyer à l'air comprimé ou avec un chiffon.
4. Ne jamais utiliser d'agents caustiques pour nettoyer les pièces en plastique.

ATTENTION : N'utilisez pas de produits de nettoyage pour nettoyer les pièces en plastique de l'outil. Il est recommandé d'utiliser un détergent doux sur un chiffon humide. L'eau ne doit jamais entrer en contact avec l'outil.

Si le remplacement du câble d'alimentation est nécessaire, il faut que cela soit réalisé par le fabricant ou son agent pour éviter un danger;

ES

PT

IT

EL

PL

UA

RO

EN

DÉPANNAGE

Les dysfonctionnements suspectés sont souvent dus à des causes que les utilisateurs peuvent résoudre eux-mêmes. Par conséquent, vérifiez le produit à l'aide de cette section. Dans la plupart des cas, le problème peut être résolu rapidement.



AVERTISSEMENT ! Effectuez uniquement les étapes décrites dans ces instructions ! Tout travail d'inspection, d'entretien et de réparation supplémentaire doit être effectué par un centre d'entretien agréé ou un spécialiste qualifié si vous ne parvenez pas à résoudre le problème vous-même !

Problème	Cause possible	Solution
1. Le produit ne démarre pas	1.1 Non connecté à l'alimentation 1.2 Le cordon d'alimentation ou la fiche est défectueux 1.3 Autre défaut électrique du produit	1.1 Connect to power supply 1.2 Check by a specialist electrician 1.3 Check by a specialist electrician
2. Le produit n'atteint pas sa pleine puissance	2.1 La rallonge ne convient pas à ce produit 2.2 La tension de la source d'alimentation (par exemple, groupe électrogène) est trop faible 2.3 Les bouches d'aération sont obstruées	2.1 Utilisez une rallonge appropriée 2.2 Branchez sur une autre source d'alimentation 2.3 Nettoyez les bouches d'aération
3. Résultat insatisfaisant	3.1 Le foret est émoussé/ endommagé 3.2 Le foret ne convient pas au matériau de la pièce à usiner	3.1 Remplacer par un neuf 3.2 Utilisez un foret adapté
4. Vibrations ou bruits excessifs	4.1 Le foret est émoussé/ endommagé 4.2 Les boulons/écrous sont desserrés	4.1 Remplacer par un neuf 4.2 Serrer les boulons/écrous

GARANTIE

1. Les produits sont conçus selon les normes de qualité bricolage les plus élevées. Nous offrons une garantie de 24 mois pour ces produits, à partir de la date d'achat. Cette garantie s'applique à tous les défauts matériels et de fabrication qui peuvent survenir. Tout autre réclamation de quelque nature que ce soit, qu'elle soit directe ou indirecte, concernant des personnes et/ou des matériaux, n'est pas possibles.
2. En cas de problème ou de défaut, vous devez d'abord toujours consulter votre vendeur. Dans la plupart des cas, le vendeur sera en mesure de résoudre le problème ou de corriger le défaut.
3. Les réparations ou le remplacement de pièces ne prolongeront pas la période de garantie d'origine.
4. Les défauts résultant d'une utilisation incorrecte ou d'une usure ne sont pas couverts par la garantie.
Cela concerne, entre autres, les interrupteurs, les interrupteurs de circuit de protection et les moteurs, en cas d'usure.
5. **Votre réclamation au titre de la garantie ne peut être traitée que si :**
 - Une preuve de la date d'achat peut être fournie sous forme de ticket de caisse
 - Aucune réparation et/ou remplacement n'a été effectué par des tiers
 - L'appareil n'a pas été soumis à une utilisation incorrecte (surcharge de la machine ou installation d'accessoires non validés).
 - Il n'y a aucun dommage causé par des éléments extérieures ou des corps étrangers tels que le sable ou les pierres.
 - Il n'y a aucun dommage causé par le non-respect des consignes de sécurité et des instructions d'utilisation.
6. Les conditions de garantie s'appliquent en association avec nos conditions de vente et de livraison.
7. Les outils défectueux qui doivent nous être retournés par votre vendeur seront récupérés tant que le produit est correctement emballé. Si des marchandises défectueuses sont envoyées directement par le consommateur, nous ne pourrons les traiter que si le consommateur paie les frais d'expédition.
8. Les produits livrés dans un état de conditionnement incorrect ne seront pas acceptés.

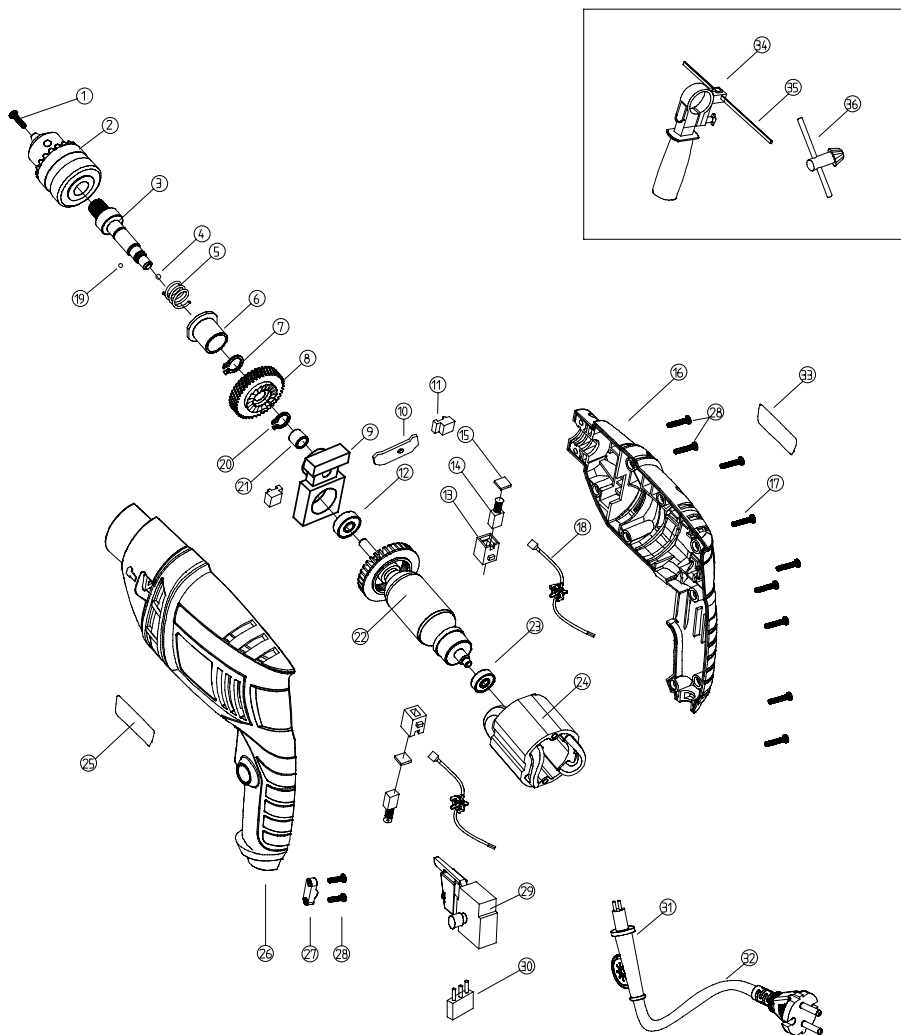

LISTE DES PIÈCES

N°	Description	QTÉ
1	Vis	1
2	Mandrin	1
3	Broche de sortie	1
4	Bille	1
5	Ressort	1
6	Manchon en acier	1
7	Circlip	1
8	Roue dentée	1
9	Support de roulement (Al)	1
10	Patin	1
11	Bouton	2
12	Roulement à billes	1
13	Porte charbon	2
14	Balai de charbon	2
15	Capuchon du Porte charbon	2
16	Carter	1
17	Vis	10
18	Inductance	2
19	Bille	1
20	Circlip	1
21	Manchon en acier	1
22	Rotor	1
23	Roulement à billes	1
24	Stator	1
25	Étiquette de la marque	1
26	Carter	1
27	Collier de câble	2
28	Vis	1
29	Interrupteur MARCHE/ARRÊT	1
30	Condensateur	1
31	Manchon de cordon	1
32	Cordon d'alimentation	1
33	Étiquette de classification	1
34	Poignée	1
35	Limiteur de profondeur	1
36	Clé en métal	1

FR

ES

PT

IT

EL

PL

UA

RO

EN

FR

PRESENTACIÓN

Esta nueva herramienta cumplirá sus expectativas. Se ha fabricado siguiendo estrictas normas de calidad para cumplir con criterios de rendimiento superiores.

ES

Comprobará que su nueva herramienta es fácil de utilizar, segura y, con un mantenimiento adecuado, le proporcionará muchos años de servicio fiable.

PT

ATENCIÓN. Lea atentamente este manual de instrucciones antes de utilizar su nueva herramienta eléctrica.

Asegúrese de respetar las advertencias y avisos.

IT

PROTECCIÓN DEL MEDIOAMBIENTE

EL

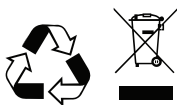

Este símbolo se conoce como el «símbolo del contenedor de basura tachado». Cuando este símbolo aparece en un producto o una batería, significa que no debe eliminarse con los residuos domésticos. Algunas sustancias químicas presentes en los productos eléctricos/electrónicos o en las baterías pueden ser perjudiciales para la salud y para el medioambiente.

PL

La eliminación de los productos eléctricos/electrónicos y de las baterías solamente debe realizarse a través de los programas de recogida específicos, que se utilizan para recuperar y reciclar los materiales contenidos en dichos productos. Su cooperación es esencial para garantizar el éxito de estos programas y la protección del medio ambiente.

UA

RO

DESCRIPCIÓN DE LOS SÍMBOLOS

La placa de características de su herramienta puede mostrar símbolos. Estos símbolos representan información importante sobre el producto o sobre las instrucciones sobre su uso.

EN



Utilizar protección auditiva.



Protección ocular.



Usar protección respiratoria.



En conformidad con las normas de seguridad aplicables.



Doble aislamiento para una protección adicional.



Leer el manual de instrucciones.

ESPECIFICACIONES

Tensión:	230-240V~50 Hz
Potencia nominal:	500 W
Velocidad en vacío:	0-2800min ⁻¹
Capacidad del mandril:	1.5-13mm
Capacidad de perforación:	madera -20mm
	acero-10mm
	hormigón-13mm
Peso:	1.4kg

Esta herramienta tiene doble aislamiento. Hay dos barreras de aislamiento independientes para protegerle del riesgo de descarga eléctrica.

DATOS DE RUIDO Y VIBRACIONES

Presión sonora ponderada.....	96 dB(A)
Potencia sonora ponderada.....	107dB(A)
Incertidumbre.....	5 dB(A)

El nivel de intensidad sonora para el usuario puede superar los 85 dB(A) y son necesarias medidas de protección acústica.

VIBRACIONES

La directiva europea sobre agentes físicos (vibraciones) se introdujo para ayudar a reducir las lesiones causadas por el síndrome de vibración mano-brazo en los usuarios de herramientas eléctricas. La directiva exige a los fabricantes y proveedores de herramientas eléctricas que proporcionen resultados indicativos de las pruebas de vibración para que los usuarios puedan tomar decisiones con información el tiempo que pueden utilizar una herramienta eléctrica de forma segura a diario y qué herramienta elegir. Para más información, consulte esta dirección: www.hse.gov.uk

Este producto se ha medido en condiciones de ensayo de vibración

Método de ensayo: EN62841

Valor de emisión de vibraciones medido

Vibraciones típicas ponderadas

Taladro con percusión en hormigón.....	7.68 m/s ²
Taladro en metal.....	2.92 m/s ²
Incertidumbre.....	1.5 m/s ²

El valor de emisión de vibraciones medido anteriormente debe utilizarse como nivel mínimo con la actual directiva sobre vibraciones.

FR

ES

PT

IT

EL

PL

UA

RO

EN

FR

Puede resultar difícil calcular el período real de utilización, por lo que el sitio web le proporcionará más información.

ES

NOTA: cualquier período durante el que la herramienta esté al ralentí o apagada no debe incluirse en el cálculo del período total de trabajo. Además, los cálculos del período total de trabajo utilizados son por usuario y si no se utiliza ninguna otra herramienta. El uso de otras herramientas reducirá el período total de trabajo de los usuarios con esta herramienta. El o los valores totales de vibración declarados y los valores de emisión de ruido declarados se han medido de acuerdo con un método de ensayo estándar y pueden utilizarse para comparar una herramienta con otra;

PT

El o los valores totales de vibración declarados y el o los valores declarados de emisión de ruido declarados también pueden utilizarse en una evaluación preliminar de la exposición.

IT

AVVERTENZA. Las vibraciones y las emisiones de ruido durante el uso real de la herramienta eléctrica pueden diferir de los valores declarados en función del modo de utilización de la herramienta, en particular del tipo de pieza con la que se trabaja.

EL

Las emisiones deben identificar las medidas de seguridad para proteger al usuario que se basan en una estimación de la exposición en condiciones reales de uso (teniendo en cuenta todas las partes del ciclo de funcionamiento, como el tiempo en el que la herramienta está apagada y cuando funciona al ralentí, además del tiempo de activación).

PL

Se recomienda que el usuario lleve protección auditiva.

Cómo se utiliza la herramienta y los materiales que se cortan.

La herramienta está en buen estado y bien mantenida.

UA

El uso de un accesorio adecuado a la herramienta y asegurarse de que está bien afilado y en buenas condiciones.

La firmeza del agarre de la empuñadura y si se utilizan accesorios antivibratorios.

Y que la herramienta se utilice según lo previsto en su diseño y en estas instrucciones.

RO

Esta herramienta puede causar el síndrome de vibración mano-brazo si su uso no se gestiona adecuadamente AVERTENȚĂ. Se deben identificar las medidas de seguridad para proteger al usuario, las cuales se basan en una estimación de la exposición en condiciones reales de uso (teniendo en cuenta todas las partes del ciclo de funcionamiento, como el tiempo en el que la herramienta está apagada y cuando funciona al ralentí, además del tiempo de activación).

EN

Minimizar el riesgo de exposición a las vibraciones.

Utilice SIEMPRE brocas en buen estado.

Invertir en guantes antivibratorios de buena calidad y utilizarlos con esta herramienta.

Mantener esta herramienta de acuerdo con estas instrucciones y bien lubricada (cuando proceda).

Si la herramienta se va a utilizar regularmente, se recomienda invertir en accesorios antivibratorios.

Evitar el uso de herramientas con temperaturas inferiores o iguales a 10 °C.

Planificar el programa de trabajo para distribuir el uso de herramientas de alta vibración en varios días.

Vigilancia de la salud

Todos los empleados deben formar parte de un plan de vigilancia de la salud de la empresa para ayudar a identificar cualquier enfermedad relacionada con las vibraciones en una fase temprana, prevenir la progresión de la enfermedad y ayudar a los empleados a seguir trabajando.

INSTRUCCIONES DE SEGURIDAD

Normas generales de seguridad



¡ADVERTENCIA! Leer todas las instrucciones de seguridad así como las advertencias.

El no respeto de las instrucciones y advertencias puede causar un choque eléctrico, un incendio y/o una herida grave. Conservez toutes les instructions et informations de sécurité pour pouvoir les consulter ultérieurement !

Conservar todas las advertencias e instrucciones para referencia ulterior.

El término « herramienta eléctrica » en las advertencias hace referencia a la herramienta eléctrica conectada a la red (con cable) o con batería (inalámbrico).

1. Seguridad de la zona de trabajo

- a) **Mantener la zona de trabajo limpia y bien alumbrada.** Las zonas atestadas y oscuras pueden provocar accidentes.
- b) **Nunca utilizar herramientas eléctricas en una atmósfera explosiva o en presencia de líquidos, gas o polvos.** Las herramientas eléctricas hacen chispas que pueden inflamar polvos o emanaciones.
- c) **Mantener a los niños y a otras personas presentes lejos del funcionamiento de una herramienta eléctrica.** Las distracciones pueden provocar una pérdida de control.

2. Seguridad eléctrica

- a) **Los enchufes de la herramienta eléctrica deben corresponder a la toma de salida.** Nunca modificar el enchufe de ninguna manera. No utilizar enchufes de adaptación con herramientas eléctricas conectadas a tierra. Enchufes sin modificar y tomas de salida correspondientes reducen el riesgo de choque eléctrico.
- b) **Evitar cualquier contacto corpóreo con superficies conectadas a tierra como tubos, radiadores, cocinas eléctricas y neveras.** Hay un riesgo aumentado de choque eléctrico si su cuerpo está conectado a tierra.
- c) **No exponer las herramientas eléctricas a la lluvia o a la humedad.** La penetración de agua dentro de una herramienta eléctrica aumenta el riesgo de choque eléctrico.
- d) **No tirar del cable excesivamente.** Nunca tirar del cable para llevar, tirar o desenchufar la herramienta eléctrica. Mantener el cable lejos del calor, del aceite, de las aristas afiladas o de las piezas móviles. Cables embrollados o dañados aumentan el riesgo de choque eléctrico.
- e) **Para el uso de una herramienta eléctrica en el exterior, utilizar un cable de prolongación adaptado a un uso en el exterior.** El uso de un cable adaptado a un uso en el exterior reduce el riesgo de choque eléctrico.
- f) **Si el funcionamiento de una herramienta eléctrica en un lugar húmedo es inevitable, utilizar un dispositivo de corriente residual (DCR) protegido.** El uso de un RCD reduce el riesgo de choque eléctrico.

3. Seguridad personal

- a) **Quedarse vigilante, tener cuidado con lo que se está haciendo y manifestar sentido común cuando se utiliza una herramienta eléctrica.** Nunca utilizar una herramienta eléctrica cuando uno se siente cansado o bajo la influencia de drogas, alcohol o medicinas. Un momento de descuido durante el uso de herramientas eléctricas puede ocasionar heridas corpóreas graves.
- b) **Utilizar material de protección individual. Siempre protegerse los ojos y llevar guantes de protección.** El uso de material de protección tales como una máscara antipolvo, zapatos de seguridad antideslizantes, un casco de seguridad o protecciones auditivas en condiciones apropiadas reduce los riesgos de heridas corpóreas.
- c) **Impedir una puesta en marcha involuntaria.** Asegurarse de que el conmutador está en

FR

posición «Paro/OFF» antes de conectarse a la fuente de alimentación eléctrica y/o a la batería, de levantar o llevar la herramienta. Llevar herramientas eléctricas con el dedo en el conmutador o herramientas eléctricas cuyo conmutador está en la posición «Marcha/IN» puede provocar accidentes.

ES

d) **Quitar la llave antes de poner en marcha la herramienta eléctrica.** Una llave que permanece en una parte rotativa de la herramienta eléctrica puede generar una herida corpórea.

PT

e) **No inclinarse demasiado. Siempre mantener una posición estable y un buen equilibrio.** Permite así un mejor control de la herramienta eléctrica en caso de situaciones imprevistas.

IT

f) **Llevar ropa adecuada. No llevar ropa amplia o joyas.** Mantener pelo, ropa y guantes lejos de las piezas móviles. Ropa amplia, joyas o pelo largo pueden atrancarse en piezas móviles.

EL

g) **Si incluye dispositivos para la conexión entre la extracción de polvo y las instalaciones de recogida, asegurarse de que están conectados y utilizados correctamente.** Utilizar dichos dispositivos puede reducir los riesgos ligados al polvo.

h) **Manténgase alerta y no descuide los principios de seguridad de la herramienta en cuestión por el hábito de utilizarla.** Una fracción de segundo de falta de atención puede provocar graves lesiones.

PL

4. UTILIZACIÓN Y MANTENIMIENTO DE LA HERRAMIENTA ELÉCTRICA

a) **No fuerce la herramienta eléctrica. Utilice la herramienta eléctrica adecuada a su aplicación.** La herramienta eléctrica adecuada hará el trabajo mejor y de forma más segura a la velocidad para la que fue diseñada.

UA

b) **No utilice la herramienta eléctrica si el interruptor no la enciende ni la apaga.** Cualquier herramienta eléctrica que no pueda ser controlada con el interruptor es peligrosa y debe ser reparada.

RO

c) **Desconecte el enchufe de la fuente de alimentación y/o la batería de la herramienta eléctrica antes de realizar ajustes, de cambiar accesorios o de guardar herramientas eléctricas.** Estas medidas de seguridad preventivas reducen el riesgo de que la herramienta eléctrica se ponga en marcha accidentalmente.

EN

d) **Guarde las herramientas eléctricas no utilizadas fuera del alcance de los niños y no permita que personas que no conocen la herramienta eléctrica o estas instrucciones la utilicen.** Las herramientas eléctricas son peligrosas en manos de usuarios no formados.

e) **Mantener las herramientas eléctricas. Compruebe que las piezas móviles no estén desalineadas ni atascadas, que no haya piezas rotas ni ninguna otra condición que pueda afectar al funcionamiento de la herramienta eléctrica. Si la herramienta eléctrica está dañada, hágala reparar antes de utilizarla.** Muchos accidentes son causados por herramientas eléctricas mal conservadas.

f) **Mantenga las herramientas de corte afiladas y limpias.** Las herramientas de corte con un mantenimiento correcto en los bordes cortantes tienen menos probabilidades de bloquearse y son más fáciles de controlar.

g) **Utilice la herramienta eléctrica, los accesorios, las brocas, etc. en conformidad con estas instrucciones y teniendo en cuenta estas instrucciones, las condiciones de trabajo y el trabajo a realizar.** La utilización de la herramienta eléctrica para realizar operaciones diferentes a las previstas puede dar lugar a situaciones peligrosas.

Incorporación obligatoria:

h) **Mantenga las empuñaduras y las superficies de sujeción secas, limpias y sin aceite ni grasa.** Las empuñaduras y las superficies de sujeción resbaladizas no permiten una manipulación ni un control seguro de la herramienta en situaciones inesperadas.

5. REPARACIÓN

- a) Encargue la reparación de su herramienta eléctrica a un técnico cualificado que utilice **solamente piezas de recambio idénticas**. Esto permite garantizar la seguridad de la herramienta eléctrica.

NORMAS DE SEGURIDAD ADICIONALES PARA TALADROS

1) Instrucciones de seguridad para todas las operaciones

- a) **Utilice protección auditiva al perforar con percusión**. La exposición al ruido puede provocar pérdida de audición.
- b) **Utilice la o las empuñadura(s) auxiliar(es)**. La pérdida de control puede provocar lesiones.
- c) **Coloque la herramienta correctamente antes de utilizarla**. Esta herramienta produce un alto par de fuerzas y, si no se sujeta correctamente la herramienta durante el funcionamiento, puede producirse una pérdida de control que provoque lesiones.
- d) **Sujete la herramienta eléctrica por las superficies de agarre aisladas, cuando realice una operación en la que el accesorio de corte pueda entrar en contacto con cables ocultos o con su propio cable**. El contacto del accesorio de corte con un cable «con tensión» puede poner bajo tensión las partes metálicas expuestas de la herramienta eléctrica y provocar una descarga eléctrica al usuario.

2) Instrucciones de seguridad al utilizar brocas de tipo Fang

- a) **No trabaje nunca a una velocidad superior a la velocidad nominal máxima de la broca**. A mayor velocidad, existe el riesgo de que la broca se doble si gira libremente sin tocar la pieza, lo que puede provocar lesiones.
 - b) **Empiece siempre a taladrar a baja velocidad y con la punta de la broca en contacto con la pieza**. A mayor velocidad, existe el riesgo de que la broca se doble si gira libremente sin tocar la pieza, lo que puede provocar lesiones.
 - c) **Aplique presión indirecta solamente con la broca y no aplique una presión excesiva**. Las brocas pueden doblarse y provocar roturas o pérdidas de control, lo que puede provocar lesiones.
- Desenrolle completamente los cables alargadores para evitar sobrecalentamiento.
 - Cuando se necesite un alargador, debe asegurarse de que tiene el amperaje adecuado para su herramienta eléctrica y que está en buenas condiciones eléctricas.
 - Si tiene la posibilidad, utilice siempre sargentos o un tornillo de banco para sujetar la pieza.
 - Apague siempre el taladro antes de dejarlo.
 - Asegúrese de que la iluminación es adecuada.
 - No ejerza presión sobre el taladro, ya que esto ralentiza el motor. Deje que el taladro trabaje sin presión. Obtendrá mejores resultados y cuidará mejor su herramienta.
 - Asegúrese de que la zona de trabajo no tiene peligro de caída.
 - No permita que los menores de 18 años utilicen esta herramienta.
 - Utilice únicamente brocas accesorias en buen estado.
 - Antes de taladrar, compruebe que hay espacio suficiente para la broca debajo de la pieza.
 - No toque la broca después de haberla utilizado. Estará muy caliente.
 - Mantenga las manos alejadas de la parte inferior de la pieza.
 - No utilice nunca las manos para retirar el serrín, las virutas o los residuos de cerca de la broca.
 - No se deben dejar nunca paños, telas, cuerdas y objetos similares alrededor de la zona de trabajo.
 - Apoye la pieza correctamente.

FR

- Si le interrumpen mientras utiliza el taladro, termine la tarea y apague el taladro antes de levantar la vista.
- Compruebe periódicamente que todas las tuercas, tornillos y otros elementos de fijación están bien apretados.
- Al utilizar el taladro, utilice un equipo de seguridad que incluya gafas o pantallas de seguridad, cascos y ropa de protección, que incluya guantes de seguridad. Utilice una máscara antipolvo si el proceso de perforación genera polvo.

ES

PT

ADVERTENCIA. Antes de conectar una herramienta a una fuente de alimentación (toma de corriente, enchufe, etc.) asegúrese de que la tensión de alimentación es la misma que la especificada en la placa de características de la herramienta. Una fuente de alimentación con una tensión superior a la especificada para la herramienta puede provocar lesiones graves al usuario y dañar la herramienta.

IT

EL

- En caso de dudas, no conecte la herramienta. El uso de una fuente de alimentación con una tensión inferior al valor nominal indicado en la placa de características es peligroso para el motor.
- Esta herramienta está diseñada para la perforación ligera de ladrillos, baldosas u hormigón, y para la perforación de madera o metal.

PL

- La herramienta solamente debe utilizarse para el fin indicado. Cualquier uso distinto al mencionado en este manual se considerará como uso indebido. El usuario, y no el fabricante, será el responsable de cualquier daño o lesión que resulte de ese mal uso.

UA

- Para utilizar correctamente esta herramienta, debe seguir las normas de seguridad, las instrucciones de montaje y las instrucciones de uso de este manual. Todas las personas que utilicen y realicen el mantenimiento de la máquina deben estar familiarizadas con este manual y deben estar informadas de los posibles peligros. Los niños y las personas débiles no deben utilizar esta herramienta. Los niños deben estar supervisados en todo momento si se encuentran en la zona en la que se utiliza la herramienta. También es imprescindible cumplir la normativa de prevención de accidentes vigente en su zona. Lo mismo se aplica a las normas generales de seguridad e higiene en el trabajo.

RO

- El fabricante no se hace responsable de las modificaciones realizadas en la herramienta ni de los daños derivados de dichas modificaciones.

EN

- Incluso cuando la herramienta se utiliza según lo prescrito, no es posible eliminar todos los factores de riesgo residuales. Pueden surgir los siguientes riesgos en relación con la construcción y el diseño de la herramienta: Daños en los pulmones si no se utiliza una máscara antipolvo eficaz.

Después de usarlo, apague el producto, desconéctelo de la corriente eléctrica y déjelo enfriar.
Daños en los oídos si no se utiliza una protección auditiva eficaz.
Síndrome de vibración mano-brazo si su uso no se gestiona adecuadamente.

CONOZCA SU PRODUCTO

Antes de utilizar la herramienta, familiarícese con todas las características de funcionamiento y con las indicaciones de seguridad. Utilice la herramienta y los accesorios solamente para las aplicaciones previstas. Todas las demás aplicaciones quedan expresamente excluidas.

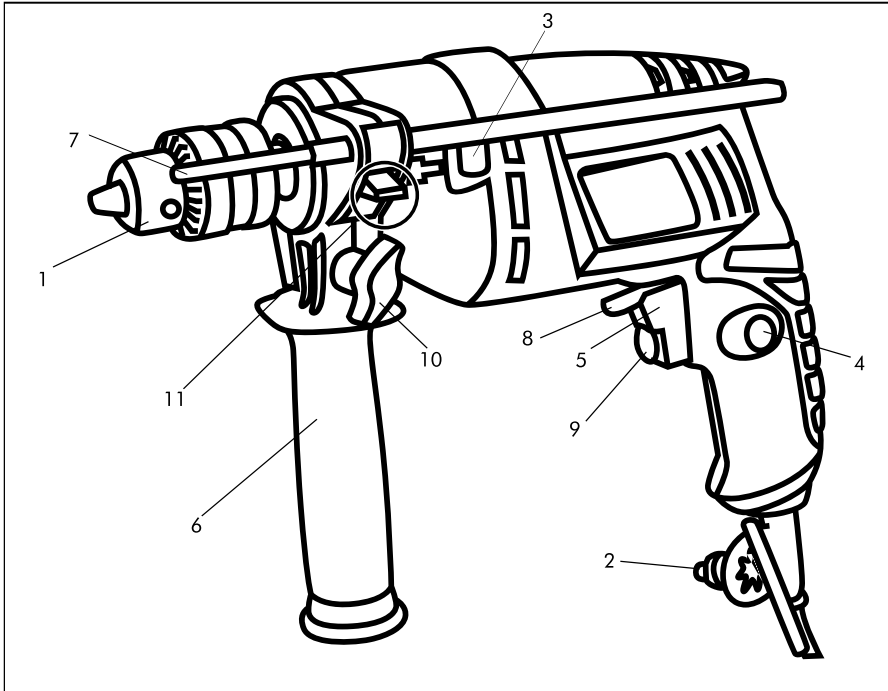

- | | |
|--|---|
| 1. Mandril. | 7. Tope de profundidad. |
| 2. Llave de mandril. | 8. Control de avance/retroceso. |
| 3. Selector de martillo/taladro. | 9. Variador de velocidad. |
| 4. Botón de bloqueo. | 10. Tornillo de fijación de la empuñadura auxiliar. |
| 5. Interruptor de gatillo ENCENDIDO/APAGADO. | 11. Botón de apriete del tope de profundidad. |
| 6. Empuñadura auxiliar. | |

INSTRUCCIONES DE MONTAJE

ATENCIÓN. Antes de realizar cualquier ajuste, asegúrese siempre de que el taladro está apagado y de que se ha desconectado el enchufe de la fuente de alimentación.

FR

ES

PT

IT

EL

PL

UA

RO

EN

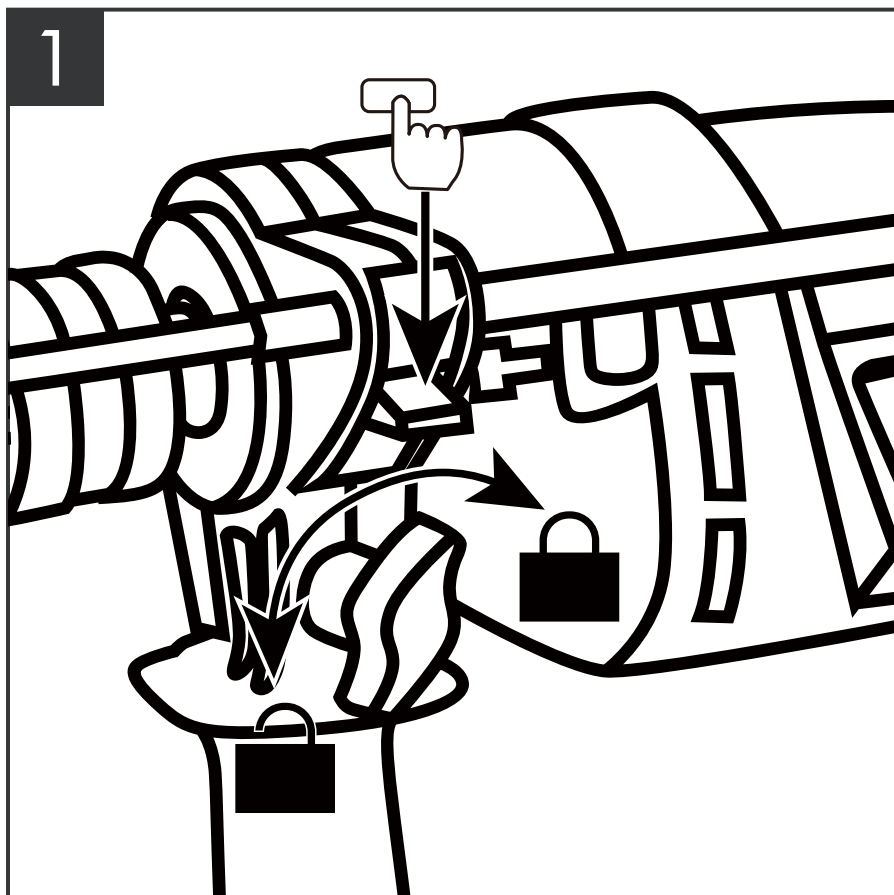

FIJACIÓN Y AJUSTE DE LA EMPUÑADURA AUXILIAR (ver foto 1)

1. Coloque el taladro sobre una superficie de trabajo sólida.
2. Afloje el tornillo de fijación de la empuñadura.
3. Empuje la empuñadura sobre el collarín situado detrás del mandril.
4. Gire la empuñadura hasta la posición deseada.
5. Vuelva a apretar el tornillo de fijación para fijar la empuñadura.

AJUSTE DEL TOPE DE PROFUNDIDAD (ver foto 1)

1. Presione para soltar el botón de apriete del tope de profundidad.
2. Introduzca el tope de profundidad y ajústelo en la posición deseada.
3. Vuelva a soltar el botón para fijar la posición del tope de profundidad.

2

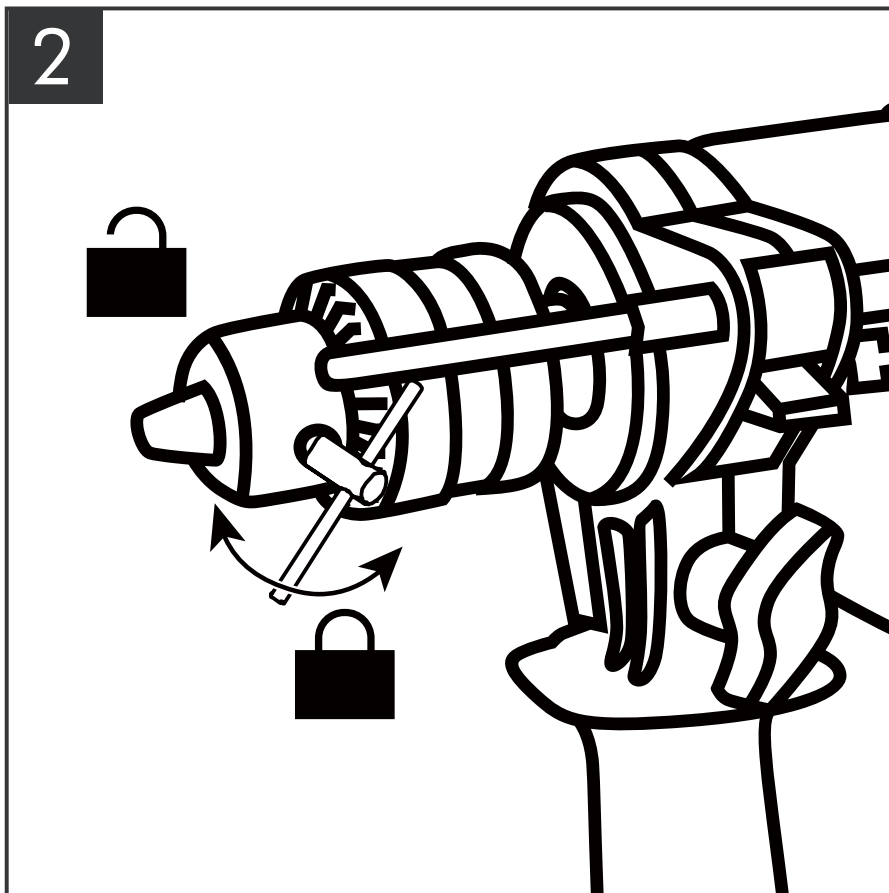

FR

ES

PT

IT

EL

PL

UA

RO

EN

AJUSTE DEL MANDRIL (ver foto 2)

Antes de realizar cualquier ajuste, de insertar o de retirar brocas, etc. asegúrese de que el taladro está desenchufado y de que el interruptor de gatillo está en la posición de apagado.

1. Para abrir las mordazas del mandril, coloque la llave de apriete en uno de los tres orificios del mandril. Gire la llave en el sentido contrario a las agujas del reloj.
2. Introduzca la broca en el mandril. Céntrela en las mordazas del mandril.
3. Coloque la llave de apriete en cada uno de los tres orificios del mandril. Gire la llave de apriete en el sentido de las agujas del reloj. Apriete bien el mandril.
4. Retire la llave de apriete del mandril y guárdela en un lugar seguro.

ATENCIÓN: ¡No apriete ni afloje nunca el mandril sujetándolo mientras hace girar el taladro!

FR

ES

PT

IT

EL

PL

UA

RO

EN

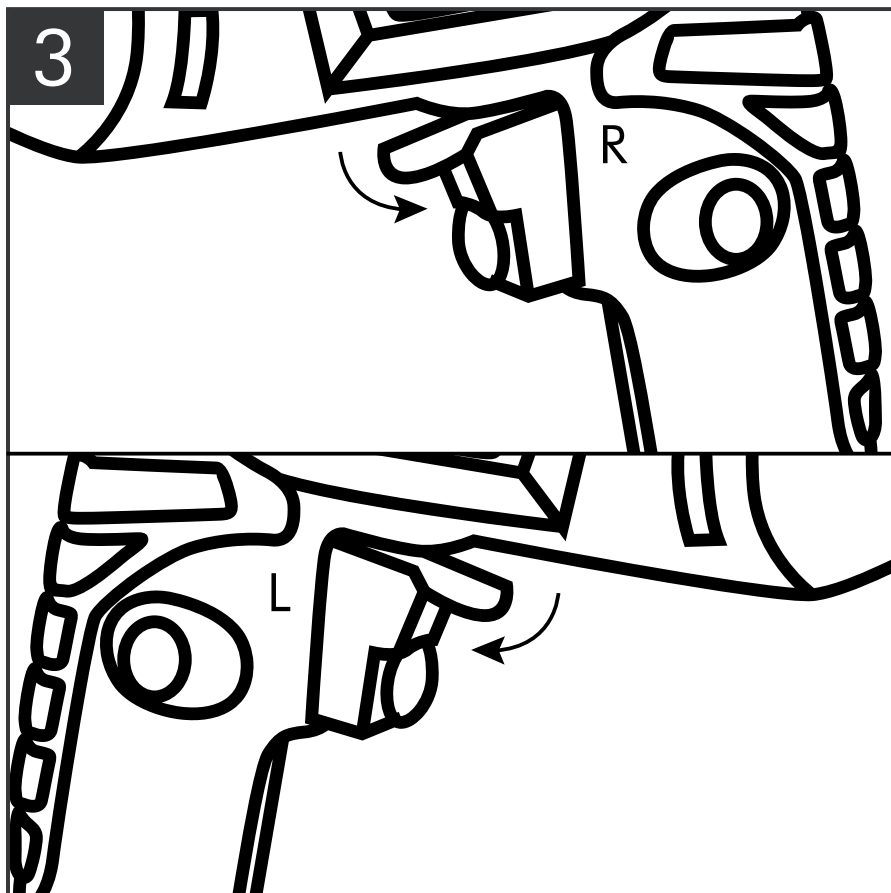

CONTROL DE AVANCE/RETROCESO (ver foto 3)

El control de avance/retroceso determina el sentido de rotación de la herramienta

Para seleccionar la rotación hacia adelante, suelte el interruptor de gatillo y desplace el control de avance/retroceso hacia la derecha (R) de la herramienta.

Para seleccionar la rotación hacia atrás, desplace el control de avance/retroceso hacia la izquierda (L) de la herramienta.

ADVERTENCIA. Al cambiar la posición del control, asegúrese de que el gatillo está suelto y de que el motor está parado.

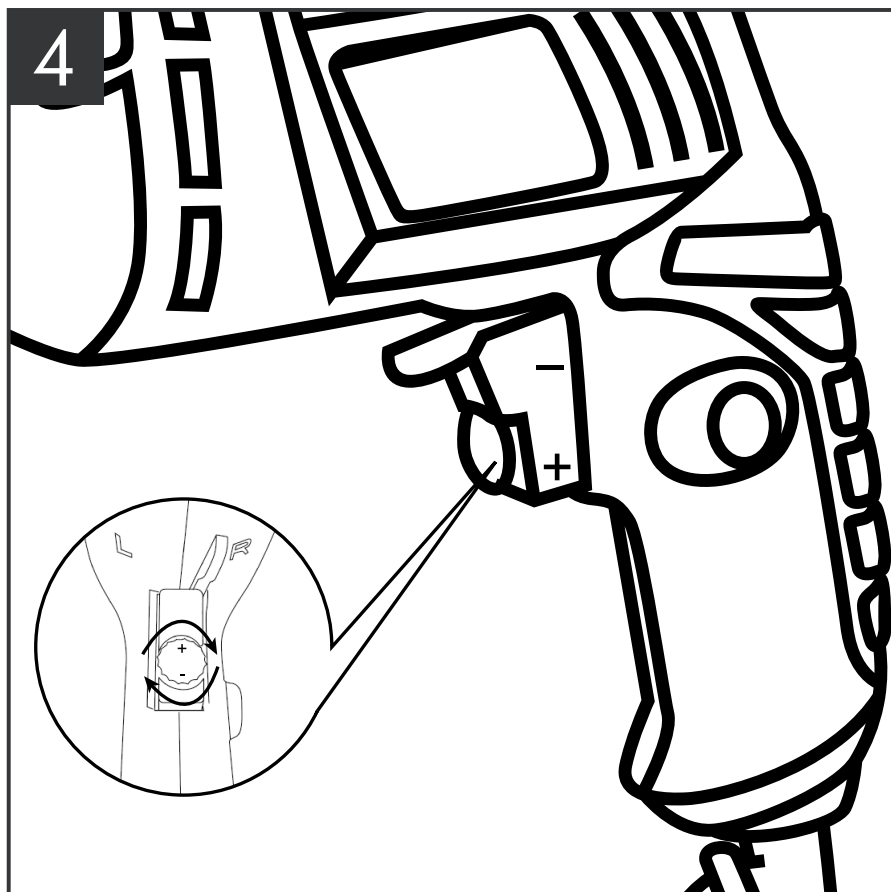

INTERRUPTOR DE GATILLO DE VELOCIDAD VARIABLE (ver foto 4)

Esta herramienta cuenta con un variador de velocidad que proporciona mayor velocidad y par motor al aumentar la presión del gatillo. La velocidad se controla por la cantidad de presión del gatillo del interruptor.

La función de velocidad variable permite seleccionar la velocidad más adecuada para una aplicación concreta. Para limitar la velocidad máxima de la herramienta, gire el selector situado en la parte delantera del gatillo hasta alcanzar el ajuste deseado.

Gire el selector en la dirección «+» para aumentar la velocidad y en la dirección «-» para disminuirla.

FR

ES

PT

IT

EL

PL

UA

RO

EN

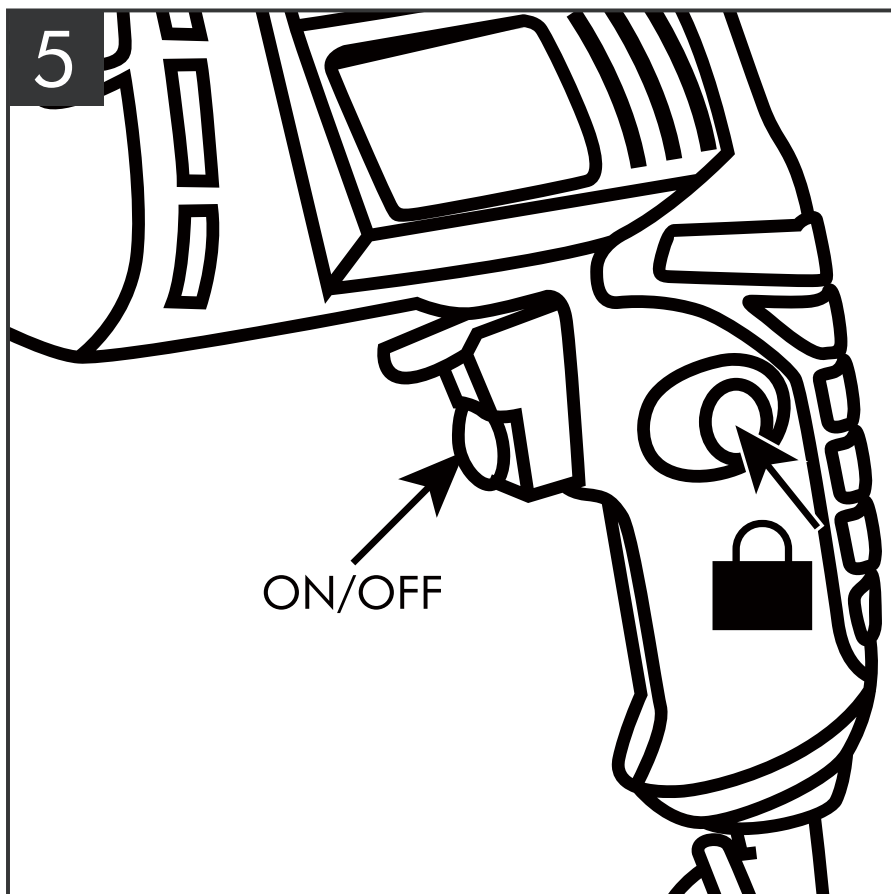

CONEXIÓN Y DESCONEXIÓN (ver foto 5)

Arranque la herramienta pulsando el interruptor de encendido/apagado.

Suelte el gatillo para detener la herramienta.

Si pulsa el botón de bloqueo mientras el interruptor del gatillo está presionado, el interruptor se mantiene en posición de funcionamiento.

Esto resulta práctico cuando se requiere un funcionamiento continuo durante largos periodos de tiempo.

Para soltar el botón de bloqueo, pulse y suelte el interruptor del gatillo.

6

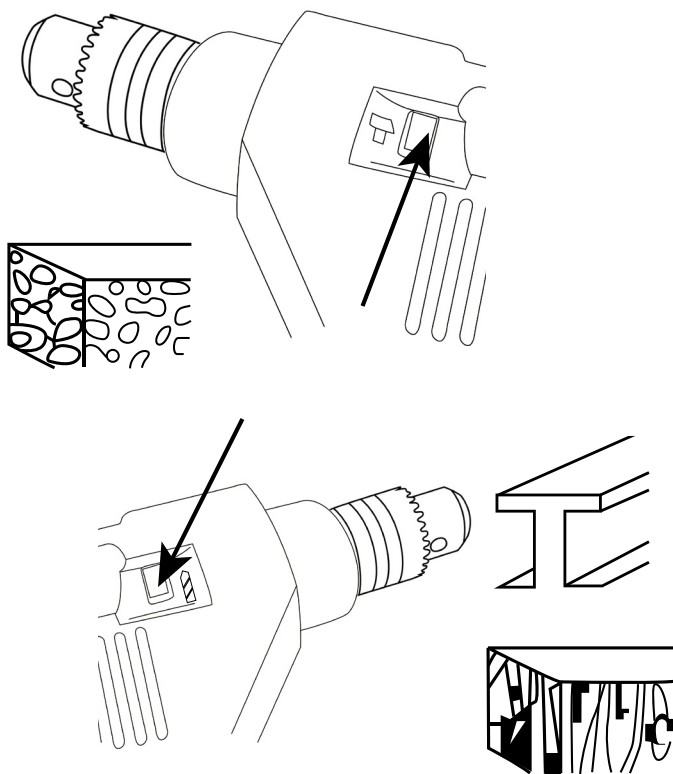

FR

ES

PT

IT

EL

PL

UA

RO

EN

SELECTOR DE MARTILLO (percutor) Y DE TALADRO (ver foto 6)

1. Para seleccionar la acción de martillo: presione completamente el selector marcado con un martillo (percutor). 

2. Para seleccionar la acción de perforación: presione completamente el selector marcado con una broca. 

FR

ES

PT

IT

EL

PL

UA

RO

EN

7

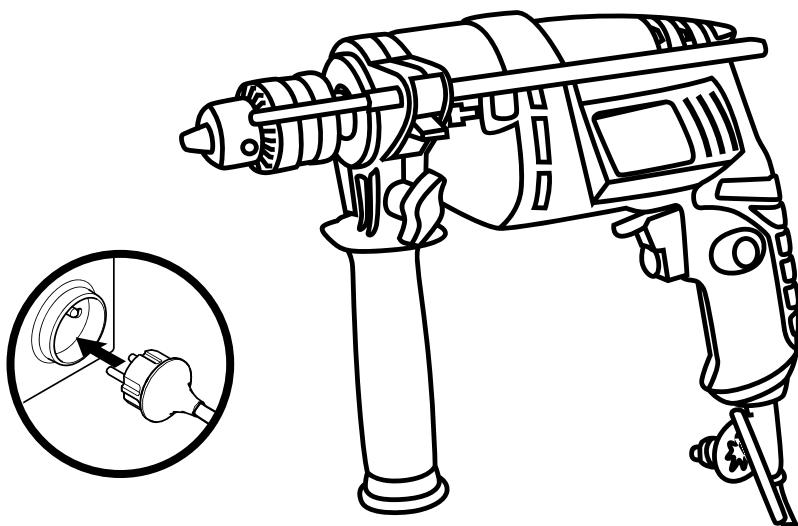

ENCHUFAR/DEENCHUFAR (ver foto7)

Antes de utilizarlo, realice todos los ajustes anteriores y, a continuación, enchufe y encienda el producto.

Después de usarlo, apague el producto, desconéctelo de la corriente eléctrica y déjelo enfriar.

8

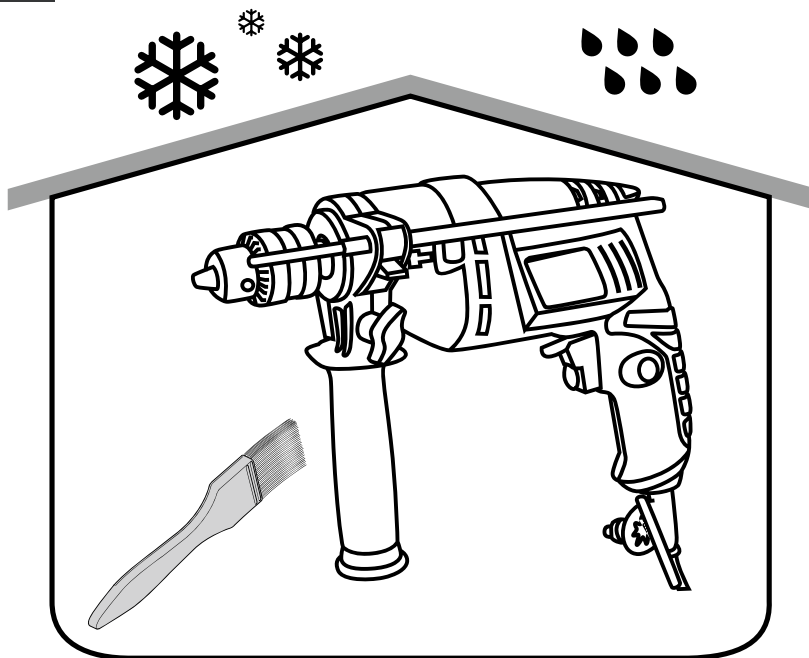

FR

ES

PT

IT

EL

PL

UA

RO

EN

LIMPIEZA Y ALMACENAMIENTO (ver foto 8)

Revise, limpie y almacene el producto tal y como se describe a continuación:

Apague el producto y desconéctelo de la red eléctrica.

Limpie el producto con un paño seco. Utilice un cepillo para las zonas de difícil acceso.

Limpie especialmente las rejillas de ventilación después de cada uso con un paño y un cepillo.

Elimine la suciedad persistente con aire a alta presión (máx. 3 bares).

Guarde el producto y sus accesorios en un lugar oscuro, seco, protegido de las heladas y bien ventilado.

Guarde siempre el producto en un lugar inaccesible para los niños. La temperatura ideal de almacenamiento debe estar entre 10 °C y 30 °C.

Se recomienda utilizar el envase original para el almacenamiento o cubrir el producto con un paño o una caja adecuada para protegerlo del polvo.

FR

UTILIZACIÓN DEL TALADRO

1. Seleccione el modo percutor (martillo) o taladro.
2. Ajuste el tope de profundidad. Si no lo utiliza, muévelo hacia atrás para que quede libre del mandril o retírelo completamente.
3. Conecte el taladro a la red eléctrica y conecte la alimentación en el cuadro eléctrico.
4. Sujete siempre el taladro con las dos manos, una en la empuñadura auxiliar y la otra en el cuerpo del taladro.
5. Presione el gatillo para comenzar a perforar.
6. Bloquee el gatillo si es necesario
7. Taladre en ráfagas cortas para permitir que el motor y la herramienta se enfríen.
8. Aplique suficiente presión en línea con la broca para mantener el taladro, pero no empuje tan fuerte como para que el motor se cale.
9. **ADVERTENCIA:** Si el taladro comienza a calarse, reduzca ligeramente la presión para permitir que la broca recupere la velocidad.
10. Después de haber terminado de perforar, suelte el gatillo. Deje que la broca se detenga por completo antes de bajar el taladro.

ES

PT

IT

EL

PL

PERFORACIÓN DE HORMIGÓN

1. Utilice brocas para hormigón con cabeza de carburo para perforar ladrillos, hormigón, etc.
2. Al perforar en hormigón, ladrillo duro, piedra, cemento o mármol, elija la función de martillo.
3. Elija la función de perforación solamente para mampostería o ladrillo blando, mortero de cemento, de cal o bloque de hormigón.
4. Al perforar una superficie dura y lisa (azulejos, etc.) pegue papel adhesivo sobre la posición de perforación para evitar que la broca resbale.

OBSERVACIÓN: La rotación inversa durante la perforación con martillo puede dañar el taladro y la broca.

UA

RO

EN

PERFORACIÓN DE MADERA Y DE PLÁSTICO

1. Cuando utilice brocas helicoidales, retire la broca del orificio con frecuencia para eliminar las virutas de las ranuras.
2. Los materiales diseñados para ser perforados a velocidades muy bajas no deben ser perforados con esta herramienta.

PERFORACIÓN DE METAL

Lubrique las brocas con aceite de corte cuando taladre hierro o acero. No utilice líquido refrigerante para taladrar metales no ferrosos como el cobre, el latón o el aluminio.

MANTENIMIENTO

1. Guarde la herramienta, el manual de instrucciones y los accesorios en un lugar seguro. De este modo, siempre tendrá toda la información y las piezas a mano.
2. Las rejillas de ventilación de la herramienta deben estar siempre limpias y desatascadas.
3. Elimine regularmente el polvo y la suciedad. La mejor manera de limpiarla es con aire comprimido o con un paño.
4. No utilice nunca agentes cáusticos para limpiar las piezas de plástico.

ATENCIÓN: No utilice productos de limpieza para limpiar las piezas de plástico de la herramienta. Se recomienda utilizar un detergente suave en un paño húmedo. El agua nunca debe entrar en contacto con la herramienta.

En caso de que sea necesario sustituir el cable de alimentación, esta operación debe ser realizada por el fabricante o por su agente con el fin de evitar cualquier riesgo para la seguridad.

REPARACIÓN DE AVERÍAS

Los supuestos fallos de funcionamiento suelen deberse a causas que los usuarios pueden resolver por sí mismos. Por lo tanto, revise el producto con ayuda de este apartado. En la mayoría de los casos, el problema puede resolverse rápidamente.



¡ADVERTENCIA! Realice solamente los pasos descritos en estas instrucciones! ¡Cualquier otro trabajo de inspección, mantenimiento y reparación debe ser realizado por un centro de servicio autorizado o por un especialista cualificado si no puede resolver el problema usted mismo!

Problema	Posible causa	Solución
1. El producto no arranca	1.1 No está conectado a la red eléctrica 1.2 El cable de alimentación o el enchufe están defectuosos 1.3 Otro defecto eléctrico del producto	1.1 Conecte el aparato a la red eléctrica 1.2 Comprobación por parte de un electricista especializado 1.3 Comprobación por parte de un electricista especializado
2. El producto no alcanza la máxima potencia	2.1 El alargador no es adecuado para este producto 2.2 La tensión de la fuente de alimentación (por ejemplo, el generador) es demasiado baja 2.3 Las salidas de ventilación están bloqueadas	2.1 Utilice un alargador adecuado 2.2 Conectar a otra fuente de alimentación 2.3 Limpie las salidas de ventilación
3. Resultado insatisfactorio	3.1 La broca está desafilada/dañada 3.2 La broca no es adecuada para el material de la pieza	3.1 Sustituir por una nueva 3.2 Utilizar una broca adecuada
4. Vibraciones o ruidos excesivos	4.1 La broca está desafilada/dañada 4.2 Los tornillos/tuercas están flojos	4.1 Sustituir por una nueva 4.2 Apretar tornillos/tuercas

FR

GARANTÍA

ES

PT

IT

EL

PL

UA

RO

EN

1. Los productos están diseñados según las más elevadas normas de calidad para productos destinados al bricolaje. Para estos productos ofrecemos una garantía de 24 meses a partir de la fecha de compra. Esta garantía se aplica a todos los defectos de material y de fabricación que puedan producirse. No es posible ninguna otra reclamación, directa o indirecta, en relación con las personas y/o los materiales.
2. En caso de problema o de defecto, siempre deberá consultar primero a su vendedor. En la mayoría de los casos, el vendedor podrá resolver el problema o corregir el defecto.
3. Las reparaciones o sustituciones de piezas no prorroga el período de garantía.
4. La garantía no cubre los defectos derivados de un uso indebido ni del desgaste. Esto se aplica a los interruptores, a los interruptores del circuito de protección y a los motores, entre otros, en caso de desgaste.
5. **Su reclamación sobre la garantía solamente se puede tramitar si:**
 - La prueba de la fecha de compra puede presentarse en forma de recibo
 - No se han realizado reparaciones ni/o sustituciones por parte de terceros
 - El aparato no ha sido sometido a un uso inadecuado (sobrecarga de la máquina o instalación de accesorios no validados).
 - No hay ningún daño causado por elementos externos o cuerpos extraños, como arena o piedras.
 - No hay ningún daño causado por no respetar las recomendaciones de seguridad y las instrucciones de uso.
6. Las condiciones de garantía se aplican conjuntamente con nuestras condiciones de venta y entrega.
7. Las herramientas defectuosas que se devuelvan a través de su vendedor serán recogidas siempre que el producto esté correctamente embalado. Si la mercancía defectuosa es enviada directamente por el consumidor, solamente podremos tramitarla si el consumidor paga los gastos de envío.
8. No se aceptarán productos entregados incorrectamente embalados.

FR

ES

PT

IT

EL

PL

UA

RO

EN

FR

VISTA DETALLADA

ES

PT

IT

EL

PL

UA

RO

EN

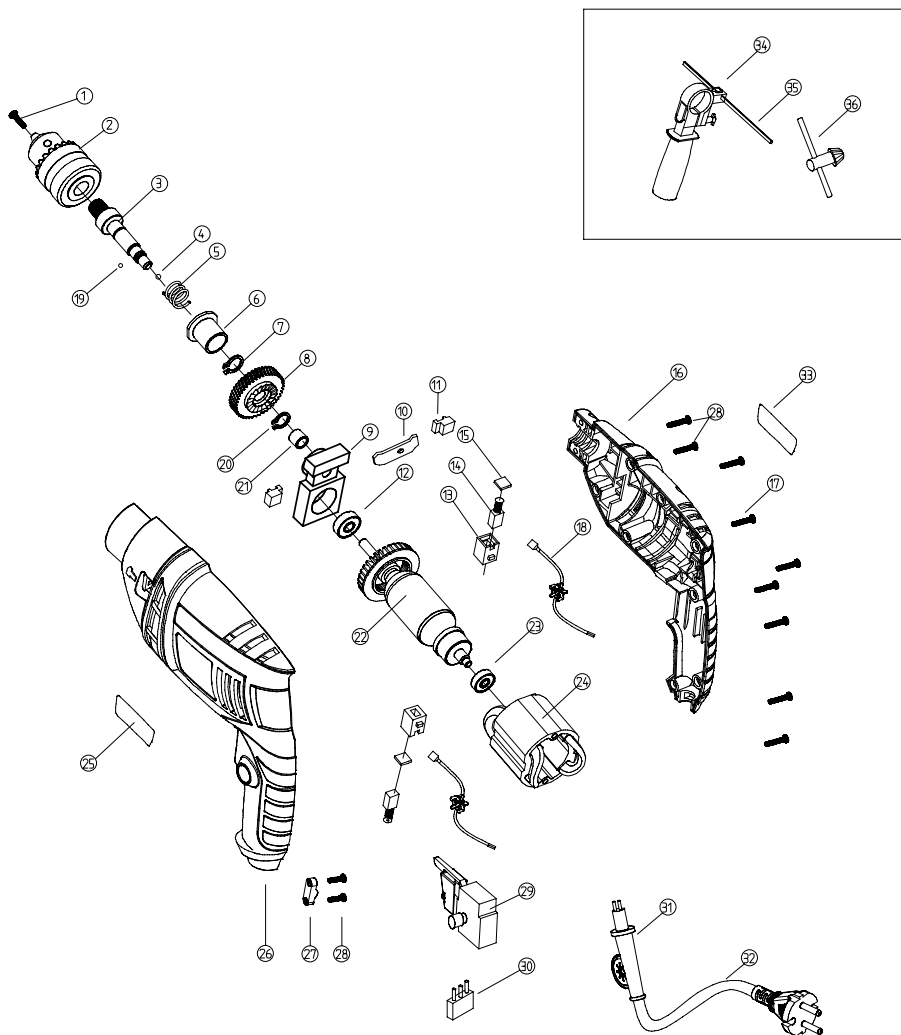

LISTA DE LAS PIEZAS

Nº	Descripción	CANTIDAD
1	Tornillo	1
2	Mandril	1
3	Husillo de salida	1
4	Bola	1
5	Muelle	1
6	Casquillo de acero	1
7	Anillo de seguridad	1
8	Engranaje	1
9	Soporte de rodamiento (Al)	1
10	Zapata	1
11	Botón	2
12	Rodamiento de bolas	1
13	Portaescobillas	2
14	Escobilla de carbón	2
15	Tapa del portaescobillas	2
16	Cárter	1
17	Tornillo	10
18	Inductor	2
19	Bola	1
20	Anillo de seguridad	1
21	Casquillo de acero	1
22	Rotor	1
23	Rodamiento de bolas	1
24	Estátor	1
25	Etiqueta de la marca	1
26	Cárter	1
27	Abrazadera de cable	2
28	Tornillo	1
29	Interruptor ENCENDER/APAGAR	1
30	Condensador	1
31	Funda para el cable	1
32	Cable de alimentación	1
33	Etiqueta de clasificación	1
34	Empuñadura	1
35	Limitador de profundidad	1
36	Llave de metal	1

FR

ES

PT

IT

EL

PL

UA

RO

EN

FR

APRESENTAÇÃO

A sua nova ferramenta irá ao encontro das suas expectativas. Foi fabricada de acordo com rigorosos padrões de qualidade para satisfazer critérios de desempenho superiores.

ES

A sua nova ferramenta é fácil de usar, segura e com uma manutenção adequada; poderá usá-la de forma fiável durante vários anos.

PT

ATENÇÃO! Leia atentamente a totalidade deste manual de instruções antes de utilizar a sua nova ferramenta elétrica.

Não se esqueça de respeitar todos os avisos e precauções.

IT

PROTEÇÃO AMBIENTAL

EL

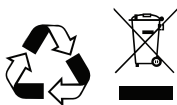

Este símbolo é conhecido como o “símbolo do caixote do lixo barrado com uma cruz”. Quando um produto ou bateria tem este símbolo, tal significa que não deve ser eliminado com o lixo doméstico. Alguns produtos químicos contidos em produtos elétricos/eletrónicos ou baterias podem ser nocivos para a saúde e para o ambiente.

PL

Eliminar os artigos elétricos/eletrónicos e baterias apenas através de programas de recolha específicos que servem para recuperar e reciclar os materiais contidos em tais artigos. A sua cooperação é essencial para o sucesso destes programas e para a proteção do ambiente.

UA

RO

DESCRIÇÃO DOS SÍMBOLOS

A placa sinalética da sua ferramenta pode mostrar símbolos. Esses símbolos representam informações importantes sobre o produto ou instruções de utilização.

EN



Usar proteções auditivas.



Proteção ocular.



Usar uma proteção respiratória.



Conforme às normas de segurança aplicáveis.



Duplo isolamento para uma proteção extra.



Ler o manual de instruções.

ESPECIFICAÇÕES

Voltagem:	230-240V~50 Hz
Potência nominal:	500 W
Velocidade sem carga:	0-2800min ⁻¹
Capacidade do mandril:	1.5-13mm
Capacidade de perfuração:	madeira-20mm
	aço-10mm
	betão-13mm
Peso:	1.4kg

Esta ferramenta dispõe de isolamento duplo. Existem duas barreiras de isolamento independentes para o proteger do risco de choque elétrico.

DADOS SOBRE RUÍDO E VIBRAÇÕES

Pressão acústica ponderada	96 dB(A)
Potência sonora ponderada.....	107 dB(A)
Incerteza.....	5 dB(A)

O nível de ruído para o utilizador pode exceder os 85 dB(A) e são necessárias medidas de proteção acústica.

VIBRAÇÕES

A Diretiva Europeia de Agentes Físicos (vibrações) foi introduzida para ajudar a reduzir as lesões causadas pela síndrome de vibração mão-braço nos utilizadores de ferramentas elétricas. A Diretiva exige que os fabricantes e os fornecedores de ferramentas elétricas forneçam resultados de testes de vibração para permitir aos utilizadores tomar decisões informadas sobre quanto tempo podem utilizar uma ferramenta elétrica em segurança, diariamente, e qual a ferramenta a escolher. Conselhos adicionais estão disponível neste endereço: www.hse.gov.uk

Este produto foi medido em condições de teste de vibração

Método de teste: EN62841

Valor de emissão de vibrações medido

Vibrações ponderadas típicas

Perfuração de percussão em betão.....	7.68 m/s ²
Perfuração em metal	2.92 m/s ²
Incerteza.....	1.5 m/s ²

O valor de emissão de vibrações medido indicado acima deve ser utilizado como nível mínimo com a diretiva atual sobre vibrações.

FR

ES

PT

IT

EL

PL

UA

RO

EN

FR

O cálculo do período real de utilização pode ser difícil de apurar, e o site irá fornecer-lhe mais informações a esse respeito.

ES

NOTE que qualquer período em que a ferramenta esteja inativa ou desligada não deve ser tomado em conta no cálculo do período total de trabalho. Além disso, os cálculos do tempo total de trabalho utilizado são por utilizador e se nenhuma outra ferramenta for utilizada. A utilização de outras ferramentas irá reduzir o tempo total de trabalho dos utilizadores nesta ferramenta. O(s) valor(es) de vibração total declarado(s) e o(s) valor(es) de emissão de ruído declarado(s) foram medidos de acordo com um método de ensaio padrão e podem ser utilizados para comparar uma ferramenta com outra;

PT

O(s) valor(es) de vibração total declarado(s) e o(s) valor(es) de emissão sonora declarado(s) também podem ser utilizados numa avaliação preliminar da exposição.

IT

AVISO. As vibrações e emissões sonoras durante a utilização real da ferramenta elétrica podem diferir dos valores declarados, dependendo da forma como a ferramenta é utilizada, em particular o tipo de peça a trabalhar.

EL

As emissões devem permitir a identificação de medidas de segurança para proteger o utilizador, baseadas numa estimativa da exposição em condições reais de utilização (tendo em conta todas as partes do ciclo de funcionamento, tais como o tempo em que a ferramenta está desligada e de funcionamento em modo desacelerado, para além do tempo de arranque).

PL

O utilizador é aconselhado a usar proteções auditivas.

Como a ferramenta é utilizada e os materiais cortados.

A ferramenta está em bom estado e bem conservada.

UA

A utilização de um acessório adaptado à ferramenta e garantir que esta está afiada e em bom estado.

O aperto das mãos nas pegadas das ferramentas e se são utilizados acessórios anti-vibração.

E a ferramenta é utilizada como previsto pela sua conceção e instruções.

RO

Esta ferramenta pode causar a síndrome da vibração mão-braço se a sua utilização não for devidamente gerida ADVERTÊNCIA. Identificar as medidas de segurança para proteger o utilizador, baseadas numa estimativa da exposição em condições reais de utilização (tendo em conta todas as partes do ciclo de funcionamento, tais como o tempo em

EN

Minimizar o risco de exposição a vibrações.

Utilizar **SEMPRE** terminais que estejam em bom estado.

Invista em luvas anti-vibração de boa qualidade e utilize-as com esta ferramenta.

Conservar esta ferramenta de acordo com as instruções e mantê-la bem lubrificada (se aplicável).

Se a ferramenta deve ser utilizada regularmente, investir em acessórios anti-vibração.

Evitar a utilização de ferramentas a temperaturas de 10°C ou inferiores.

Planifique o seu horário de trabalho para repartir a utilização de ferramentas de alta vibração ao longo de vários dias.

Vigilância em termos de saúde

Todos os colaboradores devem fazer parte de um programa de vigilância da saúde para ajudar a identificar doenças relacionadas com vibrações numa fase precoce, prevenir a progressão da doença e ajudar os colaboradores a permanecer no trabalho.

INSTRUÇÕES DE SEGURANÇA

Regras gerais de segurança



AVISO! Leia todos os avisos de segurança, instruções, ilustrações e especificações fornecidas com essa ferramenta elétrica. O não cumprimento de todas as instruções enumeradas abaixo pode resultar em eletrocussão, incêndio e/ou ferimentos graves.

Guarde todos os avisos e instruções para referência futura.

O termo “ferramenta elétrica” nos avisos refere-se a uma ferramenta elétrica que funciona a eletricidade (com fio) ou uma ferramenta elétrica que funciona a bateria (sem fio).

1. Segurança da zona de trabalho

- Mantenha a zona de trabalho limpa e bem iluminada. As zonas congestionadas ou escuras estão sujeitas a acidentes.
- Não utilize ferramentas elétricas em ambientes explosivos, por exemplo, na presença de líquidos inflamáveis, gases ou poeira. As ferramentas elétricas produzem faíscas que podem inflamar a poeira ou os vapores.
- Mantenha as crianças e as pessoas nas proximidades afastados quando utilizar uma ferramenta elétrica. Distrações podem fazer com que perca o controlo

2. Segurança elétrica

- As fichas da ferramenta elétrica devem estar adaptadas à tomada. Nunca modifique a ficha de nenhuma forma. Não utilize um adaptador com ferramentas elétricas com terra. Fichas não modificadas e tomadas correspondentes reduzem o risco de eletrocussão.
- Evite o contato corporal com as superfícies com terra, tais como canos, radiadores, fogões e refrigeradores. Há um risco maior de eletrocussão se o corpo estiver ligado à terra ou à massa.
- Não exponha as ferramentas elétricas à chuva ou humidade. A penetração de água numa ferramenta elétrica aumenta o risco de eletrocussão.
- Não force o cabo elétrico. Nunca se sirva do cabo para transportar, puxar ou desconectar a ferramenta elétrica. Mantenha o cabo longe de calor, óleo, pontas afiadas ou peças móveis. Cabos danificados ou emaranhados aumentam o risco de eletrocussão.
- Quando utilizar uma ferramenta elétrica no exterior, utilize um cabo de extensão adaptado para a utilização ao ar livre. A utilização de um cabo adaptado ao ar livre reduz o risco de eletrocussão.
- Se a utilização de uma ferramenta elétrica num local húmido for inevitável, utilize uma fonte de alimentação protegida por um dispositivo de corrente residual (RCD). A utilização de um disjuntor diferencial reduz o risco de eletrocussão. **NOTA** O termo “dispositivo de corrente diferencial residual (ddr)” pode ser substituído pelo termo “disjuntor diferencial”.

3. Segurança pessoal

- Mantenha-se alerta, veja o que está a fazer e faça prova de bom senso quando utilizar uma ferramenta elétrica. Não utilize uma ferramenta elétrica quando estiver cansado ou sob a influência de drogas, álcool ou medicamentos. Um momento de desatenção durante a utilização de ferramentas elétricas pode resultar em ferimentos graves.
- Use equipamento de proteção individual. Use sempre uma proteção ocular e luvas de proteção. Os equipamentos de proteção, tais como máscara contra poeira, sapatos de segurança antiderrapantes, capacete ou proteção auditiva, usados em condições adequadas, reduzirão os riscos de ferimentos corporais.
- Evite o arranque não intencional. Certifique-se de que o interruptor está na posição desligado antes de conectar a ferramenta à rede elétrica e/ou bateria, de pegar nela ou de a transportar. Transportar ferramentas com o dedo no interruptor ou ligar as ferramen-

FR

ES

PT

IT

EL

PL

UA

RO

EN

FR

tas com o interruptor na posição ligado pode causar acidentes.

- d) **Retire as chaves de ajuste ou chaves inglesas antes de ligar a ferramenta elétrica.** Uma chave de ajuste ou uma chave inglesa deixada numa parte rotativa da ferramenta elétrica pode provocar ferimentos corporais.
- e) **Não se incline demais. Mantenha sempre um bom apoio para o pé e um bom equilíbrio.** Isso permite um melhor controlo da ferramenta elétrica em situações inesperadas.
- f) **Vista-se adequadamente para este tipo de trabalho. Não use roupas largas ou joias.** Mantenha o cabelo e roupas longe de peças móveis. As roupas largas, joias ou cabelos compridos podem ficar presos nas peças móveis.
- g) **Se forem fornecidos dispositivos para a conexão de equipamentos para extração e coleta de pó, certifique-se de que estejam conectados e sejam utilizados corretamente.** O uso de coletores de poeira pode reduzir os riscos ligados à poeira.
- h) **Não deixe que a familiaridade adquirida com a utilização frequente de ferramentas permita que se torne complacente e ignore os princípios de segurança das ferramentas.** Uma ação descuidada pode causar ferimentos graves numa fração de segundo.

ES

PT

IT

EL

4. UTILIZAÇÃO E MANUTENÇÃO DA FERRAMENTA ELÉCTRICA

- a) Não forçar a ferramenta elétrica. Utilize a ferramenta elétrica certa para a sua aplicação. A ferramenta elétrica apropriada permitirá efetuar um melhor trabalho e mais seguro à velocidade para a qual foi concebida.
- b) Não utilize a ferramenta elétrica se o interruptor não a ligar e desligar. Qualquer ferramenta elétrica que não possa ser controlada através do interruptor é perigosa e deve ser reparada.
- c) Desligue a ficha da fonte de alimentação e/ou a bateria da ferramenta elétrica antes de fazer regulações, trocar acessórios ou armazenar ferramentas elétricas. Estas medidas preventivas de segurança reduzem o risco de arranque acidental da ferramenta elétrica.
- d) Arrume as ferramentas elétricas não utilizadas fora do alcance das crianças e não permita que pessoas não familiarizadas com a ferramenta elétrica ou com as suas instruções a possam utilizar. As ferramentas elétricas são perigosas nas mãos de utilizadores não formados.
- e) **Manutenção de ferramentas elétricas.** Verificar se há desalinhamento ou gripagem das peças móveis, rutura de peças e qualquer outra condição que possa afetar o funcionamento da ferramenta elétrica. Se estiver danificada, mande reparar a ferramenta elétrica antes de a utilizar. Muitos acidentes são causados por ferramentas elétricas mal conservadas.
- f) Manter as ferramentas de corte afiadas e limpas. As ferramentas de corte com arestas cortantes afiadas, devidamente mantidas, têm menos probabilidades de encravar e são mais fáceis de controlar.
- g) Utilizar a ferramenta elétrica, os acessórios, as peças da ferramenta, etc., de acordo com estas instruções, tendo em conta as condições de trabalho e o trabalho a ser realizado. A utilização da ferramenta elétrica para operações que não as previstas pode resultar numa situação perigosa.

Adição obrigatória:

- h) **Manter as pegas e as superfícies de manipulação secas, limpas e sem óleo e gordura.** As pegas e as superfícies de manipulação escorregadias não permitem um manuseamento e controlo seguros da ferramenta em situações inesperadas.

5. REPARAÇÃO

- a) **Mande reparar a sua ferramenta elétrica por um reparador qualificado, utilizando apenas peças de substituição idênticas.** Isto garante a segurança da ferramenta elétrica.

PL

UA

RO

EN

REGRAS DE SEGURANÇA ADICIONAIS PARA BERBEQUINS

1) Instruções de segurança para todas as operações

- a) Usar proteções auditivas na perfuração por percussão. A exposição ao ruído pode levar à perda de audição.
- b) Utilizar a(s) pega(s) auxiliar(es). A perda de controlo pode resultar em lesões.
- c) Montar a ferramenta corretamente antes de a utilizar. Esta ferramenta produz um elevado binário de saída e sem apertar corretamente a ferramenta durante o funcionamento, pode ocorrer perda de controlo e, por conseguinte, lesões.
- d) Segure a ferramenta elétrica pelas superfícies de manipulação isoladas ao executar qualquer operação em que o acessório de corte possa entrar em contacto com fios escondidos ou com o seu próprio cabo. O acessório de corte, ao entrar em contacto com um fio “vivo”, pode colocar sob tensão as partes metálicas expostas da ferramenta elétrica e causar um choque elétrico ao utilizador.

2) Instruções de segurança ao usar brocas de tipo Fang

- a) Nunca trabalhar a uma velocidade superior à velocidade máxima nominal da broca. A velocidades mais elevadas, existe o risco de a broca se dobrar se girar livremente sem tocar na peça de trabalho, o que pode resultar em lesões.
 - b) Iniciar sempre a perfuração a baixa velocidade e com a ponta em contacto com a peça de trabalho. A velocidades mais elevadas, existe o risco de a broca se dobrar se girar livremente sem tocar na peça de trabalho, o que pode resultar em lesões.
 - c) Aplicar uma pressão indireta apenas com a broca e não aplicar pressão excessiva. As brocas podem dobrar-se e causar quebra ou perda de controlo, o que pode resultar em lesões.
- Desenrole completamente as extensões elétricas para evitar o sobreaquecimento.
 - Quando é necessária uma extensão, deve certificar-se de que tem a amperagem correta para a sua ferramenta elétrica e que está em bom estado elétrico.
 - Se possível, utilize sempre grampos ou um torno para segurar a sua peça de trabalho.
 - Desligar sempre o berbequim antes de o posar.
 - Certificar-se de que a iluminação é adequada.
 - Não exercer pressão sobre o berbequim, de modo a obrandar o motor. Deixar a broca cortar sem pressão. Obterá melhores resultados e cuidará melhor da sua ferramenta.
 - Certifique-se de que a área de trabalho está livre de qualquer perigo de queda.
 - Não permita que ninguém com menos de 18 anos utilize esta ferramenta.
 - Utilize apenas brocas acessórias que estejam em bom estado.
 - Antes de perfurar, verificar se existe espaço suficiente debaixo da peça de trabalho para a broca de perfuração.
 - Não tocar na broca após a sua utilização. Estará muito quente.
 - Manter as mãos longe da parte inferior da peça
 - Nunca utilize as mãos para remover serradura, aparas ou resíduos perto da broca.
 - Trapos, panos, fios, cordões e objetos semelhantes nunca devem ser deixados em redor da área de trabalho.
 - Apoiar corretamente a peça de trabalho.
 - Se for interrompido durante a utilização do berbequim, termine a tarefa e desligue o berbequim antes de olhar para cima.
 - Verifique regularmente se todas as porcas, parafusos e outros elementos de fixação estão devi-

FR

ES

PT

IT

EL

PL

UA

RO

EN

FR

damente apertados.

- Ao utilizar o berbequim, utilize equipamento de segurança que inclua óculos ou escudos de segurança, capacete e vestuário de proteção, incluindo luvas de segurança. Usar uma máscara de pó se a operação de perfuração gerar pó.

ES

AVISO. Antes de ligar uma ferramenta a uma fonte de alimentação (tomada, extensão fêmea, etc.), certifique-se de que a tensão de alimentação é a mesma que a indicada na placa de identificação da ferramenta. Uma fonte de energia cuja tensão é superior à especificada para a ferramenta pode causar lesões graves ao utilizador e danos na ferramenta.

PT

- Em caso de dúvida, não ligar a ferramenta. A utilização de uma fonte de energia cuja tensão é inferior ao valor nominal indicado na placa de identificação é perigosa para o motor.

IT

- Esta ferramenta foi concebida para perfuração ligeira em tijolo, azulejo ou betão, e para perfuração em madeira ou metal.

EL

- A ferramenta deve ser utilizada apenas para o fim prescrito. Qualquer outra utilização para além das mencionadas neste manual será considerada como má utilização. O utilizador - e não o fabricante - será responsável por quaisquer danos ou lesões resultantes de tais utilizações indevidas.

PL

- Para utilizar corretamente esta ferramenta, é necessário seguir as regras de segurança, as instruções de montagem e as instruções de utilização deste manual. Todas as pessoas que utilizam e fazem a manutenção da máquina devem estar familiarizadas com este manual e devem ser sensibilizadas para os perigos potenciais. As crianças e as pessoas frágeis não devem utilizar esta ferramenta. As crianças devem ser sempre supervisionadas se estiverem na área onde a ferramenta está a ser utilizada. É também imperativo cumprir os regulamentos de prevenção de acidentes em vigor na sua região. O mesmo se aplica às regras gerais sobre saúde e segurança no trabalho.

UA

RO

- O fabricante não pode ser responsabilizado por modificações feitas na ferramenta ou por danos resultantes de tais modificações.

EN

- Mesmo quando a ferramenta é utilizada conforme prescrito, não é possível eliminar todos os fatores de risco residuais. Os seguintes riscos podem surgir em relação à construção e conceção da ferramenta: Danos para os pulmões se não for usada uma máscara eficaz contra o pó.

Danos auditivos se não for usada uma proteção auditiva eficaz.
Síndrome de vibração mão-braço se a sua utilização não for devidamente gerida.

CONHEÇA O SEU PRODUTO

Antes de utilizar a ferramenta, familiarize-se com todas as características de funcionamento e instruções de segurança. Utilizar a ferramenta e os acessórios apenas para os fins a que se destinam. Todas as outras aplicações estão expressamente excluídas.

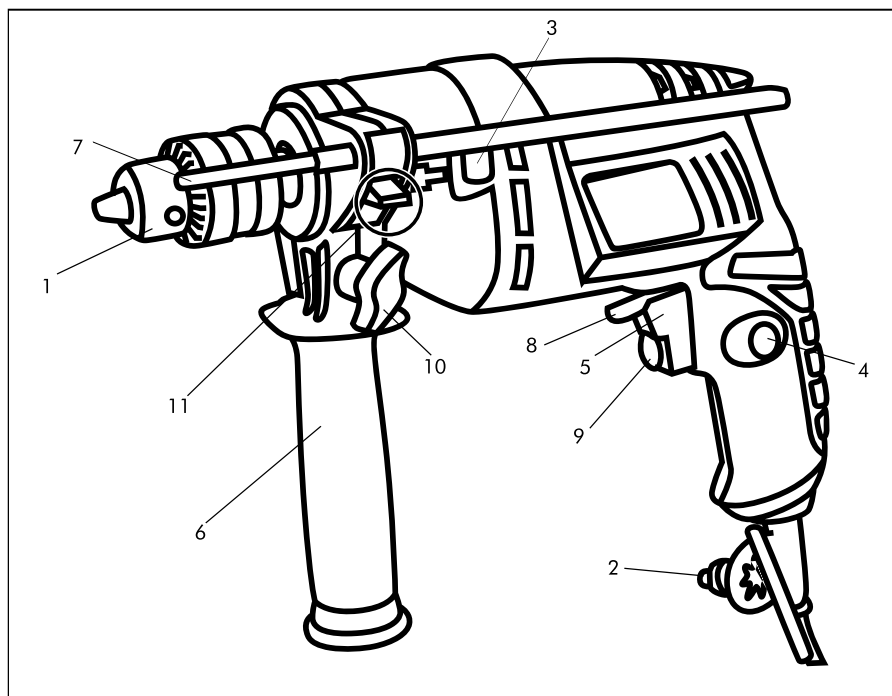

- | | |
|-----------------------------------|---|
| 1. Mandril. | 7. Batente de profundidade. |
| 2. Chave do mandril. | 8. Comando de marcha/marcha-atrás. |
| 3. Seletor martelo/perfuração. | 9. Variador de velocidade. |
| 4. Botão de bloqueio. | 10. Parafuso de fixação da pega auxiliar. |
| 5. Interruptor de gatilho ON/OFF. | 11. Botão de aperto do batente de profundidade. |
| 6. Pega auxiliar. | |

INSTRUÇÕES DE MONTAGEM

ATENÇÃO! Certificar-se sempre que o berbequim está desligado e que a ficha é removida da fonte de alimentação antes de fazer quaisquer ajustes.

FR

ES

PT

IT

EL

PL

UA

RO

EN

FR

ES

PT

IT

EL

PL

UA

RO

EN

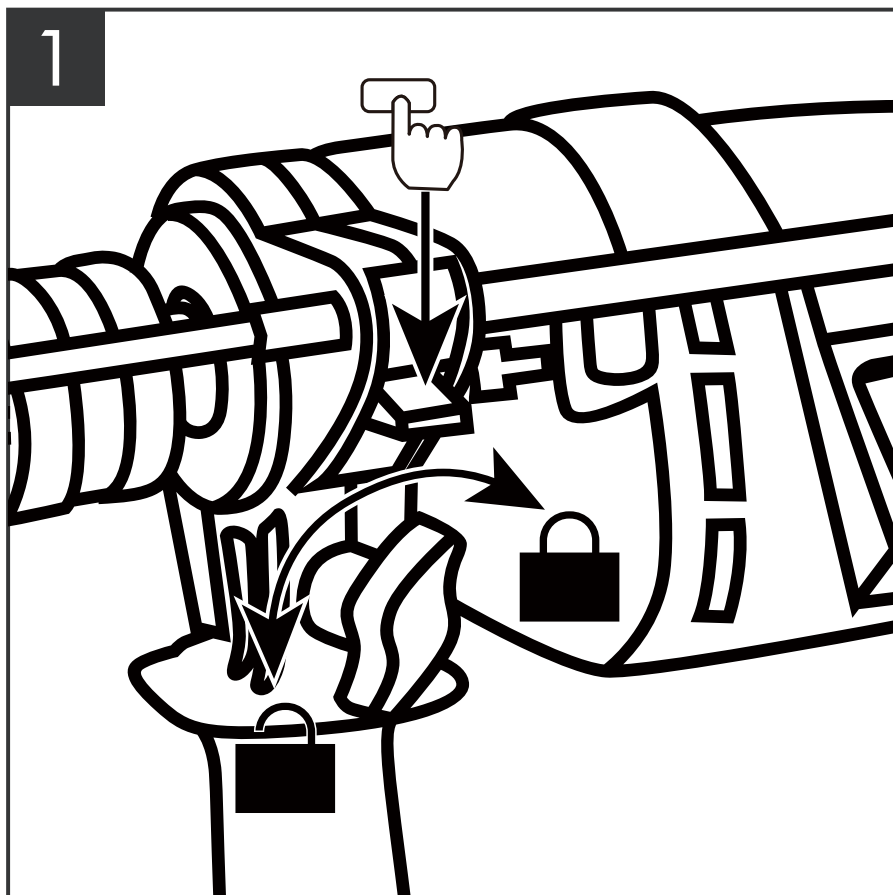

FIXAÇÃO E REGULAÇÃO DA PEGA AUXILIAR (ver foto 1)

1. Coloque o berbequim sobre uma superfície de trabalho sólida.
2. Desaperte o parafuso de fixação da pega.
3. Empurrar a pega para a braçadeira atrás do mandril.
4. Rode a pega para a posição desejada.
5. Aperte o parafuso de fixação para fixar a pega.

AJUSTE DEL TOPE DE PROFUNDIDAD (ver foto 1)

O batente de profundidade é utilizado para perfurar até uma profundidade pré-determinada.

1. Pressione para soltar o botão de aperto do batente de profundidade.
2. Insira o batente de profundidade e regule-o à posição desejada.
3. Solte o botão para fixar a posição do batente de profundidade.

2

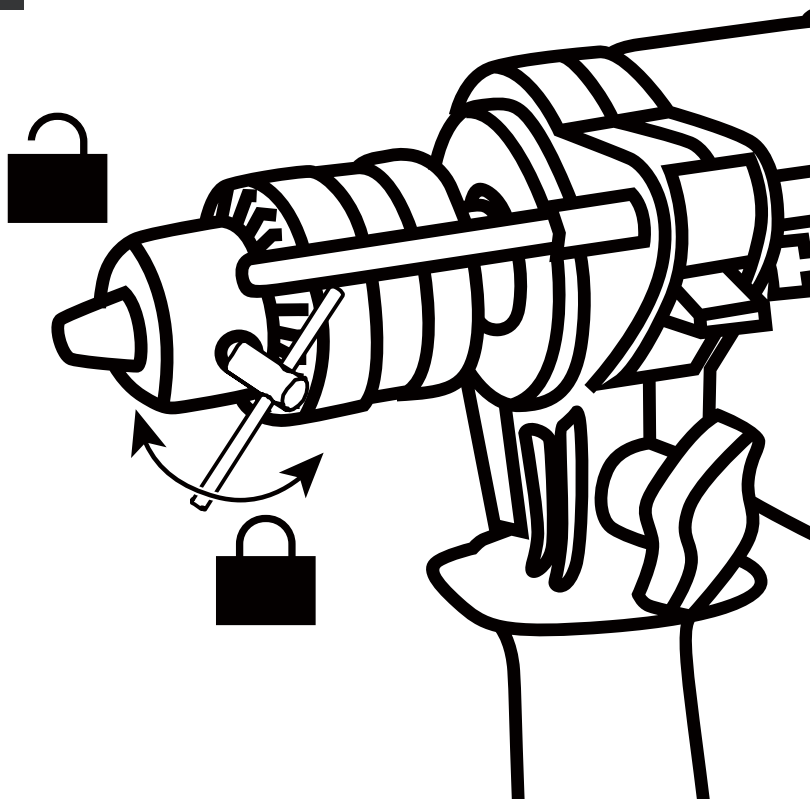

FR

ES

PT

IT

EL

PL

UA

RO

EN

REGULAÇÃO DO MANDRIL (ver foto 2)

Antes de fazer quaisquer regulações, inserir ou remover brocas, etc., certifique-se de que o berbequim está desligado e que o interruptor de gatilho está na posição de desligado.

1. Para abrir as maxilas do mandril, coloque a chave de aperto num dos três orifícios do mandril. Rode a chave no sentido contrário ao dos ponteiros do relógio.
2. Inserir a broca no mandril. Centre-a nas maxilas do mandril.
3. Coloque a chave de aperto em cada um dos três orifícios. Rode a chave de aperto no sentido dos ponteiros do relógio. Apertar firmemente o mandril.
4. Retire a chave de aperto e guarde-a num local seguro.

ATENÇÃO! Nunca aperte ou solte o mandril enquanto o segura e roda o berbequim!

FR

ES

PT

IT

EL

PL

UA

RO

EN

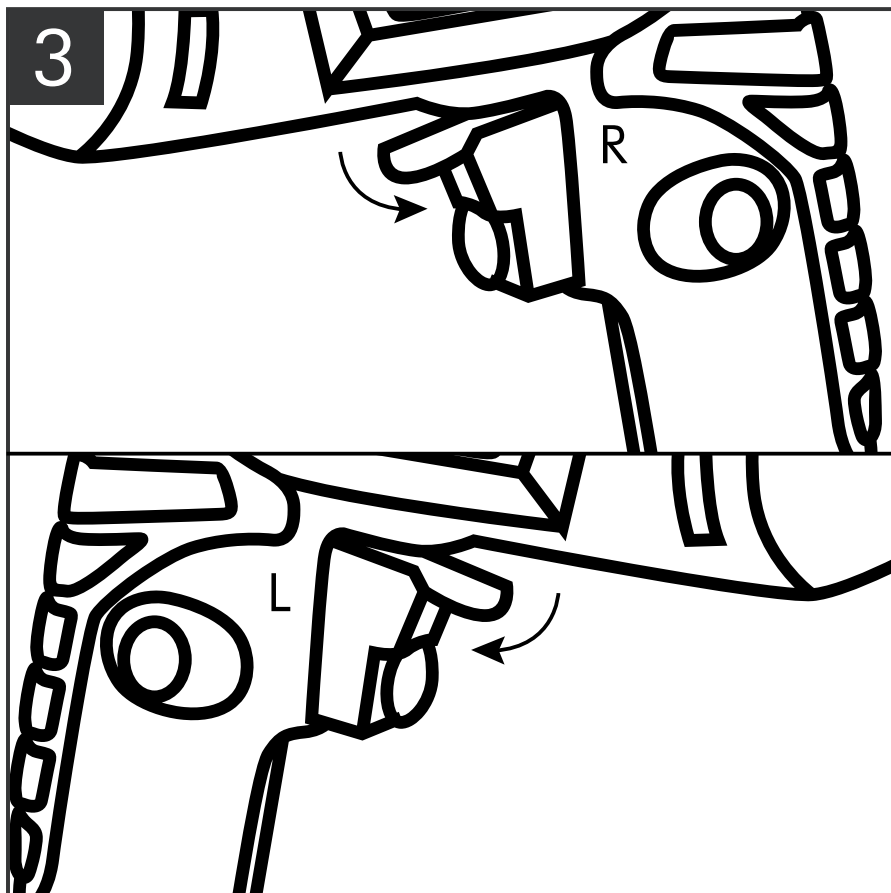

COMANDO DE MARCHA/MARCHA-ATRÁS (ver foto 3)

O comando de marcha/marcha-atrás determina o sentido de rotação da ferramenta.

Para selecionar a rotação para a frente, soltar o interruptor de gatilho e empurrar o comando para a frente/trás para a direita (R) da ferramenta.

Para selecionar a marcha-atrás, empurrar o comando para a frente/trás para a esquerda (L) da ferramenta.

AVISO. Ao mudar a posição do comando, certifique-se de que o gatilho é libertado e que o motor está parado.

FR

ES

PT

IT

EL

PL

UA

RO

EN

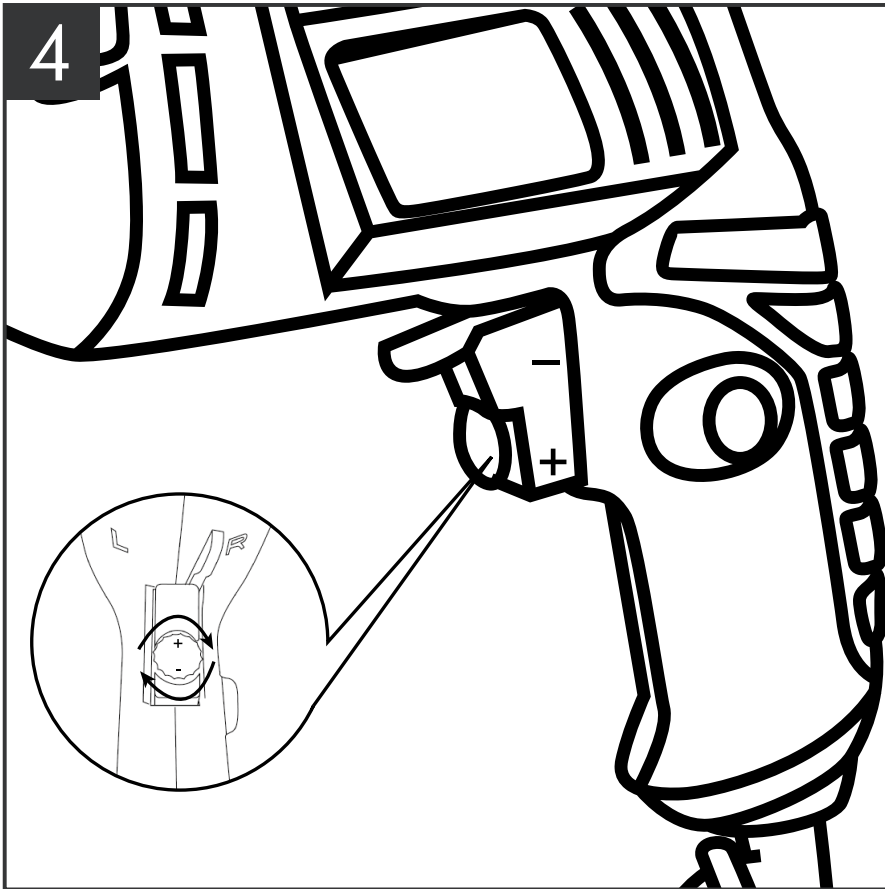

INTERRUPTOR DE DISPARO DE VELOCIDADE VARIÁVEL (ver foto 4)

Esta ferramenta tem um variador de velocidade que proporciona maior velocidade e binário com maior pressão de arranque. A velocidade é controlada pela amplitude da depressão de arranque do interruptor.

A função de velocidade variável permite selecionar a velocidade mais adequada para uma determinada aplicação. Para limitar a velocidade máxima da ferramenta, rodar o mostrador na parte da frente do gatilho até ser atingida a regulação desejada.

Rode o mostrador na direção “+” para aumentar a velocidade e na direção “-” para a diminuir.

FR

ES

PT

IT

EL

PL

UA

RO

EN

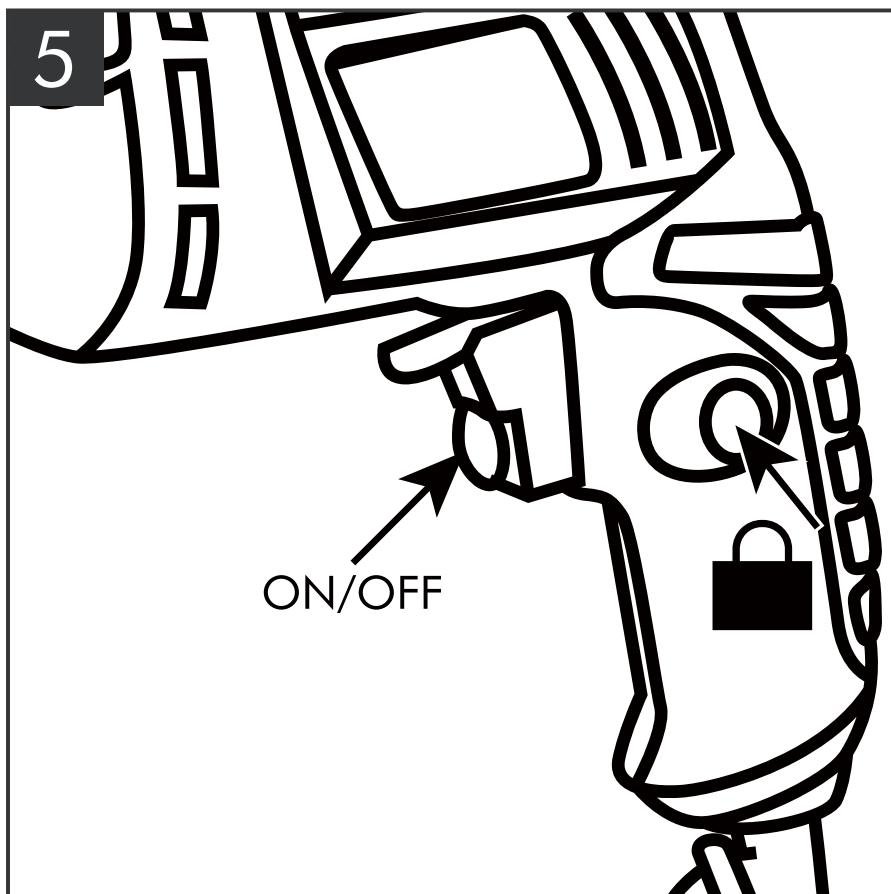

LIGAR E DESLIGAR (ver foto 5)

Ligar a ferramenta premindo o interruptor do gatilho de ligar/desligar.

Solte o gatilho para parar a ferramenta.

Se o botão de bloqueio for premido enquanto o interruptor de disparo estiver premido, o interruptor permanece na posição de funcionamento.



Tal é prático quando é necessário um funcionamento contínuo durante longos períodos.

Para soltar o botão de bloqueio, prima e solte o interruptor de gatilho.

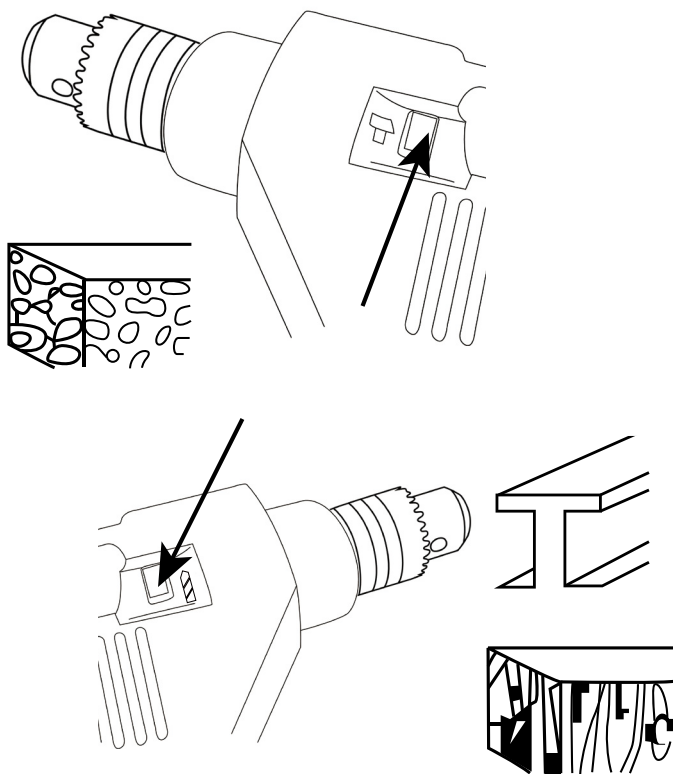
6



SELETOR DE MARTELO E DE PERFURAÇÃO (ver foto 6)

1. Para selecionar a ação martelo: pressione o seletor marcado com um martelo até ao fundo. 
2. Para selecionar a ação de perfuração: pressione o seletor marcado com uma broca até ao fundo. 

FR

ES

PT

IT

EL

PL

UA

RO

EN

FR

ES

PT

IT

EL

PL

UA

RO

EN

7

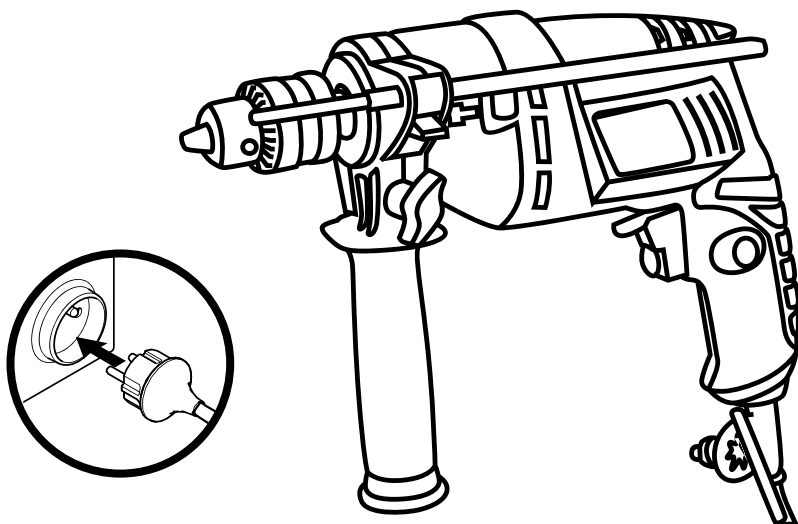

LIGAR/DESLIGAR (ver foto7)

ntes de utilizar, faça todas as configurações acima, depois conecte o produto à eletricidade e ligue-o.

Após utilização, desligue o produto, desconecte-o da fonte de alimentação e deixe-o arrefecer.

8

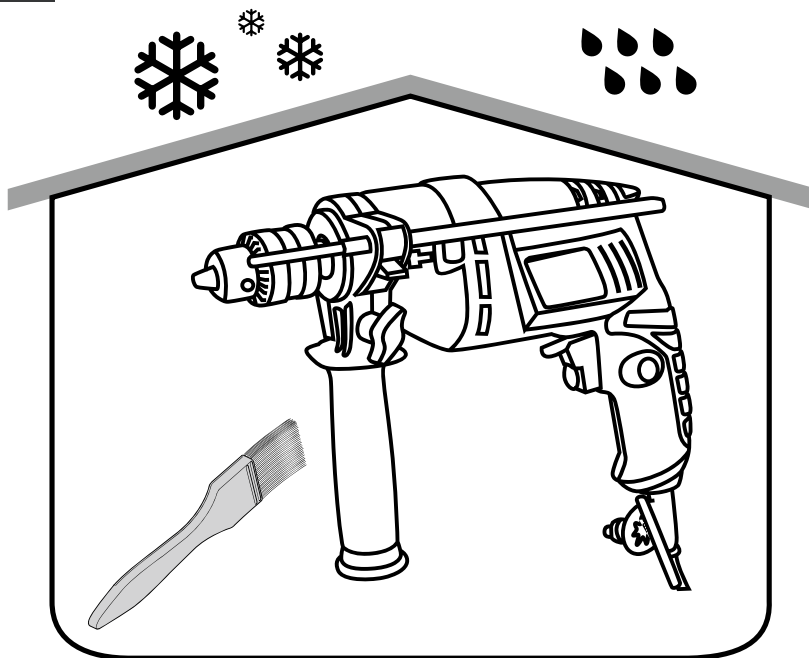

LIMPEZA E ARMAZENAMENTO (ver foto 8)

Verificar, limpar e armazenar o produto como descrito abaixo:

Desligue o produto e desconecte-o da fonte de alimentação.

Limpe o produto com um pano seco. Utilize uma escova para áreas de difícil acesso.

Em particular, limpe os respiradouros após cada utilização com um pano e uma escova.

Remover a sujidade mais persistente com ar de alta pressão (máx. 3 bar).

Arrume o produto e os seus acessórios num local escuro, seco, sem geadas e bem ventilado.

Arrume sempre o produto num local inacessível para as crianças. A temperatura ideal de armazenamento situa-se entre 10 °C e 30 °C.

Recomendamos que utilize a embalagem original para armazenamento ou que cubra o produto com um pano ou estojo adequado para o proteger do pó.

FR

ES

PT

IT

EL

PL

UA

RO

EN

FR

UTILIZAÇÃO DO BERBEQUIM

1. Selecionar o modo martelo ou berbequim.
2. Ajustar o batente de profundidade. Se não o estiver a usar, desloque-o para trás para que se liberte do mandril ou retire-o completamente.
3. Ligar o berbequim à rede e ligar a corrente no quadro elétrico.
4. Segurar sempre o berbequim com ambas as mãos, com uma mão na pega auxiliar e a outra mão no corpo do berbequim.
5. Prima o gatilho para iniciar a perfuração.
6. Bloquear o gatilho, se necessário.
7. Perfurar em investidas curtas para permitir que o motor e a ferramenta arrefeçam.
8. Aplique pressão suficiente em linha com a broca para manter a perfuração, mas não exerça demasiada força para não bloquear o motor.
9. AVISO: Se a broca começa a bloquear, reduzir ligeiramente a pressão para permitir que a mesma recupere velocidade.
10. Quando a perfuração estiver concluída, solte o gatilho. Deixar a broca parar completamente antes de pousar o berbequim.

ES

PT

IT

EL

PL

PERFURAÇÃO DE BETÃO

1. Utilize terminais de betão com cabeças de carboneto para perfurar o tijolo, o betão, etc.
2. Ao perfurar betão, tijolo duro, pedra, cimento ou mármore, escolha a função martelo.
3. Escolha apenas a função de perfuração para alvenaria ou tijolo macio, cimento-cal ou tijolo oco.
4. Ao perfurar numa superfície dura e lisa (tijolo de vidro, etc.), cole o papel adesivo na posição de perfuração para evitar que a broca escorregue.

NOTA: A rotação inversa durante a perfuração do martelo pode danificar a broca e o berbequim.

UA

RO

EN

PERFURAÇÃO DE MADEIRA E PLÁSTICO

1. Ao utilizar brocas helicoidais, remova frequentemente a broca do furo para retirar lascas das ranhuras da broca.
2. Os materiais concebidos para serem perfurados a velocidades muito baixas não devem ser perfurados com esta ferramenta.

PERFURAÇÃO DE METAL

Lubrificar as brocas com óleo de corte ao perfurar em ferro ou aço. Não utilizar líquido refrigerante para perfurar metais não ferrosos, tais como cobre, latão ou alumínio.

MANUTENÇÃO

1. Armazenar a ferramenta, o manual de instruções e os acessórios num local seguro. Desta forma, terá sempre todas as informações e peças à mão.
2. Os respiradores da ferramenta devem estar sempre limpos e desobstruídos.
3. Remover regularmente o pó e a sujidade. É melhor limpar com ar comprimido ou um pano.
4. Nunca utilizar agentes cáusticos para limpar peças de plástico.

ATENÇÃO! Não utilizar produtos de limpeza para limpar as partes plásticas da ferramenta. Recomenda-se a utilização de um detergente suave sobre um pano húmido. A água nunca deve entrar em contacto com a ferramenta.

Se a substituição do cabo de alimentação for necessária, deve ser feita pelo fabricante ou pelo seu agente para evitar qualquer risco de segurança.

RESOLUÇÃO DE PROBLEMAS

As suspeitas de mau funcionamento são frequentemente devidas a causas que os utilizadores podem resolver por si próprios. Por conseguinte, verifique o produto utilizando esta secção. Na maioria dos casos, o problema pode ser resolvido rapidamente.



AVISO! Execute apenas as etapas descritas nestas instruções! Qualquer outro trabalho de inspeção, manutenção e reparação deve ser efetuado por um centro de serviço autorizado ou por um especialista qualificado, se não conseguir resolver o problema sozinho!

Problema	Possível causa	Solução
1. O produto não arranca	1.1 Não ligado à alimentação 1.2 O cabo de alimentação ou ficha está defeituoso 1.3 Outro defeito elétrico do produto	1.1 Ligar à fonte de alimentação 1.2 Pedir a um electricista especializado para verificar 1.3 Pedir a um electricista especializado para verificar
2. O produto não atinge a sua potência máxima	2.1 A extensão não é adequada para este produto 2.2 A voltagem da fonte de energia (por exemplo, gerador) é demasiado baixa 2.3 As aberturas de ventilação estão bloqueadas	2.1 Utilizar uma extensão apropriada 2.2 Ligar a outra fonte de alimentação 2.3 Limpar as aberturas de ventilação
3. Resultado insatisfatório	3.1 A broca está gasta/danificada 3.2 A broca não é adequada para o material da peça a trabalhar	3.1 Substituir por uma nueva 3.2 Utilizar uma broca adequada
4. Vibrações ou ruídos excessivos	4.1 A broca está gasta/danificada 4.2 Os parafusos/porcas estão soltos	4.1 Substituir por uma nova 4.2 Apertar os parafusos/porcas

FR

GARANTIA

ES

PT

IT

EL

PL

UA

RO

EN

1. Os produtos são concebidos de acordo com os mais elevados padrões de qualidade na bricolage. Oferecemos uma garantia de 24 meses sobre estes produtos, a partir da data de compra. Esta garantia aplica-se a todos os defeitos materiais e de fabrico que possam ocorrer. Qualquer outra reclamação, direta ou indireta, relativa a pessoas e/ou materiais, não é possível.
2. Em caso de problema ou defeito, deve sempre consultar primeiro o seu revendedor. Na maioria dos casos, o vendedor será capaz de resolver o problema ou corrigir o defeito.
3. As reparações ou a substituição de peças não prolongarão o período de garantia original.
4. Defeitos resultantes de uso indevido ou desgaste não são cobertos pela garantia. Isto aplica-se a interruptores, interruptores de circuitos de proteção e motores, entre outros, em caso de desgaste.
5. **O seu pedido de garantia só pode ser processado se:**
 - A prova da data de compra pode ser fornecida sob a forma de recibo de caixa.
 - Não foram efetuadas reparações e/ou substituições por terceiros.
 - O aparelho não foi sujeito a utilização inadequada (sobrecarga da máquina ou instalação de acessórios não validados).
 - Não há danos causados por elementos externos ou corpos estranhos, tais como areia ou pedras.
 - Não há danos causados pelo não cumprimento das instruções de segurança e de utilização.
6. As condições de garantia aplicam-se em conjunto com as nossas condições de venda e entrega.
7. As ferramentas com defeito que necessitem de nos ser devolvidas pelo seu revendedor serão recuperadas desde que o produto esteja devidamente embalado. Se forem enviadas mercadorias com defeito diretamente pelo consumidor, só as podemos processar se o consumidor pagar os custos de envio.
8. Os produtos enviados em condições de acondicionamento incorretas não serão aceites.

FR

ES

PT

IT

EL

PL

UA

RO

EN

FR

VISTA EXPLODIDA

ES

PT

IT

EL

PL

UA

RO

EN

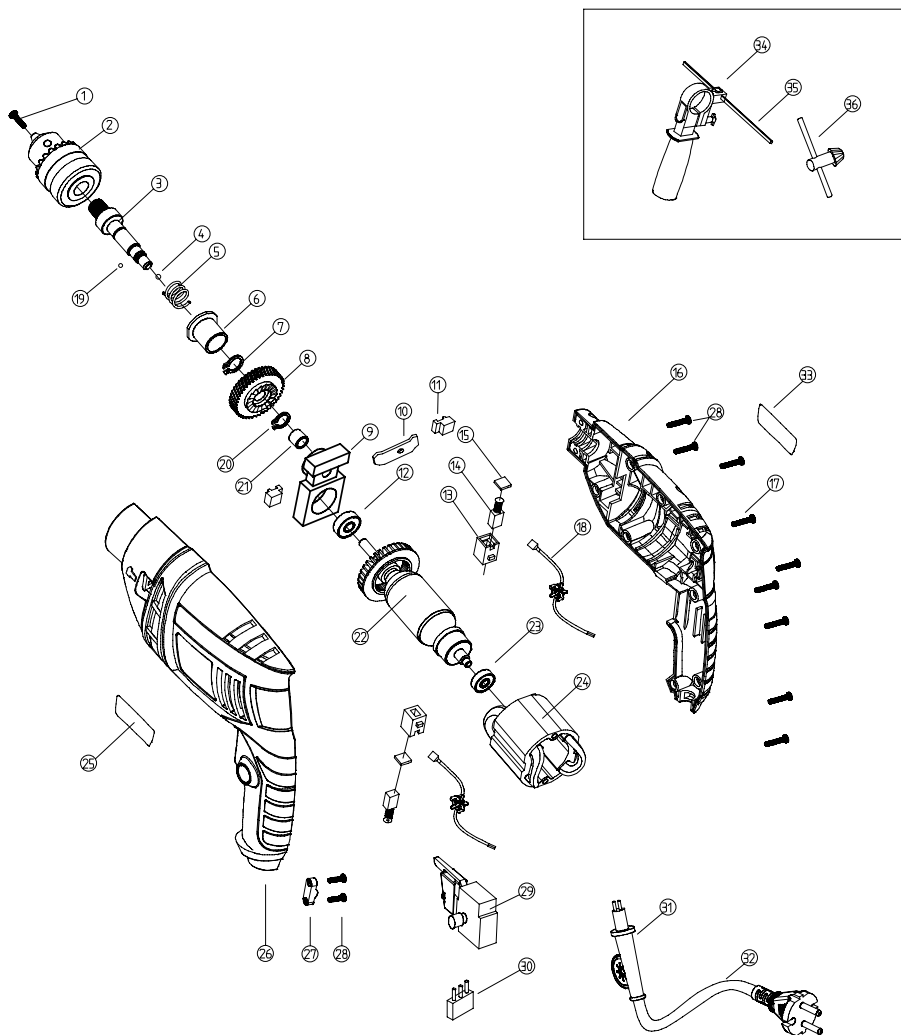

LISTA DE PEÇAS

Nº	Descrição	QDE
1	Parafuso	1
2	Mandril	1
3	Pino de saída	1
4	Esfera	1
5	Mola	1
6	Manga de aço	1
7	Anilha	1
8	Roda dentada	1
9	Suporte de rolamento (Al)	1
10	Patim	1
11	Botão	2
12	Rolamento de esferas	1
13	Porta-carvão	2
14	Escova de carvão	2
15	Tampa do porta-carvão	2
16	Carter	1
17	Parafuso	10
18	Indutância	2
19	Esfera	1
20	Anilha	1
21	Manga de aço	1
22	Rotor	1
23	Rolamento de esferas	1
24	Estator	1
25	Etiqueta da marca	1
26	Carter	1
27	Terminal de cabo	2
28	Parafuso	1
29	Interruptor ON/OFF	1
30	Condensador	1
31	Manga de cabo	1
32	Cabo de alimentação	1
33	Etiqueta de classificação	1
34	Pega	1
35	Limitador de profundidade	1
36	Chave metálica	1

FR

INTRODUZIONE

Il tuo nuovo utensile soddisferà ampiamente le tue aspettative. È stato prodotto in base a rigorosi standard di qualità per soddisfare criteri di prestazione superiori.

ES

Il tuo nuovo utensile sarà facile e sicuro da usare e, con una cura adeguata, ti darà molti anni di servizio affidabile.

PT

ATTENZIONE! Leggere attentamente l'intero manuale di istruzioni prima di utilizzare il nuovo elettroutensile.

Prestare particolare attenzione alle precauzioni e alle avvertenze.

IT

SALVAGUARDIA DELL'AMBIENTE

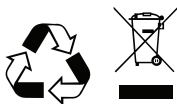

Questo simbolo è noto come "simbolo del bidone barrato". Quando questo simbolo è presente su un prodotto o una batteria, significa che non deve essere smaltito insieme ai rifiuti domestici. Alcune sostanze chimiche contenute nei prodotti elettrici/elettronici o nelle batterie possono essere dannose per la salute e per l'ambiente.

Smaltire gli articoli elettrici/elettronici/batterie solo nei sistemi di raccolta differenziata che prevedono il recupero e il riciclaggio dei materiali contenuti. La tua collaborazione è fondamentale per garantire il successo di questi programmi e per la tutela dell'ambiente.

EL

PL

UA

RO

DESCRIZIONE DEI SIMBOLI

La targhetta dell'utensile può riportare dei simboli. Questi simboli rappresentano informazioni importanti sul prodotto o le istruzioni per il suo utilizzo.

EN



Indossare protezioni per l'udito.



Indossare protezione per gli occhi.



Indossare protezione respiratoria.



Conforme agli standard di sicurezza pertinenti.



Doppio isolamento per una maggiore protezione.



Leggere il manuale di istruzioni.

SPECIFICHE

Tensione:	230-240V~50 Hz
Potenza nominale:	500 W
Velocità a vuoto:	0-2800min ⁻¹
Capacità del mandrino:	1.5-13mm
Capacità di foratura:	Legno-20mm
	acciaio-10mm
	Muratura-13mm
Peso:	1.4kg

Questo utensile è a doppio isolamento. Sono presenti due barriere isolanti indipendenti per proteggere l'utilizzatore dalla possibilità di scosse elettriche.

DATI SU RUMORE E VIBRAZIONI

Pressione sonora ponderata.....	96 dB(A)
Potenza sonora ponderata.....	107 dB(A)
Incertezza.....	5 dB(A)

Il livello di intensità sonora per l'operatore può superare gli 85 dB(A) e sono necessarie misure di protezione acustica.

VIBRAZIONE

La direttiva europea sugli agenti fisici (vibrazioni) è stata introdotta per contribuire a ridurre le lesioni da vibrazioni mano-braccio per gli utilizzatori di utensili elettrici. La direttiva prevede che i fabbricanti e i rivenditori di utensili elettrici forniscano risultati indicativi dei test sulle vibrazioni per consentire agli utilizzatori di prendere decisioni informate sul periodo di tempo in cui un utensile elettrico possa essere usato in sicurezza su base giornaliera e sulla scelta dell'utensile. Ulteriori informazioni sono disponibili sul sito www.hse.gov.uk

Questo prodotto è stato valutato in base alle condizioni di prova per le vibrazioni.

Metodo di test EN62841

Valore di emissione delle vibrazioni misurato

Vibrazione ponderata tipica

Trapano a percussione nel calcestruzzo.....	7.68m/s ²
Foratura del metallo.....	2.92 m/s ²
Incertezza.....	1.5 m/s ²

Il valore di emissioni di vibrazioni misurato di cui sopra, deve essere utilizzato come livello minimo, in accordo con le attuali linee guida sulle vibrazioni.

FR

ES

PT

IT

EL

PL

UA

RO

EN

FR

Il calcolo del periodo effettivo di uso può essere difficile e il sito web dell'HSE contiene ulteriori informazioni.

ES

NOTA: Il periodo di tempo in cui l'utensile è inattivo o spento non deve essere considerato come parte del periodo di lavoro totale. Inoltre, i calcoli del periodo di lavoro totale si riferiscono all'utilizzatore e se non sono usati altri utensili. L'uso di altri utensili ridurrà il periodo di lavoro totale dell'utente su questo utensile. I valori totali di vibrazione dichiarati e i valori di emissione sonora dichiarati sono stati misurati in conformità a un metodo di prova standard e possono essere utilizzati per confrontare un utensile con un altro;

PT

Il valore totale dichiarato delle vibrazioni e il valore dichiarato dell'emissione di rumore possono anche essere usati in una valutazione preliminare dell'esposizione.

IT

AVVERTENZA: Le emissioni di vibrazioni e di rumore durante l'effettivo uso dell'elettro utensile potrebbero differire rispetto al valore dichiarato secondo come viene usato l'utensile, specialmente secondo il tipo di pezzo su cui si lavora.

EL

Bisogna identificare le misure di sicurezza per proteggere l'operatore che si basano su una stima dell'esposizione nelle effettive condizioni di utilizzo (tenendo conto di tutte le parti del ciclo operativo come i tempi in cui l'utensile è spento e quando è inattivo oltre al tempo di funzionamento).

Si raccomanda l'operatore di portare delle protezioni auditive.

Come viene utilizzato l'utensile e i materiali da tagliare.

L'utensile sia in buone condizioni e ben mantenuto.

PL

L'uso dell'accessorio corretto per l'utensile e la garanzia che sia affilato e in buone condizioni.

La tenuta delle impugnature e l'eventuale utilizzo di accessori antivibrazioni.

L'utensile viene usato come previsto dalla sua progettazione e dalle presenti istruzioni.

UA

Questo utensile può causare la sindrome da vibrazioni mano-braccio se il suo utilizzo non è adeguatamente gestito **ATTENZIONE**. Individuare misure di sicurezza per proteggere l'operatore che si basano su una stima dell'esposizione nelle effettive condizioni di utilizzo (tenendo conto di tutte le parti del ciclo operativo, come i tempi di spegnimento e di funzionamento a vuoto dell'utensile, oltre al tempo di attivazione)

RO

EN

Ridurre al minimo il rischio di esposizione alle vibrazioni.

Utilizzare **SEMPRE** punte in buone condizioni.

Investire in guanti antivibrazione di buona qualità e utilizzarli con questo utensile.

Eseguire la manutenzione dell'utensile in conformità alle presenti istruzioni e mantenerlo ben lubrificato (se necessario).

Se l'utensile deve essere usato regolarmente, investire in accessori antivibrazione.

Evitare di utilizzare gli utensili a temperature pari o inferiori a 10°C.

Pianificare il programma di lavoro in modo da distribuire l'uso di strumenti ad alta vibrazione su più giorni.

Sorveglianza sanitaria

Tutti i lavoratori dovrebbero far parte di un programma di sorveglianza sanitaria del datore di lavoro per aiutare a identificare precocemente eventuali malattie legate alle vibrazioni, prevenire la progressione della malattia e aiutare i lavoratori a rimanere al lavoro.

ISTRUZIONI DI SICUREZZA

Regole generali di sicurezza



AVVERTENZA! leggere tutte le avvertenze di sicurezza e tutte le istruzioni. Il mancato rispetto delle avvertenze e delle istruzioni può provocare scosse elettriche, incendi e/o lesioni gravi.

Conservare tutte le avvertenze e le istruzioni per ulteriore consultazione.

Il termine «utensile elettrico» nelle avvertenze si riferisce al vostro elettrodomestico (con filo) o a batteria (cordless).

1. Sicurezza dell'area di lavoro

- a) **Mantenere l'area di lavoro pulita e ben illuminata.** Aree ingombre o buie sono propizie agli incidenti.
- b) **Non utilizzare utensili elettrici in atmosfera esplosiva, ad esempio in presenza di liquidi infiammabili, gas o polveri.** Gli utensili elettrici creano scintille che possono infiammare la polvere o i fumi.
- c) **Tenere i bambini ed eventuali persone presenti lontano durante il funzionamento di un utensile elettrico.** Le distrazioni possono farti perdere il controllo.

2. Sicurezza elettrica

- a) **La spina dell'utensile deve essere adatta alla presa. In nessun modo modificare la spina.** Non usare alcun adattatore con utensili che siano in contatto con la terra. Spine non modificate e che siano adatte alle prese riducono il rischio di shock elettrico.
- b) **Evitare il contatto tra l'utensile elettrico e superfici collegate alla terra come tubature, radiatori, mobili e frigoriferi.** Esiste un rischio maggiore di shock elettrico se il vostro corpo venisse a contatto con la terra.
- c) **Non esporre l'utensile elettrico alla pioggia o a condizioni climatiche di umidità.** Se l'acqua dovesse penetrare nell'utensile elettrico aumenterebbe il rischio di shock elettrico.
- d) **Non fare abuso del filo. Mai usare il filo per trasportare, tirare o staccare la spina dell'utensile elettrico.** Tenere il filo lontano dal calore, olio, angoli appuntiti o pezzi in movimento. Fili danneggiati o impigliati aumentano il rischio di shock elettrico.
- e) **Mentre si usa l'utensile elettrico all'esterno, servirsi di una prolunga adatta ad un uso per esterno.** L'uso di un filo adatto ad un uso esterno riduce il rischio di shock elettrico.
- f) **L'uso di un utensile elettrico in un luogo umido è inevitabile. Usare una presa con dispositivo a corrente residua (RCD).** L'uso di un RCD riduce il rischio di shock elettrico.

3. Sicurezza personale

- a) **Sempre prestare attenzione, tenere d'occhio quello che fate e usate del buon senso quando usate un utensile elettrico.** Non usare l'utensile elettrico quando siete stanchi o su influenza di droghe, alcol o medicine. Un momento di disattenzione può causare ingenti danni corporali.
- b) **Munirsi della propria attrezzatura di protezione.** Portare sempre una protezione per mani ed occhi. L'attrezzatura di protezione come la maschera antipolvere, scarpe di protezione antiscivolo, casco rigido o una protezione auricolare usati nelle condizioni adeguate, ridurrà il rischio di incidente.
- c) **Evitare un'accensione non voluta.** Assicurarsi che l'interruttore sia in posizione off prima di collegare l'utensile all'alimentazione elettrica e/o la batteria, quando prendete o trasportate l'utensile. Portare utensili elettrici col dito sull'interruttore o mettere su tensione utensili che abbiano l'interruttore su on, è propizio all'incidente.
- d) **Togliere ogni altro utensile di regolazione o chiave prima di accendere l'utensile.** Una chiave inglese o altro oggetto lasciato attaccato alla parte rotante dell'utensile elettrico può

FR

ES

PT

IT

EL

PL

UA

RO

EN

FR

causare incidenti.

- e) **Non restare in equilibrio precario. Mantenere sempre una buona stabilità dei piedi.** Ciò permetterà un miglior controllo dell'utensile elettrico in caso di situazioni impreviste.
- f) **Vestirsi in modo opportuno. Non portare vestiti troppo ampi o gioielli. Mantenere i capelli, i vestiti ed i guanti al riparo dalle parti in movimento.** I vestiti ampi, i gioielli o i capelli lunghi possono incastrarsi nelle parti in movimento.
- g) **Qualora gli utensili fossero provvisti di una connessione per un estrattore di polvere o un collettore, assicurarsi che questi siano collegati ed usati in modo opportuno.** L'uso di questi ultimi può ridurre i rischi collegati alle polveri.
- h) **Rimanere vigili e non trascurare i principi di sicurezza dell'utensile col pretesto che non si abbia l'abitudine di usarlo.** Basta una frazione di secondo d'inattenzione per provocare una ferita grave.

ES

PT

IT

EL

PL

UA

RO

EN

4.USO E MANUTENZIONE DELL'ELETTROUTENSILE

- a) **Non forzare l'elettROUTENSILE.** Utilizzare l'elettROUTENSILE corretto per l'applicazione. L'elettROUTENSILE corretto eseguirà il lavoro meglio e in modo più sicuro alla velocità per cui è stato progettato.
- b) **Non usare l'elettROUTENSILE se l'interruttore non lo accende o non lo spegne.** Qualsiasi elettROUTENSILE che non può essere controllato dall'interruttore è pericoloso e deve essere riparato.
- c) **Scollegare la spina dalla fonte di alimentazione e/o pacco batteria dell'elettROUTENSILE prima di effettuare regolazioni, cambiare accessori o riporre utensili elettrici.** Tali misure di sicurezza preventive riducono il rischio di avviare accidentalmente l'elettROUTENSILE.
- d) **Conservare gli utensili elettrici inattivi fuori dalla portata dei bambini e non consentire a persone che non abbiano dimestichezza con l'elettROUTENSILE o queste istruzioni di utilizzare l'elettROUTENSILE.** Gli utensili elettrici sono pericolosi nelle mani di utilizzatori non addestrati.
- e) Effettuare la manutenzione degli utensili elettrici. Controllare che non vi siano disallineamenti o piegature delle parti mobili, pezzi rotti e qualsiasi altra condizione che possa influire sul funzionamento dell'elettROUTENSILE. Se danneggiato, far riparare l'elettROUTENSILE prima dell'uso. Molti incidenti sono causati da utensili elettrici mal tenuti.
- f) **Mantenere gli utensili da taglio affilati e puliti.** Gli utensili da taglio correttamente mantenuti con lame taglienti hanno meno probabilità di incepparsi e sono più facili da controllare.
- g) **Utilizzare l'elettROUTENSILE, gli accessori e le punte dell'utensile ecc.** in conformità con queste istruzioni, tenendo conto delle condizioni di lavoro e del lavoro da eseguire. L'uso dell'elettROUTENSILE per operazioni diverse da quelle previste potrebbe comportare una situazione pericolosa.

Aggiunta obbligatoria:

- h) **Mantenere le maniglie e le superfici di presa asciutte, pulite e prive di olio e grasso.** Delle maniglie o superfici di presa scivolose non permettono di mantenere in maniera sicura e controllare l'utensile in situazioni impreviste.

5.ASSISTENZA

- a) **Far riparare l'elettROUTENSILE da un riparatore qualificato utilizzando solo pezzi di ricambio identici.** Ciò garantirà il mantenimento della sicurezza dell'elettROUTENSILE.

REGOLE DI SICUREZZA AGGIUNTIVE PER L'USO

1) Istruzioni di sicurezza per tutte le operazioni

- a) **Indossare protezioni per le orecchie durante la foratura a percussione.** L'esposizione al rumore può causare la perdita dell'udito.
- b) **Utilizzare le maniglie ausiliarie.** La perdita di controllo può causare lesioni personali.
- c) **Bloccare adeguatamente l'utensile prima dell'uso.** Questo dispositivo produce una coppia di uscita elevata e senza un adeguato sostegno dell'attrezzo durante il funzionamento, può verificarsi la perdita di controllo con conseguenti lesioni personali.
- d) **Tenere l'utensile elettrico solo da superfici di presa isolate, quando si esegue un'operazione in cui l'accessorio di taglio può entrare in contatto con cavi nascosti o il proprio cavo di alimentazione.** L'accessorio di taglio a contatto con un filo sotto tensione elettrica può rendere elettrici i pezzi metallici esposti dell'utensile elettrico e può dare all'operatore una scossa elettrica.

2) Istruzioni di sicurezza quando si usano punte lunghe

- a) **Non operare mai a una velocità superiore a quella massima della punta.** A velocità più elevate, la punta potrebbe piegarsi se lasciata ruotare liberamente senza toccare il pezzo da lavorare, causando lesioni personali.
 - b) **Iniziare sempre la foratura a bassa velocità e con la punta a contatto con il pezzo.** A velocità più elevate, la punta potrebbe piegarsi se lasciata ruotare liberamente senza toccare il pezzo da lavorare, causando lesioni personali.
 - c) **Applicare la pressione solo in linea diretta con la punta e non applicare una pressione eccessiva.** Le punte possono piegarsi causando rotture o perdita di controllo, con conseguenti lesioni personali.
- Svolgere completamente la prolunga del cavo con avvolgicavo per evitare un potenziale surriscaldamento.
 - Se è necessario un cavo di prolunga, bisogna assicurarsi che abbia il giusto amperaggio per l'utensile elettrico e che sia in condizioni elettriche sicure.
 - Se possibile, utilizzare sempre morsetti o una morsa per tenere il pezzo da lavorare.
 - Spegnerne sempre il trapano prima di posarlo.
 - Assicurarsi che l'illuminazione sia adeguata.
 - Non esercitare una pressione sul trapano tale da rallentare il motore. Lasciare che la punta del trapano tagli senza pressione. Si ottengono risultati migliori e si prenderà maggiore cura dell'utensile.
 - Mantenere l'area libera da pericoli di inciampo.
 - Non lasciare che questo utensile venga usato da minori di 18 anni.
 - Utilizzare solo punte in buone condizioni.
 - Prima di forare, verificare che ci sia spazio sufficiente per la punta del trapano sotto il pezzo da lavorare.
 - Non toccare la punta dopo l'operazione. Sarà molto calda.
 - Tenere le mani lontane da sotto il pezzo in lavorazione.
 - Non usare mai le mani per rimuovere la segatura, i trucioli o gli scarti vicino alla punta
 - Stracci, panni, corde, spaghi e simili non devono mai essere lasciati intorno all'area di lavoro.
 - Sostenere adeguatamente il pezzo da lavorare.
 - Se si viene interrotti durante l'uso del trapano, completare il processo e spegnere prima di alzare lo sguardo.

FR

ES

PT

IT

EL

PL

UA

RO

EN

FR

- Controllare periodicamente che tutti i dadi, i bulloni e gli altri elementi di fissaggio siano ben serrati
- Quando si utilizza il trapano, utilizzare dispositivi di sicurezza come occhiali o schermi di sicurezza, protezioni per le orecchie e indumenti protettivi, compresi i guanti di sicurezza. Indossare una maschera antipolvere se l'operazione di foratura crea polvere

ES

PT

AVVERTENZA: Prima di collegare un utensile a una fonte di alimentazione (presa di corrente, presa, ecc.), accertarsi che la tensione di alimentazione corrisponda a quella indicata sulla targhetta dell'utensile. Una fonte di alimentazione con una tensione superiore a quella specificata per l'utensile può causare gravi lesioni all'utente e danni all'utensile.

IT

- In caso di dubbio, non collegare l'utensile. L'uso di una fonte di alimentazione con una tensione inferiore a quella indicata sulla targhetta è dannoso per il motore.
- Questo utensile è progettato per la foratura leggera di mattoni, tegole o calcestruzzo e per la foratura di legno o metallo.

EL

PL

- L'utensile deve essere utilizzato solo per gli scopi previsti. Qualsiasi uso diverso da quello indicato nel presente manuale sarà considerato un caso di uso improprio. L'utente, e non il produttore, sarà responsabile di eventuali danni o lesioni derivanti da tali casi di uso improprio.

UA

RO

- Per utilizzare correttamente questo strumento, bisogna osservare le norme di sicurezza, le istruzioni di montaggio e le istruzioni per l'uso contenute nel presente manuale. Tutte le persone che utilizzano e revisionano la macchina devono conoscere il presente Manuale e devono essere informate dei potenziali rischi. I bambini e le persone fragili non devono utilizzare questo strumento. I bambini devono essere sorvegliati in ogni momento se si trovano nell'area in cui viene utilizzato l'attrezzo. È inoltre indispensabile osservare le norme antinfortunistiche in vigore nella propria zona. Lo stesso vale per le regole generali di salute e sicurezza sul lavoro.

EN

- Il fabbricante non è responsabile di eventuali modifiche apportate all'utensile né di eventuali danni derivanti da tali modifiche.
- Anche quando l'attrezzo viene utilizzato come prescritto, non è possibile eliminare tutti i fattori di rischio residui. I seguenti pericoli possono sorgere in relazione alla fabbricazione e alla progettazione dell'utensile: Danni ai polmoni se non si indossa una maschera antipolvere efficace.

Danni all'udito se non si indossa una protezione acustica efficace.
Sindrome da vibrazioni mano-braccio se il suo uso non è adeguatamente gestito.

CONOSCERE IL PRODOTTO

Prima di utilizzare il prodotto, familiarizzarsi con tutte le caratteristiche operative e i requisiti di sicurezza. Utilizzare l'utensile e gli accessori solo per le applicazioni previste. Qualsiasi altra applicazione è esplicitamente esclusa.

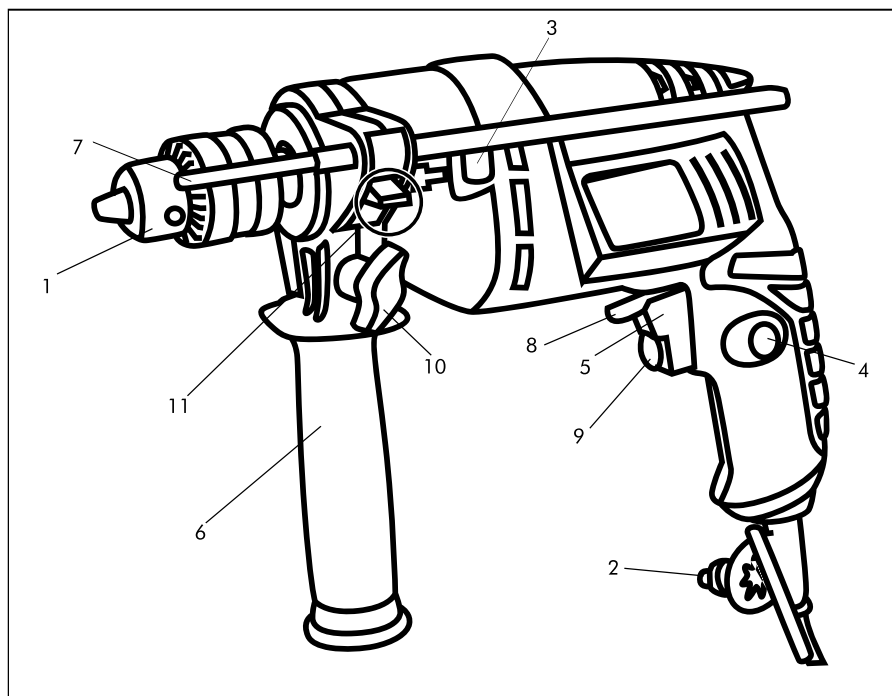

1. Mandrino.

2. Chiave mandrino.

3. Selettore percussione/perforazione.

4. Pulsante di blocco.

5. Grilletto Interruttore ON/OFF.

6. Maniglia ausiliare.

7. Arresto profondità.

8. Controllo avanti/indietro.

9. Comando velocità variabile.

10. Vite di fissaggio della maniglia ausiliare.

11. Pulsante di bloccaggio dell'arresto di profondità.

ISTRUZIONI DI MONTAGGIO

ATTENZIONE! Prima di effettuare qualsiasi regolazione, accertarsi sempre che il trapano sia spento e che la spina sia stata rimossa dalla fonte di alimentazione.

FR

ES

PT

IT

EL

PL

UA

RO

EN

FR

ES

PT

IT

EL

PL

UA

RO

EN

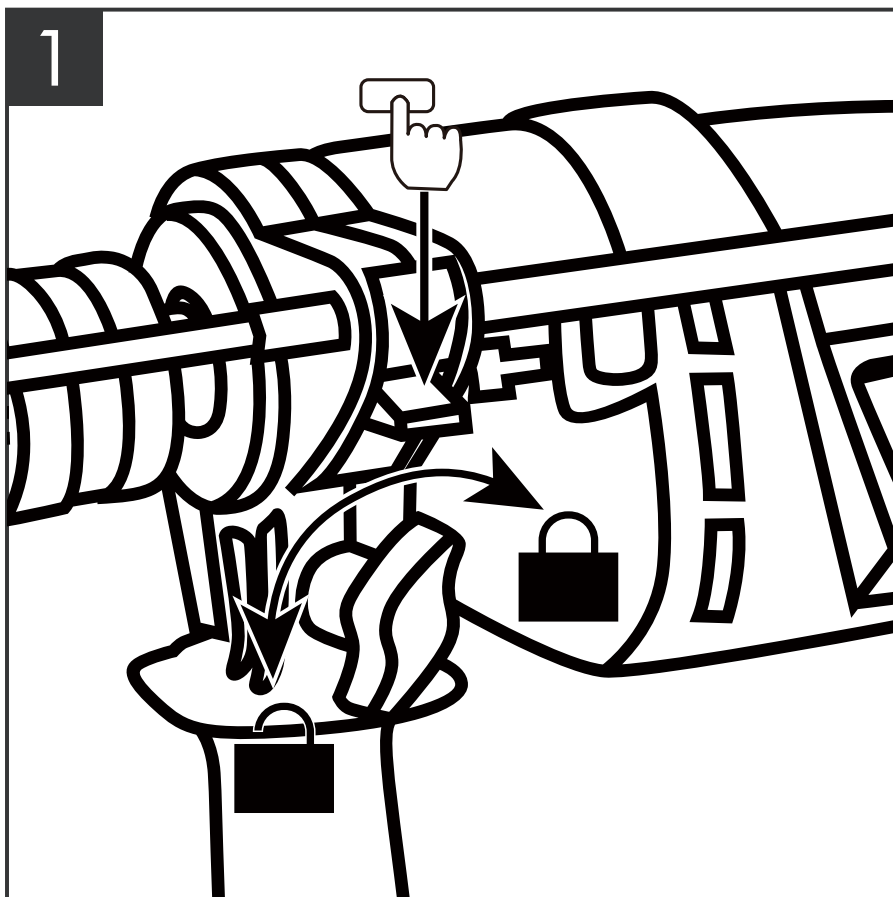

FISSARE E REGOLARE L'IMPUGNATURA AUSILIARIA (vedi foto 1)

1. Posizionare il trapano su una superficie di lavoro solida.
2. Allentare la vite di fissaggio della maniglia.
3. Spingere l'impugnatura sul collare dietro il mandrino.
4. Ruotare la maniglia nella posizione desiderata.
5. Ristringere la vite di fissaggio della maniglia.

REGOLAZIONE DELL'ARRESTO DI PROFONDITÀ (vedi foto 1)

L'arresto di profondità viene utilizzato per forare a una profondità predeterminata.

1. Premere per allentare il pulsante di bloccaggio dell'arresto di profondità.
2. Inserire l'arresto di profondità e impostarlo nella posizione desiderata.
3. Rilasciare il pulsante per fissare la posizione dell'arresto di profondità.

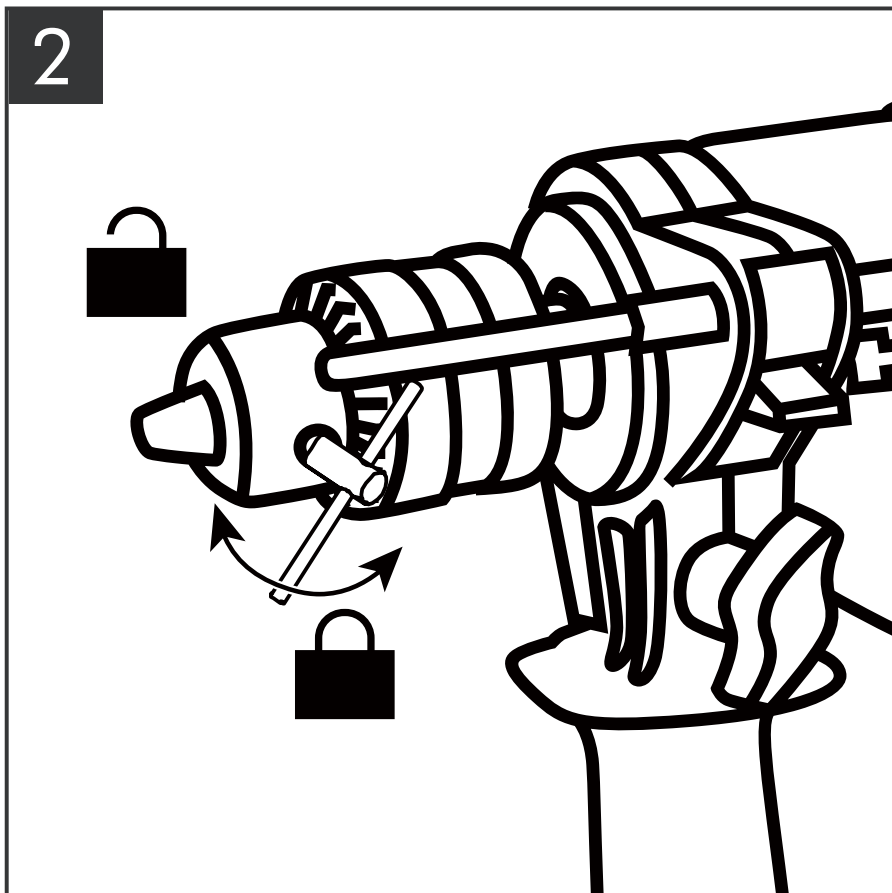

REGOLAZIONE DEL MANDRINO (vedi foto 2)

Prima di effettuare qualsiasi regolazione o di inserire o rimuovere le punte, ecc. assicurarsi che il trapano sia scollegato e che l'interruttore del grilletto sia in posizione "Off".

1. Per aprire le ganasce del mandrino, inserire la chiave del mandrino in uno dei tre fori sul mandrino. Ruotare la chiave in senso antiorario.
2. Inserire la punta nel mandrino. Centrarla nelle ganasce del mandrino.
3. Inserire la chiave del mandrino in ciascuno dei tre fori. Ruotare la chiave del mandrino in senso orario. Serrare saldamente il mandrino.
4. Rimuovere la chiave del mandrino e conservarla in modo sicuro.

ATTENZIONE! Mai serrare o allentare il mandrino tenendolo in mano e facendo girare il trapano!

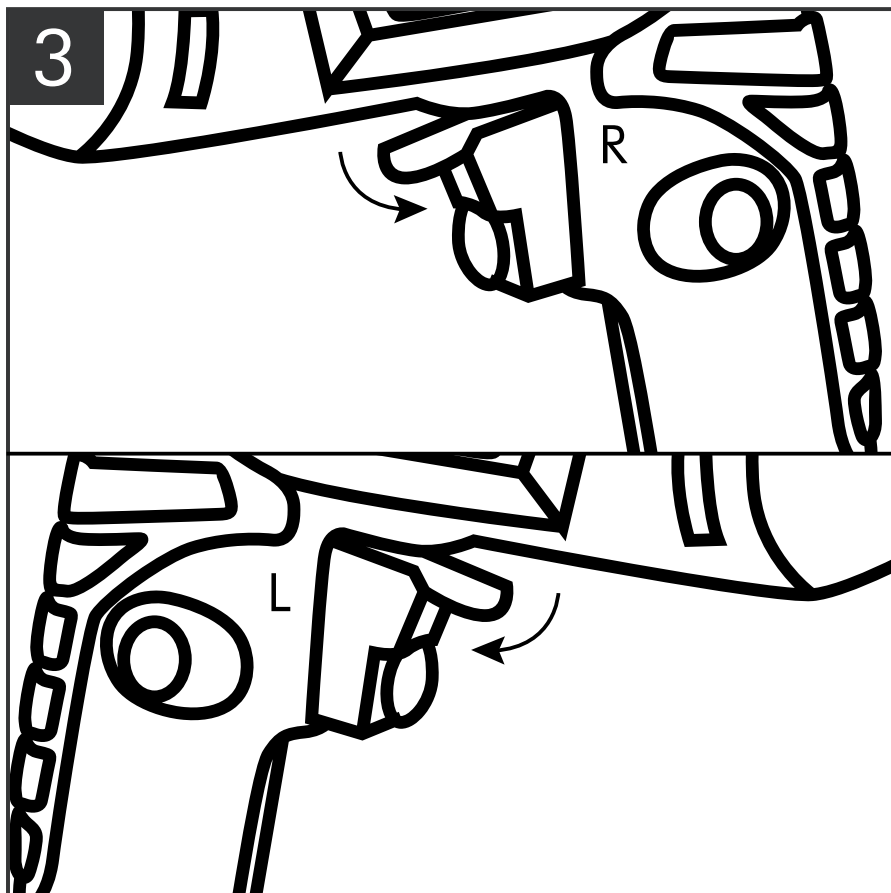

COMANDO AVANTI/INDIETRO (vedi foto 3)

Il comando avanti/indietro determina il senso di rotazione dell'utensile.

Per selezionare la rotazione in avanti, rilasciare l'interruttore a grilletto e spingere il comando di avanzamento/indietro verso il lato destro (R) dell'utensile.

Per selezionare il senso inverso, spingere il comando avanti/indietro sul lato sinistro (L) dell'utensile.

AVVERTENZA: Se si cambia la posizione del comando, accertarsi che il grilletto sia rilasciato e che il motore sia fermo.

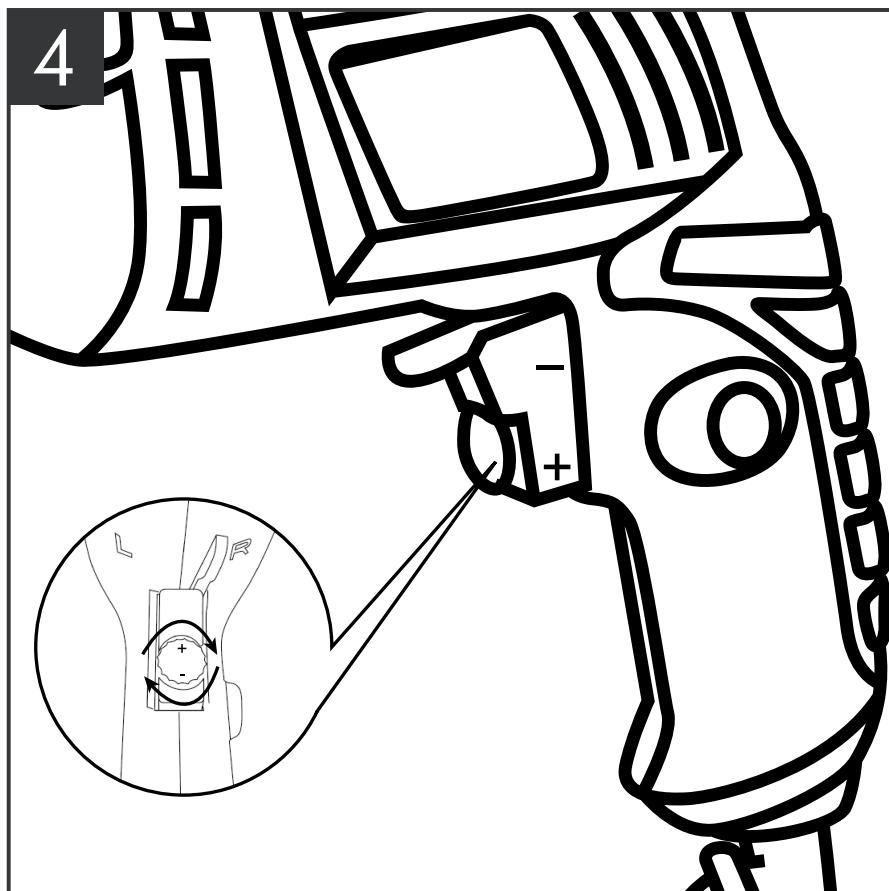

FR

ES

PT

IT

EL

PL

UA

RO

EN

INTERRUTTORE A VELOCITÀ VARIABILE (vedere 4)

Questo utensile è dotato di un interruttore a velocità variabile che fornisce una velocità e una coppia maggiori con l'aumento della pressione sul grilletto. La velocità è controllata dall'intensità della pressione sull'interruttore.

La funzione di velocità variabile consente di selezionare la velocità migliore per una particolare applicazione. Per limitare la velocità massima dell'utensile, ruotare la manopola sulla parte anteriore del grilletto fino a raggiungere l'impostazione desiderata.

Ruotare il selettore in direzione "+" per aumentare la velocità e in direzione "-" per diminuirla.

FR

ES

PT

IT

EL

PL

UA

RO

EN

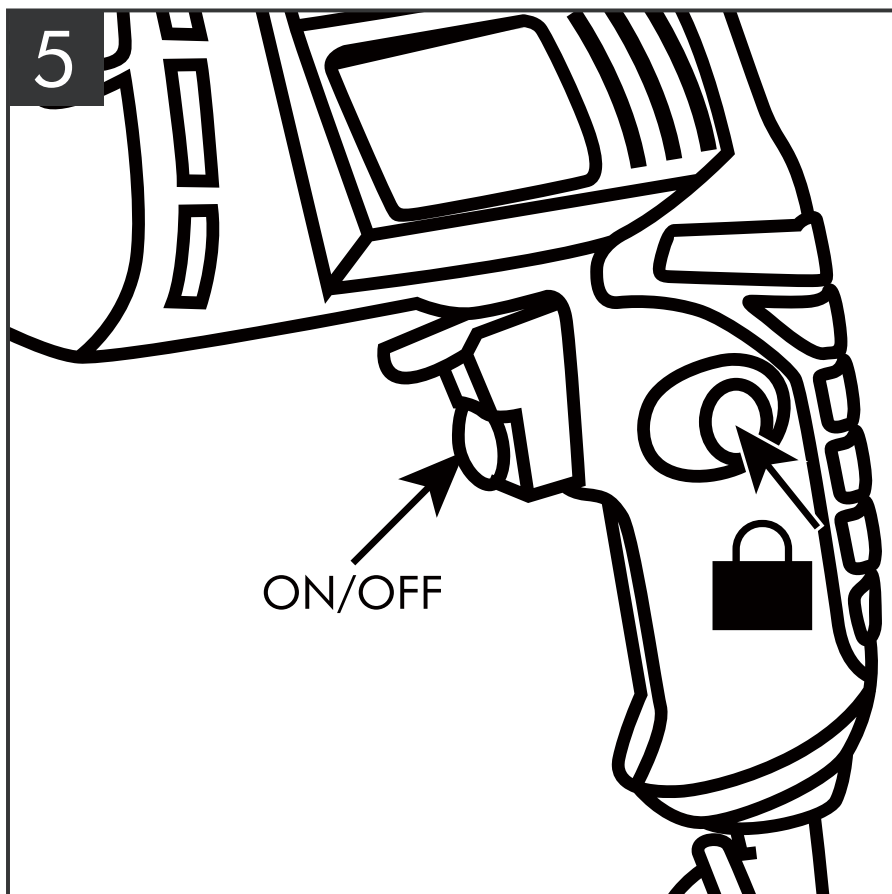

ACCENSIONE E SPEGNIMENTO (vedere foto 5)

Avviare l'utensile premendo l'interruttore On/Off.

Rilasciare il grilletto per arrestare l'utensile.

Se si preme il pulsante di blocco mentre l'interruttore a grilletto è premuto, l'interruttore viene mantenuto in posizione di funzionamento.

Questo è comodo quando è necessario un funzionamento continuo per lunghi periodi di tempo.

Per sbloccare il pulsante di blocco, premere e rilasciare l'interruttore a grilletto.

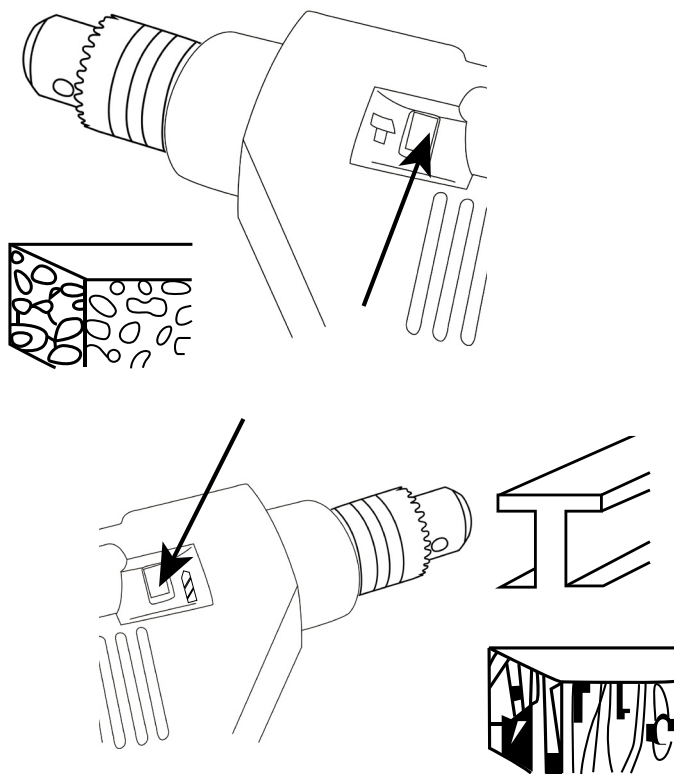
6

SELETORE DI FORATURA E PERCUSSIONE (vedi foto 6)

1. Per selezionare l'azione Percussione: premere a fondo il selettore Percussione/Foratura come segnato. 

2. Per selezionare l'azione Foratura: premere a fondo il selettore Percussione/Foratura come segnato. 

FR

ES

PT

IT

EL

PL

UA

RO

EN

FR

ES

PT

IT

EL

PL

UA

RO

EN

7

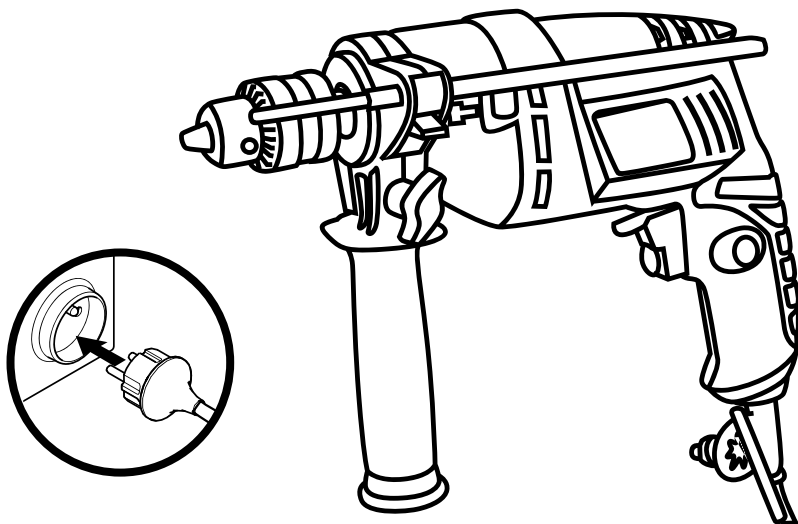

COLLEGAMENTO/SCOLLEGAMENTO (vedi foto7)

Prima dell'uso, completare tutte le regolazioni di cui sopra, poi inserire la spina e accendere il prodotto.

Dopo l'uso, spegnere il prodotto, scollegarlo dall'alimentazione e lasciarlo raffreddare.

8

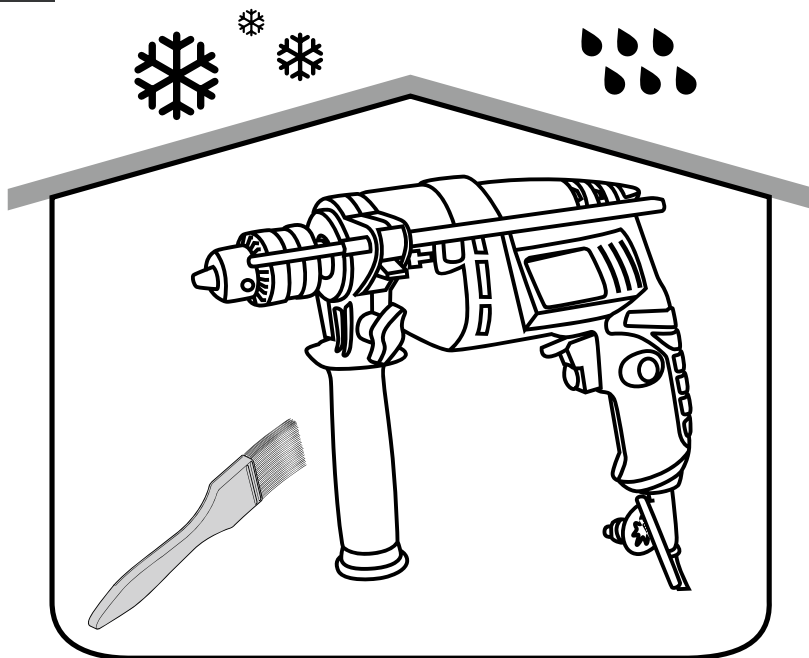

FR

ES

PT

IT

EL

PL

UA

RO

EN

PULIZIA E CONSERVAZIONE (vedi foto 8)

Controllare, pulire e conservare il prodotto come descritto di seguito:

Spegnere il prodotto e scollegarlo dall'alimentazione.

Pulire il prodotto con un panno asciutto. Utilizzare una spazzola per le aree difficili da raggiungere.

In particolare, pulire le prese dell'aria dopo ogni utilizzo con un panno e una spazzola.

Rimuovere lo sporco ostinato con aria ad alta pressione (max. 3 bar).

Conservare il prodotto e i suoi accessori in un luogo buio, asciutto, al riparo dal gelo e ben ventilato.

Conservare sempre il prodotto in un luogo inaccessibile ai bambini. La temperatura di conservazione ideale è compresa tra 10°C e 30°C.

Si consiglia di utilizzare la confezione originale per la conservazione o di coprire il prodotto con un panno o una custodia adeguata a proteggerlo dalla polvere

FR

USO DEL TRAPANO

1. Selezionare la modalità Percussione o Foratura.
2. Impostare l'arresto di profondità. Se non lo si utilizza, spostarlo indietro in modo che sia libero dal mandrino o rimuoverlo completamente.
3. Collegare il trapano alla rete elettrica e accendere.
4. Tenere sempre il trapano con entrambe le mani: una mano sull'impugnatura ausiliaria e l'altra sul trapano.
5. Premere il pulsante per avviare la perforazione.
6. Bloccare il grilletto, se necessario.
7. Forare a brevi intervalli per consentire al motore e all'utensile di raffreddarsi.
8. Applicare una pressione sufficiente in linea con la punta per mantenere il trapano in presa, ma non spingere così forte da bloccare il motore.
9. **AVVERTENZA:** se la punta inizia a stallare, ridurre leggermente la pressione per consentire alla punta di riprendere velocità.
10. Al termine della foratura, rilasciare il grilletto. Lasciare che la punta si arresti completamente prima di abbassare il trapano.

ES

PT

IT

EL

PL

FORATURA DI MURATURA

1. Per la foratura di mattoni, muratura, ecc. utilizzare punte in carburo per muratura.
2. Per la foratura di calcestruzzo, mattoni duri, pietra, cemento o marmo, scegliere la funzione Percussione.
3. Scegliere la funzione di foratura solo per muratura morbida o mattoni, cemento a calce o blocchi di cemento.
4. Se si fora una superficie dura e liscia (piastrelle smaltate, ecc.), applicare della carta adesiva sulla posizione di foratura per evitare lo scivolamento della punta.

UA

RO

EN

NOTA: L'inversione della rotazione durante la foratura a percussione può danneggiare il trapano e la punta.

FORATURA DI LEGNO E PLASTICA

1. Se si utilizzano punte elicoidali, estrarre frequentemente la punta dal foro per eliminare i trucioli dalle scanalature della punta.
2. I materiali progettati per essere forati a velocità molto basse non dovrebbero essere forati con questo utensile.

FORATURA DEL METALLO

Lubrificare le punte con olio da taglio quando si fora il ferro o l'acciaio. Non usare un refrigerante quando si forano metalli non ferrosi come rame, ottone o alluminio.

MANUTENZIONE

1. Conservare l'utensile, il manuale di istruzioni e gli accessori in un luogo sicuro. In questo modo si avranno sempre a portata di mano tutte le informazioni e i componenti.
2. Mantenere sempre pulite e non ostruite le prese d'aria dell'utensile.
3. Rimuovere regolarmente la polvere e lo sporco. La pulizia si effettua preferibilmente con aria compressa o con uno straccio.
4. Non usare mai agenti caustici per pulire le parti in plastica.

ATTENZIONE! Non utilizzare detergenti per pulire le parti in plastica dell'utensile. Si consiglia di utilizzare un detergente delicato su un panno umido. L'acqua non deve mai entrare in contatto con l'utensile.

Se la sostituzione del cavo di alimentazione è necessaria, deve essere seguita dal fabbricante o dal suo rappresentante per evitare rischi per la sicurezza.

Problemi e soluzioni

I malfunzionamenti sospetti sono spesso dovuti a cause che gli utenti possono risolvere da soli. Controllare quindi il prodotto utilizzando questa sezione. Nella maggior parte dei casi il problema può essere risolto rapidamente.



AVVERTENZA! Eseguire solo i passaggi descritti in queste istruzioni! Tutto il resto: l'ispezione, la manutenzione e le riparazioni devono essere eseguite da un centro di assistenza autorizzato o da uno specialista qualificato o da uno specialista altrettanto qualificato se non si riesce a risolvere il problema da soli!

Problema	Possibile causa	Soluzione
1. Il prodotto non si avvia	1.1 Non collegato ad una fonte di alimentazione elettrica 1.2 Il cavo di alimentazione o la spina sono difettosi 1.3 Altri difetti elettrici del prodotto	1.1 Collegare ad una fonte di alimentazione elettrica 1.2 Far controllare da un elettricista specializzato 1.3 Far controllare da un elettricista specializzato
2. Il prodotto non raggiunge la piena potenza	2.1 Prolunga non adatta al funzionamento con questo prodotto 2.2 La fonte di alimentazione (ad es. generatore) ha una tensione troppo bassa 2.3 Le prese d'aria sono bloccate	2.1 Utilizzare un cavo di estensione corretto 2.2 Collegarsi ad un'altra fonte di alimentazione 2.3 Pulire le prese d'aria
3 Risultato insoddisfacente	3.1 La punta del trapano è smussata/danneggiata 3.2 La punta non è adatta al materiale del pezzo	3.1 Sostituirla con una nuova 3.2 Usare una punta adatta
4. Vibrazioni o rumori eccessivi	4.1 La punta del trapano è smussata/danneggiata 4.2 I bulloni/dadi sono allentati	4.1 Sostituirla con una nuova 4.2 Serrare i bulloni/dadi

FR

GARANZIA

1. I prodotti sono progettati secondo i più alti standard qualitativi del fai da te. Offriamo una garanzia di 24 mesi per i prodotti, a partire dalla data di acquisto. Questa garanzia si applica a tutti i difetti di materiale e di fabbricazione che possono insorgere. Non sono possibili ulteriori reclami di qualsiasi natura, diretti o indiretti, relativi a persone e/o materiali.

ES

2. In caso di problemi o difetti, consultare sempre per primo il rivenditore. Nella maggior parte dei casi il rivenditore sarà in grado di risolvere il problema o correggere il difetto.

PT

3. Le riparazioni o la sostituzione dei pezzi non estenderanno il periodo di garanzia originale.

4. I difetti derivanti da un uso improprio o dall'usura non sono coperti dalla garanzia.

IT

Sono inclusi, tra l'altro, gli interruttori, gli interruttori di protezione e i motori, in caso di usura.

5. **La richiesta di garanzia può essere evasa solo se:**

- La prova della data di acquisto può essere fornita sotto forma di scontrino.

EL

- Nessuna riparazione e/o sostituzione è stata effettuata da terzi

- Il dispositivo non è stato sottoposto a un uso improprio (sovraccarico della macchina o montaggio di accessori non omologati)

PL

- Non vi sono danni causati da influenze esterne o corpi estranei come sabbia o sassi.

- Non vi sono danni causati dall'inosservanza delle istruzioni di sicurezza e delle istruzioni per l'uso.

UA

6. Le clausole di garanzia si applicano in combinazione con le nostre condizioni di vendita e consegna

RO

7. Gli utensili difettosi da restituire tramite il rivenditore saranno accettati, a condizione che il prodotto sia adeguatamente imballato. Se la merce difettosa viene inviata direttamente dal consumatore, potremo occuparcene solo se il consumatore paga le spese di spedizione.

EN

8. I prodotti consegnati mal imballati non saranno accettati.

FR

ES

PT

IT

EL

PL

UA

RO

EN

FR

VISTA ESPLOSA

ES

PT

IT

EL

PL

UA

RO

EN

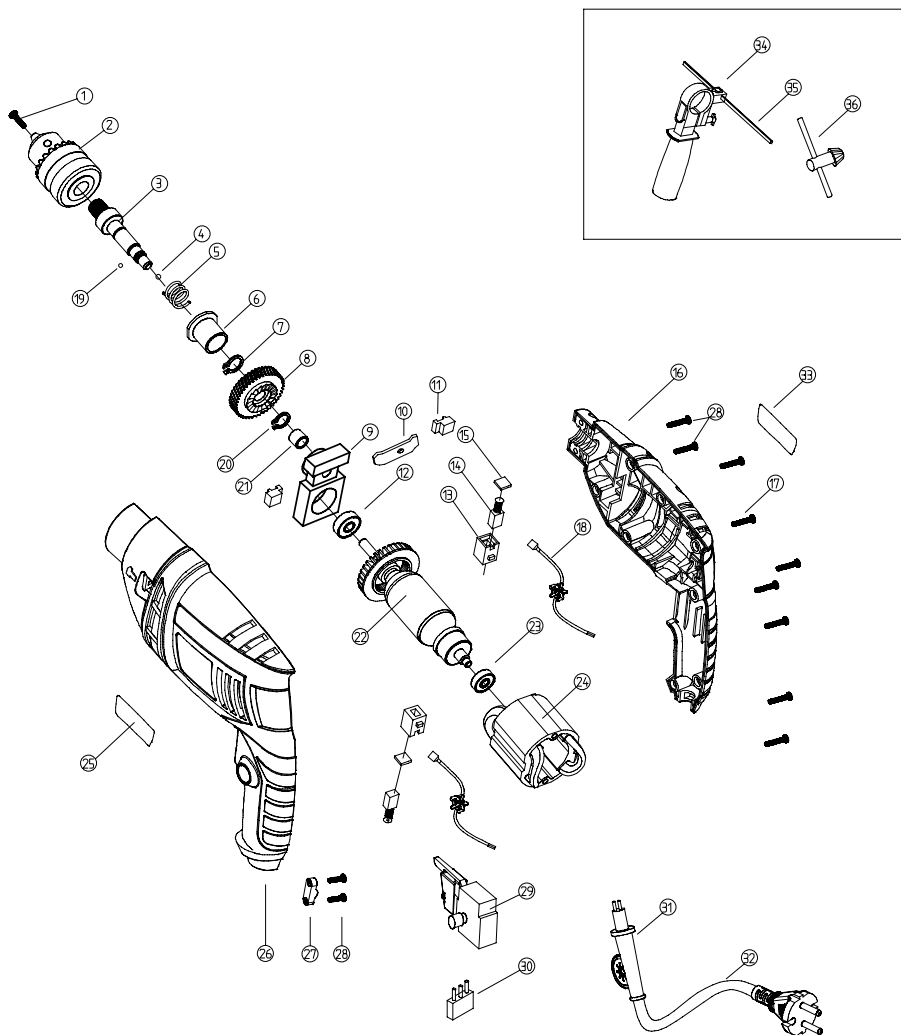

LISTA DEI PEZZI

N°	Descrizione	QTY
1	Vite	1
2	Mandrino	1
3	Albero uscita	1
4	Sfera	1
5	Molla	1
6	Manicotto d'acciaio	1
7	Anello di sicurezza	1
8	Ingranaggio	1
9	Supporto del cuscinetto (Al)	1
10	Tampone	1
11	Manopola	2
12	Cuscinetto a sfera	1
13	Supporto spazzola	2
14	Spazzola al carbonio	2
15	Copertura supporto spazzola	2
16	Carter	1
17	Vite	10
18	Induttore	2
19	Sfera	1
20	Anello di sicurezza	1
21	Manicotto d'acciaio	1
22	Rotore	1
23	Supporto cuscinetto a sfera	1
24	Statore	1
25	Marchio	1
26	Carter	1
27	Morsetto per il cavo	2
28	Vite	1
29	Interruttore ON/OFF	1
30	Condensatore	1
31	Manicotto per il cavo	1
32	Cavo di alimentazione	1
33	Etichetta valori nominali	1
34	Maniglia	1
35	Limitatore di profondità	1
36	Chiave in metallo	1

FR

ES

PT

IT

EL

PL

UA

RO

EN

FR

ΕΙΣΑΓΩΓΗ

Το νέο σας εργαλείο θα ικανοποιήσει και με το παραπάνω τις προσδοκίες σας. Έχει κατασκευαστεί σύμφωνα με αυστηρά πρότυπα ποιότητας για να πληροί κριτήρια ανώτερης απόδοσης.

ES

Το νέο σας εργαλείο θα είναι εύκολο και ασφαλές στη χρήση και με την κατάλληλη φροντίδα θα σας παρέχει πολλά χρόνια αξιόπιστης λειτουργίας.

PT

ΠΡΟΣΟΧΗ. Διαβάστε προσεκτικά ολόκληρο το παρόν εγχειρίδιο οδηγιών, πριν χρησιμοποιήσετε το νέο σας ηλεκτρικό εργαλείο.

Προσέξτε ιδιαίτερα τις Προειδοποιήσεις και τις Προφυλάξεις.

IT

ΠΡΟΣΤΑΣΙΑ ΠΕΡΙΒΑΛΛΟΝΤΟΣ

EL

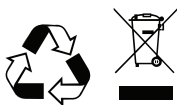

Το παρόν σύμβολο είναι γνωστό ως το «σύμβολο διαγεγραμμένου τροχοφόρου κάδου απορριμμάτων». Όταν αυτό το σύμβολο αναγράφεται σε ένα προϊόν ή μια μπαταρία, σημαίνει ότι δεν πρέπει να απορρίπτεται μαζί με τα γενικά οικιακά απορρίμματα. Ορισμένες χημικές ουσίες που περιέχονται σε ηλεκτρικά/ηλεκτρονικά προϊόντα ή μπαταρίες μπορεί να είναι επιβλαβείς για την υγεία και το περιβάλλον.

Απορρίψτε τα ηλεκτρικά/ηλεκτρονικά προϊόντα/μπαταρίες μόνο σε συστήματα χωριστής συλλογής, τα οποία προβλέπουν την ανάκτηση και ανακύκλωση των υλικών που περιέχονται σε αυτά. Η συνεργασία σας είναι εξαιρετικά σημαντική για τη διασφάλιση της επιτυχίας αυτών των προγραμμάτων και για την προστασία του περιβάλλοντος.

PL

UA

RO

ΠΕΡΙΓΡΑΦΗ ΤΩΝ ΣΥΜΒΟΛΩΝ

EN

Η επιγραφή χαρακτηριστικών πάνω στο εργαλείο μπορεί να φέρει σύμβολα. Αυτά παρέχουν σημαντικές πληροφορίες σχετικά με το προϊόν ή τις οδηγίες χρήσης του.



Φοράτε ωτοασπίδες.



Φοράτε προστατευτικά γυαλιά.



Φοράτε μέσα ατομικής προστασίας της αναπνοής.



Συμμορφώνεται με τα αντίστοιχα πρότυπα ασφαλείας.



Διπλή μόνωση για πρόσθετη προστασία.



Διαβάστε το εγχειρίδιο οδηγιών χρήσης.

ΠΡΟΔΙΑΓΡΑΦΕΣ

Τάση:	230-240V~50 Hz
Ονομαστική ισχύς:	500 W
Ταχύτητα χωρίς φορτίο:	0-2800min ⁻¹
Ικανότητα σφιγκτήρα:	1.5-13mm
Ικανότητα διάτρησης:	ξύλο-20mm
	χάλυβας-10mm
	χάλυβας-13mm
Βάρος:	1.4kg

Αυτό το εργαλείο διαθέτει διπλή μόνωση. Υπάρχουν δύο ανεξάρτητα φράγματα μόνωσης που σας προστατεύουν από την πιθανότητα ηλεκτροπληξίας.

ΔΕΔΟΜΕΝΑ ΘΟΥΡΥΒΟΥ ΚΑΙ ΔΟΝΗΣΗΣ

Σταθμισμένη ηχητική πίεση.....	96 dB(A)
Σταθμισμένη ηχητική ισχύς.....	107dB(A)
Αβεβαιότητα.....	5 dB(A)

Το επίπεδο έντασης του ήχου για τον χειριστή μπορεί να υπερβεί τα 85 dB(A) και απαιτούνται μέτρα ηχοπροστασίας.

ΔΟΝΗΣΗ

Η ευρωπαϊκή οδηγία για τους φυσικούς παράγοντες (δονήσεις) θεσπίστηκε για να συμβάλει στη μείωση των τραυματισμών από το σύνδρομο δόνησης του χεριού-βραχίονα στους χρήστες ηλεκτρικών εργαλείων. Η οδηγία απαιτεί από τους κατασκευαστές και τους προμηθευτές ηλεκτρικών εργαλείων να παρέχουν ενδεικτικά αποτελέσματα δοκιμών δόνησης, ώστε οι χρήστες να μπορούν να λαμβάνουν τεκμηριωμένες αποφάσεις σχετικά με το χρονικό διάστημα που ένα ηλεκτρικό εργαλείο μπορεί να χρησιμοποιηθεί με ασφάλεια σε καθημερινή βάση, καθώς και σχετικά με την επιλογή του εργαλείου. Περισσότερες συμβουλές μπορείτε να βρείτε στη διεύθυνση www.hse.gov.uk

Αυτό το προϊόν έχει μετρηθεί σε συνθήκες δοκιμής για δονήσεις

Μέθοδος δοκιμής: EN62841

Μετρούμενη τιμή μετάδοσης της δόνησης

Τυπική σταθμισμένη δόνηση

Κρουστικό δράπανο σε σκυρόδεμα.....	7.68m/s ²
Δράπανο σε μέταλλο.....	2.92m/s ²
Αβεβαιότητα.....	1.5 m/s ²

Η μετρούμενη τιμή μετάδοσης της δόνησης που αναφέρεται παραπάνω θα πρέπει να χρησιμοποιείται ως το ελάχιστο επίπεδο με τις τρέχουσες οδηγίες για τη δόνηση.

FR

ES

PT

IT

EL

PL

UA

RO

EN

FR

Ο υπολογισμός της πραγματικής περιόδου εκτός χρήσης μπορεί να είναι δύσκολος και ο δικτυακός τόπος της HSE παρέχει περαιτέρω πληροφορίες.

ES

ΣΗΜΕΙΩΣΗ οποιαδήποτε χρονική περίοδος κατά την οποία το εργαλείο βρίσκεται σε αδράνεια ή είναι απενεργοποιημένο δεν πρέπει να χρησιμοποιείται ως μέρος της συνολικής περιόδου εργασίας. Επίσης, οι υπολογισμοί της συνολικής περιόδου εργασίας που χρησιμοποιούνται αφορούν τον χρήστη και με την προϋπόθεση ότι δεν χρησιμοποιούνται άλλα εργαλεία. Η χρήση άλλων εργαλείων θα μειώσει τη συνολική περίοδο εργασίας του χρήστη με αυτό το εργαλείο. Η/Οι οριζόμενη(-ες) συνολική(-ές) τιμή(-ές) δόνησης και η/οι οριζόμενη(-ες) τιμή(-ές) εκπομπής θορύβου έχουν υπολογιστεί, σύμφωνα με μια πρότυπη μέθοδο δοκιμής και ενδέχεται να χρησιμοποιηθούν για τη σύγκριση ενός εργαλείου με κάποιο άλλο.

PT

Η/Οι οριζόμενη(-ες) συνολική(-ές) τιμή(-ές) δόνησης και η/οι οριζόμενη(-ες) τιμή(-ές) εκπομπής θορύβου ενδέχεται επίσης να χρησιμοποιηθούν για μια προκαταρκτική αξιολόγηση έκθεσης.

IT

ΠΡΟΕΙΔΟΠΟΙΗΣΗ. Οι εκπομπές δόνησης και θορύβου κατά τη διάρκεια της χρήσης του ηλεκτρικού εργαλείου μπορεί να διαφέρουν από τις οριζόμενες συνολικές τιμές, ανάλογα με τους τρόπους με τους οποίους χρησιμοποιείται το εργαλείο και ιδιαίτερα με το είδος του τεμαχίου εργασίας υπό επεξεργασία.

EL

Για τη διασφάλιση της προστασίας του χειριστή από τις εκπομπές, ακολουθήστε τα μέτρα ασφαλείας που βασίζονται σε εκτιμώμενη έκθεση σε πραγματικές συνθήκες χρήσης (λαμβάνοντας υπόψη όλα τα στάδια του κύκλου λειτουργίας, όπως τις στιγμές που το εργαλείο είναι απενεργοποιημένο και όταν λειτουργεί σε κατάσταση αδράνειας, πέραν του σταδίου ενεργοποίησης).

PL

Συνιστάται ο χειριστής να φορά εξοπλισμό προστασίας της ακοής.

UA

Πώς χρησιμοποιείται το εργαλείο και πώς γίνεται η συρραφή των υλικών.

Το εργαλείο να βρίσκεται σε καλή κατάσταση και καλά διατηρημένο.

Η χρήση του σωστού εξαρτήματος για το εργαλείο και η διασφάλιση ότι είναι αιχμηρό και σε καλή κατάσταση.

RO

Η στεγανότητα του κρατήματος των λαβών και αν έχουν χρησιμοποιηθεί εξαρτήματα αντιδόνησης. Και αν το εργαλείο χρησιμοποιείται για τη λειτουργία που προοριζόταν, σύμφωνα με τον σχεδιασμό του και αυτές τις οδηγίες.

EN

Αυτό το εργαλείο μπορεί να προκαλέσει το σύνδρομο δόνησης χεριού-βραχίονα, αν δεν γίνεται σωστή χρήση ΠΡΟΕΙΔΟΠΟΙΗΣΗ. Για τη διασφάλιση της προστασίας του χειριστή ακολουθήστε τα μέτρα ασφαλείας που βασίζονται σε εκτιμώμενη έκθεση στις πραγματικές συνθήκες χρήσης (λαμβάνοντας υπόψη όλα τα στάδια του κύκλου λειτουργίας, όπως τις στιγμές που το εργαλείο είναι απενεργοποιημένο και όταν λειτουργεί σε κατάσταση αδράνειας πέραν του σταδίου ενεργοποίησης).

Μειώστε τον κίνδυνο έκθεσης δόνησης.

Χρησιμοποιείτε εξαρτήματα ΠΑΝΤΑ σε καλή κατάσταση.

Επενδύστε σε καλής ποιότητας αντικραδασμικά γάντια και χρησιμοποιήστε τα με αυτό το εργαλείο.

Συντηρείτε το εργαλείο σύμφωνα με αυτές τις οδηγίες και να το λιπαίνετε καλά (όπου χρειάζεται).

Αν το εργαλείο χρησιμοποιείται τακτικά, τότε επενδύστε σε αντικραδασμικά εξαρτήματα.

Αποφύγετε τη χρήση εργαλείων σε θερμοκρασίες 10° C ή λιγότερο.

Προγραμματίστε τις εργασίες σας, για να μοιράσετε την οποιαδήποτε χρήση εργαλείου υψηλής δόνησης για κάποιες ημέρες.

Παρακολούθηση της υγείας

Όλοι οι εργαζόμενοι θα πρέπει να συμμετέχουν σε ένα πρόγραμμα παρακολούθησης της υγείας από τους εργοδότες, ώστε να βοηθήσουν στην έγκαιρη αναγνώριση τυχόν ασθενειών που σχετίζονται με τη δόνηση, στην πρόληψη της εξέλιξης της νόσου και στη διατήρηση της εργασίας των εργαζομένων.

ΟΔΗΓΙΕΣ ΑΣΦΑΛΕΙΑΣ

Γενικοί κανόνες ασφαλείας



ΠΡΟΕΙΔΟΠΟΙΗΣΗ! Διαβάστε όλες τις προειδοποιήσεις ασφαλείας και τις οδηγίες. Αν δεν ακολουθήσετε όλες τις παρακάτω προειδοποιήσεις και οδηγίες, μπορεί να προκληθεί ηλεκτροπληξία, πυρκαγιά ή και σοβαρός τραυματισμός.

Αποθηκεύστε όλες τις προειδοποιήσεις και τις οδηγίες για μελλοντική αναφορά!

Ο όρος «ηλεκτροκίνητο εργαλείο» στις προειδοποιήσεις αφορά στο ηλεκτρικό εργαλείο που λειτουργεί με τάση δικτύου (ενσύρματο) ή με μπαταρία (ασύρματο).

1.ΑΣΦΑΛΕΙΑ ΧΩΡΟΥ ΕΡΓΑΣΙΑΣ

- α) Διατηρείτε τον χώρο εργασίας καθαρό και καλά φωτισμένο. Αντικείμενα και σκοτεινές περιοχές μπορεί να προκαλέσουν τραυματισμούς.
- β) Μην χρησιμοποιείτε το ηλεκτροκίνητο εργαλείο σε περιβάλλον που ενέχει κίνδυνο έκρηξης όπως για παράδειγμα παρουσία εύφλεκτων υγρών, αερίων ή σκόνης. Τα ηλεκτροκίνητα εργαλεία δημιουργούν σπινθήρες οι οποίοι μπορεί να προκαλέσουν ανάφλεξη της σκόνης ή του καπνού.
- γ) Κρατήστε μακριά τα παιδιά και τους παριστάμενους κατά τη διάρκεια χρήσης του ηλεκτροκίνητου εργαλείου. Η διάσπαση της προσοχής μπορεί να προκαλέσει απώλεια ελέγχου.

2.ΔΙΑΚΟΠΤΗΣ ΑΣΦΑΛΕΙΑΣ

- α) Το βύσμα του ηλεκτροκίνητου εργαλείου πρέπει να ταιριάζει με την πρίζα. Μην τροποποιείτε ποτέ το βύσμα με κανέναν τρόπο. Μην χρησιμοποιείτε οποιοδήποτε βύσμα μετασχηματιστή με επίγεια (γειωμένα) ηλεκτροκίνητα εργαλεία. Τα μη τροποποιημένα βύσματα και οι αντίστοιχες πρίζες θα μειώσουν τον κίνδυνο ηλεκτροπληξίας.
- β) Αποφύγετε σωματική επαφή με επίγειες ή γειωμένες επιφάνειες όπως για παράδειγμα σωλήνες, θερμοαντικά σώματα, εστίες και ψυγεία. Υπάρχει αυξημένος κίνδυνος ηλεκτροπληξίας αν το σώμα σας είναι γειωμένο.
- γ) Μην εκθέτετε τα ηλεκτρικά εργαλεία στη βροχή ή σε υγρές συνθήκες. Η είσοδος νερού σε ένα ηλεκτρικό εργαλείο θα αυξήσει τον κίνδυνο ηλεκτροπληξίας.
- δ) Μην κακομεταχειρίζεστε το καλώδιο. Μην χρησιμοποιείτε ποτέ το καλώδιο για να μεταφέρετε, να τραβήξετε ή να αποσυνδέσετε το ηλεκτρικό εργαλείο. Κρατήστε το καλώδιο μακριά από τη ζέστη, λάδια, αιχμηρές άκρες ή κινητά εξαρτήματα. Καλώδια που έχουν φθαρεί ή μπλεχτεί αυξάνουν τον κίνδυνο ηλεκτροπληξίας.
- ε) Όταν χρησιμοποιείτε ένα ηλεκτρικό εργαλείο σε εξωτερικό χώρο, χρησιμοποιήστε ένα καλώδιο προέκτασης, το οποίο να είναι κατάλληλο για χρήση σε εξωτερικό χώρο. Η χρήση ενός καλωδίου, το οποίο είναι κατάλληλο για χρήση σε εξωτερικό χώρο, μειώνει τον κίνδυνο ηλεκτροπληξίας.
- στ) Αν είναι αναπόφευκτη η χρήση του ηλεκτρικού εργαλείου σε τοποθεσία με υγρασία, χρησιμοποιήστε την προστευόμενη παροχή μιας συσκευής υπολειπόμενου ρεύματος (RCD). Η χρήση μιας RCD μειώνει τον κίνδυνο ηλεκτροπληξίας.

3.ΠΡΟΣΩΠΙΚΗ ΑΣΦΑΛΕΙΑ

- α) Παραμείνετε σε ετοιμότητα, προσέξτε τι κάνετε και χρησιμοποιήστε την κοινή λογική, όταν χρησιμοποιείτε ένα ηλεκτρικό εργαλείο. Μην χρησιμοποιείτε ένα ηλεκτρικό εργαλείο ενώ είστε κουρασμένοι ή υπό την επήρεια ναρκωτικών, αλκοόλ ή φαρμάκων. Μια στιγμή απροσεξίας, ενώ χειρίζεστε ηλεκτρικά εργαλεία, μπορεί να προκαλέσει σοβαρό τραυματισμό.
- β) Χρησιμοποιείτε ατομικό προστατευτικό εξοπλισμό. Φοράτε πάντα προστατευτικά ματιών και γάντια. Ο προστατευτικός εξοπλισμός, όπως για παράδειγμα μάσκα αναπνοής, αντιολισθητικά παπούτσια, προστατευτικό κράνος ή προστασία των αφτιών που

FR

ES

PT

IT

EL

PL

UA

RO

EN

FR

χρησιμοποιείται για τις κατάλληλες συνθήκες, θα μειώσει τους τραυματισμούς.

- γ) **Αποφύγετε την ακούσια έναρξη. Βεβαιωθείτε ότι ο διακόπτης είναι στη θέση «off» πριν συνδέσετε τον ρευματοδότη ή/και το πακέτο μπαταριών, πριν μαζέψετε ή μεταφέρετε το εργαλείο.** Εάν κατά τη μεταφορά των ηλεκτρικών εργαλείων έχετε το δάκτυλό σας στο διακόπτη ή τα ηλεκτρικά εργαλεία είναι ενεργοποιημένα, ενδέχεται να προκληθούν ατυχήματα.
- δ) **Απομακρύνετε οποιοδήποτε εργαλείο ρύθμισης ή κλειδί, πριν ενεργοποιήσετε το ηλεκτρικό εργαλείο.** Ένα κλειδί ή εργαλείο ρύθμισης, που είναι συνδεδεμένο σε ένα περιστρεφόμενο μέρος του ηλεκτρικού εργαλείου, μπορεί να προκαλέσει τραυματισμό.
- ε) **Μην επεκτείνετε υπερβολικά. Διατηρείτε συνεχώς την κατάλληλη βάση και ισορροπία.** Αυτό επιτρέπει καλύτερο έλεγχο του ηλεκτρικού εργαλείου σε μη αναμενόμενες καταστάσεις.
- στ) **Ντυθείτε κατάλληλα. Μην φοράτε φαρδιά ρούχα ή κοσμήματα. Κρατήστε τα μαλλιά, τον ρυθισμό και τα γάντια μακριά από κινητά εξαρτήματα.** Τα φαρδιά ρούχα, τα κοσμήματα ή τα μακριά μαλλιά μπορεί να παγιδευτούν στα κινητά εξαρτήματα.
- ζ) **Αν οι συσκευές προορίζονται για τη σύνδεση της εξαγωγής σκόνης και των μονάδων συλλογής, βεβαιωθείτε ότι είναι συνδεδεμένες και χρησιμοποιούνται σωστά.** Η χρήση αυτών των συσκευών μπορεί να μειώσει κινδύνους που σχετίζονται με τη σκόνη.
- Η) **Να είστε πάντα σε εγρήγορση. Μην αμελείτε τις αρχές ασφαλούς χρήσης του εργαλείου, απλώς επειδή είστε εξοικειωμένοι με τη χρήση του.** Μια απρόσεκτη κίνηση μπορεί να προκαλέσει σοβαρό τραυματισμό μέσα σε κλάσματα δευτερολέπτου.

ES

PT

IT

EL

PL

UA

RO

EN

4.ΧΡΗΣΗ ΚΑΙ ΦΡΟΝΤΙΔΑ ΗΛΕΚΤΡΙΚΟΥ ΕΡΓΑΛΕΙΟΥ

- α) **Μην ασκείτε πίεση στο ηλεκτρικό εργαλείο.** Χρησιμοποιείτε το σωστό ηλεκτρικό εργαλείο για την εφαρμογή που θέλετε να κάνετε. Το σωστό ηλεκτρικό εργαλείο θα κάνει τη δουλειά καλύτερα και ασφαλέστερα, στον βαθμό για τον οποίο ήταν σχεδιασμένο.
- β) **Μη χρησιμοποιείτε το ηλεκτρικό εργαλείο, αν δεν ενεργοποιείται ή απενεργοποιείται με τον διακόπτη.** Οποιοδήποτε ηλεκτρικό εργαλείο, το οποίο δεν μπορεί να τεθεί υπό έλεγχο με τον διακόπτη, είναι επικίνδυνο και πρέπει να επισκευαστεί.
- γ) **Αποσυνδέετε το βύσμα από τον ρευματοδότη ή/και το πακέτο των μπαταριών από το ηλεκτρικό εργαλείο, πριν κάνετε οποιοδήποτε ρυθμίσεις, αλλάξετε εξαρτήματα ή αποθηκεύσετε ηλεκτρικά εργαλεία.** Τέτοια προληπτικά μέτρα ασφαλείας μειώνουν τον κίνδυνο της κατά λάθος έναρξης του ηλεκτρικού εργαλείου.
- δ) **Φυλάξτε τα ανενεργά ηλεκτρικά εργαλεία μακριά από τα παιδιά και μην επιτρέπετε σε άτομα που δεν είναι εξοικειωμένα με το ηλεκτρικό εργαλείο ή με αυτές τις οδηγίες να χειριστούν το ηλεκτρικό εργαλείο.** Τα ηλεκτρικά εργαλεία είναι επικίνδυνα, όταν είναι στη διάθεση ανειδίκευτων χρηστών.
- ε) **Συντήρηση ηλεκτρικών εργαλείων.** Ελέγχετε για λανθασμένη ευθυγράμμιση ή σύνδεση κινητών εξαρτημάτων, φθορά των εξαρτημάτων και οποιαδήποτε άλλη κατάσταση, η οποία μπορεί να επηρεάσει τη λειτουργία του ηλεκτρικού εργαλείου. Αν έχει υποστεί ζημιά, επισκεύαστε το ηλεκτρικό εργαλείο πριν από τη χρήση. Πολλά ατυχήματα προκαλούνται από την κακή συντήρηση των ηλεκτρικών εργαλείων.
- στ) **Διατηρείτε τα εργαλεία κοπής αιχμηρά και καθαρά.** Η σωστή συντήρηση των εργαλείων κοπής με αιχμηρές άκρες μειώνει τις πιθανότητες να πλεχτούν μεταξύ τους και καθιστά πιο εύκολο τον έλεγχό τους.
- ζ) **Χρησιμοποιείτε το ηλεκτρικό εργαλείο, τα εξαρτήματα και τα μικρά μέρη του εργαλείου κ.λπ, σύμφωνα με αυτές τις οδηγίες, λαμβάνοντας υπόψη τις συνθήκες εργασίας και τη δουλειά που θα πραγματοποιηθεί.** Η χρήση του ηλεκτρικού εργαλείου για λειτουργίες διαφορετικές από αυτές για τις οποίες προορίζεται, μπορεί να έχει ως αποτέλεσμα μια επικίνδυνη κατάσταση.

Πρόσθετες απαραίτητες πληροφορίες:

- Η) **Διατηρήστε τις λαβές και τις επιφάνειες λαβής στεγνές και καθαρές, χωρίς λιπαντικά**

σοιχεία. Οι ολισθηρές λαβές και επιφάνειες λαβής δεν επιτρέπουν τον ασφαλή χειρισμό και έλεγχο του εργαλείου σε απρόβλεπτες καταστάσεις.

FR

5. ΕΞΥΠΗΡΕΤΗΣΗ

- α) **Η επισκευή του ηλεκτρικού εργαλείου σας πρέπει να γίνεται από εξειδικευμένο προσωπικό στις επισκευές, που θα χρησιμοποιεί μόνο πανομοιότυπα ανταλλακτικά.** Αυτό θα διασφαλίσει τη διατήρηση της ασφάλειας του ηλεκτρικού εργαλείου.

ES

PT

ΠΡΟΣΘΕΤΟΙ ΚΑΝΟΝΕΣ ΑΣΦΑΛΕΙΑΣ ΓΙΑ ΔΡΑΠΑΝΑ

1) Ασφαλείς οδηγίες για όλες τις εργασίες

- α) **Κατά τη διάτρηση με κρούση, φοράτε ωτοασπίδες.** Η έκθεση σε θόρυβο μπορεί να προκαλέσει απώλεια ακοής.
- β) **Χρησιμοποιείτε την(-ις) βοηθητική(-ές) λαβή(-ές).** Η απώλεια ελέγχου μπορεί να προκαλέσει τραυματισμό.
- γ) **Στηρίξτε σωστά το εργαλείο πριν από τη χρήση.** Αυτό το εργαλείο παράγει υψηλή ροπή εξόδου και χωρίς την κατάλληλη αντιστήριξη του κατά τη λειτουργία, μπορεί να προκληθεί απώλεια ελέγχου και, κατ' επέκταση, τραυματισμός.
- δ) **Κρατάτε το ηλεκτρικό εργαλείο από τις μονωμένες χειρολαβές, όταν εκτελείτε εργασία κατά την οποία το εξάρτημα κοπής ενδέχεται να έρθει σε επαφή με κρυμμένες καλωδιώσεις ή με το δικό του καλώδιο.** Εάν ένα εξάρτημα κοπής έρθει σε επαφή με ένα «ενεργό» καλώδιο, μπορεί να εκτεθούν μεταλλικά μέρη του «ενεργού» ηλεκτρικού εργαλείου και να προκαλέσουν ηλεκτροπληξία στον χειριστή.

IT

EL

PL

UA

2) Ασφαλείς οδηγίες κατά τη χρήση τρυπανιών με οδοντωτό άκρο

- α) **Ποτέ μη θέτετε σε λειτουργία με ταχύτητα μεγαλύτερη από τη μέγιστη ονομαστική ταχύτητα του τρυπανιού.** Σε υψηλότερες ταχύτητες, το τρυπάνι είναι πιθανό να λυγίσει, εάν αφεθεί να περιστραφεί ελεύθερα, χωρίς να έρχεται σε επαφή με το τεμάχιο εργασίας, με αποτέλεσμα να προκληθεί τραυματισμός.
- β) **Ξεκινάτε πάντα τη διάτρηση με χαμηλή ταχύτητα και με το άκρο του τρυπανιού σε επαφή με το τεμάχιο εργασίας.** Σε υψηλότερες ταχύτητες, το τρυπάνι είναι πιθανό να λυγίσει, εάν αφεθεί να περιστραφεί ελεύθερα, χωρίς να έρχεται σε επαφή με το τεμάχιο εργασίας, με αποτέλεσμα να προκληθεί τραυματισμός.
- γ) **Εφαρμόστε πίεση μόνο σε έμμεση ευθυγράμμιση με το τρυπάνι και μην ασκείτε υπερβολική πίεση.** Τα τρυπάνια μπορεί να λυγίσουν και να προκαλέσουν θραύση ή απώλεια ελέγχου που θα οδηγήσει σε τραυματισμό.
- Ξετυλίξτε εντελώς τις επεκτάσεις καλωδίων σε καρούλι, για να αποφύγετε πιθανή υπερθέρμανση.
 - Όταν απαιτείται επέκταση καλωδίου, πρέπει να βεβαιωθείτε ότι έχει τη σωστή ονομαστική τιμή αμπέρ για το ηλεκτρικό εργαλείο σας και ότι είναι σε ασφαλή ηλεκτρική κατάσταση.
 - Αν είναι δυνατό, χρησιμοποιείτε σφικκτήρες ή μέγνενη, για να συγκρατείτε το τεμάχιο εργασίας.
 - Απενεργοποιείτε πάντα το δράπανο, πριν το τοποθετήσετε κάτω.
 - Βεβαιωθείτε ότι υπάρχει επαρκής φωτισμός.
 - Μην ασκείτε πίεση στο δράπανο με τρόπο που να επιβραδύνει το μοτέρ. Δουλέψτε το τρυπάνι χωρίς πίεση. Θα έχετε καλύτερα αποτελέσματα και θα φροντίζετε καλύτερα το εργαλείο σας.
 - Φροντίστε, ώστε να μην υπάρχουν στην περιοχή κίνδυνοι πρόσκοψης.
 - Μην αφήνετε άτομα κάτω των 18 ετών να χειρίζονται αυτό το εργαλείο.
 - Χρησιμοποιείτε εξαρτήματα μόνο σε καλή κατάσταση.
 - Πριν από τη διάτρηση, ελέγξτε ότι υπάρχει επαρκής χώρος για το τρυπάνι κάτω από το τεμάχιο

RO

EN

FR

εργασίας.

- Μην αγγίζετε το τρυπάνι μετά τη λειτουργία. Θα έχει αναπτύξει υψηλή θερμοκρασία.
- Κρατάτε τα χέρια σας μακριά από το κάτω μέρος του τεμαχίου εργασίας.
- Ποτέ μη χρησιμοποιείτε τα χέρια σας, για να απομακρύνετε πριονίδια, θραύσματα ή απορρίμματα κοντά στο τρυπάνι.
- Μην αφήνετε ποτέ πανιά, κορδόνια, σπάγκους και παρόμοια γύρω από την περιοχή εργασίας.
- Υποστηρίξτε σωστά το τεμάχιο εργασίας.
- Εάν σας διακόψουν κατά τον χειρισμό του δραπάνου, ολοκληρώστε τη διαδικασία και απενεργοποιήστε το, πριν κοιτάξετε αλλού.
- Ελέγχετε τακτικά ότι όλα τα παξιμάδια, τα μπουλόνια και τα άλλα εξαρτήματα στερέωσης είναι σωστά σφιγμένα.
- Όταν χρησιμοποιείτε το δράπανο, να χρησιμοποιείτε εξοπλισμό ασφαλείας, όπως γυαλιά ή θώρακα προστασίας, ωτοασπίδες και προστατευτικό ρουχισμό, συμπεριλαμβανομένων γαντιών ασφαλείας. Φοράτε μάσκα προστασίας από σκόνη, εάν η διάτρηση δημιουργεί σκόνη.

ES

PT

IT

EL

ΠΡΟΕΙΔΟΠΟΙΗΣΗ. Πριν συνδέσετε ένα εργαλείο σε μια παροχή ρεύματος (βύσμα ρευματολήπτη, πρίζα κ.λπ.), βεβαιωθείτε ότι η τάση τροφοδοσίας είναι η ίδια με αυτήν που αναφέρεται στην επιγραφή χαρακτηριστικών του εργαλείου. Μια παροχή ρεύματος με τάση μεγαλύτερη από αυτή που έχει καθοριστεί για το εργαλείο μπορεί να οδηγήσει σε σοβαρό τραυματισμό του χρήστη, καθώς και σε βλάβη του εργαλείου.

PL

UA

RO

EN

- Εάν έχετε αμφιβολίες, μη συνδέσετε το εργαλείο στην πρίζα. Η χρήση παροχής ρεύματος με τάση μικρότερη από την ονομαστική τάση της επιγραφής χαρακτηριστικών είναι επιβλαβής για το μοτέρ.
- Αυτό το εργαλείο έχει σχεδιαστεί για ελαφριά διάτρηση με κρούση σε οπτόπλινθους, πλακάκια ή σκυρόδεμα, καθώς και για διάτρηση σε ξύλο ή μέταλλο.
- Το εργαλείο πρέπει να χρησιμοποιείται μόνο για τον ορισμένο σκοπό του. Οποιαδήποτε άλλη χρήση εκτός από αυτές που αναφέρονται στο παρόν εγχειρίδιο θα θεωρηθεί περίπτωση κακής χρήσης. Για τυχόν βλάβες ή τραυματισμούς που προκύπτουν από τέτοιες περιπτώσεις κακής χρήσης ευθύνεται ο χρήστης και όχι ο κατασκευαστής.
- Για να χρησιμοποιήσετε σωστά αυτό το εργαλείο, πρέπει να τηρείτε τους κανονισμούς ασφαλείας, τις οδηγίες συναρμολόγησης και τις οδηγίες λειτουργίας που θα βρείτε στο παρόν εγχειρίδιο. Όλα τα άτομα που χρησιμοποιούν και συντηρούν το εργαλείο πρέπει να έχουν επίγνωση του παρόντος εγχειριδίου και να είναι ενήμεροι για τους πιθανούς κινδύνους του. Τα παιδιά και τα ευπαθή άτομα δεν πρέπει να χρησιμοποιούν αυτό το εργαλείο. Τα παιδιά πρέπει να επιβλέπονται ανά πάσα στιγμή, εάν βρίσκονται στην περιοχή όπου χρησιμοποιείται το εργαλείο. Είναι, επίσης, απαραίτητο να τηρείτε τους κανονισμούς πρόληψης ατυχημάτων που ισχύουν στην περιοχή σας. Το ίδιο ισχύει και για τους γενικούς κανόνες υγιεινής και ασφάλειας στην εργασία.
- Ο κατασκευαστής δεν ευθύνεται για τυχόν αλλαγές που γίνονται στο εργαλείο ούτε για τυχόν ζημιές που προκύπτουν από τις αλλαγές αυτές.
- Ακόμη και όταν το εργαλείο χρησιμοποιείται όπως προβλέπεται, δεν είναι δυνατόν να εξαλειφθούν όλοι οι εναπομείναντες παράγοντες κινδύνου. Οι ακόλουθοι κίνδυνοι ενδέχεται να προκύψουν σε σχέση με την κατασκευή και τον σχεδιασμό του εργαλείου: Βλάβη στους πνεύμονες, εάν δεν τηρείται η χρήση αποτελεσματικής μάσκας προστασίας από σκόνη.

Μπορεί να προκληθεί βλάβη στην ακοή, αν δεν γίνεται χρήση κατάλληλων προστατευτικών μέσων κατά του θορύβου.

Μπορεί να προκληθεί το σύνδρομο δόνησης χεριού-βραχίονα, αν δεν γίνεται σωστή χρήση του προϊόντος.

ΕΞΟΙΚΕΙΩΣΗ ΜΕ ΤΟ ΠΡΟΪΟΝ

Πριν χρησιμοποιήσετε το εργαλείο, εξοικειωθείτε με όλα τα χαρακτηριστικά λειτουργίας και τις απαιτήσεις ασφαλείας. Χρησιμοποιήστε το εργαλείο και τα εξαρτήματα μόνο για την προκαθορισμένη τους χρήση. Όλες οι άλλες χρήσεις απαγορεύονται ρητά.

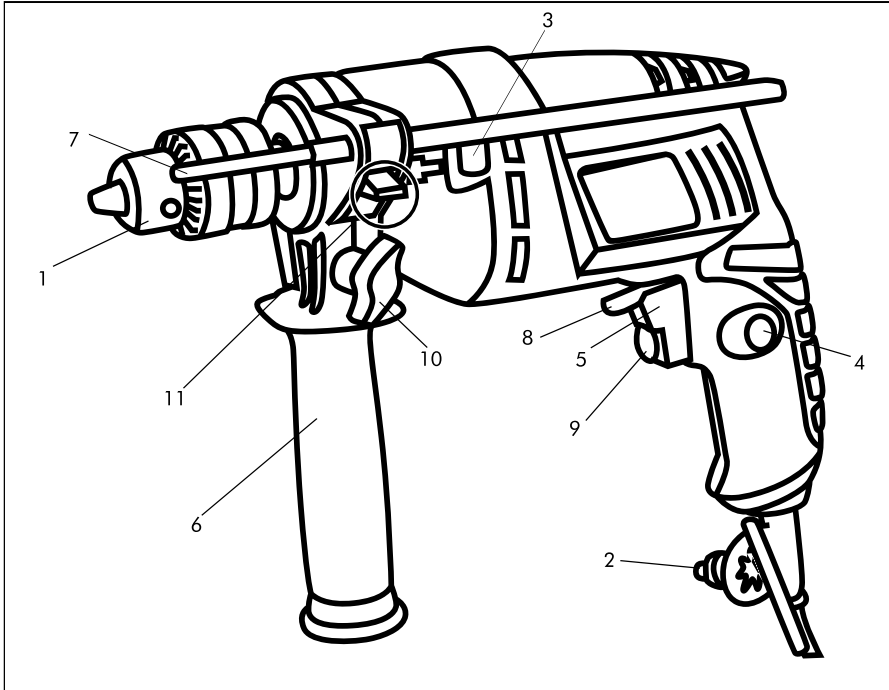

1. Σφιγκτήρας.

2. Κλειδί σφιγκτήρα.

3. Επιλογέας διάτρησης με κρούση/απλής διάτρησης.

4. Κουμπί κλειδώματος.

5. Διακόπτης ON/OFF.

6. Βοηθητική λαβή.

7. Στοπ βάθους.

8. Διακόπτης αριστερόστροφης/ δεξιόστροφης περιστροφής.

9. Επιλογέας ταχύτητας.

10. Βίδα στερέωσης βοηθητικής λαβής.

11. Κουμπί σύσφιξης στοπ βάθους.

ΟΔΗΓΙΕΣ ΣΥΝΑΡΜΟΛΟΓΗΣΗΣ

ΠΡΟΣΟΧΗ. Πριν κάνετε οποιαδήποτε ρύθμιση, να διασφαλίζετε πάντα ότι το δράπανο είναι απενεργοποιημένο και ότι το βύσμα έχει αφαιρεθεί από την παροχή ρεύματος.

FR

ES

PT

IT

EL

PL

UA

RO

EN

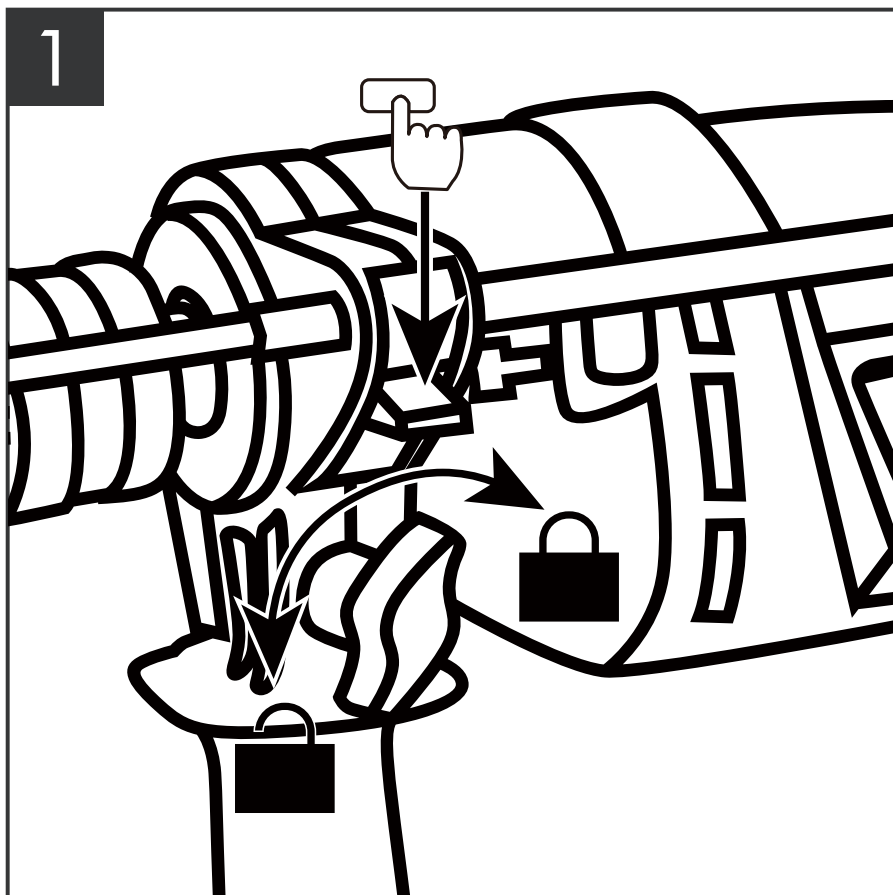

ΠΡΟΣΑΡΤΗΣΗ ΚΑΙ ΠΡΟΣΑΡΜΟΓΗ ΤΗΣ ΒΟΗΘΗΤΙΚΗΣ ΛΑΒΗΣ (βλ. εικόνα 1)

1. Τοποθετήστε το δράπανο σε μια σταθερή επιφάνεια εργασίας.
2. Χαλαρώστε τη βίδα στερέωσης στη λαβή.
3. Σπρώξτε τη λαβή πέρα από τον δακτύλιο που βρίσκεται πίσω από τον σφιγκτήρα.
4. Στρέψτε τη λαβή στην επιθυμητή θέση.
5. Σφίξτε ξανά τη βίδα στερέωσης, για να ασφαλίσετε τη λαβή.

ΠΡΟΣΑΡΜΟΓΗ ΤΟΥ ΣΤΟΠ ΒΑΘΟΥΣ (βλ. εικόνα 1)

Το στοπ βάθους χρησιμοποιείται για διάτρηση σε προκαθορισμένο βάθος.

1. Πιέστε, για να χαλαρώσετε το κουμπί σύσφιξης του στοπ βάθους.
2. Τοποθετήστε το στοπ βάθους και ρυθμίστε το στην επιθυμητή θέση.
3. Αφήστε το κουμπί, για να σταθεροποιήσετε τη θέση του στοπ βάθους.

2

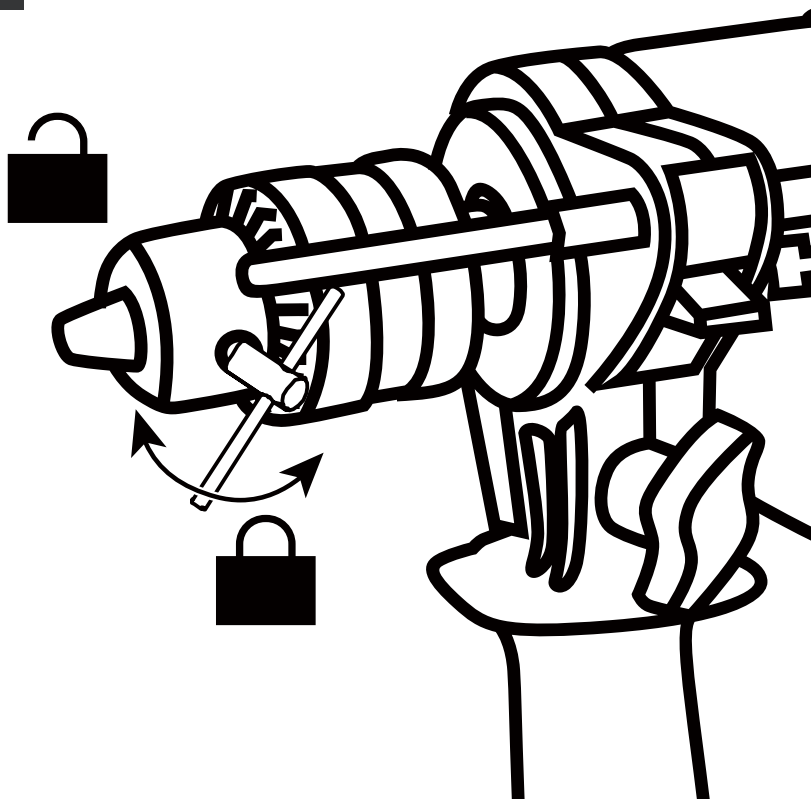

FR

ES

PT

IT

EL

PL

UA

RO

EN

ΠΡΟΣΑΡΜΟΓΗ ΤΟΥ ΣΦΙΓΚΤΗΡΑ (βλ. εικόνα 2)

Πριν από την εκτέλεση οποιασδήποτε ρύθμισης ή την τοποθέτηση ή αφαίρεση τρυπανιών κ.λπ., βεβαιωθείτε ότι το δράπανο είναι αποσυνδεδεμένο από την πρίζα και ότι ο διακόπτης βρίσκεται στη θέση OFF.

1. Για να ανοίξετε τις σιαγόνες του σφιγκτήρα, τοποθετήστε το κλειδί του σφιγκτήρα σε μία από τις τρεις οπές του. Γυρίστε το κλειδί αριστερόστροφα.

2. Τοποθετήστε το τρυπάνι στον σφιγκτήρα. Κεντράρετέ το στις σιαγόνες του σφιγκτήρα.

3. Τοποθετήστε το κλειδί σε κάθε μία από τις τρεις οπές. Γυρίστε το κλειδί δεξιόστροφα. Σφίξτε καλά τον σφιγκτήρα.

4. Αφαιρέστε το κλειδί με ασφάλεια και φυλάξτε το σε ασφαλές μέρος.

ΠΡΟΣΟΧΗ: Ποτέ μη σφίγγετε ή χαλαρώνετε τον σφιγκτήρα, κρατώντας τον και ενώ λειτουργεί το δράπανο!

FR

ES

PT

IT

EL

PL

UA

RO

EN

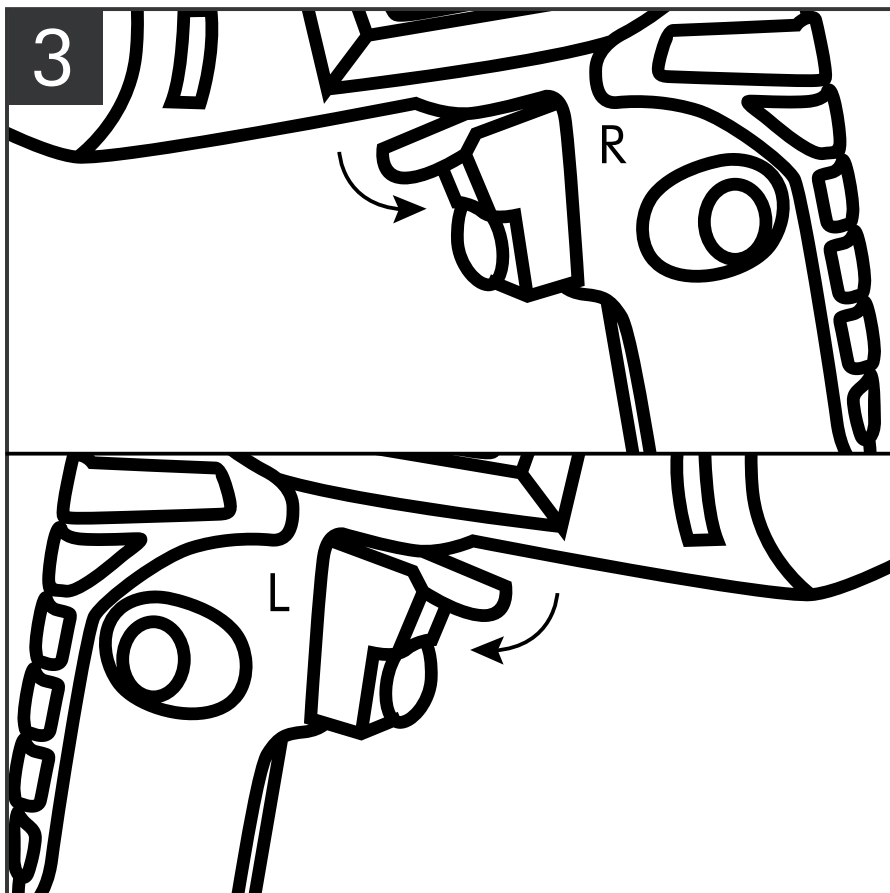

ΔΙΑΚΟΠΤΗΣ ΑΡΙΣΤΕΡΟΣΤΡΟΦΗΣ/ΔΕΞΙΟΣΤΡΟΦΗΣ ΠΕΡΙΣΤΡΟΦΗΣ (βλ. εικόνα 3)

Ο διακόπτης αυτός καθορίζει την κατεύθυνση περιστροφής του εργαλείου.

Για να επιλέξετε δεξιόστροφη περιστροφή, αφήστε τον διακόπτη ON/OFF και πιέστε τον διακόπτη περιστροφής προς τη δεξιά πλευρά (R) του εργαλείου.

Για να επιλέξετε αριστερόστροφη περιστροφή, πιέστε τον διακόπτη περιστροφής προς την αριστερή πλευρά (L) του εργαλείου.

ΠΡΟΕΙΔΟΠΟΙΗΣΗ. Όταν αλλάζετε τη θέση του διακόπτη, βεβαιωθείτε ότι ο διακόπτης ON/OFF δεν είναι πατημένος και ότι το μοτέρ δεν λειτουργεί.

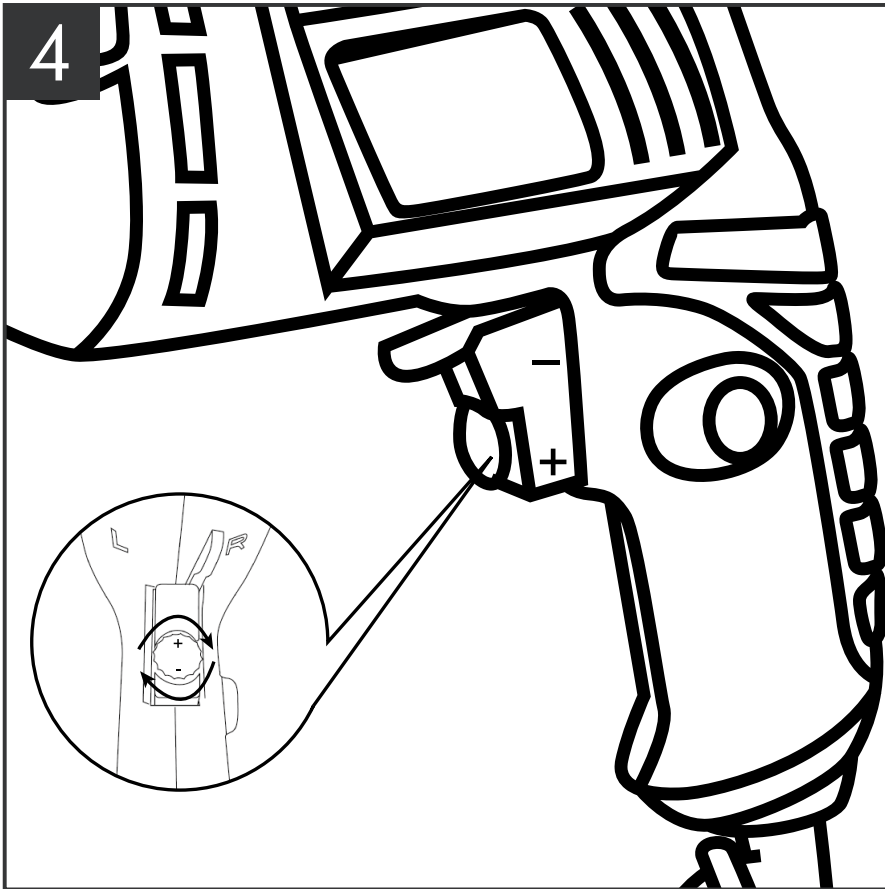

ΔΙΑΚΟΠΤΗΣ ΜΕΤΑΒΛΗΤΗΣ ΤΑΧΥΤΗΤΑΣ (βλ. εικόνα 4)

Αυτό το εργαλείο διαθέτει διακόπτη μεταβλητής ταχύτητας που παρέχει υψηλότερη ταχύτητα και ροπή πιέζοντας παραπάνω τον διακόπτη. Η ταχύτητα ελέγχεται από το πόσο πιέζετε τον διακόπτη. Η λειτουργία μεταβλητής ταχύτητας σας επιτρέπει να επιλέξετε την καλύτερη ταχύτητα για συγκεκριμένες εφαρμογές. Για να περιορίσετε τη μέγιστη ταχύτητα του εργαλείου, περιστρέψτε τον επιλογέα στο μπροστινό μέρος του διακόπτη, μέχρι να επιτευχθεί η επιθυμητή ρύθμιση. Περιστρέψτε τον επιλογέα προς την κατεύθυνση «+», για να αυξήσετε την ταχύτητα, και προς την κατεύθυνση «-», για να μειώσετε την ταχύτητα.

FR

ES

PT

IT

EL

PL

UA

RO

EN

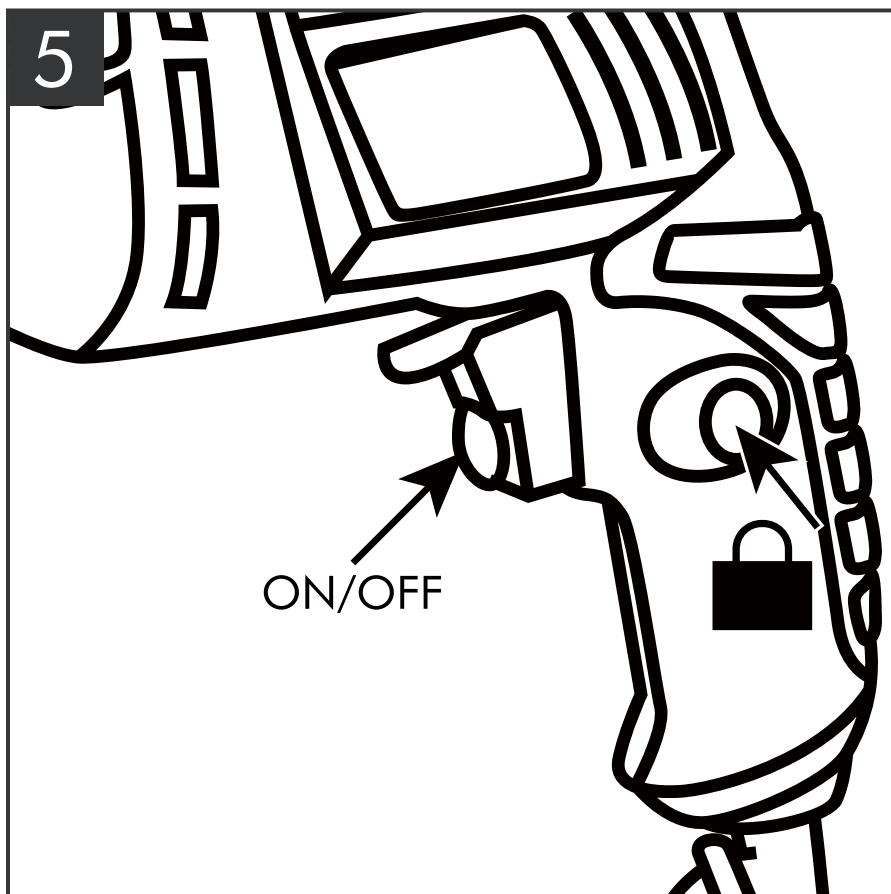

ΕΝΕΡΓΟΠΟΙΗΣΗ/ΑΠΕΝΕΡΓΟΠΟΙΗΣΗ (βλ. εικόνα 5)

Εκκινήστε το εργαλείο πιέζοντας το διακόπτη ON/OFF.

Αφήστε τον διακόπτη, για να σταματήσει το εργαλείο.

Εάν πατήσετε το κουμπί κλειδώματος, ενώ έχετε πατημένο τον διακόπτη, τότε παραμένει σε θέση λειτουργίας.

Αυτό είναι βολικό, όταν απαιτείται συνεχής λειτουργία για παρατεταμένες χρονικές περιόδους.

Για να απενεργοποιήσετε τη λειτουργία κλειδώματος, πιάστε και αφήστε μια φορά τον διακόπτη ON/OFF.

6

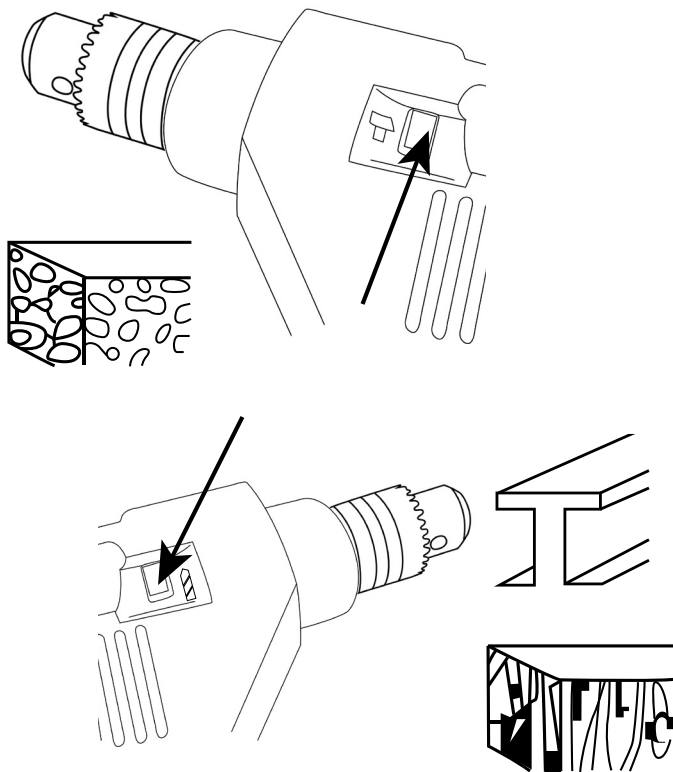

ΕΠΙΛΟΓΕΑΣ ΔΙΑΤΡΗΣΗΣ ΜΕ ΚΡΟΥΣΗ & ΑΠΛΗΣ ΔΙΑΤΡΗΣΗΣ (βλ. εικόνα 6)

1. Για να επιλέξετε τη λειτουργία διάτρησης με κρούση: πιέστε τον διακόπτη του επιλογέα προς το εικονίδιο «σφυρί», όπως φαίνεται στην εικόνα.

2. Για να επιλέξετε τη λειτουργία απλής διάτρησης: πιέστε τον διακόπτη του επιλογέα προς το εικονίδιο «τροπάνι», όπως φαίνεται στην εικόνα.

FR

ES

PT

IT

EL

PL

UA

RO

EN

FR

ES

PT

IT

EL

PL

UA

RO

EN

7

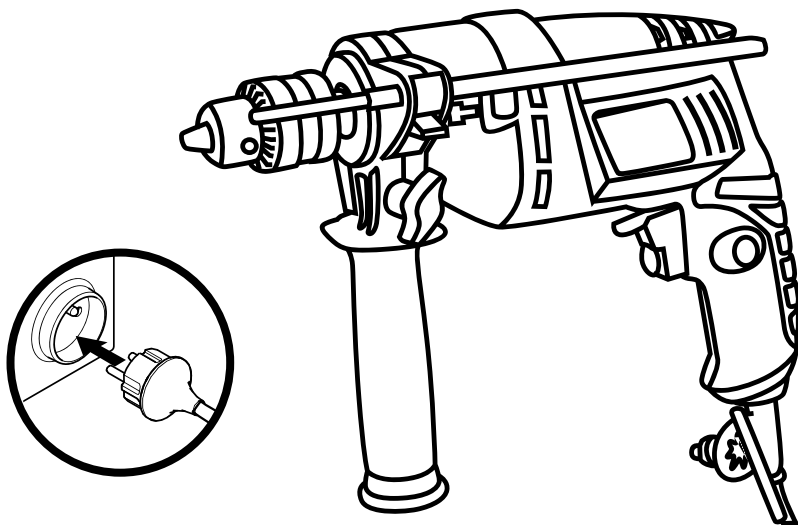
**ΣΥΝΔΕΣΗ/ΑΠΟΣΥΝΔΕΣΗ ΑΠΟ ΤΗΝ ΠΡΙΖΑ** (βλ. εικόνα 7)

Πριν από τη χρήση, ολοκληρώστε όλες τις παραπάνω ρυθμίσεις και, στη συνέχεια, συνδέστε το προϊόν στην πρίζα και ενεργοποιήστε το.

Μετά τη χρήση, απενεργοποιήστε το προϊόν, αποσυνδέστε το από την παροχή ρεύματος και αφήστε το να επανέλθει στη θερμοκρασία του.

8

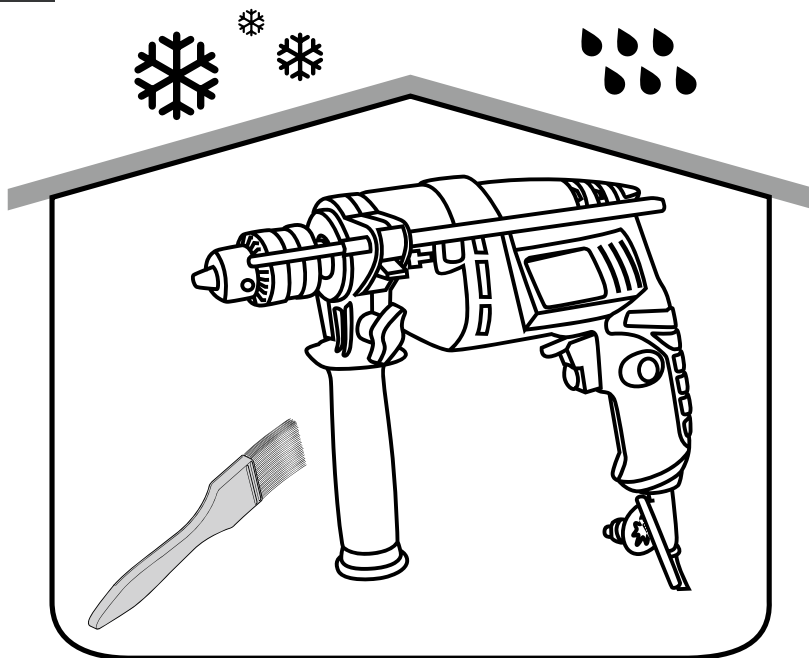

ΚΑΘΑΡΙΣΜΟΣ ΚΑΙ ΦΥΛΑΞΗ (βλ. εικόνα 8)

Ελέγξτε, καθαρίστε και φυλάξτε το προϊόν, όπως περιγράφεται παρακάτω:

Απενεργοποιήστε το προϊόν και αποσυνδέστε το από την παροχή ρεύματος.

Καθαρίστε το προϊόν με στεγνό πανί. Χρησιμοποιήστε μια βούρτσα για περιοχές που είναι δυσπρόσιτες.

Ειδικότερα, καθαρίστε τα στόμια αερισμού μετά από κάθε χρήση με ένα πανί και μια βούρτσα.

Αφαιρέστε την επίμονη βρωμιά με πεπιεσμένο αέρα (μέγιστο 3 bar).

Φυλάξτε το προϊόν και τα εξαρτήματά του σε σκοτεινό, ξηρό, χωρίς πάγο, καλά αεριζόμενο μέρος.

Φυλάσσετε πάντα το προϊόν σε μέρος που δεν είναι προσβάσιμο από παιδιά. Η ιδανική θερμοκρασία αποθήκευσης είναι μεταξύ 10° C και 30° C.

Συνιστούμε να χρησιμοποιείτε την αρχική συσκευασία αποθήκευσης ή να καλύπτετε το προϊόν με κατάλληλο πανί ή περιβλήμα, για να το προστατέψετε από τη σκόνη.

FR

ES

PT

IT

EL

PL

UA

RO

EN

FR

ΧΡΗΣΗ ΔΡΑΠΑΝΟΥ

1. Επιλέξτε τη λειτουργία διάτρησης με κρούση ή απλής διάτρησης.
2. Ρυθμίστε το στοπ βάρους. Εάν δεν το χρησιμοποιείτε, μετακινήστε το προς τα πίσω, ώστε να είναι μακριά από τον σφιγκτήρα ή αφαιρέστε το τελείως.
3. Συνδέστε το τρυπάνι στην πρίζα και ενεργοποιήστε το.
4. Κρατάτε πάντα το τρυπάνι και με τα δύο χέρια, με το ένα χέρι στη βοηθητική λαβή και το άλλο χέρι να πιάνει το δράπανο.
5. Πιέστε τον διακόπτη για να ξεκινήσετε τη διάτρηση.
6. Εάν απαιτείται, κλειδώστε τον διακόπτη.
7. Τρυπήστε με μικρές ριπές, ώστε το μοτέρ και το εργαλείο να παραμένουν σε χαμηλή θερμοκρασία.
8. Εφαρμόστε αρκετή πίεση πάντα σε ευθυγράμμιση με το τρυπάνι, ώστε να κάνει τη δουλειά του, αλλά μην πιέζετε τόσο δυνατά, ώστε να μην απορρυθμιστεί το μοτέρ.
9. ΠΡΟΕΙΔΟΠΟΙΗΣΗ: Εάν το δράπανο αρχίσει να απορρυθμίζεται, μειώστε ελαφρώς την πίεση, για να επιτρέψετε στο εργαλείο να ανακτήσει ταχύτητα.
10. Αφού ολοκληρώσετε τη διάτρησή σας, αφήστε τον διακόπτη. Περιμένετε μέχρι να σταματήσει τελείως το τρυπάνι, πριν το αφήσετε κάτω.

ES

PT

IT

EL

PL

UA

RO

EN

ΔΙΑΤΡΗΣΗ ΔΟΜΙΚΩΝ ΥΛΙΚΩΝ

1. Χρησιμοποιήστε τρυπάνια καρβιδίου για διάτρηση δομικών υλικών, όπως οπτόπλινθοι κ.λπ.
 2. Επιλέξτε τη λειτουργία διάτρησης με κρούση για διάτρηση σκυροδέματος, σκληρού οπτόπλινθου, πέτρας, τσιμέντου ή μαρμάρου.
 3. Επιλέξτε τη λειτουργία απλής κρούσης μόνο για μαλακά δομικά υλικά ή οπτόπλινθους, ασβεστοσιμεντοκονίαμα ή τσιμεντόλιθους.
 4. Όταν τρυπάτε μια σκληρή λεία επιφάνεια (στιλβωμένα πλακάκια κ.λπ.), κολλήστε αυτοκόλλητη χαρτοταινία πάνω από τη θέση διάτρησης, για να αποφύγετε την ολίσθηση του τρυπανιού.
- ΣΗΜΕΙΩΣΗ:** Η αλλαγή σε αντίστροφη περιστροφή κατά τη διάρκεια της διάτρησης με κρούση μπορεί να προκαλέσει βλάβη στο δράπανο και το τρυπάνι.

ΔΙΑΤΡΗΣΗ ΞΥΛΟΥ ΚΑΙ ΠΛΑΣΤΙΚΟΥ

1. Όταν χρησιμοποιείτε τρυπάνια αρίδες, βγάζετε συχνά το τρυπάνι έξω από την οπή, για να απομακρύνετε τα θραύσματα από τις αυλακώσεις του τρυπανιού.
2. Δεν πρέπει να χρησιμοποιείτε αυτό το εργαλείο για υλικά που έχουν σχεδιαστεί για διάτρηση σε πολύ χαμηλές ταχύτητες.

ΔΙΑΤΡΗΣΗ ΜΕΤΑΛΛΟΥ

Λιπάνετε τα τρυπάνια με λάδι κοπής, όταν τρυπάτε σε σίδηρο ή χάλυβα. Μη χρησιμοποιείτε ψυκτικό μέσο, όταν τρυπάτε μη σιδηρούχα μέταλλα, όπως χαλκό, ορείχαλκο ή αλουμίνιο.

ΣΥΝΤΗΡΗΣΗ

1. Φυλάξτε το εργαλείο, το εγχειρίδιο χρήσης και τα εξαρτήματα σε ασφαλές μέρος. Έτσι, θα έχετε πάντα εύκαιρες όλες τις πληροφορίες και τα ανταλλακτικά.
2. Φροντίστε τα στόμια αερισμού του εργαλείου να μην είναι φραγμένα και βρώμικα.
3. Απομακρύνετε τακτικά τη σκόνη και τη βρωμιά. Ο καθαρισμός επιτυγχάνεται καλύτερα με πεπιεσμένο αέρα ή ένα πανί.
4. Ποτέ μη χρησιμοποιείτε καυστικά μέσα για τον καθαρισμό πλαστικών εξαρτημάτων.

ΠΡΟΣΟΧΗ: Μη χρησιμοποιείτε καθαριστικά για να καθαρίσετε τα πλαστικά μέρη του εργαλείου. Συνιστάται ήπιος απορρυπαντικό σε υγπό πανί. Το εργαλείο δεν πρέπει ποτέ να έρχεται σε επαφή

με νερό.

Αν απαιτείται η αντικατάσταση του καλωδίου τροφοδοσίας, θα πρέπει να γίνει από τον κατασκευαστή ή τον εξουσιοδοτημένο εκπρόσωπο, ώστε να αποφευχθεί ο κίνδυνος για την ασφάλεια.

ΑΝΤΙΜΕΤΩΠΙΣΗ ΠΡΟΒΛΗΜΑΤΩΝ

Πιθανές δυσλειτουργίες οφείλονται συχνά σε αιτίες που οι χρήστες μπορούν να επιδιορθώσουν μόνοι τους. Συνεπώς, ελέγξτε το προϊόν, χρησιμοποιώντας αυτήν την ενότητα. Το πρόβλημα μπορεί να λυθεί γρήγορα στις περισσότερες περιπτώσεις.



ΠΡΟΕΙΔΟΠΟΙΗΣΗ! Ακολουθήστε μόνο τα βήματα που περιγράφονται σε αυτές τις οδηγίες! Περαιτέρω \ επιθεώρηση, συντήρηση και εργασίες επισκευής πρέπει να πραγματοποιούνται από εξουσιοδοτημένο κέντρο εξυπηρέτησης ή εξειδικευμένο άτομο με παρόμοια κατάρτιση σε περίπτωση που δεν μπορείτε να λύσετε το πρόβλημα μόνοι σας!

Πρόβλημα	Πιθανή αιτία	Λύση
1. Το προϊόν δεν ξεκινάει	1.1 Δεν είναι συνδεδεμένο με παροχή ρεύματος 1.2 Το καλώδιο τροφοδοσίας ή η πρίζα είναι ελαττωματικά 1.3 Άλλο ελάττωμα στο προϊόν ηλεκτρικής φύσεως	1.1 Σύνδεση με παροχή ρεύματος 1.2 Έλεγχος από εξειδικευμένο ηλεκτρολόγο 1.3 Έλεγχος από εξειδικευμένο ηλεκτρολόγο
2. Το προϊόν δεν φορτίζει πλήρως	2.1 Το καλώδιο επέκτασης δεν είναι κατάλληλο για λειτουργία με αυτό το προϊόν. 2.2 Η πηγή ενέργειας (π.χ. γεννήτρια) έχει πολύ χαμηλή τάση 2.3 Φραγμένα στόμια αερισμού	2.1 Utilizzare un cavo di estensione corretto 2.2 Collegarsi ad un'altra fonte di alimentazione 2.3 Pulire le prese d'aria
3. Μη ικανοποιητικό αποτέλεσμα	3.1 Το στέλεχος του δραπάνου έχει αλλοιωθεί/φθαρεί 3.2 Το στέλεχος του δραπάνου δεν είναι κατάλληλο για το υλικό του τεμαχίου	3.1 Αντικαταστήστε το με καινούργιο 3.2 Χρησιμοποιήστε την κατάλληλη κεφαλή δραπάνου
4. Υπερβολικές δονήσεις ή θόρυβος	4.1 Το στέλεχος του δραπάνου έχει αλλοιωθεί/φθαρεί 4.2 Τα μπουλόνια/παξιμάδια έχουν χαλαρώσει	4.1 Αντικαταστήστε τα με καινούρια 4.2 Σφίξτε τα μπουλόνια/παξιμάδια

FR

ES

PT

IT

EL

PL

UA

RO

EN

FR

ΕΓΓΥΗΣΗ

1. Τα προϊόντα έχουν σχεδιαστεί με τα υψηλότερα πρότυπα ποιότητας DI Y. Προσφέρουμε 2 χρόνια εγγύηση για τα προϊόντα, από την ημερομηνία αγοράς. Η εγγύηση ισχύει για όλα τα ελαττώματα υλικού και κατασκευής που μπορεί να προκύψουν. Περαιτέρω αξιώσεις οποιασδήποτε φύσης, άμεσες ή έμμεσες, όσον αφορά πρόσωπα ή/και υλικά, δεν είναι δυνατές.
2. Στην περίπτωση προβλήματος ή ελαττώματος, πρέπει αρχικά να συμβουλευέστε πάντα τον αντιπρόσωπό σας. Στις περισσότερες περιπτώσεις, η αντιπροσωπεία θα είναι σε θέση να λύσει το πρόβλημα ή να διορθώσει το ελάττωμα
3. Οι επισκευές ή η αντικατάσταση των εξαρτημάτων δεν θα επιμηκύνουν την αρχική περίοδο εγγύησης.
4. Τα ελαττώματα τα οποία προέκυψαν ως αποτέλεσμα ακατάλληλης χρήσης ή φθοράς δεν καλύπτονται από την εγγύηση.
Μεταξύ άλλων, αυτό σχετίζεται με διακόπτες, διακόπτες προστασίας κυκλώματος, καθώς και με μηχανές στην περίπτωση φθοράς.
5. **Οι αξιώσεις της εγγύησης μπορούν να τύχουν επεξεργασίας μόνο αν:**
 - Μπορεί να παρέχεται αποδεικτικό ημερομηνίας αγοράς σε μορφή απόδειξης
 - Δεν έχουν γίνει επισκευές ή/και αντικαταστάσεις από τρίτα μέρη.
 - Η συσκευή δεν έχει υποβληθεί σε ακατάλληλη χρήση (υπερφόρτωση συσκευής ή εφαρμογή μη εγκεκριμένων εξαρτημάτων).
 - Δεν υπάρχει φθορά που να έχει προκληθεί από εξωτερικούς παράγοντες ή ξένα σώματα, όπως για παράδειγμα άμμο ή πέτρες.
 - Δεν υπάρχει φθορά από τη μη τήρηση των οδηγιών ασφάλειας και των οδηγιών χρήσης.
6. Οι όροι της εγγύησης εφαρμόζονται σε συνδυασμό με τους δικούς μας όρους πώλησης και παράδοσης.
7. Τα ελαττωματικά εργαλεία που επιστρέφονται μέσω της αντιπροσωπείας σας θα συλλέγονται με τον όρο ότι το προϊόν έχει συσκευαστεί σωστά. Αν τα ελαττωματικά προϊόντα στέλνονται απευθείας πίσω από τον καταναλωτή, θα μπορούμε να επεξεργαστούμε αυτά τα προϊόντα, μόνο αν ο καταναλωτής πληρώσει τα έξοδα αποστολής.
8. Τα προϊόντα που παραδίδονται με συσκευασία η οποία είναι σε κακή κατάσταση δεν θα γίνονται δεκτά.

ES

PT

IT

EL

PL

UA

RO

EN

FR

ES

PT

IT

EL

PL

UA

RO

EN

FR

ES

PT

IT

EL

PL

UA

RO

EN

ΑΝΕΠΤΥΓΜΕΝΗ ΠΡΟΒΟΛΗ

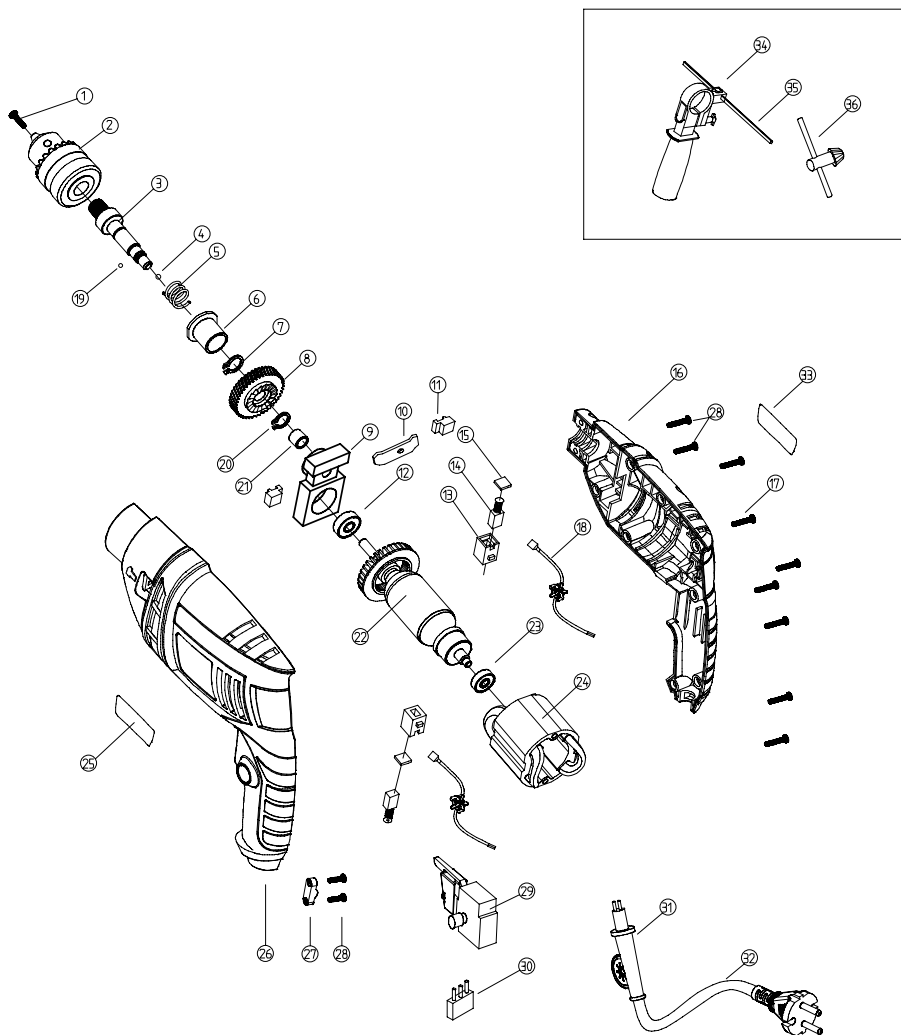

ΚΑΤΑΛΟΓΟΣ ΕΞΑΡΤΗΜΑΤΩΝ

Αρ.	Περιγραφή	ΠΣΤ
1	Βίδα	1
2	Σφιγκτήρας	1
3	Άξονας προέκταση	1
4	Μπίλια	1
5	Ελατήριο	1
6	Χιτώνιο χάλυβα	1
7	Ελατήριο συγκράτησης	1
8	Οδοντοτροχός	1
9	Υποδοχή εδράνου (Al)	1
10	Πλακίδιο	1
11	Πόμολο	2
12	Σφαιρικό έδρανο	1
13	Υποδοχή ψήκτρας	2
14	Ψήκτρα άνθρακα	2
15	Κάλυμμα υποδοχής ψήκτρας	2
16	Περίβλημα	1
17	Βίδα	10
18	Επαγωγέας	2
19	Μπίλια	1
20	Ελατήριο συγκράτησης	1
21	Χιτώνιο χάλυβα	1
22	Στροφείο	1
23	Σφαιρικό έδρανο	1
24	Στάτορας	1
25	Ετικέτα εμπορικού σήματος	1
26	Περίβλημα	1
27	Σφιγκτήρας καλωδίου	2
28	Βίδα	1
29	Διακόπτης ON/OFF	1
30	Πυκνωτής	1
31	Περίβλημα καλωδίου	1
32	Καλώδιο παροχής ρεύματος	1
33	Ετικέτα χαρακτηριστικών της	1
34	Λαβή	1
35	Περιοριστής βάθους	1
36	Μεταλλικό κλειδί	1

FR

WPROWADZENIE

Twoje nowe narzędzie z pewnością spełni Twoje oczekiwania. Zostało ono wyprodukowane zgodnie z rygorystycznymi normami jakości, aby spełnić najwyższe kryteria wydajności.

ES

Przekonasz się, że nowe narzędzie jest łatwe i bezpieczne w obsłudze, a przy odpowiedniej eksploatacji będzie Ci służyć przez wiele lat.

PT

UWAGA. Przed użyciem nowego elektronarzędzia należy uważnie przeczytać całą instrukcję obsługi.

Należy zwracać szczególną uwagę na Środki ostrożności i Ostrzeżenia.

IT

OCHRONA ŚRODOWISKA

EL

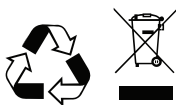

Symbol ten znany jest jako "przekreślony symbol kosza na śmieci". Umieszczony na produkcie lub baterii oznacza, że nie należy ich wyrzucać razem z ogólnymi odpadami domowymi. Niektóre substancje chemiczne zawarte w produktach elektrycznych/elektronicznych lub bateriach mogą być szkodliwe dla zdrowia i środowiska.

PL

Urządzenia elektryczne/elektroniczne/akumulatory należy oddawać wyłącznie do punktów selektywnej zbiórki odpadów, które zapewniają odzysk i recykling zawartych w nich materiałów. Twoja współpraca jest niezbędna dla zapewnienia powodzenia tych działań i ochrony środowiska.

UA

RO

OPIS SYMBOLI

Na tabliczce znamionowej narzędzia mogą znajdować się symbole. Przedstawiają one ważne informacje lub instrukcje dotyczące jego użytkowania.

EN



Nosić Środki ochrony słuchu.



Nosić ochronę oczu.



Nosić ochronę oddechową.



Spełnia odpowiednie normy bezpieczeństwa.



Podwójna izolacja zapewnia dodatkową ochronę.



Przeczytaj instrukcję obsługi.

SPECYFIKACJE

Napięcie:	230-240V~50 Hz
Moc znamionowa:	500 W
Prędkość obrotowa bez obciążenia:	0-2800min ⁻¹
Zakres mocowania uchwytu:	1.5-13mm
Zdolność wiercenia:	drewno-20mm
	stal-10mm
	murarka-13mm
Ciężar	1.4kg

To narzędzie jest podwójnie izolowane. Istnieją dwie niezależne bariery izolacyjne, które chronią użytkownika przed ryzykiem porażenia prądem.

DANE DOTYCZĄCE HAŁASU I DRGAŃ

Ważony poziom ciśnienia akustycznego..... 96 dB(A)

Ważony poziom mocy akustycznej..... 107 dB(A)

Niepewność pomiaru..... 5dB(A)

Poziom natężenia dźwięku może przekroczyć 85 dB(A) dla operatora i konieczne jest zastosowanie środków ochrony przed hałasem.

WIBRACJE

Europejska dyrektywa w sprawie czynników fizycznych (wibracji) została wprowadzona w celu zmniejszenia liczby urazów spowodowanych zespołem wibracyjnym dłoni i ramion u użytkowników elektronarzędzi. Dyrektywa wymaga od producentów i dostawców elektronarzędzi przedstawienia orientacyjnych wyników testów wibracyjnych, aby umożliwić użytkownikom podejmowanie świadomych decyzji dotyczących czasu, przez jaki elektronarzędzie może być bezpiecznie używane na co dzień, oraz wyboru narzędzia. Więcej informacji można znaleźć na stronie www.hse.gov.uk

Produkt ten poddany został testom dla wibracji.

Metoda Testu: EN62841

Zmierzona wartość emisji drgań

Typowy ważony poziom wibracji

Wiertło udarowe do betonu..... 7.68 m/s²

Wiertło do metalu..... 2.92 m/s²

Niepewność pomiaru..... 1.5 m/s²

Podana powyżej zmierzona wartość emisji wibracji powinna być traktowana jako poziom minimalny i być stosowana zgodnie z aktualnymi wytycznymi dotyczącymi drgań.

FR

ES

PT

IT

EL

PL

UA

RO

EN

FR	Obliczenie rzeczywistego okresu użytkowania może być trudne; więcej informacji na ten temat można znaleźć na stronie internetowej HSE.
ES	UWAGA Czasu, w którym narzędzie znajduje się w stanie spoczynku lub jest wyłączone, nie należy wliczać do całkowitego okresu pracy. Również obliczenia dotyczące całkowitego okresu pracy odnoszą się do użytkownika i bez użycia innych narzędzi. Użycie innych narzędzi spowoduje skrócenie całkowitego okresu pracy użytkownika z tym narzędziem. Deklarowana(-e) wartość(-ci) sumy drgań i deklarowana(-e) wartość(-ci) emisji hałasu zostały zmierzone zgodnie ze standardowymi metodami testowymi i mogą być stosowane do porównywania jednego narzędzia z drugim.
PT	Deklarowana(e) wartość(e) całkowita(e) drgań i deklarowana(e) wartość(e) emisji hałasu można również wykorzystać we wstępnej ocenie narażenia.
IT	OSTRZEŻENIE. Emisja drgań i hałasu podczas rzeczywistego użytkowania elektronarzędzia może różnić się od wartości deklarowanych, w zależności od sposobu, w jaki narzędzie jest używane, a zwłaszcza od rodzaju obrabianego przedmiotu.
EL	Poziom wibracji i emisja hałasu podczas używania elektronarzędzia mogą różnić się od zadeklarowanych wartości w zależności od sposobu używania narzędzia; konieczne jest określenie środków bezpieczeństwa mających na celu ochronę operatora, które opierają się na oszacowaniu narażenia w rzeczywistych warunkach użytkowania (przy uwzględnieniu wszystkich faz cyklu roboczego, takich jak czas, kiedy narzędzie jest wyłączone, pracy bez obciążenia oraz kiedy jest kontrolowane).
PL	Rekomenduje się użytkownikowi, aby nosił środki ochrony słuchu. Sposób użytkowania narzędzia i rodzaje ciętych materiałów. Dobry stan techniczny i konserwacja narzędzia.
UA	Należy używać odpowiednich akcesoriów do danego narzędzia oraz upewnić się, że jest ono ostre i w dobrym stanie. Ściskanie dłońmi uchwytów narzędzi oraz stosowanie akcesoriów antywibracyjnych.
RO	To narzędzie może powodować zespół wibracyjny układu ręka-ramię, jeśli nie jest odpowiednio obsługiwane OSTRZEŻENIE Konieczne jest określenie środków bezpieczeństwa mających na celu ochronę operatora, które opierają się na oszacowaniu narażenia w rzeczywistych warunkach użytkowania (przy uwzględnieniu wszystkich faz cyklu roboczego, takich jak czas, kiedy narzędzie jest wyłączone, pracy bez obciążenia oraz kiedy jest kontrolowane).
EN	

Minimalizowanie ryzyka narażenia na wibracje.

ZAWSZE używać wiertła w dobrym stanie.

Zainwestuj w dobrej jakości rękawice antywibracyjne i używaj ich razem z tym narzędziem.

Narzędzie należy konserwować zgodnie z niniejszymi instrukcjami i utrzymywać w dobrym stanie smarowania (jeśli dotyczy).

Jeżeli narzędzie ma być używane regularnie, należy zainwestować w akcesoria antywibracyjne.

Unikaj używania narzędzi w temperaturach do 10°C.

Zaplanuj swój harmonogram pracy tak, aby rozłożyć używanie narzędzi o wysokiej wibracji na kilka dni.

Monitorowanie stanu zdrowia

Wszyscy pracownicy powinni być objęci programem kontroli zdrowia prowadzonym przez pracodawcę, aby pomóc we wczesnym wykrywaniu chorób związanych z wibracjami, zapobiegać powstawaniu choroby i umożliwić pracownikom kontynuować pracę.



UWAGA! Należy przeczytać wszystkie ostrzeżenia i instrukcje dotyczące bezpieczeństwa. Niezastosowanie się do ostrzeżeń i instrukcji może spowodować porażenie prądem, pożar i/lub poważne obrażenia ciała.

Zachować wszystkie ostrzeżenia i instrukcje do wykorzystania w przyszłości.

Termin "elektronarzędzie" w ostrzeżeniach, odnosi się do elektronarzędzi zasilanych energią elektryczną z sieci (z przewodem zasilającym) lub do elektronarzędzi na baterię (bez kabla sieciowego).

1. Bezpieczeństwo miejsca pracy

- a) **Stanowisko pracy należy utrzymywać w czystości i dobrze oświetlone.** Nieporządek w miejscu pracy lub nieoświetlona przestrzeń robocza mogą być przyczyną wypadków.
- b) **Nie używać elektronarzędzi w otoczeniu zagrożonym wybuchem, na przykład w obecności łatwopalnych cieczy, gazów lub pyłów.** Elektronarzędzia wytwarzają iskry, które mogą zapalić pył lub opary.
- c) **Podczas użytkowania urządzenia zwrócić uwagę na to, aby dzieci i inne osoby postronne znajdowały się bezpiecznej odległości.** Odwrócenie uwagi może spowodować utratę kontroli nad narzędziem.

2. Bezpieczeństwo elektryczne

- a) **Wtyczka urządzenia musi pasować do gniazda. Nie wolno modyfikować wtyczki w jakikolwiek sposób. Nie należy stosować żadnych przejściówek w przypadku elektronarzędzi z uziemieniem ochronnym.** Oryginalne wtyczki i pasujące do nich gniazda sieciowe zmniejszają ryzyko porażenia prądem.
- b) **Należy unikać kontaktu z uziemionymi powierzchniami, takimi jak rury, grzejniki, piece i lodówki.** Istnieje zwiększone ryzyko porażenia prądem elektrycznym, jeśli ciało użytkownika jest uziemione.
- c) **Nie wystawiać elektronarzędzi na działanie deszczu lub wilgoci.** Przedostanie się wody do urządzenia zwiększa ryzyko porażenia prądem elektrycznym.
- d) **Nie ciągnąć za przewód zasilający. Nigdy nie używać go do przenoszenia, ciągnięcia lub odłączania elektronarzędzia.** Trzymać przewód z dala od źródeł ciepła, oleju, ostrych krawędzi lub ruchomych części. Uszkodzone lub poplątane kable zwiększają ryzyko porażenia prądem.
- e) **Podczas pracy z narzędziem na zewnątrz, należy używać przewodu przedłużającego dostosowanego do użytku na zewnątrz.** Korzystanie z przedłużacza przeznaczonego do użytku na zewnątrz zmniejsza ryzyko porażenia prądem.
- f) **Jeśli użycie elektronarzędzia w miejscu wilgotnym jest nieuniknione, należy użyć wyłącznika ochronnego różnicowo-prądowego (RCD).** Zastosowanie wyłącznika RCD ogranicza ryzyko porażenia prądem elektrycznym.

3. Bezpieczeństwo osób

- a) **Podczas pracy z elektronarzędziem należy zachować ostrożność, każdą czynność wykonywać uważnie i z rozważą. Nie należy używać elektronarzędzia, gdy jest się zmęczonym lub pod wpływem narkotyków, alkoholu lub leków.** Chwila nieuwagi podczas pracy elektronarzędziem, może doprowadzić do poważnych obrażeń ciała.
- b) **Stosować środki ochrony indywidualnej. Należy zawsze nosić rękawice ochronne i okulary ochronne.** Noszenie osobistego wyposażenia ochronnego, takiego jak maska przeciwpyłowa, antypoślizgowe obuwie robocze, kask ochronny lub ochraniacze słuchu (w zależności od rodzaju i zastosowania elektronarzędzia) - zmniejsza ryzyko obrażeń ciała.
- c) **Zapobiegać przypadkowemu uruchomieniu narzędzia. Przed włożeniem wtyczki do**

FR

gniazdka i/lub podłączeniem do akumulatora, a także przed podniesieniem lub przenoszeniem elektronarzędzia, należy upewnić się, że elektronarzędzie jest wyłączone. Trzymanie palca na wyłączniku podczas przenoszenia elektronarzędzia lub podłączenie do prądu włączonego narzędzia, może stać się przyczyną wypadku.

ES

d) **Przed włączeniem elektronarzędzia, należy usunąć narzędzia nastawcze lub klucze.** Narzędzie lub klucz pozostawiony w ruchomych częściach urządzenia może spowodować poważne obrażenia ciała.

PT

e) **Nie należy przeceniać swoich możliwości. Należy dbać o stabilną pozycję przy pracy i zachowanie równowagi.** Umożliwia to lepszą kontrolę nad elektronarzędziem w nieprzewidzianych sytuacjach.

IT

f) **Należy nosić odpowiednie ubranie. Nie należy nosić luźnego ubrania ani biżuterii. Włosy, odzież i rękawice trzymać z dala od ruchomych części.** Luźne ubranie, biżuteria lub długie włosy mogą zostać wciągnięte przez ruchome części.

EL

g) **Jeżeli istnieje możliwość zamontowania urządzeń odsysających i wychwytyjących pył, należy upewnić się, że są one podłączone i będą prawidłowo użyte.** Stosowanie tych urządzeń zmniejsza zagrożenia związane z pyłem.

PL

h) **Zachować czujność i nie zaniedbywać zasad bezpieczeństwa związanych z narzędziem, pod pretekstem że jesteście przyzwyczajeni do korzystania z niego.** Ułamek sekundy nieuwagi może spowodować poważne obrażenia.

4. UŻYTKOWANIE I KONSERWACJA ELEKTRONARZĘDZIA

UA

a) **Nie forsować narzędzia elektrycznego.** Używać odpowiedniego narzędzia do danego zastosowania. Właściwe narzędzie elektryczne wykona pracę lepiej i bezpieczniej w tempie, do którego zostało zaprojektowane.

RO

b) **Nie należy używać elektronarzędzia, jeżeli przelącznik nie włącza lub nie wyłącza urządzenia.** Każde elektronarzędzie, którego nie można kontrolować za pomocą przelącznika, jest niebezpieczne i musi zostać naprawione.

EN

c) **Należy odłączyć wtyczkę od źródła zasilania i/lub wyjąć akumulator, jeśli jest odłączany, z narzędzia elektrycznego przed dokonaniem jakichkolwiek regulacji, zmiany akcesoriów lub przed jego przechowywaniem.** Takie prewencyjne środki bezpieczeństwa zmniejszają ryzyko przypadkowego uruchomienia elektronarzędzia.

d) **Nieużywane elektronarzędzia należy przechowywać w miejscu niedostępnym dla dzieci i nie pozwalać obsługiwać elektronarzędzia osobom niezaznajomionym z elektronarzędziem lub niniejszą instrukcją.** Elektronarzędzia są niebezpieczne w rękach nieprzeszkolonych użytkowników.

e) **Konserwować elektronarzędzie i akcesoria. Należy sprawdzać, czy nie ma niewspółosiowości lub zakleszczenia ruchomych części, czy nie doszło do pęknięcia elementów oraz czy nie występują inne okoliczności, które mogą negatywnie wpływać na działanie elektronarzędzia.** W przypadku uszkodzenia, zlecić naprawę elektronarzędzia przed użyciem. Wiele wypadków powodowanych jest źle utrzymanym elektronarzędziem.

f) **Narzędzia tnące należy utrzymywać ostre i czyste.** Prawidłowo konserwowane narzędzia tnące z ostrymi krawędziami tnącymi rzadziej zakleszczają się i są łatwiejsze do kontrolowania.

g) **Używać elektronarzędzia, akcesoriów, wiertel itp. zgodnie z instrukcją, w zależności od warunków i pracy do wykonania.** Użycie elektronarzędzia niezgodnego z przeznaczeniem może spowodować niebezpieczną sytuację.

Obowiązkowy dodatek:

h) **Utrzymywać uchwyty i powierzchnie chwytne suche, czyste i wolne od oleju i smaru.**

i) **Śliskie rękojeści i powierzchnie chwytne nie pozwalają na bezpieczną obsługę i kontrolę**

narzędzia w nieoczekiwanych sytuacjach.

5. NAPRAWA

- a) **Narzędzie elektryczne powinno być serwisowane przez wykwalifikowany personel i przy użyciu wyłącznie identycznych części zamiennych.** Zapewni to utrzymanie bezpieczeństwa elektronarzędzia.

DODATKOWE ZASADY BEZPIECZEŃSTWA DOTYCZĄCE PRACY Z WIERTARKAMI

1) Instrukcje bezpieczeństwa dla wszystkich operacji

- a) **Podczas wiercenia udarowego należy nosić ochraniacze uszu.** Narażenie na hałas może spowodować utratę słuchu.
- b) **Należy używać uchwytu(-ów) pomocniczego(-ych).** Utrata kontroli może spowodować obrażenia ciała.
- c) **Przed użyciem należy prawidłowo przyblokować narzędzie.** Narzędzie wytwarza wysoki wyjściowy moment obrotowy i bez odpowiedniego podparcia narzędzia podczas pracy może dojść do utraty kontroli nad nim, co może spowodować obrażenia ciała.
- d) **Podczas wykonywania robót, w czasie których stosowane narzędzie robocze może trafić na ukryte przewody lub własny przewód, trzymać je za izolowane powierzchnie uchwytów.** Kontakt z przewodem sieci zasilającej może spowodować że części metalowe elektronarzędzia znajdują się pod napięciem, co mogłoby spowodować porażenie prądem elektrycznym.

2) Instrukcje bezpieczeństwa podczas używania wiertła typu Fang

- a) **Nigdy nie pracować z prędkością większą niż maksymalna prędkość obrotowa wiertła.** Przy wyższych prędkościach wiertło może się wygiąć, jeżeli będzie się swobodnie obracać bez kontaktu z obrabianym przedmiotem, co może spowodować obrażenia ciała.
 - b) **Zawsze rozpoczynać proces wiercenia z niższą prędkością obrotową, kiedy wiertło ma kontakt z przedmiotem obrabianym.** Przy wyższych prędkościach obrotowych może dojść do lekkiego wykrzywienia wiertła podczas swobodnego obrotu bez kontaktu z obrabianym przedmiotem, co prowadzi do obrażeń ciała.
 - c) **Nie wywoływać nadmiernego nacisku i kierować ruch wyłącznie wzdłuż wiertła.** Wiertła mogą się wykrzywić i na skutek tego pęknąć albo doprowadzić do utraty kontroli i do obrażeń.
- Aby uniknąć przegrzania, należy całkowicie rozwinąć bęben z przedłużaczem.
 - Jeśli wymagany jest przedłużacz, należy upewnić się, że ma on właściwy prąd znamionowy dla Twojego elektronarzędzia i jest w dobrym stanie technicznym.
 - Jeśli jest to możliwe, zawsze używaj zacisków lub imadła do trzymania obrabianego przedmiotu.
 - Przed odłożeniem wiertarki należy zawsze wyłączyć zasilanie.
 - Zapewnić odpowiednie oświetlenie.
 - Nie wywierać na wiertło nacisku, który spowalniałby pracę silnika. Pozwól, aby wiertło pracowało bez nadmiernego nacisku. Uzyskasz lepsze wyniki i przedłużysz żywotność narzędzia.
 - Upewnić się, że miejsce pracy jest wolne od ryzyka upadku.
 - Nie należy pozwalać na obsługę tego narzędzia osobom poniżej 18 roku życia.
 - Należy używać wyłącznie wiertła, które są w dobrym stanie.
 - Przed przystąpieniem do wiercenia należy sprawdzić, czy pod obrabianym przedmiotem jest wystarczająca przestrzeń dla wiertła.

FR

- Po zakończeniu pracy nie należy dotykać wiertła. Będzie ono bardzo gorące.
- Trzymaj ręce z dala od obrabianego przedmiotu.
- Nigdy nie używaj rąk do usuwania trocin, wiórów lub odpadów znajdujących się w pobliżu wiertła.

ES

- W pobliżu miejsca pracy nie należy pozostawiać szmat, ścierek, sznurków, linek itp.
- Prawidłowo podeprzeć obrabiany przedmiot.

PT

- Jeżeli nastąpi zakłócenie podczas obsługi wiertarki, należy dokończyć pracę i wyłączyć urządzenie, zanim odwróci się uwagę.
- Należy regularnie sprawdzać, czy wszystkie nakrętki, śruby i inne elementy mocujące są prawidłowo dokręcone.

IT

- Podczas używania wiertarki należy stosować sprzęt ochronny, w tym okulary lub osłonę ochronną, ochronniki słuchu oraz odzież ochronną, w tym rękawice ochronne. Jeżeli podczas wiercenia powstaje pył, należy nosić maskę przeciwpyłową.

EL

OSTRZEŻENIE. Przed podłączeniem narzędzia do źródła zasilania (gniazdo sieciowe, gniazdko itp.) należy upewnić się, że napięcie zasilania jest takie samo, jak napięcie podane na tabliczce znamionowej narzędzia. Źródło zasilania o napięciu wyższym niż określone dla danego narzędzia może spowodować poważne obrażenia ciała użytkownika, a także uszkodzenie narzędzia.

PL

- W razie wątpliwości nie należy podłączać narzędzia do prądu. Używanie źródła zasilania o napięciu niższym niż podane na tabliczce znamionowej jest szkodliwe dla silnika.
- To narzędzie przeznaczone jest do łagodnych wierceń udarowych w cegle, płytkach lub betonie oraz do wiercenia w drewnie lub metalu.

UA

RO

- Narzędzie może być używane wyłącznie zgodnie z przeznaczeniem. Każde inne użycie niż wymienione w niniejszej instrukcji będzie traktowane jako użycie niezgodne z przeznaczeniem. Użytkownik a nie producent, ponosi odpowiedzialność za wszelkie szkody lub obrażenia wynikające z takiego niewłaściwego użycia.

EN

- Aby prawidłowo używać tego narzędzia, należy przestrzegać przepisów bezpieczeństwa, instrukcji montażu i instrukcji obsługi zawartych w niniejszym dokumencie. Wszystkie osoby używające i serwisujące urządzenie muszą zapoznać się z niniejszymi instrukcjami i zostać poinformowane o potencjalnych zagrożeniach. Dzieciom i osobom niedotężnym nie wolno używać tego narzędzia. Dzieci powinny być nadzorowane przez cały czas, jeżeli znajdują się w obszarze, w którym używane jest narzędzie. Należy również bezwzględnie przestrzegać przepisów dotyczących zapobiegania wypadkom obowiązujących w danym regionie.
- Producent nie ponosi odpowiedzialności za jakiegokolwiek zmiany dokonane w narzędziu ani za szkody wynikające z takich zmian.
- Nawet jeżeli narzędzie jest używane zgodnie z zaleceniami, nie jest możliwe wyeliminowanie wszystkich pozostałych czynników ryzyka. W związku z konstrukcją i przeznaczeniem narzędzia mogą wystąpić następujące zagrożenia: Uszkodzenie płuc, jeżeli nie jest używana skuteczna maska przeciwpyłowa.

Uszkodzenie słuchu, jeżeli nie jest stosowana skuteczna ochrona słuchu.
Zespół wibracyjny układu ręka-ramię, jeśli jego stosowanie nie jest odpowiednio kontrolowane.

POZNAJ SWÓJ PRODUKT

Przed użyciem narzędzia należy zapoznać się ze wszystkimi jego funkcjami i wymogami bezpieczeństwa. Narzędzie i akcesoria należy wykorzystywać wyłącznie do przewidzianych zastosowań. Wszelkie inne zastosowania są wykluczone.

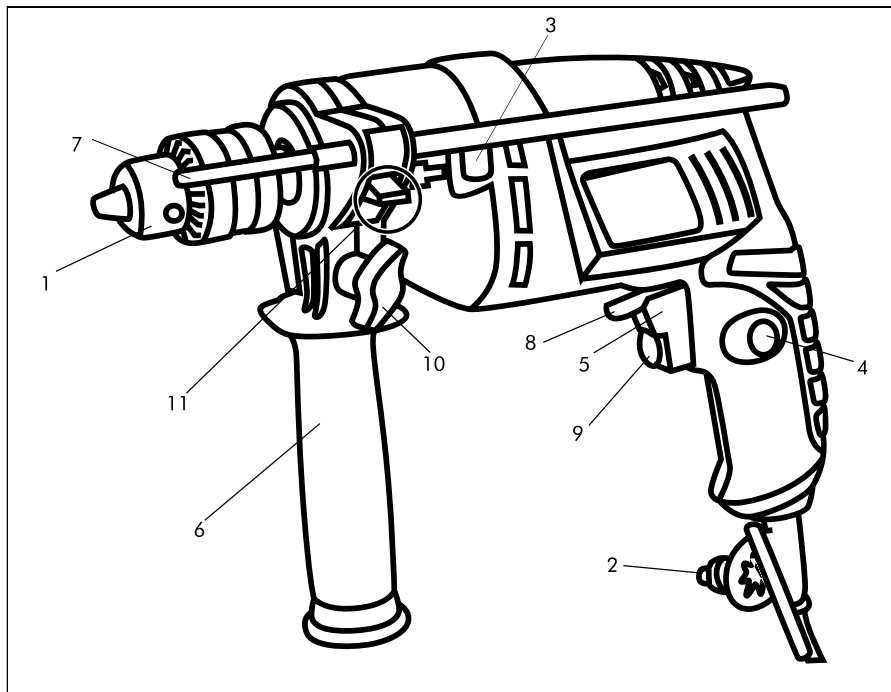

1. Uchwyt wiertarski.
2. Klucz do uchwytu.
3. Przetącznik wyboru wiercenie/ wiercenie uderowe.
4. Przycisk blokujący.
5. Włącznik/ Wyłącznik
6. Uchwyt pomocniczy

7. Ogranicznik głębokości.
8. Przetącznik kierunku obrotów.
9. Przetącznik zmiennej prędkości.
10. Śruba mocująca uchwyt pomocniczy.
11. Pokrętko zacisku ogranicznika głębokości.

INSTRUKCJE MONTAŻU

UWAGA. Przed przystąpieniem do wykonywania jakichkolwiek regulacji należy zawsze upewnić się, że wiertarka jest wyłączona, a wtyczka wyjęta ze źródła zasilania.

FR

ES

PT

IT

EL

PL

UA

RO

EN

FR

ES

PT

IT

EL

PL

UA

RO

EN

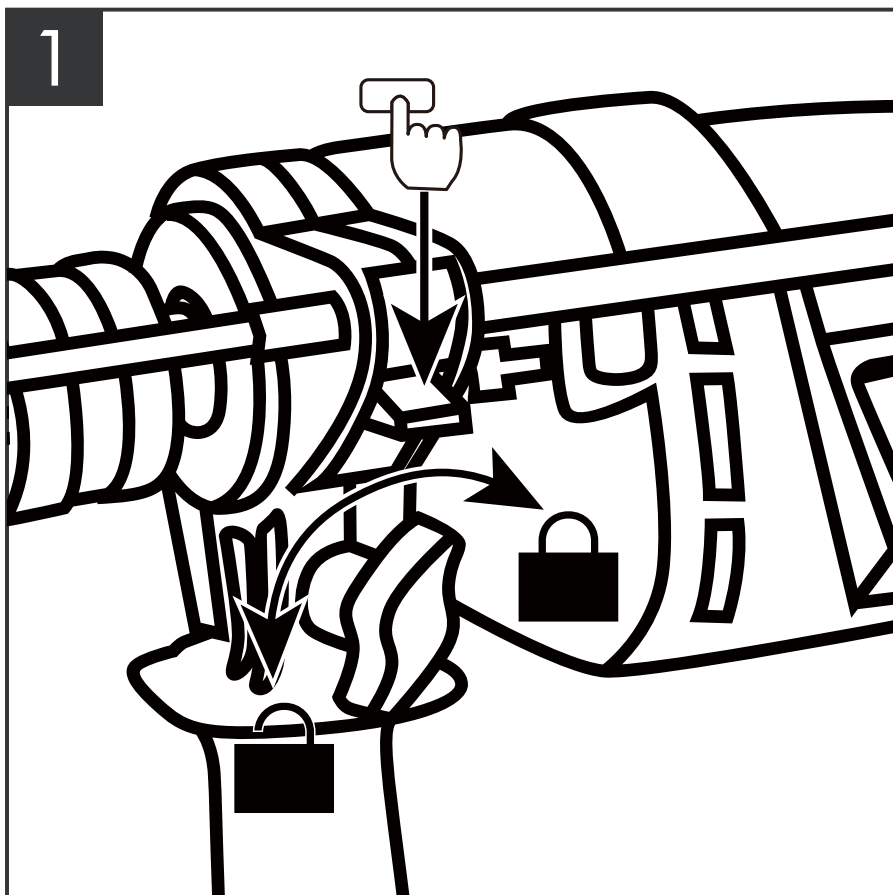

MONTAŻ I REGULACJA POMOCNICZEGO UCHWYTU (patrz zdjęcie 1)

1. Umieść wiertarkę na stabilnej powierzchni roboczej.
2. Poluzuj śrubę mocującą uchwyt.
3. Nasuń uchwyt na kołnierz znajdujący się za uchwytem.
4. Obróć uchwyt do żądanej pozycji.
5. Ponownie dokręć śrubę mocującą, aby zabezpieczyć uchwyt.

REGULACJA OGRANICZNIKA GŁĘBOKOŚCI (patrz zdjęci 1)

1. Naciśnij, aby poluzować przycisk dociskowy ogranicznika głębokości.
2. Wsuń ogranicznik głębokości i ustaw go w żądanym położeniu.
3. Zwolnij przycisk, aby zablokować położenie ogranicznika głębokości.

2

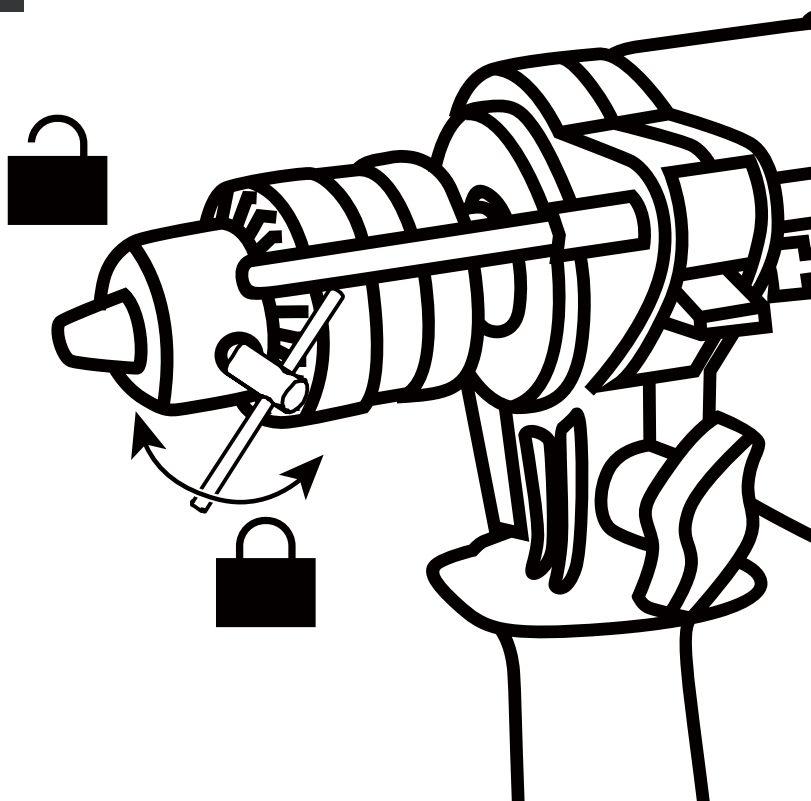

FR

ES

PT

IT

EL

PL

UA

RO

EN

REGULACJA UCHWYTU (patrz zdjęcie 2)

Przed przystąpieniem do jakichkolwiek regulacji, wkładania lub wyjmowania wiertła itp. Upewnij się, że wiertarka jest odłączona od zasilania, a przelącznik spustowy znajduje się w pozycji “wyłączony”.

1. Aby otworzyć szczęki uchwytu, umieść klucz uchwytu w jednym z trzech otworów uchwytu. Przekręć klucz w kierunku przeciwnym do ruchu wskazówek zegara.

2. Włóż wiertło do uchwytu wiertarskiego. Wycentrumuj je w szczękach uchwytu.

3. Umieść klucz do uchwytu w każdym z trzech otworów. Przekręć klucz zgodnie z ruchem wskazówek zegara. Mocno dokręć uchwyt.

4. Wyjmij klucz z uchwytu i schowaj go w bezpiecznym miejscu.

UWAGA: Nigdy nie dokręcaj ani nie luzuj uchwytu trzymając go podczas funkcjonowania wiertarki!

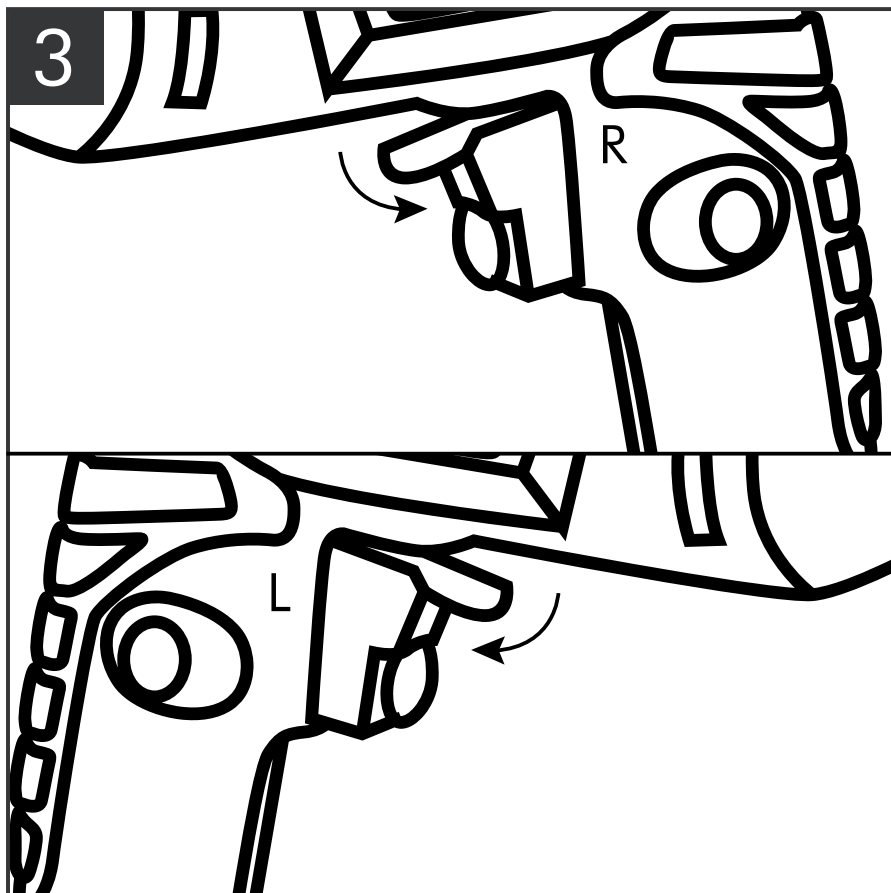

PRZEŁĄCZNIK KIERUNKU OBROTÓW patrz zdjęcie 3)

Przełącznik kierunku obrotów określa kierunek obrotów narzędzia.

Aby wybrać obroty do „przodu”, zwolnij przełącznik spustowy i przesunij element sterujący obrotami do przodu/do tyłu w prawą stronę (R) narzędzia.

Aby wybrać tryb wsteczny, przesunij pokrętło regulacji prędkości do przodu/do tyłu w lewą stronę (L) narzędzia.

OSTRZEŻENIE. Podczas zmiany położenia przełącznika należy upewnić się, że spust jest zwolniony, a silnik zatrzymany.

FR

ES

PT

IT

EL

PL

UA

RO

EN

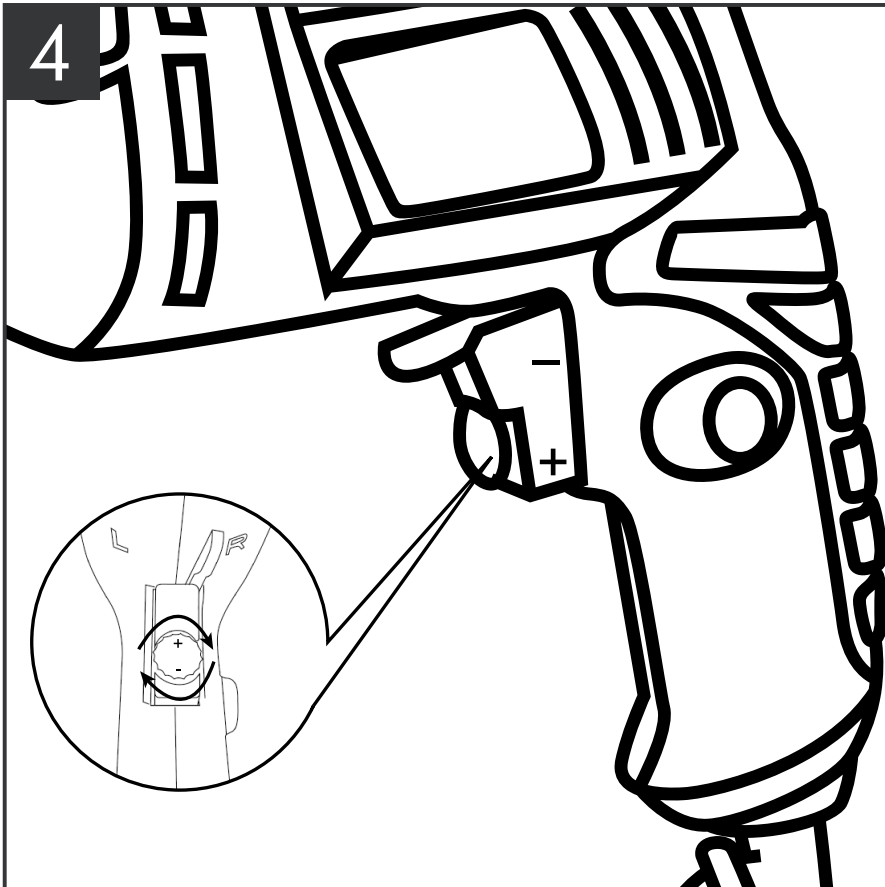

PRZEŁĄCZNIK ZMIENNEJ PRĘDKOŚCI (patrz zdjęcie 4)

Narzędzie to wyposażone jest w przełącznik zmiennej prędkości, który zapewnia większą prędkość i moment obrotowy przy zwiększonym nacisku na spust.

Funkcja zmiennej prędkości umożliwia wybór optymalnej prędkości obrotów dla danego zastosowania. W celu ograniczenia maksymalnych obrotów narzędzia, należy obracać pokrętłem znajdującym się z przodu wyzwalacza, aż do uzyskaniażądanego ustawienia.

Obróć pokrętło w kierunku "+", w celu zwiększenia prędkości obrotów, i w kierunku "-", aby zmniejszyć tą prędkość.

FR

ES

PT

IT

EL

PL

UA

RO

EN

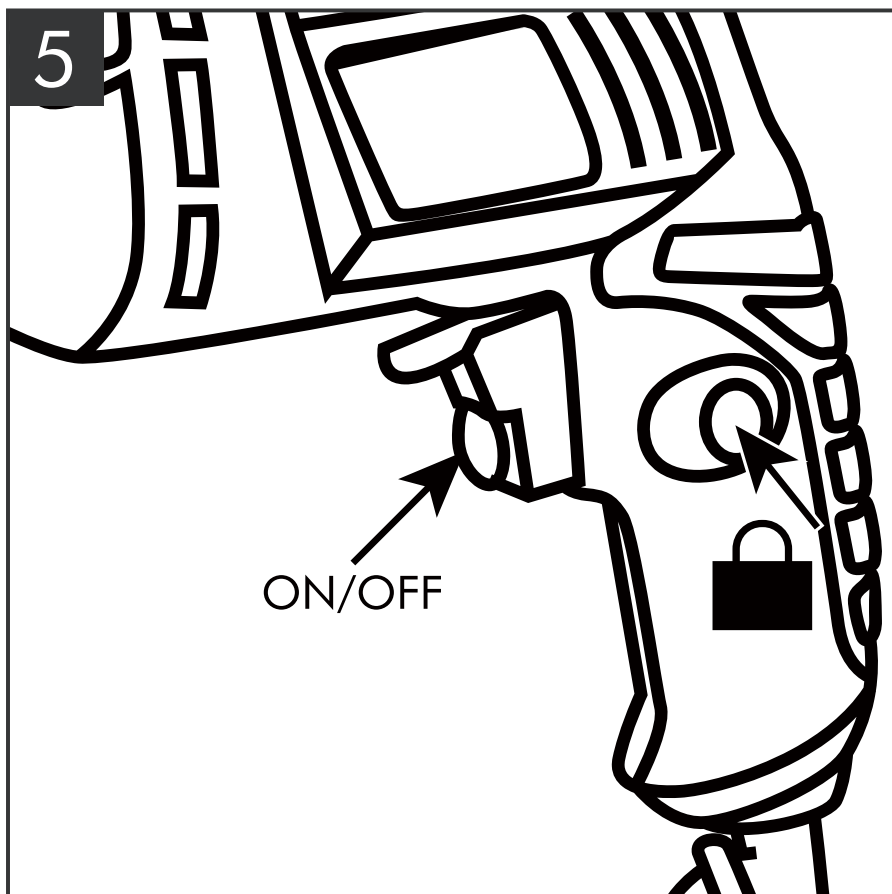

WŁĄCZANIE I WYŁĄCZANIE (patrz zdjęcie 5)

Uruchom urządzenie, naciskając spust włącznika/wyłącznika.

Zwolnij spust, aby zatrzymać narzędzie.

Jeśli przycisk blokady zostanie naciśnięty przy wciśniętym spuście, spust pozostanie w pozycji roboczej.

Jest to praktyczne jeśli wymagana jest ciągła praca przez dłuższy okres czasu.

Aby zwolnić przycisk blokady, należy nacisnąć i zwolnić przełącznik spustowy.

6

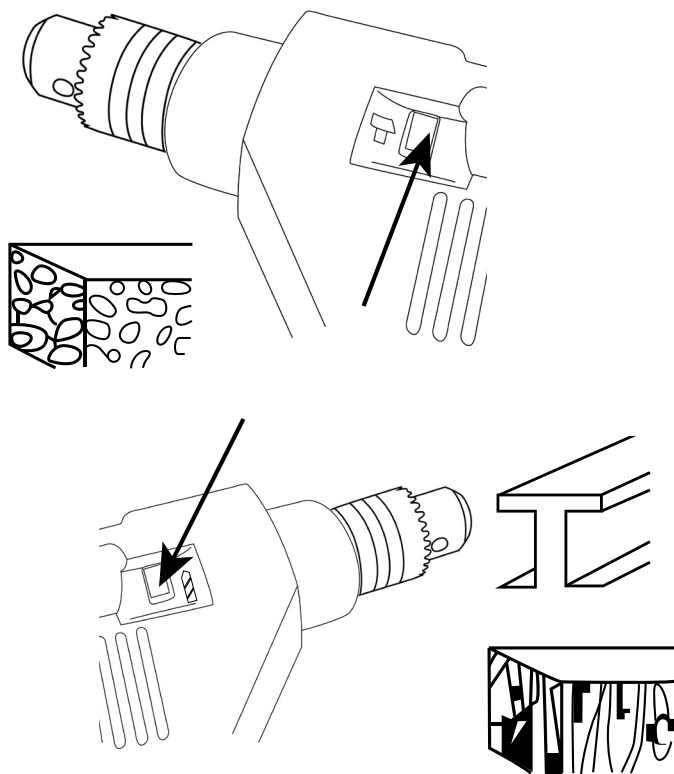

PRZEŁĄCZNIK WYBORU TRYBU WIERCENIE/WIERCENIE UDAROWE (patrz zdjęcie 6)

1. Aby wybrać tryb udarowy: całkowicie wcisnąć przycisk tryb udarowy/ wiercenie oznaczony symbolem.

2. Aby wybrać tryb wiercenia: nacisnąć do końca przycisk tryb udarowy/ wiercenie oznaczony symbolem.

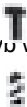

FR

ES

PT

IT

EL

PL

UA

RO

EN

FR

ES

PT

IT

EL

PL

UA

RO

EN

7

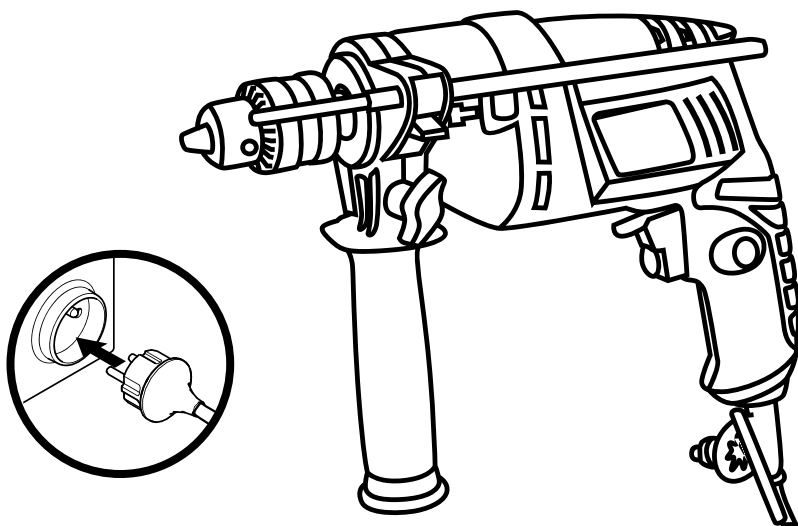
**WŁĄCZANIE/WYŁĄCZANIE** (patrz zdjęcie 7)

Przed użyciem należy wykonać wszystkie powyższe regulacje, a następnie podłączyć i włączyć produkt.

Po użyciu wyłącz produkt, odłącz go od źródła zasilania i pozostaw do ostygnięcia.

8

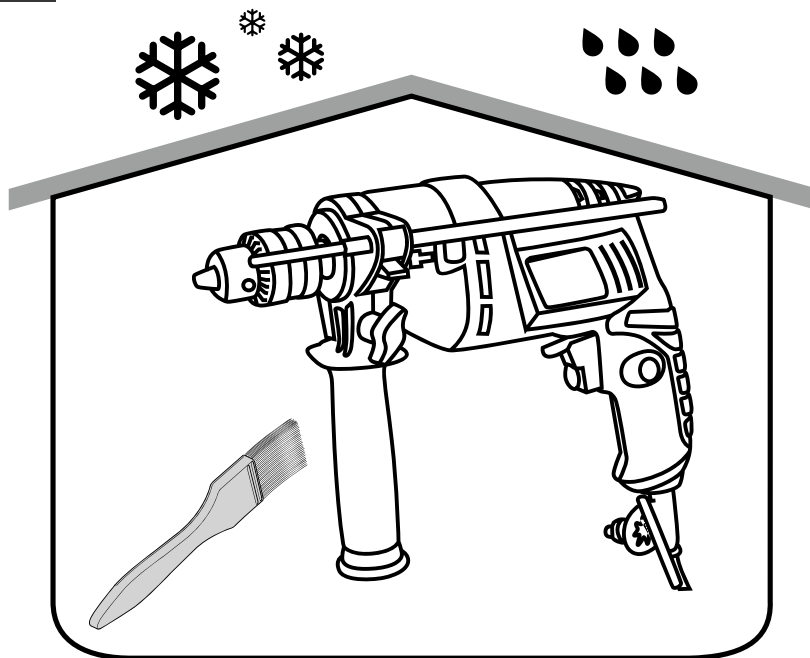

FR

ES

PT

IT

EL

PL

UA

RO

EN

CZYSZCZENIE I PRZECHOWYWANIE (patrz zdjęcie 8)

Sprawdź, wyczyść i przechowuj produkt w sposób opisany poniżej:

Wyłącz urządzenie i odłącz je od źródła zasilania.

Wyczyść produkt suchą ściereczką. W miejscach trudno dostępnych użyj szczotki.

Po każdym użyciu należy wyczyścić otwory wentylacyjne za pomocą ściereczki i szczotki.

Trudne zabrudzenia usunąć przy pomocy sprężonego powietrza pod ciśnieniem (maks. 3 bar).

Produkt i jego akcesoria należy przechowywać w ciemnym, suchym, zabezpieczonym przed mrozem i dobrze wentylowanym miejscu.

Produkt należy zawsze przechowywać w miejscu niedostępnym dla dzieci. Idealna temperatura przechowywania wynosi od 10°C do 30°C.

Zaleca się przechowywanie produktu w oryginalnym opakowaniu lub przykrycie go odpowiednią tkaniną lub osłoną w celu ochrony przed kurzem.

FR

UŻYWANIE WIERTARKI

1. Wybierz tryb wiercenia udarowego lub wiercenia.
2. Ustaw ogranicznik głębokości. Jeśli go nie używasz, przesun go do tyłu, tak aby nie wystawał poza uchwyt, lub usuń go całkowicie.
3. Podłącz wiertarkę do gniazdka i włącz zasilanie sieciowe.
4. Zawsze trzymaj wiertarkę obiema rękami, jedną ręką na uchwycie pomocniczym, a drugą na korpusie wiertarki.
5. Naciśnij spust, aby rozpocząć wiercenie.
6. W razie potrzeby zablokuj spust.
7. Wiercić krótkimi seriami, aby ułatwić schłodzenie silnika i narzędzia.
8. Należy wywierać wystarczający nacisk na wiertło, aby wiertło się zagłębiło, ale nie należy naciskać zbyt mocno, aby nie doprowadzić do zgaśnięcia silnika.
9. **OSTRZEŻENIE:** Jeżeli wiertło zaczyna się blokować, należy nieco zmniejszyć nacisk, aby umożliwić mu odzyskanie prawidłowych obrotów.
10. Po zakończeniu wiercenia należy zwolnić spust. Przed odłożeniem wiertła na miejsce należy odczekać, aż wiertło całkowicie się zatrzyma.

ES

PT

IT

EL

WIERCENIE W MURZE

1. Do wiercenia w cegle, murze itp. należy stosować wiertła murarskie ze spiekanych węglików.
 2. Podczas wiercenia w betonie, twardej cegle, kamieniu, cemencie lub marmurze należy wybrać funkcję wiercenia udarowego.
 3. Funkcję wiercenia należy wybierać wyłącznie w przypadku miękkiego muru lub cegły, cementu wapiennego lub pustaków żużlowych.
 4. Podczas wiercenia w twardej, gładkiej powierzchni (płytką glazurowaną itp.) przyklej papier samoprzylepny w miejscu wiercenia, aby uniknąć ślizgania się wiertła.
- UWAGA:** Odwrotne obroty podczas wiercenia młotem mogą spowodować uszkodzenie wiertarki i wiertła.

PL

UA

RO

EN

WIERCENIE W DREWNI I TWORZYWACH SZTUCZNYCH

1. Podczas używania wiertel spiralnych należy często wyciągać wiertło z otworu, aby usunąć wióry z rowków wiertła.
2. Materiały przeznaczone do wiercenia z bardzo małymi prędkościami nie powinny być wiercone przy użyciu tego urządzenia.

WIERCENIE W METALU

Podczas wiercenia w żelazie lub stali należy smarować wiertła olejem do cięcia. W przypadku wiercenia w metalach nieżelaznych, takich jak miedź, mosiądz czy aluminium Nie należy stosować chłodziwa.

KONSERWACJA

1. Narzędzie, instrukcję obsługi i akcesoria należy przechowywać w bezpiecznym miejscu. Dzięki temu wszystkie informacje i części będą zawsze pod ręką.
2. Otwory wentylacyjne narzędzi powinny być zawsze czyste i drożne.
3. Regularnie usuwaj kurz i brud. Czyszczenie najlepiej wykonywać sprężonym powietrzem lub szmatką.
4. Do czyszczenia części z tworzyw sztucznych nie wolno używać środków żrących.

UWAGA: Do czyszczenia plastikowych części narzędzia nie należy używać środków czyszczących. Zaleca się stosowanie łagodnego detergentu na wilgotnej ściereczce. Woda nie może mieć kontaktu z narzędziem.

Jeżeli konieczna jest wymiana przewodu zasilającego, musi być ona wykonana przez producenta lub jego przedstawiciela, aby uniknąć zagrożenia dla bezpieczeństwa.

ROZWIĄZYWANIE PROBLEMÓW

Domniemane usterki często wynikają z przyczyn, które użytkownik może usunąć samodzielnie. Dlatego należy sprawdzić produkt, korzystając z tej części instrukcji. W większości przypadków problem można szybko rozwiązać.



OSTRZEŻENIE! Wykonuj tylko czynności opisane w niniejszej instrukcji! Wszelkie dodatkowe przeglądy, konserwacje i naprawy muszą być wykonywane przez autoryzowany serwis lub wykwalifikowanego specjalistę, jeśli nie jesteś w stanie samodzielnie usunąć problemu!

Problem	Możliwa przyczyna	Rozwiązanie
1. Urządzenie nie uruchamia się	1.1 Nie zostało podłączone do zasilania 1.2 Uszkodzony przewód zasilający lub wtyczka 1.3 Inne uszkodzenie elektryczne produktu	1.1 Podłącz do zasilania 1.2 Zleć sprawdzenie wykwalifikowanemu elektrykowi 1.3 Zleć sprawdzenie wykwalifikowanemu elektrykowi
2. Produkt nie osiąga pełnej mocy	2.1 Przedłużacz nie nadaje się do pracy z tym produktem 2.2 Źródło zasilania (np. generator) ma zbyt niskie napięcie 2.3 Otwory wentylacyjne są zablokowane	2.1 Użyj odpowiedniego przedłużacza 2.2 Podłącz do innego źródła zasilania 2.3 Wyczyść otwory wentylacyjne
3. Niezadowolający wynik	3.1 Wiertło jest tępe/uszkodzone 3.2 Wiertło nie nadaje się do obrabianego materiału	3.1 Wymień na nowe 3.2 Użyj odpowiedniego wiertła
4. Nadmierne wibracje lub hałas	4.1 Wiertło jest tępe/uszkodzone 4.2 Śruby/nakrętki są poluzowane	4.1 Wymień na nowe 4.2 Dokręć śruby/nakrętki

FR

ES

PT

IT

EL

PL

UA

RO

EN

FR

GWARANCJA

ES

PT

IT

EL

PL

UA

RO

EN

1. Produkty są zaprojektowane zgodnie z najwyższymi standardami jakości produktów dla majsterkowiczów. Udzielamy 24-miesięcznej gwarancji na produkty, licząc od daty zakupu. Gwarancja ta dotyczy wszystkich wad materiałowych i produkcyjnych, które mogą się pojawić. Inne roszczenia o jakimkolwiek charakterze, bezpośrednie lub pośrednie, dotyczące osób i/lub materiałów, nie są możliwe.
2. W przypadku wystąpienia problemu lub usterki należy zawsze najpierw skontaktować się ze sprzedawcą. W większości przypadków sprzedawca będzie w stanie rozwiązać problem lub usunąć usterkę.
3. Naprawy lub wymiana części nie przedłużają okresu pierwotnej gwarancji.
4. Gwarancja nie obejmuje wad powstałych w wyniku niewłaściwego użytkowania lub zużycia.
Dotyczy to między innymi wyłączników, wyłączników ochronnych i silników, w przypadku ich zużycia.
5. **Roszczenie z tytułu gwarancji może być rozpatrzone tylko wtedy, kiedy:**
 - Dowód daty zakupu można potwierdzić prezentując paragon.
 - Nie przeprowadzono żadnych napraw i/lub wymian przez osoby trzecie.
 - Urządzenie nie było narażone na niewłaściwe użytkowanie (przeciążenie urządzenia lub zamontowanie niezatwierdzonych akcesoriów).
 - Nie ma uszkodzeń spowodowanych czynnikami zewnętrznymi lub ciałami obcymi, takimi jak piasek lub kamienie.
 - Nie ma żadnych szkód spowodowanych nieprzestrzeganiem instrukcji bezpieczeństwa i instrukcji obsługi.
6. Postanowienia gwarancyjne obowiązują łącznie z naszymi warunkami sprzedaży i dostawy.
7. Wadliwe narzędzia, należy zwrócić za pośrednictwem sprzedawcy, zostaną one przez niego odebrane pod warunkiem, że produkt został odpowiednio zapakowany. Jeśli wadliwe towary zostaną wysłane bezpośrednio przez konsumenta, będziemy mogli je przyjąć tylko wtedy, kiedy konsument pokryje koszty wysyłki.
8. Produkty, które zostały dostarczone w złym stanie opakowania, nie będą przyjmowane.

FR

ES

PT

IT

EL

PL

UA

RO

EN

FR

ES

PT

IT

EL

PL

UA

RO

EN

PERSPEKTYWICZNY WIDOK EKSPLODUJĄCY

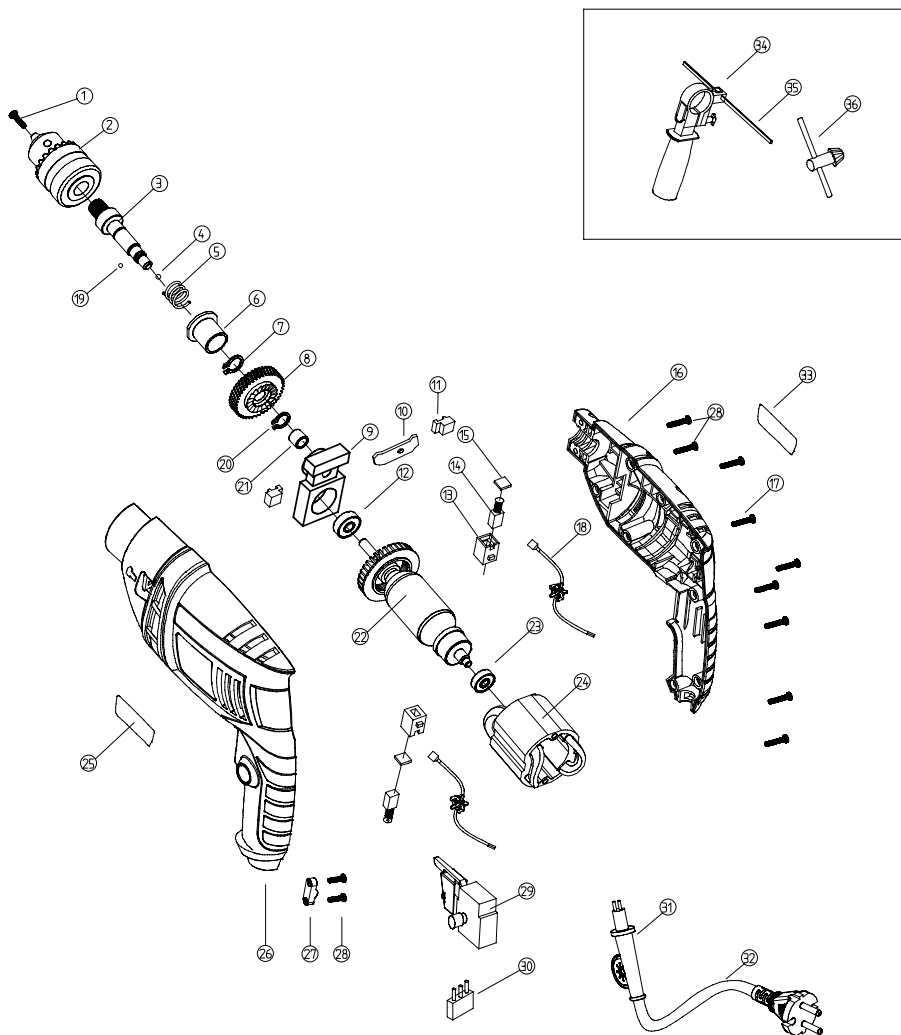

LISTA CZĘŚCI

NR.	Opis	ILOŚĆ
1	Śruba	1
2	Uchwyt wiertarski	1
3	Wrzeciono wyjściowe	1
4	Kulka	1
5	Sprężyna	1
6	Stalowa tuleja	1
7	Pierścień zabezpieczający	1
8	Przekładnia	1
9	Uchwyt łożyska (Al)	1
10	Pierścień Segera	1
11	Pokrętło	2
12	Łożysko kulkowe	1
13	Uchwyt na szczotki	2
14	Szczotka węglowa	2
15	Nasadka uchwytu szczotki	2
16	Obudowa	1
17	Śruba	10
18	Induktor	2
19	Kulka	1
20	Pierścień Segera	1
21	Stalowa tuleja	1
22	Wirnik	1
23	Łożyska kulkowe	1
24	Stojan	1
25	Etykieta marki	1
26	Obudowa	1
27	Zacisk kablowy	2
28	Śruba	1
29	Przełącznik WŁ./WYŁ.	1
30	Kondensator	1
31	Ostona kabla	1
32	Kabel zasilający	1
33	Etykieta oceny	1
34	Uchwyt	1
35	Ogranicznik głębokości	1
36	Klucz metalowy	1

FR

ES

PT

IT

EL

PL

UA

RO

EN

FR

ВСТУП

Ваш новий інструмент перевищить ваші очікування. Він виготовлений із дотриманням найсуворіших вимог якості та відповідає найвищим критеріям.

ES

Використовувати ваш новий інструмент буде легко та безпечно, а за умови виконання необхідного обслуговування він надійно прослужить вам багато років.

PT

УВАГА! Перед використанням вашого нового електричного інструменту уважно та повністю прочитайте інструкцію з експлуатації.

Особливо зважайте на попередження.

IT

ЗАХИСТ НАВКОЛИШНЬОГО СЕРЕДОВИЩА

EL

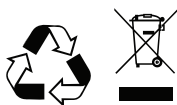

Ця позначка є відомою як «символ закресленого сміттевого контейнера». Коли її нанесено на виріб або акумулятор, це означає, що його не можна утилізувати як побутове сміття загального типу. Деякі речовини, які містяться в електричних/електронних виробах та акумуляторах, можуть бути шкідливими для здоров'я людей або для навколишнього середовища.

PL

Електричні/електронні вироби мають викидатися лише до спеціальних засобів збору з подальшим вилученням та переробкою матеріалів, які вони містять. Для успішної роботи таких схем збору та захисту навколишнього середовища необхідна ваша участь.

UA

RO

УМОВНІ ПОЗНАЧЕННЯ

EN

Заводська табличка на вашому інструменті може містити певні позначення. Вони відображають важливу інформацію щодо виробу або способу його використання.



Використовуйте засоби захисту органів слуху.



Використовуйте засоби захисту органів дихання.



Використовуйте засоби захисту органів дихання.



Виконує вимоги відповідних правил безпеки.



Подвійна ізоляція для додаткового захисту.



Прочитайте інструкцію з використання.

ТЕХНІЧНІ ХАРАКТЕРИСТИКИ

Напруга:	230-240 В- 50 Гц
Номінальна потужність:	500 Вт
Швидкість холостого ходу:	0-2800хв ⁻¹
Місткість патрону:	1.5-13мм
Діаметр свердління:	дерево-20мм
	сталь -10мм
	цегла-13мм
Вага:	1.4кг

Цей виріб оснащено подвійною ізоляцією. Від можливого удару електричним струмом вас захищає подвійна ізоляція.

ДАНІ ПРО РІВЕНЬ ЗВУКОВОЇ ПОТУЖНОСТІ ТА ВІБРАЦІЇ

Середньозважене значення звукового тиску.....	96 дБ(А)
Середньозважене значення звукової потужності.....	107 дБ(А)
Похибка.....	5 дБ(А)

Рівень інтенсивності звуку для оператора може перевищувати 85 дБ(А); необхідним є вжиття заходів для захисту органів слуху.

ВІБРАЦІЯ

Метою Європейської директиви щодо впливу фізичних факторів (вібрації) є допомога у зменшенні шкоди, яку може заподіяти вібрація рукам операторів, які працюють із електричними інструментами. Директива вимагає від виробників електроінструменту вказувати результати випробувань на рівень вібрації, щоб користувачі могли робити поінформовані рішення щодо вибору інструментів та тривалості їхнього безпечного щоденного використання. Додаткову інформацію можна отримати за адресою www.hse.gov.uk

Для цього виробу виконано випробування для визначення рівня вібрації

Методика випробування: EN62841

Виміряне значення рівня вібрації

Типове середньозважене значення вібрації

Ударний дріль на бетоні.....	7.68 м/с ²
Свердління металу.....	2.92 м/с ²
Похибка.....	1.5 м/с ²

Вказане виміряне значення рівня вібрації є мінімальним та має розглядатися з урахуванням положень діючих правил щодо вібрації.

FR

ES

PT

IT

EL

PL

UA

RO

EN

FR

Виразування фактичної тривалості простою може бути складним. Додаткову інформацію щодо цього питання можна отримати на сайті Служби охорони здоров'я та навколишнього середовища.

ES

УВАГА: тривалість часу, коли інструмент не працює або є вимкненим, не повинна враховуватись у загальній тривалості експлуатації. Крім того, розрахунки загальної тривалості експлуатації беруть до уваги самого користувача та без використання інших інструментів. Якщо також використовуються інші інструменти, це зменшує тривалість експлуатації цього інструменту. Заявлений(-и) загальний(-и) рівень(-ні) вібрації та заявлений(-и) рівень(-ні) шуму було виміряно відповідно до стандартного методу тестування. Вони можуть бути використані для порівняння одного електроінструмента з іншим.

PT

IT

Заявлений(-и) загальний(-и) рівень(-ні) вібрації та заявлений(-и) рівень(-ні) шуму можуть бути також використані в попередніх оцінюваннях впливу вібрації.

EL

ПОПЕРЕДЖЕННЯ. Рівень вібрації та рівень шуму під час фактичного використання електроінструмента може відрізнитися від задекларованих рівнів залежно від умов, у яких використовується електроінструмент, зокрема, від того, яка саме заготовка обробляється;

PL

Значення вібрації необхідні для визначення заходів безпеки для захисту користувача, які ґрунтуються на оцінюванні впливу вібрацій у реальних умовах використання електроінструмента та коли електроінструмент працював на холостому ходу, на додаток до часу запуску).

UA

Оператору рекомендується надягати засоби захисту органів слуху.

Яким чином використовується інструмент та які матеріали ним ріжуться.

Інструмент знаходиться у справному технічному стані та добре доглядається.

Використовуються правильні додаткові приладдя; інструмент утримується гострим та у належному стані.

RO

Міцне тримання за ручки та використання відповідних засобів від вібрації.

Цільове використання інструменту у відповідності до призначення та цієї інструкції.

EN

У разі неправильного використання даний інструмент може викликати синдром впливу вібрації на кисті рук. ПОПЕРЕДЖЕННЯ. Необхідно визначати заходи безпеки для захисту користувача, які ґрунтуються на оцінюванні впливу вібрацій у реальних умовах використання (зважаючи на всі деталі операційного циклу такі, як кількість разів вимкнення електроінструмента та коли електроінструмент працював на холостому ходу, на додаток до часу запуску).

Мінімізація ризику впливу вібрації.

ЗАВЖДИ використовуйте свердла у належному технічному стані.

Придбайте якісні противібраційні рукавиці та використовуйте їх із цим інструментом.

Обслуговуйте інструмент відповідно до цих інструкцій й ретельно змашуйте його (при необхідності).

При регулярному використанні інструмента придбайте аксесуари для захисту від вібрації;

Не використовуйте інструменти при температурах 10°C або нижче.

Плануйте свій робочий графік таким чином, щоб розподілити використання інструмента з високим рівнем вібрації на кілька днів.

Контроль стану здоров'я

Усі робітники мають проходити медичний огляд з метою раннього виявлення та попередження розвитку захворювань, спричинених впливом вібрації, та подовжити тривалість професійної діяльності.

ІНСТРУКЦІЇ З ТЕХНІКИ БЕЗПЕКИ

Загальні правила про дотримання техніки безпеки



ПОПЕРЕДЖЕННЯ! Ознайомтеся з усіма застереженнями з техніки безпеки, інструкціями, ілюстраціями та технічними характеристиками, що додаються до електроінструмента. Недотримання всіх перерахованих нижче інструкцій може призвести до ураження електричним струмом, пожежі та/або серйозних травм. **Збережіть всі вказівки з техніки безпеки та інструкції для подальшого використання!** Термін «електроінструмент» у попередженнях стосується вашого електричного інструмента, який працює від мережі (дротовий) або від акумулятора (безпроводний).

1. Безпека робочої зони

- a) **Робоча зона повинна бути чистою та добре освітленою.** Захаращені або недостатньо освітлені місця можуть стати причиною нещасного випадку.
- b) **Не використовуйте електроінструменти у вибухонебезпечній атмосфері, наприклад, у присутності легкозаймистих рідин, газів або пилу.** Електричні інструменти створюють іскри, які можуть спричинити займання пилу або парів.
- c) **Під час роботи з електроінструментом тримайте дітей та сторонніх осіб подалі.** Неуважність може призвести до втрати контролю.

2. Електробезпека

- a) **Штекер підключення електроінструмента повинен відповідати розетці. У жодному разі не слід вносити зміни в конструкцію штекера. Не використовуйте штекерні адаптери із заземленими електроінструментами.** Оригінальні штекери, що відповідають розеткам мережі, знижують ризик ураження електричним струмом.
- b) **Уникайте контакту тіла із заземленими поверхнями, такими як, труби, радіатори, плити та холодильники.** Якщо ваше тіло заземлене, підвищується ризик ураження електричним струмом.
- c) **Захищайте електроінструмент від впливу дощу та вологи.** Потрапляння води в електроінструмент збільшує ризик ураження електричним струмом.
- d) **Використовуйте кабель виключно за його прямим призначенням. Ніколи не використовуйте кабель для перенесення, підтягування або від'єднання електроінструмента з розетки. Тримайте кабель подалі від тепла, мастила, гострих країв або рухомих частин.** Пошкоджені або заплутані кабелі збільшують ризик ураження електричним струмом.
- e) **При роботі з електроінструментом на вулиці, використовуйте подовжувач, що підходить для використання на відкритому повітрі.** Використання кабелю, що підходить для зовнішнього використання знижує ризик ураження електричним струмом.
- f) **Якщо неможливо уникнути використання електроінструмента у вологому приміщенні, використовуйте джерело живлення з пристроєм захисного вимкнення (ПЗВ).** Використання ПЗВ знижує ризик ураження електричним струмом.

3. Особиста безпека

- a) **При роботі з електроінструментом будьте пильні, стежте за своїми діями і керуйтеся здоровим глуздом. Не використовуйте електроінструмент, якщо ви втомлені чи перебуваєте під впливом наркотиків, алкоголю або ліків.** Короткочасна втрата уваги під час роботи з електроінструментом може призвести до серйозних травм.

FR

ES

PT

IT

EL

PL

UA

RO

EN

FR

b) **Використовуйте засоби індивідуального захисту. Завжди носіть засоби захисту очей.** Захисні засоби, такі як, респіратор, нековзне захисне взуття, каска або засоби захисту органів слуху, що використовуються у відповідних умовах, знизять ризик отримання травм.

ES

c) **Не допускайте випадкового запуску. Перед підключенням до джерела живлення та/або акумуляторної батареї, підняттям або перенесенням інструмента переконайтеся, що перемикач знаходиться в положенні «Вимк.».** Перенесення електроінструмента з пальцем на вимикачі або включення електроінструмента з вимикачем в положенні «Увімк.» може призвести до нещасних випадків.

PT

d) **Перед ввімкненням електроінструмента заберіть всі регульовальні або гайкові ключі.** Гайковий ключ або будь-який інший ключ, залишений на частині електроінструмента, яка обертається може призвести до травм.

IT

e) **Не тягніться занадто далеко. Завжди зберігайте стійке положення та рівновагу.** Це дає змогу краще контролювати електроінструмент у несподіваних ситуаціях.

EL

f) **Носіть відповідний одяг. Не носіть просторий одяг або прикраси. Тримайте волосся та одяг подалі від рухомих частин.** Вільний одяг, прикраси або довге волосся можуть попасти в рухомі частини.

PL

g) **Якщо передбачені пристрої для підключення пиловловлювачів і пилозбірників, переконайтеся, що вони підключені і використовуються належним чином.** Використання пиловловлювача може зменшити ризик виникнення небезпеки, пов'язаної з пилом.

UA

h) **Не покладайтеся надмірно на своє добре знання інструмента, отримане в результаті частого використання, не ігноруйте запобіжні заходи при роботі з ним.** Недбалі дії за мить можуть призвести до серйозних травм.

RO

4. ВИКОРИСТАННЯ ТА ДОГЛЯД ЗА ЕЛЕКТРОІНСТРУМЕНТОМ

a) **Не застосовуйте надмірного зусилля під час роботи з інструментом.** Використовуйте електроінструмент, що відповідає вашому способу використання. Правильно підібраний електроінструмент полегшить і забезпечить виконання роботи з тією швидкістю, для якої він призначений.

EN

b) **Не використовуйте електроінструмент, якщо вимикач не перемикається.** Будь-який електроінструмент, який не може управлятися за допомогою вимикача небезпечний і повинен бути відремонтований.

c) **Перед проведенням будь-яких налаштувань, заміною приладдя або перед зберіганням електроінструменту, від'єднайте штекер від джерела живлення і/або зніміть акумуляторну батарею.** Такі запобіжні заходи знижують ризик випадкового ввімкнення електроінструмента.

d) **Зберігайте електроінструмент у недоступному для дітей місці та не дозволяйте особам, які не знайомі з електроінструментом або цими інструкціями, використовувати його.** Електроінструмент в руках недосвідчених користувачів може становити небезпеку.

e) **Технічне обслуговування електроінструментів.** Перевіряйте електроінструмент на предмет перекоосу або заїдання рухомих частин, полочки деталей і будь-які інші стани, які можуть вплинути на роботу електроінструмента. Якщо електроінструмент пошкоджений, відремонтуйте його перед використанням. Нещасні випадки є наслідком недостатнього технічного догляду за електроінструментом.

f) **Тримайте різальні інструменти загостреними та чистими.** При належному догляді ріжучі інструменти з гострими ріжучими краями менш схильні до заїдання і ними легше управляти.

g) **Використовуйте електроприлади, приладдя, насадки тощо відповідно до цих**

інструкцій, з урахуванням умов роботи і виконуваного завдання. Використання електроінструмента для операцій відмінних від тих, для яких він призначений, може призвести до виникнення небезпечних ситуацій.

Обов'язково:

h) Слідкуйте за тим, щоби поверхні захоплення були сухими, чистими, не забрудненими оливою або мастилом. Слизькі ручки або поверхні захоплення не дадуть змогу безпечно утримувати інструмент і керувати ним у нештатних ситуаціях.

5. ОБСЛУГОВУВАННЯ

a) Довірте обслуговування електроінструмента кваліфікованому фахівцю та використовуйте виключно оригінальні запасні частини. Це гарантуватиме безпеку електроінструмента.

ДОДАТКОВІ ПРАВИЛА ТЕХНІКИ БЕЗПЕКИ ДЛЯ ДРИЛІВ

1) Інструкції з техніки безпеки для всіх операцій

- a) **Під час ударного свердління використовуйте захисні навушники.** Тривалий вплив шуму може призвести до втрати слуху.
- b) **Використовуйте допоміжну ручку (ручки).** Втрата контролю над інструментом може стати причиною травм.
- c) **Перед використанням належним чином закріпіть інструмент.** Інструмент створює великий крутний момент, тому, якщо не тримати його міцно під час роботи, це може призвести до втрати контролю та травми.
- d) **Під час виконання операції, коли різальне приладдя може торкатися прихованої проводки або власного шнура, тримайте електроінструмент лише за ізольовані хватні поверхні.** Під час контакту різального приладдя з проводом під напругою відкриті металеві частини електроінструмента стають провідниками й можуть спричинити ураження оператора електричним струмом.

2) Інструкції з техніки безпеки під час використання довгих свердел

- a) **Заборонається перевищувати номінальну швидкість обертання, на яку розраховане свердло.** У разі перевищення швидкості обертання, якщо відсутній контакт із заготовкою свердло може зігнути та спричинити травму.
 - b) **Завжди починайте свердління на малій швидкості, забезпечивши контакт між свердлом та заготовкою.** У разі перевищення швидкості обертання, якщо відсутній контакт із заготовкою свердло може зігнути та спричинити травму.
 - c) **Докладати силу необхідно тільки вздовж осі свердла, не застосовуючи надмірних зусиль.** Внаслідок прикладання надмірних зусиль свердло може зігнути, що спричинить втрату контролю та травму.
- Для запобігання перегріванню кабелів, повністю розкручуйте їх із котушки.
 - Якщо необхідним є використання подовжувача, переконайтесь, що він знаходиться у справному стані, а його номінальна сила струму відповідає вашому електроінструменту.
 - За можливості використовуйте лещата або затискувачі для надійної фіксації об'єкту роботи.
 - Завжди вимикайте інструмент, перш ніж покласти його.
 - Забезпечуйте достатнє освітлення.
 - Не притискайте дріль занадто сильно - це може привести до уповільнення двигуна. Свердло має виконувати свою роботу без тиску. Належний догляд за

FR

інструментом покращить результати вашої роботи.

- Місце виконання роботи має бути вільним від ризиків падіння.
- Не допускайте осіб віком до 18 років до використання цього інструмента.
- Використовуйте лише свердла, які перебувають у належному технічному стані.
- Перед свердлінням переконайтесь, що позаду об'єкту є достатній вільний простір.
- Після свердління не торкайтесь свердла. Воно буде дуже гарячим.
- Тримайте руки подалі від об'єкту роботи.
- Якщо свердло перебуває поблизу, не змахуйте руками ошурки або інше сміття.
- Ні в якому разі не залишайте ганчір'я, одяг, шнури, нитки і т. ін. навколо місця виконання роботи.
- Об'єкт роботи має бути надійно закріплений.
- Якщо щось відволікає вашу вагу під час роботи з дрилем, спочатку закінчіть роботу та вимкніть інструмент, та лише тоді реагуйте.
- Час від часу перевіряйте надійність закріплення усіх гайок, болтів та інших фіксаторів.
- Під час використання дрилю користуйтеся засобами безпеки: захисними окулярами, екранами, вушними затичками, захисними рукавицями та спецодягом. Якщо під час свердління утворюється пил, використовуйте пилезахисну маску.

ES

PT

IT

EL

PL

UA

ПОПЕРЕДЖЕННЯ. Перед під'єднанням інструмента до джерела живлення (розетки, розподільчого щитка тощо) переконайтесь, що його напруга є ідентичною вказаній на заводській табличці інструмента. Якщо напруга джерела живлення перевищує номінальну для інструмента, це може призвести до серйозних травм користувача та пошкодження самого інструмента.

RO

EN

- Якщо сумніваєтесь, не підключайте інструмент. Якщо напруга джерела живлення є меншою за номінальну для інструмента, це може пошкодити двигун.
- Цей інструмент призначений для ударного свердління цегли, плитки або бетону, та звичайного свердління деревини або металу.
- Цей інструмент має використовуватись лише за призначенням. Його використання для виконання будь-яких інших робіт, не вказаних у цій інструкції, вважатиметься неправильним. Відповідальність за шкоду або травми, спричинені неправильним використанням інструмента, нестиме його користувач, а не виробник.
- Правильне використання інструмента передбачає також дотримання вимог техніки безпеки, вказівок щодо його збору та експлуатації відповідно до цієї інструкції. Усі особи, які використовують або обслуговують цей інструмент, мають бути ознайомлені з цією інструкцією та розуміти потенційні загрози. Цей інструмент не має використовуватись дітьми та особами зі слабким здоров'ям. Якщо у зоні використання цього інструмента перебувають діти, за ними має бути постійне спостереження. Також необхідно виконувати правила запобігання нещасних випадків, які діють у вашому регіоні. Те ж стосується загальних правил професійної безпеки та охорони праці.
- Виробник не нестиме ніякої відповідальності за будь-які зміни конструкції інструмента або спричинену ними шкоду.
- Навіть під час використання інструмента згідно з інструкцією неможливо усунути всі залишкові чинники ризику. Конструкція й дизайн інструмента можуть призвести до виникнення таких небезпек: пошкодження легень, якщо відсутня респіраторна маска.

Пошкодження органів слуху за відсутності ефективних засобів захисту.
У разі неправильного використання даний інструмент може викликати синдром впливу вібрації на кисті рук.

ЗНАЙТЕ СВІЙ ІНСТРУМЕНТ

Перед використанням інструмента ознайомтеся з усіма його функціями та вимогами безпеки. Використовуйте інструмент та його приладдя лише за призначенням. Будь-яке інше застосування категорично забороняється.

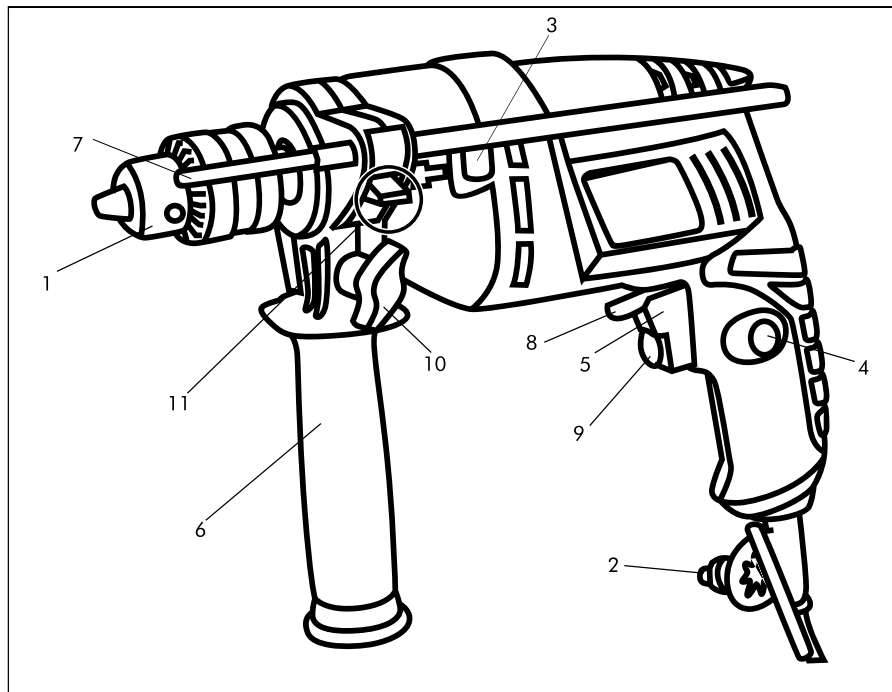

1. Патрон.
2. Ключ для затискного патрона.
3. Спусковий гачок.
4. Допоміжна ручка.
5. Вибір ударного режиму/режиму свердління.
6. Кнопка блокування.

7. Обмежувач глибини.
8. Вибір прямого/реверсивного режиму.
9. Регулятор швидкості.
10. Гвинт фіксації додаткової ручки.
11. Кнопка обмежувача глибини

ІНСТРУКЦІЇ ДЛЯ ЗБИРАННЯ

УВАГА! Перед виконанням будь-яких налаштувань переконайтеся, що інструмент вимкнений та від'єднаний від джерела живлення.

FR

ES

PT

IT

EL

PL

UA

RO

EN

FR

ES

PT

IT

EL

PL

UA

RO

EN

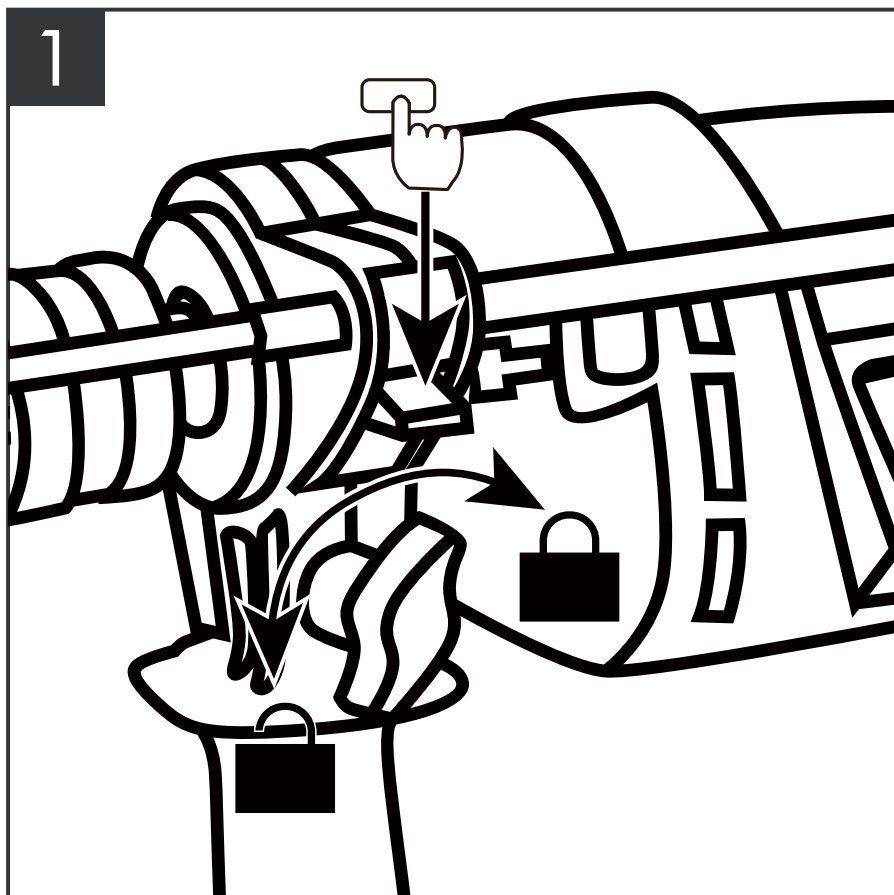

ВСТАНОВЛЕННЯ ТА РЕГУЛЮВАННЯ ДОДАТКОВОЇ РУЧКИ (див. фото 1)

1. Розмістіть дріль на міцній поверхні.
2. Ослабте фіксуючий гвинт на ручці.
3. Просуньте ручку через комір за патроном.
4. Обертаючи встановіть ручку в необхідне положення.
5. Знов затягніть фіксуючий гвинт для закріплення ручки.

НАЛАШТУВАННЯ ОБМЕЖУВАЧА ГЛИБИНИ (див. фото 1)

Обмежувач глибини використовується для свердління до встановленої глибини.

1. Натисніть на кнопку обмежувача глибини для ослаблення.
2. Вставте обмежувач та встановіть його у бажане положення.
3. Відпустіть кнопку для фіксації обмежувача глибини.

2

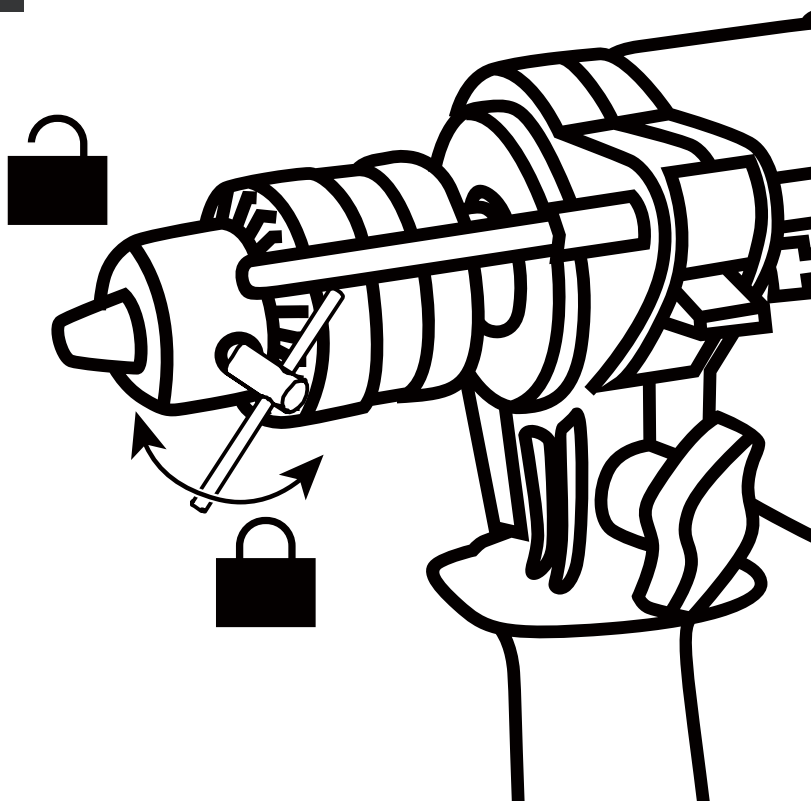

НАЛАШТУВАННЯ ПАТРОНА (див. фото 2)

Перед виконанням будь-яких налаштувань, заміною свердел тощо переконайтесь, що дріль відключений від мережі, а спусковий гачок знаходиться у вимкненому положенні.

1.Для розкриття патрона вставте ключ в один із трьох отворів. Поверніть ключ проти годинникової стрілки.

2.Вставте свердло у патрон. Відцентруйте його у патроні.

3.Вставте ключ у отвір. Поверніть ключ за годинниковою стрілкою. Надійно затягніть патрон.

4.Видаліть ключ та зберігайте його у безпечному місці.

УВАГА: Ні в якому разі не ослабляйте та не закручуйте патрон, тримаючи його та обертаючи дріль!

FR

ES

PT

IT

EL

PL

UA

RO

EN

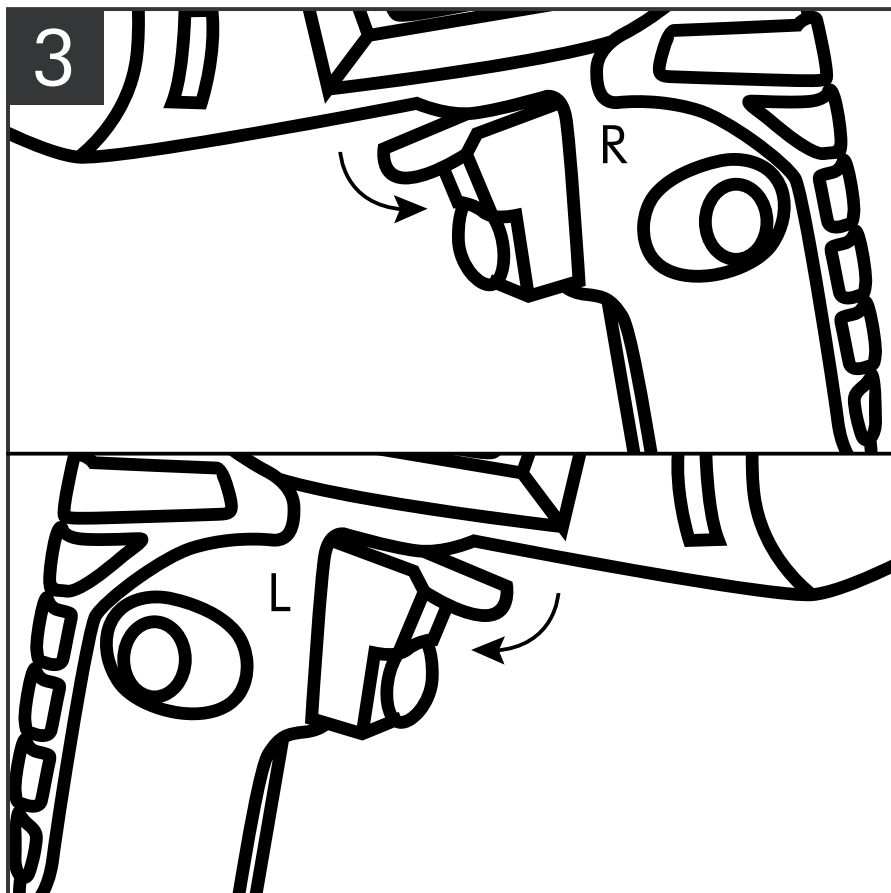
**ВИБІР ПРЯМОГО/РЕВЕРСИВНОГО РЕЖИМУ** (див. фото 3)

Можна вибрати прямий або реверсивний напрямок обертання інструмента.

Щоб вибрати прямий режим обертання, відпустіть спусковий гачок та встановіть перемикач прямого/реверсивного режиму у праве (R) положення.

Щоб вибрати реверсивний режим обертання, встановіть перемикач прямого/реверсивного режиму у ліве (L) положення.

ПОПЕРЕДЖЕННЯ. При зміні режиму переконайтеся, що спусковий гачок не натиснутий, а двигун зупинений.

FR

ES

PT

IT

EL

PL

UA

RO

EN

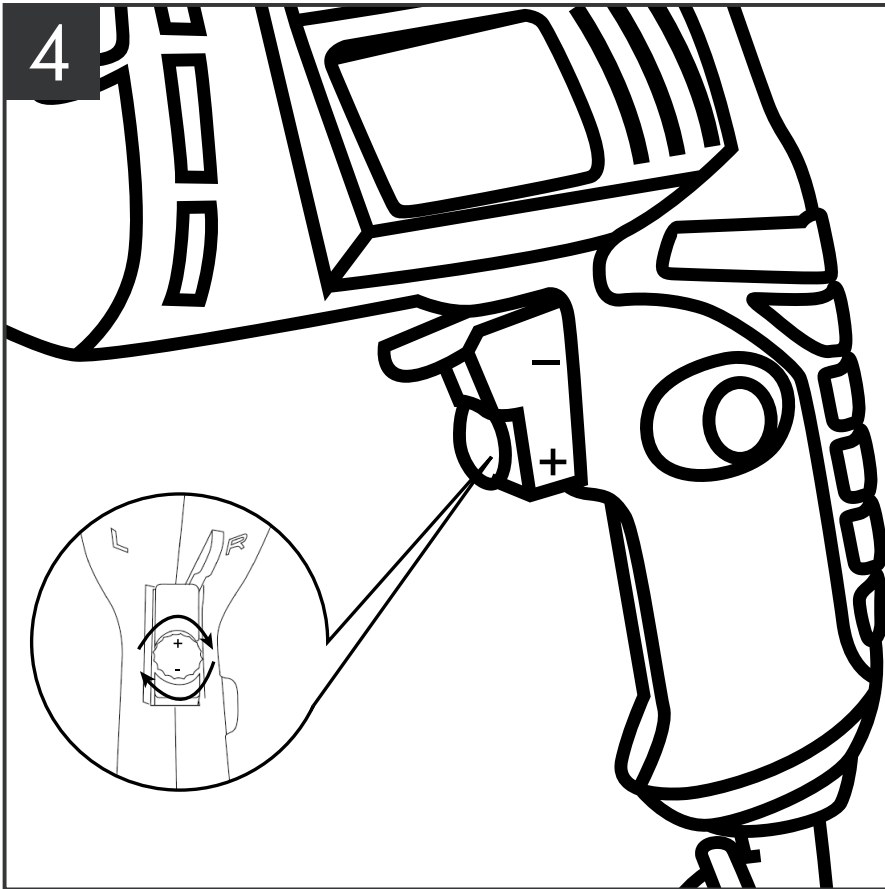

РЕГУЛЯТОР ШВИДКОСТІ (див. фото 4)

Цей інструмент оснащено регулятором швидкості: чим сильніше ви натискаєте на спусковий гачок, тим швидше інструмент обертається та більший момент створюється. Швидкість регулюється силою натискання на спусковий гачок.

Регулятор дає вам можливість вибрати оптимальну швидкість для виконання конкретного завдання. Щоб обмежити максимальну швидкість, повертайте регулятор на передній стороні гачка для встановлення бажаного значення.

Поворот у бік “+” збільшує швидкість, а у бік “-” зменшує її.

FR

ES

PT

IT

EL

PL

UA

RO

EN

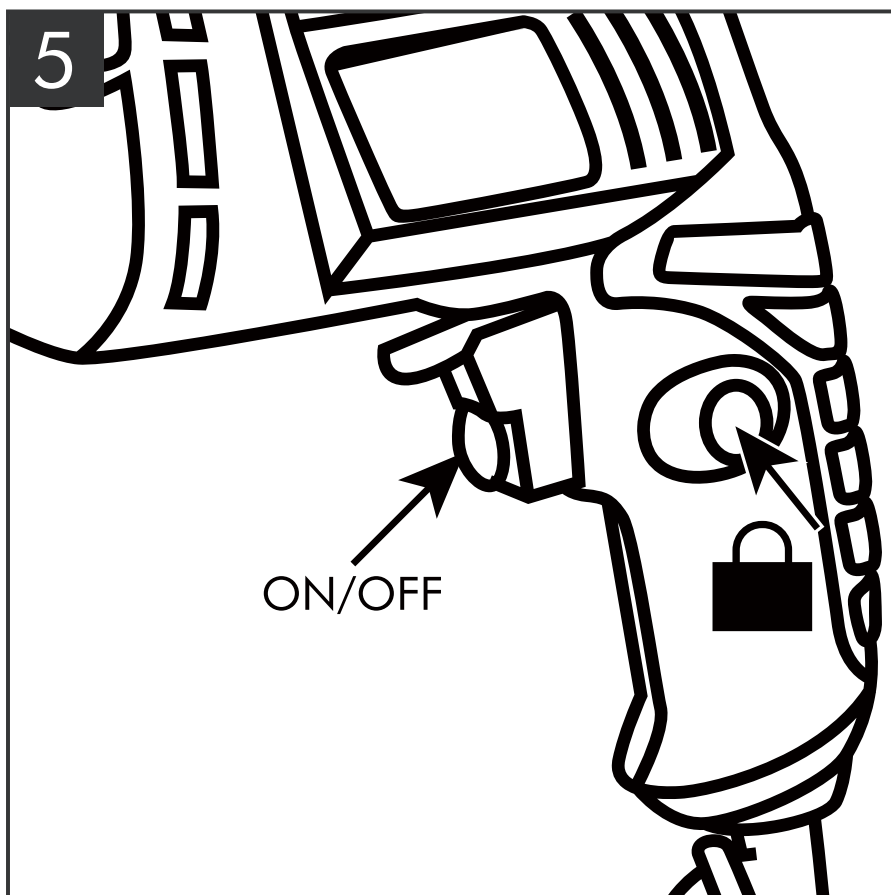

ВМИКАННЯ ТА ВИМИКАННЯ (див. фот 5)

Щоб запустити інструмент, натисніть на спусковий гачок.

Щоб зупинити інструмент, відпустіть спусковий гачок.

Якщо натиснути на кнопку блокування при натиснутому гачку, гачок буде заблоковано у робочому положенні.

Це може бути зручно в тому випадку, якщо інструмент має неспинно працювати тривалий час.

Для зняття кнопки блокування натисніть та відпустіть спусковий гачок.

FR

ES

PT

IT

EL

PL

UA

RO

EN

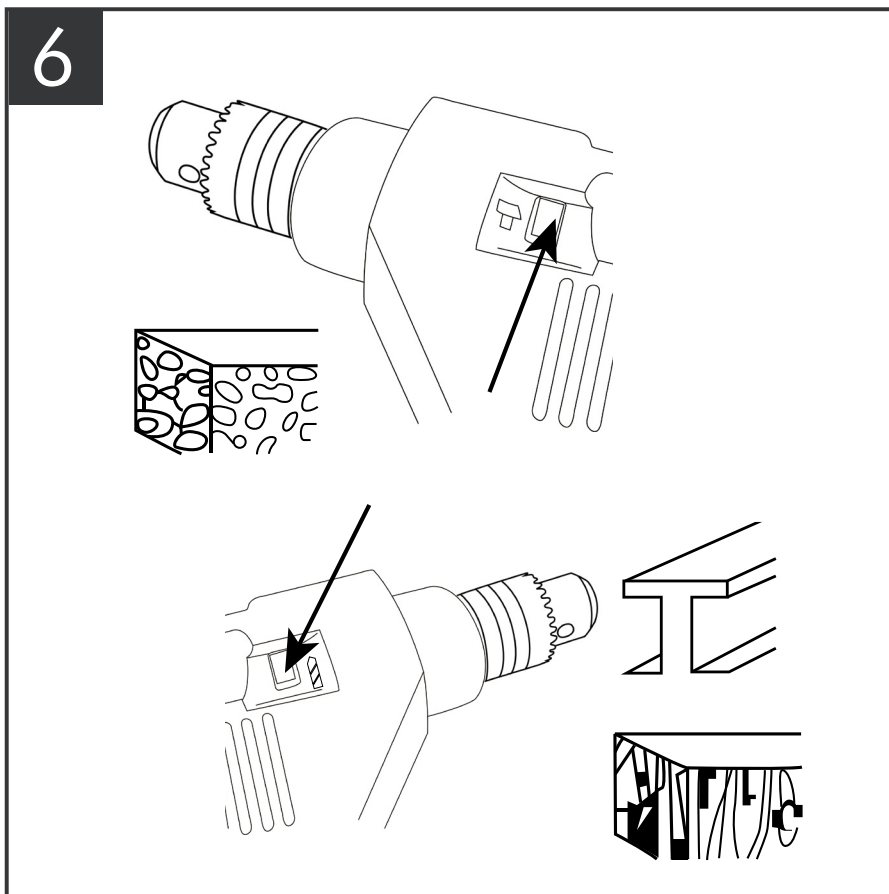

ВИБІР УДАРНОГО РЕЖИМУ/РЕЖИМУ СВЕРДЛІННЯ (див. фото 6)

- 1.Щоб вибрати ударний режим: повністю натисніть відзначений селектор.
- 2.Щоб вибрати режим свердління: повністю натисніть відзначений селектор.

T
2

FR

ES

PT

IT

EL

PL

UA

RO

EN

7

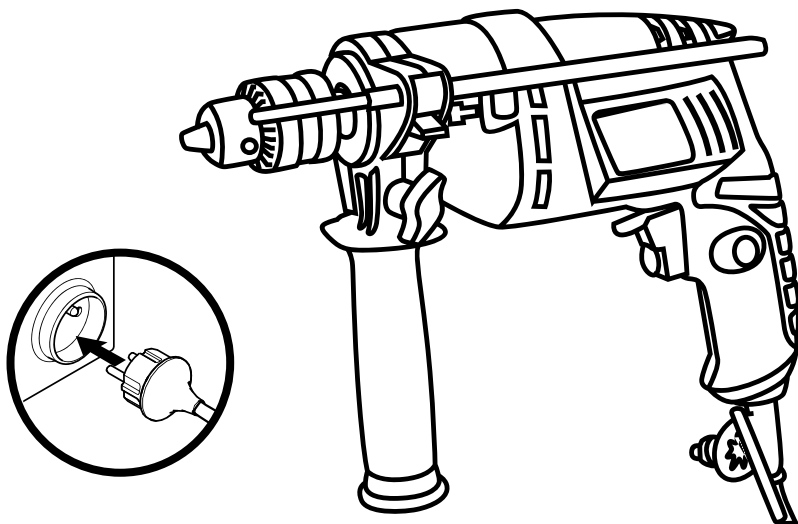

ПІД'ЄДНАННЯ ДО/ВІД'ЄДНАННЯ ВІД ЕЛЕКТРИЧНОЇ МЕРЕЖІ (див. фото 7)

Перед використанням виконайте всі вищезазначені налаштування, після чого підключіть інструмент до мережі та вклучіть його.

Після використання відключіть інструмент, від'єднайте його від мережі та залиште охолонути.

8

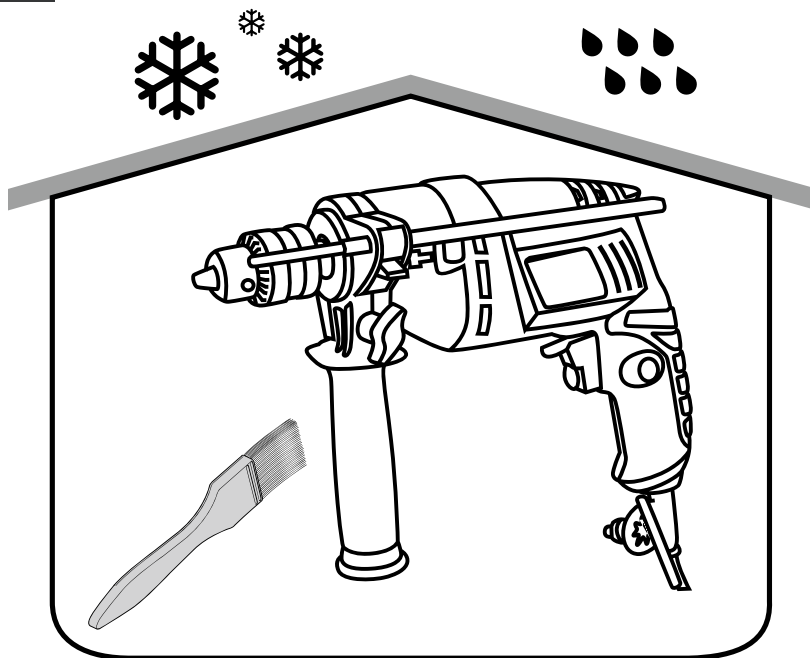

ОЧИЩЕННЯ ТА ЗБЕРІГАННЯ (див. фото 8)

Виконуйте зберігання, перевірки та очистку пристрою згідно з наступним описом:
Вимкніть прилад та від'єднайте його від електричної мережі.

Протріть інструмент сухою тканиною. Використовуйте щітку для очищення важкодоступних місць.

Зокрема, після кожного використання очищуйте вентиляційні отвори тканиною і щіткою.

Присталий бруд видаляйте стисненим повітрям (тиск макс. 3 бар).

Зберігайте прилад і його приладдя в темному, сухому, теплому, добре вентилярованому місці.

Завжди зберігайте прилад у недоступному для дітей місці. Ідеальна температура зберігання становить від 10 до 30°C.

Для зберігання ми рекомендуємо використовувати оригінальну упаковку або накривати інструмент відповідною тканиною або чохлом, щоб захистити його від пилу.

FR

ES

PT

IT

EL

PL

UA

RO

EN

FR

ВИКОРИСТАННЯ ДРИЛЮ

1. Оберіть режим: ударний або свердління.
2. Встановіть обмежувач глибини. Якщо ви його не використовуєте, відсуньте його від патрону або зніміть повністю.
3. Під'єднайте дріль до електричної мережі та увімкніть живлення.
4. Завжди тримайте дріль двома руками: однією за основну ручку та іншою за допоміжну ручку.
5. Натисніть на гачок, щоб розпочати свердління.
6. Якщо потрібно, зафіксуйте гачок.
7. Виконуйте свердління короткими серіями, даючи двигуну та інструменту охолонути.
8. Тиск від ваших рук має бути співвісним із свердлом; він має бути достатнім для свердління, але не надто сильним для запобігання зупинки двигуна.
9. **ПОПЕРЕДЖЕННЯ:** Якщо свердло перестає обертатися, зменшіть тиск, щоб воно знов набрало швидкість.
10. Після закінчення свердління відпустіть гачок. Не кладіть дріль до повної зупинки свердла.

ES

PT

IT

EL

PL

UA

RO

EN

СВЕРДЛІННЯ ЦЕГЛИ

1. Для свердління цегли використовуйте свердла з карбідним наконечником.
2. Використовуйте ударний режим для свердління бетону, міцної цегли, каменю, цементу або мармуру.
3. Режим свердління використовуйте лише для цегли, вапняного бетону або шлакоблоків.
4. При свердлінні твердої гладкої поверхні (керамічна плитка тощо) накладіть клейкий папір для запобігання ковзання свердла.

ПРИМІТКА: Реверсивне обертання в ударному режимі може пошкодити свердло та дріль.

СВЕРДЛІННЯ ДЕРЕВИНИ ТА ПЛАСТИКА

1. При використанні спіральних свердел регулярно виймайте свердло з отвору для видалення стружок.
2. Не слід використовувати цей дріль для свердління матеріалів, розрахованих на дуже низькі швидкості свердління.

СВЕРДЛІННЯ МЕТАЛУ

При свердлінні сталі або чавуну змащуйте наконечники спеціальною оливою. При свердлінні кольорових металів типу міді, латуні та алюмінію не використовуйте охолоджувачі.

ТЕХНІЧНЕ ОБСЛУГОВУВАННЯ

1. Зберігайте інструмент, приладдя та інструкцію з експлуатації у безпечному місці. Таким чином ви завжди матимете під рукою всю інформацію та частини.
2. Підтримуйте вентиляційні отвори інструмента завжди вільними та чистими.
3. Регулярно видаляйте пил та сміття. Очищення найкраще виконувати за допомогою стиснутого повітря або ганчіркою.
4. Не використовуйте їдкі речовини для очищення пластикових деталей.

УВАГА: Не використовуйте хімічні речовини для очищення пластикових деталей інструмента. Рекомендується використання слабких очищувачів або вологої ганчірки. Ні в якому разі не допускати контакту інструмента з водою.

Якщо необхідна заміна шнура живлення, це має зробити лише виробник або представник його служби технічного обслуговування, щоб уникнути небезпечних наслідків.

УСУНЕННЯ НЕСПРАВНОСТЕЙ

Передбачувані несправності часто виникають з причин, які користувачі можуть усунути самостійно. Тому перевіряйте виріб за допомогою цього розділу. У більшості випадків проблема може бути швидко усунена.



ПОПЕРЕДЖЕННЯ! Виконуйте тільки дії, описані в цих інструкціях! Будь-які подальші дії з контролю, обслуговування або ремонту мають виконуватись уповноваженим сервісним центром або іншим атестованим спеціалістом, якщо ви не можете вирішити проблему самостійно!

Проблема	Возможная причина	Способ устранения
1. Прилад не вмикається	1.1 Відсутнє підключення до мережі живлення 1.2 Несправний шнур живлення або вилка 1.3 Інша несправність електричних компонентів пристрою	1.1 Підключіть до джерела живлення 1.2 Віддайте на перевірку кваліфікованому електрику 1.3 Віддайте на перевірку кваліфікованому електрику
2. Інструмент не досягає повної потужності	2.1 Подовжувач не підходить для експлуатації з інструментом 2.2 Джерело живлення (наприклад, генератор) має занадто низьку напругу 2.3 Вентиляційні отвори заблоковані	2.1 Використовуйте відповідний подовжувач 2.2 Підключіть до іншого джерела живлення 2.3 Почистіть вентиляційні отвори
3. Незадовільний результат	3.1 Свердло затупилося/пошкоджене 3.2 Свердло не підходить для	3.1 Замініть на нове 3.2 Замініть свердло на належне
4. Надмірна вібрація або шум	4.1 Свердло затупилося/пошкоджене 4.2 Ослаблені болти/гайки	4.1 Замініть на нове 4.2 Затягніть болти/гайки

FR

ГАРАНТІЯ

ES

PT

IT

EL

PL

UA

RO

EN

1. Продукція розроблена відповідно до найвимогливіших стандартів якості виробів, призначених для споживачів. Ми пропонуємо 24-місячну гарантію на свою продукцію, починаючи від дати придбання. Дана гарантія поширюється на всі можливі дефекти матеріалів і виробництва, які можуть виникнути. Додаткові претензії будь-якого характеру, прямі чи непрямі, щодо осіб та/або матеріалів, не допускаються.
2. У разі виникнення проблем або дефектів спочатку завжди слід проконсультуватися з представником магазину. В більшості випадків магазин зможе самостійно вирішити проблему або виправити дефект.
3. Ремонт і заміна частин не подовжують початкового гарантійного терміну.
4. Гарантія не поширюється на несправності, пов'язані з неправильним використанням або нормальним зносом інструменту.
Це, зокрема, стосується зносу перемикачів, запобіжників та двигунів.
5. **Для розгляду претензій за гарантією мають бути дотримані такі умови:**
 - Підтвердження дати покупки у вигляді квитанції.
 - Жодні сторонні особи не проводили ремонт та/або заміну деталей.
 - Інструмент не використовувався неправильно (перевантаження інструмента або використання не схваленого приладдя).
 - Немає пошкодження від дії зовнішніх факторів або сторонніх предметів, наприклад піску або каміння.
 - Немає пошкоджень унаслідок недотримання рекомендацій із безпеки та інструкцій з експлуатації.
6. Умови гарантії застосовуються в поєднанні з нашими умовами продажу і доставки.
7. Несправні інструменти, що підлягають поверненню через вашого представника магазину, будуть прийняті лише тоді, коли товар буде належним чином упакований. Якщо несправні товари відправляються безпосередньо користувачем, ми зможемо обробити це відправлення тільки в тому випадку, якщо відправник сплатить вартість доставки.
8. Товари, які доставляються в погано упакованому стані, не приймаються.

FR

ES

PT

IT

EL

PL

UA

RO

EN

FR

ES

PT

IT

EL

PL

UA

RO

EN

ЗОБРАЖЕННЯ В РОЗІБРАНІ ВІГЛЯДІ

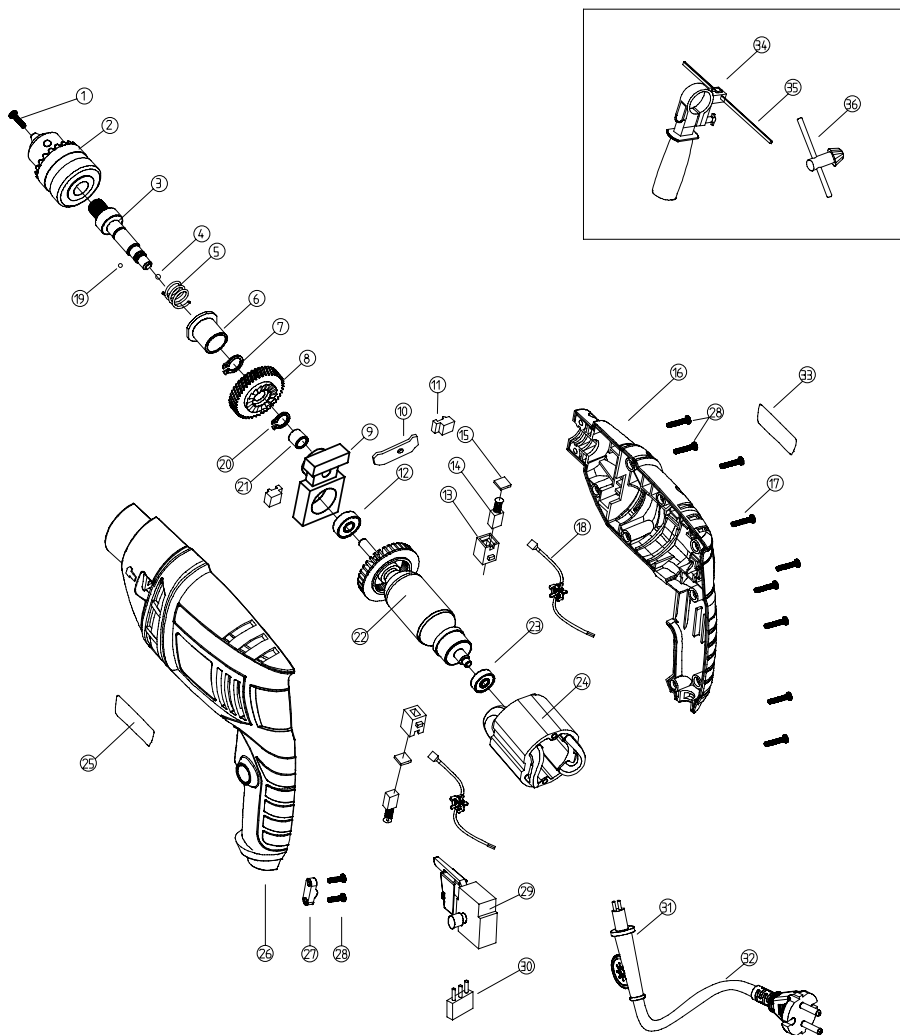

ПЕРЕЛІК ДЕТАЛЕЙ

№	Найменування	К-СТЬ
1	Гвинт	1
2	Патрон	1
3	Вихідний шпindelь	1
4	Куля	1
5	Пружина	1
6	Сталева муфта	1
7	Напівкільце	1
8	Редуктор	1
9	Тримач підшипника (Al)	1
10	Прокладка	1
11	Ручка	2
12	Кульковий підшипник	1
13	Щіткотримач	2
14	Вугільна щітка	2
15	Кришка щіткотримача	2
16	Корпус	1
17	Гвинт	10
18	Індуктор	2
19	Куля	1
20	Напівкільце	1
21	Сталева муфта	1
22	Ротор	1
23	Кульковий підшипник	1
24	Статор	1
25	Фірмова табличка	1
26	Корпус	1
27	Затискач для кабелю	2
28	Гвинт	1
29	Вимикач	1
30	Конденсатор	1
31	Чохол проводу	1
32	Провід живлення	1
33	Табличка з номінальними значеннями	1
34	Ручка	1
35	Обмежувач глибини	1
36	Металева шпонка	1

FR

ES

PT

IT

EL

PL

UA

RO

EN

FR

INTRODUCERE

Noul dvs. aparat vă va depăși așteptările. A fost fabricat conform unor standarde de calitate stricte pentru a îndeplini criteriile de performanță superioară.

ES

Veți descoperi că noul dvs. aparat se poate folosi ușor și în siguranță, dacă îi acordați atenția adecvată; de asemenea, îl veți putea folosi cu încredere mulți ani de acum înainte.

PT

ATENȚIE. Citiți cu atenție și integral acest Manual de instrucțiuni înainte de a folosi noul aparat electric al dvs.

IT

Acordați o atenție specială Atenționărilor și Avertizărilor.

EL

PROTECȚIA MEDIULUI



Acest simbol este cunoscut ca fiind un 'simbol cu coș de gunoi tăiat'. Atunci când acest simbol apare pe un produs sau pe o baterie, înseamnă că produsul respectiv sau bateria respectivă nu ar trebui să fie aruncate la gunoiul menajer. Unele dintre substanțele chimice pe care le conțin produsele electrice/electronice sau bateriile pot fi dăunătoare pentru sănătate și pentru mediul înconjurător.

PL

Aruncați produsele electrice/electronice/bateriile numai conform schemelor de colectare selectivă, care iau în considerare recuperarea și reciclarea materialelor conținute de acestea. Cooperarea dvs. este esențială pentru a asigura succesul acestor scheme și pentru protecția mediului înconjurător.

UA

RO

EN

DESCRIEREA SIMBOLURILOR

Pe plăcuța cu valori nominale a aparatului dvs. pot apărea simboluri. Acestea reprezintă informații importante despre produs sau instrucțiuni pentru folosirea acestuia.



Protecție pentru auz.



Protecție pentru ochi.



Protecție pentru aparatul respirator.



Respectă standardele relevante privind siguranța.



Izolație dublă pentru protecție suplimentară.



Citiți manualul de instrucțiuni.

SPECIFICAȚII

Tensiune:	230-240 V-50 Hz
Putere nominală:	500 W
Viteza fără sarcină:	0-2800min ⁻¹
Capacitate mandrină:	1.5-13mm
Capacitate găurire:	lemn-20mm
	oțel -10mm
	zidărie-13mm
Greutate:	1.4kr

Acest aparat are izolație dublă. Există două bariere independente de izolație pentru a vă proteja de eventualele șocuri electrice.

DATE PRIVIND ZGOMOTUL ȘI VIBRAȚIILE

Presiune acustică ponderată.....	96 dB(A)
Putere acustică ponderată.....	107 dB(A)
Incertitudine	5 dB(A)

Nivelul intensității acustice pentru operator poate depăși 85 dB(A), de aceea sunt necesare măsuri de protecție fonică.

VIBRAȚII

Directiva europeană privind riscurile generate de agenți fizici (vibrații) a fost elaborată pentru a ajuta la atenuarea vătămărilor corporale cauzate mâinilor și brațelor utilizatorilor de aparate electrice din cauza vibrațiilor. Directiva impune producătorilor și furnizorilor de aparate electrice să furnizeze rezultatele unui test indicative al vibrațiilor pentru a permite utilizatorilor să ia decizii informate cu privire la perioada de timp pentru care un aparat electric poate fi folosit în siguranță, zilnic, și cu privire la alegerea aparatului. Mai multe îndrumări găsiți la www.hse.gov.uk.

Acest produs a fost măsurat în condiții de test în ceea ce privește vibrațiile.

Metoda de testare: EN62841

Valoarea emisiilor de vibrații măsurată

Vibrația ponderată tipică

Mașina de găurit cu percuție în beton.....	768 m/s ²
Găurit în metal.....	2.92 m/s ²
Incertitudine.....	1.5 m/s ²

Valoarea emisiilor de vibrații măsurată prezentată mai sus ar trebui să fie folosită ca nivel minim, împreună cu îndrumările actuale cu privire la vibrații.

FR

ES

PT

IT

EL

PL

UA

RO

EN

FR

Calcularea perioadei efective de folosire/nefolosire poate fi dificilă; puteți găsi mai multe informații pe website-ul HSE.

ES

NOTĂ: orice perioadă de timp în care aparatul merge în gol sau este oprit nu ar trebui să fie considerată ca făcând parte din perioada totală de funcționare. De asemenea, calculele referitoare la perioada totală de funcționare sunt pentru utilizator, dacă nu sunt folosite și alte aparate. Folosirea altor aparate va reduce perioada totală de funcționare a utilizatorilor pentru acest aparat. Valoarea totală a vibrațiilor declarată și valoarea emisiilor sonore declarată au fost măsurate în conformitate cu metoda standard de testare și pot fi folosite pentru a compara două aparate între ele;

PT

Valoarea totală a vibrațiilor declarată și valoarea emisiilor sonore declarată pot fi folosite și pentru o evaluare preliminară a expunerii.

IT

AVERTIZARE. Vibrațiile și emisiile sonore din timpul folosirii efective a aparatului pot diferi de valorile declarate, în funcție de modul în care este folosit aparatul, și mai ales în funcție de ce fel de piesă de lucru se prelucrează.

EL

Emisiile impun identificarea unor măsuri de siguranță pentru protejarea operatorului care sunt bazate pe o estimare a expunerii în condițiile efective de utilizare (luând în considerare toate componentele ciclului de funcționare, cum ar fi timpul în care aparatul este oprit sau merge în gol, pe lângă timpul efectiv de folosire).

PL

Se recomandă ca operatorul să poarte protecție pentru auz.

Cum este folosit aparatul și cum sunt tăiate materialele.

UA

Aparatul este în stare bună și este bine întreținut.

Utilizarea accesoriului corect pentru aparat și asigurarea faptului că acesta este ascuțit și în stare bună.

Cât de strâns este ținut mânerul și dacă se folosesc accesorii împotriva vibrațiilor.

Și aparatul este folosit conform proiectării sale și conform acestor instrucțiuni.

RO

Acest aparat poate cauza vătămări la mâini și brațe din cauza vibrațiilor dacă nu este gestionat corespunzător. AVERTIZARE. Identificați măsurile de siguranță pentru protecția operatorului, bazate pe o estimare a expunerii în condițiile efective de utilizare (luând în considerare toate componentele ciclului de funcționare, cum ar fi timpul în care aparatul este oprit sau merge în gol, pe lângă timpul efectiv de folosire).

EN

Minimizarea riscului expunerii la vibrații.

Folosiți ÎNTOTDEAUNA vârfuri în stare bună.

Investiți în mănuși anti-vibrații de bună calitate și folosiți-le pentru acest aparat.

Întrețineți acest aparat în conformitate cu aceste instrucțiuni și păstrați-l bine lubrifiat (când este cazul).

Dacă urmează să folosiți aparatul în mod regulat, atunci investiți în accesorii anti-vibrații.

Evitați folosirea aparatului la temperaturi de 10°C sau mai scăzute.

Planificați-vă programul astfel încât să împărțiți folosirea unui aparat cu emisii ridicate de vibrații pe mai multe zile.

Supravegherea sănătății

Toți angajații ar trebui să facă parte dintr-o schemă de supraveghere a sănătății lor, pentru a putea identifica orice afecțiuni cauzate de vibrații din timp, pentru a împiedica evoluția afecțiunii și a ajuta angajații să își continue munca.

INSTRUCȚIUNI DE SIGURANȚĂ

Reguli generale de siguranță



ATENȚIE! Citiți toate atenționările de siguranță și toate instrucțiunile. Nerespectarea atenționărilor și a instrucțiunilor poate duce la electrocutare, incendiu și/sau accidente grave.

Păstrați toate atenționările și instrucțiunile pentru a putea fi consultate ulterior.

Termenul „instrument electric” din atenționări se referă la instrumentul alimentat de la sursa de energie electrică (cu cablu) sau instrumentul electric care funcționează cu alimentare pe baterii (fără cablu).

1) Siguranța în zona de lucru

- Zona de lucru se va păstra curată și va fi bine iluminată.** Zonele în dezordine și întunecoase favorizează producerea accidentelor.
- Nu utilizați instrumente electrice în medii explozive, cum ar fi în prezența lichidelor, a gazelor sau a pulberilor inflamabile.** Instrumentele electrice creează scântei, care pot aprinde pulberile sau gazele.
- La utilizarea unui instrument electric, țineți la distanță copiii și privitorii.** Dacă vi se distrage atenția, puteți pierde controlul.

2) Siguranța electrică

- Ștecherul instrumentului electric se va potrivi cu priza. Nu modificați în niciun fel ștecherul. Nu folosiți ștechere adaptoare la instrumentele electrice cu împământare.** Ștecherele nemodificate și prizele potrivite vor reduce riscul electrocutării.
- Evitați contactul corpului cu suprafețele cu împământare, cum ar fi țevi, radiatoare, plite și frigider.** Există risc sporit de electrocutare dacă vi se conectează corpul la împământare.
- Nu expuneți instrumentele electrice la ploaie sau condiții de umezeală.** Apa care pătrunde într-un instrument electric va crește riscul electrocutării.
- Nu suprasolicitați cablul. Nu folosiți niciodată cablul pentru deplasare, tragere sau scoatere din priză a instrumentului electric. Țineți cablul la distanță de căldură, grăsimi, margini ascuțite sau obiecte în mișcare.** Cablurile deteriorate sau încălcite cresc riscul electrocutării.
- Când un instrument electric se folosește în exterior, folosiți un prelungitor adecvat utilizării în aer liber.** Folosirea unui cablu adecvat utilizării exterioare scade riscul electrocutării.
- Dacă folosirea unui instrument electric într-un spațiu umed este inevitabilă, folosiți un dispozitiv protejat de curent rezidual (RCD).** Folosirea unui RCD reduce riscul electrocutării.

3) Protecția personală

- Fiți atenți, aveți grijă ce faceți și folosiți-vă simțul practic atunci când folosiți un instrument electric. Nu folosiți un instrument electric dacă sunteți oboseți sau sub influența drogurilor, a alcoolului sau a medicamentelor.** Un singur moment de neatenție la folosirea unui instrument electric poate avea ca rezultat leziuni corporale grave.
- Folosiți echipament pentru protecție personală. Folosiți întotdeauna ochelari și măști de protecție.** Echipamentele de protecție precum măști de praf, pantofi de siguranță antiderapanți, cască sau protecție auditivă folosite în condiții adecvate vor scădea riscul producerii de leziuni corporale.
- Preveniți pornirea neintenționată. Asigurați-vă că, înainte de conectare la sursa de energie electrică și/sau la baterii, comutatorul se află în poziția de oprit la ridicarea**

FR

ES

PT

IT

EL

PL

UA

RO

EN

FR

sau transportarea instrumentului. Transportarea instrumentelor electrice cu degetul pe comutatorul sau instrumentele electrice alimentare cu butonul pornit pot favoriza producerea de accidente.

ES

d) **Îndepărtați toate cheile sau tubularele de reglare înainte de pornirea instrumentului electric.** Orice cheie sau tubulară rămasă pe o componentă rotativă a instrumentului electric poate duce la producerea de leziuni corporale.

PT

e) **Nu vă întindeți. Stați întotdeauna pe picioare și mențineți-vă echilibrul adecvat.** Astfel, aveți un control mai bun asupra instrumentului electric în situații neprevăzute.

IT

f) **Îmbrăcați-vă adecvat. Țineți la distanță de componentele mobile părul, îmbrăcămintea și mănușile.** Hainele largi, bijuteriile sau părul lung se pot prinde în componentele mobile.

EL

g) **Dacă se furnizează dispozitive pentru adunarea prafului și facilități de colectare, asigurați-vă că acestea sunt conectate și funcționează adecvat.** Folosirea acestor dispozitive poate reduce pericolele asociate pulberilor.

h) **Fiți vigilenți și nu neglijați principiile de siguranță ale dispozitivului sub pretextul că sunteți obișnuit să-l utilizați.** O fracțiune de secundă de neatenție poate provoca o leziune gravă.

PL

4.UTILIZAREA ȘI ÎNGRIJIREA APARATULUI

a) **Nu forțați aparatul electric.** Folosiți aparatul electric corect pentru aplicația dvs. Aparatul electric corect va duce la bun sfârșit sarcina, în siguranță, în ritmul pentru care a fost proiectat.

UA

b) **Nu folosiți aparatul electric dacă nu pornește/se oprește de la comutator.** Orice aparat electric care nu poate fi controlat de la comutator este periculos și trebuie să fie reparat.

RO

c) **Deconectați cablul de alimentare de la sursa de alimentare și/sau de la baterie înainte de a face orice ajustări, a schimba accesoriile sau a depozita aparatul electric.** Astfel de măsuri de siguranță preventive reduc riscul pornirii accidentale a aparatului electric.

EN

d) **Nu lăsați aparatele electrice care merg în gol la îndemâna copiilor și nu permiteți persoanelor care nu sunt familiarizate cu aparatul electric sau cu aceste instrucțiuni să folosească aparatul electric.** Aparatele electrice sunt periculoase în mâinile utilizatorilor nepregătiți.

e) **Întrețineți aparatele electrice.** Verificați alinierea și piesele mobile, dacă există componente rupte sau vreo altă defecțiune care afectează funcționarea aparatului electric. Dacă aparatul electric este deteriorat, duceți-l la reparat înainte de utilizare. Multe accidente sunt cauzate de aparate electrice prost întreținute.

f) **Păstrați uneltele de tăiere ascuțite și curate.** Uneltele de tăiere care sunt întreținute adecvat, cu margini ascuțite, se strică mai greu și sunt mai ușor de controlat.

g) **Folosiți aparatul electric, accesoriile și vârfulurile, etc., în conformitate cu aceste instrucțiuni, luând în considerare condițiile de lucru și munca ce trebuie să fie efectuată.** Folosirea aparatului electric pentru alte operațiuni decât cele pentru care a fost proiectat poate duce la situații periculoase.

Obligativu:

h) **Păstrați mânerul și suprafețele de apucare uscate, curate și fără ulei sau lubrifianți.** Mânerul și suprafețele de apucare alunecoase nu permit manipularea în siguranță și controlul aparatului în situații neprevăzute.

5.REVIZIE

a) Duceți aparatul electric la revizie la o persoană calificată pentru reparații, care va folosi numai piese de schimb identice. Acest lucru va asigura păstrarea siguranței la folosirea aparatului electric.

REGULI DE SIGURANȚĂ SUPPLEMENTARE PENTRU MAȘINI DE GĂURIT

1) Instrucțiuni privind siguranța pentru toate operațiunile

- a) **Purtați protecție pentru auz atunci când folosiți mașina de găurit cu percuție.** Expunerea la zgomot poate duce la pierderea auzului.
- b) **Folosiți mânerul(ele) auxiliar(e). Pierderea controlului poate cauza vătămări corporale.**
- c) **Apucați bine aparatul înainte de folosire.** Acest aparat produce un cuplu de ieșire mare și, dacă nu e apucat bine în timpul folosirii, se poate pierde controlul și pot fi cauzate vătămări corporale.
- d) **Țineți aparatul electric de suprafețele de prindere izolate atunci când realizați o operațiune în cadrul căreia accesoriul de tăiere poate intra în contact cu fire ascunse sau cu propriul cablu de alimentare.** Dacă accesoriul de tăiere intră în contact cu un fir sub tensiune, componentele metalice ale aparatului pot intra sub tensiune și pot cauza un șoc electric operatorului.

2) Instrucțiuni privind siguranța la folosirea vârfurilor cu dinți

- a) **Nu folosiți aparatul la o viteză mai mare decât cea maximă nominală a vârfului.** La viteze mai mari, vârful se poate îndoi dacă este lăsat să se rotească la liber fără a intra în contact cu piese de lucru, ceea ce poate duce la vătămări corporale.
- b) **Începeți întotdeauna să găuriți la viteză mică și cu vârful în contact cu piesa de lucru.** La viteze mai mari, vârful se poate îndoi dacă este lăsat să se rotească la liber fără a intra în contact cu piese de lucru, ceea ce poate duce la vătămări corporale.
- c) **Aplicați presiune numai în linie indirectă pe vârf și nu aplicați presiune excesivă.** Vârfurile se pot îndoi și pot cauza rupere sau pierderea controlului, ceea ce poate duce la vătămări corporale.

- Desfășurați complet cablul pentru a evita orice supraîncălzire.
- Atunci când este nevoie de un prelungitor, trebuie să vă asigurați că acesta are valoarea corectă a amperajului pentru aparatul dvs. și că este în stare electrică sigură.
- Dacă este posibil, folosiți întotdeauna cleme sau o menghină pentru a susține piesa de lucru.
- Opriti întotdeauna aparatul înainte de a-l pune jos.
- Asigurați-vă că iluminatul este adecvat.
- Nu puneți presiune pe aparat, deoarece se poate încetini motorul. Lăsați vârful să taie fără presiune. Veți obține rezultate mai bune și veți avea mai mare grijă de aparatul dvs.
- Îndepărtați pericolele de împiedicare din zona de lucru.
- Nu lăsați persoanele sub 18 ani să folosească acest aparat.
- Folosiți numai accesoriile în stare bună.
- Înainte de găurire, verificați că distanța este suficientă pentru vârf sub piesa de lucru.
- Nu atingeți vârful după folosire. Poate fi foarte fierbinte.
- Țineți mâinile departe de partea de sub piesa de lucru.
- Nu folosiți niciodată mâinile pentru a îndepărta rumegușul, așchiile sau resturile din apropierea vârfului.
- În zona de lucru nu ar trebui să existe cârpe, cabluri, sfori sau alte asemenea.
- Susțineți adecvat piesa de lucru.
- Dacă sunteți întrerupt când folosiți aparatul, finalizați procesul și opriți aparatul înainte de a-l depozita.
- Verificați periodic că toate piulițele, buloanele și celelalte elemente de fixare sunt bine strânse.

FR

- Când folosiți mașina de găurit, folosiți și echipamente de siguranță, inclusiv ochelari de protecție sau scut, protecții pentru urechi și îmbrăcăminte de protecție, inclusiv mănuși de protecție. Purtați o mască de praf dacă operațiunea de găurire produce praf.

ES

AVERTIZARE. Înainte de a conecta aparatul la o sursă de alimentare cu energie electrică (priză, ieșire, etc.), asigurați-vă că tensiunea este aceeași cu cea specificată pe plăcuța cu valori nominale de pe aparat. O sursă de alimentare cu tensiune mai mare decât cea specificată pe aparat poate duce la vătămarea gravă a utilizatorului, precum și la deteriorarea aparatului.

PT

- Dacă aveți dubii, nu conectați aparatul la sursa de alimentare. Folosirea unei surse de alimentare cu tensiune mai mică decât cea de pe plăcuța cu valori nominale poate dăuna motorului.

IT

- Acest aparat este proiectat pentru găurire ușoară în cărămidă, faianță sau beton și pentru găurirea lemnului sau a metalului.

EL

- Aparatul trebuie să fie folosit numai în scopul prescris. Orice altă utilizare decât cele menționate în acest manual va fi considerată ca fiind o utilizare neadecvată. Într-un astfel de caz, utilizatorul și nu producătorul va fi răspunzător de orice daună sau vătămare cauzată.

PL

- Pentru a utiliza acest aparat în mod adecvat trebuie să fie respectate reglementările privind siguranța, instrucțiunile de asamblare și instrucțiunile de utilizare din acest manual. Toate persoanele care folosesc și repară aparatul trebuie să fie familiarizate cu acest manual și informate despre pericolele potențiale. Copiii și persoanele sensibile nu trebuie să folosească acest aparat. Copiii trebuie să fie supravegheați permanent atunci când se află în zona în care se folosește aparatul. De asemenea, este esențială respectarea reglementărilor privind prevenirea accidentelor în vigoare în zona dvs. Același lucru este valabil și pentru regulile generale privind sănătatea și siguranța la muncă.

UA

RO

- Producătorul nu va fi răspunzător pentru nicio modificare adusă aparatului și pentru nicio daună cauzată de astfel de modificări.

EN

- Chiar și atunci când aparatul este folosit conform proiectării sale, nu este posibilă eliminarea tuturor factorilor de risc rezidual. Pot apărea următoarele pericole cu privire la fabricarea și proiectarea aparatului: Vătămarea plămânilor dacă nu este purtată o mască de praf eficientă.

Auzul poate fi deteriorat dacă nu se folosește protecție pentru auz.

Pot apărea afecțiuni la mâini și brațe din cauza vibrațiilor dacă folosirea aparatului nu este gestionată adecvat.

CUNOAȘTEȚI PRODUSUL DVS.

Înainte de a folosi aparatul, familiarizați-vă cu toate caracteristicile funcționale ale acestuia și cu cerințele privind siguranța. Folosiți aparatul și accesoriile numai pentru aplicațiile pentru care a fost proiectat. Toate celelalte aplicații sunt excluse în mod expres.

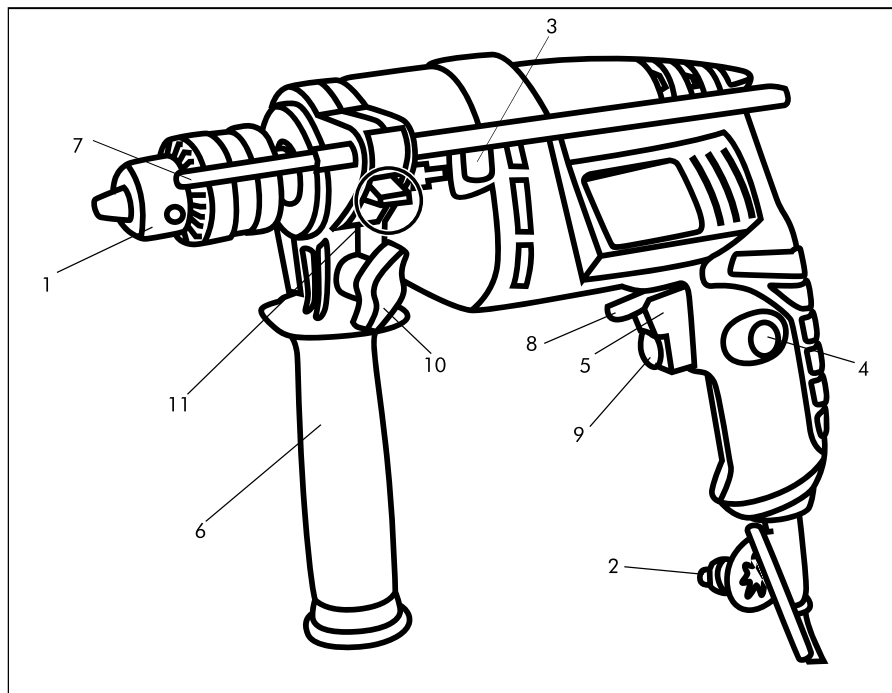

1.Mandrină.

2.Cheie mandrină.

3.Selector Ciocan/Găurire.

4.Buton blocare.

5.Declanșator pornire/oprire.

6.Mâner auxiliar.

7.Limită adâncime.

8.Control înainte/înapoi.

9.Comutator viteză variabilă.

10. Șurub fixare mâner auxiliar.

11. Clemă limită adâncime.

INSTRUCȚIUNI DE ASAMBLARE

ATENȚIE. Asigurați-vă întotdeauna că aparatul este oprit și scos din priză înainte de a efectua orice ajustări.

FR

ES

PT

IT

EL

PL

UA

RO

EN

FR

ES

PT

IT

EL

PL

UA

RO

EN

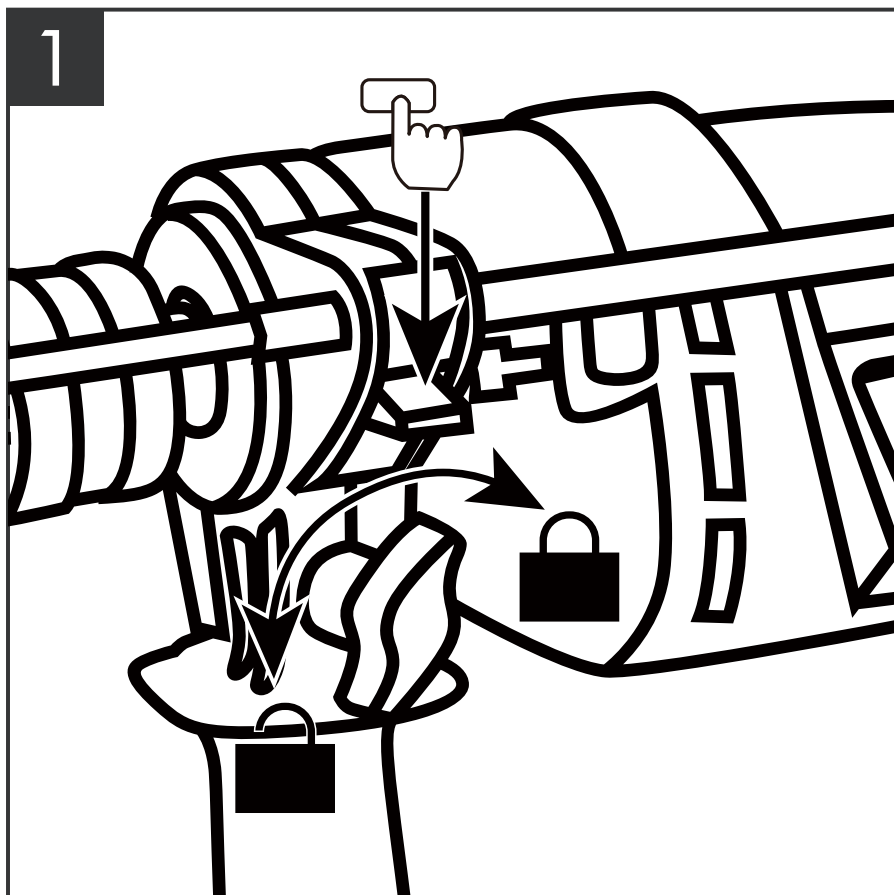

ATAȘAREA ȘI AJUSTAREA MÂNERULUI AUXILIAR (vezi imaginea 1)

1. Puneți aparatul pe o suprafață de lucru solidă.
2. Slăbiți șurubul de fixare de pe mâner.
3. Împingeți mânerul peste garnitura de după mandrină.
4. Rotiți mânerul în poziția dorită.
5. Strângeți din nou șurubul de fixare pentru a fixa mânerul.

AJUSTAREA LIMITEI DE ADÂNCIME (vezi imaginea 1)

Limita de adâncime este folosită pentru găurirea până la o adâncime prestabilă.

1. Apăsați pentru a elibera clema de la limita de adâncime.
2. Introduceți limita de adâncime și setați poziția dorită.
3. Eliberați butonul pentru a fixa poziția limitei de adâncime.

2

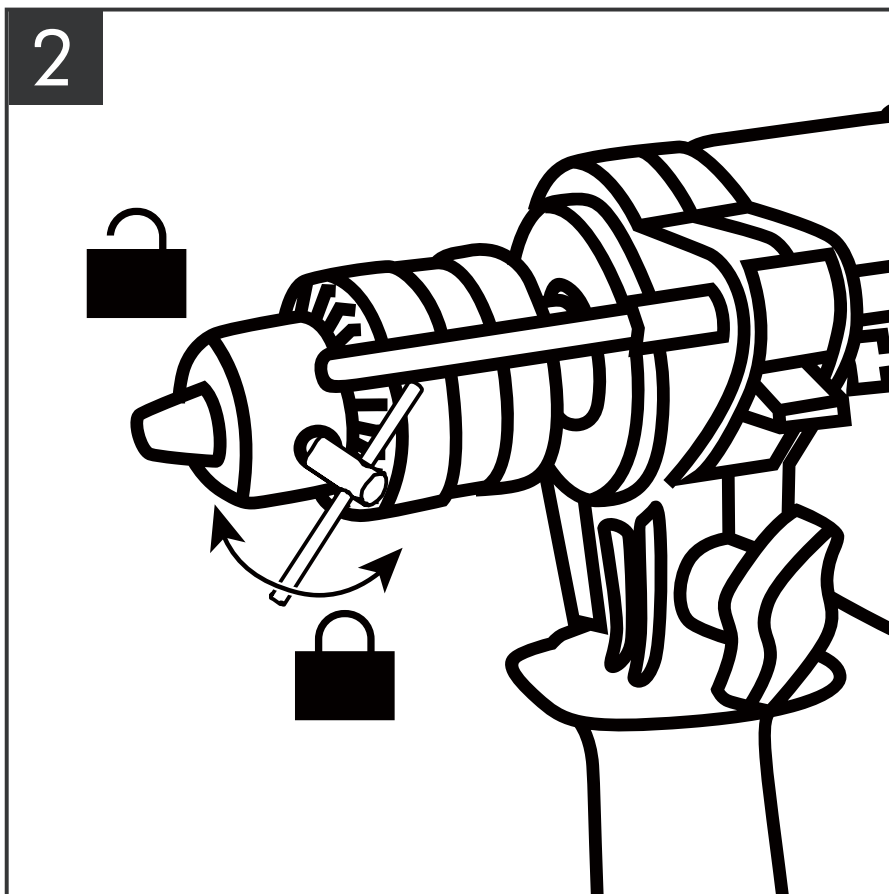

FR

ES

PT

IT

EL

PL

UA

RO

EN

AJUSTAREA MANDRINEI (vezi imaginea 2)

Înainte de a face orice ajustări sau de a introduce sau scoate un vârf, etc., asigurați-vă că aparatul este deconectat de la sursa de energie electrică și că comutatorul este pe poziția 'oprit'.

1. Pentru a deschide mandrina, puneți cheia mandrinei într-una din cele trei orificii ale mandrinei. Rotiți cheia spre stânga.

2. Introduceți vârful în mandrină. Centrați-l în centrul mandrinei.

3. Puneți cheia în fiecare din cele trei orificii. Rotiți cheia spre dreapta. Strângeți bine mandrina.

4. Scoateți cheia și depozitați-o în siguranță.

ATENȚIE: Nu strângeți sau slăbiți niciodată mandrina ținând de ea și rotind aparatul!

FR

ES

PT

IT

EL

PL

UA

RO

EN

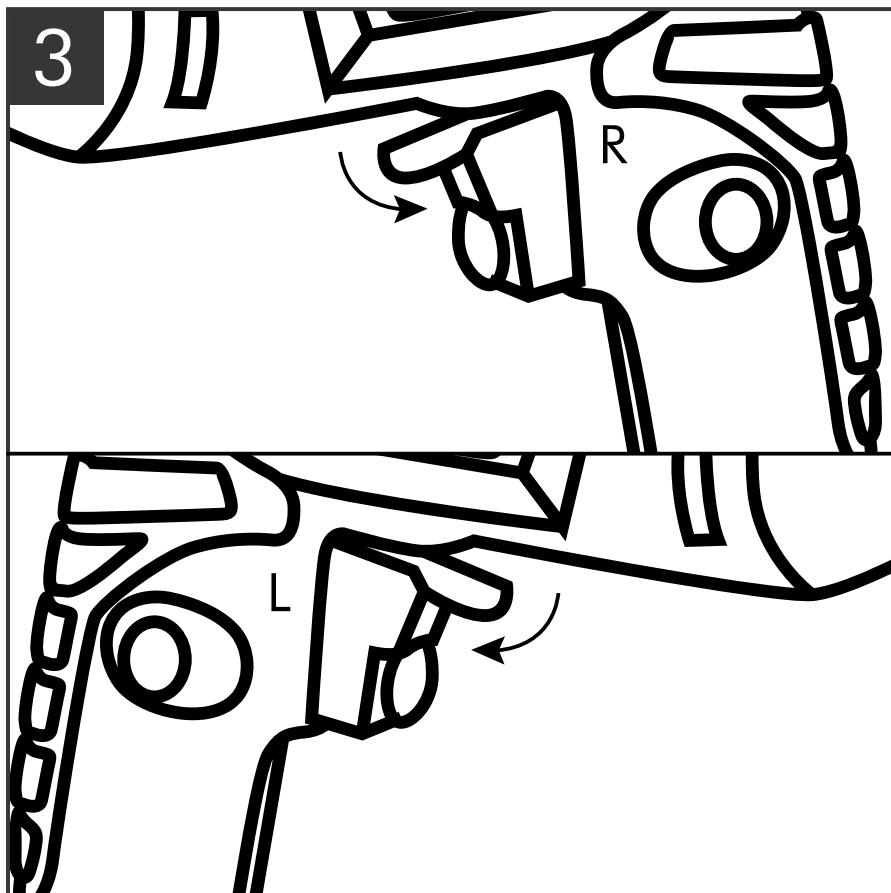

CONTROL ÎNAINTE/ÎNAPOI (vezi imaginea 3)

Controlul înainte/înapoi determină sensul de rotație al aparatului.

Pentru a selecta înainte, eliberați declanșatorul și apăsați controlul înainte/înapoi spre dreapta (R) aparatului.

Pentru a selecta înapoi, apăsați controlul înainte/înapoi spre stânga (L) aparatului.

AVERTIZARE. La schimbarea poziției controlului, asigurați-vă că declanșatorul este eliberat și că motorul este staționar.

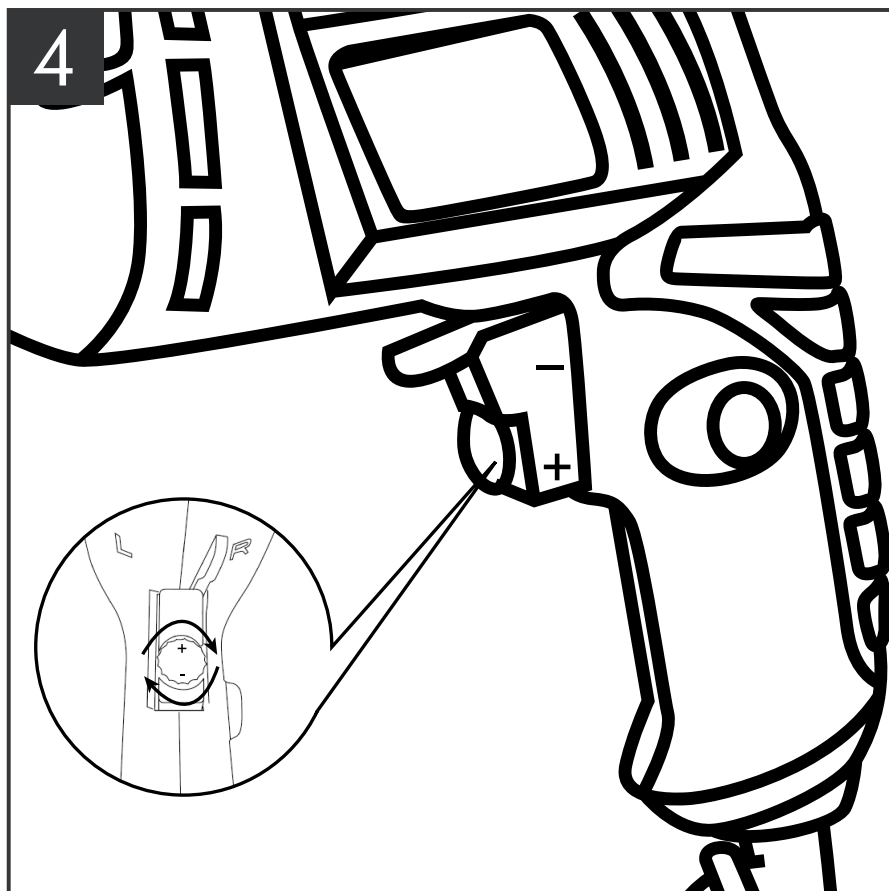

FR

ES

PT

IT

EL

PL

UA

RO

EN

COMUTATOR VITEZĂ VARIABILĂ (vezi imaginea 4)

Acest aparat are un comutator de viteză variabilă care asigură o viteză și un cuplu mai mari la o presiune mai mare pe declanșator. Viteza este controlată de cât de ridicat este declanșatorul.

Viteza variabilă vă permite să selectați cea mai bună viteză pentru ceea ce doriți să faceți. Pentru a limita viteza maximă a aparatului, rotiți butonul din fața declanșatorului până când obțineți setarea dorită.

Rotiți butonul în direcția “+” pentru a crește viteza și în direcția “-” pentru a scădea viteza.

FR

ES

PT

IT

EL

PL

UA

RO

EN

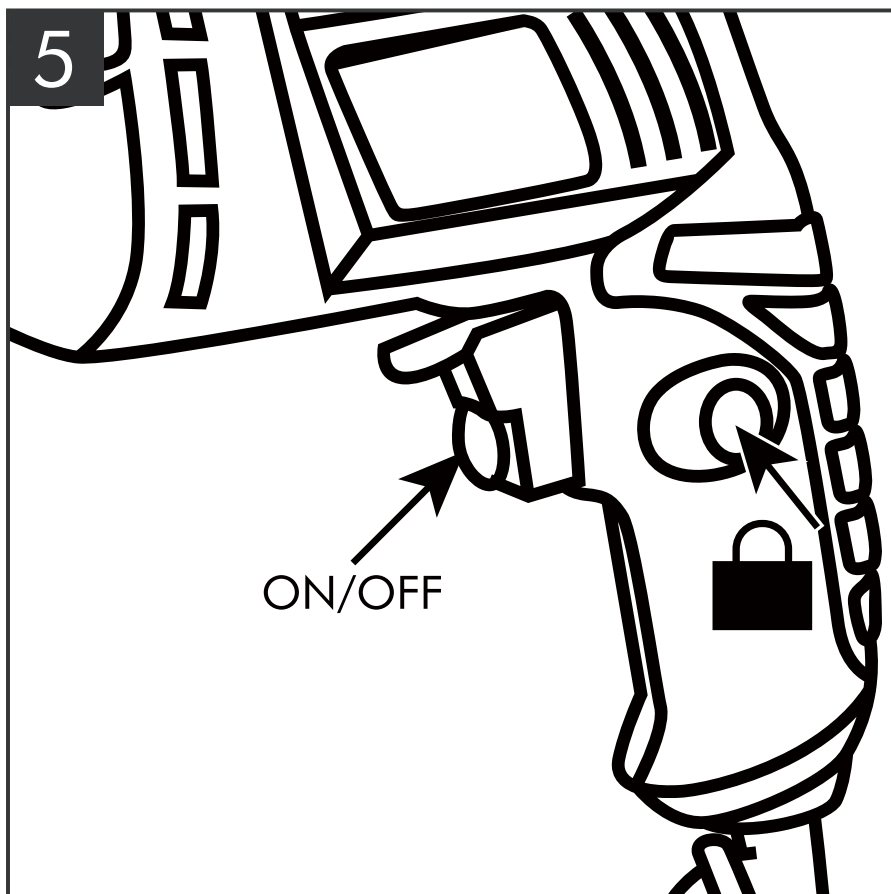

PORNIRE ȘI OPRIRE (vezi imaginea 5)

Porniți aparatul prin apăsarea comutatorului de pornire/oprire.

Eliberați declanșatorul pentru a opri aparatul.

Dacă apăsați butonul de blocare cât timp declanșatorul este ridicat, comutatorul este păstrat în poziție de funcționare.

Acest lucru este convenabil atunci când aparatul este folosit continuu pentru perioade lungi de timp.

Pentru a elibera butonul, apăsați și eliberați declanșatorul.

FR

ES

PT

IT

EL



PL

UA

RO

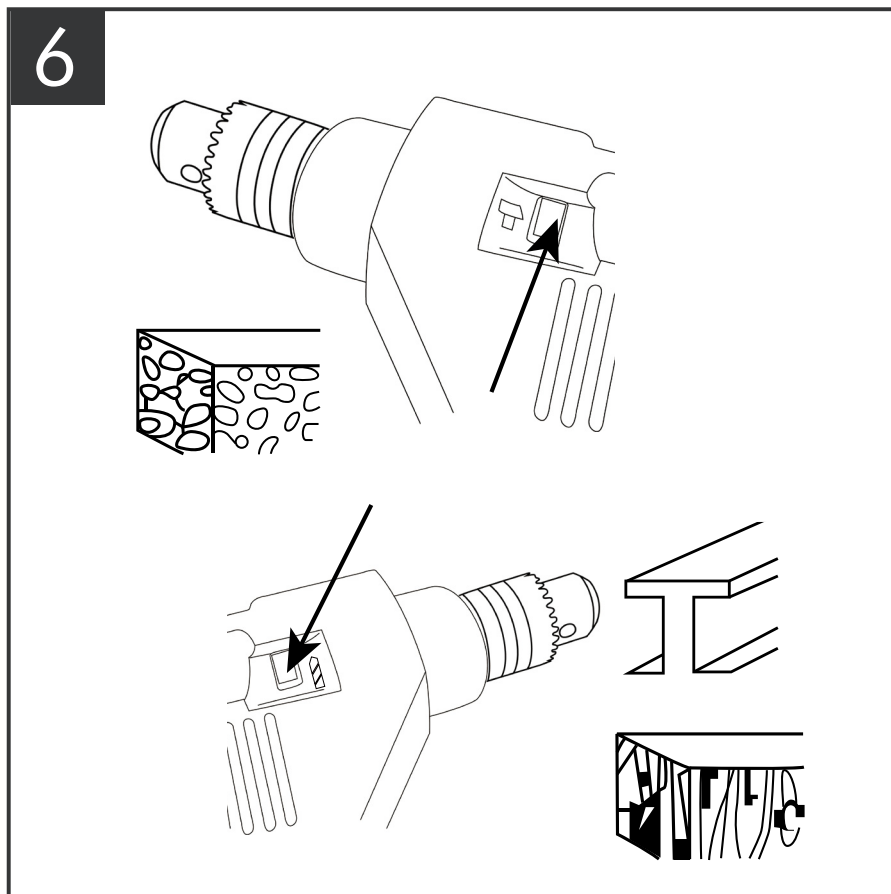
EN

**SELECTOR CIOCAN / GĂURIRE** (vezi imaginea 6)

1. Pentru a selecta modul Ciocan: scoateți complet selectorul Ciocan/Găurire. 
2. Pentru a selecta modul găurire: scoateți complet selectorul Ciocan/Găurire marcat. 

FR

ES

PT

IT

EL

PL

UA

RO

EN

7

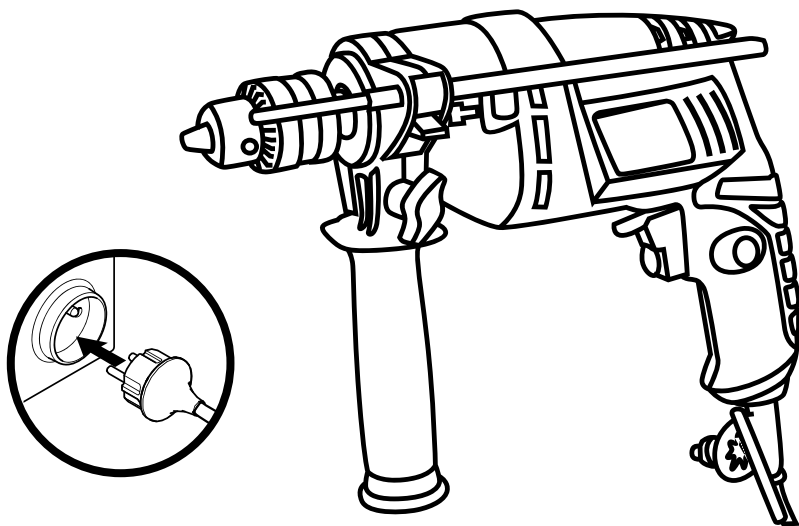
**CONECTARE/DECONECTARE** (vezi imaginea 7)

Înainte de utilizare, finalizați toate ajustările de mai sus și apoi conectați aparatul la sursa de alimentare cu energie electrică și porniți-l.

După folosire, închideți aparatul, deconectați-l de la sursa de alimentare cu energie electrică și lăsați-l să se răcească.

8

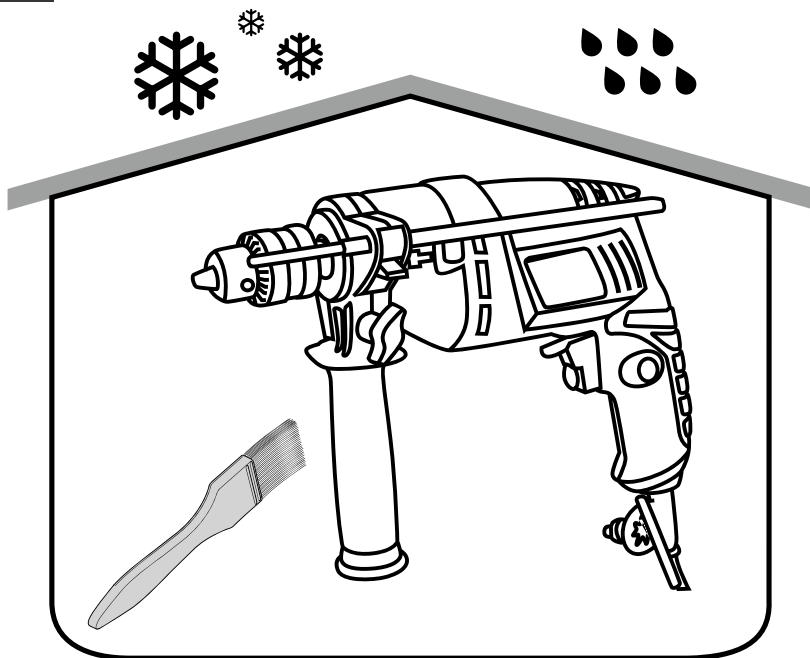

FR

ES

PT

IT

EL

PL

UA

RO

EN

CURĂȚARE ȘI DEPOZITARE (vezi imaginea 8)

Verificați, curățați și depozitați produsul conform celor de mai jos:

Opriiți produsul și deconectați-l de la sursa de alimentare cu energie electrică.

Curățați produsul cu o cârpă uscată. Folosiți o perie pentru zonele la care se ajunge greu.

În special, curățați ventilațiile după fiecare utilizare cu o cârpă și cu o perie.

Îndepărtați murdărie persistentă cu aer cu presiune mare (max. 3 bari).

Depozitați produsul și accesoriile acestuia într-un spațiu întunecat, uscat, ferit de îngheț și bine aerisit.

Depozitați întotdeauna produsul într-un loc care este inaccesibil copiilor. Temperatura ideală de depozitare este între 10°C și 30°C.

Se recomandă folosirea ambalajului original pentru depozitare sau acoperirea produsului cu o cârpă adecvată sau închiderea produsului într-un spațiu pentru a-l proteja de praf.

FR

FOLOSIREA MAȘINII DE GĂURIT

1. Selectați modul Ciocan sau modul Găurire.
2. Setati limita de adâncime. Dacă nu folosiți această opțiune, deplasați-o înapoi pentru a fi departe de mandrină sau scoateți-o complet.
3. Băgați aparatul în priză și porniți-l de la comutator.
4. Țineți întotdeauna aparatul cu ambele mâini, cu o mână pe Mânerul auxiliar și cu cealaltă pe aparat.
5. Apăsați declanșatorul pentru a începe găurirea.
6. Blocați declanșatorul dacă este nevoie.
7. Găuriți în ture scurte, pentru a permite motorului și aparatului să se răcească.
8. Aplicați suficientă presiune în linie cu vârful pentru a continua găurirea, însă nu apăsați prea tare pentru că se oprește motorul.
9. **AVERTIZARE:** Dacă aparatul pare că se oprește, reduceți ușor presiunea pentru a permite vârfului să își reia viteza.
10. După finalizarea găuririi, eliberați declanșatorul. Lăsați vârful să se oprească complet înainte de a pune aparatul jos.

ES

PT

IT

EL

GĂURIREA ZIDĂRIEI

1. Folosiți vârfuri de carbură pentru zidărie pentru a găuri cărămizi, zidărie, etc.
2. Când găuriți beton, cărămizi dure, piatră, ciment sau marmură, folosiți funcția Ciocan.
3. Folosiți funcția Găurire numai pentru zidărie sau cărămidă moale, var-ciment sau bolțari.
4. La găurirea unei suprafețe dure netede (faianță, etc.), lipiți hârtie adezivă peste poziția de găurire pentru a evita alunecarea vârfului.

NOTĂ: Rotația inversă în modul Ciocan poate deteriora aparatul și vârful.

PL

UA

RO

GĂURIREA LEMNULUI ȘI A PLASTICULUI

1. Atunci când folosiți vârfuri răsucite, scoateți vârful din gaură frecvent pentru a îndepărta resturile de pe vârful.
2. Materialele care trebuie să fie găurite la viteze foarte mici nu ar trebui să fie găurite cu acest aparat.

EN

GĂURIREA METALULUI

Lubrifiați vârful cu ulei de tăiere atunci când găuriți fier sau oțel. Nu folosiți lichid de răcire când găuriți metale neferoase precum cupru, alamă sau aluminiu.

ÎNȚREȚINERE

1. Păstrați aparatul, manualul de instrucțiuni și accesoriile într-un loc sigur. Astfel veți avea mereu toate informațiile și componentele la îndemână.
2. Păstrați permanent ventilațiile aparatului curate și neînfundate.
3. Îndepărtați regulat praful și murdăria. Curățarea se face cel mai bine cu aer comprimat sau cu o cârpă.
4. Nu folosiți niciodată agenți caustici pentru a curăța componente din plastic.

ATENȚIE: Nu folosiți agenți de curățare pentru a curăța componentele din plastic ale aparatului. Se recomandă folosirea unui detergent blând pe o cârpă umedă. Apa nu trebuie să intre niciodată în contact cu aparatul.

Dacă trebuie să fie înlocuit cablul de alimentare, acest lucru trebuie să fie efectuat de producător sau de un agent al acestuia pentru a se evita pericolele pentru siguranță.

REPARAȚII MINORE

Eventualele defecțiuni se datorează deseori unor cauze pe care utilizatorii le pot remedia ei înșiși. Astfel că, ar trebui să verificați produsul cu ajutorul acestei secțiuni. În cele mai multe cazuri, problema poate fi rezolvată rapid.



AVERTIZARE! Parcurgeți numai pașii descriși în aceste instrucțiuni! Orice alte operațiuni de verificare, întreținere sau reparații trebuie să fie efectuate de un centru de asistență autorizat sau de un specialist calificat, dacă nu puteți rezolva problema dvs. înșivă!

Problema	Cauza posibilă	Soluția
1. Produsul nu pornește	1.1Nu este conectat la sursa de alimentare 1.2Cablul sau priza nu funcționează 1.3Altă defecțiune electrică la produs	1.1Conectați-l la o sursă de alimentare 1.2A se verifica de către un electrician specialist 1.3A se verifica de către un electrician specialist
2. Produsul nu ajunge la puterea sa maximă	2.1Prelungitorul nu este potrivit pentru acest produs 2.2Sursa de alimentare (ex. generator) are tensiunea prea scăzută 2.3Ventilațiile sunt blocate	2.1Folosiți un prelungitor adecvat 2.2Conectați-l la o altă sursă de alimentare 2.3Curățați ventilațiile
3. Rezultat nesatisfăcător	3.1Vârful este bont/deteriorat 3.2Vârful nu este potrivit pentru materialul prelucrat	3.1Schimbați-l cu unul nou 3.2Folosiți un vârf adecvat
4. Vibrații excesive sau zgomot excesiv	4.1Vârful este bont/deteriorat 4.2Buloanele/piulițele sunt slăbite	4.1Schimbați-l cu unul nou 4.2Strângeți buloanele/piulițele

FR

ES

PT

IT

EL

PL

UA

RO

EN

FR

GARANȚIE

1. Produsele sunt proiectate la cele mai înalte standarde de calitate DIY. Oferim garanție 24 de luni pentru produsele noastre, de la data cumpărării. Această garanție este valabilă pentru toate defectele de material și de fabricație care pot apărea. Orice alte pretenții de orice natură, directe sau indirecte, cu privire la persoane și/sau materiale, nu sunt posibile.
2. În cazul în care apare vreo problemă sau vreo defecțiune, ar trebui să consultați mai întâi distribuitorul dvs. În majoritatea cazurilor, distribuitorul va putea să vă rezolve problema sau să remedieze defecțiunea.
3. Reparațiile sau înlocuirea pieselor nu prelungesc perioada de garanție inițială.
4. Defecțiunile care apar din cauza folosirii neadecvate sau din cauza uzurii nu sunt acoperite de garanție.

ES

PT

IT

Printre altele, acest lucru se referă la comutatoare, comutatoarele de la circuitul de protecție și la motoare, în caz de uzură.

EL

PL

UA

RO

5. **Reclamația dvs. pe baza garanției poate fi gestionată numai dacă:**

- Puteți furniza o dovadă a datei de cumpărare, și anume o chitanță.
 - Nu au fost efectuate reparații și/sau înlocuiri de către terți.
 - Aparatul nu a fost folosit necorespunzător (supraîncărcare sau accesorii neaprobate).
 - Nu există deteriorări cauzate de influențe externe sau corpuri străine, precum nisip sau pietre.
 - Nu există deteriorări cauzate de nerespectarea instrucțiunilor privind siguranța și a celor de utilizare.
6. Prevederile garanției sunt valabile în combinație cu condițiile noastre pentru vânzare și livrare.
 7. Aparatele defecte care sunt returnate prin intermediul distribuitorului vor fi primite dacă sunt ambalate adecvat. Dacă produsele defecte au fost trimise direct de client, vom putea gestiona aceste produse numai dacă clientul plătește costurile de expediere.
 8. Produsele care sunt livrate într-un ambalaj nepotrivit, nu vor fi acceptate.

EN

FR

ES

PT

IT

EL

PL

UA

RO

EN

FR

ES

PT

IT

EL

PL

UA

RO

EN

VEDERE DETALIATĂ

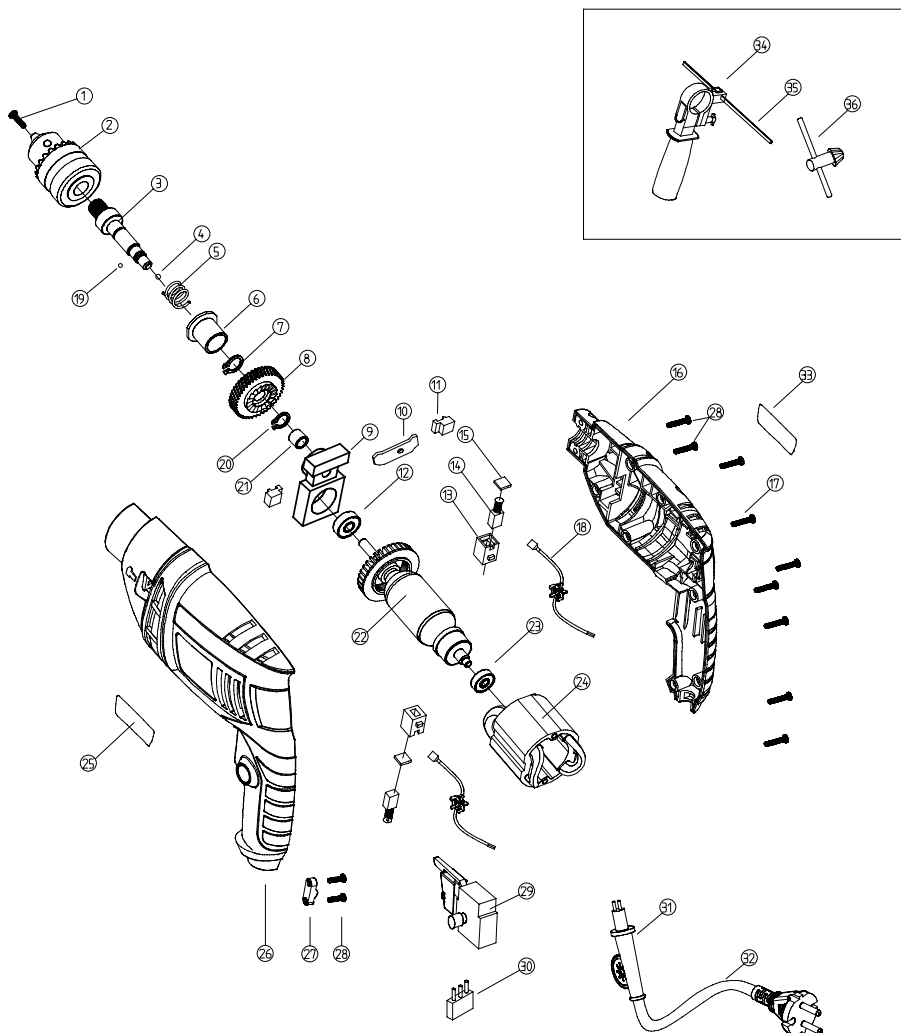

LISTA COMPONENTELOR

Nr.	Descriere	CANTITATE
1	Șurub	1
2	Mandrină	1
3	Ax ieșire	1
4	Bilă	1
5	Arc	1
6	Manșon din oțel	1
7	Șaibă elastică	1
8	Mecanism	1
9	Suport rulment (Al)	1
10	Plăcuță	1
11	Buton	2
12	Rulment cu bile	1
13	Suport perie	2
14	Perie de carbon	2
15	Capac perie	2
16	Carcasă	1
17	Șurub	10
18	Inductor	2
19	Bilă	1
20	Șaibă elastică	1
21	Manșon din oțel	1
22	Rotor	1
23	Rulment cu bilă	1
24	Stator	1
25	Etichetă marcă	1
26	Carcasă	1
27	Clemă cablu	2
28	Șurub	1
29	Comutator Pornire/Oprire	1
30	Condensator	1
31	Manșon cablu	1
32	Cablu de alimentare	1
33	Etichetă valori nominale	1
34	Mâner	1
35	Limitator adâncime	1
36	Cheie metalică	1

FR

INTRODUCTION

Your new tool will more than satisfy your expectations. It has been manufactured under stringent Quality standards to meet superior performance criteria.

ES

You will find your new tool easy and safe to operate and with proper care, it will give you many years of dependable service.

PT

CAUTION. Carefully read through this entire instruction Manual before using your new Power Tool.

Take special care to heed the Cautions and Warnings.

IT

ENVIRONMENT PROTECTION

EL

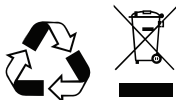

This symbol is known as the 'Crossed-out Wheelie Bin Symbol'. When this symbol is marked on a product or battery, it means that it should not be disposed of with your general household waste. Some chemicals contained within electrical/electronic products or batteries can be harmful to health and the environment.

PL

Only dispose of electrical/electronic/battery items in separate collection schemes, which cater for the recovery and recycling of materials contained within. Your co-operation is vital to ensure the success of these schemes and for the protection of the environment.

UA

DESCRIPTION OF SYMBOLS

RO

The rating plate on your tool may show symbols. These represent important information about the product or instructions on its use.

EN



Wear hearing protection.



Wear eye protection.



Wear respiratory protection.



Conforms to relevant safety standards.



Double insulated for additional protection.



Read the instruction manual.

SPECIFICATIONS

Voltage:	230-240V~50 Hz
Power Rating:	500 W
No Load Speed:	0-2800min ⁻¹
Chuck Capacity:	1.5-13mm
Drilling Capacity:	wood-20mm
	steel-10mm
	masonry-13mm
Weight:	1.4kg

This tool is double insulated. There are two independent barriers of insulation to protect you from the possibility of electric shock.

NOISE AND VIBRATION DATA

A weighted sound pressure.....	96 dB(A)
A weighted sound power.....	107 dB(A)
Uncertainty.....	5 dB(A)

The sound intensity level for the operator may exceed 85dB(A) and sound protection measures are necessary.

VIBRATION

The European Physical Agents (Vibration) Directive has been brought in to help reduce hand arm vibration syndrome injuries to power tool users. The directive requires power tool manufacturers and suppliers to provide indicative vibration test results to enable users to make informed decisions as to the period of time a power tool can be used safely on a daily basis and the choice of tool. Further Advice can be found at www.hse.gov.uk

This product has been measured under test conditions for Vibration

Test Method: EN62841

Measured vibration emission value

Typical weighted vibration

Impact drill into concrete.....	7.68 m/s ²
Drill into metal.....	2.92 m/s ²
Uncertainty	1.5 m/s ²

The measured vibration emission value quoted above should be used as a minimum level should be used with the current guidance on vibration.

FR

ES

PT

IT

EL

PL

UA

RO

EN

FR

Calculating the actual period of the actual period off use can be difficult and the HSE website has further information.

ES

NOTE any period of time that the tool is at idle or switched off should not be used as part of the total working period. Also the total working period calculations used are for the user and if no other tools are used. The use of other tools will reduce the users' total working period on this tool. The declared vibration total value(s) and the declared noise emission value(s) have been measured in accordance with a standard test method and may be used for comparing one tool with another;

PT

The declared vibration total value(s) and the declared noise emission value(s) may also be used in a preliminary assessment of exposure.

IT

WARNING. The vibration and noise emissions during actual use of the power tool can differ from the declared values depending on the ways in which the tool is used especially what kind of work-piece is processed.

EL

The emissions need to identify safety measures to protect the operator that are based on an estimation of exposure in the actual conditions of use (taking account of all parts of the operating cycle such as the times when the tool is switched off and when it is running idle in addition to the trigger time).

PL

Recommendation for the operator to wear hearing protection.

How the tool is used and the materials being cut .

The tool being in good condition and well maintained.

The use of correct accessory for the tool and ensuring it is sharp and in good condition.

The tightness of the grip on the handles and if any anti vibration accessories are used.

UA

And the tool is being used as intended by its design and these instructions.

RO

This tool may cause hand-arm vibration syndrome if its use is not adequately managed

WARNING. Identify safety measures to protect the operator that are based on an estimation of exposure in the actual conditions of use (taking account of all parts of the operating cycle such as the times when the tool is switched off and when it is running idle in addition to the trigger time).

EN

Minimizing your vibration exposure risk.

ALWAYS use bits in good condition.

Invest in good quality anti-vibration gloves and use with this tool.

Maintain this tool in accordance with these instructions and keep well lubricated (where appropriate). If the tool is to be used regularly then invest in anti vibration accessories.

Avoid using tools in temperatures of 10°C or less.

Plan your work schedule to spread any high vibration tool use across a number of days.

Health Surveillance

All employees should be part of an employers health surveillance scheme to help identify any vibration related diseases at an early stage, prevent disease progression and help employees stay in work.

SAFETY INSTRUCTIONS.

General power tool safety warnings



WARNING Read all safety warnings, instructions, illustrations and specifications provided with this power tool. Failure to follow all instructions listed below may result in electric shock, fire and/or serious injury.

Save all warnings and instructions for future reference.

The term "power tool" in the warnings refers to your mains-operated (corded) power tool or battery-operated (cordless) power tool.

1) Work area safety

- a) **Keep work area clean and well lit.** Cluttered or dark areas invite accidents.
- b) **Do not operate power tools in explosive atmospheres, such as in the presence of flammable liquids, gases or dust.** Power tools create sparks which may ignite the dust or fumes.
- c) **Keep children and bystanders away while operating a power tool.** Distractions can cause you to lose control.

2) Electrical safety

- a) **Power tool plugs must match the outlet. Never modify the plug in any way.** Do not use any adapter plugs with earthed (grounded) power tools. Unmodified plugs and matching outlets will reduce risk of electric shock.
- b) **Avoid body contact with earthed or grounded surfaces, such as pipes, radiators, ranges and refrigerators.** There is an increased risk of electric shock if your body is earthed or grounded.
- c) **Do not expose power tools to rain or wet conditions.** Water entering a power tool will increase the risk of electric shock.
- d) **Do not abuse the cord. Never use the cord for carrying, pulling or unplugging the power tool.** Keep cord away from heat, oil, sharp edges or moving parts. Damaged or entangled cords increase the risk of electric shock.
- e) **When operating a power tool outdoors, use an extension cord suitable for outdoor use.** Use of a cord suitable for outdoor use reduces the risk of electric shock.
- f) **If operating a power tool in a damp location is unavoidable, use a residual current device (RCD) protected supply.** Use of an RCD reduces the risk of electric shock.

3) Personal safety

- a) **Stay alert, watch what you are doing and use common sense when operating a power tool. Do not use a power tool while you are tired or under the influence of drugs, alcohol or medication.** A moment of inattention while operating power tools may result in serious personal injury.
- b) **Use personal protective equipment. Always wear eye protection.** Protective equipment such as a dust mask, non-skid safety shoes, hard hat or hearing protection used for appropriate conditions will reduce personal injuries.
- c) **Prevent unintentional starting. Ensure the switch is in the off-position before connecting to power source and/or battery pack, picking up or carrying the tool.** Carrying power tools with your finger on the switch or energising power tools that have the switch on invites accidents.
- d) **Remove any adjusting key or wrench before turning the power tool on.** A wrench or a key left attached to a rotating part of the power tool may result in personal injury.
- e) **Do not overreach. Keep proper footing and balance at all times.** This enables better control of the power tool in unexpected situations.
- f) **Dress properly. Do not wear loose clothing or jewellery. Keep your hair and clothing away from moving parts.** Loose clothes, jewellery or long hair can be caught in moving parts.
- g) **If devices are provided for the connection of dust extraction and collection facilities, ensure these are connected and properly used.** Use of dust collection can reduce dust-related hazards.
- h) **Do not let familiarity gained from frequent use of tools allow you to become complacent and ignore tool safety principles.** A careless action can cause severe injury within a fraction of a second.

FR

ES

PT

IT

EL

PL

UA

RO

EN

FR

4) Power tool use and care

- a) **Do not force the power tool. Use the correct power tool for your application.** The correct power tool will do the job better and safer at the rate for which it was designed.
- b) **Do not use the power tool if the switch does not turn it on and off.** Any power tool that cannot be controlled with the switch is dangerous and must be repaired.
- c) **Disconnect the plug from the power source and/or remove the battery pack, if detachable, from the power tool before making any adjustments, changing accessories, or storing power tools.** Such preventive safety measures reduce the risk of starting the power tool accidentally.
- d) **Store idle power tools out of the reach of children and do not allow persons unfamiliar with the power tool or these instructions to operate the power tool.** Power tools are dangerous in the hands of untrained users.
- e) **Maintain power tools and accessories. Check for misalignment or binding of moving parts, breakage of parts and any other condition that may affect the power tool's operation. If damaged, have the power tool repaired before use.** Many accidents are caused by poorly maintained power tools.
- f) **Keep cutting tools sharp and clean.** Properly maintained cutting tools with sharp cutting edges are less likely to bind and are easier to control.
- g) **Use the power tool, accessories and tool bits etc. in accordance with these instructions, taking into account the working conditions and the work to be performed.** Use of the power tool for operations different from those intended could result in a hazardous situation.
- h) **Keep handles and grasping surfaces dry, clean and free from oil and grease.** Slippery handles and grasping surfaces do not allow for safe handling and control of the tool in unexpected situations.

ES

PT

IT

EL

PL

UA

RO

5) Service

- a) **Have your power tool serviced by a qualified repair person using only identical replacement parts.** This will ensure that the safety of the power tool is maintained.

EN

ADDITIONAL SAFETY RULES FOR DRILLS

1) Safety instructions for all operations

- a) **Wear ear protectors when impact drilling.** Exposure to noise can cause hearing loss.
- b) **Use the auxiliary handle(s).** Loss of control can cause Personal injury.
- c) **Brace the tool properly before use.** This tool produces a high output torque and without properly bracing the tool during operation, loss of control may occur resulting in personal injury.
- d) **Hold the power tool by insulated gripping surfaces, when performing an operation where the cutting accessory may contact hidden wiring or its own cord.** Cutting accessory contacting a "live" wire may make exposed metal parts of the power tool "live" and could give the operator an electric shock.

2) Safety instructions when using long drill bits

- a) **Never operate at higher speed than the maximum speed rating of the drill bit.** At higher speeds, the bit is likely to bend if allowed to rotate freely without contacting the workpiece, resulting in personal injury.
- b) **Always start drilling at low speed and with the bit tip in contact with the workpiece.** At higher speeds, the bit is likely to bend if allowed to rotate freely without contacting the workpiece, resulting in personal injury.
- c) **Apply pressure only in direct line with the bit and do not apply excessive pressure.** Bits can bend causing breakage or loss of control, resulting in personal injury.

- Fully unwind cable drum extensions to avoid potential overheating.
- When an extension cable is required, you must ensure that it has the right ampere rating for your power tool and is in safe electrical condition.
- If possible, always use clamps or a vice to hold your work.
- Always switch off before you put the drill down.
- Ensure that the lighting is adequate.
- Do not put pressure on the drill, such that it slows the motor down. Allow the drill bit to cut without pressure. You will get better results and you will be taking better care of your tool.
- Keep the area free of tripping hazards.
- Do not let anyone under 18 years operate this tool.
- Only use accessory bits in good condition.
- Before drilling, check that there is sufficient clearance for the drill bit under the workpiece.
- Do not touch the bit after operation. It will be very hot.
- Keep your hands away from under the workpiece.
- Never use your hands to remove sawdust, chips or waste close by the bit.
- Rags, cloths, cord, string and the like should never be left around the work area.
- Support the work properly.
- If you are interrupted when operating the drill, complete the process and switch off before looking up.
- Periodically check that all nuts, bolts and other fixings are properly tightened.
- When using the drill, use safety equipment including safety glasses or shield, ear defenders, and protective clothing including safety gloves. Wear a dust mask if the drilling operation creates dust.

WARNING. Before connecting a tool to a power source (mains socket power point receptacle, outlet, etc.) be sure that the voltage supply is the same as that specified on the rating plate of the tool. A power source with a voltage greater than that specified for the tool can result in serious injury to the user, as well as damage to the tool.

- If in doubt, do not plug in the tool. Using a power source with a voltage less than the nameplate rating is harmful to the motor.
- This tool is designed for light hammer drilling in brick, tile or concrete, and drilling in wood or metal.
- The tool must be used only for its prescribed purpose. Any use other than those mentioned in this Manual will be considered a case of misuse. The user and not the manufacturer shall be liable for any damage or injury resulting from such cases of misuse.
- To use this tool properly, you must observe the safety regulations, the assembly instructions and the operating instructions to be found in this Manual. All persons who use and service the machine have to be acquainted with this Manual and must be informed about its potential hazards. Children and frail people must not use this tool. Children should be supervised at all times if they are in the area in which the tool is being used. It is also imperative that you observe the accident prevention regulations in force in your area. The same applies for general rules of occupational health and safety.
- The manufacturer shall not be liable for any changes made to the tool nor for any damage resulting from such changes.
- Even when the tool is used as prescribed it is not possible to eliminate all residual risk factors. The following hazards may arise in connection with the tool's construction and design: Damage to the lungs if an effective dust mask is not worn.

FR

Damage to hearing if effective hearing protection is not worn. Hand-arm vibration syndrome if its use is not adequately managed.

KNOW YOUR PRODUCT

ES

Before using the tool, familiarize yourself with all the operating features and safety requirements. Use the tool and accessories only for the applications intended. All other applications are expressly ruled out.

PT

IT

EL

PL

UA

RO

EN

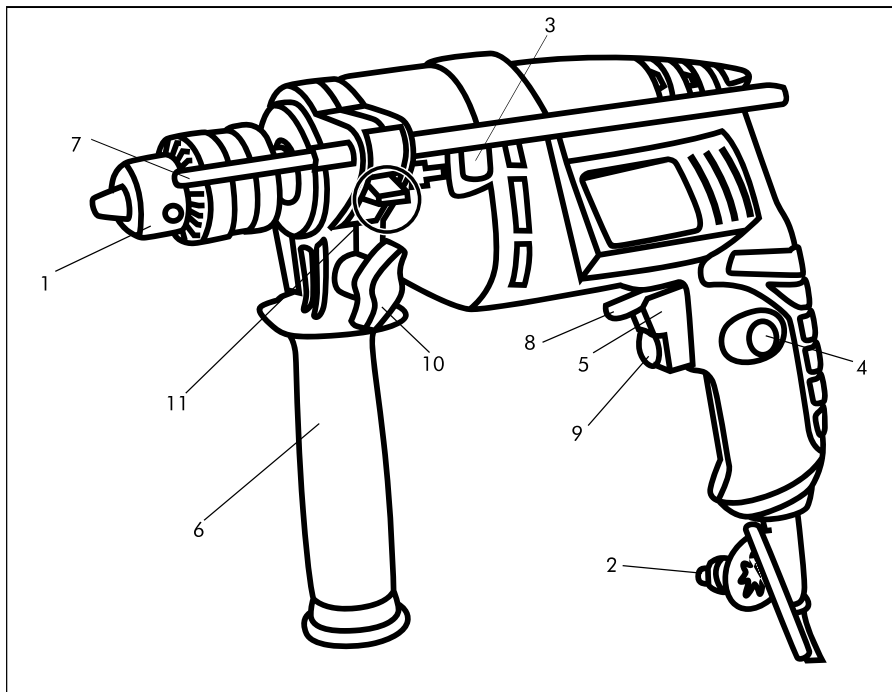

- | | |
|------------------------------|------------------------------------|
| 1. Chuck. | 7. Depth stop. |
| 2. Chuck key. | 8. Forward/Reverse control. |
| 3. Hammer/Drilling selector. | 9. Variable speed dial. |
| 4. Lock-on button. | 10. Auxiliary handle fixing screw. |
| 5. ON/OFF trigger switch. | 11. Depth stop clamping button. |
| 6. Auxiliary handle. | |

ASSEMBLY INSTRUCTIONS

CAUTION. Always ensure that the drill is switched off and plug is removed from the power source before making any adjustments.

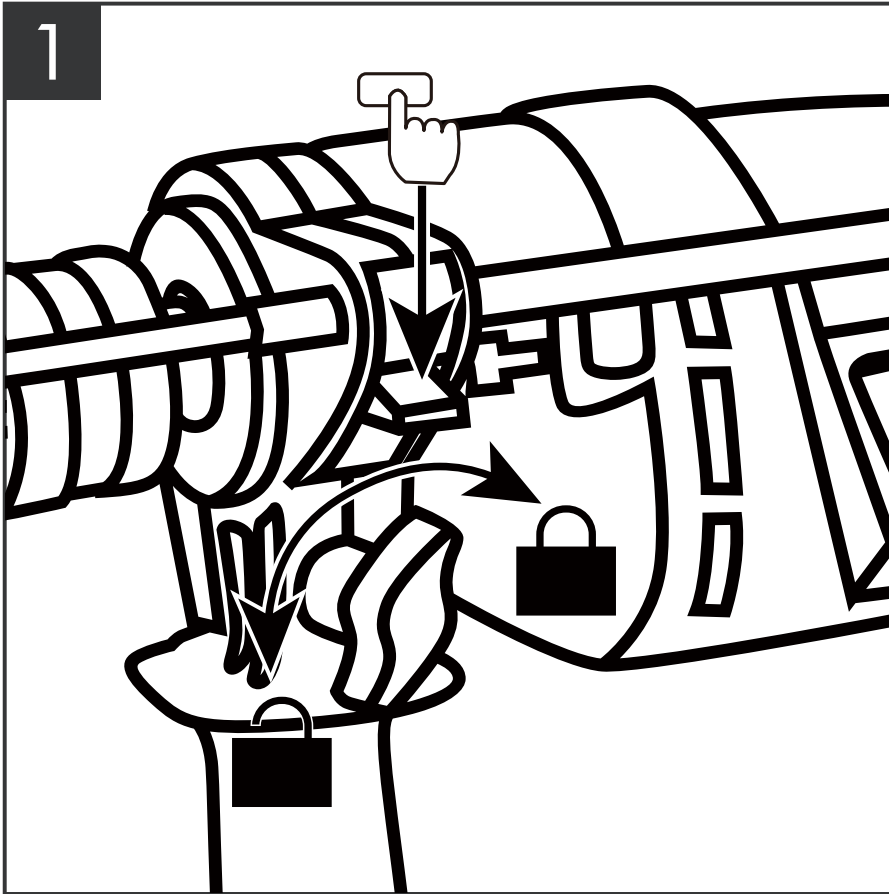

FR

ES

PT

IT

EL

PL

UA

RO

EN

ATTACHING AND ADJUSTING THE AUXILIARY HANDLE (see photo 1)

1. Place the drill on a solid work surface.
2. Slacken the fixing screw on the handle.
3. Push the handle over the collar behind the chuck.
4. Rotate the handle to the desired position.
5. Re-tighten the fixing screw to secure the handle.

ADJUSTING THE DEPTH STOP (see photo 1)

The Depth Stop is used to drill to a predetermined depth.

1. Press to loose the depth stop clamping button.
2. Insert the depth stop and set to the desired position.
3. Release the button to fix the depth stop position

FR

ES

PT

IT

EL

PL

UA

RO

EN

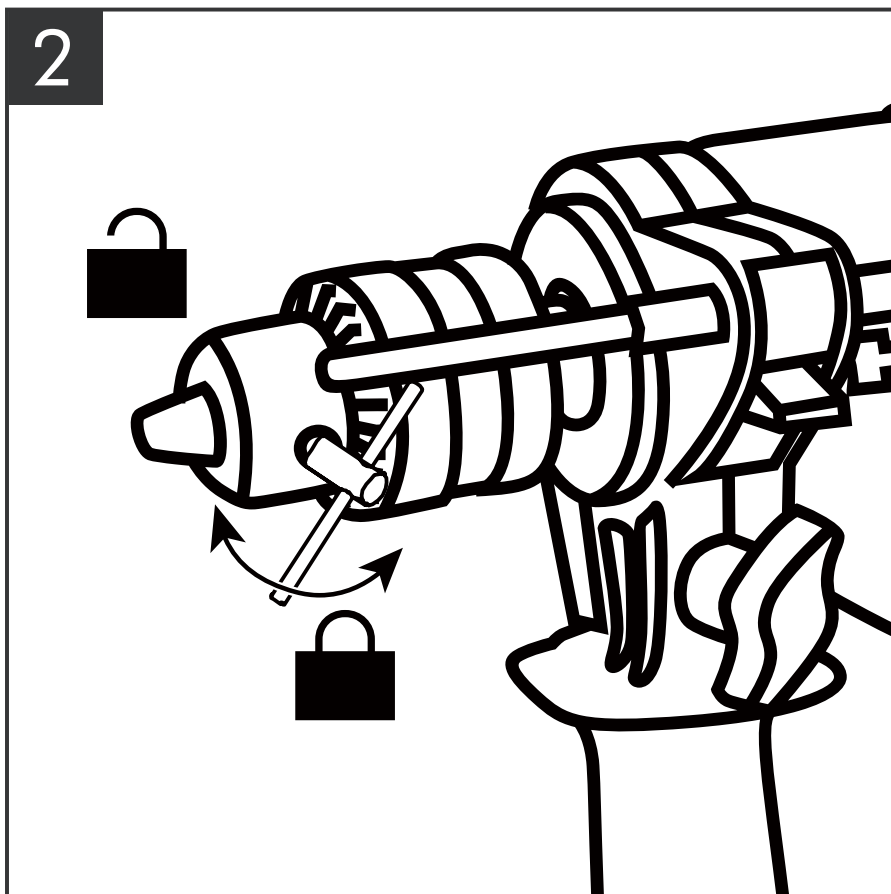

ADJUSTING THE CHUCK (see photo 2)

Before performing any adjustments or inserting or removing drill bits, etc. Ensure that the drill is unplugged and that the trigger switch is in the 'off' position.

1. To open the chuck jaws, place the chuck key in one of the three holes on the chuck. Turn the key anti-clockwise.
2. Insert the bit into the chuck. Centre it in the chuck jaws.
3. Place the chuck key in each of the three holes. Turn the chuck key clockwise. Tighten the chuck securely.
4. Remove the chuck key and store it safely.

CAUTION: Never tighten or loosen the chuck by holding it and spinning the drill!

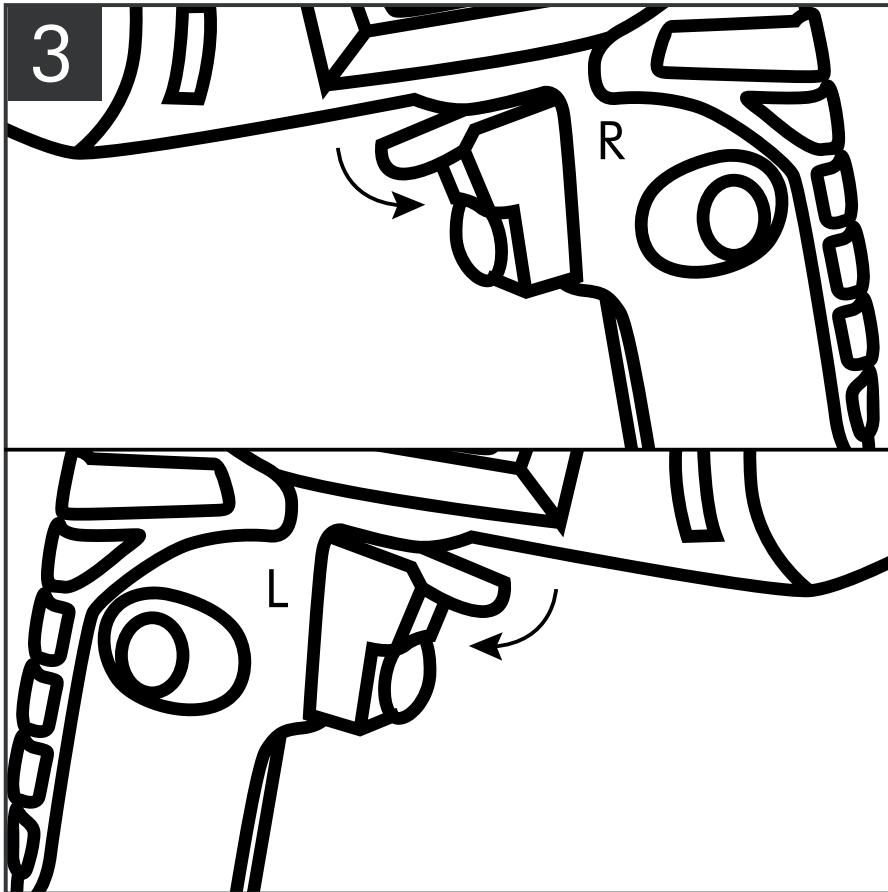

FR

ES

PT

IT

EL

PL

UA

RO

EN

FORWARD/REVERSE CONTROL (see photo 3)

The forward/reverse control determines the direction of rotation of the tool.

To select forward rotation, release the trigger switch and push the forward/reverse control to the right side(R) of the tool.

To select reverse, push the forward/reverse control to the left side(L) of the tool.

WARNING. When changing the position of the control be sure the trigger is released and the motor is stationary.

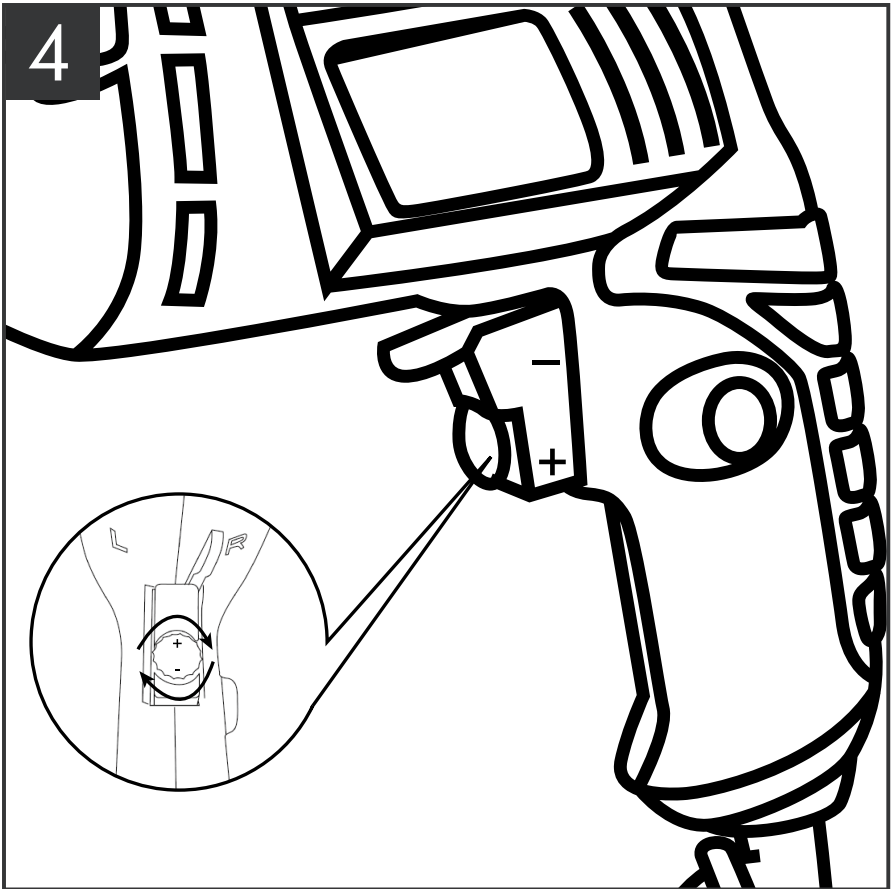

VARIABLE SPEED TRIGGER SWITCH (see photo 4)

This tool has a variable speed switch that delivers higher speed and torque with increased trigger pressure. Speed is controlled by the amount of switch trigger depression.

The variable speed feature enables you to select the best speed for a particular application.

To limit the maximum speed of the tool, rotate the dial on the front of the trigger until the desired setting is achieved.

Turn the dial to the "+" direction to increase the speed and to the "-" direction to decrease the speed.

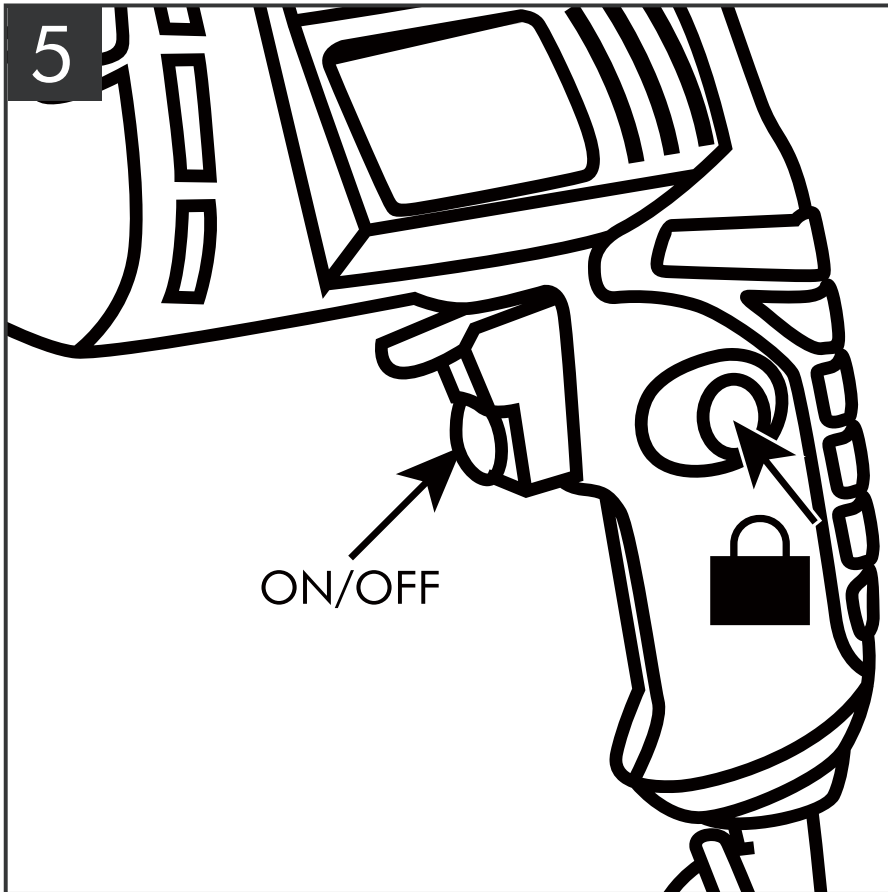

FR

ES

PT

IT

EL

PL

UA

RO

EN

SWITCHING ON AND OFF (see photo 5)

Start the tool by squeezing the on/off trigger switch.

Release the trigger to stop the tool.



If you press the lock on button while the trigger switch is depressed, the switch is kept in the operating position.

This is convenient when continuous operating for extended periods of time is required.

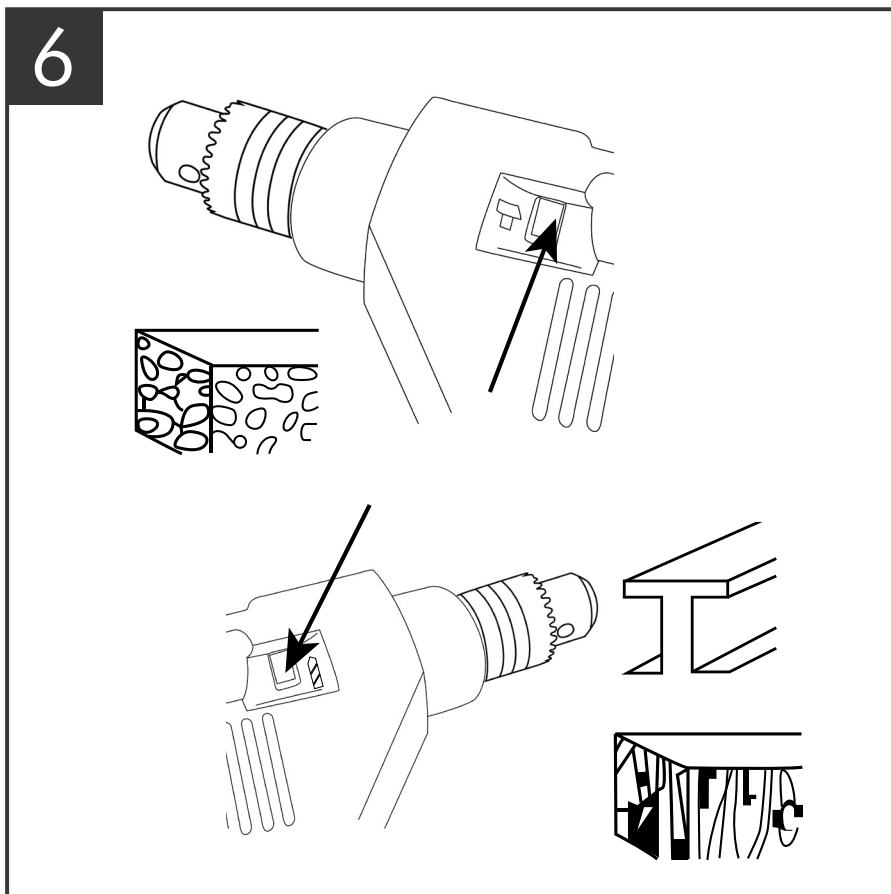
To release the lock on button, press and release the trigger switch.



HAMMER & DRILLING SELECTOR (see photo 6)

1. To select Hammer action: fully depress the Hammer/Drilling selector marked 
2. To select Drilling action: fully depress the Hammer/Drilling selector marked 

7

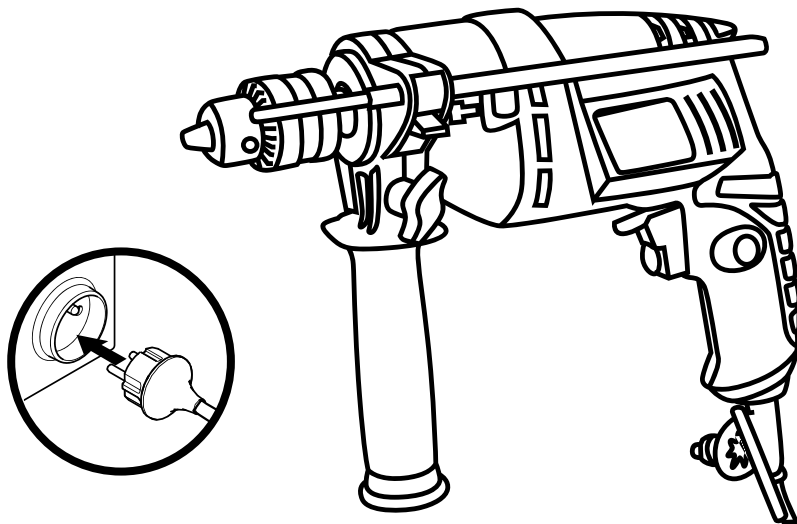

PLUG-IN/UNPLUG (see photo7)

Before using, finish all the adjustments above, then plug in and switch product on.

After using, switch the product off, disconnect it from the power supply and let it cool down.

FR

ES

PT

IT

EL

PL

UA

RO

EN

FR

ES

PT

IT

EL

PL

UA

RO

EN

8

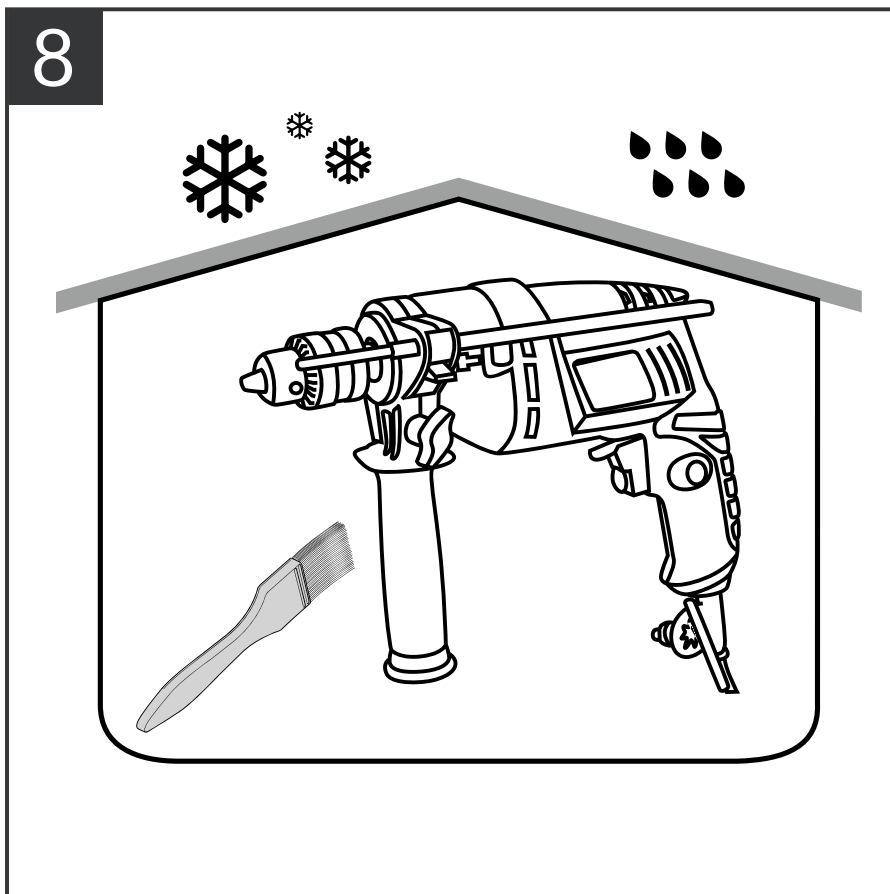

CLEAN & STORAGE (see photo8)

Check, clean and store the product as described below:

Switch the product off and disconnect it from the power supply.

Clean the product with a dry cloth. Use a brush for areas that are hard to reach.

In particular clean the air vents after every use with a cloth and brush.

Remove stubborn dirt with high pressure air (max. 3 bar).

Store the product and its accessories in a dark, dry, frost-free, well-ventilated place.

Always store the product in a place that is inaccessible to children. The ideal storage temperature is between 10°C and 30°C.

We recommend using the original package for storage or covering the product with a suitable cloth or enclosure to protect it against dust.

USING THE DRILL

1. Select Hammer or Drilling mode.
2. Set the depth stop. If you are not using this, move it back so that it is clear of the chuck or remove it completely.
3. Plug the drill in and switch on the power at the mains.
4. Always hold the drill in both hands with one hand on the Auxiliary Handle and one hand gripping the drill.
5. Press the trigger to commence drilling.
6. Lock the trigger if required.
7. Drill in short bursts to allow the motor and the tool to cool.
8. Apply enough pressure in line with the bit to keep the drill biting, but do not push so hard as to stall the motor.
9. **WARNING:** If the drill begins to stall, reduce pressure slightly to allow the bit to regain speed.
 10. After completing your drilling, release the trigger. Allow the bit to come to a complete stop before setting the drill down.

DRILLING MASONRY

1. Use carbide tipped masonry bits for drilling brick, masonry, etc.
2. When drilling in concrete, hard brick, stone, cement or marble, choose the Hammer function.
3. Only choose the Drilling function for soft masonry or brick, lime cement or cinder block.
4. When drilling a hard smooth surface (glazed tile, etc.) stick adhesive paper over the drilling position to avoid bit glide.

NOTE: Reverse rotation during Hammer drilling may damage the drill and drill bit.

DRILLING WOOD AND PLASTIC

1. When using twist drill bits, pull the bit out of the hole frequently to clear chips from the bit flutes.
2. Materials designed to be drilled at very low speeds should not be drilled with this tool.

DRILLING METAL

Lubricate drill bits with cutting oil when drilling in iron or steel. Do not use a coolant when drilling in nonferrous metals such as copper, brass or aluminium.

FR

ES

PT

IT

EL

PL

UA

RO

EN

FR

MAINTENANCE

1. Store the tool, instruction manual and accessories in a secure place. In this way you will always have all the information and parts ready to hand.
2. Keep the tool's air vents unclogged and clean at all times.
3. Remove dust and dirt regularly. Cleaning is best done with compressed air or a rag.
4. Never use caustic agents to clean plastic parts.

ES

PT

CAUTION: Do not use cleaning agents to clean the plastic parts of the tool. A mild detergent on a damp cloth is recommended. Water must never come into contact with the tool.

IT

If the **supply cord** of this power tool is damaged, it must be replaced by a specially prepared **supply cord** available through the service organization

EL

TROUBLESHOOTING

Suspected malfunctions are often due to causes that the users can fix themselves. Therefore check the product using this section. In most cases the problem can be solved quickly.

PL



WARNING! Only perform the steps described within these instructions! All further inspection, maintenance and repair work must be performed by an authorised service centre or a similarly qualified specialist if you cannot solve the problem yourself!

UA

RO

EN

Problem	Possible cause	Solution
1. Product does not start	1.1 Not connected to power supply 1.2 Power cord or plug is defective 1.3 Other electrical defect to the product	1.1 Connect to power supply 1.2 Check by a specialist electrician 1.3 Check by a specialist electrician
2. Product does not reach full power	2.1 Extension cord not suitable for operation with this product 2.2 Power source (e.g. generator) has too low voltage 2.3 Air vents are blocked	2.1 Use a proper extension cord 2.2 Connect to another power source 2.3 Clean the air vents
3. Unsatisfactory result	3.1 Drill bit is dull/damaged 3.2. Drill bit not suitable for work piece material	3.1 Replace with new one 3.2 Use proper drill bit
4. Excessive vibration or noise	4.1 Drill bit is dull/damaged 4.2 Bolts/nuts are loose	4.1 Replace with a new one 4.2 Tighten bolts/nuts

WARRANTY

1. The products are designed to highest D I Y quality standards. We offer a 24-month warranty for its products, from the date of purchase. This warranty applies to all material and manufacturing defects which may arise. Further claims of any nature, whether direct or indirect, with regard to persons and/or materials, are not possible.
2. In the event of a problem or defect, you should first always consult your dealer. In most cases, the dealer will be able to solve the problem or correct the defect
3. Repairs or the replacement of parts will not extend the original warranty period.
4. Defects which have arisen as a result of improper use or wear are not covered by the warranty. Amongst other things, this relates to switches, protective circuit switches and motors, in the event of wear.
5. **Your claim upon the warranty can only be processed if:**
 - Proof of the purchase date can be provided in the form of a receipt
 - No repairs and/or replacements have been carried out by third parties
 - The appliance has not been subjected to improper use (overloading of the machine or fitting non-approved accessories).
 - There is no damage caused by external influences or foreign bodies such as sand or stones.
 - There is no damage caused by non-observance of the safety instructions and the instructions for use.
6. The warranty stipulations apply in combination with our terms of sale and delivery.
7. Faulty tools to be returned to via your dealer will be collected by as long as the product is properly packaged. If faulty goods are sent directly to by the consumer, we will only be able to process these goods if the consumer pays the shipping costs.
8. Products which are delivered in a poorly packaged condition will not be accepted.

FR

ES

PT

IT

EL

PL

UA

RO

EN

FR

EXPLODED VIEW

ES

PT

IT

EL

PL

UA

RO

EN

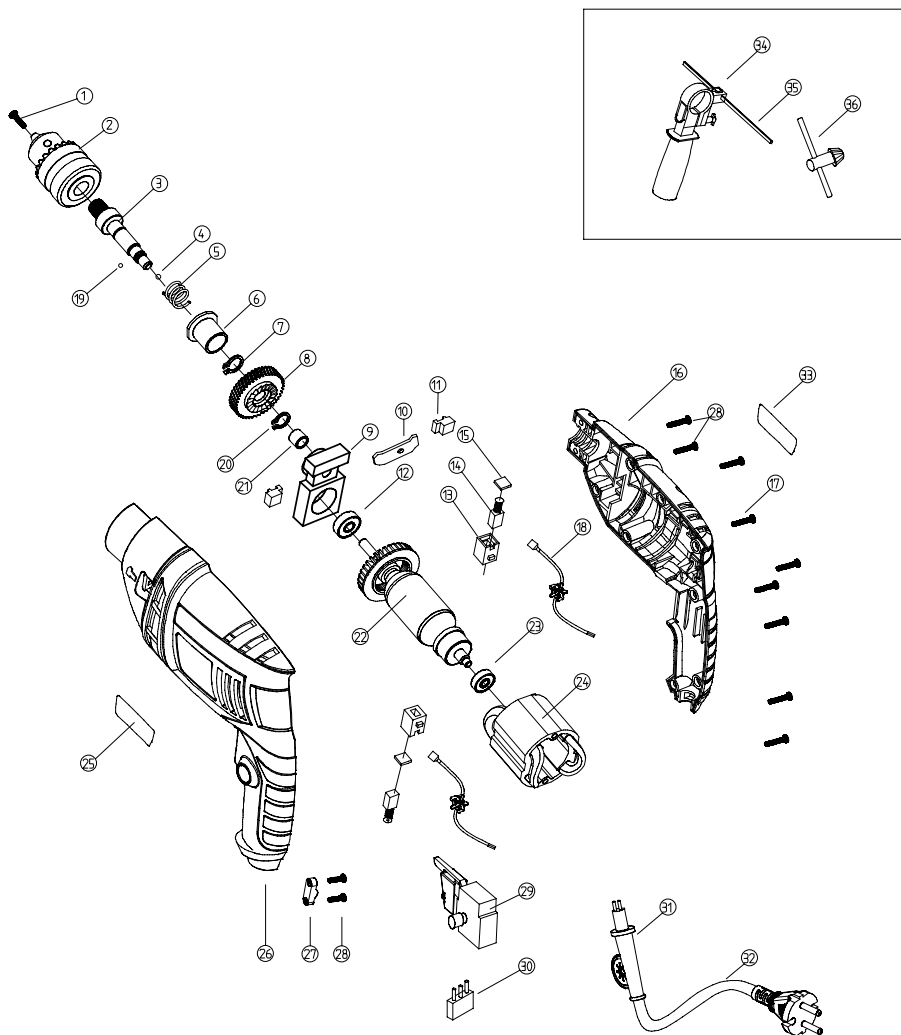

PART LIST

No.	Description	QTY
1	Screw	1
2	Chunck	1
3	Output spindle	1
4	Ball	1
5	Spring	1
6	Steel sleeve	1
7	Circlip	1
8	Gear	1
9	Bearing holder(Al)	1
10	Pad	1
11	Knob	2
12	Ball bearing	1
13	Brush holder	2
14	Carbon brush	2
15	Brush holder cap	2
16	Housing	1
17	Screw	10
18	Inductor	2
19	Ball	1
20	Circlip	1
21	Steel sleeve	1
22	Rotor	1
23	Ball bearing	1
24	Stator	1
25	Brand label	1
26	Housing	1
27	Cable clamp	2
28	Screw	1
29	ON/OFF Switch	1
30	Capacitor	1
31	Cord sleeve	1
32	Power supply cord	1
33	Rating Label	1
34	Handle	1
35	Depth limiter	1
36	Metal key	1

FR

ES

PT

IT

EL

PL

UA

RO

EN



Ce produit se recycle,
s'il n'est plus utilisable
déposez-le en déchèterie.

Notice à trier.

Pour en savoir plus :

www.quefairedemesdechets.fr

- FR** Ce produit est recyclable. S'il ne peut plus être utilisé, veuillez l'apporter dans un centre de recyclage de déchets.
- ES** Este producto es reciclable. Si ya no se puede usar, llévelo a un centro de reciclaje de residuos.
- PT** Este produto é reciclável. Se deixar de o utilizar, entregue-o num centro de reciclagem de resíduos.
- IT** Questo prodotto può essere riciclato. Se deve essere smaltito, portalo presso un centro di riciclaggio.
- EL** Αυτό το προϊόν είναι ανακυκλώσιμο. Εάν δεν μπορεί πλέον να χρησιμοποιηθεί, μεταφέρετε την σε κάποιο κέντρο ανακύκλωσης απορριμμάτων.
- PL** Ten produkt poddawany jest recyklingowi, kiedy przestaje być użyteczny należy dostarczyć go do punktu zbiórki odpadów.
- UA** Цей продукт може перероблятися. Якщо воно більше не є придатне для використання, здайте його в утилізаційний центр.
- RO** Aceast produs este reciclabil. Dacă nu mai poate fi folosit, vă rugăm să îl aduceți într-un centru de reciclare a deșeurilor.
- EN** This product is recyclable. If it cannot be used anymore, please take it to waste recycling centre.

1105753001070624



** Garantie 2 ans / Garantía 2 años / Garantia 2 anos / Garanzia 2 anni /
Εγγύηση 2 ετών / Gwarancja 2 lata / Гарантія 2 года / Кепілдік 2 жыл
Garanție 2 ani / Гарантія 2 років / Garantia 2 anos / 2 years warranty

Made in China
Сделано в Китае \
Қытайда жасалған 2024

ADEO Services
135 Rue Sadi Carnot - CS00001
59790 RONCHIN - FRANCE

Виробник: ТОВ «Адео Сервісес С.А.»,
вул. Саді Карно, CS 00001,
59790 Роншін, Франція.

Імпортер: ТОВ «Леруа Мерлен Україна», 04201 Україна, м.Київ, вул. Поліарна 17А, +380 44 498 46 00.
Імпортер приймає претензії від споживачів щодо товару, а також проводить його ремонт, технічне і гарантійне обслуговування

Imported by Adeo South Africa (PTY) LTD T/A Leroy Merlin,
Hosted in Leroy Merlin Fourways Store 35 Roos Street,
Wilkoppen Ext 57, Sandton, 2191 Johannesburg, Gauteng,
South Africa
Tel: +27 10 493 8000
Email: contact@leroymerlin.co.za