

ECOFLOW

Batterie LFP

Manuel d'utilisation

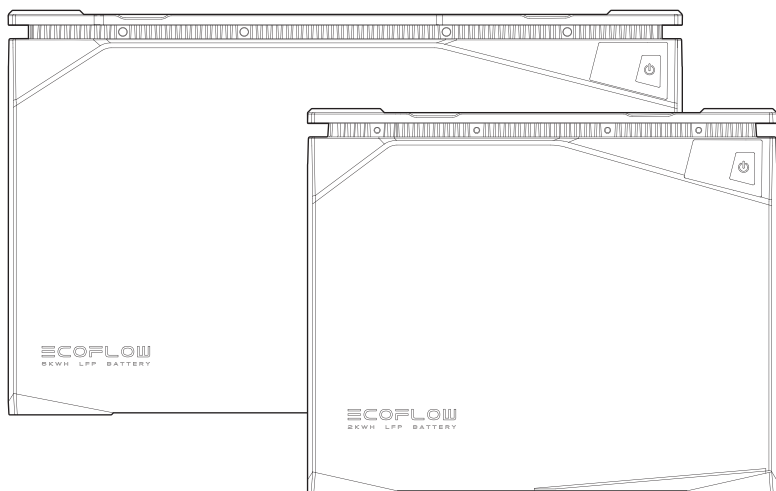

Clause de non-responsabilité

Veillez lire ce manuel d'utilisation et vous assurer que vous le comprenez bien avant d'utiliser le produit. Veuillez conserver ce manuel d'utilisation correctement pour référence ultérieure. Toute utilisation incorrecte de ce produit peut causer des blessures graves à l'utilisateur ou à d'autres personnes, endommager le produit ou occasionner une perte de biens. En utilisant ce produit, l'utilisateur sera supposé avoir compris, reconnu et accepté toutes les conditions et le contenu de ce manuel d'utilisation, et sera responsable de toute utilisation incorrecte et de toutes les conséquences qui en découleraient. EcoFlow décline toute responsabilité pour toute perte due au manquement de l'utilisateur à utiliser le produit conformément au manuel d'utilisation.

Conformément aux lois et réglementations, EcoFlow aura le droit final d'interpréter ce document et tous les documents connexes pour ce produit. Toute mise à jour, révision ou résiliation de son contenu, si nécessaire, sera effectuée sans préavis, et les utilisateurs peuvent consulter le site Web officiel d'EcoFlow pour obtenir les dernières informations sur le produit.

1. Consignes de sécurité

1.1 Interdictions

1. Il est strictement interdit de placer cette batterie à proximité de sources de chaleur, telles qu'un feu ou une chaudière.
2. Il est strictement interdit de laisser cette batterie entrer en contact avec tout liquide. Ne pas immerger cette batterie dans l'eau. N'utilisez pas cette batterie dans un environnement pluvieux, détrempé ou humide.
3. Il est interdit d'utiliser cette batterie dans un environnement à champ magnétique ou statique puissant.
4. Il est interdit de démonter cette batterie de quelque manière que ce soit ou de la percer avec des objets tranchants.
5. Il est interdit de connecter les bornes positive et négative de la batterie directement avec des fils ou des objets métalliques.
6. Il est interdit de démonter ou de remplacer les cellules de la batterie.
7. Il est interdit d'empiler des objets lourds autres qu'une autre batterie EcoFlow LFP sur cette batterie.
8. Il est interdit de placer cette batterie dans un environnement non ventilé ou poussiéreux.

1.2 Notices générales

1. Faites attention lorsque vous utilisez des composants ou des accessoires non officiels. Veuillez consulter les canaux EcoFlow autorisés pour obtenir des informations officielles sur les composants et accessoires.
2. Si la batterie est compromise ou si les cellules de la batterie sont exposées, ne tentez pas de la réparer vous-même. Faites-la inspecter et réparer par les centres de réparation EcoFlow agréés.
3. En cas de fuite accidentelle de produits chimiques à l'intérieur de cette batterie, ne pas toucher ni inhaler. En cas de contact accidentel avec la peau ou les yeux, laver abondamment à l'eau propre et consulter immédiatement un médecin.
4. N'utilisez pas cette batterie lorsque vous portez des objets métalliques tels que montre, collier et bracelet pour éviter de provoquer des court-circuits accidentels. Si cette batterie prend feu, utilisez immédiatement un extincteur ou un équipement de lutte contre l'incendie, de l'eau ou de la vapeur d'eau, du sable, une couverture anti-incendie, un extincteur à poudre sèche, un extincteur au dioxyde de carbone.
5. Lors de la première utilisation de cette batterie, si la batterie semble cassée ou a une odeur anormale, ne continuez pas à utiliser cette batterie et retournez-la aux vendeurs.
6. Si cette batterie tombe accidentellement dans l'eau pendant l'utilisation, placez-la dans un endroit sûr et ouvert, et restez à l'écart de cette batterie jusqu'à ce qu'elle soit complètement sèche. Cette batterie ne doit pas être réutilisée et doit être éliminée correctement conformément aux méthodes d'élimination de la section 8.2 de ce manuel d'utilisation.
7. Si la charge de la batterie dépasse le temps de charge normal, la charge doit être arrêtée. Une surcharge peut provoquer de la fumée, une surchauffe, la déformation ou la combustion de la batterie.
8. Cette batterie doit être conservée hors de portée des enfants et des animaux domestiques

1.3 Précautions de manipulation

1. Lors de la manipulation de cette batterie, utilisez les poignées métalliques antidérapantes de cette batterie pour une manipulation correcte.
2. Lorsque vous manipulez cette batterie, assurez-vous de la fixer correctement et de la maintenir à plat.
3. Veuillez la manipuler avec précaution.

2. Application EcoFlow

Contrôlez, surveillez et personnalisez votre système d'alimentation modulaire EcoFlow sans fil grâce à l'application EcoFlow. Téléchargez la sur :
<https://download.ecoflow.com/app>

Politique de confidentialité

En utilisant les produits, applications et services EcoFlow, vous acceptez les conditions d'utilisation et la politique de confidentialité EcoFlow, auxquelles vous pouvez accéder via la section « À propos » de la page « Utilisateur » sur l'application EcoFlow ou sur le site Web officiel EcoFlow à l'adresse <https://www.ecoflow.com/policy/terms-of-use> et <https://www.ecoflow.com/policy/privacy-policy>

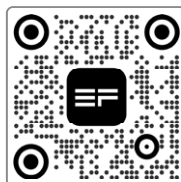

Application
EcoFlow

3. Ce qu'il y a dans la boîte

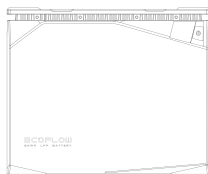

Batterie LFP

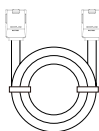

Le câble d'alimentation de la batterie

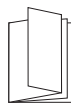

Manuel d'utilisation et carte de garantie

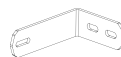

Attache de montage mural



Vis

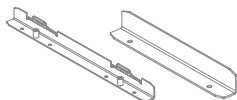

Support de montage



Courroie de montage

4. Spécifications de la batterie

4.1 Informations générales

	Batterie LFP 5kWh	Batterie LFP 2kWh
Poids net	Environ 40,6 kg (89,5 lb)	Environ 17,1 kg (37,7 lb)
Dimensions	19,7 x 10,2 x 11,8 po 500 x 260 x 300 mm	13,7 x 7,8 x 11,2 po 348 x 198 x 285 mm
Capacité nominale	5120Wh(100Ah)	2048Wh(40Ah)
Configuration de tension nominale	51,2 V	51,2 V
Tension de coupure de charge	57,6V	57,6V
Tension de coupure de décharge	40V	40V
Courant de charge continu max	80A	32A
Courant de décharge continu max	100A	80A
Durée de vie	LiFePO ₄	LiFePO ₄
Chimie de la batterie	3 500 cycles à une capacité de 80 %	3 000 cycles à 80 % de capacité
Classement IP	IP54	IP54

4.2 Courbe de cycle

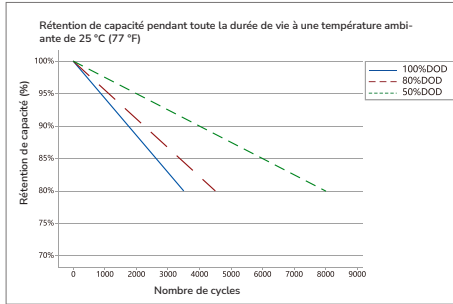

Batterie LFP 5kWh

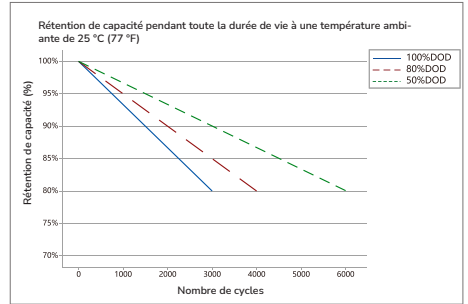

Batterie LFP 2kWh

*Pour prolonger l'autonomie de la batterie, il est recommandé d'utiliser une charge et une décharge partielles, c'est-à-dire avec une profondeur de décharge (Depth of discharge, DOD) inférieure à 80 %. La DOD est le rapport entre la quantité de batterie déchargée et la capacité nominale de la batterie.

4.3 Température de fonctionnement

	Batterie LFP 5kWh	Batterie LFP 2kWh
Plage de température de décharge	-20 °C~50 °C (-4 °F~122 °F)	-20 °C~50 °C (-4 °F~122 °F)
Plage de température de charge	-20 °C~50 °C (-4 °F~122 °F) (chauffe automatique en dessous de 0 °C (32 °F))	-20 °C~50 °C (-4 °F~122 °F) (chauffe automatique en dessous de 0 °C (32 °F))
Plage d'humidité	Max. 90 % RH	Max. 90 % RH
Température de stockage	-20 °C~50 °C (-4 °F~122 °F) (optimale 15 °C~25 °C (59 °F~77 °F))	-20 °C~50 °C (-4 °F~122 °F) (optimale 15 °C~25 °C (59 °F~77 °F))

*Si cette batterie peut être chargée ou déchargée dépend de la température réelle de la batterie.

*Cette batterie active la fonction de chauffe automatique lorsque la température de charge descend en dessous de 0 °C (32 °F).

5. Présentation de la batterie

5.1 Introduction à la batterie

Il existe deux types de batterie EcoFlow LFP, la batterie LFP 5kWh et la batterie LFP 2kWh, qui utilisent toutes deux le type de batterie lithium-phosphate de fer le plus sûr et le plus fiable (LiFePO₄ ou LFP). La tension nominale d'une seule cellule LFP est de 3,2 V. La batterie LFP de 5kWh se compose de 16 cellules (100 Ah par cellule) dans 16S1P et la batterie LFP de 2kWh se compose de 32 cellules (20 Ah par cellule) dans 16S2P. La tension nominale des deux batteries est de $16 \times 3,2 \text{ V} = 51,2 \text{ V}$.

Les deux batteries sont dotées d'un système de gestion de batterie intégré, qui maintient le système de batterie dans un état raisonnable à tout moment et prolonge la durée de vie de la batterie.

La batterie est équipée d'un système de chauffe automatique intégré pour garantir que la batterie peut être chargée rapidement et en toute sécurité à -20 °C~50 °C (-4 °F~122 °F).

5.2 Kits d'alimentation EcoFlow

Les kits d'alimentation EcoFlow se compose du concentrateur d'alimentation EcoFlow, de la batterie LFP, du panneau de distribution intelligent CA/CC, de la console du kit d'alimentation, du panneau solaire rigide/flexible/pliable et du générateur intelligent.

Le système d'alimentation modulaire vise à répondre aux besoins des clients dans des scénarios hors réseau tels que les caravanes, la construction hors réseau, la marine récréative et la sauvegarde à domicile.

Le système d'alimentation modulaire est extrêmement facile à installer dès sa sortie de l'emballage. L'utilisation d'un système de batterie 48V réduit considérablement la jauge et le poids des câbles de batterie, ce qui réduit les coûts de câblage et augmente la sécurité. La consommation électrique du système peut être surveillée à tout moment et n'importe où via l'application EcoFlow.

Le système d'alimentation modulaire prend en charge plusieurs méthodes de charge, notamment la charge solaire, la charge par alternateur, la charge par générateur intelligent et la charge CA. Il est capable d'émettre 12V ou 24V c.c. et 120V c.a. (selon les normes locales) via le panneau de distribution intelligent c.a./c.c., ce qui lui permet d'alimenter la plupart des dispositifs c.a. et c.c.

Caravane et marine récréative

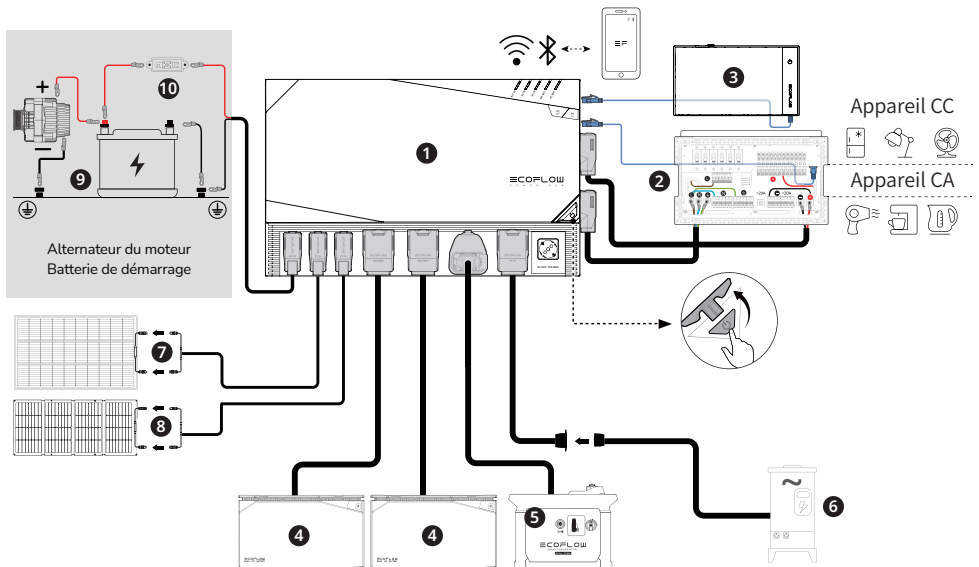

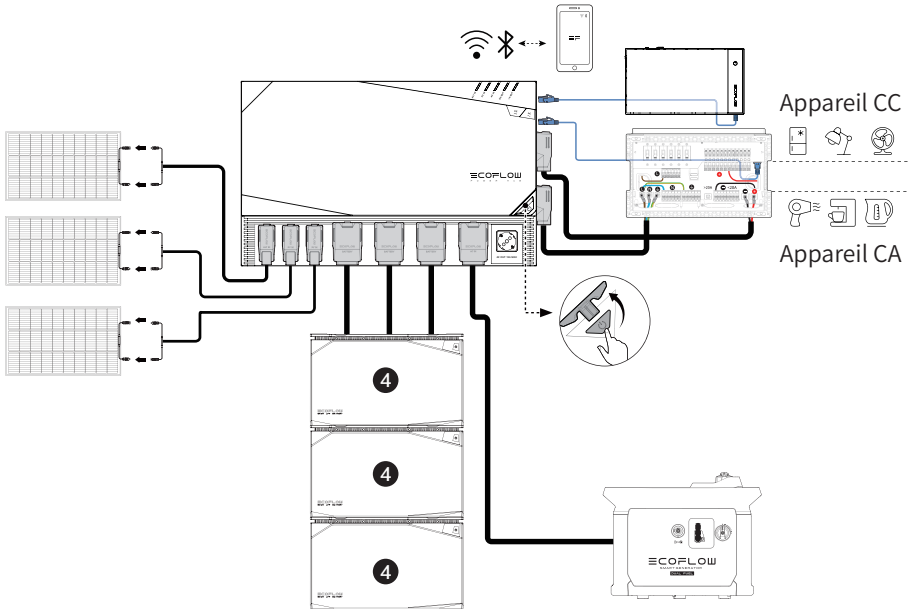

- | | |
|--|---------------------------------------|
| 1. Concentrateur d'alimentation EcoFlow | 6. Prise de camping |
| 2. Tableau de distribution intelligent CA/CC | 7. Panneau solaire rigide ou flexible |
| 3. Console du kit d'alimentation | 8. Panneau solaire pliable / portable |
| 4. Batterie LFP 5 kWh/2 kWh EcoFlow | 9. Alternateur de véhicule |
| 5. Générateur intelligent EcoFlow | 10. Fuse-100A (Achetez-le vous-même) |

Remarque : La figure montre les différents types de prises dans différents pays. Ceci est fourni à titre de référence uniquement, veuillez vous référer au produit réel.

5.3 Apparence de la batterie

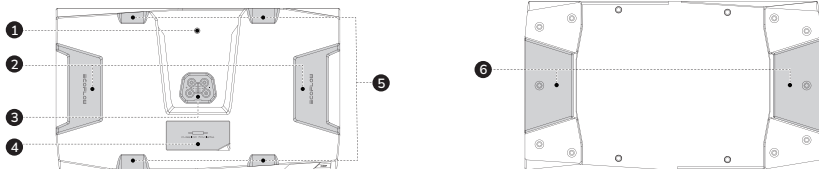

- | | |
|---|-----------------------------|
| 1. Position de la vis de l'adaptateur de polarité de batterie LFP | 4. Couvercle de fusible |
| 2. Poignée | 5. Encastrement pour sangle |
| 3. Port mâle de batterie LFP | 6. Empilement de base |

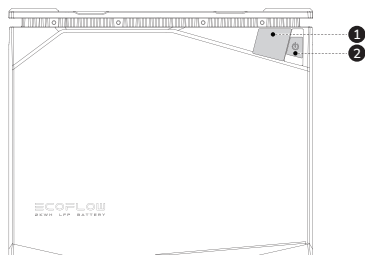

1. Affichage numérique

2. Bouton Marche/ Arrêt

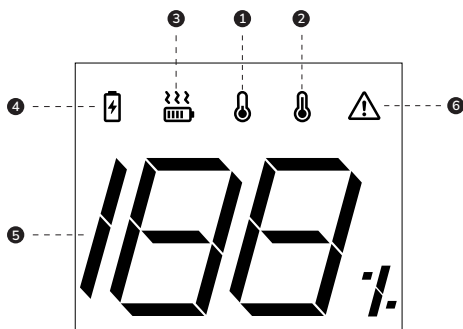

1. Indicateur de température basse

2. Indicateur de température élevée

3. Indicateur d'état de la chauffe

4. Voyant d'état de charge

5. Indicateur de niveau de batterie

6. Indicateur d'avertissement de protection

Les types de protection comprennent :
 Protection contre les sur-décharges
 Protection contre les surcharges
 Protection contre les charges excessives
 Protection contre les courts-circuits
 Protection contre les surintensités,
 etc.

6. Fonctionnement de la batterie

6.1 Batterie allumée et éteinte

La batterie peut être mise en marche de deux manières, via la charge ou les boutons.

Les boutons qui peuvent être utilisés pour allumer la batterie comprennent :

1. le bouton d'alimentation principale de la batterie ;
2. le bouton d'alimentation principale de la console du kit d'alimentation EcoFlow ;
3. le bouton d'alimentation principale de l'EcoFlow Power Hub.

La batterie peut être éteinte via

1. le bouton d'alimentation principal de la batterie ;
2. le bouton d'alimentation principal de la console du kit d'alimentation EcoFlow ;
3. le bouton d'alimentation principal de l'EcoFlow Power Hub ;
4. Application EcoFlow.

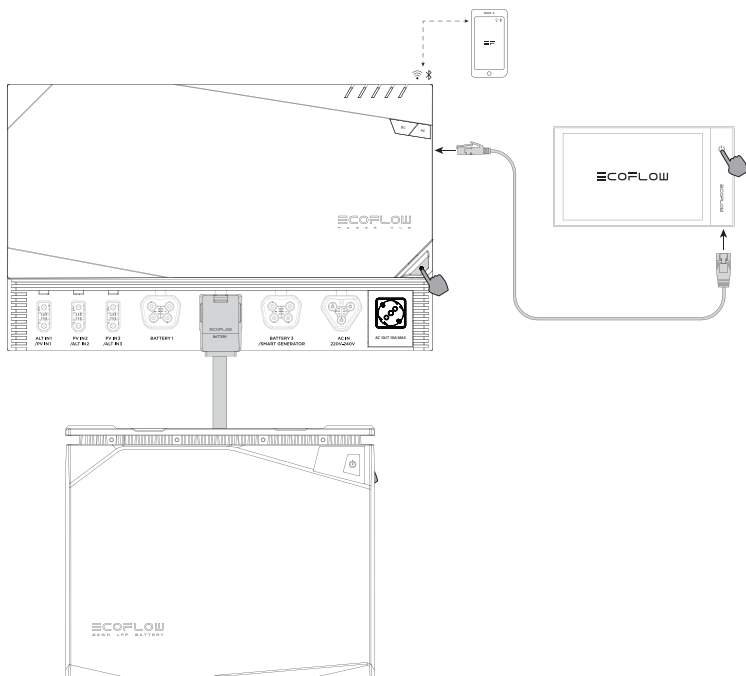

Mise sous tension : Appuyez sur le bouton d'alimentation et maintenez-le enfoncé pendant 2 secondes. La batterie s'allume. Appuyez brièvement sur le bouton d'alimentation pour activer l'écran. Après la mise sous tension, l'écran s'allume et indique le niveau de batterie restant.

Mise hors tension : Appuyez sur le bouton d'alimentation et maintenez-le enfoncé pendant 3 secondes. La batterie s'éteindra.

Affichage veille : Après avoir allumé la batterie via le bouton d'alimentation, l'affichage reste allumé pendant 5 minutes et s'éteint automatiquement. Pour allumer ou éteindre l'affichage, appuyez brièvement sur le bouton d'alimentation.

6.2 Charge et décharge de la batterie

6.2.1 Connexion de la batterie aux kits d'alimentation EcoFlow

Connectez la batterie aux kits d'alimentation pour la charger (comme suit).

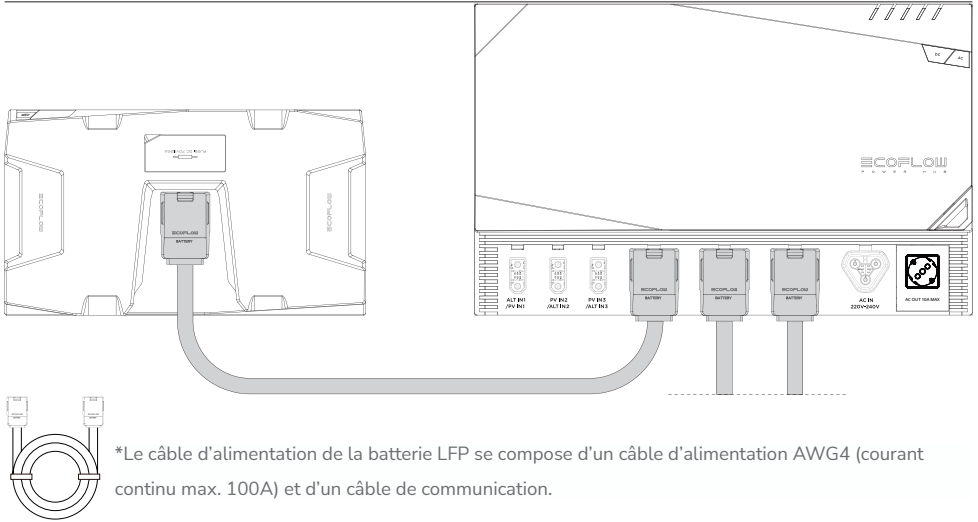

*Le câble d'alimentation de la batterie LFP se compose d'un câble d'alimentation AWG4 (courant continu max. 100A) et d'un câble de communication.

6.2.2 Connexion de la batterie à des systèmes d'alimentation tiers

La batterie EcoFlow LFP est compatible avec la plupart des systèmes d'alimentation tiers 40V~60V disponibles dans le commerce.

L'utilisateur peut surveiller l'état de fonctionnement de chaque batterie en connectant la console du kit d'alimentation EcoFlow ou le dongle de communication sans fil EcoFlow via le port RJ45.

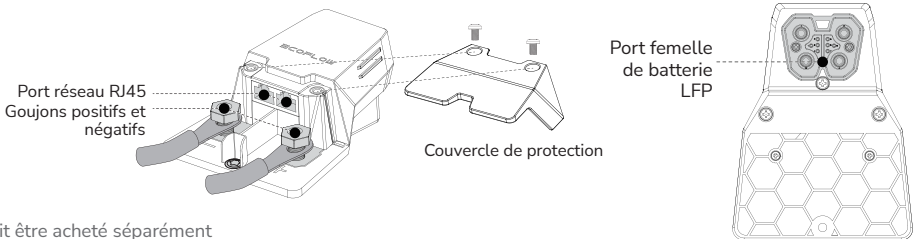

* Doit être acheté séparément

*La console du kit d'alimentation EcoFlow ou le dongle de communication sans fil EcoFlow doit être acheté séparément.

Cet adaptateur est livré avec deux ports CAN Bus RJ45, chaque port peut être connecté à la clé de communication sans fil EcoFlow, à la console du kit d'alimentation ou à un autre adaptateur. Lorsque deux packs de batteries ou plus sont connectés et que le port CAN Bus RJ45 n'est pas connecté à l'un des modules ci-dessus, un terminateur CAN Bus RJ45 DOIT être connecté au port pour assurer une communication correcte dans tout le système.

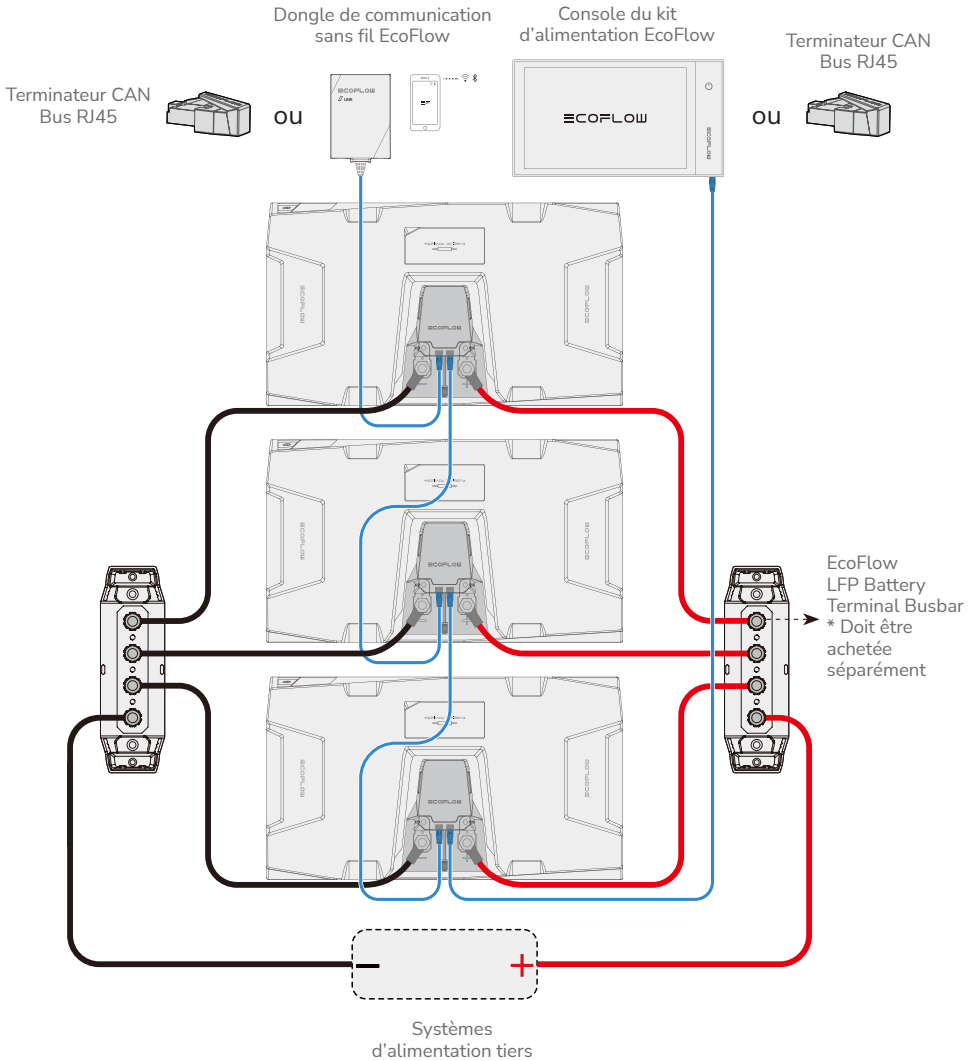

L'utilisateur doit sélectionner le câble de connexion approprié en fonction de la puissance du système d'alimentation tiers et du courant de décharge de la batterie.

Le tableau suivant indique la capacité de charge des différents câbles de connexion de batterie :

Courant (A)	Taille du câble (AWG)
15	14
25	12
40	10
60	8
80	6
100	4
120	2
150	1/0

6.2.3 Pré-décharge de la batterie

La pré-décharge de la batterie est une fonction permettant de limiter temporairement le courant de décharge avant que la batterie ne commence à se décharger à un courant élevé. Cela protégera les condensateurs des dispositifs électriques externes contre les dommages causés par un courant élevé instantané. Une fois connectée, une résistance de limitation de courant dans la batterie permet aux condensateurs des appareils électriques externes de se charger lentement. Lorsque la tension du condensateur atteint 90 % de la tension de la batterie, le système de gestion de la batterie supprime la limite de courant de décharge et la batterie peut se décharger normalement à un courant élevé.

6.3 Chauffage automatique de la batterie

6.3.1 Chauffage de charge

La batterie EcoFlow LFP est conçue avec une fonction de chauffe de charge pour fonctionner dans un environnement à basse température.

La chauffe de charge est automatiquement activée lorsque la température ambiante est inférieure à 0 °C (32 °F) et que la batterie est en mode charge. La séquence d'activation est la suivante :

1. La chauffe de charge nécessite une entrée de charge ≥ 250 W. Lorsque la température interne de la batterie dépasse 5 °C (41 °F), la batterie peut commencer le processus de charge.
2. Lorsque la température interne de la batterie dépasse 10 °C (50 °F), la chauffe de charge s'arrête et la charge de la batterie continue.

* La fonction de charge chauffante fonctionne dans une plage de température de -20 °C à 0 °C (-4 °F à 32 °F).

6.3.2 Chauffage de décharge

La capacité de la batterie peut être considérablement réduite lors de la décharge à haute puissance à basse température. La batterie EcoFlow LFP est conçue avec une fonction de chauffe de décharge pour répondre à cette situation. La fonction de chauffe de décharge peut être activée manuellement en appuyant sur le bouton de chauffe de décharge dans l'application EcoFlow comme suit :

1. Lorsque la température interne de la batterie est inférieure à 0 °C (32 °F) et que le SOC de la batterie est ≥ 70 %, appuyez sur le bouton de chauffe de décharge dans l'application EcoFlow pour activer la chauffe de décharge.
2. Lorsque le SOC de la batterie est ≤ 50 % ou que la température interne de la batterie est supérieure à 10 °C (50 °F), le mode chauffe de décharge est automatiquement désactivé.

* La fonction de chauffe de décharge fonctionne dans une plage de températures de -20 °C à 0 °C (-4 °F à 32 °F).

Pourquoi la batterie ne peut-elle pas activer automatiquement la fonction de chauffe de décharge ?

Contrairement à la chauffe de charge qui consomme l'énergie de la source de charge, la chauffe de décharge consomme l'énergie de la batterie. Dans un environnement à basse température, si la batterie active automatiquement la fonction de chauffe de décharge, cela peut entraîner un épuisement fréquent de la batterie elle-même.

6.4 Connexion des batteries en parallèle

6.4.1 Charge et décharge en parallèle

Connexion des batteries en parallèle via le concentrateur d'alimentation EcoFlow

La batterie EcoFlow LFP est un système de batterie 48V qui ne prend en charge que les connexions parallèles. Jusqu'à trois batteries EcoFlow LFP peuvent être connectées simultanément au concentrateur d'alimentation EcoFlow. Le câble d'alimentation de la batterie EcoFlow LFP a un signal de communication prédéfini, permettant aux batteries en parallèle de communiquer entre elles.

* N'utilisez pas la batterie en série, car cela pourrait l'endommager.

1. Assurez-vous que la batterie est éteinte avant la connexion.
2. Connectez la batterie au concentrateur d'alimentation EcoFlow via le câble d'alimentation de la batterie EcoFlow LFP comme indiqué dans le schéma ci-dessous.

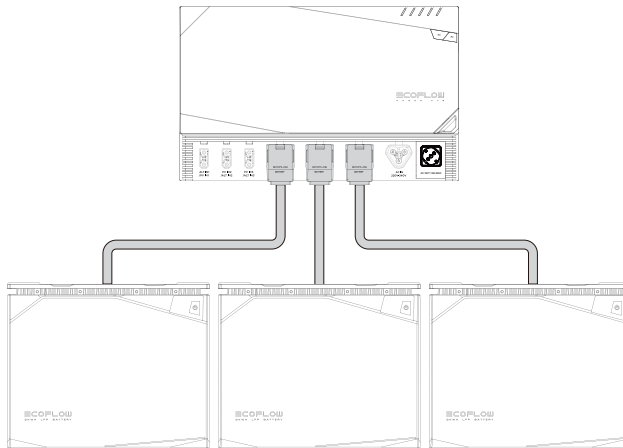

6.5 Système de gestion des batteries

La batterie est équipée d'un système de gestion de batterie (BMS) et possède les caractéristiques de protection de batterie suivantes :

Protection contre la basse tension de décharge de la batterie	Évite la décharge excessive des batteries
Protection contre la haute tension de charge de la batterie	Évite la surcharge des batteries
Protection contre la surchauffe de la charge/décharge de la batterie	Évite une température élevée de la batterie
Protection contre la surintensité de la charge/décharge de la batterie	Évite un courant de batterie excessif
Fonction d'égalisation de la batterie	Maintient chaque cellule individuelle dans le même état pour s'assurer que la batterie est dans un état optimal pour l'utilisation

*Lorsque la protection est déclenchée, débranchez la batterie et laissez-la pendant un certain temps avant de la redémarrer.

6.6 Remplacement du fusible

La batterie LFP EcoFlow 5kWh est équipée d'un fusible CC 70 V/150 A remplaçable, tandis que la batterie LFP 2kWh est équipée d'un fusible CC 70 V/125 A remplaçable. Dans des conditions de fonctionnement normales, il n'existe aucun risque de rupture du fusible. Lorsqu'un court-circuit externe se produit et que le système de gestion de la batterie n'est pas protégé à temps, le fusible saute immédiatement pour protéger la batterie. Lorsqu'un court-circuit se produit et que la batterie ne peut pas être chargée ou déchargée, le fusible doit être remplacé. La procédure de remplacement est la suivante :

1. Assurez-vous que la batterie est éteinte, ouvrez le couvercle du fusible à l'aide d'un outil approprié et conservez le couvercle dans un endroit sûr.

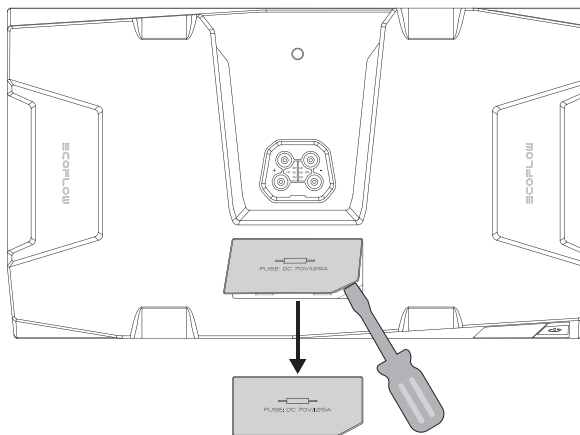

2. Retirez les vis des deux extrémités du fusible à l'aide d'un outil approprié et retirez le fusible défectueux.

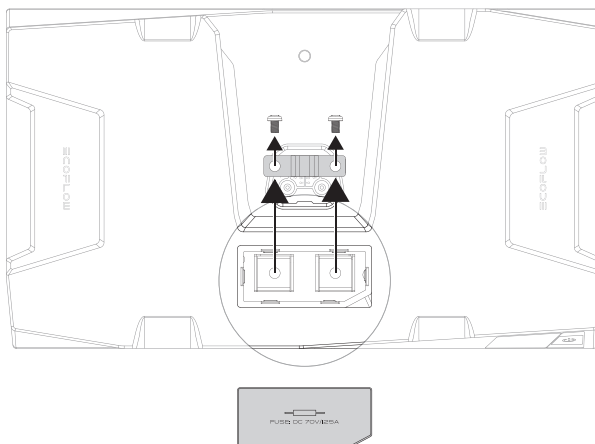

7. Installation de la batterie

Précautions

1. Après avoir ouvert le bloc-batterie, vérifiez d'abord la batterie et les accessoires. Si la batterie est endommagée ou si des pièces sont manquantes, veuillez contacter le fournisseur.
2. Assurez-vous que la batterie est éteinte avant l'installation.
3. Assurez-vous que les spécifications électriques de la batterie sont compatibles avec les dispositifs et systèmes concernés.
4. Tenir la batterie à l'écart des flammes et des liquides.

*En cas de mouvement et de vibration, comme dans les caravanes et les bateaux, la batterie doit être fixée dans les trois configurations suivantes pour empêcher la batterie de tomber.

Montage sur le mur

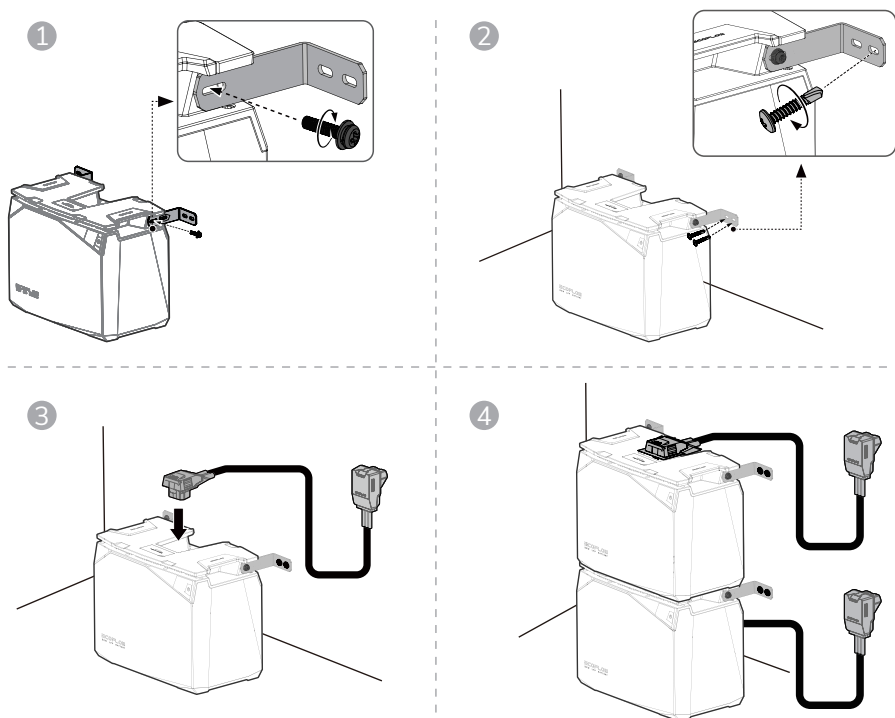

5

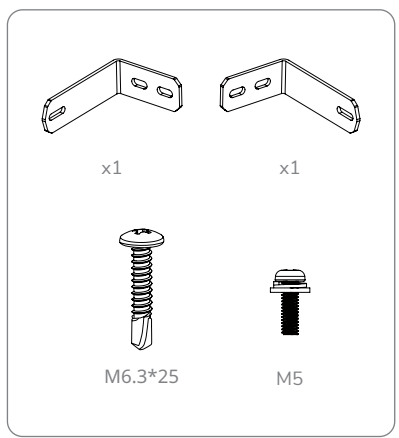
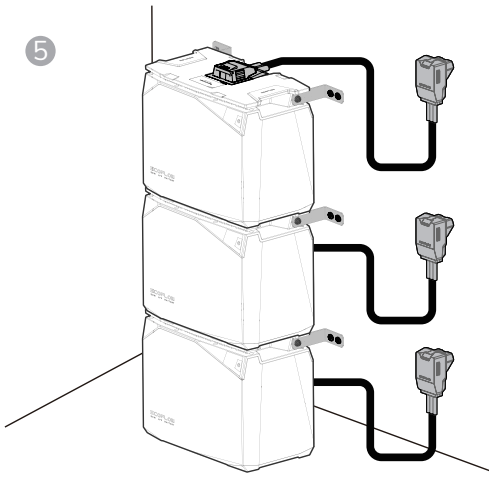

Montage au sol

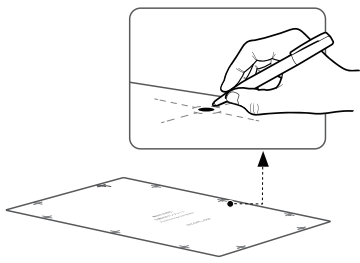

1

2

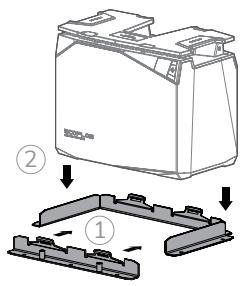

3

4

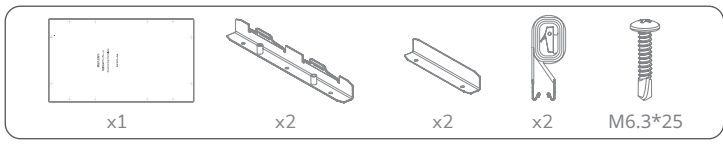
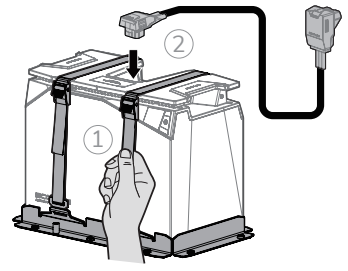
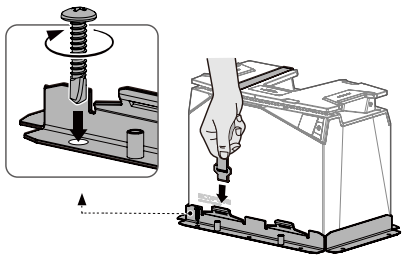

8. Entretien et mise au rebut de la batterie



8.1 Instructions d'entretien

1. La batterie doit être stockée dans un environnement sec et bien ventilé. Si la température de stockage est trop élevée ou trop basse, cela affectera le taux d'auto-décharge de la batterie et accélérera le vieillissement naturel de la batterie. Il est donc recommandé de conserver la batterie à une température de 20 à 45 °C (68 à 113 °F) et de la tenir à l'écart des sources d'eau, de chaleur et des objets métalliques.
2. Si la batterie ne doit pas être utilisée pendant une longue période, il est recommandé de la stocker intacte dans un état semi-chargé (60 % SOC). Il est recommandé de décharger la batterie à 30 %, puis de la recharger à 60 % tous les trois mois.
3. Pour des raisons de sécurité, la batterie ne doit pas être conservée à une température supérieure à 45 °C (113 °F) ou inférieure à 20 °C (68 °F).
4. Lorsque la température de la batterie est égale ou inférieure à -20°C (-4°F), la batterie ne peut pas être utilisée pour la charge, la décharge ou le chauffage.
5. Pour prolonger la durée de vie de la batterie, il est recommandé d'utiliser la batterie entre 20 °C (68 °F) et 45 °C (113 °F).
6. Si le niveau de la batterie est inférieur à 1 % après utilisation, il doit être rechargé à 60 % avant le stockage. Si la batterie reste inactive pendant une longue période avec un SOC extrêmement faible, des dommages irréversibles se produisent au niveau de la cellule de batterie, réduisant ainsi la durée de vie de la batterie.
7. Si le SOC de la batterie est extrêmement faible et reste inactif pendant trop longtemps, il passe en mode veille profonde et doit être rechargé avant de pouvoir être réutilisé.

8.2 Élimination

1. Si les conditions le permettent, assurez-vous que la batterie est complètement déchargée avant de la placer dans le bac de recyclage de batterie désigné. Il est strictement interdit de placer les cellules de batterie, qui contiennent des produits chimiques dangereux, dans une poubelle ordinaire. Pour plus de détails, veuillez vous conformer aux lois et réglementations locales de l'utilisateur concernant le recyclage et l'élimination des batteries au lithium.
2. Si la batterie ne peut pas être complètement déchargée en raison d'une défaillance du produit lui-même, ne la jetez pas directement. Contactez une société spécialisée dans le recyclage des batteries pour une mise au rebut plus poussée.
3. Une batterie trop déchargée ne peut pas être mise sous tension. Veuillez éliminer la batterie conformément aux lois et réglementations locales.

9. Dépannage

Description de l'erreur	Type d'erreur	Méthodes de récupération
 L'icône reste allumée	Indicateur de température basse	Charge : Récupération automatique après une température de batterie supérieure à 5 °C (41 °F) Décharge : Récupération automatique après une température centrale supérieure à -17 °C (1,4 °F)
 L'icône reste allumée	Indicateur de température élevée	Charge : Récupération automatique après refroidissement à une température inférieure à 42 °C (107 °F) Décharge : Récupération automatique après refroidissement en dessous de 52 °C (125 °F)
 Icône clignotante	Protection contre les surcharges	Charge de la batterie, récupération automatique lorsque SOC > 0 %
	Protection contre les surcharges	La charge s'arrête et se rétablit automatiquement après une consommation partielle de la batterie
	Protection contre les charges excessives	Retirer le dispositif suralimenté et redémarrer la machine pour le récupérer
	Protection contre les court-circuits	Inspection professionnelle recommandée pour éliminer la cause du court-circuit
	Protection contre les surintensités	Retirer le dispositif de surintensité et redémarrer la machine pour le récupérer

10. Foire aux questions

- Quel type de chimie de batterie est utilisé dans ce produit ?**
Ce produit utilise du phosphate de fer lithium de haute qualité.
- Comment nettoyer la batterie ?**
La batterie peut être essuyée avec un chiffon ou un mouchoir sec, doux et propre.
- Les batteries au lithium sont-elles sûres ?**
La batterie EcoFlow LFP est protégée par un BMS haute performance et a subi des tests rigoureux pour garantir la sécurité d'utilisation.
- La batterie LFP 5kWh et la batterie LFP 2kWh peuvent-elles être utilisées en parallèle ?**
Cela n'est pas recommandé : lors de l'utilisation de deux modèles en parallèle, la consistance des batteries ne peut pas être garantie, ce qui peut réduire la durée de vie des batteries, voire entraîner un risque pour la sécurité.
- Puis-je charger la batterie à basse température ?**
Oui, lorsque la batterie est chargée à basse température $-20\text{ °C} \leq T \leq 0\text{ °C}$ ($-4\text{ °F} \leq T \leq 32\text{ °F}$), la fonction de chauffe de charge est activée avant de chauffer la batterie avant qu'elle ne soit chargée normalement.
- La batterie peut-elle être utilisée avec des systèmes d'alimentation tiers ?**
Oui, l'utilisateur devra effectuer un câblage supplémentaire pour cela.
- Comment stocker la batterie ?**
Lors du stockage de la batterie, éteignez-la d'abord, puis rangez-la dans un endroit sec et ventilé, à température ambiante, et restez à l'écart des sources aqueuses.
- La batterie peut-elle être chauffée lors de la charge avec MPPT à une température ambiante inférieure à 0 °C (32 °F) ?**
Oui. Selon l'intensité du rayonnement solaire et la puissance du panneau solaire utilisé par l'utilisateur. Il est recommandé de se connecter à au moins 400W de panneau(s) solaires.



Ce marquage indique que ce produit ne doit pas être jeté avec les ordures ménagères au sein de l'UE. Recyclez ce produit de façon correcte pour éviter toute atteinte à l'environnement ou à la santé humaine en l'apportant à un centre de recyclage afin de revaloriser ses matières premières. Veuillez rapporter votre produit usagé à un centre de collecte approprié ou contactez le distributeur qui vous a vendu ce produit. Votre revendeur reprendra vos produits hors d'usage et les retournera à un centre de recyclage écologique.

Par la présente, EcoFlow Inc. déclare que l'équipement de type Batterie est conforme à la Directive 2014/30/EU, 2011/65/EU (RoHS), (EU) 2015/863 (RoHS). Le texte complet de la déclaration UE de conformité est disponible à l'adresse internet suivante:

eu: <http://www.ecoflow.com/eu/eu-compliance>

uk: <http://www.ecoflow.com/uk/eu-compliance>

de: <http://www.ecoflow.com/de/eu-compliance>

fr: <http://www.ecoflow.com/fr/eu-compliance>

≡COFLOW

