

FOCALPOINT

INSTRUCCIONES DE INSTALACIÓN Y USO

CHIMENEA ELÉCTRICA DE PARED ECCENTRA



MODELOS INCLUIDOS:

ECCENTRA 1250, 1500 Y 2000



3 años de garantía

Sujeto a condiciones.

Para más información, visite: www.focalpointfires.co.uk

Nota : Salvo que se indique lo contrario, todos los derechos, incluidos los derechos de autor sobre el texto, las imágenes y la maquetación de este folleto son propiedad de Focal Point Fires Limited. No está permitido copiar o adaptar ninguno de los contenidos sin el permiso previo por escrito de Focal Point Fires Limited.

Todas las instrucciones deben entregarse al usuario para su custodia.



Revisión B-07/24
F861677

CONTENIDO

Sección	Contenido	Página
1.0	Notas importantes	01-02
2.0	Requisitos de instalación	03
3.0	Datos del aparato	04
4.0	Desembalaje del aparato	05
5.0	Lista de comprobación de componentes	05
6.0	Requisitos del sitio	06
7.0	Distancia a combustibles	06
8.0	Preparación del aparato	07
9.0	Instalación	08
9.1	Instalación - pared de montantes	09-11
9.2	Instalación - construcción de paredes con montantes	11-14
10.0	Desmontaje del cristal frontal	15
11.0	Disposición de la cama de combustible	15
12.0	Funcionamiento del aparato	16-19
13.0	Sistema de desconexión de seguridad	20
14.0	Limpieza y mantenimiento	20
15.0	Servicio	21
16.0	Guía de solución de problemas	22
17.0	Esquema eléctrico	23
18.0	Piezas de recambio Eccentra	24-25
19.0	Dimensiones (Eccentra 1250,1500, y 2000)	26
20.0	Garantía - Términos y condiciones	27-28

1.0 NOTAS IMPORTANTES

LEA ATENTAMENTE ESTAS INSTRUCCIONES Y CONSÉRVELAS PARA FUTURAS CONSULTAS.

AL UTILIZAR ESTE APARATO ELÉCTRICO, DEBEN SEGUIRSE UNAS PRECAUCIONES BÁSICAS PARA REDUCIR EL RIESGO DE INCENDIO, DESCARGA ELÉCTRICA Y LESIONES PERSONALES, ENTRE LAS QUE SE INCLUYEN LAS SIGUIENTES:

Este calefactor debe utilizarse únicamente con alimentación de corriente alterna y la tensión marcada en la etiqueta de características del calefactor debe corresponder a la tensión de alimentación.

Este aparato puede ser utilizado por niños a partir de 8 años y por personas con capacidades físicas, sensoriales o mentales reducidas o con falta de experiencia y conocimientos si han recibido supervisión o instrucciones sobre el uso del aparato de forma segura y comprenden los peligros que conlleva. Los niños no deberán jugar con el aparato. La limpieza y el mantenimiento del aparato no deben ser realizados por niños sin supervisión.

NO encienda el aparato hasta que haya sido instalado correctamente, tal y como se describe en este manual de instalación.

Los niños menores de 3 años deben mantenerse alejados a menos que estén continuamente supervisados. Los niños a partir de 3 años y menores de 8 sólo podrán encender y apagar el aparato siempre que éste haya sido colocado o instalado en su posición de funcionamiento normal prevista y hayan recibido supervisión o instrucciones sobre el uso del aparato de forma segura y comprendan los peligros que conlleva. Los niños a partir de 3 años y menores de 8 no podrán enchufar, regular y limpiar el aparato ni realizar el mantenimiento del usuario.

1.0 NOTAS IMPORTANTES - CONTINUACIÓN

PRECAUCIÓN: Algunas partes de este producto pueden calentarse mucho y provocar quemaduras. Debe prestarse especial atención en presencia de niños y personas vulnerables.

Si el Cable de corriente está dañado, debe ser sustituido por el fabricante, su agente de servicio o personas con cualificación similar para evitar riesgos.

El calefactor no debe situarse inmediatamente debajo de una toma de corriente.

NO use este calefactor en las inmediaciones de un baño, una ducha o una piscina.

 **ADVERTENCIA:** Para evitar el sobrecalentamiento, **NO** cubra el calefactor.

NO utilice este calefactor con un programador, un temporizador, un sistema de control remoto independiente o cualquier otro dispositivo que encienda el calefactor automáticamente, ya que existe riesgo de incendio si el calefactor se tapa o se coloca de forma incorrecta.

PRECAUCIÓN: Para evitar riesgos debidos a un rearme involuntario del corte térmico, este aparato no debe alimentarse a través de un dispositivo de conmutación externo, como un temporizador, ni conectarse a un circuito que sea encendido y apagado regularmente por la compañía eléctrica.

ADVERTENCIA: Este calefactor no está equipado con un dispositivo para controlar la temperatura ambiente.

NO utilice este calefactor en habitaciones pequeñas cuando estén ocupadas por personas que no sean capaces de salir de la habitación por sí mismas, a menos que se proporcione una supervisión constante.

Mantenga los muebles, cortinas y otros materiales de tela alejados del aparato.

NO deje el aparato sin vigilancia durante su uso.

De vez en cuando, compruebe si el cable está dañado. No utilice nunca el aparato si el cable o cualquier parte del mismo presenta signos de deterioro.

NO pase el Cable de corriente por debajo de alfombras, moquetas, etc.

 **NO** cubra u obstruya el calefactor de cualquier forma. Se producirá un sobrecalentamiento si se tapa accidentalmente.

No sumerja nunca el producto en agua ni en ningún otro líquido.

NO utilice el aparato al aire libre.

Antes de limpiar el aparato, asegúrese de que está desenchufado de la corriente y de que está completamente frío.

NO limpie el aparato con productos químicos abrasivos.

No utilice nunca accesorios no recomendados o suministrados por el fabricante. Podría causar peligros al usuario o daños al aparato.

NO introduzca o permita que entren objetos extraños en las rejillas de ventilación de entrada o salida, ya que podría provocar una descarga eléctrica, un incendio o daños en el aparato.

NO instale el fuego utilizando un cable alargador.

Desenchúfelo de la red eléctrica si no va a utilizar el aparato durante periodos prolongados.

Este producto sólo es adecuado para espacios bien aislados o para un uso ocasional.

NO utilice este calefactor si se ha caído.

NO utilice si hay signos visibles de daños en el calefactor.

Utilice este calefactor sobre una superficie horizontal y estable, o fíjelo a la pared, según el caso.

ADVERTENCIA: **NO** utilice este calefactor en habitaciones pequeñas cuando estén ocupadas por personas que no sean capaces de salir de la habitación por sí mismas, a menos que se proporcione una supervisión constante.

ADVERTENCIA: Para reducir el riesgo de incendio, mantenga los textiles, la cortina o cualquier otro material inflamable a una distancia mínima de 1 m de la salida de aire.

2.0 REQUISITOS DE INSTALACIÓN

El aparato se suministra precableado con un enchufe de tres clavijas BS 1363/1,7 metros de longitud, cable eléctrico con fusible de 13 amperios. Por lo tanto, es necesario que haya una toma de corriente adecuada a esta distancia y que sea fácilmente accesible. Este aparato está diseñado para ser empotrado en la pared, utilizando los accesorios/fijaciones de pared suministrados.

Este aparato es apto para su instalación en viviendas estáticas de vacaciones/parque.

ADVERTENCIA

La pared donde se instale el aparato debe ser capaz de soportar a largo plazo la carga total del aparato.

También deben tomarse medidas para garantizar una resistencia suficiente para soportar la fuerza de los terremotos, las vibraciones y otras fuerzas externas. El cartón yeso por sí solo no se considera un material estructural. No se recomienda confiar únicamente en las fijaciones de los paneles de yeso para soportar el peso del aparato.

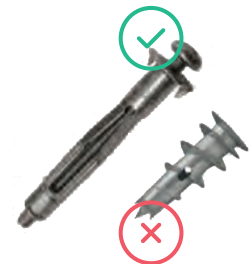

3.0 DATOS DEL APARATO

Eccentra 1250 Peso neto: 37kg	Eccentra 1500 Peso neto: 47kg	Eccentra 2000 Peso neto: 59kg	Capacidad del fusible: 13 Amp
Dimensiones: Ver página 26			Elementos calefactores: 1700 - 2000W
Tensión de alimentación y potencia nominal: 220-240V AC, 50Hz 1700 - 2000W			Iluminación: LED
Ubicación: Sólo uso interior			Enchufe de alimentación: BS1363; 1.7 metros

Este fuego está equipado con LED (diodos emisores de luz) en lugar de bombillas convencionales. Los LED generan los mismos niveles de luz que las bombillas convencionales, pero utilizan una fracción de la energía consumida. Los LED no requieren mantenimiento y no debería ser necesario sustituirlos durante la vida útil del producto.

Eccentra 1250, Eccentra 1500 y Eccentra 2000					
Artículo	Símbolo	Valor	Unid	Artículo	Unid
Potencia calorífica			Tipos de entrada de calor, sólo para calentadores locales eléctricos de acumulación		
Potencia calorífica nominal	P _{nom}	2.0000	KW	Control manual de la carga térmica con termostato integrado	NO
Potencia calorífica mínima (Indicativa)	P _{min}	1.0000	KW	Control manual de la carga térmica con realimentación de la temperatura ambiente y/o exterior	NO
Potencia calorífica continua máxima	P _{max, c}	2.0000	KW	Control electrónico de la carga térmica con retroalimentación de la temperatura ambiente y/o exterior	N/A
Consumo eléctrico auxiliar			Potencia calorífica asistida por ventilador		
Potencia calorífica nominal	e _{lmax}	N/A	KW	Tipo de Potencia calorífica/control de la temperatura ambiente	
Potencia calorífica mínima	e _{lmin}	N/A	KW	Potencia calorífica de una etapa y sin control de la temperatura ambiente	NO
En modo de espera	e _{lSB}	0.4500	KW	Dos o más etapas manuales sin control de temperatura	NO
				Con termostato mecánico de control de la temperatura ambiente	NO
				Con control electrónico de la temperatura ambiente	NO
				Control electrónico de la temperatura ambiente más temporizador diario	NO
				Control electrónico de la temperatura ambiente más temporizador semanal	YES
Otras opciones de control					
				Control de la temperatura ambiente con detección de presencia	NO
				Control de la temperatura ambiente con detección de ventana abierta	YES
				Con opción de control a distancia	NO
				Con control de arranque adaptativo	NO
				Con limitación del tiempo de trabajo	NO
				Con sensor de bombilla negra	NO

LA ETIQUETA DE DATOS, QUE INCLUYE EL MODELO Y EL NÚMERO DE SERIE, SE ENCUENTRA EN EL INTERIOR DEL FUEGO, DEBAJO DE LA CARCASA DEL CONJUNTO TÉRMICO.

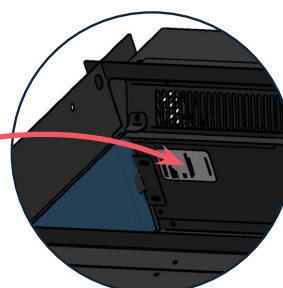
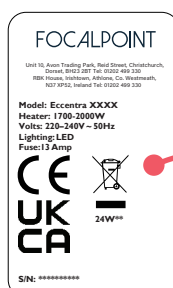

4.0 DESEMBALAJE DEL APARATO

PRECAUCIÓN: ESTE APARATO ES PESADO. SOLICITE SIEMPRE AYUDA AL DESEMBALARLO Y/O DURANTE LA INSTALACIÓN. LEA TODAS LAS INSTRUCCIONES ANTES DE CONTINUAR CON EL DESEMBALAJE O LA INSTALACIÓN DEL APARATO.

ANTES DE COMENZAR LA INSTALACIÓN DE ESTA CHIMENEA, LEA LO SIGUIENTE:

- La instalación debe ser realizada por dos adultos para evitar lesiones o daños. Si por cualquier motivo se considera demasiado pesada, solicite ayuda.
- Al levantar el fuego eléctrico, mantenga siempre la espalda recta. Flexione las piernas y no la espalda. Evite torcerse por la cintura. Es mejor reposicionar los pies.
- Evite flexionar la parte superior del cuerpo. Agáchese siempre por las rodillas y no por la cintura. NO se incline hacia delante ni hacia los lados mientras maneja el calefactor.
- Sujete siempre el aparato con la palma de la mano - NO utilice las puntas de los dedos para apoyarse.
- Mantenga siempre el calefactor lo más cerca posible del cuerpo. Esto minimizará la acción en voladizo.
- Utilice guantes para proporcionar un agarre adicional.
- Desembale el paquete y levante el producto con cuidado para sacarlo de la caja, colóquelo sobre una superficie plana con el panel frontal hacia delante.

IMPORTANTE: POR FAVOR, LEA COMPLETAMENTE LAS INSTRUCCIONES Y VERIFIQUE QUE TODAS LAS PIEZAS ENUMERADAS ESTÁN PRESENTES ANTES DEL MONTAJE.

5.0 LISTA DE COMPROBACIÓN DE COMPONENTES

ECCENTRA 1250

Descripción	Cantidad
Unidad calefactora	1
Mando a distancia	1
Troncos	10
Cristales naranjas	1 bag
Cristales negros	1 bag
Pizarra negra	1 bag
Vermiculita	1 bag
Kit de fijación mural	1
Bandas de esponja	2

ECCENTRA 1500

Descripción	Cantidad
Unidad calefactora	1
Mando a distancia	1
Troncos	13
Cristales naranjas	1 bag
Cristales negros	1 bag
Pizarra negra	1 bag
Vermiculita	1 bag
Kit de fijación mural	1
Bandas de esponja	2

ECCENTRA 2000

Descripción	Cantidad
Unidad calefactora	1
Mando a distancia	1
Troncos	20
Cristales naranjas	1 bag
Cristales negros	1 bag
Pizarra negra	1 bag
Vermiculita	1 bag
Kit de fijación mural	1
Bandas de esponja	2

6.0 REQUISITOS DEL SITIO

- Debe tenerse en cuenta que el aparato crea corrientes de aire caliente por convección. Estas corrientes desplazan el calor desde el entorno de la habitación hacia las superficies de las paredes adyacentes al calefactor y hacia arriba.
- Instalar el calefactor junto a este tipo de revestimientos murales o hacer funcionar el calefactor donde existan impurezas en el aire, (como el humo del tabaco), puede decolorar ligeramente el acabado de las paredes.
- Si el aparato va a fijarse en una construcción con revestimiento seco o entramado de madera, deberá confirmarse la integridad y capacidad de la pared para fijar el aparato. Es importante en estas circunstancias que no se dañe ninguna barrera de vapor y/o los miembros estructurales del armazón de la casa.
- Si no está seguro de la capacidad de la pared para fijar el aparato y o del tipo de fijación mural que debe utilizar, debe pedir consejo a un profesional y obtener las fijaciones correctas. Como alternativa, busque una ubicación más adecuada en la pared.

NO:

- Montar en el techo o en el suelo
- Pasar el Cable de corriente por debajo de las alfombras
- Colocarlo cualquier equipo eléctrico, por ejemplo, televisores de pantalla de plasma, etc., en la pared debajo del aparato.
- Colocarlo en un lugar donde las cortinas o visillos puedan cubrir el aparato, u otros materiales blandos puedan cubrirlo, por ejemplo, debajo de un perchero.
- Emplazar detrás de una puerta que se abre, donde podrían producirse impactos/daños mecánicos
- Lugar donde el Cable de corriente se convertiría en un peligro de tropiezo
- Sentar, levantar o tirar con fuerza del aparato
- Obstruir, tapar o forzar artículos en las aberturas
- Utilice el calefactor para secar la ropa
- Emplazar/utilizar en un lugar(es) al aire libre

7.0 DISTANCIA A COMBUSTIBLES

- La distancia mínima desde la parte superior del aparato hasta el techo es de 300 mm
- La distancia mínima a los lados del aparato es de 100 mm
- La distancia mínima a la parte frontal del aparato es de 500 mm

Es importante que se mantengan las siguientes distancias entre el aparato y los materiales combustibles.

Estas distancias dependen de la ubicación de fijación definida anteriormente.

8.0 PREPARACIÓN DEL APARATO

ADICIÓN DE PLACAS CIEGAS Y MOLDURAS

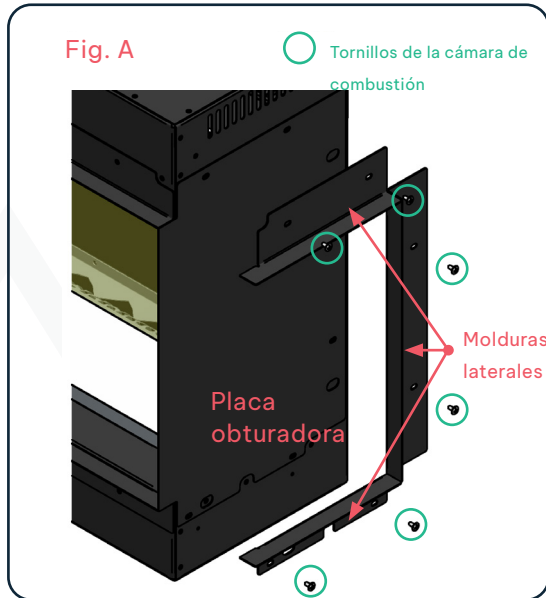

FRONTAL (UNA CARA) VER FIGURA A

Para una instalación por un solo lado, utilice un destornillador de estrella para retirar los Tornillos de la cámara de combustión que sujetan las Molduras laterales y las Placas obturadoras en su posición. Retire las Molduras laterales, alinee de nuevo las Placas obturadoras con los orificios correspondientes en el lateral de la cámara de combustión y fije de nuevo ambas Placas obturadoras en su posición con los Tornillos de la cámara de combustión retirados anteriormente.

ESQUINADO (DOS CARAS) VER FIGURAS A Y B

Siga las instrucciones anteriores para el extremo frontal que requiere ser blanqueado.

Para el extremo abierto. Utilice un destornillador de estrella para retirar los Tornillos de la cámara de combustión de los embellecedores y de los paneles ciegos del lateral del aparato. Una vez retirados, vuelva a colocar los embellecedores en su posición e introduzca de nuevo los Tornillos de la cámara de combustión retirados anteriormente a través de los orificios de paso de los embellecedores y en el hogar.

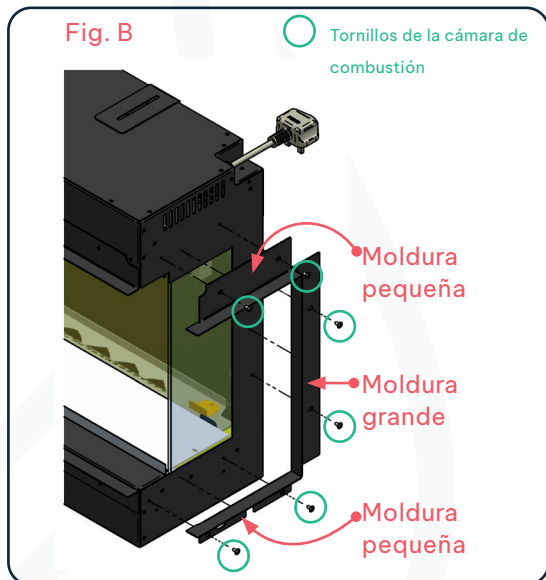

INSTALACIONES A TRES CARAS Y EN SUITE VER FIGURAS A Y B

Para una instalación a tres caras, utilice un destornillador de estrella para retirar los Tornillos de la cámara de combustión que sujetan los embellecedores y la Placa obturadora en su posición. Una vez retirados vuelva a colocar los embellecedores en su posición y vuelva a insertar los Tornillos de la cámara de combustión retirados anteriormente a través de los orificios de holgura del embellecedor con los orificios correspondientes del lateral del hogar.

9.0 INSTALACIÓN

PRECAUCIÓN: NO CONECTE EL APARATO A LA RED ELÉCTRICA EN ESTE MOMENTO

Focal Point Fires Limited no asume ninguna responsabilidad por las lesiones y daños que puedan producirse debido a una instalación o manipulación inadecuadas.

Retire cualquier revestimiento de película protectora de las superficies acabadas/decorativas del aparato, si lo hubiera. Después de haber seleccionado la posición final del aparato teniendo en cuenta la integridad de la pared, el conjunto eléctrico puede fijarse a la pared.

Para garantizar la seguridad del cliente, asegúrese de diseñar la instalación de forma que la resistencia tanto de la pared como de las fijaciones de pared utilizadas sean suficientes. El aparato no debe instalarse hasta que haya finalizado todo el enlucido húmedo y/o el lijado de la pared seca y la pintura de la pared. NO obstruya los orificios de ventilación del aparato. La pared en la que se instale el aparato debe ser plana. Instálelo sólo sobre una superficie vertical. Evite las superficies inclinadas. La instalación sobre cualquier superficie que no sea una pared vertical puede provocar incendios, daños o lesiones.

Si el aparato se va a montar en la hoja interior de una pared convencional de ladrillos huecos, o en una pared maciza, se pueden utilizar los tacos y tornillos de fijación suministrados. Dependiendo del estado de la pared puede ser necesario utilizar fijaciones adicionales. En esta situación, cualquier fijación adicional y tacos de pared deben ser del mismo tamaño y tipo que los suministrados.

Si el aparato se va a montar en una pared revestida en seco o en una pared de construcción con entramado de madera, debe procurarse fijar una posición verticalmente, en uno de los montantes de madera, o en los miembros de madera de soporte de la pared, utilizando los tornillos de fijación suministrados. Si esto no es posible, deberá reforzarse la pared utilizando materiales de construcción adecuados.

Compruebe regularmente la seguridad de las fijaciones a la pared, según proceda. Compruebe también la seguridad del Cable de corriente y de las conexiones. Si el Cable de corriente se daña, debe ser sustituido por un agente de servicio o una persona competente, como un electricista cualificado.

TENGA EN CUENTA: ANTES DE TALADRAR EN LAS PAREDES, COMPRUEBE SIEMPRE QUE NO HAYA CABLES, TUBERÍAS, ETC. OCULTOS. ASEGÚRESE DE QUE LOS TORNILLOS Y TACOS SUMINISTRADOS SON LOS ADECUADOS PARA SOPORTAR LA UNIDAD EN SU SUPERFICIE. CONSULTE A UNA PERSONA CUALIFICADA SI NO ESTÁ SEGURO. ASEGÚRESE DE QUE EL ENCHUFE O LA CLAVIJA DEL FUSIBLE SEAN TOTALMENTE ACCESIBLES.

ADVERTENCIA: ANTES DE ENCERRAR EL APARATO, PRUEBE LA ALIMENTACIÓN EN SITUACIÓN EN, PARA ASEGURARSE DE QUE LA ALIMENTACIÓN DEL APARATO FUNCIONA CORRECTAMENTE.

SI EL APARATO SE INSTALA EN UNA CHIMENEA ABIERTA, LA CHIMENEA DEBE BLOQUEARSE PARA REDUCIR EL RIESGO DE CORRIENTES DE AIRE Y HUMEDAD A TRAVÉS DEL FUEGO, LO QUE PUEDE PROVOCAR EL FUNCIONAMIENTO DEL SISTEMA DE CORTE DE SEGURIDAD DEL AEROTERMO.

¡IMPORTANTE!

Es esencial dejar un espacio de al menos 30 mm por encima del aparato y un espacio de 10 mm por detrás del aparato, para garantizar que las tomas de aire no queden bloqueadas o restringidas.

Si no se respeta, el aparato puede sobrecalentarse, activando el disparo térmico, que cortará de forma segura la alimentación eléctrica al calefactor, con lo que no habrá calor.

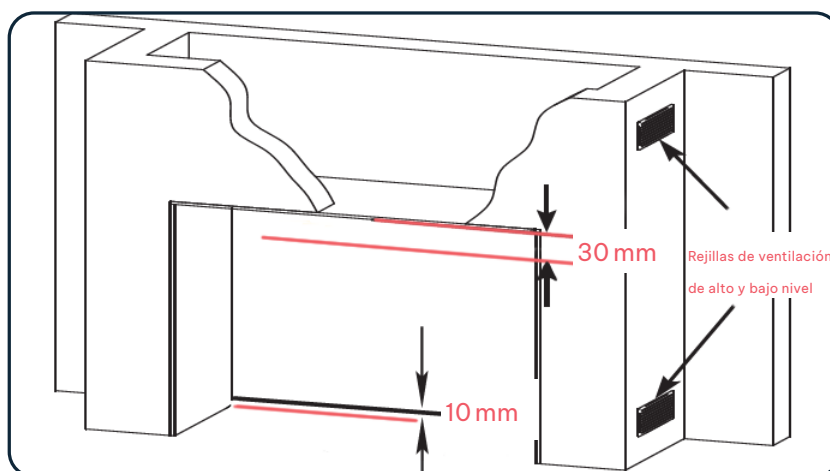

INSTALACIÓN DE CONDUCTO DE HUMOS ABIERTO

9.1 INSTALACIÓN – PARED DE MONTANTES

LA PARED DE MONTANTES DEBE INCLUIR UN TRAVESAÑO EN LAS DIMENSIONES, RESALTADAS EN LAS PÁGINAS SIGUIENTES. ESTO ES PARA ASEGURAR QUE EL PESO DE LA PARED ACABADA NO DESCANSE SOBRE EL APARATO.

El Cable de corriente se encuentra en la parte superior derecha del aparato.

Este aparato debe colocarse sobre una superficie firme y nivelada y en un entorno limpio y «libre de polvo». Si se instala en una chimenea abierta, deberá bloquearse la chimenea para reducir el riesgo de corrientes de aire y humedad a través del fuego, lo que podría provocar el funcionamiento del sistema de desconexión de seguridad del aerotermo.

La base de la abertura/estructura debe poder soportar todo el peso del aparato.

Cualquier cabecera que sobresalga DEBE ser de un material incombustible. Consulte la página 11.

Una vez que el armazón esté construido y fijado a la pared y el aparato esté en su posición final, asegúrese de que haya corriente eléctrica en el aparato antes de instalar cualquier revestimiento/placa de yeso.

CONSTRUCCIÓN DE FALSOS SENOS DE CHIMENEA

INSTALACIÓN POR UNA SOLA CARA (TOTALMENTE EMPOTRADA)

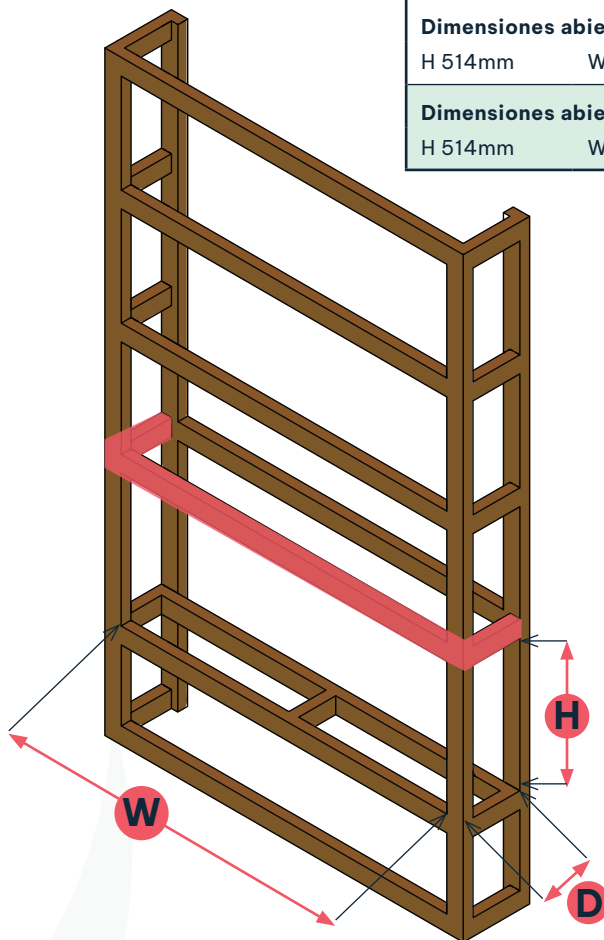
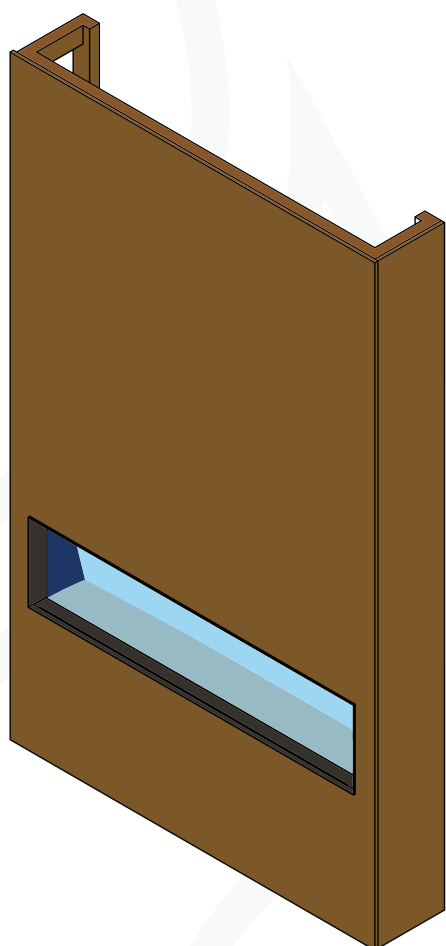

Dimensiones abiertas de la Eccentra 1250		
H 514mm	W 1266mm	D 220mm
Dimensiones abiertas de la Eccentra 1500		
H 514mm	W 1515mm	D 220mm
Dimensiones abiertas de la Eccentra 2000		
H 514mm	W 2016mm	D 220mm

9.1 INSTALACIÓN - PARED DE MONTANTES CONTINUACIÓN

CONSTRUCCIÓN DE FALSOS SENOS DE CHIMENEA

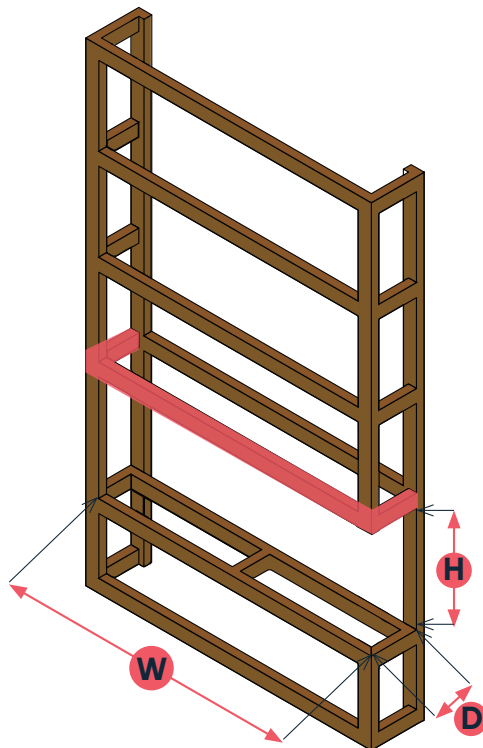
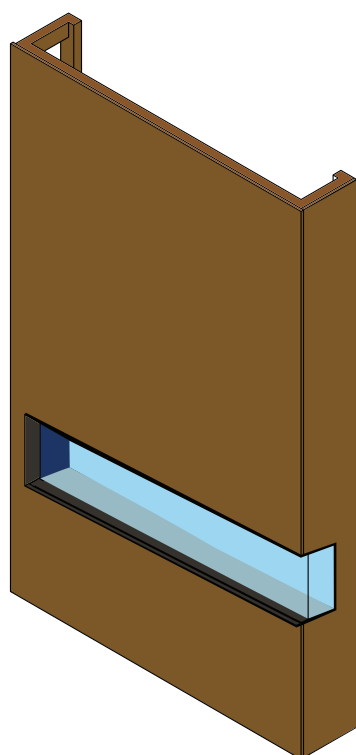

Dimensiones abiertas de la Eccentra 1250		
H 514mm	W 1266mm	D 220mm
Dimensiones abiertas de la Eccentra 1500		
H 514mm	W 1515mm	D 220mm
Dimensiones abiertas de la Eccentra 2000		
H 514mm	W 2016mm	D 220mm

INSTALACIÓN A DOS CARAS (ESQUINA)

INSTALACIÓN POR TRES LADOS

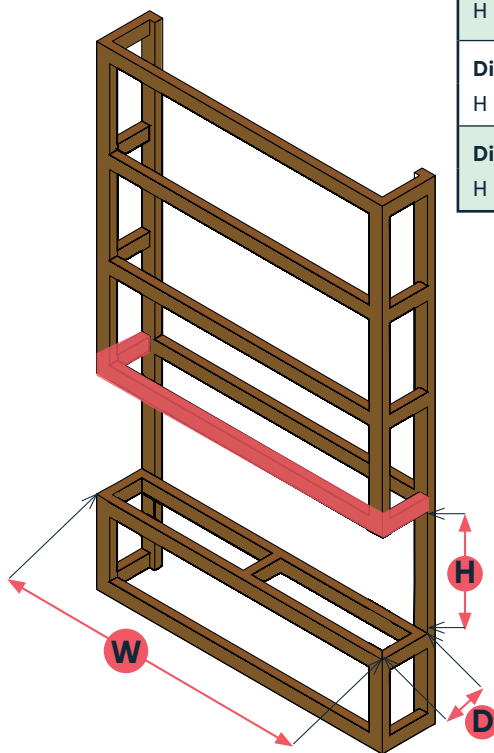
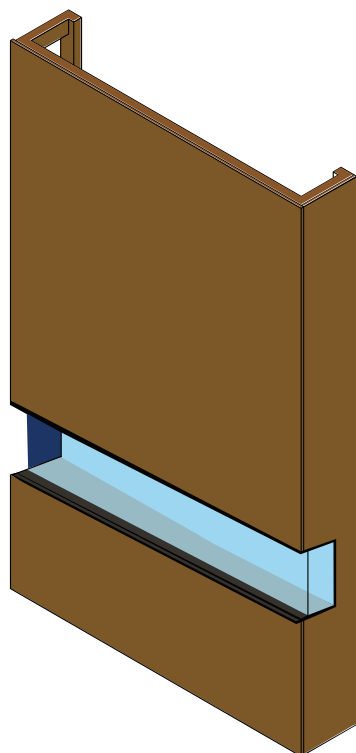

Dimensiones abiertas de la Eccentra 1250		
H 514mm	W 1266mm	D 220mm
Dimensiones abiertas de la Eccentra 1500		
H 514mm	W 1515mm	D 220mm
Dimensiones abiertas de la Eccentra 2000		
H 514mm	W 2016mm	D 220mm

9.1 INSTALACIÓN - PARED DE MONTANTES CONTINUACIÓN

NON-COMBUSTIBLE OVERHANG SECCIÓN

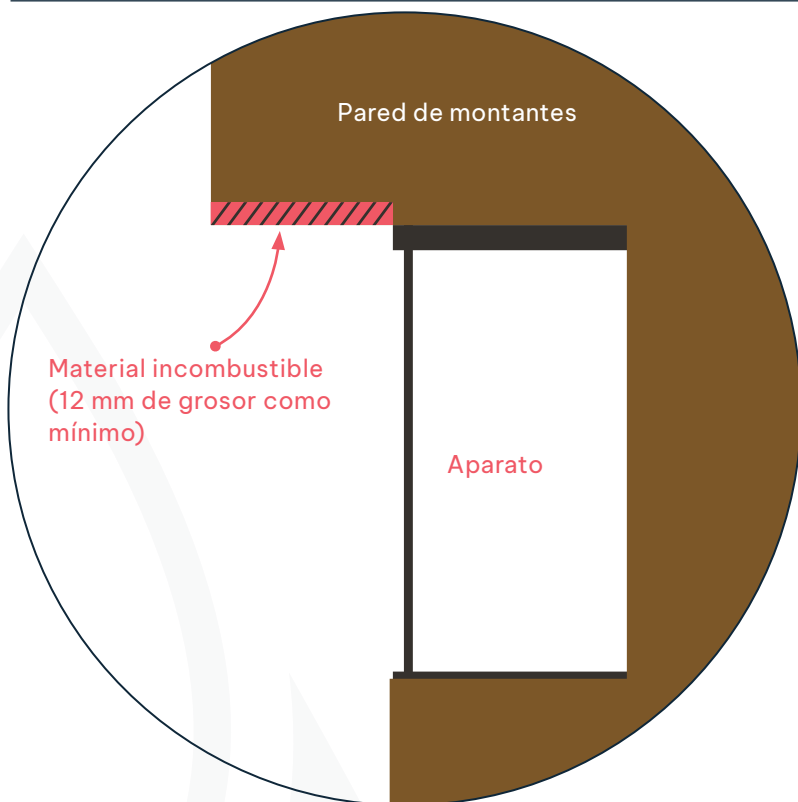

Si la pared de montantes situada inmediatamente encima del calefactor sobresale más allá de la parte frontal del aparato, la sección que sobresale de la instalación debe estar hecha de un material incombustible, como un tablero ignífugo de silicato cálcico.

9.2 INSTALACIÓN - CONSTRUCCIÓN DE PAREDES CON MONTANTES

PASO UNO - PREPARAR LA ESTRUCTURA A LAS DIMENSIONES DESEADAS

See Secciones 9.0 & 9.1 (Pg 8-10) for dimensions

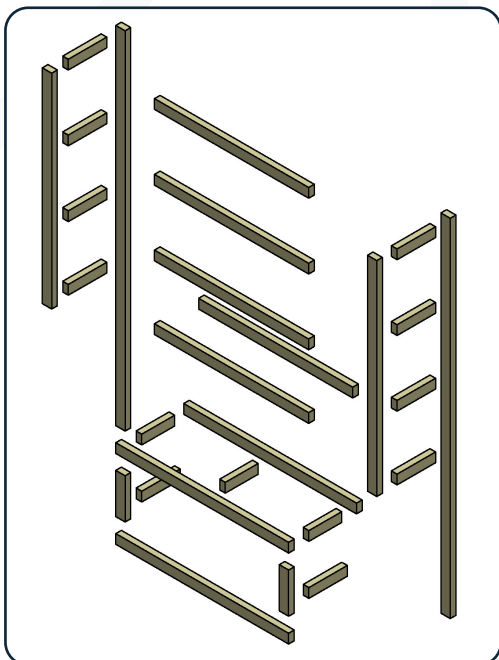

9.2 INSTALACIÓN - CONSTRUCCIÓN DE PAREDES CON MONTANTES

PASO DOS - CONSTRUIR EL ARMAZÓN Y ENCASTRAR EL FUEGO

Asegúrese de que la estructura está fijada de forma segura a la pared mediante el método de fijación adecuado y de que es capaz de soportar todo el peso del aparato. Para más información, consulte la Sección 9.0, página 8.

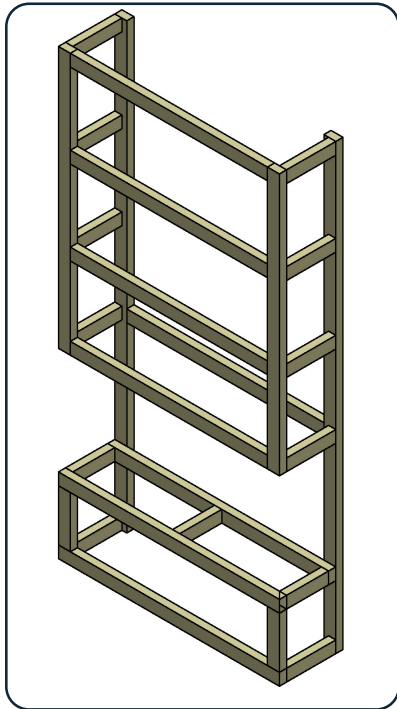

⚠ ADVERTENCIA

La pared donde se instale el aparato debe ser capaz de soportar a largo plazo la carga total del aparato.

También deben tomarse medidas para garantizar una resistencia suficiente para soportar la fuerza de los terremotos, las vibraciones y otras fuerzas externas. El cartón yeso por sí solo no se considera un material estructural. No se recomienda confiar únicamente en las fijaciones de los paneles de yeso para soportar el peso del aparato.



Compruebe regularmente la seguridad de las fijaciones a la pared, según proceda. Compruebe también la seguridad del Cable de corriente y de las conexiones. Si el Cable de corriente se daña, debe ser sustituido por un agente de servicio o una persona competente, como un electricista cualificado.

PASO TRES - INSTALACIÓN DEL APARATO

Retire los 2 tornillos de cada lado que sujetan los soportes en L en su sitio, retire también con cuidado el soporte colgante. A continuación, introduzca el aparato en el falso hogar, luego gire los soportes en L hasta la posición vertical y vuelva a atornillar los soportes en L en la parte superior del hogar. Con un lápiz marque a través del soporte de fijación a la pared sobre la pared/ montante donde desea fijar el aparato a la estructura.

Tenga en cuenta: Antes de taladrar en las paredes, compruebe siempre que no haya cables, tuberías, etc. ocultos. Asegúrese de que los tornillos y tacos suministrados son los adecuados para soportar la unidad en su superficie. Consulte a una persona cualificada si no está seguro.

Retire el aparato y los soportes de su posición y utilice una broca del tamaño adecuado para la fijación mural elegida.

Si el aparato se va a instalar en una pared de mampostería de ladrillo se pueden utilizar los tacos suministrados, para utilizar estos tacos taladre dos orificios de 8 mm de ancho x 50 mm de profundidad en la pared. Inserte los dos tacos en su posición y vuelva a colocar el aparato en su posición final. Atornille los tornillos de pared a través de los soportes de pared en el aparato y en los tacos en la pared y apriételes, asegurando el aparato en su posición.

Una vez que el aparato esté en la posición correcta enchufe el aparato a la pared y compruebe la alimentación del aparato. Consulte las secciones 12.0 en la página 16 sobre cómo manejar el mando a distancia y el aparato.

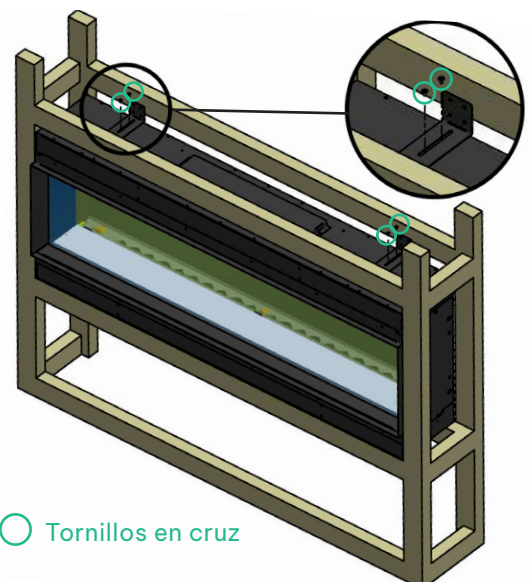

○ Tornillos en cruz

9.2 INSTALACIÓN - CONSTRUCCIÓN DE PAREDES CON MONTANTES

STEP FOUR - ADD FINISHING BOARDS

IMPORTANTE: FIRE MUST BE IN PLACE BEFORE THIS STAGE

TENGA EN CUENTA: Before drilling into walls, always check that there are no hidden wires, pipes, etc. Make sure that screws and wall plugs supplied are suitable for supporting the unit in your surface. Consult a qualified person if you are not sure.

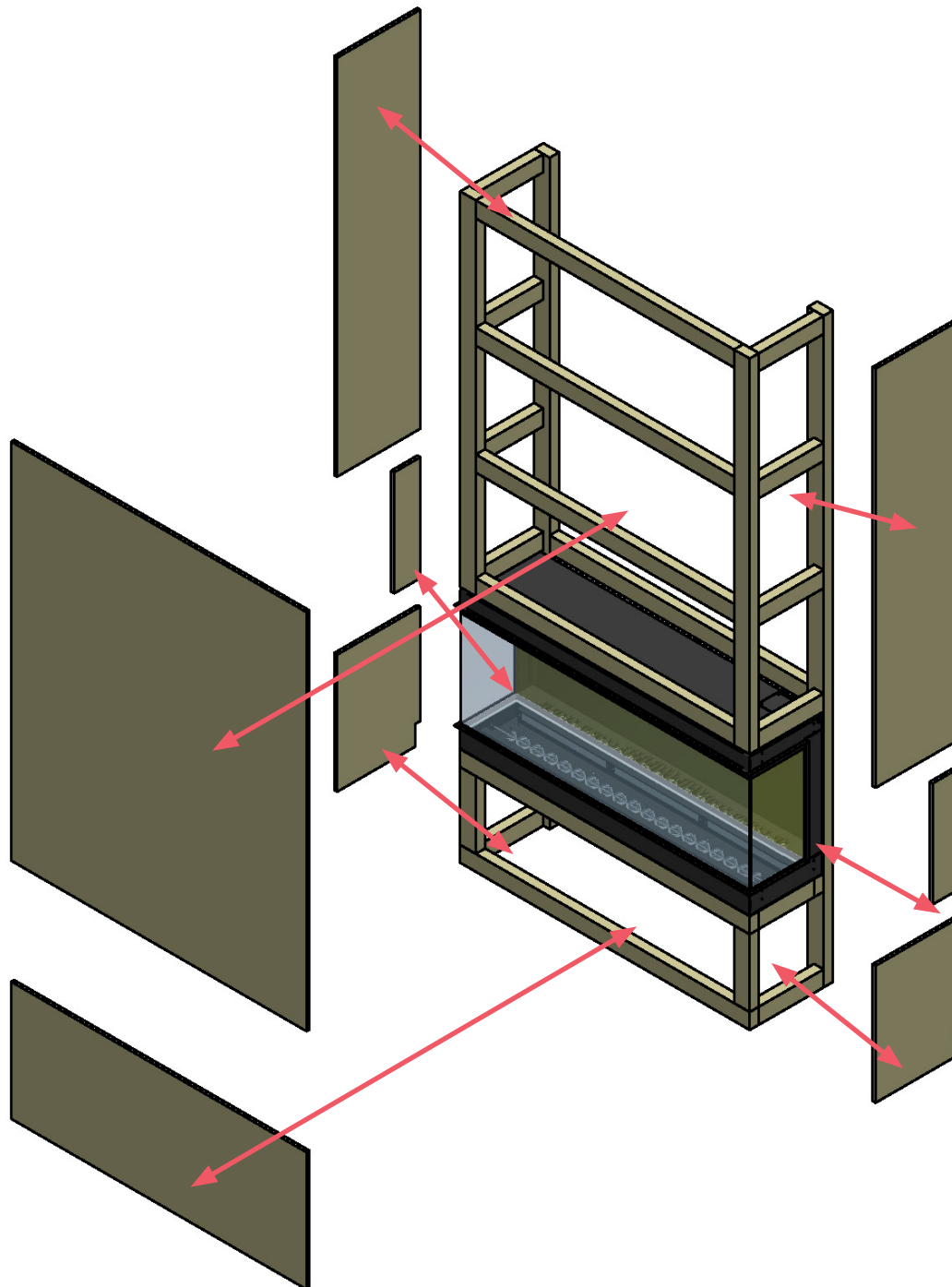

9.2 INSTALACIÓN - CONSTRUCCIÓN DE PAREDES CON MONTANTES

NO TALADRAR A TRAVÉS DE LA SECCIÓN RESALTADA

IMPORTANTE: NO TALADRE A TRAVÉS DEL APARATO CUANDO INSTALE EL REVESTIMIENTO EN SU POSICIÓN. ¡EL CABLE DE CORRIENTE SE ENCUENTRA EN LA PARTE TRASERA DERECHA DEL APARATO!

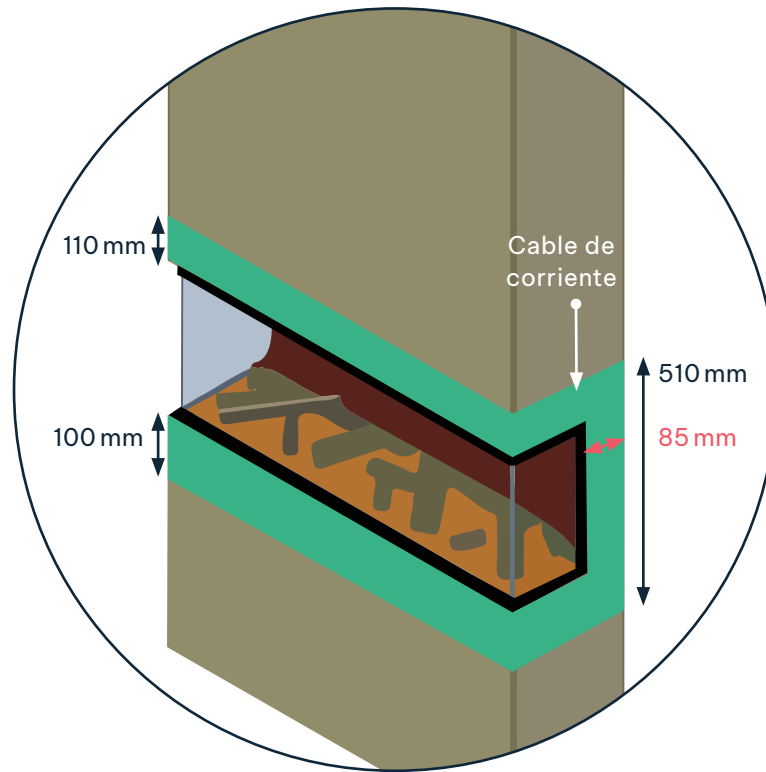

10.0 DESMONTAJE DEL CRISTAL FRONTAL

RECOMENDAMOS ENCARECIDAMENTE QUE SE UTILICEN DOS PERSONAS PARA RETIRAR EL CRISTAL, AMBAS CON GANTES PROTECTORES. ASEGÚRESE DE QUE EL CRISTAL ESTÁ SUJETO EN TODO MOMENTO.

1. Para retirar el cristal frontal del aparato, utilice un destornillador de estrella para quitar los tornillos de cada extremo del soporte superior del aparato, que sujetan el cristal en su sitio.
2. A continuación, levante suavemente la parte superior del cristal hacia usted, asegurándose de que tiene un apoyo total sobre el cristal.
3. Levante el cristal y sáquelo del aparato y coloque el cristal sobre una superficie blanda y plana en el suelo:
4. Coloque la bandeja del lecho de combustible y disponga los soportes como se indica en la Sección 11.0, a continuación.
5. Para volver a instalar el cristal, siga las instrucciones en orden inverso.

 Tornillos en cruz

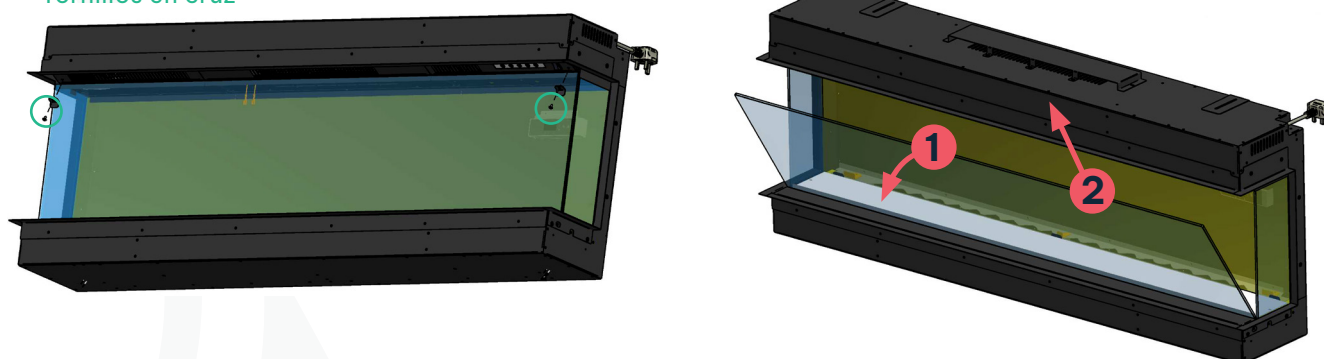

11.0 DISPOSICIÓN DE LA CAMA DE COMBUSTIBLE

1. Para retirar el cristal frontal del aparato, consulte la sección anterior.
2. Saque con cuidado todos los troncos de su embalaje protector.
3. Coloque los troncos suministrados tal y como se muestra en la Disposición de la cama de combustible recomendada. (La imagen se basa en el modelo Eccentra 1250, sólo con fines de referencia)
4. Una vez instalados los troncos, vuelva a colocar cuidadosamente el cristal tal y como se ha indicado anteriormente.

NOTA: LA TIRA DE ESPONJA PUEDE UTILIZARSE PARA RELLENAR EL HUECO ENTRE EL CRISTAL FRONTAL Y EL METAL DECORATIVO PARA EVITAR QUE LA VERMICULITA CAIGA EN EL HUECO



12.0 FUNCIONAMIENTO DEL APARATO

El aparato puede accionarse mediante el panel de control situado en la parte frontal derecha del aparato o utilizando el mando a distancia suministrado. Para que la unidad funcione, el interruptor manual de ENCENDIDO/APAGADO, situado en la parte derecha del aparato, debe estar en la posición «I».

PANEL DE CONTROL

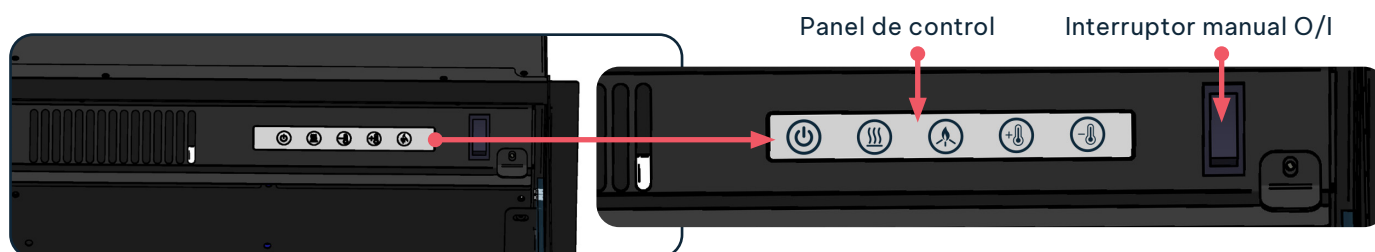

BOTONES DEL MANDO A DISTANCIA



PANTALLA DIGITAL

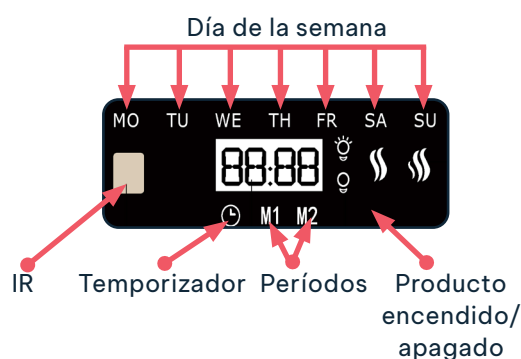

NOTA: ANTES DE INTENTAR CUALQUIER OPERACIÓN CON EL MANDO A DISTANCIA, PRESIONE Y DESLICE LA TAPA DEL COMPARTIMENTO DE LAS PILAS (EN LA PARTE POSTERIOR DEL MANDO A DISTANCIA) PARA ABRIRLA E INSERTE DOS PILAS AAA COMPROBANDO QUE LOS LADOS + Y - DE LA PILA COINCIDEN DENTRO DEL COMPARTIMENTO DE LAS PILAS, CIERRE LA TAPA DEL COMPARTIMENTO DE LAS PILAS.

12.0 FUNCIONAMIENTO DEL APARATO

NOTA: LA UNIDAD PUEDE EMITIR UN LIGERO E INOFENSIVO OLOR Y HUMO CUANDO SE UTILIZA POR PRIMERA VEZ. ESTE OLOR Y HUMO ES NORMAL Y ESTÁ CAUSADO POR EL CALENTAMIENTO INTERNO DE LAS PIEZAS DEL CALENTADOR INTERNO Y NO VOLVERÁ A PRODUCIRSE.

NOTA: LAS FUNCIONES QUE SE INDICAN A CONTINUACIÓN PUEDEN CONTROLARSE CON EL TECLADO O CON EL MANDO A DISTANCIA; ANTES DE PULSAR EL BOTÓN DE POWER, ASEGÚRESE DE QUE EL INTERRUPTOR MANUAL ON/OFF ESTÁ EN LA POSICIÓN «I».

ENCENDIDO DE LA CHIMENEA

Presione el botón  para suministrar energía a todas las funciones de la chimenea y poner la chimenea en modo de espera y la temperatura ambiente actual se mostrará en la pantalla.



Presione el botón  de nuevo para apagar todas las funciones.

NOTA: LA LLAMA, EL LECHO DE COMBUSTIBLE Y LOS AJUSTES DE CALEFACCIÓN (H1, H2) SE MANTIENEN EN MEMORIA PARA LA PRÓXIMA VEZ QUE SE ENCIENDA LA CHIMENEA PERO, NO LA TEMPERATURA. LA PRÓXIMA VEZ QUE SE ENCIENDA LA CHIMENEA SE ACTIVARÁ LA TEMPERATURA POR DEFECTO (25°C) AL ENCENDER LA FUNCIÓN DE CALEFACCIÓN.

AJUSTE DE LA TEMPERATURA Y

Ajuste la temperatura al valor deseado (intervalo de 15° a 30°C) con el botón  y .

NOTA: AL AJUSTAR LA TEMPERATURA MEDIANTE + Y -, EL CALEFACTOR SE ENCENDERÁ DIRECTAMENTE SI LA TEMPERATURA AMBIENTE ES INFERIOR A LA TEMPERATURA AJUSTADA, TANTO SI EL AJUSTE DEL CALEFACTOR ES 2000W, 1000W U OFF.

FUNCIONAMIENTO DEL CALEFACTOR

Presione el botón  para seleccionar Calor total (2000W) y aparecerá H2 con el símbolo de la llama roja.

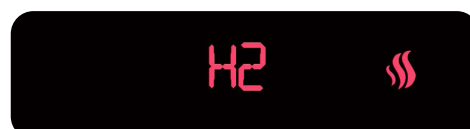

Presione el botón  de nuevo para seleccionar Calor Medio (1000W) y H1 con el símbolo de la llama naranja.



NOTA: EN EL AJUSTE H2 EL CALEFACTOR FUNCIONARÁ CONTINUAMENTE A 2000W, EN EL AJUSTE H1 EL CALEFACTOR FUNCIONARÁ CONTINUAMENTE A 1000W. SIN TERMOSTATO DE TEMPERATURA AJUSTADO.

NOTA: EL VENTILADOR FUNCIONARÁ DURANTE APROXIMADAMENTE 15 SEGUNDOS DESPUÉS DE QUE SE APAGUE LA FUNCIÓN CALEFACCIÓN PARA ELIMINAR CUALQUIER CALOR RESIDUAL DE LA UNIDAD Y PROTEGER LOS COMPONENTES DE CONTROL DE CUALQUIER SOBRECALENTAMIENTO POTENCIAL.

ABRIR VENTANA FUNCIÓN DEL DISPOSITIVO

Este aparato tiene la función de detección de ventana abierta, Cuando el calefactor está en funcionamiento (H1 o H2), una vez que la temperatura ambiente desciende 5°C en 10 minutos, la Pantalla digital seguirá mostrando ECO. Esto significa que la ventana está abierta o que se ha producido un descenso drástico de la temperatura en la habitación. Cierre cualquier ventana o puerta abierta para que entre aire más fresco en la habitación, pulse  en el producto o en el mando a distancia para reiniciar el calefactor.



12.0 FUNCIONAMIENTO DEL APARATO

AJUSTE DEL COLOR DE LA LLAMA

Pulsando el botón , puede seleccionar las distintas opciones de color de efecto llama que aparecen a continuación.

1	100% Ámbar	5	100% Azul
2	80% Ámbar & 20% Rojo	6	50% Ámbar + 50% Azul
3	50% Ámbar + 50% Rojo	7	80% Ámbar + 20% Azul
4	100% Rojo	8	Llama APAGADA

ENCENDIDO Y APAGADO DE LOS FOCOS

Mantenga pulsado el botón  durante tres segundos para encender y apagar los Downlights, sólo a través del Mando a distancia.

AJUSTE DE LOS COLORES DEL LECHO DE COMBUSTIBLE

Pulsando el botón  puede seleccionar entre las siguientes opciones de color de la cama de combustible:

1	Naranja	5	Azul turquesa
2	Rojo	6	Verde
3	Púrpura	7	Blanco
4	Azul	8	APAGADO

NOTA: EL COLOR DE LA LLAMA Y EL COLOR DEL LECHO DE COMBUSTIBLE NO SE PUEDEN DESACTIVAR AL MISMO TIEMPO. SI EL COLOR DEL LECHO DE COMBUSTIBLE ESTÁ **DESACTIVADO**, EL COLOR DE LA LLAMA SÓLO PUEDE SELECCIONARSE DESDE LA OPCIÓN 1 - 7. SI EL COLOR DE LA LLAMA ESTÁ **DESACTIVADO**, EL COLOR DEL LECHO DE COMBUSTIBLE SÓLO PUEDE SELECCIONARSE ENTRE LAS OPCIONES 1 - 7.

NOTA: EL COLOR DE LA CAMA DE COMBUSTIBLE Y LAS LUCES DESCENDENTES SÓLO PUEDEN AJUSTARSE CON EL MANDO A DISTANCIA.

AJUSTE DEL BRILLO DEL EFECTO LLAMA

La configuración del brillo del efecto llama puede ajustarse pulsando el botón , luego  y , en tres segundos, a través del Mando a distancia o del Panel de control.

AJUSTE DEL BRILLO DEL LECHO DE COMBUSTIBLE CON LUEGO Y

Ajuste el brillo del lecho de combustible pulsando el botón  a continuación, antes de que transcurran tres segundos, pulse los botones  y , a través del Mando a distancia o del Panel de control.

H = MÁXIMO



C = INTERMEDIO

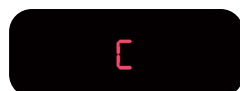

L = MÍNIMO



12.0 FUNCIONAMIENTO DEL APARATO - CONTINUACIÓN

AJUSTE DE LA HORA Y EL DÍA (RELOJ DE 24 HORAS) ⌚

1. Presione el botón Power para encender la unidad.
2. Mantenga pulsado el botón Ajuste del tiempo ⌚ durante dos segundos para mostrar la hora y el día (no se muestran números, ya que la hora no está ajustada).
3. Presione el botón Ajuste del tiempo y el ajuste del día parpadeará
4. Ajuste la configuración del día utilizando los botones (+) y (-).
5. Presione el botón Ajuste del tiempo y el ajuste de la hora parpadeará. Ajuste la hora con los botones (+) y (-).
6. Presione el botón Ajuste del tiempo y el ajuste de los minutos parpadeará. Ajuste el minutero con los botones (+) y (-).



AJUSTE DEL TEMPORIZADOR SEMANAL 'M'

7. Presione el botón Ajuste del tiempo para ajustar la hora y salir de la configuración de hora/fecha. El temporizador permite dos periodos de ENCENDIDO/APAGADO (M1/M2) para cada día de la semana y el temporizador puede ajustarse mediante el siguiente procedimiento:

1. Presione el botón Power para encender la unidad.



2. Mantenga pulsado el botón Modo temporizador M durante dos segundos para entrar en los ajustes del temporizador. Los ajustes para el primer periodo ON/OFF (M1) del lunes se mostrarán con el primer ajuste de tiempo y hora ON parpadeando.

3. Ajuste la hora con los botones (+) y (-) y Presione el botón Ajuste del tiempo para seleccionar el ajuste de los minutos. Con el ajuste de los minutos parpadeando, ajústelo con los botones (+) y (-).



4. Presione el botón Ajuste del tiempo y la pantalla se desplazará al primer ajuste OFF del tiempo.

5. Repita los pasos 2 y 3 para ajustar el primer tiempo OFF.

6. Presione el botón Ajuste del tiempo y la pantalla se desplazará al segundo periodo ON/OFF (M2) con la visualización del segundo ON Ajuste del tiempo.

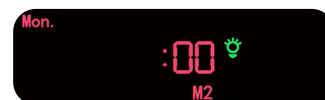

7. Repita los pasos 2 a 5 para ajustar el segundo periodo ON/OFF.

8. Presione el botón Ajuste del tiempo y la pantalla se desplazará al 1er periodo ON/OFF (M1) para el martes con el primer ON Ajuste del tiempo displayado.

9. Repita los pasos 2 a 8 para los ajustes del martes y repita este proceso para los ajustes del miércoles al domingo.

10. Una vez confirmados los ajustes del domingo, salga de los ajustes del temporizador dejando de utilizar el mando a distancia durante 10 segundos y la unidad pasará por defecto al modo de funcionamiento normal. Para activar los ajustes del temporizador, Presione el botón Modo temporizador hasta que aparezca el símbolo del temporizador en la pantalla.



NOTA: LA HORA Y EL DÍA DEBEN AJUSTARSE ANTES DE PODER ACTIVAR EL MODO TEMPORIZADOR. LA UNIDAD PUEDE SEGUIR FUNCIONANDO NORMALMENTE CUANDO ESTÁ EN MODO TEMPORIZADOR UTILIZANDO LA FUNCIÓN CALENTADOR.

13.0 SISTEMA DE DESCONEXIÓN DE SEGURIDAD

Este producto tiene un dispositivo de protección contra el sobrecalentamiento no autorreajutable (corte térmico) que se activará si las entradas o salidas de aire están obstruidas. Por razones de seguridad, el fuego NO se encenderá de nuevo automáticamente, por lo que deberá llevarse a cabo el siguiente procedimiento antes de ponerlo en funcionamiento.

NOTA: EL EFECTO VISUAL SEGUIRÁ FUNCIONANDO SI SE ACTIVA LA DESCONEXIÓN, SÓLO SE IMPIDE EL FUNCIONAMIENTO DEL AEROTERMO. APAGUE EL APARATO EN LA TOMA DE CORRIENTE O EN EL ENCHUFE. DEJE EL APARATO APAGADO DURANTE UN PERIODO NO INFERIOR A 10 MINUTOS, ASEGURÁNDOSE DE QUE SE HAN RETIRADO TODAS LAS OBSTRUCCIONES. ENCIENDA EL APARATO EN LA PARED. ASEGÚRESE DE QUE EL APARATO ESTÁ ENCENDIDO EN LOS INTERRUPTORES DE CONTROL. SI EL FUEGO NO FUNCIONA CORRECTAMENTE, REPITA EL PROCEDIMIENTO ANTERIOR. SI SE INTENTA ENCENDER EL APARATO ANTES DE QUE SE HAYA RESTABLECIDO LA DESCONEXIÓN DE SEGURIDAD, ES POSIBLE QUE EL APARATO SE DESCONECTE DURANTE UN PERIODO DE TIEMPO ADICIONAL. SI SE HA SEGUIDO LA SECUENCIA CORRECTAMENTE Y EL APARATO SIGUE SIN FUNCIONAR, COMPRUEBE EL FUSIBLE DE LA TOMA DE CORRIENTE. SI ÉSTA NO ES LA CAUSA, LLAME A UN ELECTRICISTA O A UN TÉCNICO DE MANTENIMIENTO.

14.0 LIMPIEZA Y MANTENIMIENTO

¡DESCONECTE SIEMPRE EL APARATO DE LA TOMA DE LA RED ANTES DE REALIZAR CUALQUIER TIPO DE LIMPIEZA O MANTENIMIENTO!

Para la limpieza general utilice un plumero suave y limpio - nunca utilice productos abrasivos o limpiadores fuertes. Los paneles de cristal deben limpiarse cuidadosamente con un paño suave.

En caso de duda, consulte a un electricista cualificado. Consulte la Sección 3.0 Datos del aparato para conocer las especificaciones de los fusibles.

A excepción de los fusibles, utilice únicamente piezas de repuesto originales proveedor..

SUSTITUCIÓN DE LA PILA DEL MANDO A DISTANCIA

1. Abra la tapa de las pilas situada en la parte posterior del mando a distancia
2. Instale las pilas AAA en el mando a distancia.
3. Vuelva a colocar la tapa de las pilas.



15.0 SERVICIO

NO HAY PIEZAS INTERNAS REPARABLES POR EL USUARIO.

Compruebe regularmente la seguridad de las fijaciones a la pared, según proceda. Compruebe también la seguridad del Cable de corriente y de las conexiones. Si el Cable de corriente se daña, debe ser sustituido por un agente de servicio o una persona competente, como un electricista cualificado.

Este aparato se suministra con un enchufe de 3 clavijas BS 1363 provisto de un fusible de 13 Amp. Si fuera necesario sustituir el fusible, deberá hacerlo por uno de 13 amperios y homologado según la norma BS 1362. En el caso de que el enchufe de red sea retirado / sustituido por cualquier motivo.

IMPORTANTE: LOS HILOS DEL CABLE DE ALIMENTACIÓN ESTÁN COLOREADOS DE ACUERDO CON EL SIGUIENTE CÓDIGO:

Azul = Neutral

Marrón = Corriente

Verde / Amarillo = Tierra

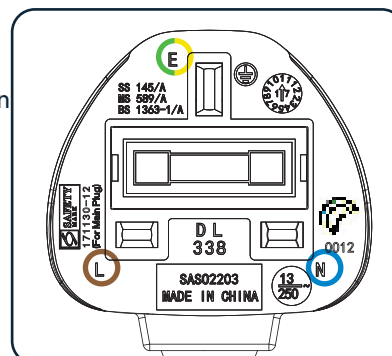

Dado que los colores de los hilos del cable de alimentación de este aparato pueden no coincidir con las marcas de color que identifican los terminales de su enchufe, proceda como se indica a continuación.

El cable azul debe conectarse al terminal marcado con una N o de color negro. El cable marrón debe conectarse al terminal marcado con una L o de color rojo. El cable verde/amarillo debe conectarse al terminal de tierra marcado con una E o con el símbolo de tierra.

ADVERTENCIA: NO CONECTE NUNCA CABLES DE CORRIENTE O NEUTROS AL TERMINAL DE TIERRA DEL ENCHUFE.

NOTA: SI SE INSTALA UN ENCHUFE MOLDEADO Y DEBE RETIRARSE, TENGA MUCHO CUIDADO AL DESECHAR EL ENCHUFE Y EL CABLE CORTADO, DEBE DESTRUIRSE PARA EVITAR QUE SE ENGANCHE EN UN ENCHUFE.

Consulte la Sección 3.0, Datos del aparato para conocer las especificaciones de los fusibles. Excluyendo los fusibles, utilice únicamente piezas de repuesto originales del fabricante disponibles en su proveedor.

16.0 GUÍA DE SOLUCIÓN DE PROBLEMAS

El fuego no se enciende	Asegúrese de que el interruptor de red está encendido Cambie el fusible del enchufe.
no emite calor	El fuego está equipado con un termostato de ahorro de energía. Si la temperatura de la habitación es superior a la temperatura seleccionada en el fuego, el termostato evitará que se encienda el calefactor. Por ejemplo, si la temperatura ambiente es de 22°C o superior y el calefactor del fuego está ajustado a 22°C, entonces el calefactor no será necesario hasta que la temperatura ambiente descienda por debajo de 22°C. Si este es el caso, seleccione un ajuste de temperatura superior a la temperatura de la habitación y el calefactor comenzará a funcionar. Es posible que se haya accionado la desconexión de seguridad. Apague el aparato, déjelo durante 10 minutos y vuelva a encenderlo.
se apaga tras un periodo de tiempo	Compruebe que la temperatura no está ajustada en los valores más bajos. Si la habitación está lo suficientemente caliente, el termostato detendrá el fuego encendiendo la calefacción. Compruebe que la entrada/salida de aire está bloqueada. Compruebe que el sensor de detección de ventanas no se ha activado.
el mando a distancia no funciona	Compruebe o cambie las pilas.
El panel de visualización muestra E1	El sensor del termostato puede estar roto o desconectado Si aparece E1, póngase en contacto con el servicio de atención al cliente
El panel de visualización muestra E2	El termostato puede estar roto Si aparece E2, póngase en contacto con el servicio de atención al cliente.
El panel de visualización muestra E3	Se ha disparado la protección contra sobrecalentamiento de rearme manual. Compruebe que las entradas o salidas de aire no estén bloqueadas u obstruidas y desenchufe el fuego durante 30 minutos para que se enfríe. Una vez enfriado, vuelva a enchufar el fuego, si la pantalla sigue mostrando E3, póngase en contacto con el servicio de atención al cliente.

17.0 ESQUEMA ELÉCTRICO

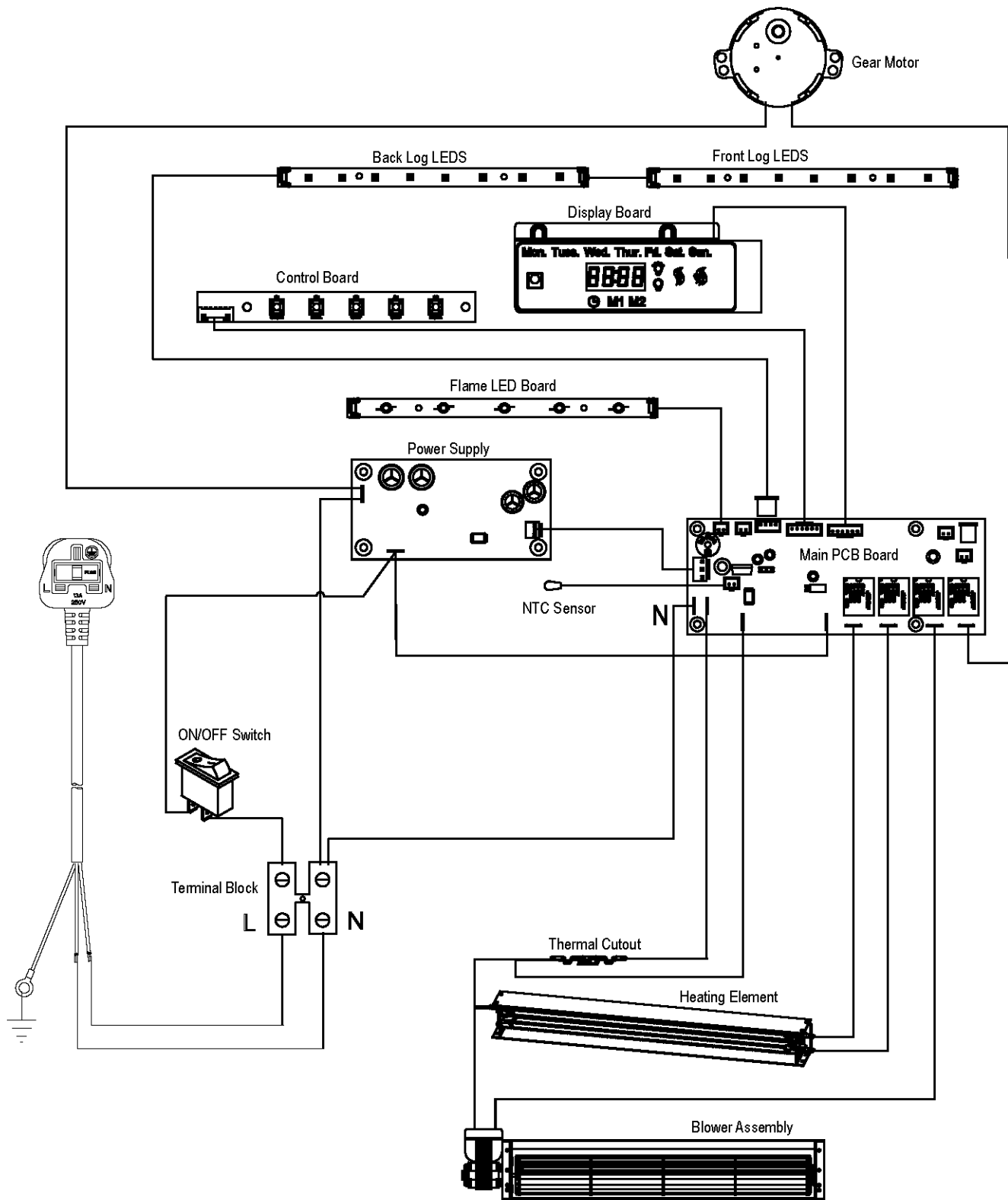

18.0 PIEZAS DE RECAMBIO ECCENTRA

ECCENTRA 1250

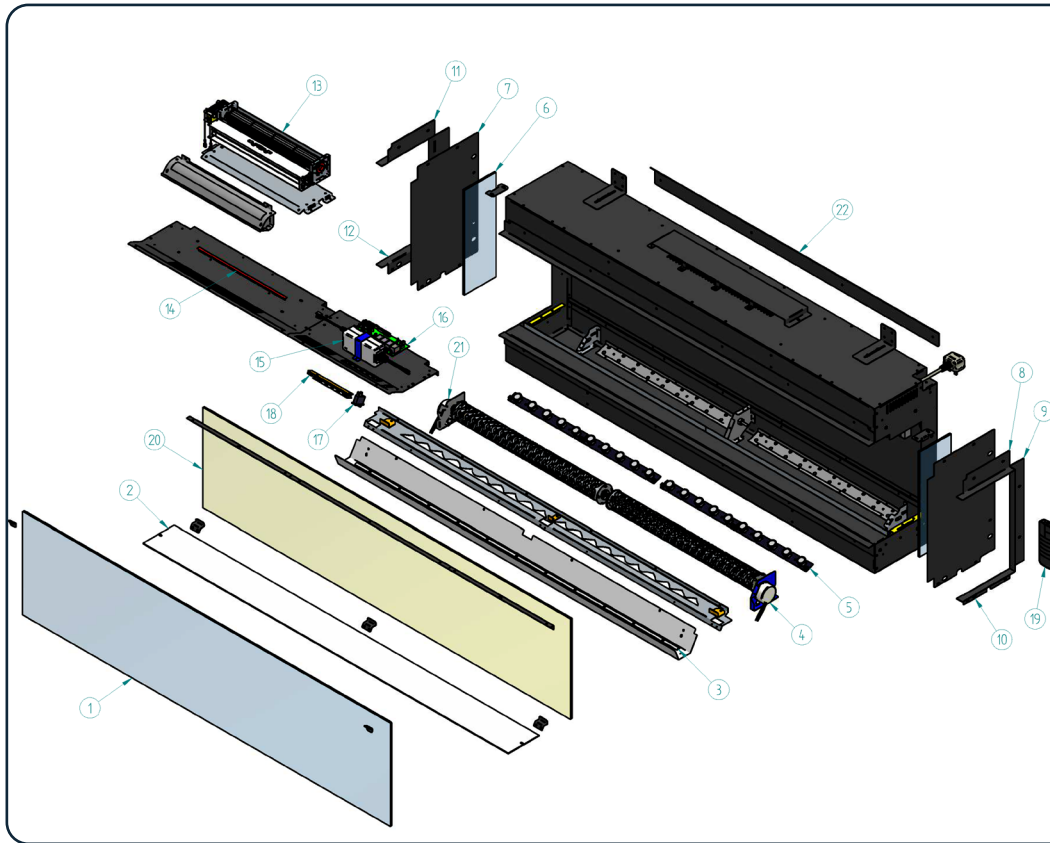

RECOMMENDED SPARES			
ITEM NUMBER	PART NUMBER	DESCRIPTION	QTY
1	F960438	FRONT GLASS PANEL	1
2	F960439	FUEL BED	1
3	F960440	FUELBED LED	1
4	F960441	ROTISSERIE MOTOR - LH	2
5	F960442	FLAME EFFECT LED	4
6	F960443	SIDE GLASS PANEL	2
7	F960444	BLANKING PLATE	2
8	F960445	RH TOP TRIM	1
9	F960446	REAR TRIM	2
10	F960447	RH BOTTOM TRIM	1
11	F960448	LH TOP TRIM	1
12	F960449	LH BOTTOM TRIM	1
13	F960450	FAN & HEATER ASSY	1
14	F960451	DOWNLIGHTING LED	1
15	F960452	MAINS TRANSFORMER	1
16	F960453	PCB	1
17	F960454	ISOLATOR SWITCH	1
18	F960455	CONTROL PANEL	1
19	F960456	REMOTE HANDSET	1
20	F960457	REAR GLASS PANEL	1
21	F960458	ROTISSERIE MOTOR - RH	1
22	F960473	WALL MOUNTING BRACKET	1
23	F960474	COMPLETE PACKAGING SET (NOT SHOWN)	1

ECCENTRA 1500

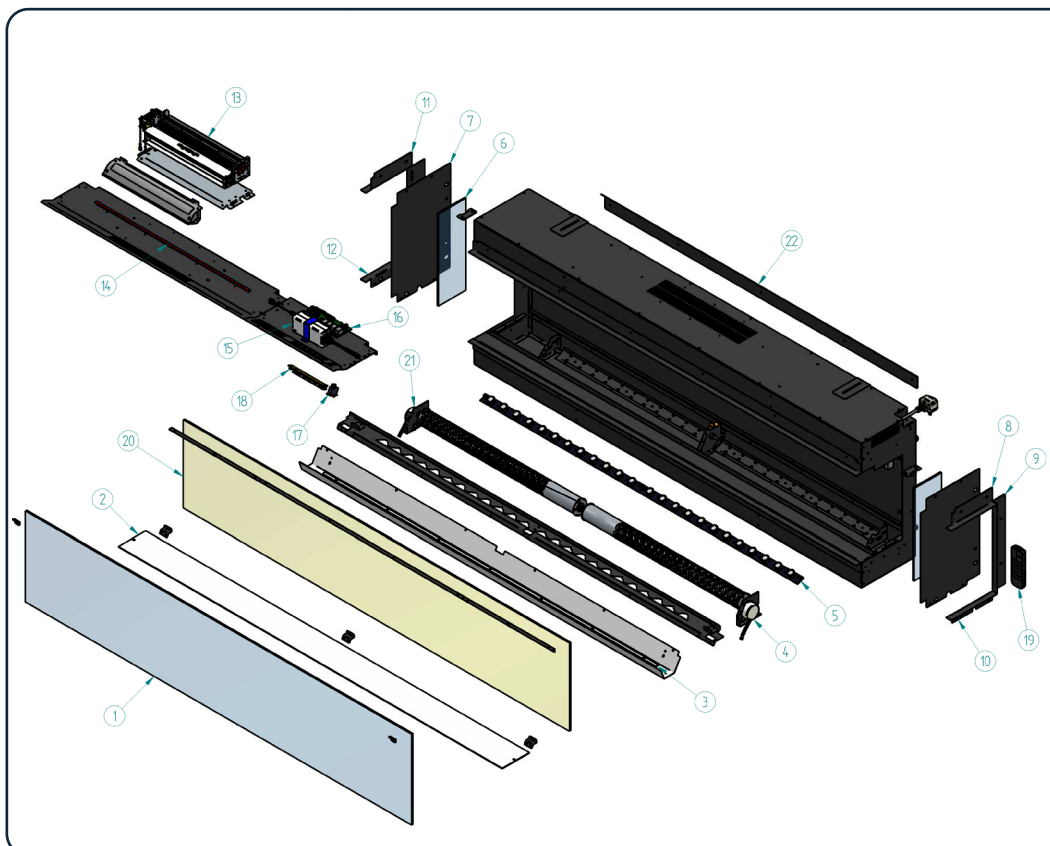

RECOMMENDED SPARES			
ITEM NUMBER	PART NUMBER	DESCRIPTION	QTY
1	F960504	FRONT GLASS PANEL	1
2	F960505	FUEL BED	1
3	F960506	FUELBED LED	1
4	F960441	ROTISSERIE MOTOR - LH	2
5	F960507	FLAME EFFECT LED	2
6	F960443	SIDE GLASS PANEL	2
7	F960444	BLANKING PLATE	2
8	F960445	RH TOP TRIM	1
9	F960446	REAR TRIM	2
10	F960447	RH BOTTOM TRIM	1
11	F960448	LH TOP TRIM	1
12	F960449	LH BOTTOM TRIM	1
13	F960450	FAN & HEATER ASSY	1
14	F960508	DOWNLIGHTING LED	1
15	F960452	MAINS TRANSFORMER	1
16	F960453	PCB	1
17	F960454	ISOLATOR SWITCH	1
18	F960455	CONTROL PANEL	1
19	F960456	REMOTE HANDSET	1
20	F960509	REAR GLASS PANEL	1
21	F960458	ROTISSERIE MOTOR - RH	1
22	F960510	WALL MOUNTING BRACKET	1
23	F960511	COMPLETE PACKAGING SET (NOT SHOWN)	1

18.0 PIEZAS DE RECAMBIO

ECCENTRA 2000

RECOMMENDED SPARES			
ITEM NUMBER	PART NUMBER	DESCRIPTION	QTY
1	F960512	FRONT GLASS PANEL	1
2	F960513	FUEL BED	1
3	F960514	FUELBED LED	1
4	F960441	ROTISSERIE MOTOR - LH	2
5	F960515	FLAME EFFECT LED	2
6	F960443	SIDE GLASS PANEL	2
7	F960444	BLANKING PLATE	2
8	F960445	RH TOP TRIM	1
9	F960446	REAR TRIM	2
10	F960447	RH BOTTOM TRIM	1
11	F960448	LH TOP TRIM	1
12	F960449	LH BOTTOM TRIM	1
13	F960450	FAN & HEATER ASSY	1
14	F960516	DOWNLIGHTING LED	1
15	F960452	MAINS TRANSFORMER	1
16	F960453	PCB	1
17	F960454	ISOLATOR SWITCH	1
18	F960455	CONTROL PANEL	1
19	F960456	REMOTE HANDSET	1
20	F960517	REAR GLASS PANEL	1
21	F960458	ROTISSERIE MOTOR - RH	1
22	F960518	WALL MOUNTING BRACKET	2
23	F960519	COMPLETE PACKAGING SET (NOT SHOWN)	1

19.0 DIMENSIONES DEL ECCENTRA (1250, 1500, Y 2000)

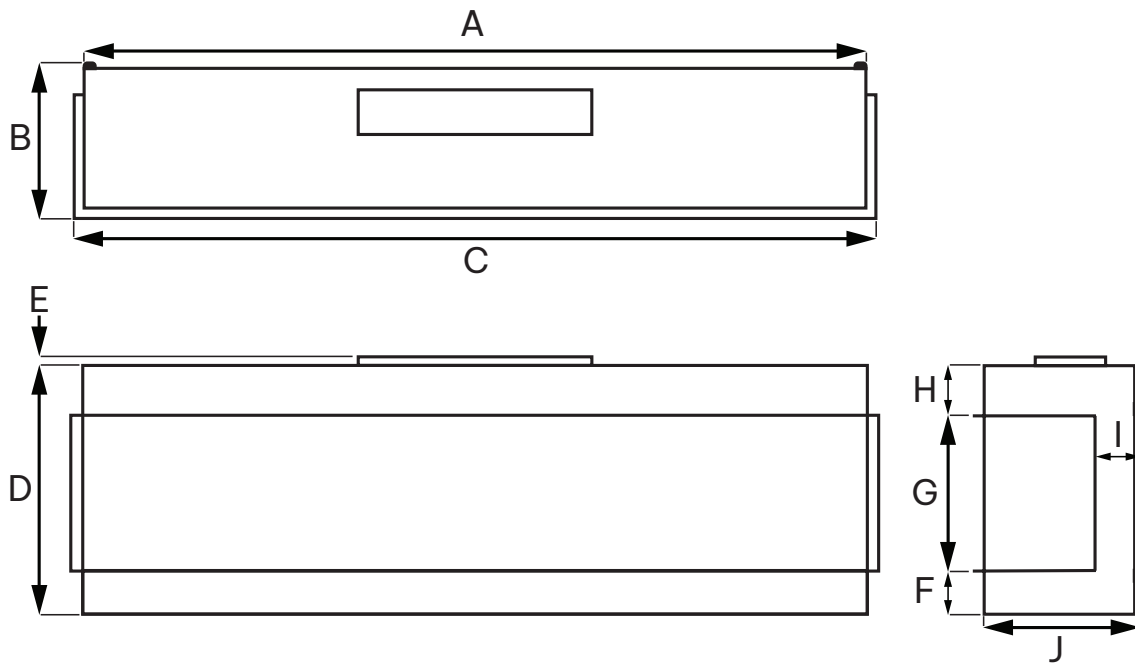

ECCENTRA 1250

A1266 mm
 B 244 mm
 C1308 mm
 D 488 mm
 E 16 mm
 F 87 mm
 G 302 mm
 H 99 mm
 I 62 mm
 J 223 mm

ECCENTRA 1500

A1515 mm
 B 244 mm
 C1558 mm
 D 488 mm
 E 16 mm
 F 87 mm
 G 302 mm
 H 99 mm
 I 62 mm
 J 223 mm

ECCENTRA 2000

A2015 mm
 B 244 mm
 C2056 mm
 D 488 mm
 E 16 mm
 F 87 mm
 G 302 mm
 H 99 mm
 I 62 mm
 J 223 mm

20.0 GARANTÍA - TÉRMINOS Y CONDICIONES - CONTINUED

PRESENTAR UNA RECLAMACIÓN

Presentar una reclamación es fácil. Si desea presentar una reclamación en virtud de nuestra garantía y se han cumplido todos los términos y condiciones de su producto, envíe la siguiente información a la atención del Departamento de Servicio 3G a la dirección indicada más abajo. Alternativamente, puede enviar un correo electrónico o un fax.

Focal Point Fires Limited, 3G Service Department, Avon Trading Park, Christchurch, Dorset, BH23 2BT.

Email: 3g@focalpointfires.co.uk, Fax. 01202 588639. Detalles necesarios:

- Nombre, dirección completa, incluido el código postal, y número de teléfono de contacto
- Una copia de su justificante de compra, por ejemplo, el recibo o el extracto bancario.
- Número de registro de Gas Safe del instalador original (sólo fuegos de gas).
- Recibo de mantenimiento anual cada 12 meses (sólo chimeneas de gas).

Tenga en cuenta que esto no afecta a sus derechos legales.

Este producto cumple los requisitos de conformidad de los Reglamentos o Directivas Europeas aplicables.

ESTE PRODUCTO CUMPLE LOS REQUISITOS DE CONFORMIDAD DE LA NORMATIVA BRITÁNICA APLICABLE. LOS RESIDUOS DE PRODUCTOS ELÉCTRICOS NO DEBEN DESECHARSE CON LA BASURA DOMÉSTICA.

POR FAVOR, RECICLE DONDE EXISTAN INSTALACIONES. CONSULTE A LAS AUTORIDADES LOCALES O A SU DISTRIBUIDOR PARA OBTENER CONSEJOS SOBRE EL RECICLAJE.

DADO QUE NUESTRA POLÍTICA ES DE MEJORA Y DESARROLLO CONTINUOS, ESPERAMOS QUE

Focal Point Fires Limited, Unit 10 Avon Trading Park, Christchurch, Dorset BH23 2BT, Reino Unido
RBK House, Irishtown, Athlone, Co. Westmeath, N37 XP52, Irlanda
t: 01202 499330
f: 01202 499326
w: focalpointfires.co.uk
e: sales@focalpointfires.co.uk

COMPRENDA QUE NOS RESERVAMOS EL DERECHO A MODIFICAR DETALLES Y/O ESPECIFICACIONES SIN PREVIO AVISO.



20.0 GARANTÍA - TÉRMINOS Y CONDICIONES

NO ES NECESARIO REGISTRARSE.

Los aparatos adquiridos antes del 1 de febrero de 2009, y los marcados específicamente como «1 año de garantía» en este sitio web, tienen una garantía de un año a partir de la fecha de compra, siempre que se respeten las tres condiciones siguientes:

- Para cualquier reclamación que deba efectuarse en el plazo de 1 año a partir de la fecha de compra, se le pedirá que nos proporcione y suministre su prueba de compra original.
- Su chimenea de gas debe haber sido puesta en servicio por un instalador registrado por Gas Safe, prueba de la cual debe aportar junto con el número de registro.
- Todos los aparatos deben haber sido instalados y utilizados de acuerdo con las instrucciones del fabricante.

TÉRMINOS Y CONDICIONES DE 3 AÑOS DE GARANTÍA.

Le informamos de que los 3 años de garantía sólo cubren los productos adquiridos a partir del 1 de febrero de 2009.

Los 3 años de garantía sólo son aplicables a las compras realizadas a través de un almacenista/minorista autorizado. En nuestra página web encontrará una lista de distribuidores autorizados. Cualquier compra realizada a través de un distribuidor no autorizado tendrá derecho a la garantía legal de 1 año.

Para todos los fuegos de gas adquiridos, los 3 años de garantía comienzan a partir de la fecha de compra, siempre que se respeten las cuatro condiciones siguientes:

- Para cualquier reclamación que deba efectuarse dentro de los tres años siguientes a la fecha de compra, deberá aportar y suministrarnos su prueba de compra original.
- Su chimenea de gas debe haber sido puesta en servicio por un instalador registrado por Gas Safe, prueba de la cual debe aportar junto con el número de registro.
- Su aparato debe haber sido puesto en servicio anualmente por un instalador registrado por Gas Safe, prueba de la cual debe aportar junto con el número de registro.
- La(s) compra(s) debe(n) realizarse a través de un distribuidor/minorista autorizado.

Por favor, tenga en cuenta que todos los artículos consumibles como cualquier cerámica incluyendo; carbones, guijarros, la matriz, tiras frontales, mejillas laterales, paneles traseros y paneles traseros cónicos no están cubiertos por los 3 años de garantía.

- Durante el periodo de garantía, cualquier producto o componente que resulte ser defectuoso o defectuoso en su fabricación, será reparado o sustituido libre de gastos de material y mano de obra, siempre que hayamos autorizado o realizado la reparación o sustitución.
- No aceptaremos ni reembolsaremos los costes de ningún tercero que realice cualquier trabajo en el producto o ajuste las piezas, a menos que hayamos aprobado dicho trabajo con antelación a su realización.
- El periodo de garantía no se ampliará aunque reparemos o sustituyamos cualquier producto o pieza.
- Para todos los fuegos eléctricos adquiridos, los 3 años de garantía comienzan a contar a partir de la fecha de compra, siempre que usted pueda aportar la prueba de compra. Esto no cubre los artículos consumibles tales como guijarros, carbones o bombillas. La(s) compra(s) debe(n) realizarse a través de un distribuidor autorizado.

NOTAS DEL INSTALADOR



NOTAS DEL INSTALADOR

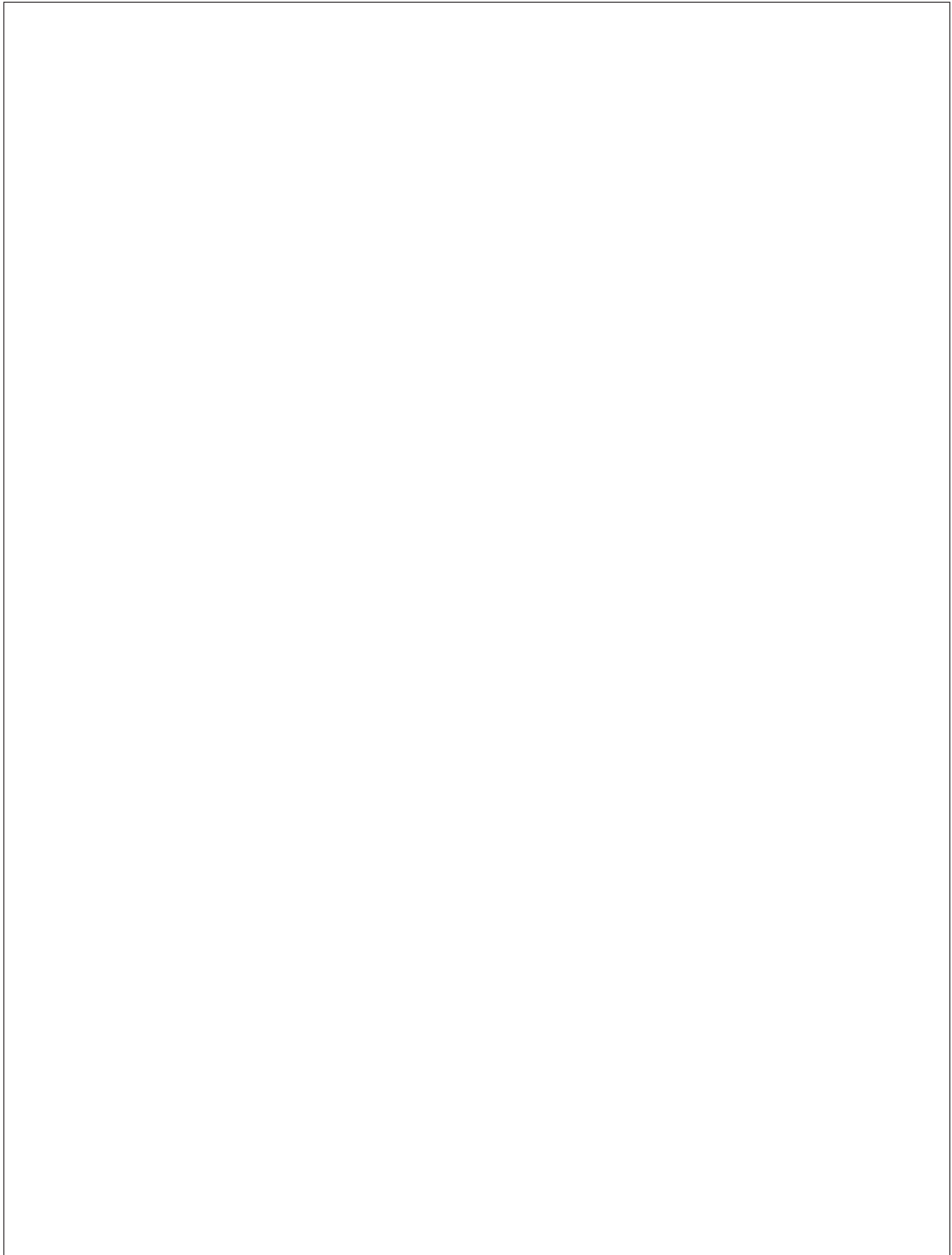

FOCALPOINT



Focal Point Fires Limited, Unit 10 Avon Trading Park, Christchurch, Dorset BH23 2BT, United Kingdom
RBK House, Irishtown, Athlone, Co. Westmeath, N37 XP52, Ireland

Revision B-07/24
F861677