

1. Enlever le couvercle de protection après avoir posé le châssis (pour les versions enduit, seulement après le séchage de l'enduit). Vérifier que dans le caisson il n'y a pas de résidus, autrement procéder au nettoyage.

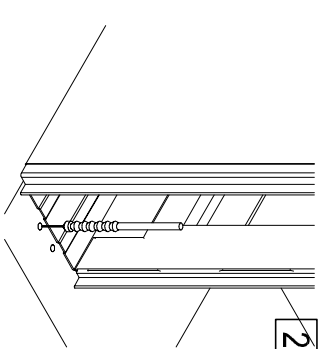

2. Trouver en correspondance du positionnement du guide de coulissement inférieur; en utilisant une pointe pour maçonnerie Ø 6 mm.

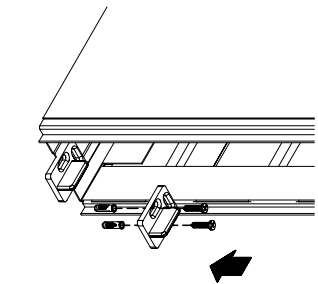

3. Fixer le guide de coulissement inférieur; en utilisant les vis en dotation.

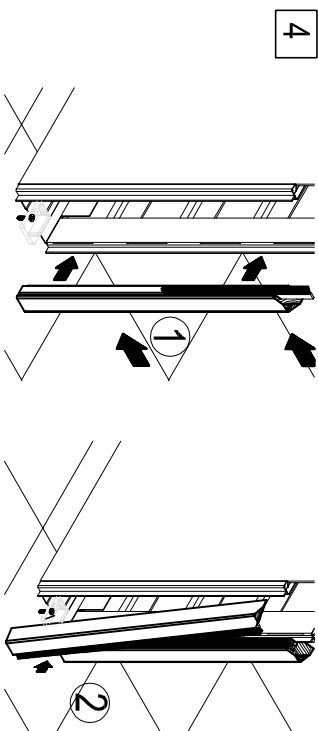

4. Embotier les deux montants en bois (1-2) sur les deux profils en tôle, de façon que les deux parties fraîsées porte-brosse restent tournées vers l'intérieur. Avant de fixer les deux montants, insérer les petites brosses dans les spécédals parties fraîsées. Pour le fixage sur la tôle, afin d'éviter de devoir trouver tôle et habillages, il suffit l'utilisation de silicone.

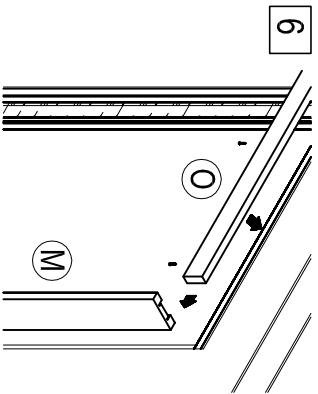

6. Après avoir fixé les montants verticaux, insérer un des deux montants transversaux supérieurs (O) et le bloquer avec les vis en dotation. En même temps, positionner le montants de battue (M) et le fixer comme en figure.

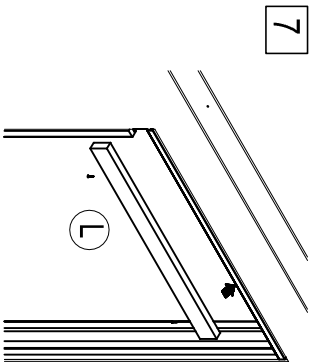

7. Insérer le deuxiem montant transversal supérieur (L) et le fixer avec les vis en dotation. En cas des opérations suivantes de maintenance il sera possible de l'enlever en n'importe quel moment.

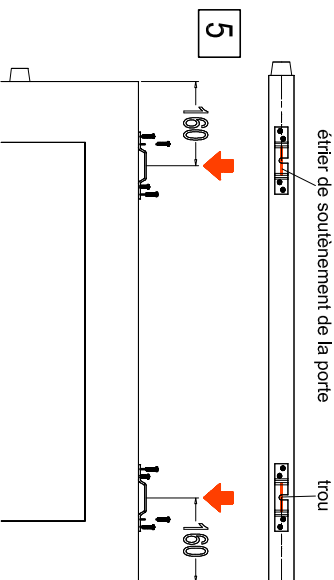

Fixer les plaques de suspension de façon que les creux soient tournés du même côté, et qu'ils soient à une distance de 150 mm des extrémités de la porte.

Pour le montage du panneau porte:

- a) Insérer les deux chariots et l'arrêt dans le chemin à travers le trou présent dans le chemin en aluminium et bloquer l'arrêt avec la vis.
- b) avant de monter le panneau porte, fixer les gommes sur la battue postérieure (B1); pour l'aire déborder la porte, créer une épaisseur à la gomme (B2).
- c) Accrocher le panneau porte sur les vis de support des chariots en utilisant respectivement avant un trou et puis l'autre présents sur les plaques de support. Quand vous avez monté le panneau, il sera possible de réguler la porte en dévissant ou vissant les vis de régulation (R).

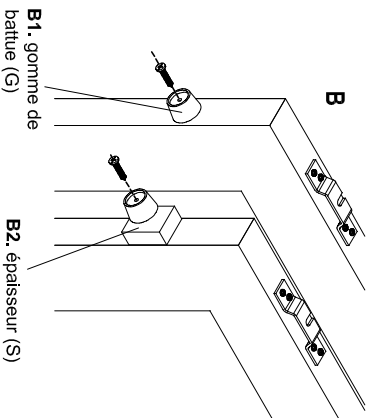
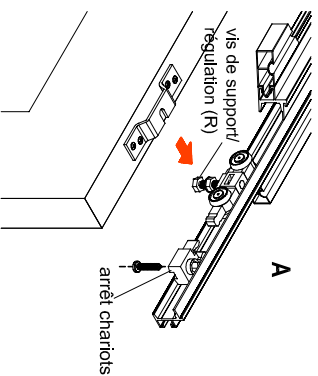

B1. gomme de battue (G)
B2. épaisseur (S)

ATTENTION:
avant la pose du kit d'habillage tous les profils en bois doivent être correctement coupés sur la base des mesures effectives relevées avec le chassis en œuvre.

KIT CHARIOT EN DOTATION
charge max de chacun chariot 120 kg.

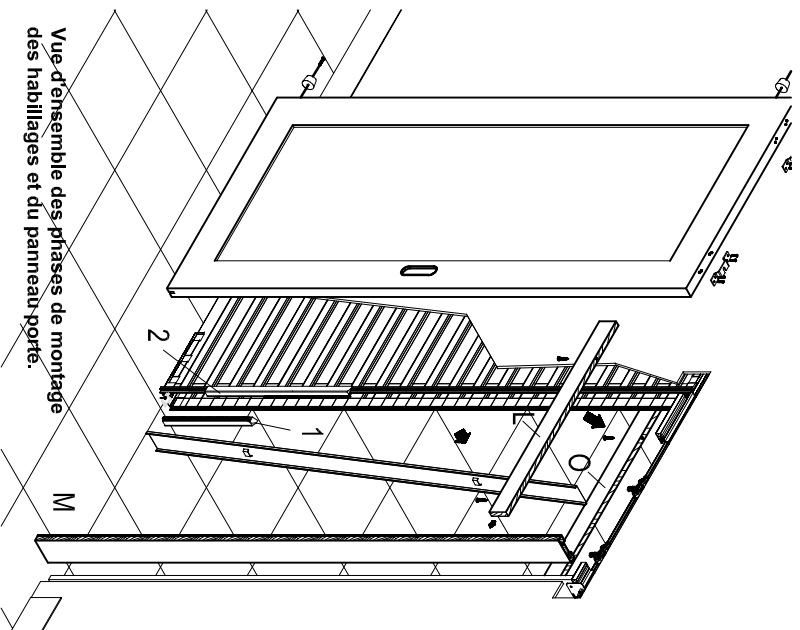

Vue d'ensemble des phases de montage des habillages et du panneau porte.

Protek s.r.l. décline toute responsabilité pour des inexactitudes dues à des erreurs d'impression ou pour n'importe quelle autre raison. D'ailleurs **Protek s.r.l.** se réserve la possibilité d'apporter des modifications afin d'améliorer les produits sans avertissement.
Protek s.r.l. Via Bernini n° 36 - 20865 - Usmate-Velate (MB) - Italy
Web: www.protek-controltelai.com e-mail: info@protek-controltelai.it