

NDM Évolutifs pose rapportée

Modèles : 2CBis, 20C et 50C

Fiche technique n° 053 / Ind. K

Version du 14/02/2019

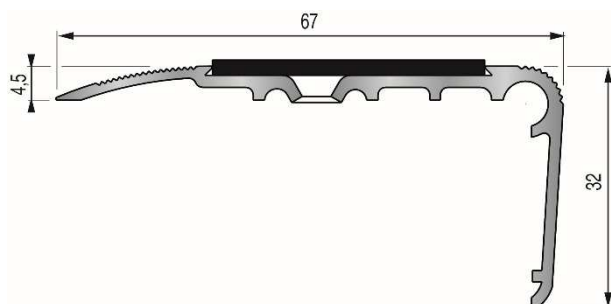

NDM 2CBis percé

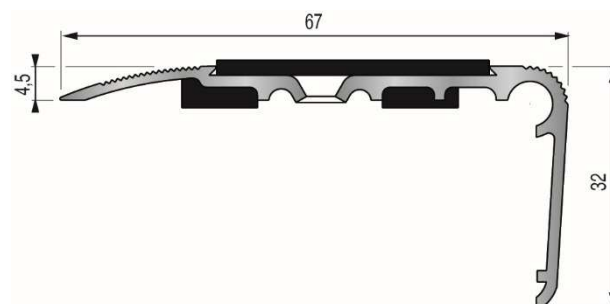

NDM 2CBis percé + adhésif butyle

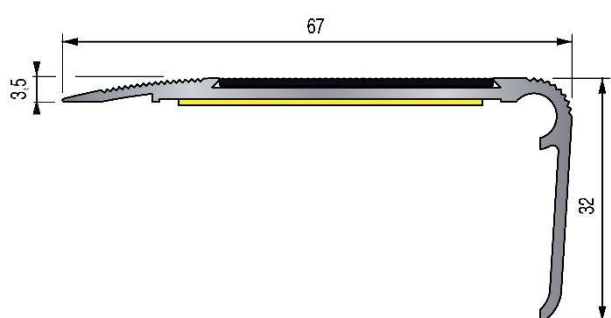

NDM 2CBis A

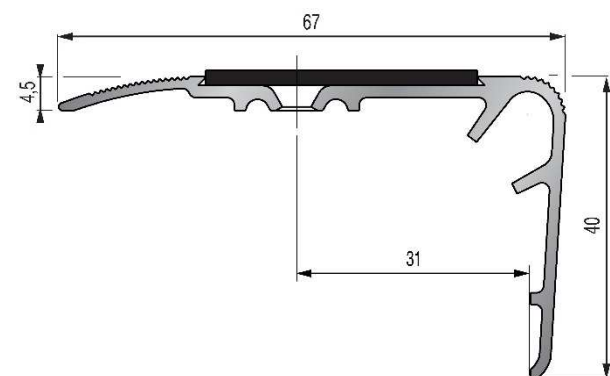

NDM 20C
Marche passée au fer - Rayon 19 mm

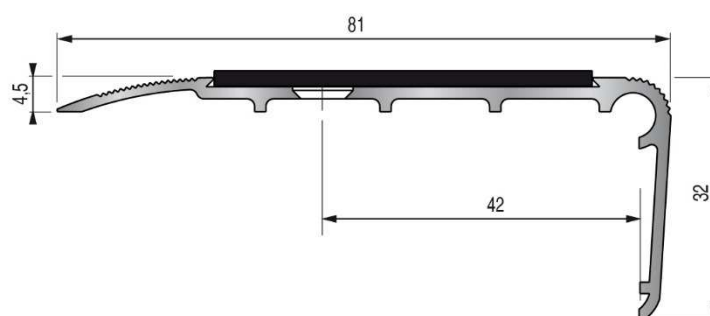

NDM 50C

DESCRIPTIF

Profilés pour nez de marche, destinés à recevoir une bande antidérapante de laize 36 mm

DOMAINE D'EMPLOI

2CBis A : usage en intérieur uniquement
Autres modèles : usage en intérieur et en extérieur, selon la bande antidérapante choisie
Tous modèles : trafic tertiaire

MATIÈRE

Alliage d'aluminium (nuance 6060 T5) anodisé
 Adhésif butyle noir (modèle 2CBis)
 Adhésif double-face : mousse thermoplastique + colle caoutchouc (modèle 2CBis A)
 Bande antidérapante Carbo coloris anthracite (modèle 2CBis A) : cf. FT n° 093

RÉFÉRENCES

Modèle	Fixation	Longueur	Bande antidérapante	Réf.
2CBis	Percé	1,50 m	Carbo anthracite	26 87 12D
		3,00 m	Carbo anthracite	26 87 29
2CBis A	Adhésif double-face	3,00 m	Carbo anthracite	26 87 00
2CBis	Percé + adhésif butyle	3,00 m	Livré sans bande	28 87 11
2CBis	Percé	3,00 m	Livré sans bande	26 87 11
2CBis	Percé	4,00 m	Livré sans bande	26 87 39D
2CBis	Percé	À la coupe (au mètre)	Livré sans bande	26 87 40D
20C	Percé	3,00 m	Livré sans bande	26 88 11
50C	Percé	3,00 m	Livré sans bande	26 92 11D

MISE EN ŒUVRE

Modèles 2CBis, 20C et 50C percés :

- Recouper le profilé à la longueur voulue.
- Repérer les trous sur la marche et percer.
- Insérer les chevilles.
- Positionner le profilé et visser.
- Poser ensuite, sans l'étirer, la bande antidérapante auto-adhésive dans la rainure prévue à cet effet, puis maroufler sur toute la longueur.
- En cas d'aboutage, prévoir un jeu de 2 mm pour la dilatation.

Modèle 2CBis percé + adhésif butyle :

- Recouper le profilé à la longueur voulue.
- Repérer les trous sur la marche et percer.
- Dépoussiérer soigneusement et éliminer totalement tout résidu de colle ou d'adhésif.
- Éliminer toute trace grasse à l'aide d'un produit dégraissant compatible avec le support : alcool isopropylique dilué type **VHB Cleaner réf. 22 77 900** (cf. § Options) ou acétone.
 Ne pas utiliser d'essence ou de White-Spirit, car ce sont des produits gras.
- S'assurer que le support est parfaitement sec.
- S'assurer que le support est solide et ne se désagrège pas.
 Ne pas appliquer par exemple sur un vieux béton ou sur un plâtre de mauvaise qualité.
- Préchauffer le support à une température de +20°C à +40°C.
 Attention : ne pas chauffer directement le profilé ou l'adhésif.
- Sur support poreux, appliquer préalablement un primaire à base de résines acryliques.
- Insérer les chevilles.
- Ôter le film de protection des adhésifs sur 30 cm environ, en évitant de poser les doigts dessus.
- Positionner le profilé sur la marche en vérifiant qu'il soit en appui sur la contremarche.
- Retirer progressivement les films de protection tout en pressant légèrement le profilé sur le support.
- Une fois les films entièrement retirés, maroufler fermement sur toute la longueur du profilé.
- Visser le profilé.
- Poser ensuite, sans l'étirer, la bande antidérapante auto-adhésive dans la rainure prévue à cet effet, puis maroufler sur toute la longueur.
- En cas d'aboutage, prévoir un jeu de 2 mm pour la dilatation.

MISE EN ŒUVRE

Modèle 2CBis A :

- Dépoussiérer soigneusement et éliminer totalement tout résidu de colle ou d'adhésif.
- Éliminer toute trace grasse à l'aide d'un produit dégraissant compatible avec le support : alcool isopropylique dilué type **VHB Cleaner réf. 22 77 900** (cf. § Options) ou acétone.
Ne pas utiliser d'essence ou de White-Spirit, car ce sont des produits gras.
- S'assurer que le support est parfaitement sec.
- S'assurer que le support est solide et ne se désagrège pas.
Ne pas appliquer par exemple sur un vieux béton ou sur un plâtre de mauvaise qualité.
- Couper le profilé à la longueur voulue.
- Sur support poreux, appliquer préalablement un primaire à base de résines acryliques.
- Ôter le film de protection de l'adhésif sur 30 cm environ, en évitant de poser les doigts dessus.
- Positionner le profilé sur la marche en vérifiant qu'il soit en appui sur la contremarche.
- Retirer progressivement le film de protection tout en pressant légèrement le profilé sur le support.
- Une fois le film entièrement retiré, maroufler fermement sur toute la longueur du profilé.
- En cas d'aboutage, prévoir un jeu de 2 mm pour la dilation.

ENTRETIEN

Utiliser des produits nettoyants neutres.

Avant d'utiliser un produit à base de soude, d'acide ou d'ammoniaque, faire un essai préalable.

Attention : en contact avec des matières alcalines ou calcaires (plâtre, ciment...), l'anodisation peut se tacher. Il est donc nécessaire de protéger les profilés jusqu'à la fin du chantier.

OPTIONS

VHB Cleaner

- Nettoyant-dégraissant de surface à base d'alcool isopropylique dilué
- Bouteille de 1L
- Réf. 22 77 900
- Voir FT 097



Bande antidérapante 1B

- Largeur 36 mm
- PVC adhésif butyle
- Rouleau de 3,05 m ou 15,30 m
- Coloris anthracite
- Voir FT 126

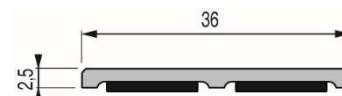

Bande antidérapante 2B

- Largeur 36 mm
- Carbo adhésif
- Rouleau de 3,05 m ou 15,30 m
- Coloris anthracite ou grenat
- Voir FT 093

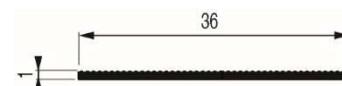

Bande antidérapante 3B

- Largeur 36 mm
- PU adhésif butyle
- Rouleau de 3,05 m ou 15,30 m
- Coloris noir ou gris
- Voir FT 127

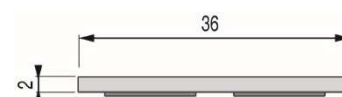

OPTIONS

Bande super-agrippante Dinastair

- Largeur 50 mm
- Particules antidérapantes sur PVC autoadhésif
- Rouleau de 15,30 m
- 8 coloris disponibles
- Voir FT 421

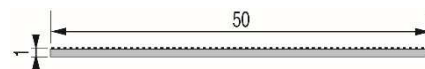

Vis à tête plate cruciforme :

- Acier zingué blanc
- Ø 3,5 x 30 mm
- Boîte de 200 vis
- Réf. 39 19 00



Cheville nylon :

- Ø 5 x 25 mm
- Sachet de 200 chevilles
- Réf. 39 60 00



AVERTISSEMENT

Le montage ou l'utilisation du produit 3M décrit dans le présent document implique des connaissances particulières et ne peut être réalisé que par un professionnel compétent. Avant toute utilisation, il est recommandé de réaliser des tests et/ou de valider la bonne adéquation du produit au regard de l'usage envisagé. Les informations et préconisations incluses dans le présent document sont inhérentes au produit 3M concerné et ne sauraient être appliquées à d'autres produits ou environnements. Toute action ou utilisation des produits faite en infraction de ces indications est réalisée aux risques et périls de leur auteur. Le respect des informations et préconisations relatives aux produits 3M ne dispense pas de l'observation d'autres règles (règles de sécurité, normes, procédures...) éventuellement en vigueur, relatives notamment à l'environnement et moyens d'utilisation. Le groupe 3M, qui ne peut vérifier ni maîtriser ces éléments ne saurait être tenu pour responsable des conséquences, de quelque nature que ce soit, de toute infraction à ces règles, qui restent en tout état de cause extérieures à son champ de décision et de contrôle. Les conditions de garantie des produits 3M sont déterminées dans les documents contractuels de vente et par les dispositions impératives applicables, à l'exclusion de toute autre garantie ou indemnité.

La société 3M Bricolage et Bâtiment se réserve le droit de modifier tout ou partie de ce document sans préavis.

3M Bricolage et Bâtiment

Siège social : Parc Industriel Ouest – 65 rue de Chambourg – Veyziat – BP 2011 – 01117 Oyonnax Cedex
Tél. +33 (0) 4 74 12 05 10 – Fax +33 (0) 4 74 12 05 12
3mbricolageetbatiment@mmm.com

Site de La Mure : ZI du Marais – CS 30929 – 38350 La Mure d'Isère
Tél. +33 (0) 4 76 81 14 22 – Fax +33 (0) 4 76 30 93 03
3mbricolageetbatiment.pro@mmm.com

Centre Information Clients

N° Cristal 09 69 321 478

APPEL NON SURTAXÉ

www.3M.fr

Fiches technique disponible en téléchargement sur :
www.dinac.fr > Produits > Fiches techniques