

& Inspire

Signature

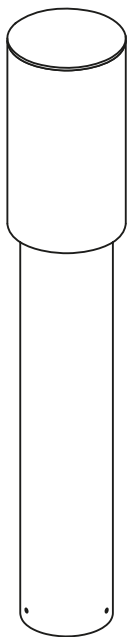

By **T A M A**
FRANCESC VILARÓ



FR : assemblage / **ES** : ensamblaje / **PT** : montagem / **IT** : assemblaggio /
EL : συναρμολόγηση / **PL** : montaż / **UA** : збірка / **RO** : asamblare /
BR : montagem / **NL** : samenstelling / **DE** : Montage / **EN** : assembly



FR : Utilisation / **ES** : Uso / **PT** : Utilização / **IT** : Utilizzo
EL : Χρήση / **PL** : Użycie / **UA** : Використання / **RO** : Utilizare /
BR : Utilização / **NL** : Gebruik / **DE** : Verwendung / **EN** : Use

FR : CARACTÉRISTIQUES TECHNIQUES / **ES** : CARACTERÍSTICAS TÉCNICAS /
PT : CARACTERÍSTICAS TÉCNICAS / **IT** : CARATTERISTICHE TECNICHE / **EL** : ΤΕΧΝΙΚΑ
ΧΑΡΑΚΤΗΡΙΣΤΙΚΑ / **PL** : CECHY TECHNICZNE / **UA** : ТЕХНІЧНІ ХАРАКТЕРИСТИКИ /
RO : CARACTERISTICI TEHNICE / **BR** : CARACTERÍSTICAS TÉCNICAS / **NL** : TECHNISCHE KENMERKEN
/ **DE** : TECHNISCHE MERKMALE / **EN** : TECHNICAL SPECIFICATIONS



110-240V



50-60Hz



3G1mm2
H05RN-F



E27 x1 - Max. 25W
(Not Included)



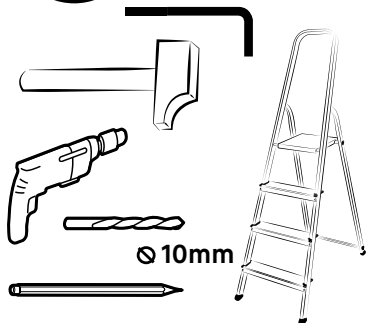
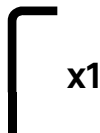
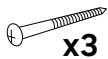
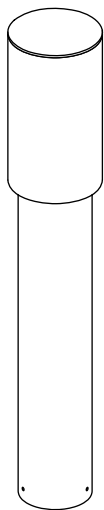

Ø 70 mm



Max 150 mm

E27

25W Max

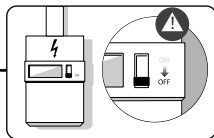

1

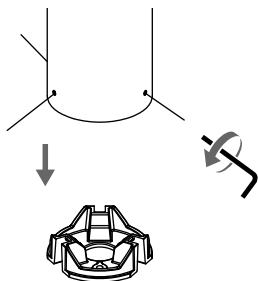
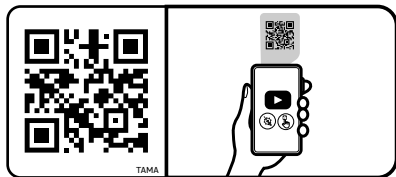

FR: Scannez ce code QR pour voir la vidéo de montage et d'utilisation.

ES: Escanee este código QR para ver el video de montaje y uso.

PT: Digitalize este código QR para ver o vídeo de montagem e utilização.

IT: Scansiona questo codice QR per vedere il video di montaggio e utilizzo.

EL: Σκάνιστε αυτόν τον κωδικό QR για να δείτε το βίντεο συναρμολόγησης και χρήσης.

PL: Zeskanuj ten kod QR, aby zobaczyć film instruktażowy dotyczący montażu i użytkowania.

UA: Відскануйте цей QR-код, щоб переглянути відео про монтаж та використання.

RO: Scanați acest cod QR pentru a vedea videoclipul de montare și utilizare.

BR: Digitalize este código QR para ver o vídeo de montagem e utilização.

NL: Scan deze QR-code om de montage- en gebruiksvideo te bekijken.

DE: Scannen Sie diesen QR-Code, um das Montage- und Anwendungsvideo zu sehen.

EN: Scan this QR code to see the assembly and usage video.

2

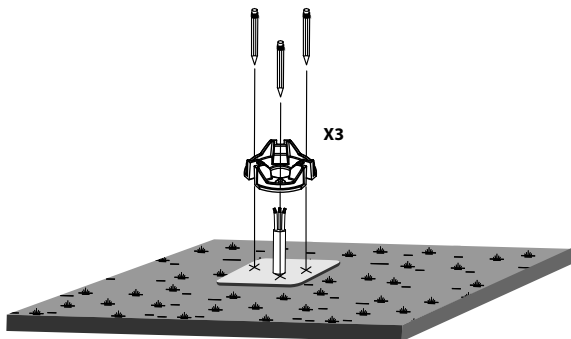

3

Ø10mm

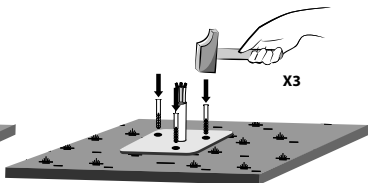
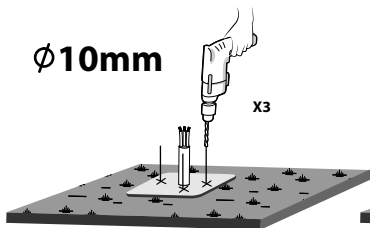

 **FR** - Utiliser des vis et des chevilles adaptées à votre support. / **ES** - Utilice tacos y tornillos adecuados al soporte. / **PT** - Utilize buchas e parafusos adequado ao seu suporte. / **IT** - Utilizzare viti e tasselli adatti per il retro. / **GR** - Χρησιμοποιήστε βίδες και βύσματα που ταιριάζουν στην επιφάνεια στηρίξης. / **PL** - Należy użyć śrub i kołków odpowiednich dla podłoża. / **UA** - Використовуйте гвинти та шкантки, призначені для задньої поверхні. / **RO** - Utilizați șuruburi și dibluri adecvate pentru suportul dvs. / **BR** - Use parafusos e buchas adequados para seu suporte. / **NL** - Gebruik schroeven en pluggen die geschikt zijn voor uw ondergrond. / **DE** - Verwenden Sie für Ihre Unterlage geeignete Schrauben und Dübel. / **EN** - Use screws and dowels suited to your backing.

4

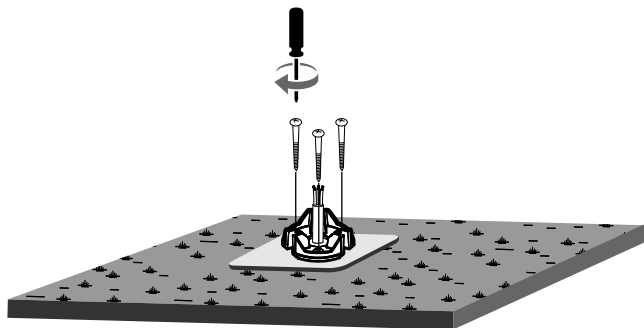

5

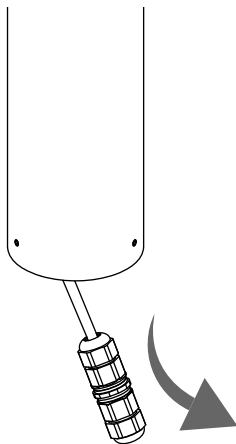

6

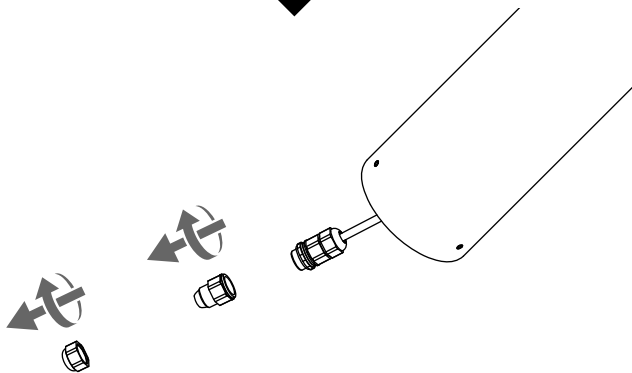

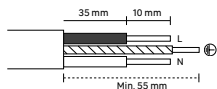

N =Bleu/Azul/Azul/Blu/Мпλε/Niebieski/Синій/Albastru/ Blauw/Blau/**Blue**

=Vert et jaune/Verde y amarillo/Verde e amarelo/Verde e giallo/Πράσινο και κίτρινο
/Zielony i żółty/Зелений і жовтий (Zelenyy i zhovtyy)/Verde și galben/Verde e amarelo/
Groen en geel/Grün und gelb/Green and yellow

L =Marron/Marrón/Castanha/Marrone/Καφέ/Brazowy/
Коричневий/Μαρο/Marrom/bruin/Braun/**Brown**

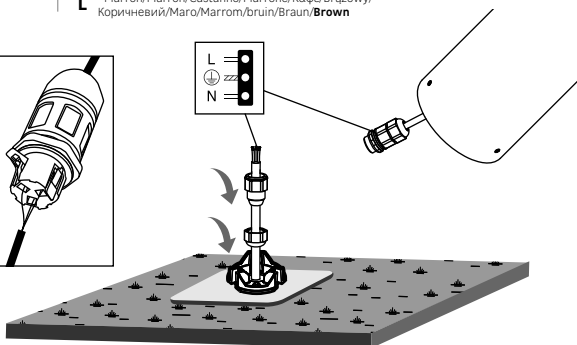
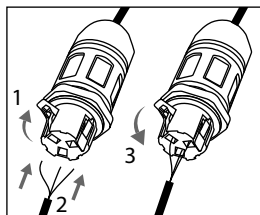

8

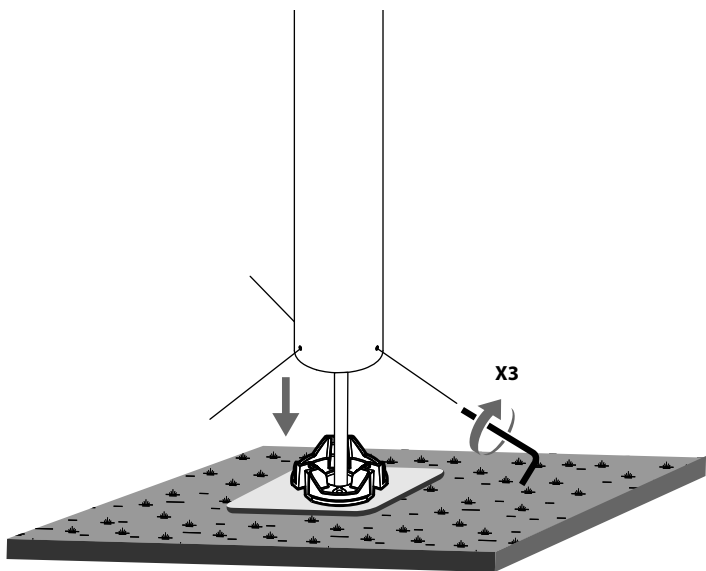

9

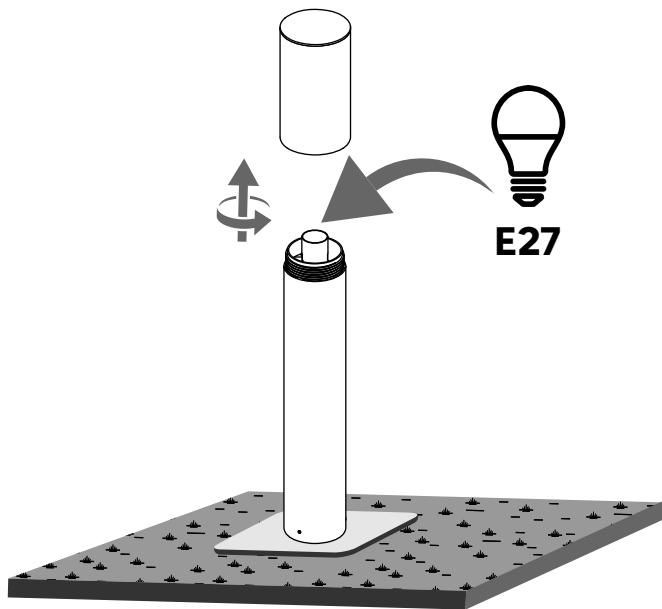

10

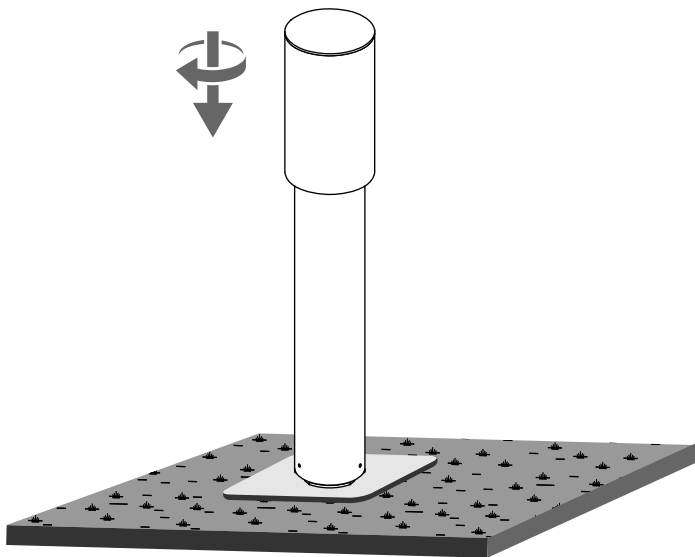



1

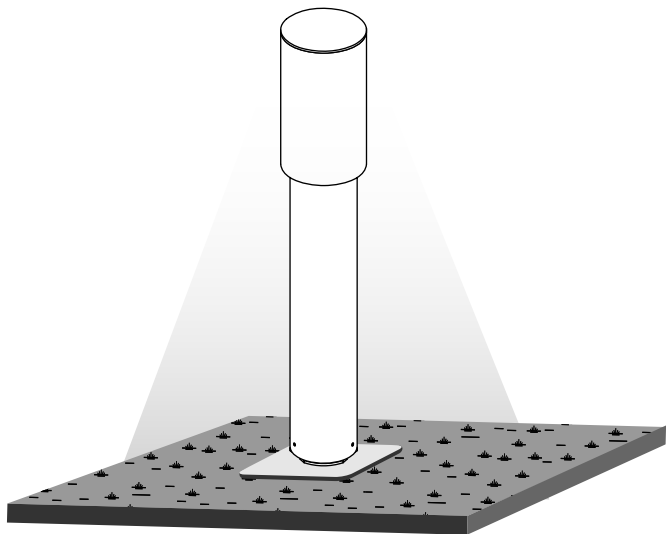
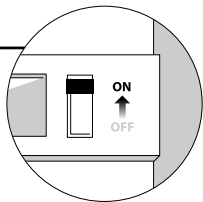



*Année de garantie / años de garantía / Ano de garantia / Anno di garanzia / Έτος εγγύησης / Rok gwarancji / Гарантіяроків / Anul de garanție / Anos de garantia/ Garantiejaar / Jahr der Garantie / Year of guarantee



** réparable / reparabile / reparável / riparabile / διορθώσιμος / naprawiany / ремонтний / reparabil / reparaturfähig / reparável / herstelbaar / reparierbar / repairable



(1) FR : Garantie à la résistance corrosion / ES : Garantía de resistencia a la corrosión / PT : Garantia de resistência à corrosão / IT : Garanzia di resistenza alla corrosione / EL : Εγγύηση αντοχής στη διάβρωση / PL : Gwarancja odporności na korozję / UA : Гарантія стійкості до корозії / RO : Garanție la rezistența la coroziune / BR : Garantia de resistência à corrosão / NL : Garantie op corrosiebestendigheid / DE : Garantie auf Korrosionsbeständigkeit



EAN : 3276007818024
ADEO Key : 91468771

Made in China
2024-07/V1

EU - ADEO Services - 135 Rue Sadi Carnot - CS00001 - 59790 RONCHIN - FRANCE

www.product-regulatory.adeoservices.com

UA Виробник: ТОВ "Адео Сервісез С.А.", вул. Саді Карно, CS 00001, 59790 Роншен, Франція.
Імпортер: ТОВ "Леруа Мерлен Україна", 04201 Україна, м.Київ, вул. Полярна 17А, +380 44 498 46 00. Імпортер приймає претензії від споживачів щодо товару, а також проводить його ремонт, технічне і гарантійне обслуговування

BR LEROY MERLIN COMPANHIA BRASILEIRA DE BRICOLAGEM
CNPJ: 01.438.784/0001-05
Rua Pascoal Pais, nº. 525, 6º andar cj 61 a 64, Vila Cordeiro, São Paulo -SP. CEP: 04581-060
CALM (Central de Atendimento Leroy Merlin) Capitais
4020-5376 Demais Regiões 0800-0205376

ZA Imported by Adeo South Africa (PTY) LTD T/A Leroy Merlin,
Hosted in Leroy Merlin Fourways Store 35 Roos Street,
Witkoppen Ext 97, Sandton, 2191 Johannesburg, Gauteng, South Africa.
Tel: +27 10 493 8000 Email: contact@leroymerlin.co.za.



Points de collecte sur www.quefairedemesdechets.fr
Privilégiez la réparation ou le don de votre appareil !