

AW1 MAN 2.5x2
AW1 MAN 2.95x2
AW1 MAN 3.95x3

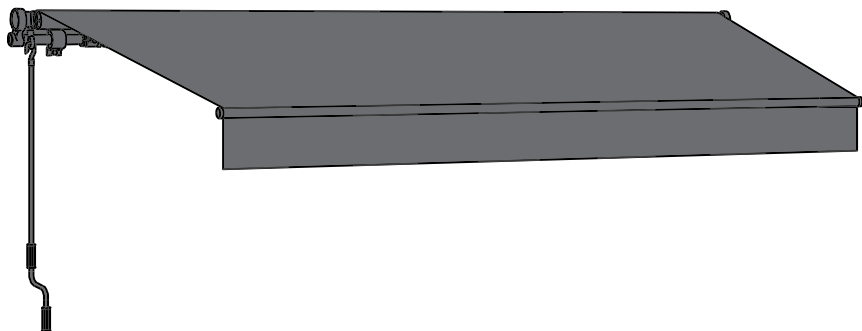

2024/07-V03

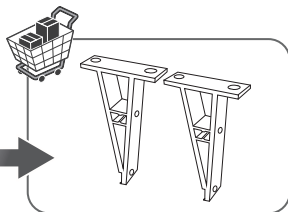
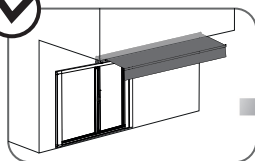

EAN CODE :	3276007183009
	3276007183023
	3276007183061
	3276000327226
	3276000327233
	3276007182866
	3276007182897
	3276007182934
	3276007183085
	3276007182538
	3276007182583
	3276007878202
	3276007878196

FR Manuel d'Instructions

ES Manual de Instrucciones

PT Manual de Instruções

IT Manuale di Istruzioni

EL Εγχειρίδιο Οδηγιών

PL Instrukcja Obsługi

UA Інструкція з експлуатації

RO Manual de Instrucțiuni

EN Instructions Manual

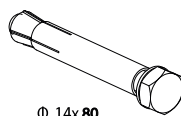
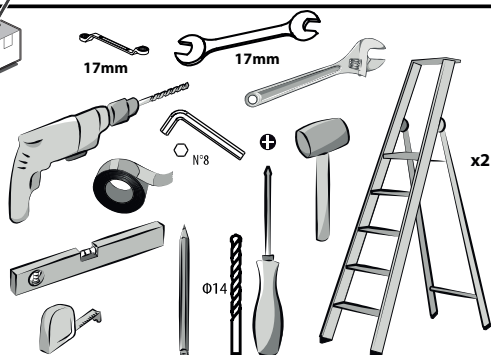
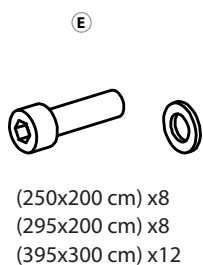
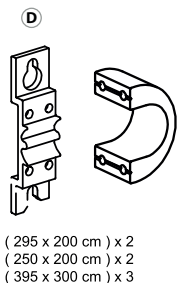
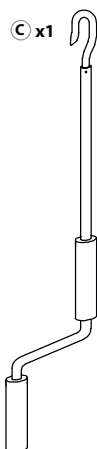
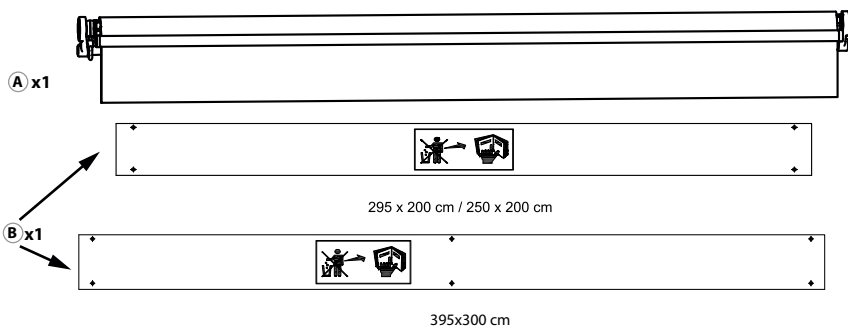

(295 x 200 cm) x 4
(250 x 200 cm) x 4
(395 x 300 cm) x 6



(250x200 cm) x2
(295x200 cm) x2
(395x300 cm) x3

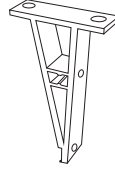

Ø14x80

(250x200 cm) x4
(295x200 cm) x4
(395x300 cm) x6



B1 (250x200 cm) x2
(295x200 cm) x2
(395x300 cm) x3

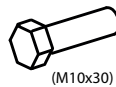
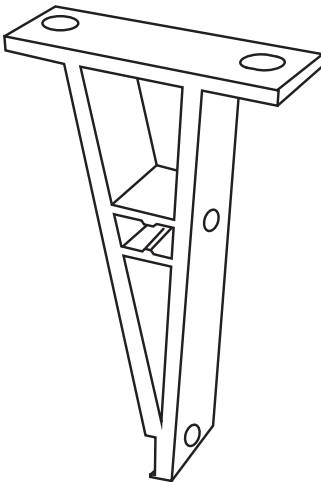

(M10x30)

B2 (250x200 cm) x4
(295x200 cm) x4
(395x300 cm) x6



(Ø10)

B3 (250x200 cm) x4
(295x200 cm) x4
(395x300 cm) x6



(M10)

B4 (250x200 cm) x4
(295x200 cm) x4
(395x300 cm) x6



Instructions, Informations de sécurité et Garantie / Instrucciones, Información de seguridad y Garantía / Instruções, Informações de segurança e Garantia / Istruzioni, Informazioni sulla sicurezza e Garanzia / Οδηγίες, Πληροφορίες σχετικά με την ασφάλεια και Εγγύηση / Instrukcje, Informacje dotyczące bezpieczeństwa i Gwarancja / Інструкції, інформація з техніки безпеки та гарантія / Instrucțiuni, Informații de siguranță și Garanție / Instructies, veiligheid en garantie / Instructions, Safety and Warranty information



6→ 45



Montage / Montaje / Montagem / Montaggio / Συναρμολόγηση / Montaż / Сборка / Монтаждау / Збірка / Montaj / Montagem / Montage / Assembly



46→ 58



61→ 62



Utilisation / Utilización / Utilização / Uso / Χρήση / Użytkowanie / Використання / Utilizare / Gebruik / Use



59→ 60

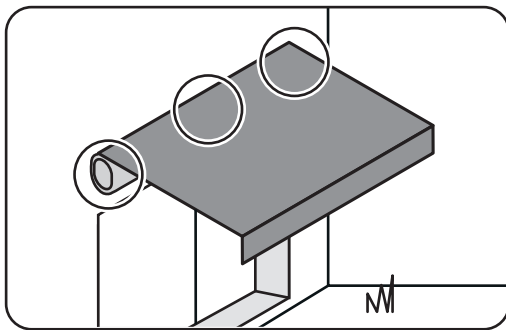

FR/ AVERTISSEMENT :

Pour éviter tout risque de basculement, ce meuble/cet objet doit être solidement fixé au plafond. Un montage mal effectué peut provoquer la chute du meuble/de l'objet et des blessures graves sur les personnes. En cas de doute concernant l'installation, demandez conseil à un vendeur spécialisé ou contactez un professionnel.

* Utiliser des vis, rondelles et chevilles adaptées au type de matériau de votre mur. Celles-ci ne sont pas incluses. Pour obtenir des conseils sur les vis et ferrures adaptées à votre mur, adressez-vous à un vendeur spécialisé.

PT/ AVISO:

Para evitar qualquer risco de basculamento, este móvel/objeto deve ser fixado à parede de forma segura. Verifique a adequabilidade e solidez da parede para se certificar de que pode suportar a carga do móvel/objeto e resistir às forças aplicadas ao nível das fixações. Uma montagem mal feita pode originar a queda do móvel/objeto e provocar danos pessoais graves. Em caso de dúvida em relação à instalação, peça conselho a um vendedor especializado ou contacte um profissional.

* Utilize parafusos, anilhas e buchas adaptadas ao tipo de material da sua parede. Estes elementos de fixação não estão incluídos. Para obter conselho sobre os parafusos e ferragens adaptados à sua parede, consulte um vendedor especializado.

ES/ ADVERTENCIA:

Para evitar cualquier riesgo de vuelco, este mueble / objeto debe estar firmemente fijado al techo. Un montaje inadecuado puede causar la caída del mueble u objeto y que se produzcan daños corporales. En caso de duda en relación a la instalación, pregunte a un vendedor especializado o recurra a un profesional.

* Utilice tornillos, arandelas y tacos adecuados para el material de la pared. El producto no incluye la tornii lería ni los tacos de sujeción. Para saber cuáles son los elementos de fijación más adecuados para su pared, pregunte a un vendedor especializado.

IT/ ATTENZIONE:

Per evitare un eventuale rischio di ribaltamento, il mobile/l'oggetto deve essere saldamente fissato al soffitto. Un montaggio non effettuato correttamente può provocare la caduta del mobile/dell'oggetto e lesioni gravi alle persone. In caso di dubbio circa l'installazione, rivolgetevi a un venditore specializzato o contattate un professionista.

* Utilizzare viti, rondelle e pernotti (non inclusi) adeguati al tipo di materiale della vostra parete, (non inclusi) Per informazioni su viti e ferramenta adatti alla vostra parete, rivolgetevi a un venditore specializzato.

PL/ OSTRZEZENIE:

aby uniknąć ryzyka przewrócenia, mebel/produkt musi zostać solidnie przymocowany do sufitu. Nieprawidłowo wykonany montaż może spowodować upadek mebla/produktu prowadzący do poważnych obrażeń ciała. W razie wątpliwości dotyczących montażu, należy zasięgnąć porady u kompetentnego sprzedawcy lub skontaktować się z fachowcem.

* Użyj śrub, podkładek i kotków odpowiednich do rodzaju ściany. Elementy te nie są dołączone do zestawu. Aby zasięgnąć porady na temat odpowiednich śrub i okuć należy skontaktować się z kompetentnym sprzedawcą.

RO/ AVERTIZARE:

Pentru a evita orice risc de basculare, acestă mobilă/acest obiect trebuie fixat/ă bine de perete. Verificați rezistența și soliditatea peretelui, pentru a vă asigura că acesta poate suporta greutatea mobilei/obiectului și poate rezista forțelor generate la nivelul dispozitivelor de fixare. Montarea efectuată greșit poate determina căderea mobilei/obiectului și vătămarea gravă a persoanelor. În caz de dubii privind instalarea, cereți sfatul unui comerciant specializat sau contactați un profesionist.

* Utilizați șuruburi, șaibe și dibluri adaptate tipului de material a peretelui. Acestea nu sunt incluse. Pentru a obține recomandări privind șuruburile și piesele adaptate peretelui dvs., adresați-vă unui comerciant specializat.

EL/ ΠΡΟΕΙΔΟΠΟΙΗΣΗ:

Para evitar cualquier riesgo de inclinación, este mobiliário / objeto deve ser fixado de forma segura ao teto. Uma montagem mal feita pode originar a queda do móvel/objeto e provocar danos pessoais graves. Em caso de dúvida em relação à instalação, peça aconselhamento a um vendedor especializado ou contacte um profissional.

* Utilize parafusos, anilhas e buchas adaptadas ao tipo de material da sua parede. Estes elementos de fixação não estão incluídos. Para obter aconselhamento sobre os parafusos e ferragens adaptados à sua parede, consulte um vendedor especializado.

UA/ ПОПЕРЕДЖЕННЯ:

Для уникнення ризику завалювання необхідно надійно прикріпити меблі/предмет до стіни. Перевірте міцність і функціональну придатність стіни та переконайтеся в тому, що вона зможе витримати вагу меблів/предмета й навантаження в місцях кріплення. Невідповідно виконаний монтаж може привести до падіння меблів/предмета й серйозного травмування людей. Якщо у вас виникли сумніви щодо установки, зверніться до продавця спеціалізованого магазину або зв'яжіться зі спеціалістом.

* Використовуйте відповідні до типу стіни гвинти, шайби та штифти. Вони не постачаються в комплекті. Для отримання рекомендацій стосовно відповідних для типу стіни гвинтів і арматури зверніться до спеціалізованого магазину.

EN/ WARNING:

To avoid any risk of toppling, this furniture item/object must be securely attached to the ceiling. Improper installation can result in the furniture/object falling and cause serious injuries to people. In case of a doubt regarding the installation, ask for advice from a specialised sales assistant or contact a professional.

* Use screws, washers and plugs suited to the type of material of your wall. These are not included. To obtain advice on the screws and fittings suited to your wall, ask a specialised sales assistant.



ATTENTION ! VEUILLEZ LIRE CE MANUEL D'UTILISATION AVANT TOUTE INSTALLATION ET UTILISATION DE CE PRODUIT.

AVERTISSEMENT : Consignes importantes de sécurité Il est impératif de suivre ces instructions afin d'assurer la sécurité des personnes. Conservez ces instructions.



Avant d'ouvrir le store banne vous devez être sûr que les fixations et les éléments de sécurité ont été installés de façon correcte.

Vous devez toujours fermer votre store banne quand le vent souffle, durant une averse et quand vous n'en avez pas l'usage. Ne pas respecter ces consignes pourrait provoquer des dommages matériels et structurels.

Les bras du store banne sont tendus et peuvent provoquer en cas d'ouverture brutale, des blessures et des dommages.

En cas de défaut de fonctionnement, contactez votre revendeur pour connaître la démarche à suivre.

1. GÉNÉRAL

MISE EN GARDE : Instructions importantes de sécurité. Suivre toutes les instructions car une installation incorrecte peut conduire à des blessures graves.

Respectez les instructions de sécurité afin de prévenir tout dommage lié à une utilisation incorrecte ! Respectez tous les avertissements apposés sur le store. Conservez ce manuel d'utilisation pour pouvoir vous y référer ultérieurement. Lorsque vous cédez ce store à une tierce personne, ce manuel d'instructions doit également lui être remis. Utilisez seulement ce store en fonction utilisation prévue.

Nous déclinons toute responsabilité en cas de dommage lié à une utilisation incorrecte ou au non-respect des instructions.

Ne pas utiliser ce produit si une réparation ou un réglage est nécessaire ; prendre toutes les précautions nécessaires lors de l'utilisation du dispositif de commande manuelle car un volet roulant ouvert peut se refermer rapidement en raison de ressorts affaiblis ou

cassés.

AVERTISSEMENT :

Cet appareil n'est pas destiné à être utilisé par des personnes (y compris les enfants) dont les capacités physiques, sensorielles ou mentales sont réduites ou qui manquent d'expérience et de connaissances, à moins qu'elles n'aient été supervisées ou n'aient reçu des instructions concernant l'utilisation du store par une personne responsable de leur sécurité.

AVERTISSEMENT :

Consignes de sécurité importantes. Veuillez suivre toutes les instructions car une installation défectueuse peut provoquer des blessures graves.



Une distance horizontale d'au moins 0,4 m doit être maintenue entre la partie entraînée entièrement déroulée et tout objet permanent.

2. MONTAGE

Maintenez une distance horizontale de 0,4 m au moins entre la partie motorisée déployée et toute installation permanente/fixe.

Lorsque vous êtes prêt à déballer et assembler le produit, assurez-vous de disposer de tous les outils appropriés, de suffisamment de personnes et d'espace et de disposer d'un endroit propre et sec pour procéder à l'installation.

Sélectionnez un endroit sûr

Ne l'installez jamais dans des endroits en hauteur et exposés au vent car le store pourrait tomber et blesser des personnes.

N'utilisez pas le store dans des endroits soumis à des vibrations ou des impulsions.

L'installation peut être effectuée par des personnes non professionnelles à condition que les instructions soient correctement suivies. En cas de problème au cours de l'assemblage du store, veuillez faire appel à une personne qualifiée pour obtenir de l'assistance.

Veillez correctement utiliser toutes les vis et écrous au cours de l'installation, car si le store n'est pas fermement assemblé, cela peut être très dangereux.

Faites attention à vos doigts en manipulant les pièces mobiles du produit pendant l'installation.

3. UTILISATION

Charge maximale pour la partie non-rétractable : 800Pa.

Utilisation extérieur dans des bâtiments et d'autres travaux de construction.

N'apportez aucune modification au store !

N'utilisez jamais d'accessoires non recommandés par le fabricant. Ceux-ci pourraient en effet créer des risques pour l'utilisateur et endommager le store. N'utilisez que des pièces et des accessoires d'origine.

N'accrochez rien sur l'armature ou les bras déployables du store. Il pourrait tomber et provoquer des dommages matériels ou des blessures corporelles.

N'utilisez pas le store en cas de mauvaises conditions météorologiques. Lorsque la vitesse du vent est supérieure à un vent de classe 1 (> 28 km/h), enroulez le store.

N'utilisez pas le store les jours pluvieux.

N'utilisez pas le store à des endroits exposés à des hautes températures, tels que des murs situés à proximité de fours.

L'utilisation dans des conditions de gel peut endommager le store.

Assurez-vous de laisser suffisamment d'espace autour du store lorsque vous l'enroulez ou le déroulez.

N'installez pas de barbecue sous le store et n'allumez pas de feu à proximité.

Vérifiez le store une fois tous les 3 mois afin de vous assurer que toutes les fixations sont fermes et que le store ne présente aucun dommage.

Inspectez régulièrement l'état de l'installation, vérifiez qu'il n'y a pas de déséquilibre ainsi que les câbles et ressorts ne présentent aucun signe d'usure ou de dommage. Ne pas utiliser ce store si une réparation ou un réglage est nécessaire.

N'utilisez jamais un appareil endommagé ! Sans l'avis d'un technicien, n'utilisez pas le store si une réparation ou un réglage est nécessaire.

Prenez garde lorsque vous déployez le store externe, celui-ci peut rapidement chuter si le ressort est affaibli ou endommagé.

Surveillez le volet en mouvement et éloignez les personnes jusqu'à ce que le volet



soit complètement fermé.

Faites attention lorsque vous actionnez le déclencheur manuel avec le store extérieur rentré, car il peut tomber rapidement en raison de ressorts faibles ou cassés.

Ne faites pas fonctionner le store lorsque des opérations d'entretien, comme le nettoyage des fenêtres, sont effectuées à proximité.

Ne rétractez pas le store lorsque celui-ci est mouillé. Laissez sécher à l'air libre le tissu lorsque celui-ci est mouillé.

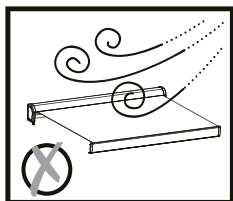
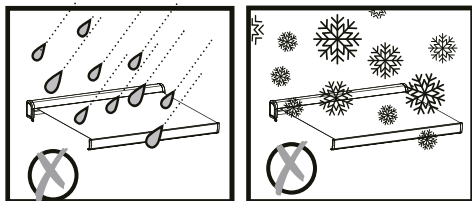

4. UN DES CÔTÉS DU STORE NE SE REPLIE PAS CORRECTEMENT À CAUSE D'UN PROBLÈME DE CALAGE.

Cause : allongement naturel de la toile. Le tissu s'est étiré de manière inégale sur les deux côtés.

Solution : collez une cale de silicone (disponible en service après-vente) sur le côté du tissu qui ne se replie pas correctement. La cale doit être positionnée sous la couture d'extrémité de la toile, puis ouvrir.

Vérifiez la fermeture, si c'est nécessaire, répéter l'opération en augmentant le nom-

bre de plis.

5. DES ONDULATIONS APPARAISSENT AU NIVEAU DES COUTURES DU TISSU.

Des ondulations peuvent être visibles au niveau de chaque couture. Ce phénomène est appelé le gaufrage. Il est inéluctable et aucune solution ne peut être apportée. Cela est dû à la surépaisseur au niveau des coutures. A chaque tour de tube d'enroulement, deux épaisseurs de toiles sont présentes au niveau des coutures alors que sur le reste de la laize il n'y a qu'une épaisseur. Voilà pourquoi ces ondulations ne peuvent être solutionnées.

6. SPÉCIFICATIONS TECHNIQUES

AW1 MAN 2.5X2	Toile polyester 2370 mm X 2000 mm
AW1 MAN 2.95X2.	Toile polyester 2820mm X 2000 mm
AW1 MAN 3,95X3	Toile polyester 3820 mm X 3000 mm

7. GARANTIE

Toile et armature garantie 2 ans. Les réparations et les changements de pièces n'entraînent pas d'extension de la période de garantie initiale. Vous devez être en mesure de fournir une preuve d'achat de ce produit et la date de l'achat. La couverture de la garantie est limitée à la valeur du produit.



8. EXCLUSION DE GARANTIE

Cette garantie ne couvre pas les problèmes ou les incidents résultant d'un usage incorrect du produit. Les éléments suivants ne sont pas couverts par la garantie :

- Le produit a été utilisé incorrectement ; ou
- Dommages survenant pendant le transport ou l'installation de ce produit ; ou
- Réparations et/ou changements de pièces effectués par un tiers ; ou
- Dommages résultant d'une non-conformité avec les instructions de sécurité et d'utilisation ; ou
- Le produit a été démonté ou ouvert ; ou
- Le produit a été utilisé à des fins professionnelles ;

ATTENTION :

- La garantie est limitée à la remise en état ou remplacement de la pièce reconnue défectueuse ou responsable du mauvais fonctionnement de l'appareil, par une pièce identique (pièces mobiles et/ou consommables garanties dans la limite de 2 ans) ou à l'échange du produit.
- La garantie ne couvre, en aucun cas, les frais de

déplacement et les dommages directs et indirects. Elle ne prend également pas en charge les frais de dépose et repose du produit objet de la demande de garantie excepté dans le cadre de la mise en œuvre de la garantie légale des vices cachés.

En cas de problème ou de défaut, vous devez toujours consulter en premier lieu votre revendeur. Dans la plupart des cas, le revendeur pourra résoudre le problème ou corriger le défaut. Conservez votre facture ou votre reçu : ces documents seront demandés lors du traitement d'éventuelles réclamations.

9. PROTECTION DE L'ENVIRONNEMENT



ATTENTION!

Ce produit porte un symbole relatif à la mise au rebut des déchets de produits électriques et électroniques. Cela signifie que ce produit ne doit pas être jeté avec les ordures ménagères, mais doit être remis à un système de récupération conforme à la directive européenne 2012/19/UE. Il signifie que ce produit doit être recyclé ou démonté afin de réduire son impact sur l'environnement. Les équipements électriques contiennent des substances dangereuses qui peuvent représenter un risque pour l'environnement et la santé humaine.



¡ATENCIÓN! LEA ESTE MANUAL DE INSTRUCCIONES ANTES DE CUALQUIER INSTALACIÓN Y UTILIZACIÓN DE ESTE PRODUCTO. ¡ATENCIÓN!: Es obligatorio seguir estas instrucciones para garantizar la seguridad de las personas. Conservar estas instrucciones.



Antes de abrir el toldo debe asegurarse de que las fijaciones y los elementos de seguridad se han instalado correctamente. Siempre debe cerrar el toldo cuando sople el viento, durante un chaparrón y cuando no lo use. No respetar estas instrucciones podría provocar daños materiales y estructurales. Los brazos del toldo se tensan y, en caso de apertura brusca, pueden provocar lesiones y daños. En caso de fallo de funcionamiento, póngase en contacto con su distribuidor para saber cómo proceder.

1. GENERAL

ADVERTENCIA: Instrucciones Importantes de seguridad. Hay que seguir todas las instrucciones puesto que una instalación incorrecta puede producir graves daños. ¡Respete las instrucciones de seguridad para evitar un uso incorrecto! Respete todas las advertencias que figuren sobre el toldo.

Conserve este manual de uso para posteriores consultas. Cuando entregue este toldo a una tercera persona, también debe entregarle este manual de instrucciones. Utilice este toldo solamente para la función del uso previsto.

Se declina toda responsabilidad en caso de daño relacionado con un uso incorrecto o con un incumplimiento de las instrucciones. No utilice este producto si es necesario repararlo o ajustarlo; tome todas las precauciones necesarias al utilizar el dispositivo de control manual, ya que una persiana abierta

puede cerrarse rápidamente en caso de tener muelles debilitados o rotos.

ADVERTENCIA:

Este aparato no puede ser utilizado por personas (incluidos los niños) cuyas capacidades físicas, sensoriales o mentales son reducidas ni por aquellas con falta de experiencia y de conocimientos excepto si se han podido beneficiar de una vigilancia o de instrucciones con respecto a la utilización del aparato por parte de una persona responsable de su seguridad.

ADVERTENCIA:

Instrucciones de seguridad importantes. Siga todas las instrucciones puesto que una instalación defectuosa puede causar graves daños.



Debe mantenerse una distancia horizontal de, al menos, 0,4 m entre la parte accionada completamente desenrollada y cualquier objeto permanente.

2. MONTAJE

Mantenga una distancia horizontal de al menos 0,4 m entre la parte motorizada desplegada y cualquier instalación permanente/fija.

Seleccionar un lugar seguro

No lo instale nunca en zonas altas y expuestas al viento puesto que el toldo podría caer y herir a personas.

No utilice el toldo en lugares sometidos a vibraciones o impulsos.

Personas no profesionales pueden realizar la instalación, a condición de que se sigan correctamente las instrucciones. En caso de problema durante el ensamblado del toldo, llame a una persona cualificada para que le facilite asistencia técnica.

Utilice correctamente todos los tornillos y tuercas durante la instalación puesto que si el toldo no está firmemente ensamblado puede ser muy peligroso.

Tenga cuidado con sus dedos durante la instalación.

3. UTILIZACIÓN

Carga máxima para la parte no retráctil: 800 Pa.

Utilización exterior en edificios y otros trabajos de construcción.

¡No realice ninguna modificación al toldo!

No utilice nunca accesorios no recomendados por el fabricante. Estos podrían, en efecto, crear riesgos para el usuario y dañar el toldo. Utilice solamente piezas y accesorios originales.

No cuelgue nada de la estructura ni de los brazos desplegables del toldo. Podría caer y provocar daños materiales o corporales.

No utilice el toldo en caso de condiciones

climáticas adversas. Cuando la velocidad del viento sea superior a un viento de clase 1 (>28 km/h), enrolle el toldo.

No utilice el toldo los días de lluvia.

No utilice el toldo en lugares expuestos a altas temperaturas como paredes cercanas a hornos.

El uso en condiciones con presencia de hielo puede dañar el toldo.

Asegúrese de dejar suficiente espado alrededor del toldo al enrollarlo o desenrollarlo.

No instale la barbacoa debajo del toldo y no encienda el fuego en su proximidad. Compruebe el toldo una vez cada 3 meses para asegurarse de que todas las fijaciones están firmes y de que el toldo no presenta ningún daño.

Inspeccione periódicamente el estado de la instalación, compruebe que no hay desequilibrios y que los cables y los muelles no presentan ningún signo de desgaste ni daños. No utilice este toldo si necesita una reparación o un ajuste.

No utilice este toldo si necesita una reparación o un ajuste, sin la opinión de un técnico. Tenga cuidado al desplegar el toldo externo, puede caer rápidamente si el muelle está debilitado o dañado.

Vigile la persiana en movimiento y aleje las personas hasta que la persiana está completamente cerrada.

Tenga cuidado al accionar el activador manual con el estor exterior de entrada puesto que puede caer rápidamente en caso de muelles debilitados o rotos.

No ponga a funcionar el estor durante operaciones de mantenimiento que se realizan en proximidad, como la limpieza de las ventanas.

No retraiga el toldo cuando esté mojado.

Deje secar al aire libre el tejido cuando esté mojado.

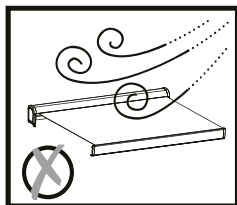
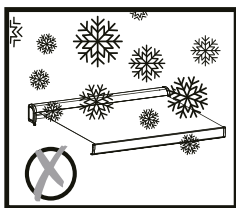
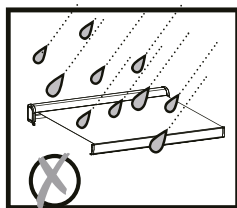

4. UNO DE LOS LADOS DEL TOLDO NO SE RECOGE CORRECTAMENTE DEBIDO A UN PROBLEMA CON EL ANILLO.

Causa: estiramiento natural de la lona. La lona se ha estirado de forma desigual en los dos lados.

Solución: coloque una pieza de silicona (disponible en el servicio posventa) en el lado de la lona que no se recoge correctamente. La pieza de silicona debe colocarse debajo de la costura final de la lona y, a continuación, debe abrirse.

Compruebe el cierre y, en caso de que sea necesario, repita la operación aumentando el número de vueltas.

5. APARECEN ONDULACIONES EN LAS COSTU-

RAS DE LA LONA.

Se pueden apreciar ondulaciones en cada costura. Este fenómeno se llama gofrado. Es inevitable y no hay solución posible. Se debe al grosor adicional en las costuras. En cada vuelta del tubo de enrollado hay dos capas de lona en las costuras, mientras que en el resto del ancho solamente hay una capa. Por eso no se pueden eliminar estas ondulaciones.

6. DATOS TECNICOS

AW1 MAN 2,5X2	Lona de poliéster 2370mm X 2000 mm
AW1 MAN 2,95X2	Lona de poliéster 2820mm X 2000 mm
AW1 MAN 3,95X3	Lona de poliéster 3820mm X 3000 mm

7. GARANTÍA

Lona y estructura 2 años de garantía. Las reparaciones y los cambios de piezas no suponen una prórroga del período de garantía inicial. Debe estar en condiciones de proporcionar una prueba de compra de este producto y la fecha de compra. La cobertura de la garantía del producto está limitada al valor del producto.

8. EXCLUSIONES DE GARANTÍA

Esta garantía no cubre los problemas o incidentes que sean resultado de un uso incorrecto del producto. La garantía no cubre los siguientes elementos:

- El producto ha sido utilizado de manera incorrecta; o
- Daños ocurridos durante el transporte o la



instalación de este producto; o

- Reparaciones y/o cambios de piezas realizados por parte de un tercero; o
- Daños que resulten de un incumplimiento con las instrucciones de seguridad y de utilización; o
- El producto ha sido desmontado o abierto; o

El producto ha sido utilizado para fines profesionales;

ATENCIÓN :

La garantía se limita a la reparación o a la sustitución de la pieza identificada como defectuosa o responsable del mal funcionamiento del aparato por una pieza idéntica (piezas móviles y/o consumibles garantizados durante 2 años) o al cambio del producto.

- La garantía no cubre, en ningún caso, los gastos de desplazamiento ni los daños directos e indirectos. Tampoco cubre los gastos de desmontaje y de montaje del producto objeto de la petición de garantía excepto dentro del marco de la aplicación de la garantía legal de defectos ocultos.

En caso de problema o de defecto, siempre deberá consultar primero a su distribuidor. En

la mayoría de los casos, el distribuidor podrá resolver el problema o corregir el defecto. Conserve su factura o su recibo: estos documentos le serán solicitados durante el tratamiento de posibles reclamaciones.

9. ELIMINACIÓN Y RECICLAJE



Este producto incluye el símbolo de clasificación y recogida por separado de aparatos eléctricos y electrónicos de desecho (RAEE). Esto significa que durante el procesamiento y desmantelamiento de tal producto, se debe cumplir con los requisitos de la Directiva Europea 2012/19/UE para reducir el impacto negativo que pueda tener en el medioambiente. Para más información, pongase en contacto con sus autoridades locales o regionales. Los productos electrónicos que no han sido desechados y recogidos por separado podrían ser peligrosos para el medioambiente y la salud humana debido a la presencia de sustancias nocivas.



ATENÇÃO! QUEIRA LER ESTE MANUAL DE INSTRUÇÕES ANTES DE QUALQUER INSTALAÇÃO E UTILIZAÇÃO DESTA PRODUTO.
ATENÇÃO: É imprescindível respeitar estas instruções para garantir a segurança das pessoas. Guarde estas instruções.



Antes de abrir o toldo deve assegurar-se que as fixações e os elementos de segurança foram devidamente instalados. Deve sempre fechar o toldo em caso de ventania ou aguaceiro e quando não necessita dele.
O não-respeito destas instruções poderia provocar danos materiais e estruturais.
Os braços articulados do toldo são esticados e podem provocar danos e ferimentos quando abertos repentinamente.
Em caso de mau funcionamento, contacte o seu revendedor para obter instruções.

1. GERAL

ADVERTÊNCIA: Instruções importantes de segurança. Respeitar todas as instruções, pois uma instalação deficiente pode provocar ferimentos graves.

Cumpra as instruções de segurança para prevenir-se de qualquer dano devido a um uso incorreto do produto! Esteja atento a todas as advertências inscritas no próprio toldo. Guarde este manual de utilização para poder consultá-lo ulteriormente. Caso ceda este toldo a terceiros, deverá também entregá-lo ao mesmo.

Utilize somente este toldo dentro dos critérios da utilização prevista.

Não nos responsabilizamos por quaisquer danos resultantes de um uso incorreto ou do incumprimento das instruções.

Não utilize este produto se for necessária uma reparação ou afinação; tome todas as precauções necessárias quando utilizar o dispositivo de comando manual, pois uma persiana ou um toldo aberto pode fechar-se rapidamente devido a molas fracas ou partidas.

AVISO:

Este aparelho não se destina a ser utilizado por pessoas (incluindo crianças) com capacidades físicas, sensoriais ou mentais reduzidas ou com falta de experiência e de conhecimento, a menos que sejam vigiadas ou tenham recebido instruções sobre a utilização do toldo de uma pessoa responsável pela sua segurança.

AVISO:

Instruções de segurança importantes. Siga todas as instruções, pois uma instalação inadequada pode causar ferimentos graves.

Uma distância horizontal de pelo menos 0,4 m deve ser mantida entre a parte acionada totalmente desenrolada e qualquer objeto permanente.



2. MONTAGEM

Mantenha uma distância horizontal mínima de 0,4 m entre a parte motorizada aberta e qualquer instalação permanente/fixa.

Quando estiver pronto para desempacotar e montar o toldo, assegure-se de que dispõe de todas as ferramentas adequadas, do número suficiente de pessoas e de ter à disposição um espaço amplo, limpo e seco para efetuar a instalação.

Selecione um lugar seguro

Nunca instale o toldo em sítios altos e expostos ao vento, pois o toldo poderia cair e provocar ferimentos nas pessoas.

Não utilize o toldo em zonas sujeitas a vibrações ou impulsos.

A instalação pode ser efetuada por não profissionais desde que as instruções sejam corretamente seguidas. Em caso de problema durante a montagem do toldo, queira recorrer a um profissional qualificado para obterá devida assistência.

Queira utilizar corretamente todos os parafusos e porcas durante a instalação pois, se o toldo não estiver montado com a devida firmeza, tal situação pode revelar-se muito perigosa.

Tenha cuidado com os dedos ao manipular as peças móveis do produto durante a instalação.

3. UTILIZAÇÃO

Carga máxima para a parte não contráctil: 800Pa. Utilização exterior em edifícios e outras obras de construção.

Não proceda a nenhuma alteração do toldo! Nunca utilize acessórios que não foram indicados pelo fabricante. Tais elementos podem, de facto, criar riscos graves para o utilizador e danificar o toldo. Utilize somente peças e acessórios de origem.

Não pendure nada na armação ou nos braços desdobráveis do toldo. Isso poderia provocar a sua queda e causar danos materiais ou ferimentos corporais.

Não utilize o toldo em caso de más

condições meteorológicas. Quando a velocidade do vento é superior a um vento de classe 1 (>28 km/h), enrole o toldo.

Não utilize o toldo em dias de chuva.

Não utilize o toldo em locais expostos a temperaturas altas, tais como paredes situadas junto de fornos.

A utilização em situações de geada e frio intenso pode danificar o toldo.

Assegure-se que dispõe de espaço suficiente em redor do toldo quando o enrola ou desenrola.

Não instale um barbecue debaixo do toldo nem faça nenhuma fogueira nas suas proximidades.

Controle o toldo de 3 em 3 meses para se assegurar de que todas as fixações estão fixas e que o toldo não sofreu nenhum dano.

Controle regularmente o estado da instalação, certifique-se que não existe desequilíbrio e também que os cabos e as molas não apresentam sinais de desgaste ou de danos. Não utilize o toldo se este necessitar de uma reparação ou de um ajustamento.

Nunca utilize um aparelho danificado! Não utilize o toldo sem o parecer de um técnico, caso seja necessário efetuar uma reparação ou um ajuste.

Tenha cuidado ao desenrolar o toldo exterior, pois ele pode cair rapidamente se a mola estiver enfraquecida ou danificada.

Vigie o toldo em movimento e mantenha as pessoas afastadas até que esteja completamente fechado.

Tenha cuidado ao fazer funcionar o ativador manual com o toldo retraído, pois pode cair rapidamente devido a molas fracas ou partidas.

Não faça funcionar o toldo durante a manutenção, tal como limpeza de janelas, está a ser feitas nas proximidades.

Não feche o toldo quando está húmido.

Deixe secar o tecido ao ar livre quando está húmido.

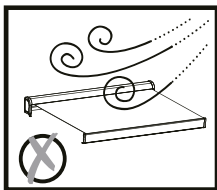
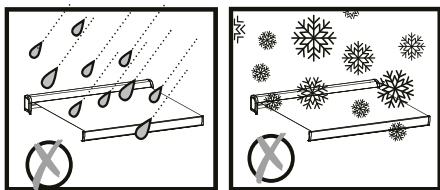

4. UM LADO DO TOLDO NÃO ESTÁ A DOBRAR CORRETAMENTE DEVIDO A UM PROBLEMA DE CALÇO

Causa: estiramento natural do tecido. O tecido esticou de forma desigual em ambos os lados.

Solução: coloque um calço de silicone (disponível no seu serviço pós-venda) no lado do tecido que não está a dobrar corretamente. O calço deve ser colocado sob a costura final do tecido e depois abrir.

Verifique o fecho, se necessário, repetir a operação, aumentando o número de dobras.

5. APARECEM ONDULAÇÕES NAS COSTURAS DO TECIDO.

As ondulações podem ser visíveis em cada costura. Este fenómeno é designado por gofragem. É inevitável e não tem solução. Este fenómeno deve-se à espessura adicional nas costuras. A cada volta do tubo de enrolamento, estão presentes duas camadas de tecido nas costuras, enquanto no resto da trama

existe apenas uma camada. É por isso que estas ondulações não podem ser resolvidas.

6. CARACTERÍSTICAS TÉCNICAS

AW1 MAN 2,5X2	Tela de poliéster 2370 mm X 2000 mm
AW1 MAN 2,95X2	Tela de poliéster 2820 mm X 2000 mm
AW1 MAN 3,95X3	Tela de poliéster 3820 mm X 3000 mm

7. GARANTIA

Tela e armação garantidas 2 anos. As reparações e a troca de peças não prolongam o período de garantia inicial. Deverá poder fornecer uma prova de compra deste produto e a data da compra. A cobertura da garantia está limitada ao valor do produto.

8. EXCLUSÕES DE GARANTIA

Esta garantia não cobre os problemas ou incidentes resultantes da utilização inadequada do produto. Os elementos seguintes não são cobertos pela garantia:

- O produto foi utilizado incorretamente; ou
- Danos ocorridos durante o transporte ou a instalação deste produto; ou
- Reparações e/ou trocas de peças realizadas por terceiros; ou
- Danos resultantes do não cumprimento das instruções de segurança e de utilização; ou
- O produto foi desmontado ou aberto; ou
- O produto foi utilizado para fins profissionais;

**CUIDADO:**

A garantia limita-se à reparação ou substituição da peça reconhecida como defeituosa ou responsável pelo mau funcionamento do dispositivo, por uma peça idêntica (peças móveis e/ou consumíveis garantidos no limite de 2 anos) ou à troca do produto.

• A garantia não cobre, em nenhum caso, as despesas de deslocação e os danos diretos e indiretos. Também não cobre as despesas de desmontagem e de montagem do produto objeto do pedido de garantia, exceto no contexto da aplicação da garantia legal por defeitos ocultos.

Em caso de problema ou defeito, deve sempre consultar o seu revendedor. Na maioria dos casos, o revendedor poderá resolver o problema ou corrigir o defeito. Guarde a fatura ou o recibo: esses documentos serão pedidos caso qualquer recla-

mação.

9. ELIMINAÇÃO E RECI- CLAGEM



Este produto está equipado com o sinal de recolha separada dos resíduos de equipamento elétrico e eletrónico (REEE). Isto significa que, ao processar e desmontar este produto, deve obedecer aos requisitos da Diretiva Europeia 2012/19/UE, de modo a reduzir o impacto negativo no ambiente. Para mais informação contacte as autoridades locais ou regionais. Os produtos eletrónicos que não tenham sido recolhidos e selecionados podem constituir um perigo para o ambiente e para a saúde humana devido à presença de substâncias nocivas.



AVVERTENZA! QUESTO MANUALE PER LE ISTRUZIONI DEVE ESSERE LETTO PRIMA DI INSTALLARE ED USARE IL PRODOTTO
AVVERTENZA: Per la sicurezza delle persone, è importante attenersi a queste istruzioni. Mettete da parte queste istruzioni.



Prima di aprire la tenda, assicurarsi che i bulloni di fissaggio e i dispositivi di sicurezza siano ben posati e stretti.
Chiudere sempre la tenda quando piove, quando tira vento o quando non si usa.

Il non rispetto di queste istruzioni può condurre a danni ai materiali e alle caratteristiche costruttive della tenda.

I bracci retrattili della tenda sono sotto tensione e possono causare danni anche fisici, qualora venissero aperti in maniera improvvisa.

In caso di malfunzionamento, contattare il rivenditore per ricevere istruzioni.

1. GENERALE

AVVERTENZA: Importanti istruzioni per la sicurezza.

Seguire tutte le istruzioni perché un'installazione sbagliata può avere come conseguenza gravi ferite.

Seguite scrupolosamente le istruzioni per la sicurezza per evitare danni a causa di un uso inappropriato! Seguire le avvertenze sul prodotto.

Conservare il presente manuale per le istruzioni per un'ulteriore consultazione. In caso doveste cedere questo prodotto a terzi, non dimenticate di includere anche questo manuale per le istruzioni.

Usare il prodotto solamente per l'uso previsto.

Decliniamo ogni responsabilità per danni che risultino da un uso inappropriato o per non aver agito in accordo a queste istruzioni.

Non usare questo prodotto se è necessario apportare regolazioni o riparazioni: prendere tutte le precauzioni necessarie per l'utilizzo del dispositivo

di comando manuale perché una tapparella aperta potrebbe chiudersi rapidamente se le molle sono indebolite o rotte.

AVVERTENZA:

Questo dispositivo non è destinato ad essere usato da persone (compresi i bambini) le cui capacità fisiche, sensoriali o mentali siano ridotte o che manchino di esperienza e di conoscenze, a meno che non siano sotto supervisione o abbiano ricevuto delle istruzioni riguardo l'uso della tenda da esterni da una persona responsabile della loro sicurezza.

AVVERTENZA:

Importanti istruzioni di sicurezza. Si prega di seguire tutte le istruzioni perché un'installazione difettosa può provocare gravi ferite.



Una distanza orizzontale di almeno 0,4 m deve essere mantenuta tra la parte trainata completamente svolta e qualsiasi oggetto permanente.

2. MONTAGGIO

Bisogna mantenere una distanza di almeno 0,4 m tra il pezzo motorizzato completamente srotolato ed ogni oggetto permanente

Scegliere un luogo sicuro.

Non installare mai la tenda in posti alti e ventosi, poiché potrebbe cadere e ferire delle persone.

Non usatela in posti che subiscano vibrazioni o impulsi.

L'installazione può essere effettuata da non professionisti dando per scontato che le istruzioni siano seguite scrupolosamente. In caso di difficoltà durante il montaggio, richiedere l'assistenza di una persona qualificata.

Siete pregati di usare correttamente tutte le viti e i dadi durante l'installazione, perché sarebbe molto pericoloso se doveste lasciarne di allentati.

Attenzione alle dita attorno ai pezzi mobili del prodotto durante la posa.

3. USO

Il carico massimo per un pezzo fisso: 800 Pa.

Uso esterno in cantieri edili o di altro tipo.

Mai modificare il prodotto in nessun modo!

Mai usare accessori che non siano stati raccomandati dal fabbricante, poiché potrebbero costituire un rischio per la sicurezza dell'utilizzatore e potrebbero danneggiare il prodotto. Usare solo pezzi ed accessori originali.

Mai appendere niente sul telaio o sui bracci retrattili poiché la tenda potrebbe cadere e causare danni materiali o fisici.

Non usare il prodotto in caso di condizioni climatiche

avverse. Se la velocità del vento è superiore a un vento di classe 1 (>28km/h), ritirare la tenda.

Non usare il prodotto in giorni di pioggia.

Non usatela in posti esposti ad alte temperature come su muri vicino a forni.

Usare la tenda in condizioni di gelo può danneggiarla.

Lasciate abbastanza spazio attorno alla tenda per quando la aprite o la chiudete.

Non fate barbecue sotto la tenda né accendete fuochi vicino ad essa.

Ogni 3 mesi controllare le condizioni della tenda, per assicurarsi che tutti i fissaggi siano stretti e che il prodotto non presenti danni.

Esaminare frequentemente l'installazione per rilevare squilibri e segni di usura o danni a cavi e molle. Da non usare se il prodotto necessita riparazione o regolazioni.

Mai usare il prodotto se è danneggiato! Se dovesse rivelarsi necessario effettuare una riparazione o una regolazione, non usare la tenda senza prima aver avuto il parere di un tecnico.

State attenti se usate il comando manuale quando la tenda esterna è in posizione retratta, perché può cadere rapidamente a causa di molle indebolite o rotte.

Guardare la serranda muoversi e mantenere a distanza la gente fino alla completa chiusura della serranda.

Prestare attenzione se si usa lo sblocco manuale con le tende esterne ritratte perché potrebbero

cadere rapidamente a causa di molle deboli o rotte.

Non usare la tenda quando nelle vicinanze si effettuano lavori di manutenzione, come la pulizia delle finestre.

Non ritirare la tenda se è bagnata.

Lasciare asciugare naturalmente il tessuto se è bagnato.

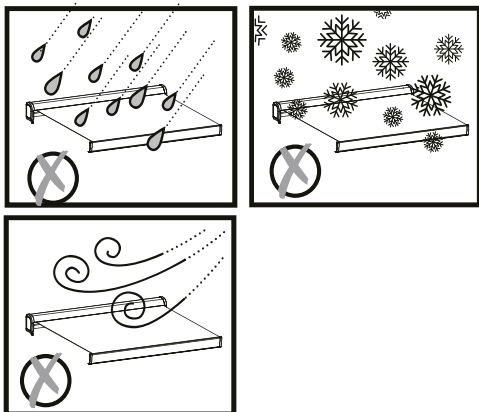

4. UN LATO DELLA TENDA NON SI PIEGA CORRETTAMENTE A CAUSA DI UN PROBLEMA DI ZEPPATURA.

Causa: allungamento naturale del tessuto. Il tessuto si è allungato in modo non uniforme su entrambi i lati.

Soluzione: applicare uno spessore in silicone (disponibile presso il servizio di assistenza) sul lato del tessuto che non si piega correttamente. Lo spessore deve essere posizionato sotto la cucitura finale del tessuto, poi aprire.

Se necessario, ripetere l'operazione aumentando il numero di pieghe.

5. APPAIONO INCRESPA- TURE SULLE CUCITURE DEL TESSUTO.

Le increspature possono essere visibili su ogni cucitura. Questo fenomeno è chiamato goffratura. È

inevitabile e non è possibile trovare una soluzione. È dovuto allo spessore extra delle cuciture. A ogni giro del tubo di avvolgimento sono presenti due strati di tessuto in corrispondenza delle cuciture, mentre sul resto del nastro è presente un solo strato. Per questo motivo le increspature non possono essere risolte.

6. SPECIFICHE TECNICHE

AW1 MAN 2,5X2	Tela in poliestere 2370 mm X 2000 mm
AW1 MAN 2,95X2	Tela in poliestere 2820 mm X 2000 mm
AW1 MAN 3,95X3	Tela in poliestere 3820 mm X 3000 mm

7. GARANZIA

Tela e armatura garantiti 2 anni. Le riparazioni ed i cambiamenti di pezzi non comportano alcuna estensione della garanzia iniziale. Dovete essere in grado di fornire una prova d'acquisto di questo prodotto e la data d'acquisto. La copertura della garanzia è limitata al valore del prodotto.

8. ESCLUSIONE DELLA GARANZIA

Questa garanzia non copre i problemi o gli incidenti risultanti da un uso scorretto del prodotto. Gli elementi seguenti non sono presi in conto dalla garanzia:

- Il prodotto è stato usato in maniera scorretta; o
- Danni subiti durante il trasporto o la posa di questo prodotto; o
- Riparazioni e/o sostituzione di pezzi effettuati da terzi; o
- Danni risultanti da una non conformità con le istruzioni di sicurezza e d'uso; o



- Il prodotto è stato smontato o aperto; o
- Il prodotto è stato usato a fini professionali;

ATTENZIONE :

• La garanzia è limitata alla riparazione o alla sostituzione del pezzo che sia stato riconosciuto come difettoso o responsabile del cattivo funzionamento del dispositivo, con un pezzo identico (pezzi mobili e/o consumabili garantiti entro il limite di 2 anni) o alla sostituzione del prodotto.

• La garanzia non copre, in alcun caso, le spese di trasporto e i danni diretti e indiretti. Non prende in conto neanche le spese di smontaggio e rimontaggio del prodotto che è oggetto della domanda di garanzia, tranne nel quadro dell'applicazione della garanzia legale per vizi nascosti.

In caso di problema o difetto, dovrete sempre prima di tutto consultare il vostro rivenditore. Nella maggior parte dei casi, il rivenditore potrà risolvere il problema o correggere il difetto. Conser-

vate la vostra fattura o il vostro scontrino: questi documenti vi saranno richiesti per l'evasione di eventuali reclami.

9. SMALTIMENTO E RICICLAGGIO



Questo prodotto reca il simbolo relativo alla raccolta differenziata delle apparecchiature elettriche ed elettroniche (RAEE). Ciò significa che il prodotto deve essere trattato nel rispetto della direttiva europea 2012/19/EU affinché possa essere riciclato o smantellato per minimizzarne l'impatto sull'ambiente. Per ulteriori informazioni, contattare le autorità preposte locali. I prodotti elettronici non inseriti nel processo di raccolta differenziata dei rifiuti sono potenzialmente pericolosi per l'ambiente e per la salute umana per la presenza di sostanze pericolose.



ΠΡΟΕΙΔΟΠΟΙΗΣΗ! ΔΙΑΒΑΣΤΕ ΤΙΣ ΟΔΗΓΙΕΣ ΧΡΗΣΗΣ ΠΡΙΝ ΑΠΟ ΤΗ ΧΡΗΣΗ ΚΑΙ ΤΗΝ ΕΓΚΑΤΑΣΤΑΣΗ ΤΟΥ ΠΡΟΪΟΝΤΟΣ

ΠΡΟΕΙΔΟΠΟΙΗΣΗ: Για την ασφάλεια των ατόμων είναι σημαντικό να ακολουθήσετε τις παρούσες οδηγίες.
Φυλάξτε αυτές τις οδηγίες.



Πριν ανοίξετε την προστατευτική τέντα, βεβαιωθείτε ότι οι κοχλίες στερέωσης και οι μηχανισμοί ασφαλείας είναι εγκατεστημένοι σωστά και έχουν σφικτεί.

Κλείνετε πάντα την προστατευτική τέντα όταν βρέχει, όταν φυσάει ή όταν δεν τη χρησιμοποιείτε.

Η μη τήρηση αυτών των οδηγιών μπορεί να οδηγήσει σε υλική ή κατασκευαστική ζημιά της προστατευτικής τέντας. Οι πτυσσόμενοι βραχίονες της προστατευτικής τέντας δέχονται πίεση και μπορούν να προκαλέσουν ζημιά ή τραυματισμό, όταν ανοίγουν απότομα.

Σε περίπτωση δυσλειτουργίας, επικοινωνήστε με τον αντιπρόσωπό σας για να ενημερωθείτε για τις ενέργειες που πρέπει να ακολουθήσετε.

1. ΓΕΝΙΚΑ

ΠΡΟΕΙΔΟΠΟΙΗΣΗ: Σημαντικές οδηγίες ασφαλείας. Ακολουθήστε όλες τις οδηγίες, καθώς η λανθασμένη εγκατάσταση μπορεί να προκαλέσει σοβαρούς τραυματισμούς.

Ακολουθήστε όλες τις οδηγίες ασφαλείας για την αποφυγή ζημιών λόγω ακατάλληλης χρήσης! Ακολουθήστε όλες τις προειδοποιήσεις που βρίσκονται στο προϊόν.

Φυλάξτε τις οδηγίες χρήσης για μελλοντική χρήση. Σε περίπτωση που το προϊόν δοθεί σε τρίτο πρόσωπο, θα πρέπει να δοθούν μαζί και οι οδηγίες χρήσης.

Χρησιμοποιήστε το προϊόν μόνο για τη χρήση που προορίζεται.

Δεν φέρουμε καμία ευθύνη σε περίπτωση ζημιάς λόγω ακατάλληλης χρήσης ή χρήσης που δεν συμμορφώνεται με τις οδηγίες χρήσης.

Να μη χρησιμοποιείται εάν χρειάζεται επισκευή ή διάρθωση, παρακαλώ πάρτε όλες τις αναγκαίες

προφυλάξεις όταν χρησιμοποιείτε συσκευή χειροκίνητης παράκαμψης καθώς ένα ανοιχτό ρολό μπορεί να γεμίσει γρήγορα λόγω εξασθενημένων ή σπασμένων ελατηρίων.

ΠΡΟΕΙΔΟΠΟΙΗΣΗ:

Αυτή η συσκευή δεν προορίζεται για χρήση από άτομο (συμπεριλαμβανομένων παιδιών) με μειωμένες σωματικές, αισθητηριακές ή νοητικές ικανότητες, ή με ελλιπή εμπειρία και γνώση, εκτός και αν του παρέχεται επιτήρηση ή καθοδήγηση σε οτιδήποτε αφορά τη χρήση της συσκευής από άτομο υπεύθυνο για την ασφάλειά τους.

ΠΡΟΕΙΔΟΠΟΙΗΣΗ:

Σημαντικές οδηγίες προφύλαξης. Παρακαλώ ακολουθήστε όλες τις οδηγίες διότι μια λανθασμένη



εγκατάσταση μπορεί να οδηγήσει σε σοβαρούς τραυματισμούς.

Μεταξύ του κινητήριου τμήματος που έχει ξετυλιχθεί πλήρως και κάθε μόνιμου αντικειμένου θα πρέπει να διατηρείται οριζόντια απόσταση τουλάχιστον 0,4 μ.

2. ΣΥΝΑΡΜΟΛΟΓΗΣΗ

Μεταξύ του κινητήριου τμήματος που έχει ξετυλιχθεί πλήρως και κάθε μόνιμου αντικειμένου θα πρέπει να διατηρείται οριζόντια απόσταση τουλάχιστον 0,4 μ.

Όταν θελήσετε να αποσυσκευάσετε και να συναρμολογήσετε την προστατευτική τέντα, βεβαιωθείτε ότι διαθέτετε τα κατάλληλα εργαλεία, τους επαρκείς χειριστές και τον χώρο, καθώς και μια καθαρή και στεγνή περιοχή για να πραγματοποιήσετε την εγκατάσταση.

Απενεργοποιήστε τη συσκευή πριν από την εγκατάσταση των καλωδίων. Επιλέξτε μια ασφαλή τοποθεσία.

Μην την εγκαταστήσετε ποτέ σε ψηλά σημεία και σε σημεία με αέρα, επειδή το πανί της τέντας μπορεί να πέσει και να χτυπήσει κάποιον.

Μην τη χρησιμοποιείτε σε μέρη όπου υπάρχουν δονήσεις ή παλμοί.

Η εγκατάσταση μπορεί να γίνει από μη επαγγελματίες, εφόσον ακολουθούνται σωστά οι οδηγίες. Εάν αντιμετωπίσετε οποιοδήποτε πρόβλημα κατά τη διάρκεια της συναρμολόγησης, συμβουλευτείτε ένα ειδικευμένο άτομο για βοήθεια.

Χρησιμοποιήστε σωστά όλες τις βίδες και τα παξιμάδια κατά τη διάρκεια της εγκατάστασης, επειδή θα υπάρχει σοβαρός κίνδυνος σε περίπτωση όπου δεν είναι σταθερή η εγκατάσταση.

Προσέχετε να μην πλησιάζετε τα δάχτυλά σας κοντά στα κινούμενα εξαρτήματα του προϊόντος κατά την εγκατάσταση.

3. ΧΡΗΣΗ

Το μέγιστο φορτίο για μη ανασυρόμενο τμήμα

ανέρχεται σε: 800 Pa.

Εξωτερική χρήση σε κτίρια και λοιπά κατασκευαστικά έργα.

Μην τροποποιείτε το προϊόν με κανέναν τρόπο!

Μη χρησιμοποιείτε εξαρτήματα που δεν συνιστώνται από τον κατασκευαστή.

Ενδεχομένως να θέσουν σε κίνδυνο την ασφάλεια του χρήστη και πιθανόν να προκαλέσουν ζημιά στο προϊόν. Χρησιμοποιείτε μόνο αυθεντικά ανταλλακτικά και εξαρτήματα.

Μην κρεμάτε τίποτα στον σκελετό ή στους πτυσσόμενους βραχίονες, επειδή η προστατευτική τέντα μπορεί να πέσει και να προκαλέσει κάποια ζημιά ή τραυματισμό.

Μη χρησιμοποιείτε το προϊόν σε δυσμενείς καιρικές συνθήκες. Αν η ταχύτητα του ανέμου είναι ισχυρότερη από άνεμος κατηγορίας 1 (>28km/ Ω), ανεβάστε την προστατευτική τέντα.

Μη χρησιμοποιείτε ποτέ το προϊόν κατά τις βροχερές ημέρες.

Μην τη χρησιμοποιείτε σε μέρη με υψηλή θερμοκρασία, όπως τοίχοι κοντά σε καυστήρες. Η λειτουργία σε συνθήκες παγετού μπορεί να προκαλέσει ζημιά στην προστατευτική τέντα. Κρατήστε αρκετό ελεύθερο χώρο γύρω από την προστατευτική τέντα κατά το ανέβασμα και το κατέβασμά της.

Μη ψήνετε κάτω από την προστατευτική τέντα ή μην ανάβετε φωτιά κοντά σε αυτήν. Ελέγξτε την προστατευτική τέντα κάθε 3 μήνες για να διασφαλίσετε ότι όλοι οι κοχλίες στερέωσης είναι σφιχτοί και δεν υπάρχει κάποια ζημιά στα προϊόντα.

Ελέγχετε συχνά την εγκατάσταση για τυχόν αστάθεια και σημάδια φθοράς ή ζημιάς στα καλώδια και στα ελατήρια. Μη χρησιμοποιείτε το προϊόν, εάν χρειάζεται επισκευή ή ρύθμιση.

Μη χρησιμοποιείτε το προϊόν όταν έχει υποστεί ζημιές! Σε περίπτωση που είναι απαραίτητη κάποια επιδιόρθωση ή ρύθμιση, μην χρησιμοποιείτε τις περσίδες χωρίς τη συμβουλή τεχνικού

Προσέχετε κατά το χειροκίνητο κατέβασμα της



εξωτερικής μαζεμένης περσίδας, επειδή μπορεί να πέσει γρήγορα εξαιτίας χαλαρών ή σπασμένων ελατηρίων.

Προσέχετε το ρολό ενώ βρίσκεται σε λειτουργία και διασφαλίστε ότι όλοι βρίσκονται σε απόσταση έως ότου το ρολό κλείσει πλήρως.

Προσέχετε κατά το χειροκίνητο κατέβασμα της εξωτερικής μαζεμένης περσίδας, επειδή μπορεί να πέσει γρήγορα εξαιτίας χαλαρών ή σπασμένων ελατηρίων.

Μην θέτετε σε λειτουργία την τέντα όταν πραγματοποιείται συντήρηση σε κοντινή απόσταση, όπως καθαρισμός των παραθύρων.

Μην ανεβάζετε την προστατευτική τέντα όταν είναι βρεγμένη.

Αφήστε το πανί να στεγνώσει με φυσικό τρόπο, όταν αυτό είναι βρεγμένο.

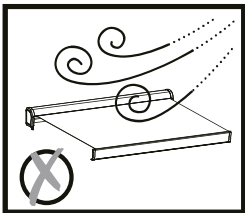
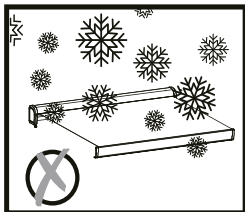
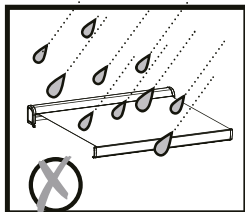

4. Η ΜΙΑ ΠΛΕΥΡΑ ΤΗΣ ΤΕΝΤΑΣ ΔΕΝ ΔΙΠΛΩΝΕΙ ΣΩΣΤΑ ΛΟΓΩ ΠΡΟΒΛΗΜΑΤΟΣ ΣΤΗΝ ΚΑΛΩΔΙΩΣΗ.

Ατία: μη φυσιολογικό τέντωμα του υφάσματος. Το

ύφασμα έχει τεντωθεί ανομοιόμορφα στις δύο πλευρές. Λύση: Κολλήστε ένα αυτοκόλλητο σιλικόνης (διατίθεται από το τμήμα εξυπηρέτησης μετά την πώληση) στην πλευρά του υφάσματος όπου αυτό δεν αναδιπλώνεται σωστά. Το αυτοκόλλητο πρέπει να τοποθετηθεί κάτω από την ραφή στο άκρο του υφάσματος και, στη συνέχεια, η τέντα θα πρέπει να ανοιχτεί.

Κλείστε ξανά την τέντα και επαναλάβετε τη διαδικασία, αυξάνοντας τον αριθμό των αναδιπλώσεων.

5. ΕΜΦΑΝΙΖΟΝΤΑΙ ΚΥΜΑΤΙΣΜΟΙ ΣΤΟ ΕΠΙΠΕΔΟ ΤΩΝ ΡΑΦΩΝ ΤΟΥ ΥΦΑΣΜΑΤΟΣ.

Οι κυματισμοί μπορεί να είναι ορατοί στο επίπεδο κάθε ραφής. Το φαινόμενο αυτό ονομάζεται τσαλάκωμα του υφάσματος. Είναι αναπόφευκτο και δεν μπορεί να βρεθεί λύση για αυτό. Οφείλεται στο επιπλέον πάχος υφάσματος που συγκεντρώνεται στο επίπεδο των ραφών. Σε κάθε στροφή του άξονα περιτύλιξης, συγκεντρώνονται δύο στρώματα υφάσματος στο επίπεδο των ραφών, ενώ στην υπόλοιπη έκταση το ύφασμα αποτελείται μόνο από ένα στρώμα. Αυτός είναι ο λόγος για τον οποίο δεν προβλέπεται κάποια λύση

για το πρόβλημα αυτών των κυματισμών.

6. ΤΕΧΝΙΚΕΣ ΠΡΟΔΙΑΓΡΑΦΕΣ

AW1 MAN 2,5X2	Ύφασμα πολυεστέρα 2370mm X 2000 mm
AW1 MAN 2,95X2	Ύφασμα πολυεστέρα 2820mm X 2000 mm
AW1 MAN 3,95X3	Ύφασμα πολυεστέρα 3820 mm X 3000 mm



7. ΕΓΓΥΗΣΗ

Το ύφασμα και ο σκελετός συνοδεύονται από εγγύηση 2 ετών. Οι επισκευές και η αντικατάσταση εξαρτημάτων δεν συνεπάγονται την παράταση της αρχικής περιόδου εγγύησης. Οφείλετε να προσκομίσετε την απόδειξη της αγοράς του προϊόντος και της σχετικής ημερομηνίας. Η κάλυψη της εγγύησης περιορίζεται στην αξία του παρόντος προϊόντος.

8. ΕΞΑΙΡΕΣΕΙΣ ΤΗΣ ΕΓΓΥΗΣΗΣ

Η παρούσα εγγύηση δεν καλύπτει προβλήματα ή ατυχήματα που οφείλονται σε λανθασμένη χρήση του προϊόντος. Η εγγύηση δεν καλύπτει τις ακόλουθες περιπτώσεις:

- Το προϊόν έχει χρησιμοποιηθεί με λανθασμένο τρόπο ή
- Ζημιές που έχουν προκληθεί κατά τη μεταφορά ή την εγκατάσταση του προϊόντος ή
- Επισκευές και/ή αλλαγές εξαρτημάτων που έχουν γίνει από τρίτους ή
- Ζημιές που έχουν προκληθεί λόγω μη συμμόρφωσης με τις οδηγίες ασφάλειας και χρήσης ή
- Το προϊόν έχει αποσυναρμολογηθεί ή ανοιχτεί ή
- Το προϊόν έχει χρησιμοποιηθεί για επαγγελματικό σκοπό ή

ΠΡΟΣΟΧΗ :

· Η εγγύηση περιορίζεται στην αποκατάσταση ή στην αντικατάσταση του εξαρτήματος, το οποίο αποδεδειγμένα έχει υποστεί ζημιά ή στο οποίο οφείλεται η δυσλειτουργία του προϊόντος, με άλλο πανομοιότυπο (κινητά και/ή αναλώσιμα εξαρτήματα με περιορισμένη εγγύηση 2 ετών) ή στην αντικατάσταση του προϊόντος.

· Η εγγύηση δεν καλύπτει σε καμία περίπτωση τα έξοδα μεταφοράς και τις άμεσες ή έμμεσες ζημιές. Δεν καλύπτει επίσης τα έξοδα αποσυναρμολόγησης

και συναρμολόγησης του προϊόντος που αποτελεί αντικείμενο της αίτησης εγγύησης, με εξαίρεση την περίπτωση εφαρμογής της νόμιμης εγγύησης για κρυφά ελαττώματα.

Σε περίπτωση προβλήματος ή ελαττώματος, πρέπει πρώτα να συμβουλευτείτε τον μεταπωλητή της. Στις περισσότερες περιπτώσεις, ο μεταπωλητής της θα μπορέσει να λύσει το πρόβλημα ή να επιδιορθώσει το ελάττωμα. Φυλάξτε το τιμολόγιο ή την απόδειξη σας. Αυτά τα έγγραφα θα σας ζητηθούν για την επεξεργασία μιας ενδεχόμενης αίτησης.

9. ΑΠΟΡΡΙΨΗ ΚΑΙ ΑΝΑΚΥΚΛΩΣΗ



Αυτό το προϊόν διαθέτει σήμα για την ξεχωριστή συλλογή και διαλογή αποβλήτων ειδών ηλεκτρικού και ηλεκτρονικού εξοπλισμού (ΑΗΗΕ). Αυτό σημαίνει, πως κατά την επεξεργασία και αποσυναρμολόγηση αυτού του τύπου προϊόντος, θα πρέπει να πληροί τις απαιτήσεις της Ευρωπαϊκής Οδηγίας 2012/19/ΕΕ, για την ελαχιστοποίηση της αρνητικής επίπτωσης στο περιβάλλον. Για περισσότερες πληροφορίες, σας παρακαλούμε να επικοινωνήσετε με τις τοπικές ή περιφερειακές αρχές. Τα ηλεκτρονικά προϊόντα που δεν συλλέγονται ξεχωριστά ούτε περιλαμβάνονται στην διαδικασία διαλογής είναι δυνητικά επικίνδυνα για το περιβάλλον και την ανθρώπινη υγεία, λόγω της παρουσίας επικίνδυνων ουσιών.



UWAGA! NALEŻY PRZECZYTAĆ NINIEJSZĄ INSTRUKCJĘ OBSŁUGI PRZED UŻYTKOWANIEM I INSTALACJĄ PRODUKTU
WARNING: Przestrzeganie tych instrukcji jest ważne dla bezpieczeństwa osób. Zachować tą instrukcję do ewentualnego użycia w przyszłości.



Przed otwarciem markizy upewnić się, że wszystkie śruby mocujące i zabezpieczenia są prawidłowo zamontowane i dokręcone. Markizę należy zawsze zamykać w deszczowe, wietrzne dni lub kiedy markiza nie jest używana.

Nie przestrzeganie tych instrukcji może prowadzić do uszkodzenia materialnego i konstrukcyjnego markizy. Składane ramiona markizy są naprężone i mogą spowodować uszkodzenie i obrażenia ciała podczas nagłego otwarcia.

W przypadku nieprawidłowego funkcjonowania, usterki skontaktuj się ze sprzedawcą, aby dowiedzieć się, jak postępować.

1. OGÓLNE

OSTRZEŻENIE: Ważne instrukcje bezpieczeństwa.

Należy postępować zgodnie ze wszystkimi instrukcjami, ponieważ nieprawidłowa instalacja może doprowadzić do poważnych obrażeń.

Przestrzegać wszystkich wskazówek bezpieczeństwa, aby zapobiec uszkodzeniom w przypadku nieprawidłowego użytkowania! Należy przestrzegać wszystkich wskazówek ostrzegawczych umieszczonych na urządzeniu.

Instrukcję obsługi należy zachować do wykorzystania w przyszłości. W przypadku przekazania urządzenia osobie trzeciej należy dołączyć niniejszą instrukcję obsługi. Urządzenie należy użytkować wyłącznie zgodnie z przeznaczeniem.

Nie ponosimy odpowiedzialności za szkody powstałe w wyniku nieprawidłowego użytkowania lub nieprzestrzegania niniejszej instrukcji.

Nie należy używać tego produktu, jeśli wymagana

on naprawy lub regulacji; należy podjąć wszelkie niezbędne środki ostrożności podczas korzystania z ręcznego urządzenia sterującego, ponieważ otwarta roleta może gwałtownie się zamknąć z powodu ostabionych lub pękniętych sprężyn.

OSTRZEŻENIE:

To urządzenie nie jest przeznaczone do użytku przez osoby (w tym dzieci) o ograniczonych zdolnościach fizycznych, sensorycznych lub umysłowych, a także osoby nieposiadające doświadczenia i niedysponujące odpowiednią wiedzą, chyba że są one pod nadzorem osoby odpowiedzialnej za ich bezpieczeństwo lub zostały poinstruowane na temat bezpiecznego użytkowania rolety.



OSTRZEŻENIE:
Ważne wskazówki dotyczące bezpieczeństwa. Należy przestrzegać wszystkich instrukcji, ponieważ wadliwa instalacja może spowodować poważne obrażenia ciała.

Pomiędzy całkowicie rozwiniętą częścią ruchomą a jakimkolwiek stałym obiektem należy zachować odległość w poziomie wynoszącą co najmniej 0,4 m.

2. MONTAŻ

Należy zachować dystans w poziomie co najmniej 0,4 m między całkowicie rozwiniętą napędzaną częścią a dowolnym stałym obiektem

Przed rozpakowaniem i montażem markizy upewnić się, że posiadacie odpowiednie narzędzia, wystarczającą liczbę osób do pomocy odpowiednią ilość miejsca i czystą suchą powierzchnię, do wykonania instalacji.

Wybór bezpiecznej lokalizacji.

Nigdy nie instalować w zbyt wysokich i wietrznych miejscach, ponieważ osłona przeciwsłoneczna może spaść i zranić ludzi.

Nie używać w miejscach, w których występują wibracje lub impulsy.

Instalacja może być wykonana przez osoby niebędące specjalistami, pod warunkiem przestrzegania instrukcji. W przypadku jakichkolwiek problemów podczas montażu należy skonsultować się z wykwalifikowaną osobą.

Podczas montażu należy prawidłowo użyć wszystkich śrub i nakrętek, ponieważ nieprawidłowe ich dokręcenie może być bardzo niebezpieczne.

Podczas instalacji należy zachować ostrożność, dotykając palcami ruchomych części produktu.

3. UŻYTKOWANIE

Maks. obciążenie dla części niewysuwalnej: 800Pa.

Zastosowanie na zewnątrz w budynkach i w innych obiektach budowlanych.

Nie wolno w żaden sposób modyfikować urządzenia!

Nigdy nie używać akcesoriów, które nie są zalecane przez producenta. Mogą one stanowić zagrożenie dla użytkownika i spowodować uszkodzenie urządzenia. Stosować wyłącznie oryginalne części i akcesoria.

Nie używać urządzenia w niekorzystnych warunkach atmosferycznych. Jeśli prędkość wiatru jest większa niż wiatr klasy 1 (>28km/g), zwinąć markizę.

Nie zawieszaj niczego na ramie lub składanych ramionach, ponieważ markiza może upaść i spowodować uszkodzenia lub obrażenia ciała.

Nigdy nie używać urządzenia w deszczowe dni.

Nie używać jej w miejscach o wysokiej temperaturze, takich jak ściany w pobliżu pieców. Praca w mroźnych warunkach może spowodować uszkodzenie markizy.

Przewidzieć wystarczająco dużo wolnego miejsca wokół markizy podczas zwijania lub rozwijania.

Nie należy używać grilla ani rozpalać ognia w pobliżu markizy.

Co 3 miesiące sprawdzać markizę w celu upewnienia się, że wszystkie elementy mocujące są dokręcone i nie ma uszkodzeń na produkcie.

Należy często sprawdzać instalację pod kątem niewyważenia i oznak zużycia lub uszkodzeń kabli i sprężyn. Nie używać w przypadku konieczności naprawy lub regulacji. Nigdy nie używać uszkodzonego urządzenia! W przypadku kiedy konieczna jest naprawa lub regulacja markizy nie należy jej używać bez osiągnięcia porady technika.

Należy zachować ostrożność podczas ręcznego zwalniania przy cofniętej roletce zewnętrznej, ponieważ może ona gwałtownie spaść z powodu stability lub uszkodzonych sprężyn.

Uważaj na poruszającą się roletę (zastonę) i nie pozwalaj zbliżać się ludziom, dopóki nie zostanie ona



całkowicie zamknięta.

Należy zachować ostrożność podczas obsługi ręcznego zwalniania przy wcigniętej roletcie

zewnątrznej, ponieważ może ona szybko opaść z powodu słabych lub złamanych sprężyn.

Nie należy używać markizy kiedy w pobliżu przeprowadzane są prace konserwacyjne, np. mycia okien.

Nie związać markizy jeśli jest mokra.

Osuszyć tkaninę w sposób naturalny, kiedy jest mokra.

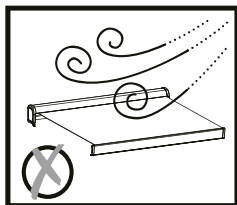
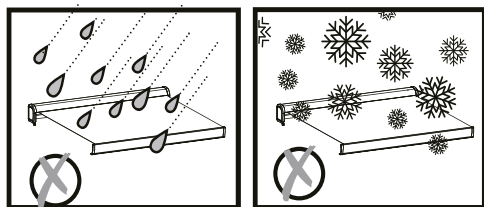

4. JEDEN Z BOKÓW ROLETY NIE SKŁADA SIĘ PRAWIDŁOWO Z POWODU ZAKLINOWANIA.

Przyczyna: naturalne rozciąganie tkaniny. Tkanina rozciągnięta się nierównomiernie po obu stronach.

Rozwiązanie: przyklej silikonowy klin (dostępny w serwisie) na boku tkaniny, która nie układa się prawidłowo. Klin należy umieścić pod końcowym szwem płótna, a następnie otworzyć.

Sprawdzić zwinienie a w razie potrzeby powtórzyć

operację zwiększając liczbę zaktadek.

5. NA SZWACH TKANINY POJAWIAJĄ SIĘ ZMARSZCZKI.

Na każdym szwie mogą pojawić się widoczne zmarszczki. Zjawisko to nazywane jest wyttaczaniem. Jest ono nieuniknione i nie ma na nie rozwiązania. Wynika to z dodatkowej grubości na szwach. Po każdym obrocie drążka nawijającego na szwach pojawiają się dwie warstwy tkaniny, podczas kiedy na pozostałej części materiału znajduje się tylko jedna warstwa. Dlatego też nie można rozwiązać tego problemu.

6. SPECYFIKACJA TECHNICZNA

AW1 MAN 2,5X2	Tkanina poliestrowa 2370mm X 2000 mm
AW1 MAN 2,95X2	Tkanina poliestrowa 2820mm X 2000 mm
AW1 MAN 3,95X3	Tkanina poliestrowa 3820 mm X 3000 mm

7. GWARANCJA

Gwarancja na płótno i ramę na 2 lat. Naprawy i wymiana części nie przedłużają pierwotnego okresu gwarancji. Użytkownik musi być w stanie udokumentować zakup tego produktu i podać datę zakupu. Zakres gwarancji ograniczony jest do wartości produktu.

8. WYŁĄCZENIA



GWARANCYJNE

Niniejsza gwarancja nie obejmuje problemów ani incydentów wynikających z niewłaściwego użytkowania produktu. Gwarancja nie obejmuje następujących przypadków:

-Produkt używany był w sposób nieprawidłowy; lub

-Uszkodzenia powstały podczas transportu lub instalacji tego produktu; lub

-Naprawy i / lub wymiany części wykonane zostały przez stronę trzecią; lub

-Uszkodzeń wynikających z nieprzestrzegania instrukcji bezpieczeństwa i obsługi; lub

-Produkt został rozmontowany względnie otwarty; lub

-Produkt był używany do celów profesjonalnych;

UWAGA : Gwarancja jest ograniczona do naprawy lub wymiany części uznanej za wadliwą lub odpowiedzialną za wadliwe działanie urządzenia, na identyczną część (części ruchome i/lub materiały eksploatacyjne objęte gwarancją w okresie 2 lat) lub do wymiany produktu.

odpowiedzialną za wadliwe działanie urządzenia, na identyczną część (części ruchome i/lub materiały eksploatacyjne objęte gwarancją w okresie 2 lat) lub do wymiany produktu.

W przypadku wystąpienia problemu lub usterki, należy zawsze najpierw skonsultować się z dystrybutorem marki. W większości przypadków, dystrybutor marki będzie w stanie rozwiązać problem lub usunąć usterkę. Należy zachować fakturę lub paragon: dokumenty te będą wymagane przy rozpatrywaniu wszelkich reklamacji.

9. UTYLIZACJA I RECYKLING



Ten produkt jest oznaczony symbolem selektywnej zbiorki i sortowania zużytego sprzętu elektrycznego i elektronicznego (WEEE). Oznacza to, że podczas demontażu i utylizacji tego typu produktu należy postępować zgodnie z wymaganiami dyrektywy Unii Europejskiej nr 2012/19/UE w celu ograniczenia negatywnego wpływu na środowisko. Aby uzyskać więcej informacji, należy się skontaktować z władzami miejscowymi lub regionalnymi. Ze względu na obecność niebezpiecznych substancji, produkty elektroniczne, które nie zostały uwzględnione w procesie sortowania i zbiorki selektywnej, mogą być niebezpieczne dla środowiska i zdrowia człowieka.



ЗАСТЕРЕЖЕННЯ! ЦЕ КЕРІВНИЦТВО З ЕКСПЛУАТАЦІЇ МАЄ БУТИ ПРОЧИТАНЕ ПЕРЕД ВИКОРИСТАННЯМ ТА УСТАНОВКОЮ ВИРОБУ
ЗАСТЕРЕЖЕННЯ: Для безпеки людей важливо дотримуватися цих інструкцій. Збережіть ці інструкції.



Перед тим, як відкрити маркізу (навіс), переконайтеся, що всі кріпильні болти і захисні пристрої правильно встановлені і затягнуті.

Завжди закривайте навіс в дощові дні, вітряні дні або коли навіс не використовується.

Недотримання інструкції може призвести до пошкодження тканини і конструкції навісу.

Складні лікті навісу знаходяться під тиском і можуть призвести до пошкодження і травми, коли вони раптово відкриваються. У разі несправності, зверніться до свого дилера, щоб дізнатися про подальші дії.

1. ЗАГАЛЬНІ ВІДОМОСТІ

ПОПЕРЕДЖЕННЯ: Важливі інструкції з техніки безпеки.

Дотримуйтесь всіх інструкцій, оскільки неправильна установка може призвести до серйозних травм.

Дотримуйтесь всіх інструкцій з техніки безпеки, щоб уникнути пошкоджень в результаті неправильного використання! Дотримуйтесь усіх попереджень на пристрої.

Збережіть це керівництво для подальшого використання. Якщо даний пристрій передається третій особі, дане керівництво з експлуатації повинно бути також передане.

Використовуйте цей пристрій тільки за призначенням.

Виробник не несе відповідальності за збиток, що виник в результаті неправильного використання або недотримання цих інструкцій.

Не використовуйте, якщо необхідний ремонт або регулювання. Дотримуйтесь усіх необхідних запобіжних заходів під час використання ручного управління, оскільки підняті ролети можуть швидко впасти через ослаблені або зламані пружини.

ПОПЕРЕДЖЕННЯ:

Цей пристрій не призначений для використання особами (включно з дітьми) з обмеженими фізичними, сенсорними або розумовими здібностями або які не мають достатнього досвіду чи знань, окрім тих випадків, коли вони користуються ролетами під наглядом або керівництвом



особи, яка відповідає за їхню безпеку.

ПОПЕРЕДЖЕННЯ:
Важливі інструкції з техніки безпеки. Дотримуйтесь усіх інструкцій, оскільки неправильне встановлення може призвести до серйозних травм.

Відстані по горизонталі між повністю розмотаною веденою деталлю й будь-яким нерухомим об'єктом має становити не менше 0,4 м.

2. ЗБІРКА

Горизонтальна відстань не менше 0,4м повинна зберігатися між повністю розгорнутою керованою частиною і будь-яким постійним об'єктом.

Коли ви будете готові розпакувати і зібрати навіс, переконайтеся, що у вас є відповідні інструменти, достатня кількість помічників і простору, а також чисте і сухе місце для виконання установки.

Вибір безпечного місця.

Ніколи не встановлюйте його на висоті і в вітряних місцях, оскільки

сонцезахисний козирок може впасти і травмувати людей.

Не використовуйте його в місцях з вібраціями або імпульсами.

Установка може проводитися непрофесіоналами за умови правильного

дотримання інструкції. При виникненні проблем під час складання зверніться за допомогою до кваліфікованого фахівця.

Будь ласка, використовуйте всі гвинти і гайки правильно під час установки, оскільки залишати їх незакріпленими дуже небезпечно.

Бережіть пальці під час установки.

Не використовуйте його в місцях з високою температурою, таких як стіни біля печей.

Під час встановлення тримайте пальці подалі від рухомих частин виробу.

3. ЕКСПЛУАТАЦІЯ

Максимальне навантаження для невисувної частини: 800Па.

Зовнішнє використання при будівлях та інших будівельних роботах.

Не змінюйте пристрій ніяким чином!

Ніколи не використовуйте аксесуари, які не рекомендуються виробником. Вони можуть представляти загрозу безпеці користувача і можуть пошкодити пристрій. Використовуйте тільки оригінальні деталі та аксесуари.

Не вішайте нічого на раму або складні лікті, так як навіс може впасти і призвести до травми або заподіяти пошкодження.

Не використовуйте цей прилад при несприятливих погодних умовах. Якщо швидкість вітру сильніше вітер 1 класу (>28km/Г), згорніть маркізу.

Ніколи не використовуйте прилад в дощові дні.

Не використовуйте його в місцях з високою температурою, таких як стіни біля печей.

Експлуатація в зимових умовах може пошкодити навіс.

Залиште достатньо вільного місця навколо навісу під час згортання або розгортання.

Не розпалюйте гриль-барбекю і не смажте під навісом і не розпалюйте вогонь поруч з навісом

Перевіряйте маркізу кожні 3 місяці, щоб переконаватися, що всі кріплення затягнуті і виріб не пошкоджений.

Часто перевіряйте установку на нестійкість і ознаки зносу або пошкодження кабелів і пружин. Не використовуйте, якщо потребується ремонт або налаштування.



Ніколи не використовуйте пошкоджений пристрій! Якщо необхідний ремонт або регулювання, не використовуйте маркізу без консультації фахівця.

Будьте обережні при роботі з ручним приводом при згортанні зовнішнього навісу, так як він може швидко впасти через слабкі або зламані пружини.

Слідкуйте за рухом жалюзі і не підпускайте до неї людей допоки вони повністю не закриються.

Будьте обережні при використанні ручного розблокування з прибраною зовнішньої шторою, оскільки вона може різко впасти, якщо пружини ослабнуть або зламаються.

Не використовуйте тент при виконанні будь-яких робіт з обслуговування і догляду, наприклад, миття вікон.

Не згортайте навіс, коли він мокрий.

При намоканні осушіть ткане покриття в розкритому вигляді.

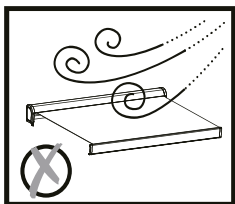
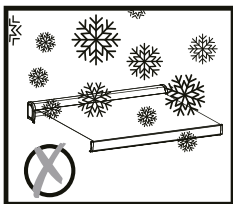
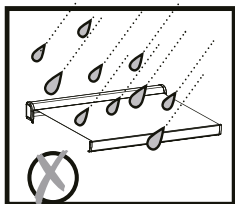

4. ОДНА ЗІ СТОРІН ШТОРИ НЕ СКЛАДАЄТЬСЯ НАЛЕЖНИМ ЧИНОМ ЧЕРЕЗ НАЯВНІСТЬ ЗАКЛИНЮВАННЯ.

Причина: природне розтягнення тканини. Тканина нерівномірно розтягнулася з обох боків.

Рішення: наклейте силіконову прокладку (можна придбати в сервісному центрі) на сторону тканини, яка не складається належним чином. Прокладку слід розташувати під крайнім швом тканини, а потім розкрити.

За необхідності повторіть операцію, збільшивши кількість складок.

5. НА ШВАХ ТКАНИНИ З'ЯВЛЯЮТЬСЯ БРИЖІ.

На кожному шві можуть бути помітні брижі. Це явище називається тисненням. Це неминуче, і жодного рішення немає. Це пов'язано з тим, що на швах тканина товстіша. Під час кожного намотування рулону на швах з'являються два шари тканини, тоді як на решті ширини полотна — лише один шар. Ось чому ці брижі неможливо усунути.

6. ТЕХНІЧНІ ХАРАКТЕРИСТИКИ

AW1 MAN 2.5X2

тканина: поліестер
2370mm X 2000 mm



AW1 MAN 2.95X2	тканина: поліестер 2820 mm X 2000 mm
AW1 MAN 3,95X3	тканина: поліестер 3820 mm X 3000 mm

7. ГАРАНТІЯ

На полотно й каркас гарантія 2 років.

Ремонт і заміна деталей не подовжують початковий гарантійний строк. Покупець мусить надати доказ покупки цього товару й підтвердити дату покупки. Гарантійні зобов'язання обмежені вартістю товару.

8.ВИНЯТКИ З ГАРАНТІЇ

Ця гарантія не поширюється на проблеми або інциденти, пов'язані з неналежним використанням виробу. Гарантія не поширюється на наступні випадки:

- виріб використано неналежним чином; або
- пошкодження виникли під час транспортування чи встановлення цього виробу; або
- ремонт і/або заміну деталей виконано третьою стороною; або
- пошкодження з'явилися внаслідок недотримання інструкцій із техніки безпеки й

УВАГА:

Гарантія передбачає ремонт або заміну деталі, яка визнана несправною чи відповідальною за несправність пристрою, на ідентичну (для рухомих і/або витратних деталей із гарантією 2 роки) або ж обмін усього виробу.

•За жодних обставин гарантія не охоплює дорожні витрати, а також прямі й непрямі збитки. Гарантія також не охоплює витрати на знімання й перевстановлення виробу, що є предметом гарантійної рекламції, за винятком випадків реалізації законної гарантії в разі прихованих

дефектів.

У разі виявлення проблем або дефектів завжди треба спочатку проконсультуватися зі своїм дилером. У більшості випадків дилер зможе вирішити проблему або виправити дефект. Зберігайте рахунок-фактуру або квитанцію: ці документи знадобляться для розгляду будь-яких рекламцій.

9. УТИЛІЗАЦІЯ ТА ПЕРЕРОБКА



Цей виріб має маркування збору та сортування відходів електричного та електронного обладнання (WEEE). Це означає, що при переробці і демонтажі такий виріб має відповідати вимогам Європейської Директиви 2012/19/EU для зниження негативного впливу на навколишнє середовище. За додатковою інформацією звертайтеся в місцеві або регіональні органи влади... Електронні вироби, які не включені в процес селективного збору відходів, становлять потенційну небезпеку для навколишнього середовища і здоров'я людини через вміст шкідливих речовин.



ATENȚIE! ACEST MANUAL DE INSTRUCȚIUNI TREBUIE CITIT ÎNAINTE DE UTILIZAREA ȘI INSTALAREA PRODUSULUI
ATENȚIE: Este important pentru siguranța persoanelor să se respecte aceste instrucțiuni. Păstrați aceste instrucțiuni.



Înainte de a deschide copertina, asigurați-vă că toate bolțurile de fixare și dispozitivele de siguranță sunt bine montate și strânse.

Întotdeauna închideți copertina în zilele ploioase, în zilele vântoase sau în cazul în care copertina nu este utilizată. Nerespectarea instrucțiunii poate duce la deteriorarea materială și construcției copertinei.

Brațele pliabile ale copertinei sunt tensionate și pot provoca daune și vătămări atunci când sunt deschise brusc.

În caz de defecțiune de funcționare, contactați vânzătorul dvs. pentru a afla procedura de urmat.

1. GENERALITĂȚI

AVERTISMENT: Instrucțiuni importante de siguranță.

Urmați toate instrucțiunile, deoarece instalarea necorespunzătoare poate duce la vătămări grave.

Respectați toate instrucțiunile de siguranță pentru a evita deteriorarea prin utilizarea necorespunzătoare! Respectați toate avertismentele de avertizare ale aparatului.

Păstrați acest manual de instrucțiuni pentru utilizare ulterioară. În cazul în care acest aparat va fi transmis unui terț, acest manual de instrucțiuni trebuie să fie indus. Folosiți acest aparat numai pentru utilizarea dorită.

Nu se acceptă nido răspundere pentru daunele rezultate din utilizarea necorespunzătoare sau nerespectarea acestor instrucțiuni.

Nu utilizați dacă este necesară repararea sau reglarea unității; Vă rugăm, luați toate măsurile de precauție necesare atunci când utilizați dispozitivul

de comandă manuală, deoarece un rulou deschis se poate închide rapid din cauza arcurilor slăbite sau rupte.

AVERTISMENT:

Utilizarea acestui aparat de către persoane (incluzând copiii) cu capacități fizice, senzoriale sau mentale reduse sau care nu dețin experiența și cunoștințele necesare pentru a-l utiliza este interzisă, cu excepția cazului în care este utilizat sub supravegherea sau îndrumarea referitoare la utilizarea aparatului oferită de o persoană responsabilă pentru siguranța acestora.

AVERTISMENT:

Instrucțiuni de siguranță importante: vă rugăm, urmați toate instrucțiunile deoarece o configurare defectuoasă poate duce la răni grave.



Trebuie menținută o distanță orizontală de cel puțin 0,4 m între partea motorizată complet derulată și orice obiect permanent.

2. ASAMBLARE

Trebuie să se mențină o distanță orizontală de cel puțin 0/4 m între piesa antrenată complet și orice obiect permanent

Nteți gata să despachetați și să montați copertina, asigurați-vă că aveți instrumentele necesare, operatori suficienți și spațiu și o zonă curată și uscată pentru a efectua instalarea.

Alegeți un loc sigur.

Nu instalați niciodată în locuri înalte și vântoase, deoarece parasolarul poate cădea și ar putea răni oamenii.

Să nu o folosiți în locuri cu vibrații sau impulsuri.

Instalarea se poate face de neprofesioniști, presupunând că instrucțiunile sunt respectate întocmai. Dacă aveți probleme în timpul montării, consultați o persoană calificată care să vă ajute.

Folosiți corect toate șuruburile și piulițele în timpul instalării, deoarece este foarte periculoasă dacă o lăsați liberă.

Aveți grijă la degete în apropierea părților aflate în mișcare ale produsului în timpul instalării.

3. UTILIZARE

Încărcătura maximă pentru piesa ne-retractabilă: 800Pa.

Utilizare externă în clădiri și alte lucrări de construcție

Nu modificați aparatul în nici un fel!

Nu folosiți niciodată accesorii care nu sunt recomandate de producător. Acestea pot prezenta un risc de siguranță pentru utilizator și ar putea deteriora aparatul. Utilizați numai piese și accesorii originale.

Nu atârnați nimic pe cadru sau pe brațele pliante, deoarece copertina poate cădea și poate provoca

daune sau vătămări corporale.

Nu utilizați acest aparat în condiții meteorologice nefavorabile. Dacă viteza vântului este mai mare decât un vânt de clasa 1 (>28km/o), retrageți copertina.

Nu folosiți niciodată aparatul în zilele ploioase.

Nu îl folosiți în locuri cu temperaturi ridicate, cum ar fi pereții din apropierea cuptoarelor.

Operarea în condiții de îngheț poate deteriora copertina.

Lăsați suficient spațiu liber în jurul copertinei în timpul strângerii sau întinderii acesteia. Nu gătiți la grătar sub copertină și nu aprindeți un foc în apropierea copertinei.

Verificați copertina la fiecare 3 luni pentru a vă asigura că toate fixările sunt strânse și nu sunt deteriorate produsele.

Examinați frecvent instalația pentru dezechilibre și semne de uzură sau deteriorare a cablurilor și a arcurilor. Nu utilizați dacă este necesară repararea sau reglarea.

Nu folosiți niciodată un aparat deteriorat! Nu utilizați copertina dacă este necesară o reparație sau o reglare fără sfatul unui tehnician.

Aveți grijă atunci când acționați dispozitivul de eliberare manuală cu jaluza externă retrasă, deoarece acesta poate cădea rapid din cauza arcurilor slabe sau rupte.

Supravegheați oblonul mobil și nu lăsați pe nimeni să se apropie până când oblonul nu este complet închis.

Aveți grijă atunci când acționați desfacerea manuală cu oblonul extern retractat, întrucât acesta poate să se miște rapid din cauza arcurilor slăbite sau defecte.

Nu puneți în funcțiune copertina în timp ce operațiunile de întreținere, cum ar fi curățarea ferestrelor, sunt efectuate în apropiere.

Nu strângeți copertina atunci când este udă.

Uscați capacul țesăturii în mod natural când este umed.

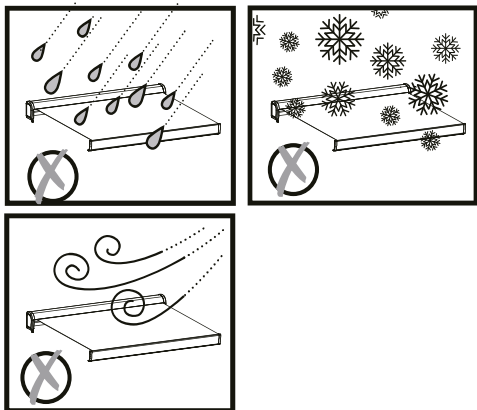

4. UNA DINTRE PĂRȚILE JALUZELEI NU SE STRÂNGE CORECT DIN CAUZA UNEI PROBLEME DE CALIBRARE.

Cauza: alungirea naturală a pânzei. Țesătura s-a întins inegal pe ambele părți.

Soluție: lipiți o cală de silicon (disponibil în service post-vânzare) pe partea țesăturii care nu se pliază corect. Cală trebuie să fie poziționată sub cusătura de la capătul pânzei, apoi deschideți.

Verificați închiderea, dacă este necesar, repetați operațiunea măbind numărul de pliuri.

5. APAR ONDULAȚII LA NIVELUL CUSĂTURILOR ȚESĂTURII.

Ondulațiile pot fi vizibile la nivelul fiecărei cusături. Acest fenomen se numește ștanțare. Este inevitabil

și nu are nicio soluție. Acest lucru se datorează suprapunerii la nivelul cusăturilor. La fiecare tură a tubului de înfășurare, două straturi de pânză sunt prezente la nivelul cusăturilor, în timp ce pe restul lazei este doar un singur strat. De aceea aceste

ondulații nu pot fi soluționate.

6. SPECIFICAȚII TEHNICE

AW1 MAN 2.5X2	Țesătură din poliester 2370mm X 2000 mm
AW1 MAN 2.95X2	Țesătură din poliester 2820mm X 2000 mm
AW1 MAN 3,95X3	Țesătură din poliester 3820 mm X 3000 mm

7. GARANȚIE

Pânză și armătură garanție 2 ani.

Reparațiile și modificările de piese nu prelungesc perioada de garanție inițială. Trebuie să puteți fi în măsură să furnizați o dovadă a achiziționării acestui produs și data achiziționării. Acoperirea garanției este limitată la valoarea produsului.

8. EXCLUDERILE DIN GARANȚIE

Această garanție nu acoperă problemele sau incidentele rezultate din utilizarea incorectă a produsului. Următoarele elemente nu sunt acoperite de garanție:

- Produsul a fost folosit incorect; sau
- Daune apărute pe durata transportului sau instalării acestui produs; sau
- Reparații și / sau modificări ale pieselor efectuate de un terț; sau
- Daunele rezultate dintr-o neconformitate cu instrucțiunile de siguranță și de utilizare; sau



- Produsul a fost demontat sau deschis; sau
- Produsul a fost utilizat în scopuri profesionale;

ATENȚIE :

Garanția este limitată la repunerea în funcțiune sau înlocuirea piesei recunoscută ca defectă sau responsabilă de nefuncționarea echipamentului, cu o piesă identică (piese mobile și / sau consumabile garantate în limita a 2 ani) sau la schimbarea produsului.

• Garanția nu acoperă, în niciun caz, cheltuielile de deplasare și daunele directe și indirecte. De asemenea, nu suportă cheltuielile de asamblare și dezasamblare a produsului care face obiectul cererii de garanție, exceptând cazul în care se pune în aplicare garanția legală pentru vicii ascunse.

În cazul unei probleme sau unei defecțiuni, trebuie să consultați mai întâi dealer-ul dumneavoastră. În majoritatea cazurilor, dealerul va putea soluționa problema sau corecta defecțiunea. Păstrați factura sau chitanța dumneavoastră: aceste documente vor fi solicitate în momentul soluționării eventualelor reclamații.

9. ELIMINAREA ȘI RECI-CLAREA



Acest produs este echipat cu semnul de colectarea separată și sortarea deșeurilor de echipamente electrice și electronice (DEEE) separat. Acest lucru înseamnă că procesarea și demontarea unui astfel de produs trebuie să fie conforme cu cerințele Directivei Europene 2012/19/CE, pentru a reduce negativ asupra mediului. Pentru mai multe informații, vă rugăm să contactați autoritățile locale sau regionale. Produsele electronice neinduse în procesul de sortare selectivă pot prezenta riscuri pentru mediu și sănătatea oamenilor din cauza prezenței substanțelor periculoase.



LET OP! LEES DEZE GEBRUIKERSHANDLEIDING VOORDAT U DIT PRODUCT INSTALLEERT EN GEBRUIKT.

WAARSCHUWING: Belangrijke veiligheidsinstructies
Deze instructies moeten worden opgevolgd om persoonlijke veiligheid te garanderen. Bewaar deze instructies.



Voordat u de luifel opent, moet u er zeker van zijn dat de bevestigingen en veiligheidsvoorzieningen correct zijn geïnstalleerd.

U moet uw luifel altijd sluiten als het waait, tijdens een regenbui en als u hem niet gebruikt.

Als deze instructies niet worden opgevolgd, kan dit leiden tot materiaal- en constructieschade.

De armen van de luifel staan onder spanning en kunnen letsel en schade veroorzaken als ze abrupt worden geopend.

Neem in het geval van een storing, contact op met uw dealer om te weten te komen wat u moet doen.

1. ALGEMEEN

WAARSCHUWING: Belangrijke veiligheidsinstructies. Volg alle instructies op, want onjuiste installatie kan leiden tot ernstig letsel.

Volg de veiligheidsinstructies om schade door onjuist gebruik te voorkomen! Neem alle waarschuwingen op de luifel in acht. Bewaar deze gebruikershandleiding voor toekomstig gebruik. Als u deze luifel overdraagt aan een derde persoon, moet deze handleiding ook aan hen worden doorgegeven.

Gebruik deze luifel alleen waarvoor hij bedoeld is.

Wij accepteren geen aansprakelijkheid voor schade veroorzaakt door onjuist gebruik of het niet opvolgen van instructies.

Gebruik dit product niet als het gerepareerd of bijgesteld moet worden; neem alle nodige voorzorgsmaatregelen bij het gebruik van de handmatige bediening, omdat een open luifel snel kan dichtklappen als gevolg van verzwakte of gebroken veren.

WAARSCHUWING:

Dit apparaat is niet bedoeld voor gebruik door personen (inclusief kinderen) met beperkte fysieke, zintuiglijke of mentale capaciteiten, of met een gebrek aan ervaring en kennis, tenzij ze onder toezicht staan of instructies hebben gekregen over het gebruik door een persoon die verantwoordelijk is voor hun veiligheid.

WAARSCHUWING:

Belangrijke veiligheidsinstructies.
Volg alle instructies op, want onjuiste installatie kan ernstig letsel veroorzaken.

Er moet een horizontale afstand van minstens 0,4 m worden aangehouden tussen het volledig uitgerolde aangedreven deel en elk permanent object.



2. MONTAGE

Zorg voor een horizontale afstand van minstens 0,4 m tussen het uitgeschoven gemotoriseerde deel en een permanente/vaste installatie.

Als u klaar bent om het product uit te pakken en in elkaar te zetten, zorg er dan voor dat u al het juiste gereedschap hebt, voldoende mensen en ruimte, en een schone, droge plaats om de installatie uit te voeren.

Kies een veilige plek.

Installeer de luifel nooit op hoge of winderige plaatsen, omdat de luifel dan kan vallen en mensen kan verwonden.

Gebruik de luifel niet op plaatsen die onderhevig zijn aan trillingen of schokken.

De installatie kan worden uitgevoerd door niet-professionals op voorwaarde dat de instructies correct worden opgevolgd. Als u problemen ondervindt bij het monteren van de luifel, neem dan contact op met een gekwalificeerd persoon voor hulp.

Draai alle schroeven en moeren goed vast tijdens de installatie, want het kan erg gevaarlijk zijn als de luifel niet stevig gemonteerd is.

Wees voorzichtig met uw vingers wanneer u de bewegende delen van het product aanraakt tijdens de installatie.

3. GEBRUIK

Maximale belasting voor niet-intrekbaar deel: 800Pa.

Extern gebruik in gebouwen en andere bouwwerken.

Breng geen wijzigingen aan aan de luifel!

Gebruik nooit accessoires die niet door de fabrikant worden aanbevolen. Deze kunnen risico's opleveren voor de gebruiker en de luifel beschadigen. Gebruik alleen originele onderdelen en accessoires.

Hang niets aan het frame of de vouwarmen van de luifel. Het kan vallen en schade aan eigendommen of lichamelijk letsel veroorzaken.

Gebruik de luifel niet bij slechte weersomstandigheden. Rol de luifel op als de windsnelheid hoger is dan een klasse 1 wind (> 28 km/u).

Gebruik de luifel niet op regenachtige dagen.

Gebruik de luifel niet op plaatsen die blootgesteld worden aan hoge temperaturen, zoals muren in de buurt van kachels.

Gebruik in vrieskou kan de luifel beschadigen.

Zorg ervoor dat er genoeg ruimte rond de luifel overblijft wanneer u deze in- en uitrolt.

Zet geen barbecue onder de luifel en maak geen vuur in de buurt.

Controleer de luifel elke 3 maanden om er zeker van te zijn dat alle bevestigingen goed vastzitten en dat er geen schade is.

Inspecteer de toestand van de installatie regelmatig en controleer of er geen onbalans is en of de kabels en veren geen tekenen van slijtage of schade vertonen. Gebruik deze luifel niet als er reparaties of aanpassingen nodig zijn.

Gebruik nooit een beschadigd apparaat! Gebruik de luifel niet zonder advies van een monteur als deze gerepareerd of bijgesteld moet worden.

Wees voorzichtig bij het uitrollen van de luifel, want deze kan snel naar beneden komen als de veer verzwakt of beschadigd is.

Houd de bewegende luifel in de gaten en houd mensen uit de buurt totdat de luifel volledig gesloten is.

Wees voorzichtig bij het bedienen van de handmatige bediening als de luifel ingerold wordt, omdat deze snel kan vallen door zwakke of gebroken veren.

Bedien de luifel niet als er in de buurt onderhoudswerkzaamheden worden uitgevoerd, zoals het reinigen van ramen.

Rol de luifel niet in als deze nat is.

Laat het doek aan de lucht drogen als het nat is.

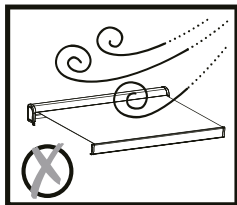
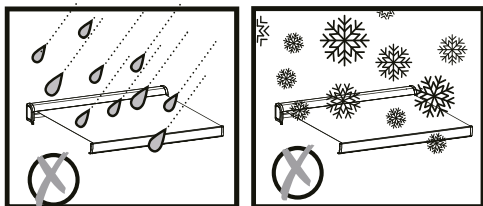

4. EEN VAN DE ZIJKANTEN VAN HET ROLGORDIJN VOUWT NIET GOED DOOR EEN PROBLEEM MET DE WIG.

Oorzaak: natuurlijke rek van de stof. De stof is aan beide kanten ongelijkmatig uitgerekt.

Oplossing: plak een siliconenwig (verkrijgbaar bij uw dienst-na-verkoop) op de kant van de stof die niet goed vouwt. De wig moet onder de eindnaad van de stof worden gelegd en vervolgens worden geopend.

Herhaal de bewerking indien nodig door het aantal vouwen te verhogen.

5. ER VERSCHIJNEN RIMPELS OP DE NADEN VAN DE STOF.

Bij elke naad kunnen rimpels zichtbaar zijn. Dit fe-

noemen wordt reliëf genoemd. Het is onontkoombaar en er kan geen oplossing voor worden gegeven. Dit komt door de extra dikte bij de naden. Bij elke bocht van de wikkelbuis zijn er twee lagen stof aanwezig bij de naden, terwijl er op de rest van de breedte maar één laag is. Daarom kunnen deze rimpels niet worden opgelost.

6. TECHNISCHE SPECIFICATIES

AW1 MAN 2.5X2	Polyester stof 2370mm X 2000 mm
AW1 MAN 2,95X2	Polyester stof 2820mm X 2000 mm
AW1 MAN 3,95X3	Polyester stof 3820 mm X 3000 mm

7.GARANTIE

Canvas en frame 2 jaar garantie. Reparaties en vervanging van onderdelen verlengen de oorspronkelijke garantieperiode niet. Je moet een aankoopbewijs van dit product en de aankoopdatum kunnen overleggen. De garantiedekking is beperkt tot de waarde van het product.

8. UITSLUITING VAN GARANTIE

Deze garantie dekt geen problemen of incidenten die het gevolg zijn van onjuist gebruik van het product. De volgende zaken vallen niet onder de garantie: - Het product is onjuist gebruikt; of - Schade ontstaan tijdens transport of installatie van dit product; of - Reparaties en/of wijzigingen aan onderdelen door derden; of - Schade ontstaan door het niet naleven van de veiligheids- en gebruiksinstructies; of - Het product is gedemonteerd of geopend; of - Het product is gebruikt



voor professionele doeleinden.

WAARSCHUWING:

- De garantie is beperkt tot de reparatie of vervanging van het onderdeel dat als defect is erkend of verantwoordelijk is voor de slechte werking van het apparaat, door een identiek onderdeel (bewegende onderdelen en/of verbruiksartikelen met een garantie van maximaal 2 jaar) of de omruiling van het product.

- De garantie dekt in geen geval de reiskosten of directe of indirecte schade. In geval van een probleem of defect moet u altijd eerst uw verkoper raadplegen. In de meeste gevallen kan de verkoper het probleem oplossen of het defect verhelpen. Bewaar je factuur of kassabon: deze documenten zullen worden opgevraagd bij eventuele klachten.

9.

NATUURBESCHERMING



LET OP!

Op dit product staat een symbool voor het verwijderen van afgedankte elektrische en elektronische producten. Dit betekent dat dit product niet met het huishoudelijk afval mag worden weggegooid, maar moet worden afgegeven aan een verwerkingssysteem dat voldoet aan de Europese Richtlijn 2012/19/EU. Dit betekent dat dit product moet worden gerecycled of ontmanteld om de impact op het milieu te verminderen. Elektrische apparatuur bevat gevaarlijke stoffen die een risico kunnen vormen voor het milieu en de volksgezondheid.



WARNING! THIS INSTRUCTION MANUAL SHALL BE READ BEFORE THE USE AND THE INSTALLATION OF THE PRODUCT
WARNING: Important safety instructions. It is important for the safety of persons to follow these instructions. Save these instructions.

⚠ Before opening the awning, make sure all the fixing bolts and security devices are properly installed and tightened. Always close the awning during rainy days, windy days or the awning is not in use. Failed to observe the instruction may lead to material and constructional damage of the awning. The folding arms of the awning are under tension and can cause damage and injury when they are open up suddenly. In case of a malfunction, contact your retailer for instructions.

1. GENERAL

WARNING: Important safety instructions. Please follow all the instructions because a faulty setup may result in serious injuries.

Follow all safety instructions to avoid damage through improper use! Follow all warning notices on the appliance.

Keep this instruction manual for future use. Should this appliance be passed on to a third party, this instruction manual must be included.

Use this appliance only for its intended use.

No responsibility is accepted for damage resulting from improper use or non-compliance with these Instructions.

Do not use if repair or adjustment is necessary;

please take all necessary precautions when use manual override device since an open roller-shutter may fall down quickly due to weakened or broken springs.

WARNING:
This appliance is not intend for use by person (include children) with reduced physical, sensory or mental capabilities or lack of experience and knowledge. unless they have been given supervision or instruction concerning use of the awning by a person responsible for their safety.

WARNING:
Important safety instructions. please follow all the instructions because a faulty setup may result in serious injuries.

A horizontal distance of at least 0,4 m is to be maintained between the fully unrolled driven part and any permanent object.

2. ASSEMBLY

A horizontal distance of at least 0.4 m is to be main-



tained between fully unrolled driven part and any permanent object.

When you are ready to unpack and assemble the awning, make sure that you have the appropriate tools, sufficient operators and space, and a clean and dry area to perform the installation.

Choosing a safe location.

Never install it in high and windy places, as the sunshade may drop and hurt people. Do not use it in places that have vibrations or impulses.

The installation can be made by non-professionals assuming the instruction is followed correctly. Should you have any trouble during assembly, please consult a qualified person for help.

Please use all the screws and nuts correctly during installation as it is very dangerous if you leave it loose.

Be careful with your fingers around moving parts of the product during installation.

3. USE

Max. load for non-retractable parts: 800Pa

External use in buildings and other construction works.

Do not modify the appliance in any way!

Never use accessories which are not recommended by the manufacturer. They could pose a safety risk to the user and might damage the appliance. Only use original parts and accessories.

Do not hang anything on the frame or on the folding arms as the awning may fall down and cause damage or personal injury.

Do not use this appliance in adverse weather conditions. If wind speeds are stronger than a class 1 wind (>28km/h), retract the awning.

Never use the appliance on rainy days.

Do not use it in places of high temperature such as walls near furnaces.

The operation in frosty conditions may damage the

awning.

Save enough free space around the awning while rolling or unrolling.

Do not barbecue under the awning or ignite a fire near to the awning.

Check the awning every 3 months to ensure all fixing are tightened and no damage on the products.

Frequently examine the installation for imbalance and signs of wear or damage to cables and springs. Do not use if repair or adjustment is necessary.

Never use a damaged appliance! Unless advised to the contrary by a technician, do not attempt to use the awning if repair or adjustment is needed.

Watch the moving shutter and keep people away until the shutter is completely closed.

Take care when operating the manual release with the external blind retracted since it may fall rapidly due to weak or broken springs.

Do not operate the awning when maintenance, such as window cleaning, is being carried out in the vicinity.

Do not roll-in the awning when wet.

Dry the fabric cover naturally when it is wet.

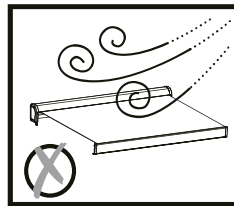
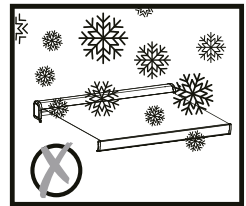
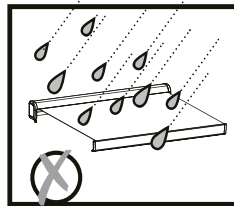



4. ONE SIDE OF THE AWNING IS NOT FOLDING CORRECTLY DUE TO A PROBLEM WITH THE POSITIONING.

Cause: natural stretching of the fabric. The fabric has stretched unevenly on both sides.

Solution: stick a silicone shim (available from your after-sales service) on the side of the fabric that is not folding properly. The shim should be positioned under the end seam of the fabric, then opened.

Check the closure and, if required, repeat the operation, increasing the number of folds.

5. RIPPLES APPEAR AT THE SEAMS OF THE FABRIC.

Ripples may be visible at each seam. This phenomenon is called embossing. It is unavoidable and no solution can be found. This is due to the extra thickness at the seams. At each turn of the winding tube, two layers of fabric are present at the seams, whereas on the rest of the web there is only one layer. This is why

these ripples cannot be solved.

6. TECHNICAL SPECIFICATIONS

AW1 MAN 2.5X2	Polyester fabric 2370 mm X 2000 mm
AW1 MAN 2.95X2	Polyester fabric 2820 mm X 2000 mm

AW1 MAN 3,95X3

Polyester fabric
3820 mm X 3000 mm

7.WARRANTY

Canvas and frame 2-year warranty.

Repairs and changes of parts do not extend the original warranty period. You must be able to provide proof of purchase of this product and the date of purchase. Warranty coverage is limited to the value of the product.

8. DISCLAIMERS OF WARRANTY

This warranty does not cover problems or incidents resulting from improper use of the product. The following items are not covered by the warranty:

- The product has been used improperly; or
- Damage occurring during transport or installation of this product; or
- Repairs and/or changes to parts made by a third party; or
- Damage resulting from non-compliance with the safety and operating instructions; or
- The product has been disassembled or opened; or
- The product was used for professional purposes;

ATTENTION :

• The warranty is limited to the repair or replacement of the part recognized as defective or responsible for the malfunction of the device, by an identical part (moving parts and/or consumables guaranteed within the limit of 2 years) or to the exchange of the product.

• The warranty does not cover, under any circumstances, travel expenses and direct and indirect damages. It also does not cover the cost of removing and reinstalling the product covered by the warranty request, except in the context of the



implementation of the legal warranty for hidden defects.

In the event of a problem or defect, you should always first consult your retailer. In most cases, the retailer will be able to solve the problem or correct the defect. Keep your invoice or your receipt: these documents will be requested during the processing of any complaints.

9. DISPOSAL AND RECYCLING



This product is equipped with the sign for separate collection and sorting of waste electrical and electronic equipment (WEEE). This means that when this type of product is processed and dismantled,

it must comply with the requirements of European Directive 2012/19/EU, to reduce the negative impact on the environment. For more information, contact your local or regional authorities. Electronic products that have not been separately collected and sorted, may be dangerous for the environment and human health due to the presence of harmful substances.



1

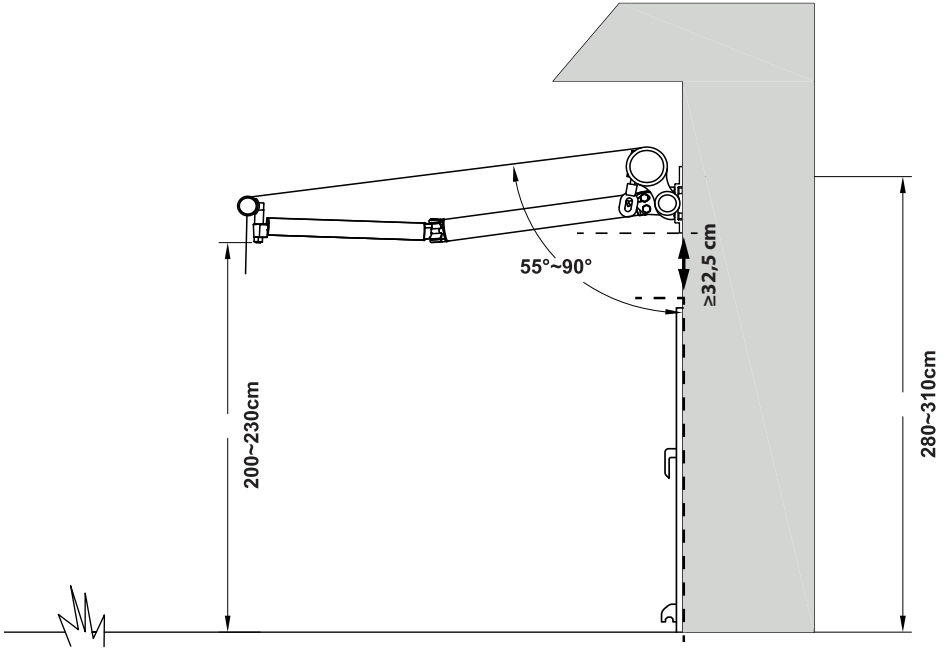

2

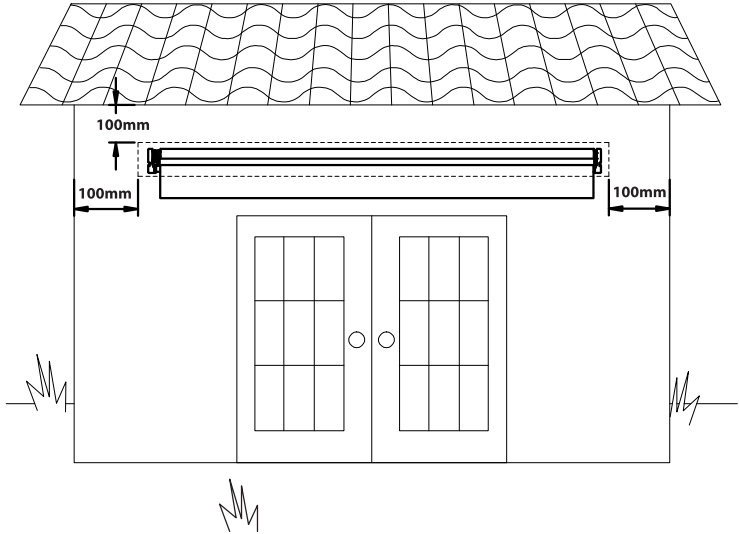



3-1

295x200/250x200 CM

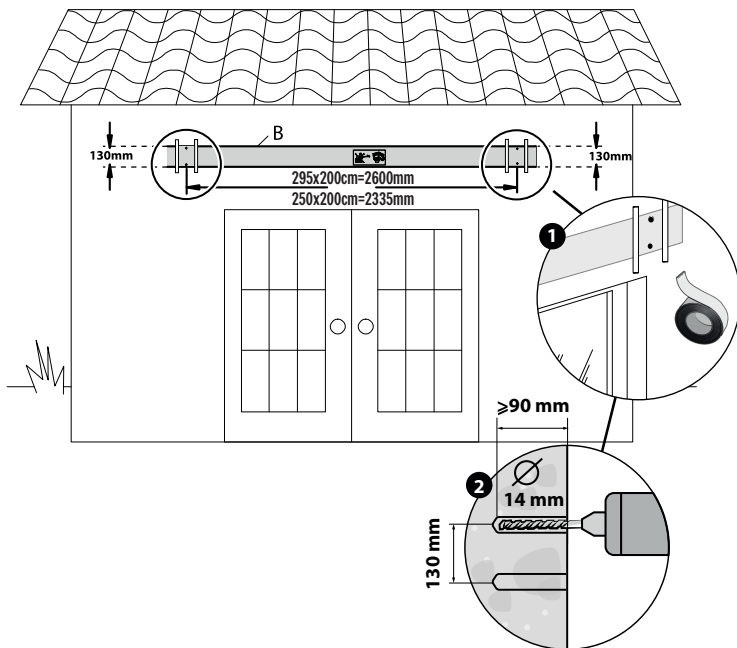

3-2

395X300 CM

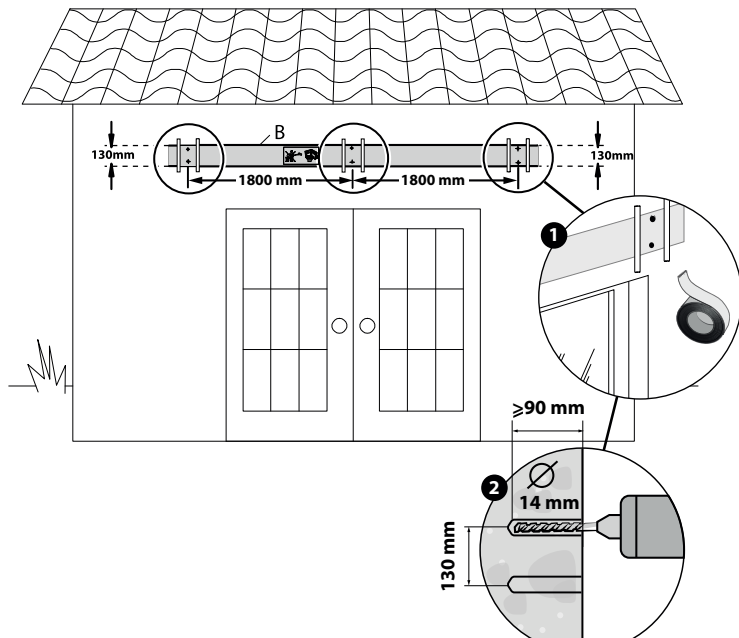



4

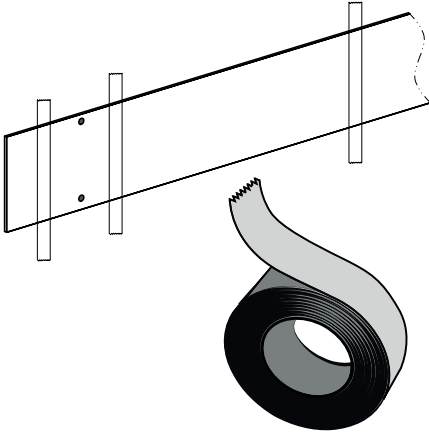

5

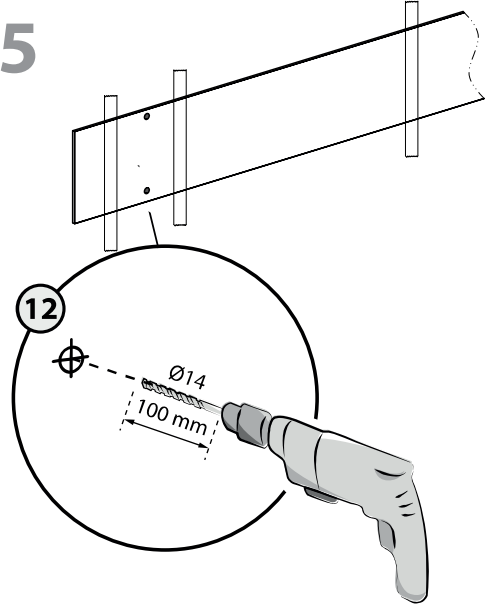

6

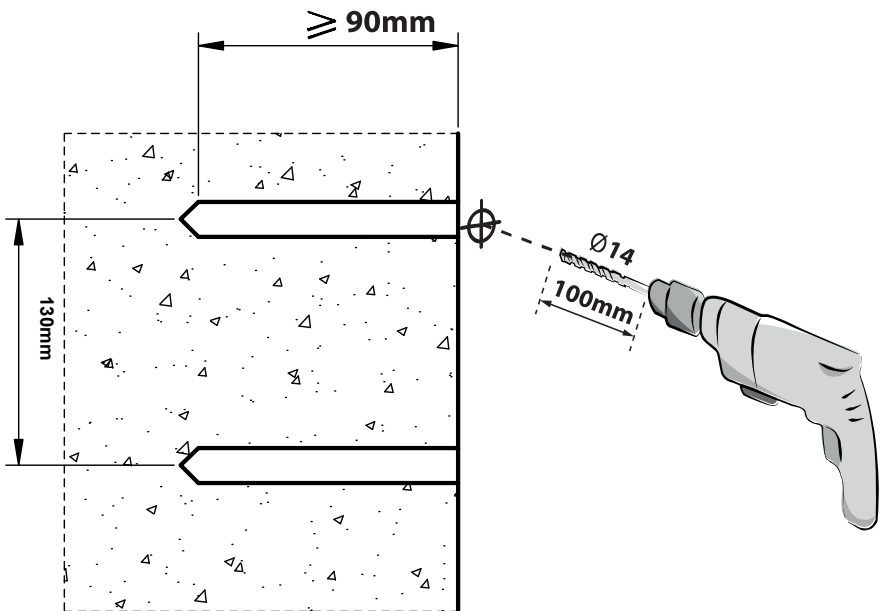



7

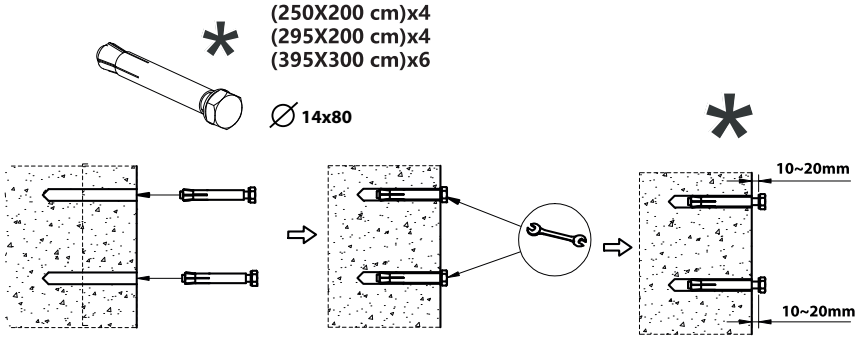

8

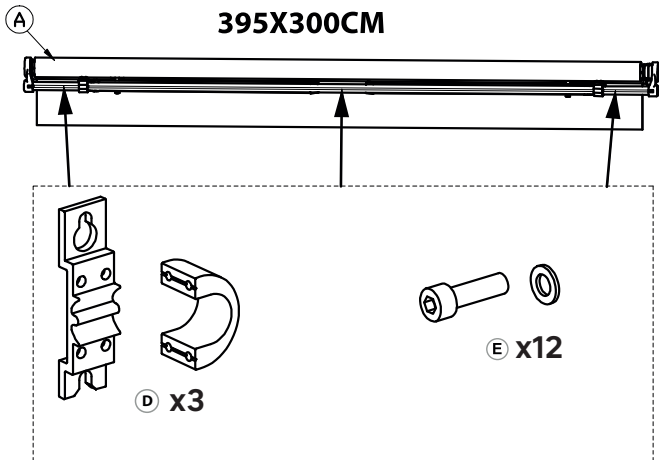
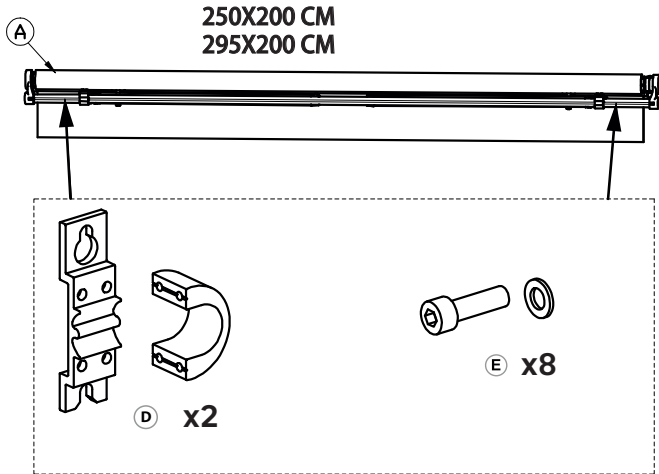



9

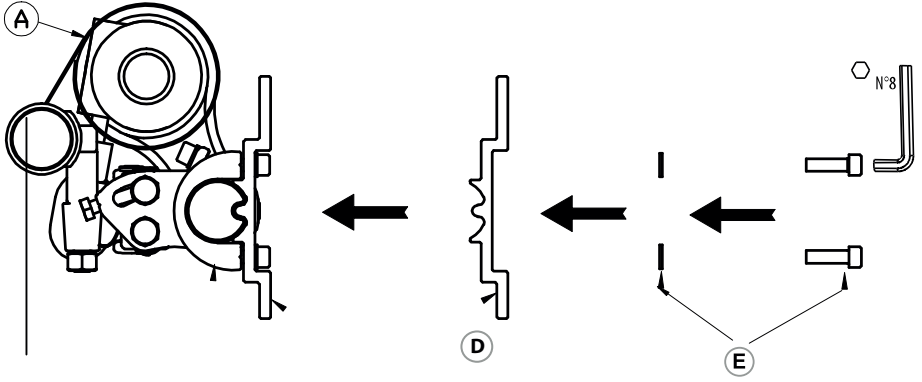

10

250X200CM = 2335 mm
295X200CM = 2600 mm

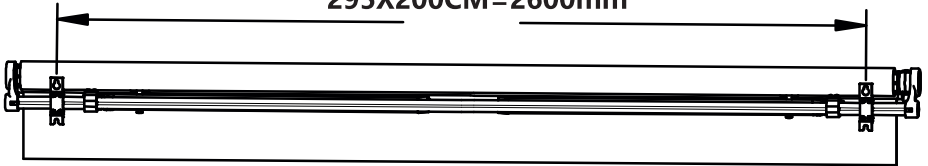

395X300CM

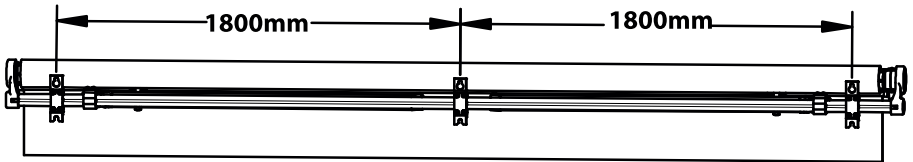



11

250X200cm
295x200cm

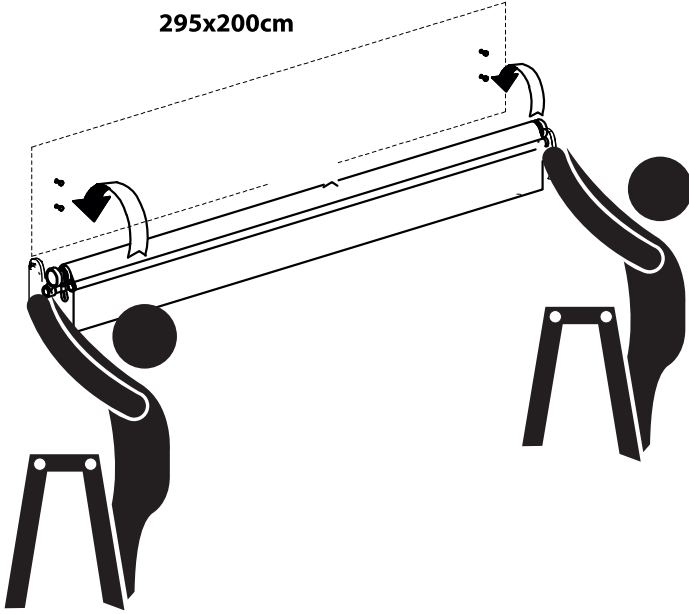

395x300cm

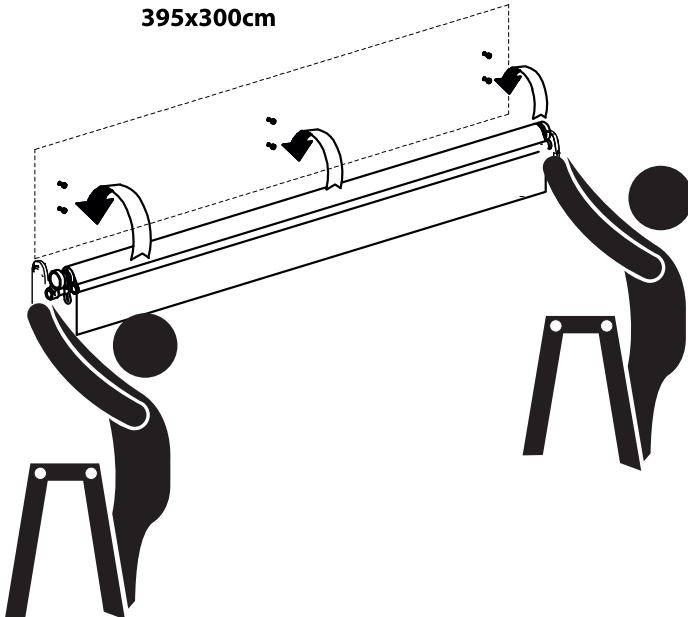



12

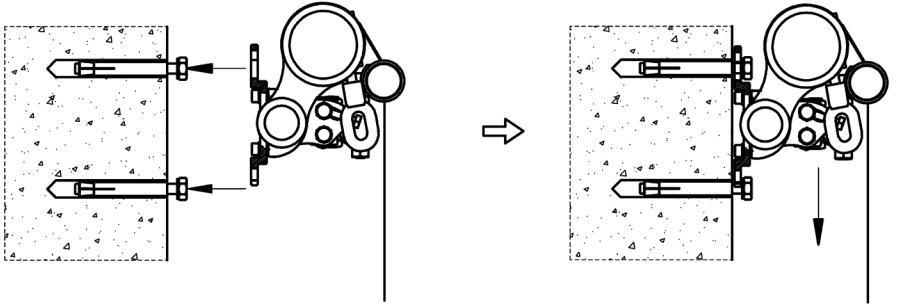

13

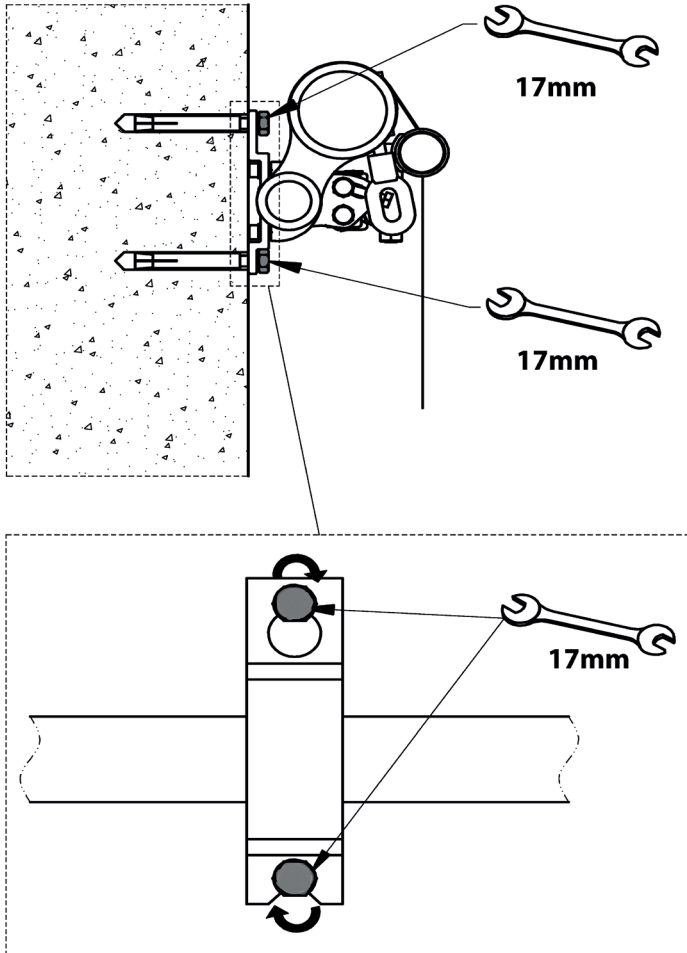



1

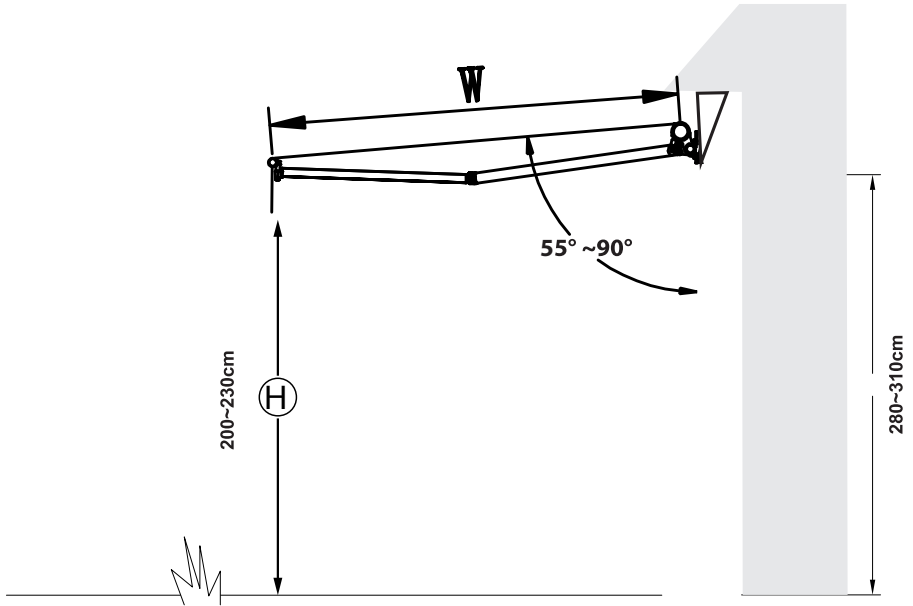

2

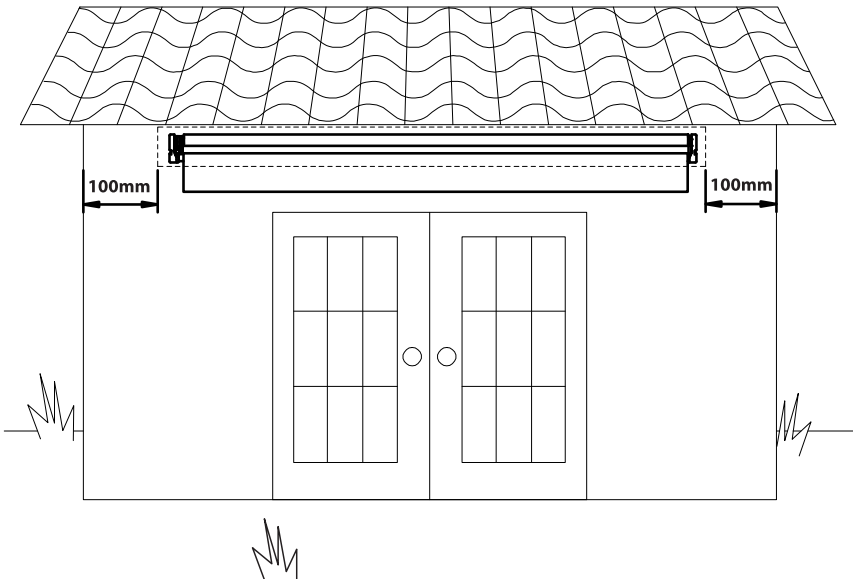



3-1

295x200/250X200 CM

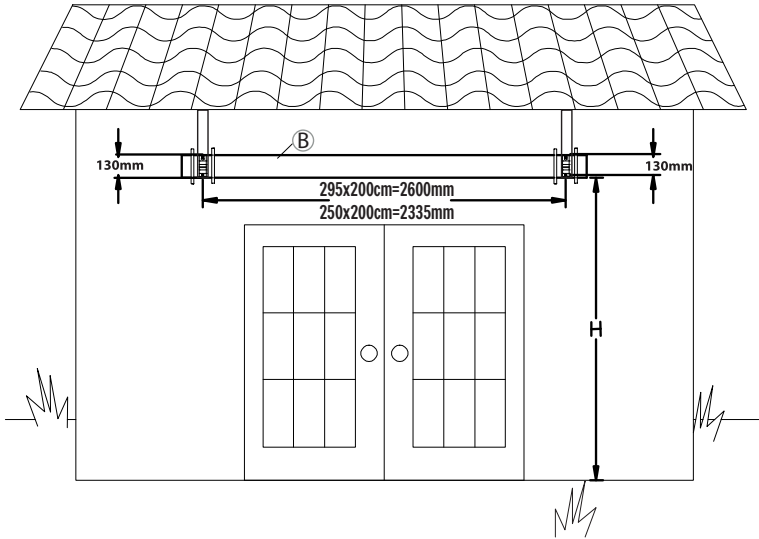

3-2

395X300 CM

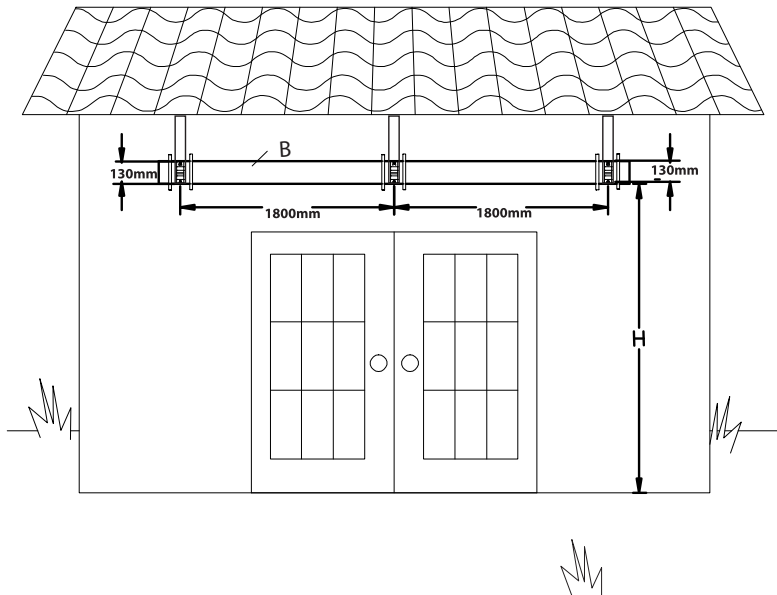



4

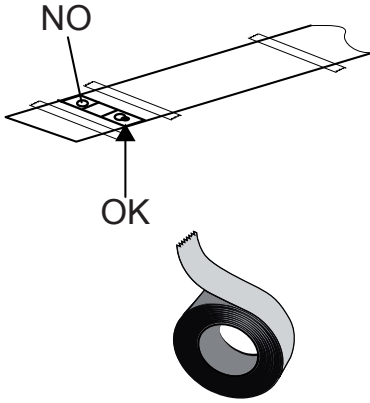

5

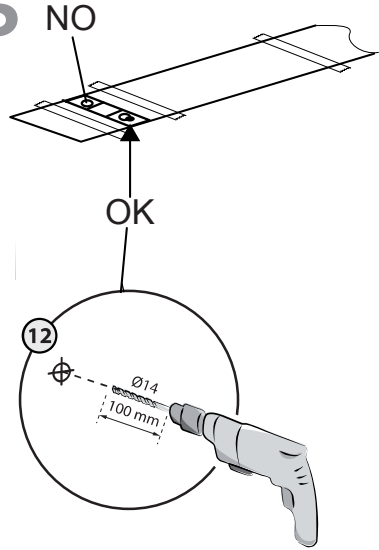

6

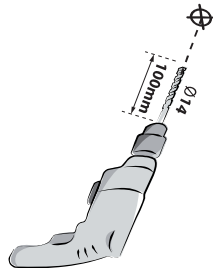
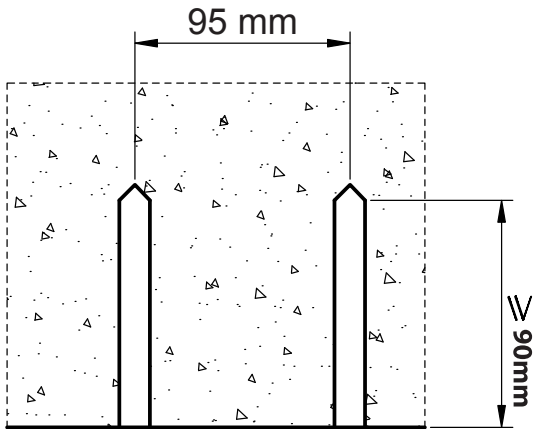



7

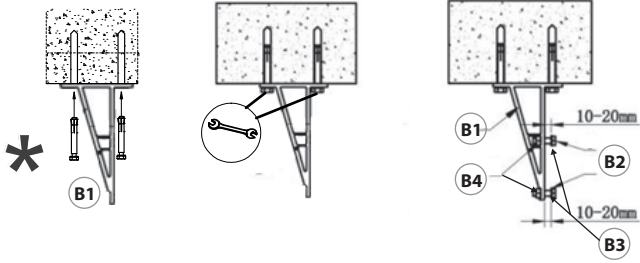

8

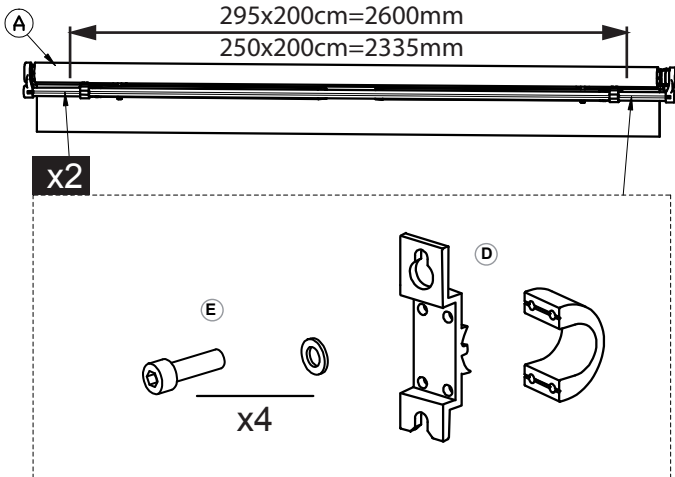
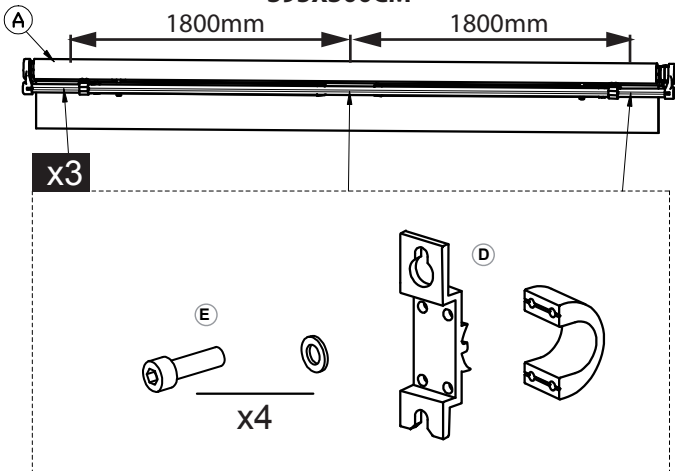
295X200CM/250X200CM**395X300CM**



9

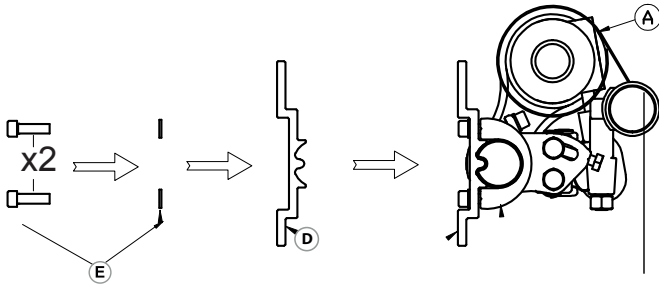

10

295X200CM/250X200CM

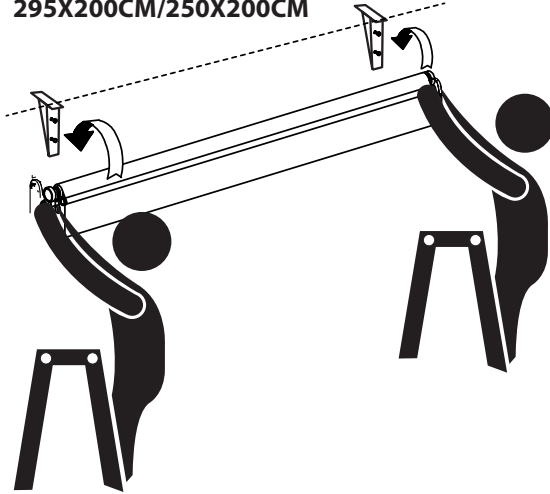

395X300CM

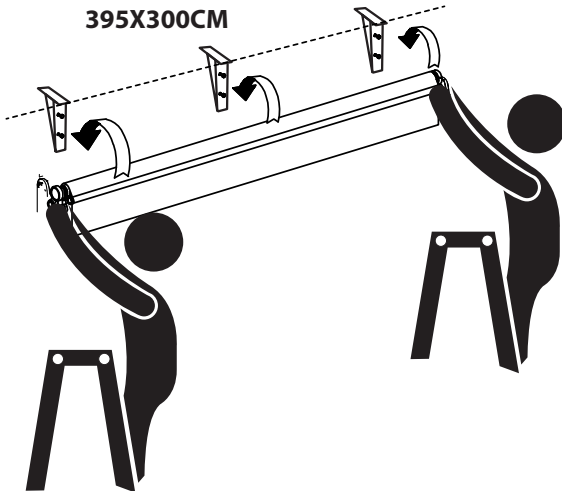



11

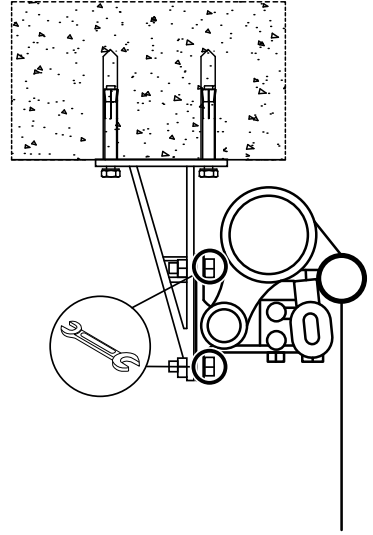
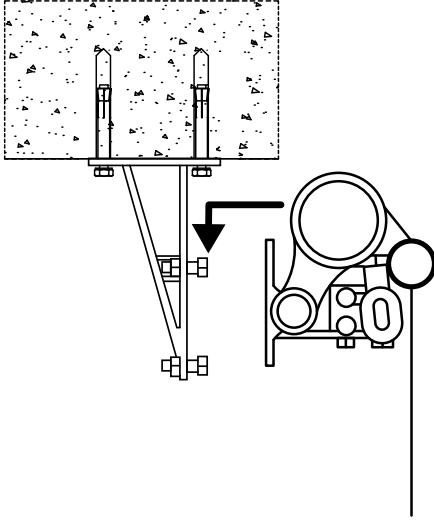



1

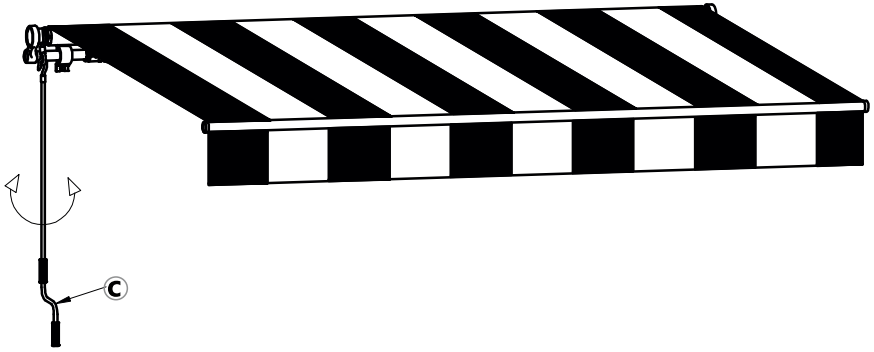

2

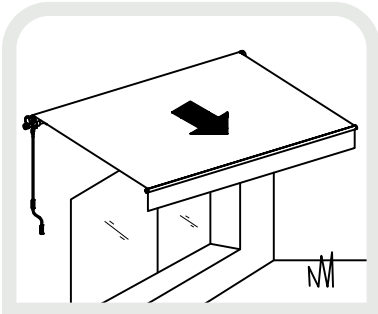
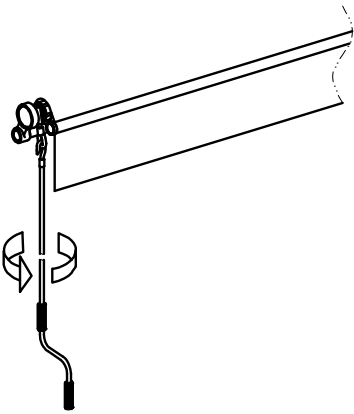

3

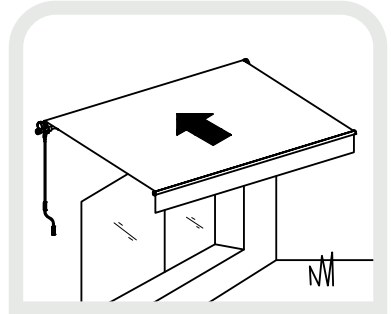
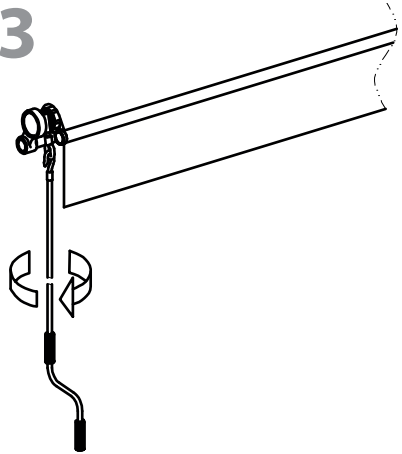



4

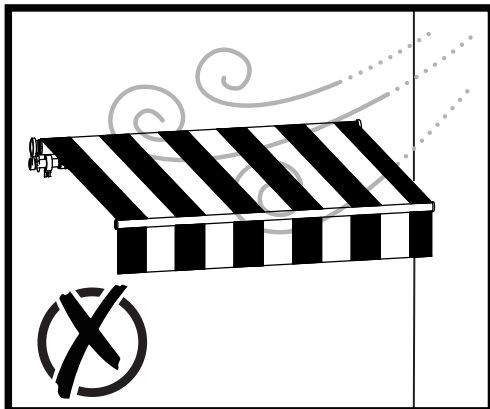
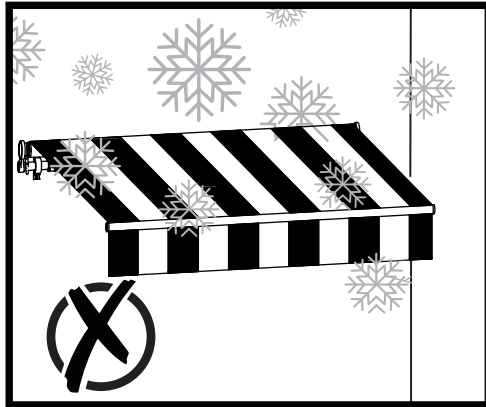
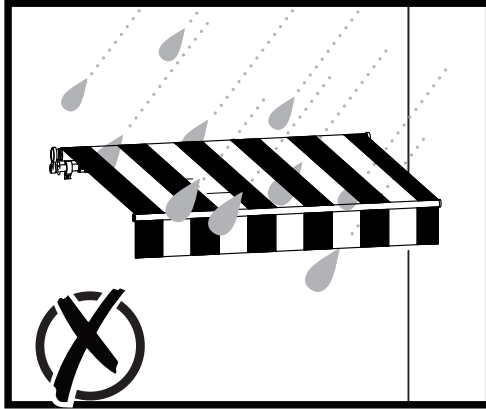

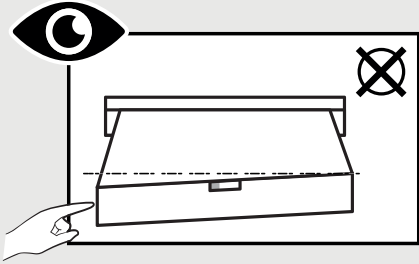

1

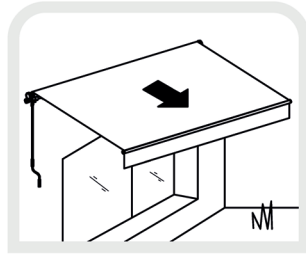
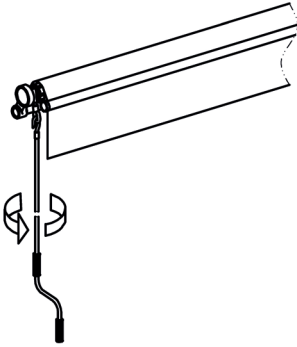

2

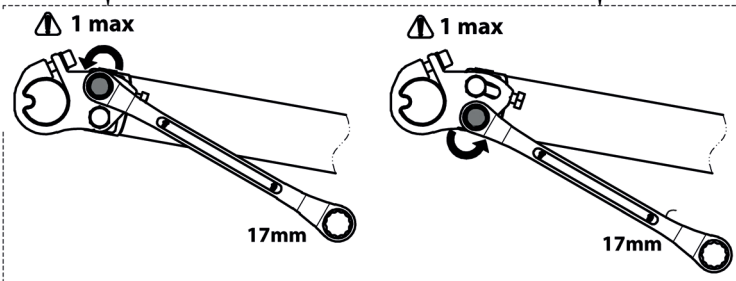
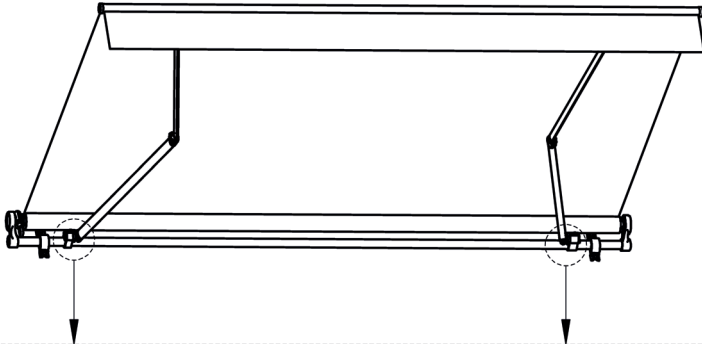



3

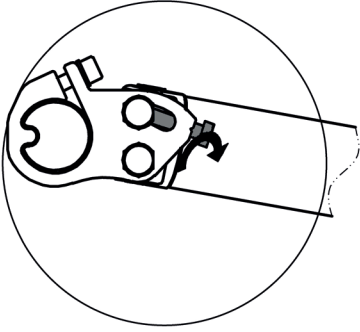

4

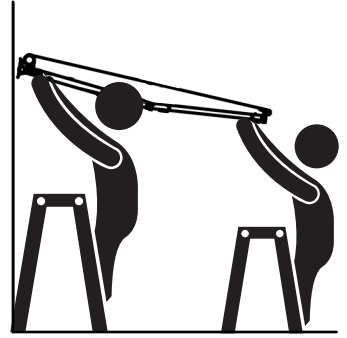

5

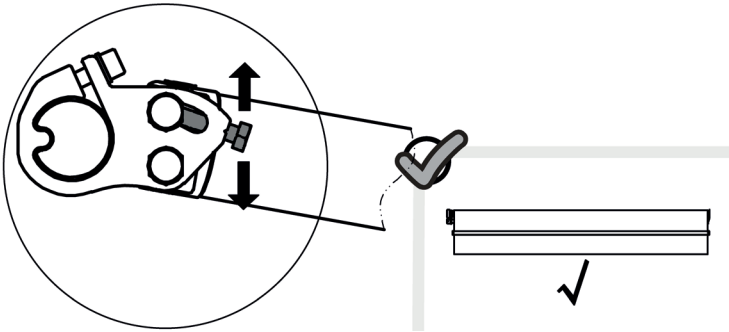

6

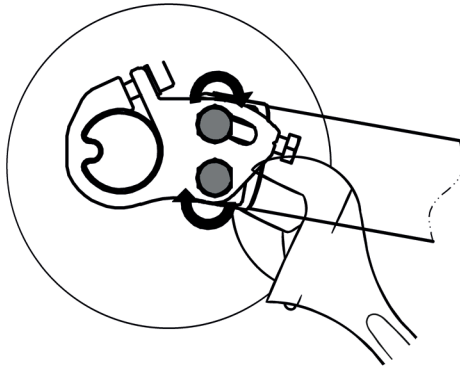



Traduction de la version originale du mode d'emploi / Traducción de las Instrucciones originales /
Tradução das Instruções Originais / Traduzione delle istruzioni originali / Μετάφραση
των πρωτότυπων οδηγιών / Tłumaczenie instrukcji oryginalnej / Traducerea versiunii originale a
instrucțiunilor de utilizare / Переклад оригінальної інструкції / Original Instructions

Made in CHINA
Країна походження:
Китай.

FR ADEO Services - 135 Rue Sadi Carnot -
CS 00001 - 59790 RONCHIN - France
www.product-regulatory.adeoservices.com

UA Виробник: ТОВ "Адео Сервісес С.А.", вул. Саді Карно, СС 00001, 59790 Роншен,
Франція
Імпортер: ТОВ "Леруа Мерлен Україна", 04201 Україна, м.Київ, вул. Полярна 17А,
+380 44 498 46 00. Імпортер приймає претензії від споживачів щодо товару, а
також проводить його ремонт, технічне і гарантійне обслуговування.

ZA Imported by Adeo South Africa (PTY) LTD T/A Leroy Merlin,
Hosted in Leroy Merlin Fourways Store, 35 Roos Street, Witkoppen Ext 97, Sandton, 2191
Johannesburg, Gauteng, South Africa
Tel: +27 10 493 8000 Email: contact@leroymerlin.co.za

