

EAN : 3276007822878

Adeo key : 91468723

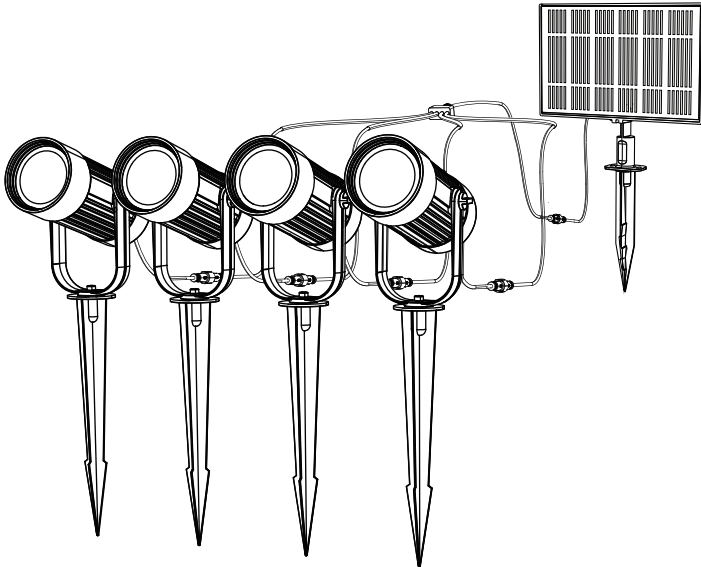

2/2



2024-09-V01

FR - Manuel d'Instructions

ES - Manual de Instrucciones

PT - Manual de Instruções

IT - Manuale di Istruzioni

EL - Εγχειρίδιο Οδηγιών

PL - Instrukcja Obsługi

UA - Інструкція з Експлуатації

RO - Manual de Instrucțiuni

BR - Manual de Instrução

NL - Handleiding

DE - Anleitung Handbuch

EN - Instructions Manual

*Année de garantie / años de garantía / Ano de garantia / Anno di garanzia / Έτος εγγύησης / Rok gwarancji / Гарантіяроків / Anul de garanție / Anos de garantía / Garantiejaar / Jahr der Garantie / Year of guarantee

** réparable / reparable / reparável / riparabile / διορθώσιμος / naprawiany / ремонтний / reparabil / reparaturfähig / reparável / herstelbaar / reparierbar / repairable



FR: assemblage / **ES:** ensamblaje / **PT:** montagem / **IT:** assemblaggio /
EL: συναρμολόγηση / **PL:** montaż / **UA:** збірка / **RO:** asamblare /
BR: montagem / **NL:** samenstelling / **DE:** Montage / **EN:** assembly



FR: Utilisation / **ES:** Uso / **PT:** Utilização / **IT:** Utilizzo
EL: Χρήση / **PL:** Użycie / **UA:** Використання / **RO:** Utilizare /
BR: Utilização / **NL:** Gebruik / **DE:** Verwendung / **EN:** Use

FR: CARACTÉRISTIQUES TECHNIQUES / **ES:** CARACTERÍSTICAS TÉCNICAS /
PT: CARACTERÍSTICAS TÉCNICAS / **IT:** CARATTERISTICHE TECNICHE / **EL:** ΤΕΧΝΙΚΑ
ΧΑΡΑΚΤΗΡΙΣΤΙΚΑ / **PL:** CECHY TECHNICZNE / **UA:** ТЕХНІЧНІ ХАРАКТЕРИСТИКИ /
RO: CARACTERISTICI TEHNICE / **BR:** CARACTERÍSTICAS TÉCNICAS / **NL:** TECHNISCHE KENMERKEN
/ **DE:** TECHNISCHE MERKMALE / **EN:** TECHNICAL SPECIFICATIONS



A1.



A4.

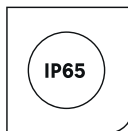

A6.

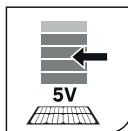

A7.

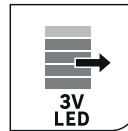

A8.

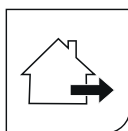

A13.

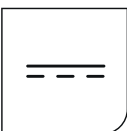

A17.

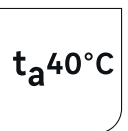

A26.



E1



E2



A39.

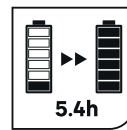

A37.

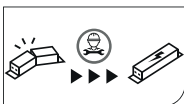

T6.



T10.



T12.

FR: Assurez-vous que le couvercle du port USB est bien fermé en tout temps lorsque les ports ne sont pas utilisés.
ES: Asegúrese de que la cubierta del puerto USB esté bien cerrada en todo momento cuando los puertos no estén en uso.
PT: Certifique-se de que a tampa da porta USB esteja bem fechada o tempo todo quando as portas não estiverem em uso.
IT: Assicurarsi che il coperchio della porta USB sia ben chiuso in ogni momento quando le porte non sono in uso.
EL: Βεβαιωθείτε ότι το κάλυμμα της θύρας USB είναι καλά κλειστό ανά πάσα στιγμή όταν οι θύρες δεν είναι σε χρήση.
PL: Upewnij się, że pokrywa portu USB jest zawsze dobrze zamknięta, gdy porty nie są używane.
UA: Переконайтеся, що кришка порту USB завжди щільно закрита, коли порти не використовуються.
RO: Asigurați-vă că capacul portului USB este bine închis în orice moment când porturile nu sunt în uz.
BR: Certifique-se de que a tampa da porta USB esteja bem fechada o tempo todo quando as portas não estiverem em uso.
NL: Zorg ervoor dat het luik van de USB-poort altijd goed gesloten is wanneer de poorten niet in gebruik zijn.
DE: Stellen Sie sicher, dass die USB-Port-Abdeckung jederzeit geschlossen ist, wenn die Ports nicht in Gebrauch sind.
EN: Make sure the USB Port Cover is securely closed at all times when the ports are not in use.

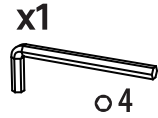
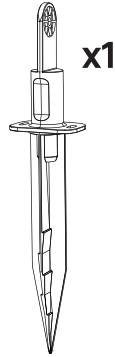
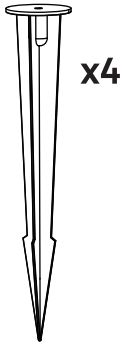
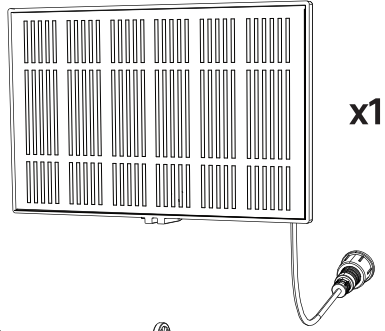
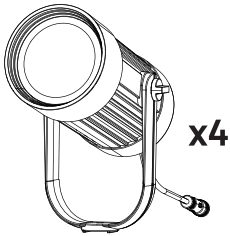

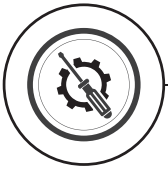

1

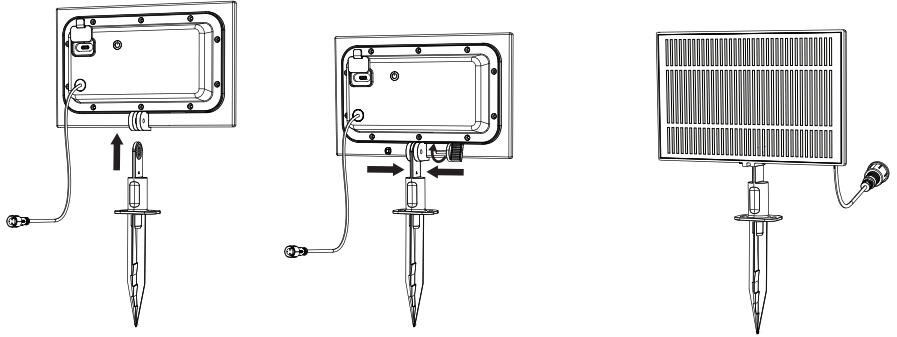

2

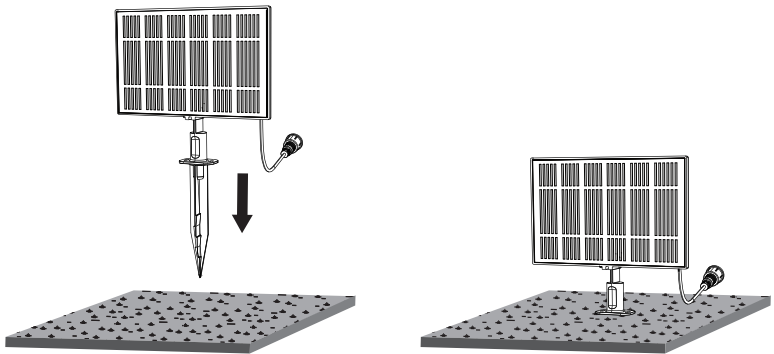

3

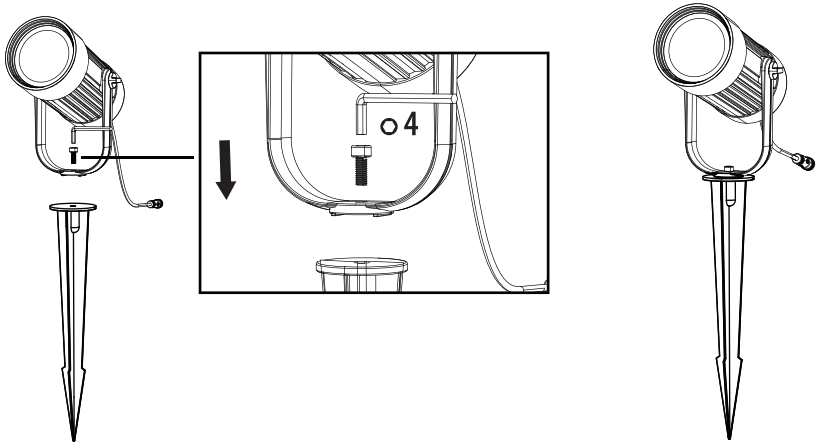

4

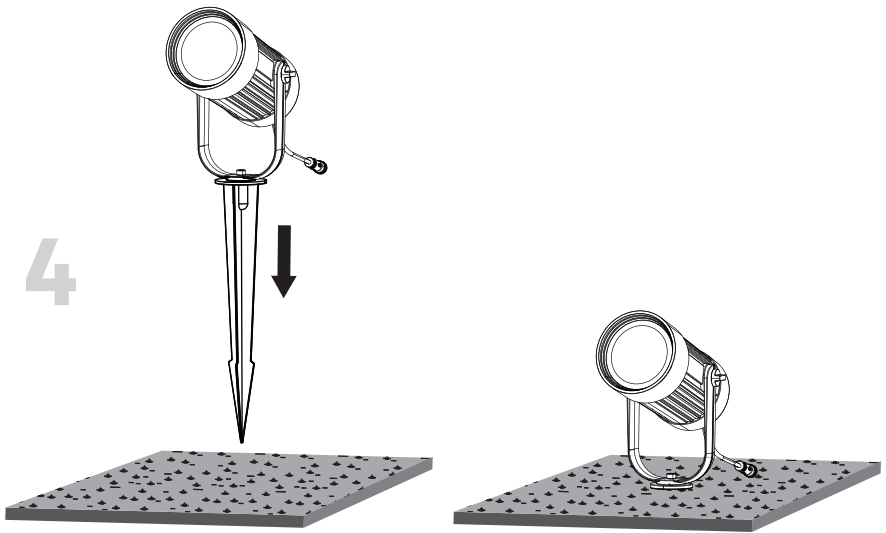

5

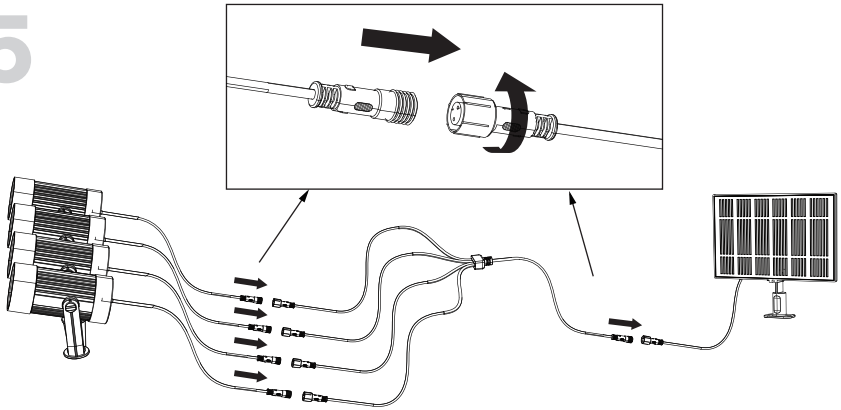

6

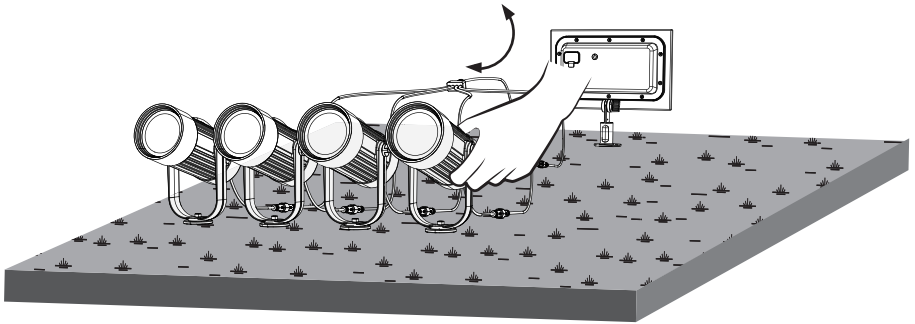



*EN: Hide the solar panel with the pack to test the setting of your product

A



Test mode

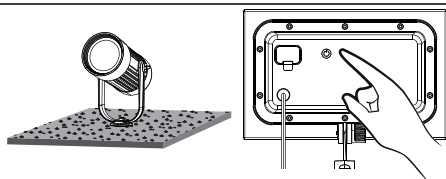
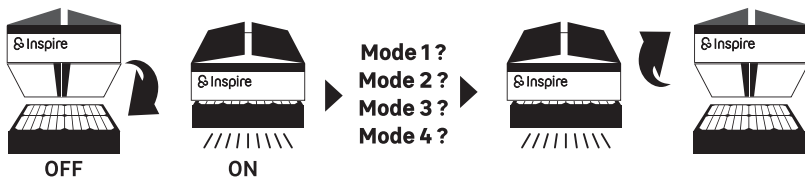

B

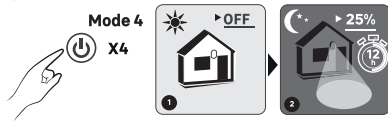
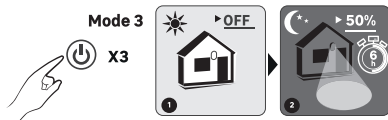
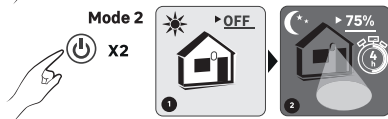
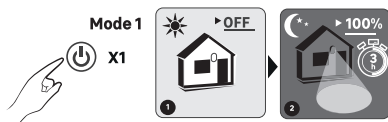

*FR: Cachez le panneau solaire avec le pack pour tester le réglage de votre produit *ES: Oculta el panel solar con el paquete para probar la configuración de tu producto *PT: Esconda o painel solar com o pacote para testar a configuração do seu produto *IT: Nascondi il pannello solare con il pacchetto per testare l'impostazione del tuo prodotto *EL: Κρύψτε τον ηλιακό πίνακα με το πακέτο για να δοκιμάσετε τη ρύθμιση του προϊόντος σας *PL: Ukryj panel słoneczny za pomocą pakietu, aby przetestować ustawienie swojego produktu *UA: Приховайте сонячну панель з пакетом, щоб перевірити налаштування вашого продукту *RO: Ascundeți panoul solar cu pachetul pentru a testa setarea produsului dvs. *BR: Esconda o painel solar com o pacote para testar a configuração do seu produto *NL: Verberg het zonnepaneel met de verpakking om de instelling van uw product te testen *DE: Verstecken Sie das Solarpanel mit dem Pack, um die Einstellung Ihres Produkts zu testen

EN: Charge only indoors*

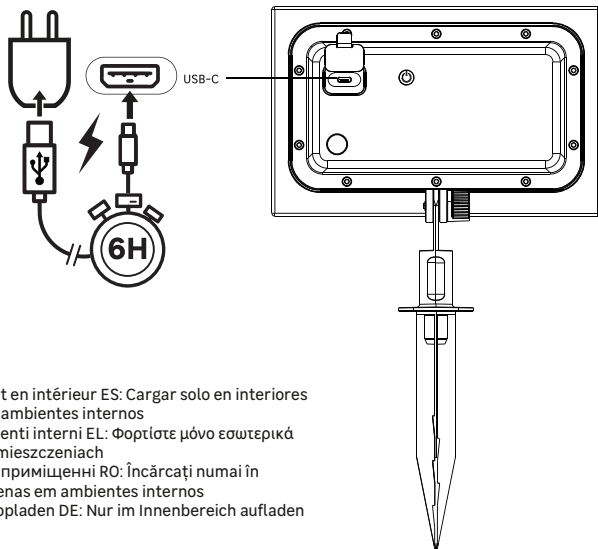

*FR: Charger uniquement en intérieur ES: Cargar solo en interiores
PT: Carregar apenas em ambientes internos
IT: Caricare solo in ambienti interni EL: Φορτίστε μόνο εσωτερικά
PL: Ładować tylko w pomieszczeniach
UA: Заряджати лише в приміщенні RO: Încărcați numai în interior
BR: Carregar apenas em ambientes internos
NL: Alleen binnenshuis opladen DE: Nur im Innenbereich aufladen

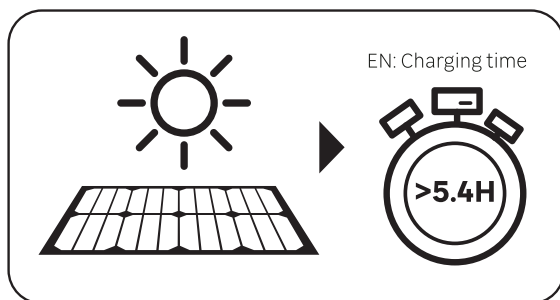

FR: Temps de charge
ES: Tiempo de carga
PT: O tempo de carga
IT: Tempo di carica
EL: Χρόνος φόρτισης
PL: Czas ładowania
UA: Час зарядки
RO: Timp de încarcare
BR: O tempo de carga
EN: Charging time

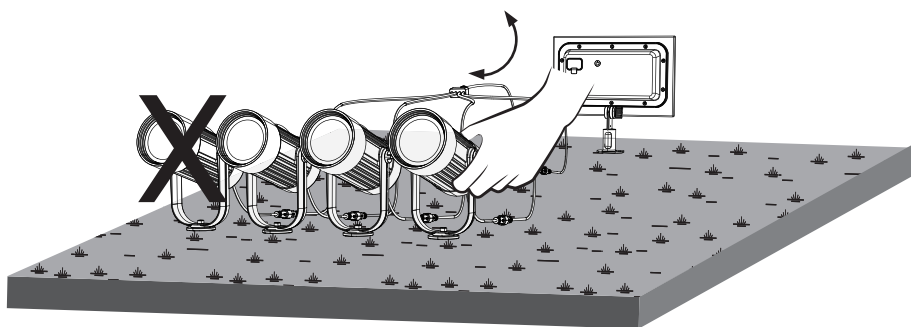
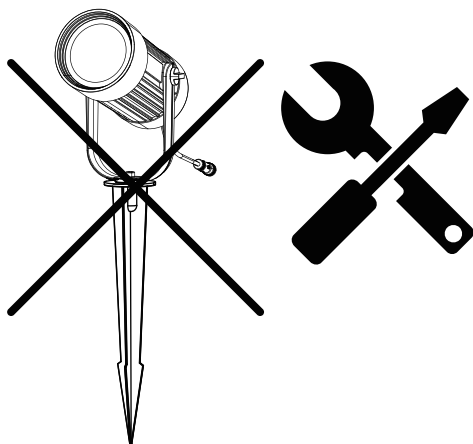



Made in China
Країна походження: Китай

EU - ADEO Services - 135 Rue Sadi Carnot - CS00001 - 59790 RONCHIN - FRANCE
www.product-regulatory.adeoservices.com

UA Виробник: ТОВ "Адео Сервісез С.А.", вул. Саді Карно, CS 00001, 59790 Роншен, Франція.
Імпортер: ТОВ "Леруа Мерлен Україна", 04201 Україна, м.Київ, вул. Полярна 17А, +380 44 498 46 00. Імпортер приймає претензії від споживачів щодо товару, а також проводить його ремонт, технічне і гарантійне обслуговування

BR LEROY MERLIN COMPANHIA BRASILEIRA DE BRICOLAGEM CNPJ: 01.438.784/0001-05
Rua Pascoal Pais, nº. 525, 6º andar cj 61 a 64, Vila Cordeiro, São Paulo -SP. CEP: 04581-060
CALM (Central de Atendimento Leroy Merlin) Capitais 4020-5376 Demais Regiões 0800-0205376

ZA Imported by Adeo South Africa (PTY) LTD T/A Leroy Merlin,
Hosted in Leroy Merlin Fourways Store 35 Roos Street, Witkoppen Ext 97, Sandton, 2191 Johannesburg, Gauteng, South Africa.
Tel: +27 10 493 8000 Email: contact@le-roymerlin.co.za.



Points de collecte sur www.quefairedemesdechets.fr
Privilégiez la réparation ou le don de votre appareil !