

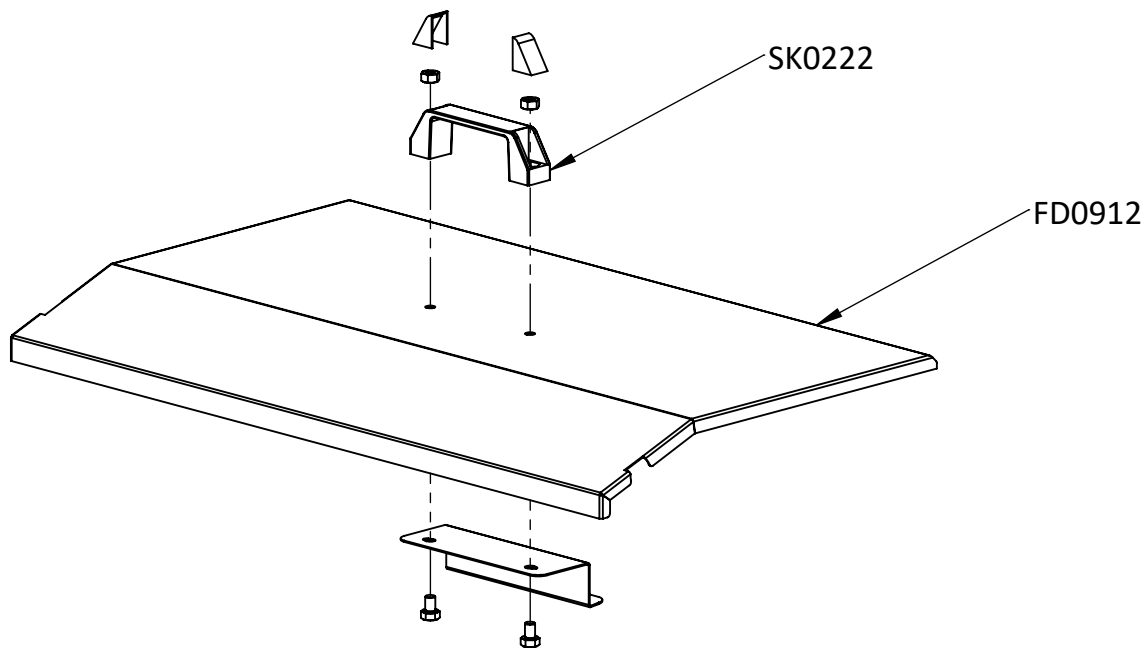

Date	Modification	Modifié par	Validé le	Validé par
 ZA de Bel-Air 29700 Pluguffan FRANCE	Etat du document: Bon pour fabrication	Créé par:	Date de création:	
	Matière:	HL	13/02/2024	
	Tolérance générale:	Les composants doivent respecter la directive européenne RoHS (n°2002/95/CE) et la réglementation REACH		
	Désignation:	Référence interne:	Indice:	
	CAPOT PLANCHA SAVEUR DOUBLE	ACP9	01	
Ce document est la propriété de KRAMPOUZ, et ne peut être copié, reproduit et communiqué sans son autorisation (loi du 14 Juillet 1909)				



Date	Modification	Modifié par	Validé le	Validé par
 ZA de Bel-Air 29700 Pluguffan FRANCE	Etat du document: Bon pour fabrication	Créé par:	Date de création:	
	Matière:	HL	13/02/2024	
	Tolérance générale:	Les composants doivent respecter la directive européenne RoHS (n°2002/95/CE) et la réglementation REACH		
	Désignation:	Référence interne:	Indice:	
	CAPOT PLANCHA SAVEUR DOUBLE	ACP9	01	
Ce document est la propriété de KRAMPOUZ, et ne peut être copié, reproduit et communiqué sans son autorisation (loi du 14 Juillet 1909)				



A4

Echelle 1:6 Ind. 3D: 01

REF INT	DESIGNATION	QUANTITE	INDICE 3D
AC0373	CAISSE FEFCO 427 POUR CAPOT DOUBLE	1	
AI0312	PASTILLE ADHESIVE	1	01
AI0313	NOTICE CAPOT PLANCHA BBQ	1	01
CB0596	STICKER RETRAIT FILM PVC	1	02
FD0912	CAPOT SAVEUR DOUBLE	1	02
SK0222	KIT FIXATION CAPOT SAVEUR/SAMBA	1	02

Date	Modification	Modifié par	Validé le	Validé par
	Etat du document: Bon pour fabrication	Créé par:	Date de création:	
	Matière:	HL	13/02/2024	
	Tolérance générale:	Les composants doivent respecter la directive européenne RoHS (n°2002/95/CE) et la réglementation REACH		
	Désignation:	Référence interne:	Indice:	
	CAPOT PLANCHA SAVEUR DOUBLE	ACP9	01	
Ce document est la propriété de KRAMPOUZ, et ne peut être copié, reproduit et communiqué sans son autorisation (loi du 14 Juillet 1909)				



ZA de Bel-Air 29700 Pluguffan
FRANCE



A4

Echelle 1:10
Ind. 3D: 01