

EAN : 3276007887549
Adeo key : 92083398

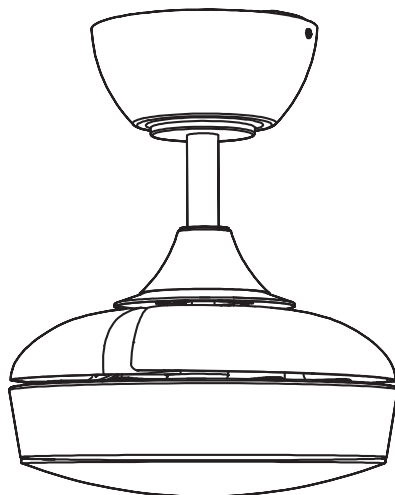

2/2



2024-08-V01

FR - Manuel d'Instructions
ES - Manual de Instrucciones
PT - Manual de Instruções
IT - Manuale di Istruzioni
EL - Εγχειρίδιο Οδηγιών
PL - Instrukcja Obsługi

UA - Інструкція з Експлуатації
RO - Manual de Instrucțiuni
BR - Manual de Instrução
NL - Handleiding
DE - Anleitung Handbuch
EN - Instructions Manual

*Année de garantie / años de garantía / Ano de garantia / Anno di garanzia / Έτος εγγύησης / Rok gwarancji / Гарантія років / Anul de garanție / Anos de garantía / Garantiejaar / Jahr der Garantie / Year of guarantee

**réparable / reparabile / reparável / riparabile / διορθώσιμος / naprawiany / ремонтний / reparabil / reparaturfähig / reparável / herstelbaar / reperierbar / repairable



FR: assemblage / **ES:** ensamblaje / **PT:** montagem / **IT:** assemblaggio /
EL: συναρμολόγηση / **PL:** montaż / **UA:** збірка / **RO:** asamblare /
BR: montagem / **NL:** samenstelling / **DE:** Montage / **EN:** assembly







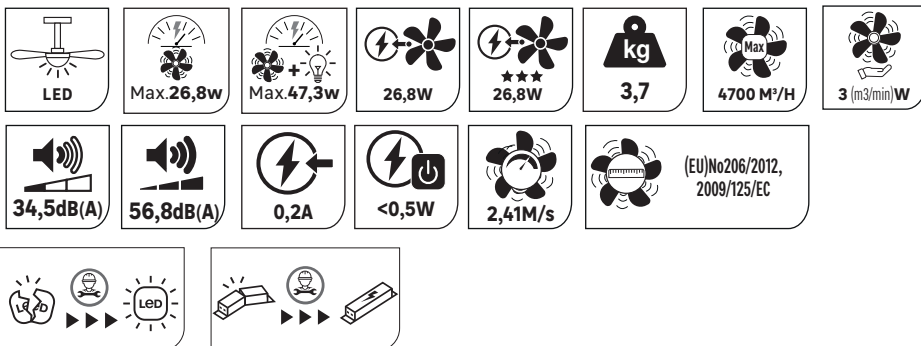
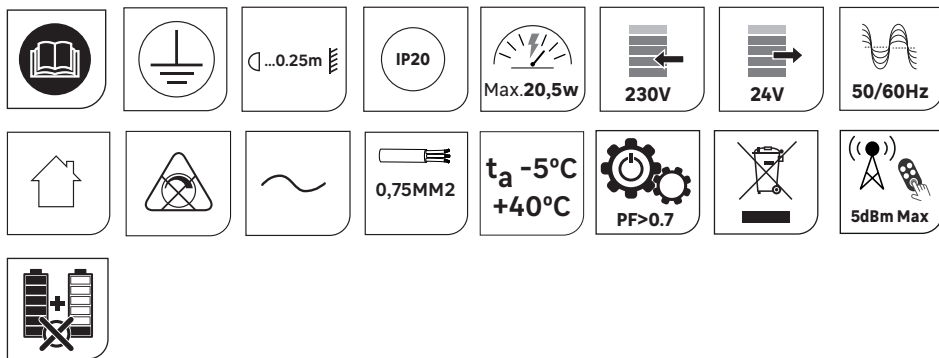

FR: Utilisation / **ES:** Uso / **PT:** Utilização / **IT:** Utilizzo
EL: Χρήση / **PL:** Użycie / **UA:** Використання / **RO:** Utilizare /
BR: Utilização / **NL:** Gebruik / **DE:** Verwendung / **EN:** Use

FR: CARACTÉRISTIQUES TECHNIQUES / **ES:** CARACTERÍSTICAS TÉCNICAS /
PT: CARACTERÍSTICAS TÉCNICAS / **IT:** CARATTERISTICHE TECNICHE / **EL:** ΤΕΧΝΙΚΑ
ΧΑΡΑΚΤΗΡΙΣΤΙΚΑ / **PL:** CECHY TECHNICZNE / **UA:** ТЕХНІЧНІ ХАРАКТЕРИСТИКИ /
RO: CARACTERISTICI TEHNICE / **BR:** CARACTERÍSTICAS TÉCNICAS / **NL:** TECHNISCHE KENMERKEN
/ **DE:** TECHNISCHE MERKMALE / **EN:** TECHNICAL SPECIFICATIONS



- FR** Ce produit contient une source lumineuse de classe d'efficacité énergétique C. (EU) 2019/2015
- ES** Este producto contiene una bombilla de clase de eficiencia C. (EU) 2019/2015
- PT** Este produto contém uma fonte de luz de eficiência energética de classe C. (EU) 2019/2015
- IT** Questo prodotto contiene una sorgente luminosa di classe di efficienza energetica C. (EU) 2019/2015
- EL** Αυτό το προϊόν περιέχει πηγή φωτός κατηγορίας ενεργειακής απόδοσης C. (EU) 2019/2015
- PL** Niniejszy produkt zawiera źródło światła klasy efektywności energetycznej C. (EU) 2019/2015
- UA** Данное изделие содержит источник света класса энергоэффективности C. (EU) 2019/2015
- RO** Acest produs conține o sursă de lumină din clasa de eficiență energetică C. (EU) 2019/2015
- NL** Dit product bevat een lamp van energie-efficiëntieklasse C. (EU) 2019/2015
- DE** Dieses Produkt enthält ein Licht der Energieeffizienzklasse C. (EU) 2019/2015
- EN** This product includes a light of the energy efficiency class C. (EU) 2019/2015

	1	2	3	4	5	6
	4,3	5,3	6,3	7,9	16	26,8
	200	250	278	305	430	520
	830	1320	1910	2310	3660	4700
	3,7	4,5	5,4	6,3	4	3
	34,5	35,4	37,4	40	51,6	56,8

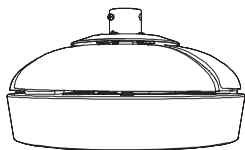

x1



x1

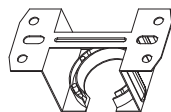

x1

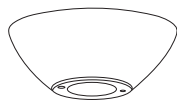

x1



x1



x1



x1

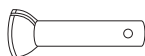

x1

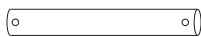

x1

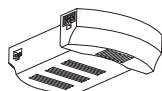

x1

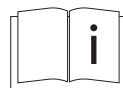

x1



x1

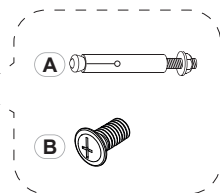

x1



x1

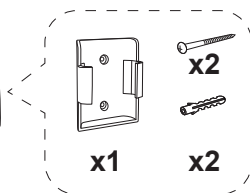

0 1 2 3 4 cm

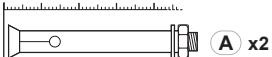

A x2



B x2



FR : Scanner ce code QR pour voir la vidéo de montage

ES : Escanear este código QR para ver el video de montaje

PT : Digitalize este código QR para ver o vídeo de montagem

IT : Scannerizza questo codice QR per vedere il video di montaggio

EL : Σαρώστε τον συγκεκριμένο κωδικό QR για να δείτε το βίντεο συναρμολόγησης

PL : Zeskanuj ten kod QR, aby zobaczyć wideo montażowe

UA : Відскануйте цей QR-код, щоб переглянути відео про монтаж

RO : Scanați acest cod QR pentru a viziona videoclipul de montaj

BR : Escanear este código QR para ver o vídeo de montagem

NL : Scan deze QR-code om de montagevideo te bekijken

DE : Scannen Sie diesen QR-Code, um das Montagevideo anzusehen

EN : Scan this QR code to view the assembly video

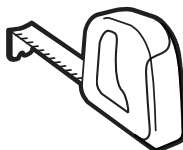
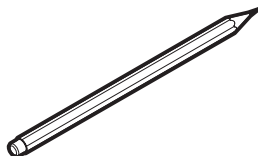
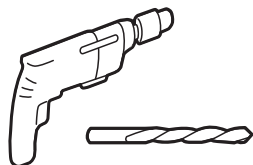
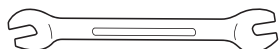

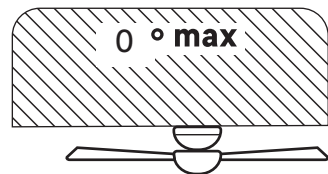
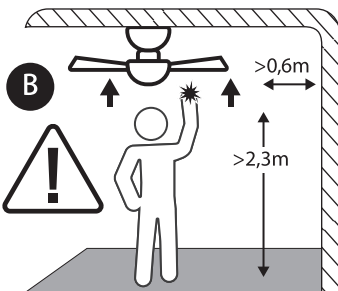
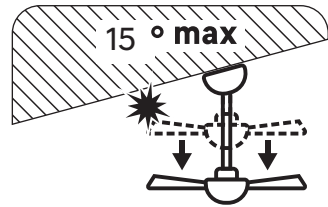
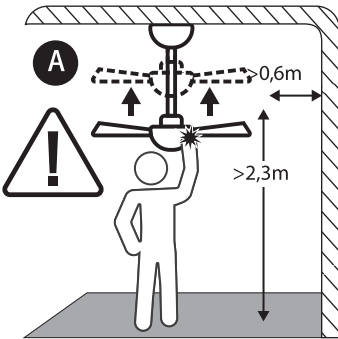
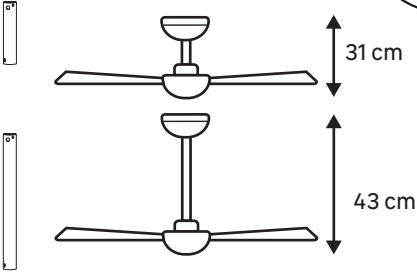
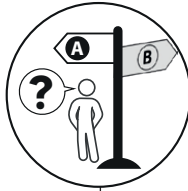
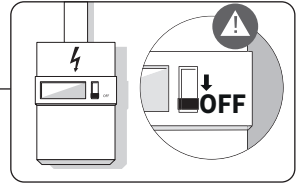

Option A

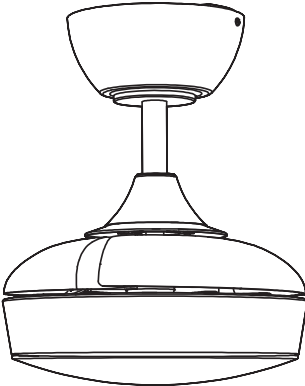

1

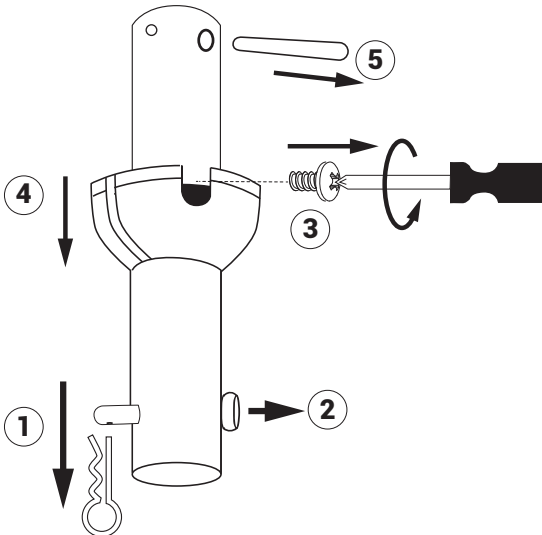

2

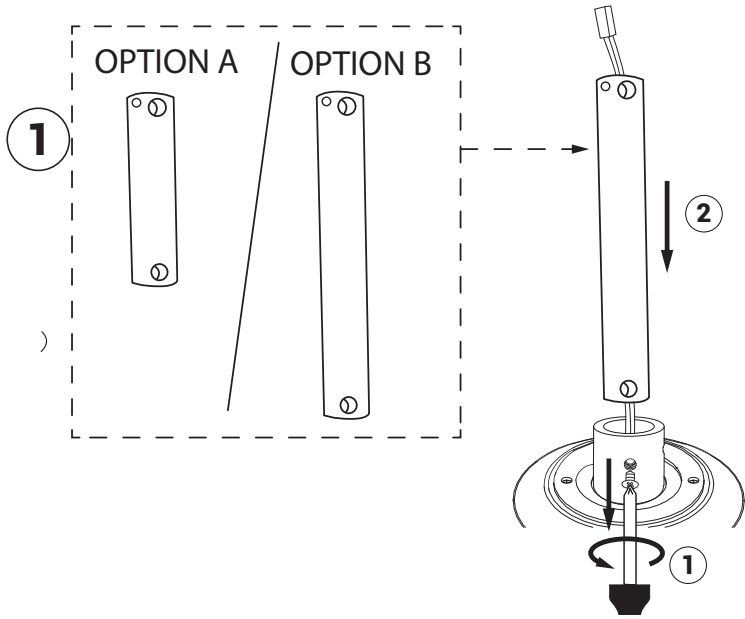

3

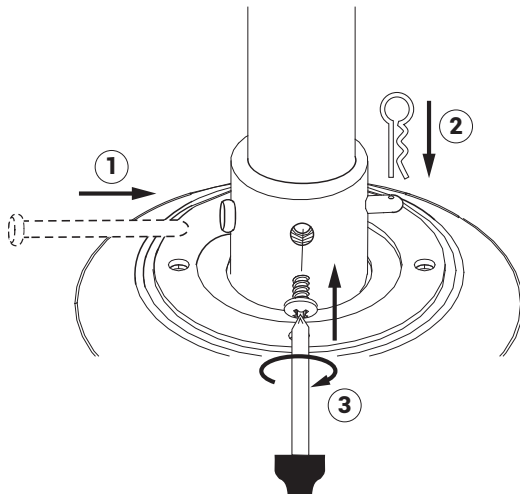

4

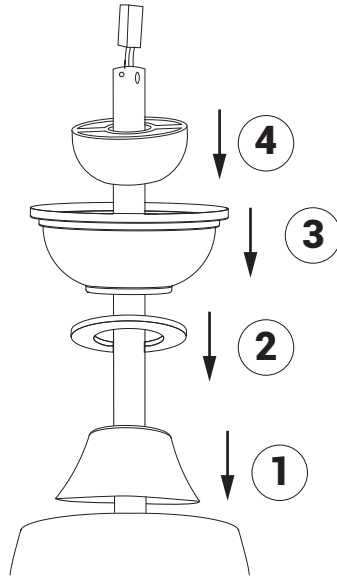

5

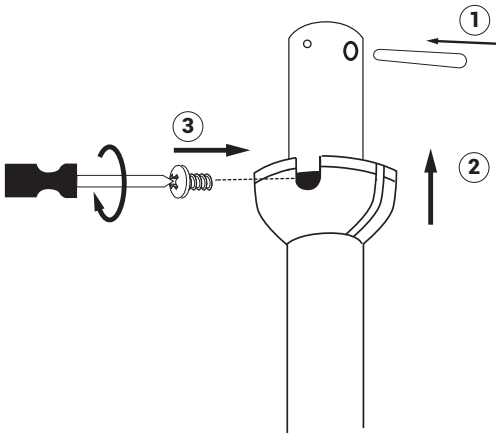

6

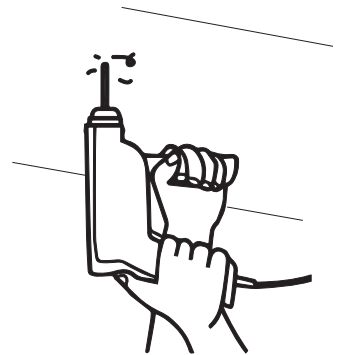

7

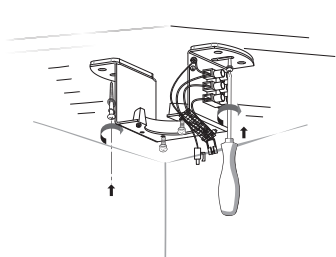

OR

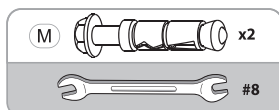
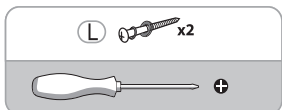
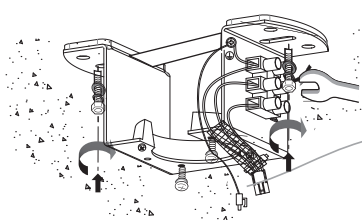

FR - fixé avec une résistance suffisante pour résister à 4 fois le poids du ventilateur de plafond / **ES** - fijado con una resistencia suficiente para soportar 4 veces el peso del ventilador de techo / **PT** - fixado com uma resistência suficiente para suportar 4 vezes o peso do ventilador de teto / **IT** - fissato con una resistenza sufficiente per resistere a 4 volte il peso del ventilatore a soffitto / **GR** - στερεωμένο με επαρκή αντοχή για να αντέξει 4 φορές το βάρος του ανεμιστήρα οροφής / **PL** - przymocowany z wystarczającą wytrzymałością, aby wytrzymał 4 razy ciężar wentylatora sufitowego / **UA** - закріплення з достатньою міцністю, щоб витримати 4-кратний варту стельового вентилятора / **RO** - fixat cu o rezistență suficientă pentru a rezista la 4 ori greutatea ventilatorului de tavan / **BR** - fixado com uma resistência suficiente para suportar 4 vezes o peso do ventilador de teto / **NL** - bevestigd met voldoende sterkte om 4 keer het gewicht van de plafondventilator te weerstaan / **DE** - mit ausreichender Festigkeit befestigt, um 4-mal das Gewicht des Deckenventilators zu tragen / **EN** - fixed with sufficient strength to withstand 4 times the weight of the ceiling fan

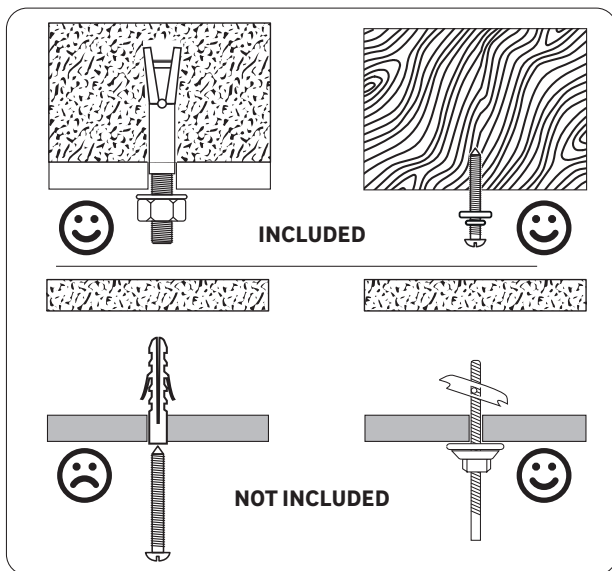
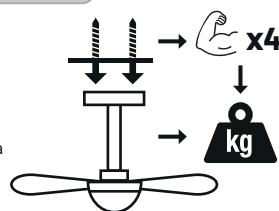

FR - Utiliser des vis et des chevilles adaptées à votre support. / **ES** - Utilice tacos y tornillos adecuados al soporte. / **PT** - Utilize buchas e parafusos adequados ao seu suporte. / **IT** - Utilizzare viti e tasselli adatti per il retro. / **GR** - Χρησιμοποιήστε βίδες και βύσματα που ταιριάζουν στην επιφάνεια στήριξης. / **PL** - Należy użyć śrub i kotków odpowiednich dla podłoża. / **UA** - Використовуйте гвинти та шканти, призначені для задньої поверхні. / **RO** - Utilizați șuruburi și dibluri adecvate pentru suportul dvs. / **BR** - Use parafusos e buchas adequados para seu suporte. / **NL** - Gebruik schroeven en pluggen die geschikt zijn voor uw ondergrond. / **DE** - Verwenden Sie für Ihre Unterlage geeignete Schrauben und Dübel. / **EN** - Use screws and dowels suited to your backing.

8

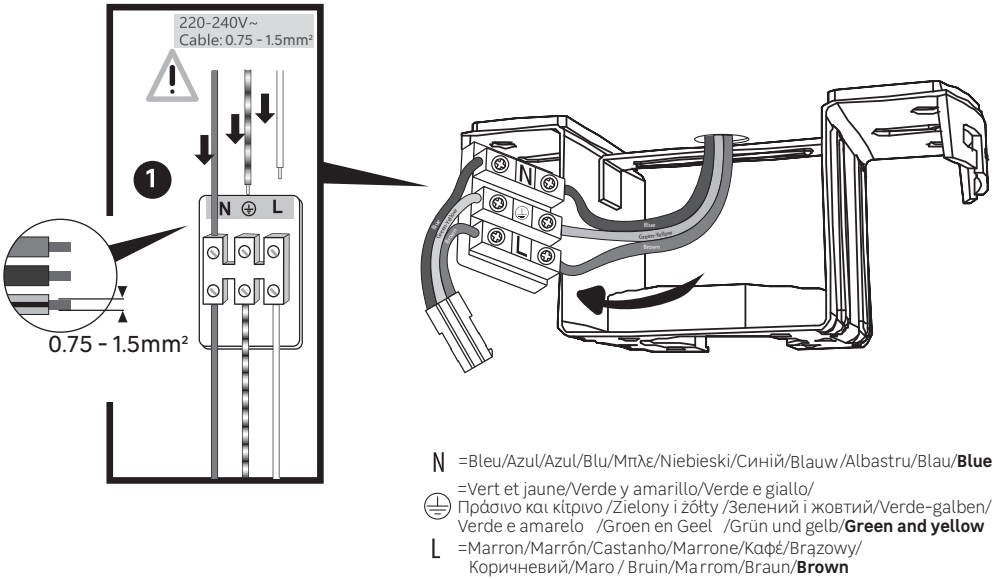

9

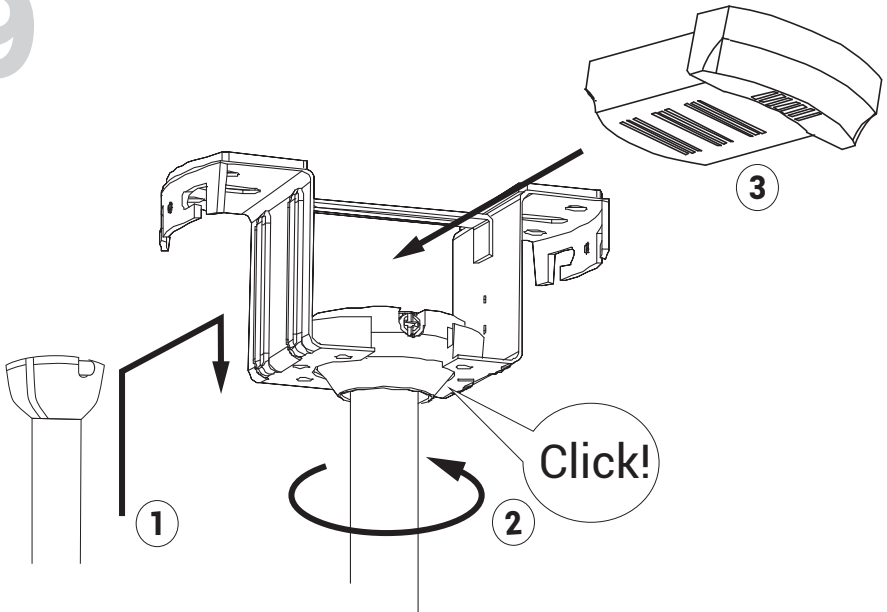

10

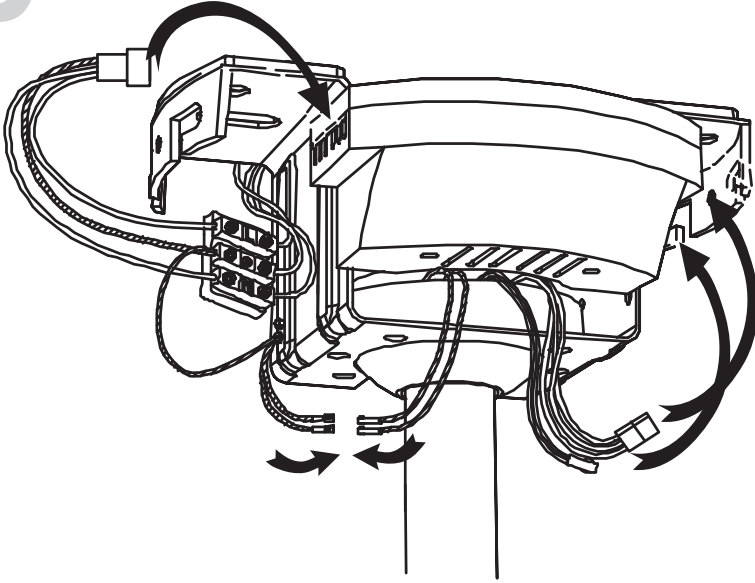

11

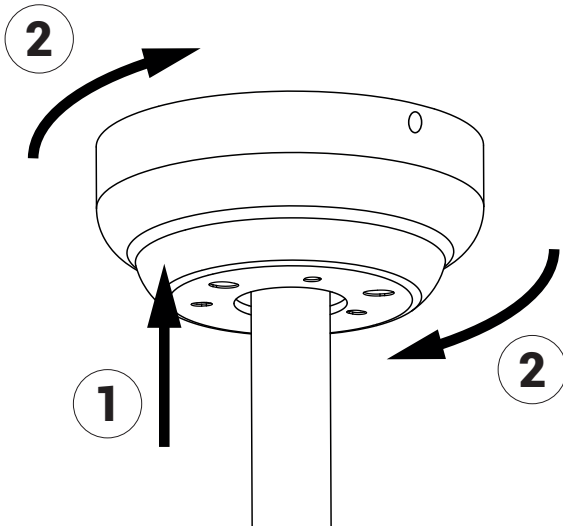

12

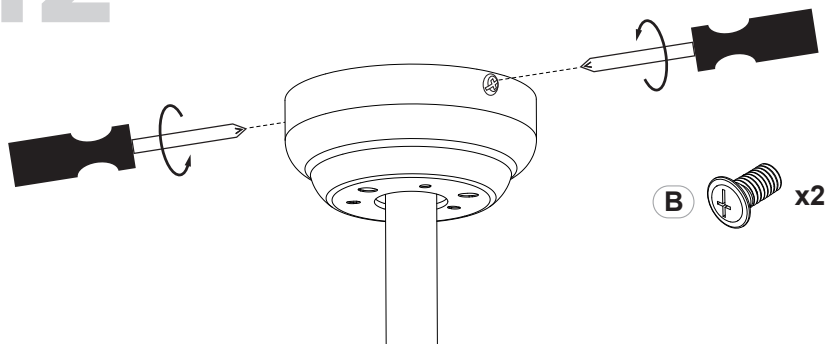

13

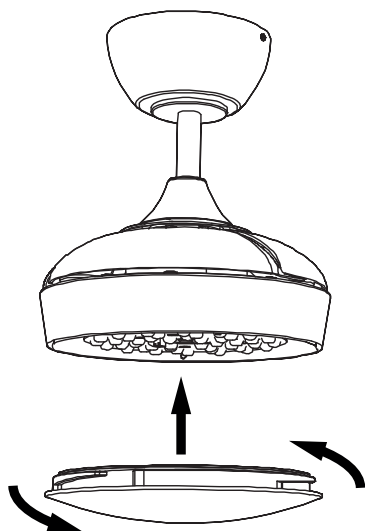

14

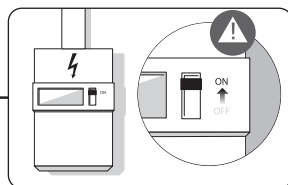
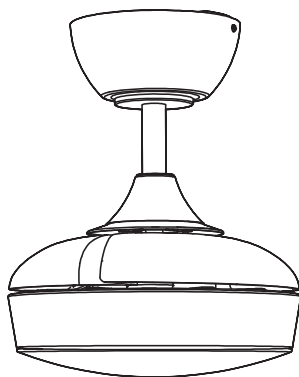

Option B

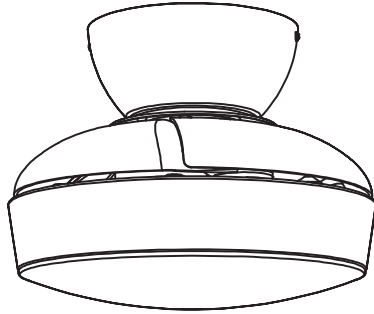

1

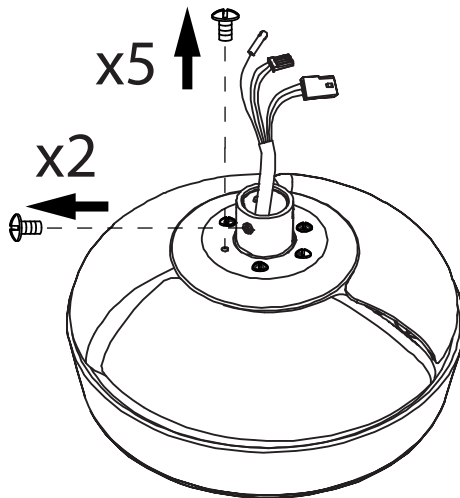

2

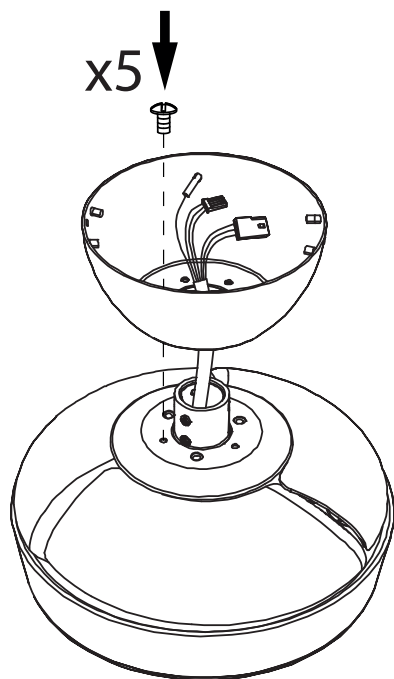

3

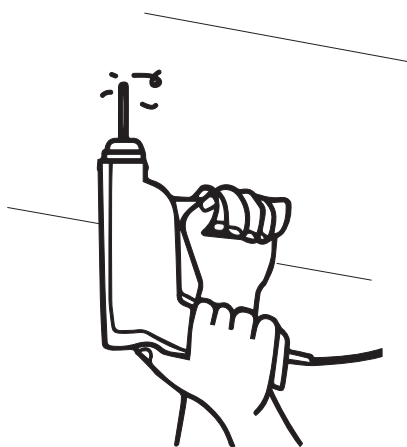

4

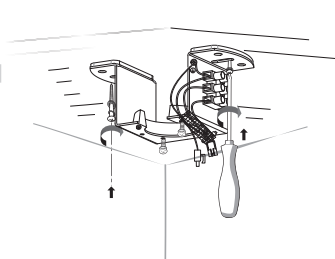

OR

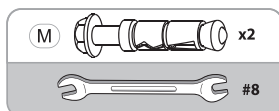
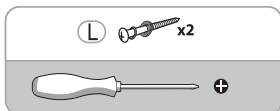
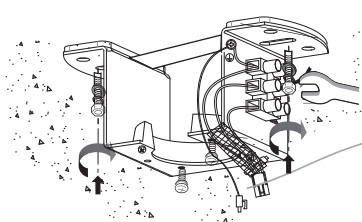

FR - fixé avec une résistance suffisante pour résister à 4 fois le poids du ventilateur de plafond / **ES** - fijado con una resistencia suficiente para soportar 4 veces el peso del ventilador de techo / **PT** - fixado com uma resistência suficiente para suportar 4 vezes o peso do ventilador de teto / **IT** - fissato con una resistenza sufficiente per resistere a 4 volte il peso del ventilatore a soffitto / **GR** - στερεωμένο με επαρκή αντοχή για να αντέξει 4 φορές το βάρος του ανεμιστήρα οροφής / **PL** - przymocowany z wystarczającą wytrzymałością, aby wytrzymał 4 razy ciężar wentylatora sufitowego / **UA** - закріплення з достатньою міцністю, щоб витримати 4-кратний варту стельового вентилятора / **RO** - fixat cu o rezistență suficientă pentru a rezista la 4 ori greutatea ventilatorului de tavan / **BR** - fixado com uma resistência suficiente para suportar 4 vezes o peso do ventilador de teto / **NL** - bevestigd met voldoende sterkte om 4 keer het gewicht van de plafondventilator te weerstaan / **DE** - mit ausreichender Festigkeit befestigt, um 4-mal das Gewicht des Deckenventilators zu tragen / **EN** - fixed with sufficient strength to withstand 4 times the weight of the ceiling fan

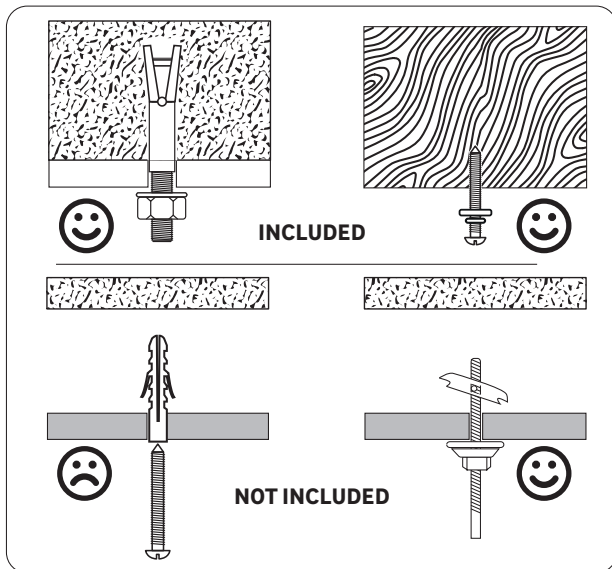
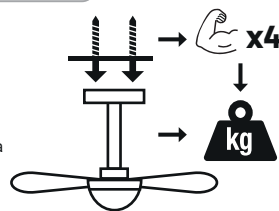

FR - Utiliser des vis et des chevilles adaptées à votre support. / **ES** - Utilice tacos y tornillos adecuados al soporte. / **PT** - Utilize buchas e parafusos adequado ao seu suporte. / **IT** - Utilizzare viti e tasselli adatti per il retro. / **GR** - Χρησιμοποιήστε βίδες και βύσματα που ταιριάζουν στην επιφάνεια στήριξης. / **PL** - Należy użyć śrub i kotków odpowiednich dla podłoża. / **UA** - Використовуйте гвинти та шканти, призначені для задньої поверхні. / **RO** - Utilizați șuruburi și dibluri adecvate pentru suportul dvs. / **BR** - Use parafusos e buchas adequados para seu suporte. / **NL** - Gebruik schroeven en pluggen die geschikt zijn voor uw ondergrond. / **DE** - Verwenden Sie für Ihre Unterlage geeignete Schrauben und Dübel. / **EN** - Use screws and dowels suited to your backing.

5

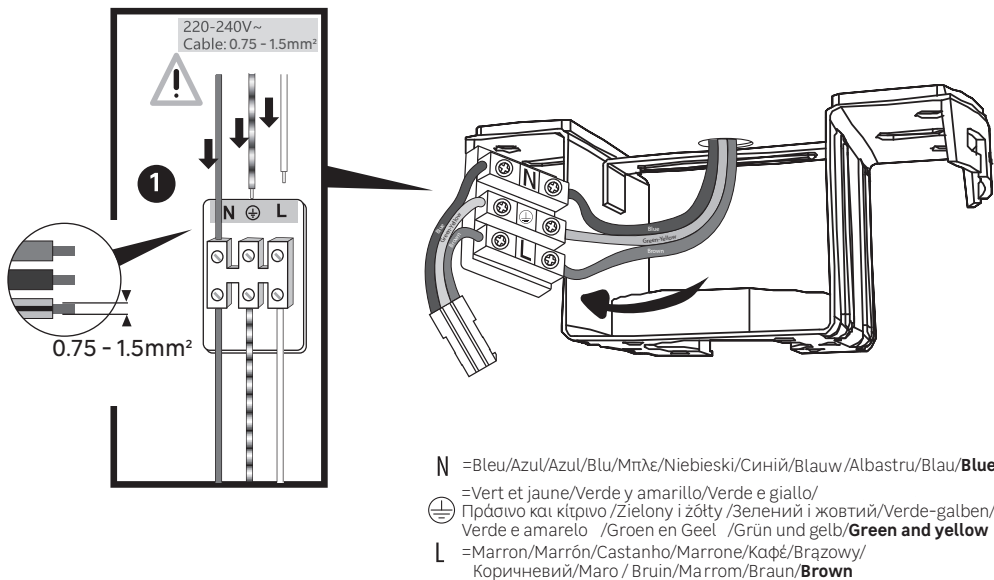

6

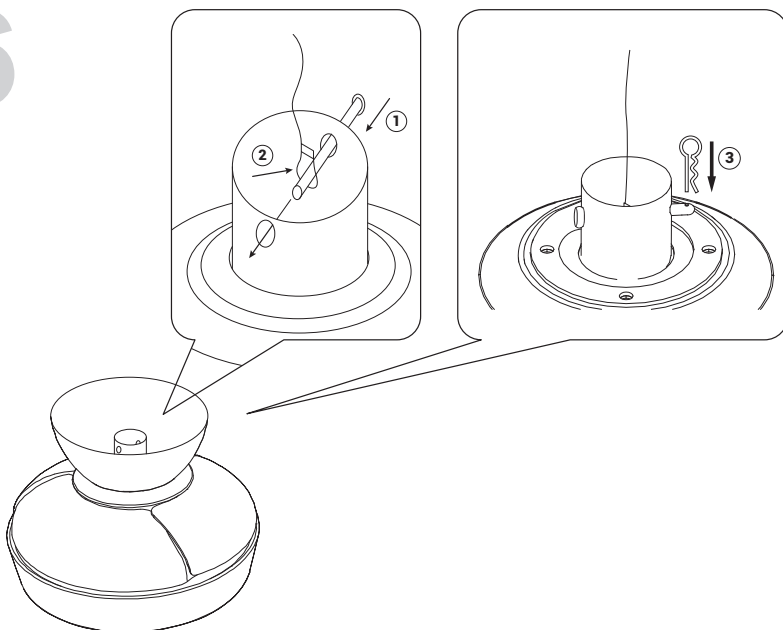

7

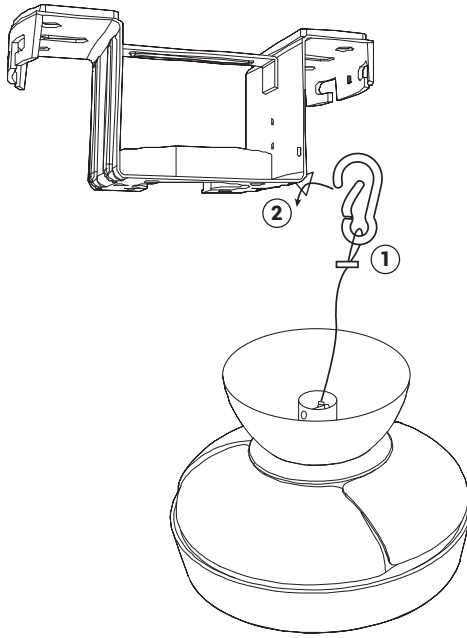

8

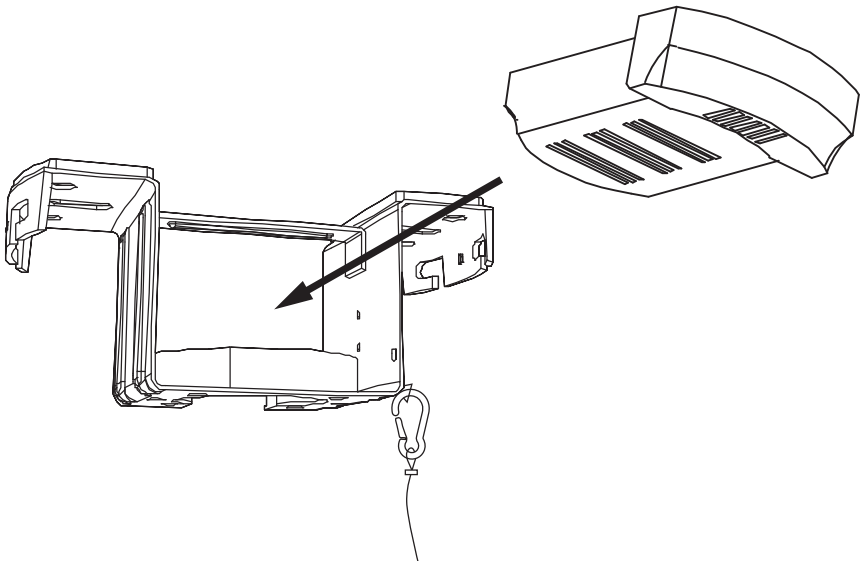

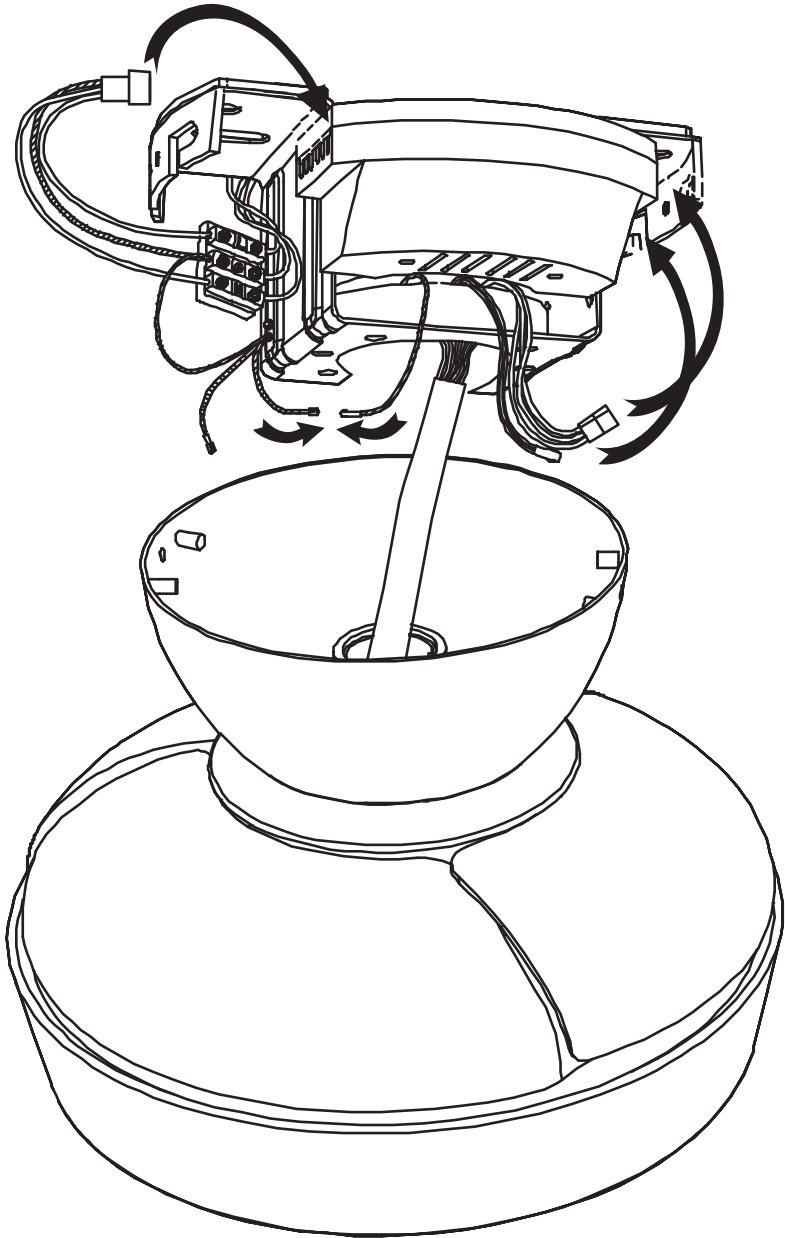

10

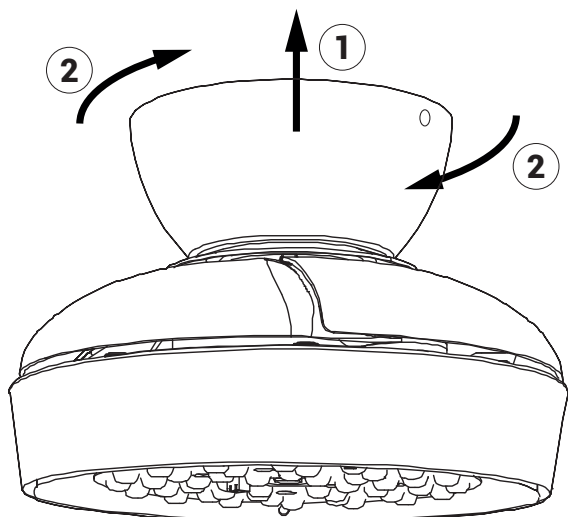

11

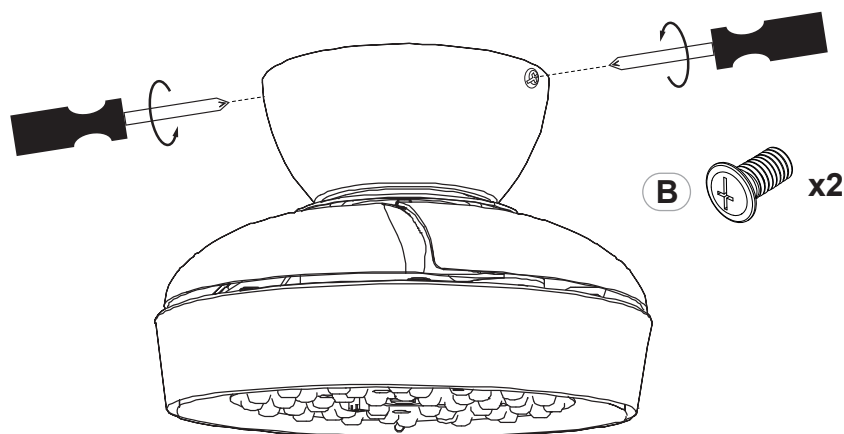

12

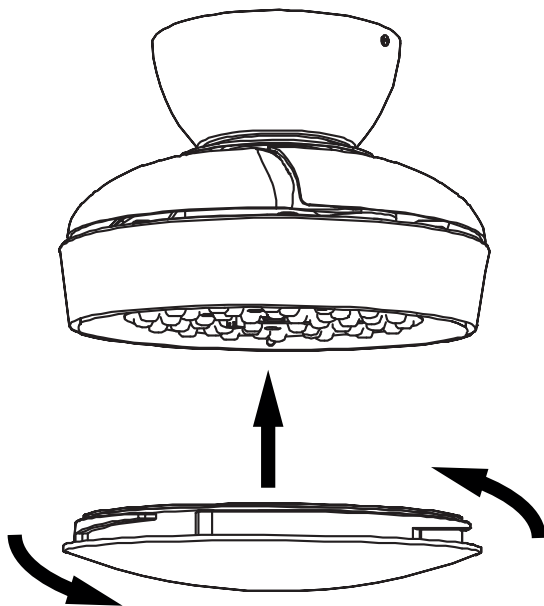

13

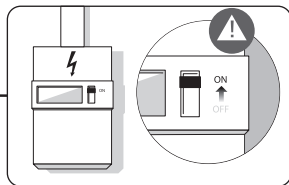
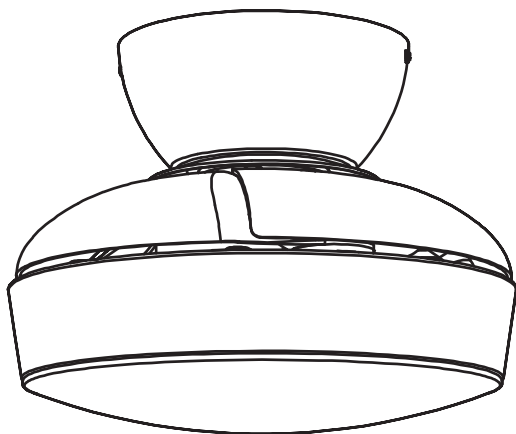

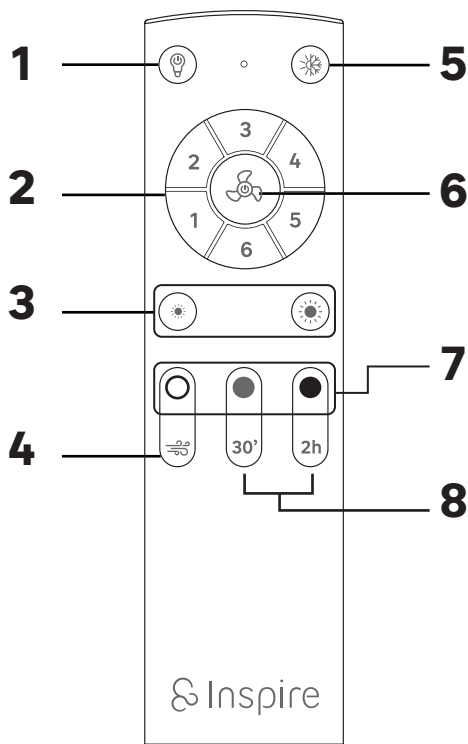

FR

- 1 Éteindre la lumière
- 2 Vitesses / Allumer le ventilateur
- 3 Régler l'intensité de la lumière
- 4 Mode vent naturel
- 5 Été / Hiver
- 6 Éteindre le ventilateur
- 7 Modifier la température des couleurs /Allumer la lumière
- 8 Minuterie

ES

- 1 Apagar luz
- 2 Velocidades / Encender ventilador
- 3 Regular intensidad de la luz
- 4 Modo Viento natural
- 5 Verano / Invierno
- 6 Apagar ventilador
- 7 Cambiar temperatura de color /Encender luz
- 8 Temporizador

PT

- 1 Desligar a luz
- 2 Velocidades / Ligar o ventilador
- 3 Regulação da intensidade da luz
- 4 Modo de vento natural
- 5 verão / inverno
- 6 Desligar a ventoinha
- 7 Alterar a temperatura da cor / Ligar a luz
- 8 Temporizador

IT

- 1 Spegnimento della luce
- 2 Velocità / Accensione del ventilatore
- 3 Regolazione dell'intensità della luce
- 4 Modalità vento naturale
- 5 Estate / Inverno
- 6 Spegnimento del ventilatore
- 7 Modifica della temperatura del colore / Accensione della luce
- 8 Timer

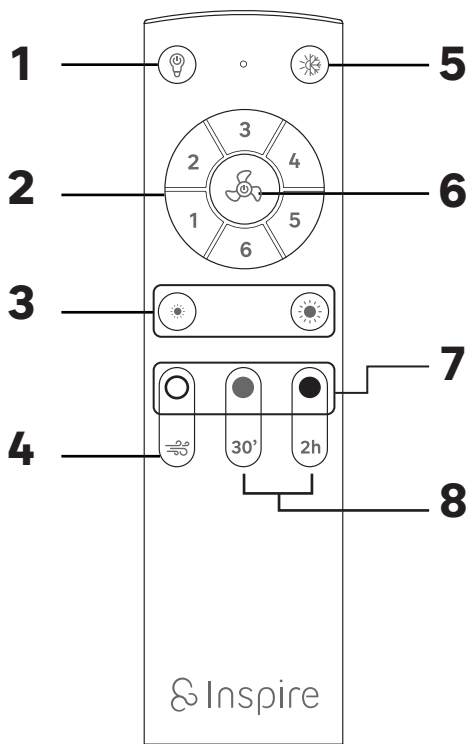

EL

- 1 Απενεργοποιήστε το φως
- 2 Ταχύτητες / Ενεργοποίηση ανεμιστήρα
- 3 Ρύθμιση της έντασης του φωτός
- 4 Λειτουργία φυσικού ανέμου
- 5 Καλοκαίρι / Χειμώνας
- 6 Απενεργοποίηση ανεμιστήρα
- 7 Αλλαγή θερμοκρασίας χρώματος /Ενεργοποίηση του φωτός
- 8 Χρονοδιακόπτης

PL

- 1 Wyłącz światło
- 2 Prędkości / Włączanie wentylatora
- 3 Regulacja intensywności światła
- 4 Tryb naturalnego wiatru
- 5 Lato / Zima
- 6 Wyłącz wentylator
- 7 Zmiana temperatury barwowej /Włączanie światła
- 8 Timer

UA

- 1 Вимкнути світло
- 2 Швидкості / Увімкнення вентилятора
- 3 Зменшення інтенсивності світла
- 4 Режим природного вітру
- 5 Літо / Зима
- 6 Вимкнути вентилятор
- 7 Зміна колірної температури
- 8 Таймер

RO

- 1 Stingeți lumina
- 2 Viteze / Porniți ventilatorul
- 3 Diminuarea intensității luminii
- 4 Modul vânt natural
- 5 Vară / Iarnă
- 6 Oprește ventilator
- 7 Schimbarea temperaturii de culoare /Aprinderea luminii
- 8 Cronometru

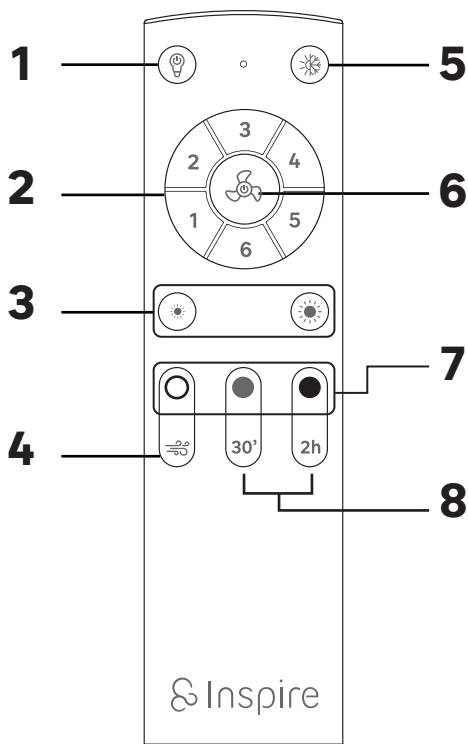
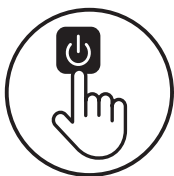

BR

- 1 Desligar a luz
- 2 Velocidades / Ligar o ventilador
- 3 Diminuição da intensidade da luz
- 4 Modo de vento natural
- 5 Verão / Inverno
- 6 Desligar o ventilador
- 7 Alterar a temperatura da cor /Ligar a luz
- 8 Temporizador

NL

- 1 Licht uitschakelen
- 2 Snelheden / Ventilator inschakelen
- 3 Lichtintensiteit dimmen
- 4 Natuurlijke windmodus
- 5 Zomer / Winter
- 6 Ventilator uitschakelen
- 7 Kleurtemperatuur wijzigen / Licht inschakelen
- 8 Timer

DE

- 1 Licht ausschalten
- 2 Geschwindigkeiten / Ventilator einschalten
- 3 Dimmen der Lichtintensität
- 4 Natürlicher Windmodus
- 5 Sommer / Winter
- 6 Ventilator ausschalten
- 7 Farbtemperatur ändern /Licht einschalten
- 8 Zeitschaltuhr

EN

- 1 Turn off light
- 2 Speeds / Switch on fan
- 3 Regulate light intensity
- 4 Natural wind mode
- 5 Summer / Winter
- 6 Turn off fan
- 7 Change color temperature /Turn on light
- 8 Timer



Pair your remote control if the communication with the ceiling fan is not working*

FR: Apparez votre télécommande si la communication avec le ventilateur de plafond ne se fait pas. ES: Empareje su control remoto si la comunicación con el ventilador de techo no se realiza. PT: Emparelhe o seu controle remoto se a comunicação com o ventilador de teto não estiver funcionando. IT: Accoppia il tuo telecomando se la comunicazione con il ventilatore a soffitto non funziona. EL: Συνδέστε το τηλεχειριστήριό σας εάν η επικοινωνία με τον ανεμιστήρα οροφής δεν πραγματοποιείται. PL: Sparuj swój pilot, jeśli nie ma komunikacji z wentylatorem sufitowym. UA: Спаруйте ваш пульт, якщо з'єднання з вентилятором на стелі не відбувається. RO: Asociați telecomanda dacă nu se realizează comunicarea cu ventilatorul de tavan. BR: Emparelhe o seu controle remoto se a comunicação com o ventilador de teto não estiver funcionando. NL: Koppel uw afstandsbediening als de communicatie met de plafondventilator niet werkt. DE: Koppeln Sie Ihre Fernbedienung, wenn die Kommunikation mit dem Deckenventilator nicht funktioniert.

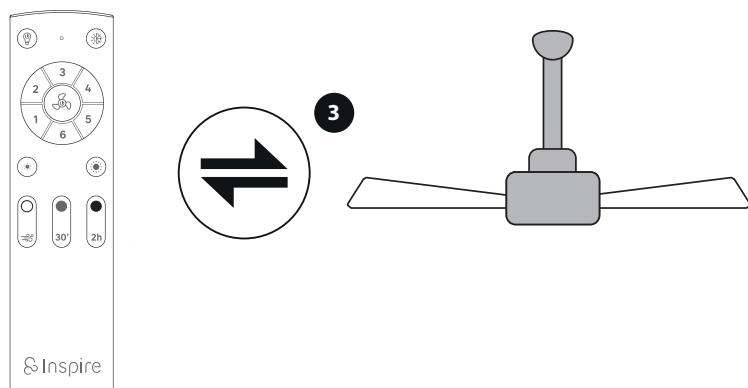
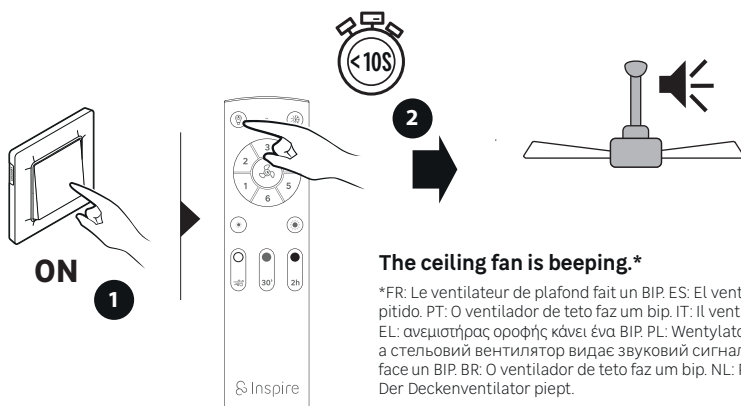

FR - Adeo Services déclare que l'équipement radioélectrique portant la référence mentionnée en première page de ce document, est conforme à la directive 2014/53/UE. Le texte complet de la déclaration UE de conformité est disponible à l'adresse internet suivante: www.product-regulatory.adeoservices.com

ES - Adeo Services declara que el equipo de radio que lleva la referencia mencionada en la primera página de este documento, es conforme con la Directiva 2014/53/UE. El texto completo de la declaración de conformidad de la UE está disponible en la siguiente dirección web: www.product-regulatory.adeoservices.com.

PT - Adeo Services declara que o equipamento de rádio com a referência mencionada na primeira página deste documento está em conformidade com a Diretiva 2014/53/UE. O texto completo da Declaração de Conformidade da UE está disponível no seguinte endereço Web: www.product-regulatory.adeoservices.com

IT - Adeo Services dichiara che l'apparechiatura radio recante il riferimento indicato nella prima pagina del presente documento è conforme alla Direttiva 2014/53/UE. Il testo completo della Dichiarazione di conformità dell'UE è disponibile al seguente indirizzo web: www.product-regulatory.adeoservices.com

GR - Adeo Services δηλώνει ότι ο ραδιοηλεκτρικός εξοπλισμός που φέρει την αναφερόμενη αναφορά στην πρώτη σελίδα αυτού του εγγράφου, συμμορφώνεται με την Οδηγία 2014/53/ΕΕ. Το πλήρες κείμενο της Δήλωσης Συμμόρφωσης της ΕΕ είναι διαθέσιμο στην ακόλουθη διεύθυνση ιστοσελίδας: www.product-regulatory.adeoservices.com

PL - Adeo Services oświadcza, że urządzenie radiowe opatrzone numerem referencyjnym wymienionym na pierwszej stronie niniejszego dokumentu jest zgodne z dyrektywą 2014/53/UE. Pełny tekst deklaracji zgodności UE jest dostępny pod następującym adresem internetowym: www.product-regulatory.adeoservices.com

UA - Adeo Services заявляє, що радіообладнання, з посиланням на першій сторінці цього документа, відповідає Директиві 2014/53/ЄС. Повний текст Декларації про відповідність ЄС доступний за наступною веб-адресою: www.product-regulatory.adeoservices.com

RO - Adeo Services declară că echipamentul radio care poartă referința menționată pe prima pagină a acestui document, este în conformitate cu Directiva 2014/53/UE. Textul integral al Declarației de Conformitate a UE este disponibil la următoarea adresă web: www.product-regulatory.adeoservices.com

BR - A Adeo Services declara que o equipamento de rádio que possui a referência mencionada na primeira página deste documento, está em conformidade com a Diretiva 2014/53/EU. O texto completo da Declaração de Conformidade da UE está disponível no seguinte endereço da web: www.product-regulatory.adeoservices.com

NL - Adeo Services verklaart dat de radioapparatuur met de referentie vermeld op de eerste pagina van dit document, in overeenstemming is met Richtlijn 2014/53/EU. De volledige tekst van de EU-conformiteitsverklaring is beschikbaar op het volgende webadres: www.product-regulatory.adeoservices.com

DE - Adeo Services erklärt, dass das Funksendegerät mit der auf der ersten Seite dieses Dokuments genannten Referenz in Übereinstimmung mit der Richtlinie 2014/53/EU steht. Der vollständige Text der EU-Konformitätserklärung ist unter folgender Webadresse verfügbar: www.product-regulatory.adeoservices.com

EN - Adeo Services declares that the radio equipment bearing the reference mentioned on the first page of this document, is in conformity with Directive 2014/53/EU. The full text of the EU Declaration of Conformity is available at the following web address: www.product-regulatory.adeoservices.com



Made in China
Країна походження: Китай

EU - ADEO Services - 135 Rue Sadi Carnot - CS00001 - 59790 RONCHIN - FRANCE
www.product-regulatory.adeoservices.com

UA Виробник: ТОВ "Адео Сервісез С.А.", вул. Саді Карно, CS 00001, 59790 Роншен, Франція.
Імпортер, суб'єкт господарювання, що відповідає за виконання гарантійних зобов'язань: ТОВ "Леруа Мерлен Україна", 04201 Україна, м.Київ, вул. Полярна 17А, +380 44 498 46 00.

BR LEROY MERLIN COMPANHIA BRASILEIRA DE BRICOLAGEM
CNPJ: 01.438.784/0001-05
Rua Pascoal Pais, nº. 525, 6º andar cj 61 a 64, Vila Cordeiro, São Paulo -SP. CEP: 04581-060
CALM (Central de Atendimento Leroy Merlin) Capitais 4020-5376 Demais Regiões 0800-0205376

ZA Imported by Adeo South Africa (PTY) LTD T/A Leroy Merlin, Hosted in Leroy Merlin Fourways Store 35 Roos Street, Witkoppen Ext 97, Sandton, 2191 Johannesburg, Gauteng, South Africa. Tel: +27 10 493 8000 Email: contact@leroymerlin.co.za.



Points de collecte sur www.quefairedemesdechets.fr
Privilégiez la réparation ou le don de votre appareil !